

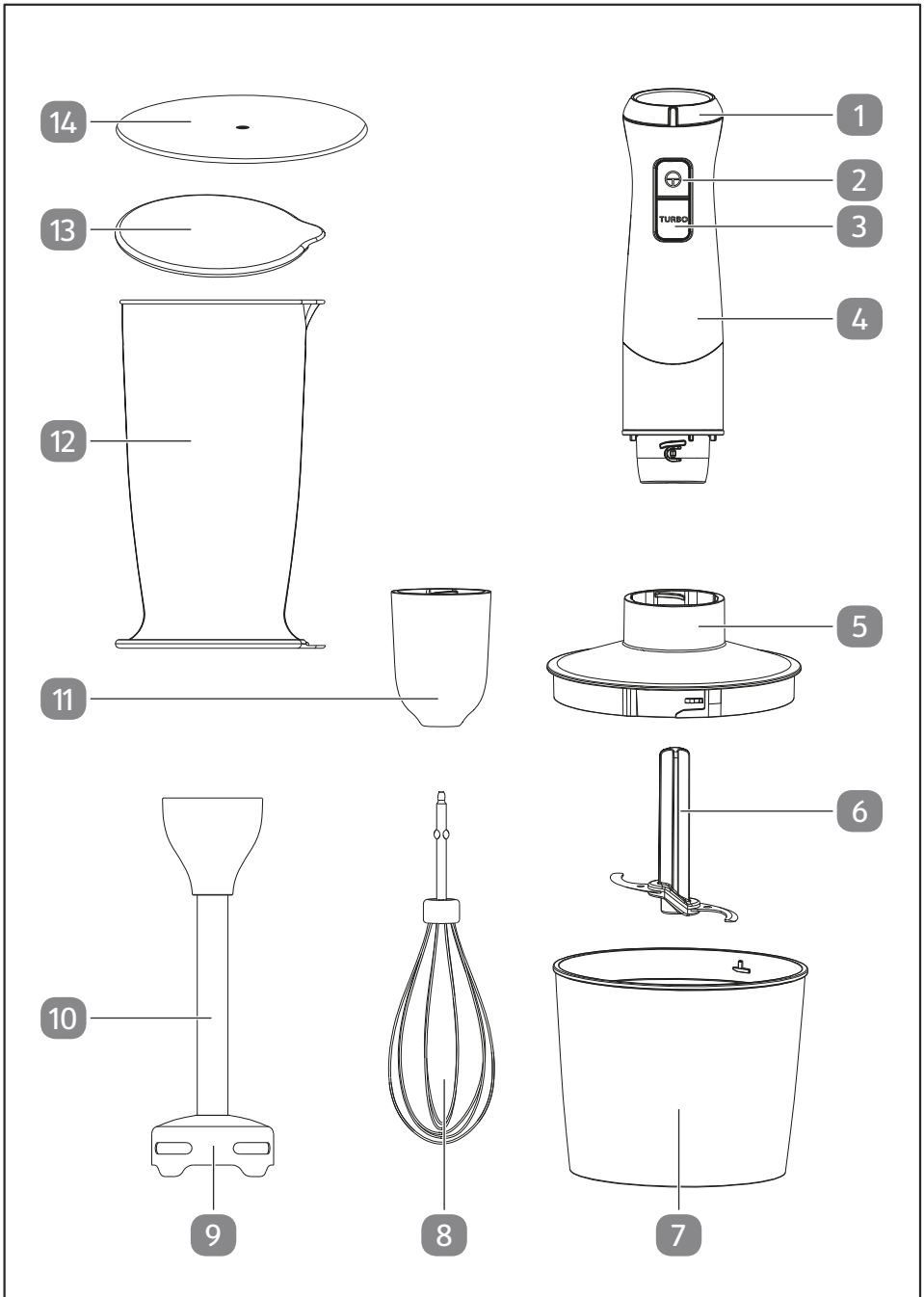

# Bedienungs- anleitung

**AMBIANO®**

**3-IN-1-MIXER**



## Lieferumfang/Geräteteile

- 1 Geschwindigkeitsregler
  - 2 Ein/Aus-Taste
  - 3 Turbo-Taste
  - 4 Motoreinheit
  - 5 Zerkleinerer-Aufsatz
  - 6 Schneidmesser
  - 7 Mixbehälter
  - 8 Schneebesen
  - 9 Klängenwerk
  - 10 Pürrierstab
  - 11 Schneebesen-Adapter
  - 12 Mixbecher
  - 13 Mixbecher-Deckel
  - 14 Mixbehälter-Deckel
- Bedienungsanleitung/Garantiekarte (ohne Abbildung)

# Inhaltsverzeichnis

<b>Übersicht</b> .....	<b>2</b>
<b>Lieferumfang/Geräteteile</b> .....	<b>3</b>
<b>Allgemeines</b> .....	<b>5</b>
Bedienungsanleitung lesen und aufbewahren.....	5
Bestimmungsgemäßer Gebrauch.....	5
<b>Zeichenerklärung</b> .....	<b>6</b>
<b>Sicherheit</b> .....	<b>6</b>
Sicherheitshinweise.....	7
<b>Auspacken und Lieferumfang prüfen</b> .....	<b>12</b>
Gerät und Lieferumfang prüfen.....	12
Gerät und Zubehör reinigen.....	12
<b>Bedienung</b> .....	<b>12</b>
Pürierstab verwenden.....	13
Schneebeesen verwenden.....	14
Zerkleinerer verwenden.....	15
Geschwindigkeit einstellen.....	16
Deckel verwenden.....	16
<b>Reinigung</b> .....	<b>17</b>
<b>Prüfung</b> .....	<b>17</b>
<b>Lagerung</b> .....	<b>18</b>
<b>Fehlersuche</b> .....	<b>18</b>
<b>Technische Daten</b> .....	<b>19</b>
<b>Konformitätserklärung</b> .....	<b>19</b>
<b>Entsorgung</b> .....	<b>19</b>
Verpackung entsorgen.....	19
Altgerät entsorgen.....	19

# Allgemeines

## Bedienungsanleitung lesen und aufbewahren



Diese Bedienungsanleitung gehört zu diesem 3-in-1-Mixer (im Folgenden auch „Gerät“ genannt). Sie enthält wichtige Informationen zur Inbetriebnahme und Bedienung.

Lesen Sie die Bedienungsanleitung, insbesondere die Sicherheitshinweise, sorgfältig durch, bevor Sie das Gerät einsetzen. Die Nichtbeachtung dieser Bedienungsanleitung kann zu schweren Verletzungen oder Schäden am Gerät führen.

Die Bedienungsanleitung basiert auf den in der Europäischen Union gültigen Normen und Regeln. Beachten Sie im Ausland auch landesspezifische Richtlinien und Gesetze.

Bewahren Sie die Bedienungsanleitung für die weitere Nutzung auf. Wenn Sie das Gerät an Dritte weitergeben, geben Sie unbedingt diese Bedienungsanleitung mit. Diese Bedienungsanleitung ist über unseren Kundendienst auch im PDF-Format erhältlich.

## Bestimmungsgemäßer Gebrauch

Das Gerät ist ausschließlich zum Zerkleinern, Verquirlen und Mixen von Lebensmitteln bestimmt.

Dieses Gerät ist ausschließlich für den Haushalt bestimmt und nicht für den gewerblichen Bereich geeignet.

Verwenden Sie das Gerät nur wie in dieser Anleitung beschrieben. Jede andere Verwendung gilt als nicht bestimmungsgemäß und kann zu Sachschäden oder sogar zu Personenschäden führen. Das Gerät ist kein Kinderspielzeug.

Der Hersteller oder Händler übernimmt keine Haftung für Schäden, die durch nicht bestimmungsgemäßen oder falschen Gebrauch entstanden sind.

## Zeichenerklärung

Die folgenden Symbole werden in dieser Bedienungsanleitung, auf dem Gerät oder auf der Verpackung verwendet.



Dieses Symbol gibt Ihnen nützliche Zusatzinformationen zum Zusammenbau oder Betrieb.



Konformitätserklärung (siehe Kapitel „Konformitätserklärung“): Mit diesem Symbol gekennzeichnete Produkte erfüllen alle anzuwendenden Gemeinschaftsvorschriften des Europäischen Wirtschaftsraums.

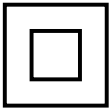

Dieses Symbol kennzeichnet elektrische Geräte, die ein doppelt schutzisoliertes Gehäuse haben und somit der Schutzklasse II entsprechen.



Dieses Symbol kennzeichnet Produkte, die lebensmittelecht sind. Dadurch werden Geschmacks- und Geruchseigenschaften nicht beeinträchtigt.

## Sicherheit

Die folgenden Signalworte werden in dieser Bedienungsanleitung verwendet.

 **WARNUNG!**

Dieses Symbolsymbol/-wort bezeichnet eine Gefährdung mit einem mittleren Risikograd, die, wenn sie nicht vermieden wird, den Tod oder eine schwere Verletzung zur Folge haben kann.

 **VORSICHT!**

Dieses Symbolsymbol/-wort bezeichnet eine Gefährdung mit einem niedrigen Risikograd, die, wenn sie nicht vermieden wird, eine geringfügige oder mäßige Verletzung zur Folge haben kann.

**HINWEIS!**

Dieses Signalwort warnt vor möglichen Sachschäden.

## Sicherheitshinweise



### **Stromschlaggefahr!**

Fehlerhafte Elektroinstallation oder zu hohe Netzspannung kann zu elektrischem Stromschlag führen.

- Schließen Sie das Netzkabel nur an, wenn die Netzspannung der Steckdose mit der Angabe auf dem Typenschild übereinstimmt.
- Schließen Sie das Netzkabel nur an eine gut zugängliche Steckdose an, damit Sie das Netzkabel in einem Störfall schnell vom Stromnetz trennen können.
- Betreiben Sie das Gerät nicht, wenn es sichtbare Schäden aufweist oder das Netzkabel bzw. der Netzstecker defekt ist.
- Öffnen Sie das Gerät nicht, sondern überlassen Sie die Reparatur Fachkräften. Wenden Sie sich dazu an die auf der Garantiekarte angegebene Serviceadresse. Bei eigenständig durchgeführten Reparaturen, unsachgemäßem Anschluss oder falscher Bedienung sind Haftungs- und Garantieansprüche ausgeschlossen.
- Tauchen Sie weder das Gerät noch das Netzkabel oder den Netzstecker in Wasser oder andere Flüssigkeiten.
- Fassen Sie das Netzkabel niemals mit feuchten Händen an.
- Ziehen Sie das Netzkabel nie am Kabel aus der Steckdose, sondern fassen Sie immer den Netzstecker an.
- Verwenden Sie das Netzkabel nie als Tragegriff.
- Stellen Sie keine Gegenstände auf das Netzkabel.
- Halten Sie das Gerät und das Netzkabel von offenem Feuer und heißen Flächen fern.
- Verlegen Sie das Netzkabel so, dass es nicht zur Stolperfalle wird.

- Knicken Sie das Netzkabel nicht und verlegen Sie es nicht über scharfe Kanten.
- Wenn das Netzkabel des Geräts beschädigt ist, muss es durch den Hersteller oder seinen Kundendienst oder eine ähnlich qualifizierte Person ersetzt werden, um Gefährdungen zu vermeiden.
- Betreiben Sie das Gerät nie in Feuchträumen oder bei einer Luftfeuchtigkeit von über 75 %.
- Lagern oder verwenden Sie das Gerät nie so, dass es in eine Wanne oder in ein Waschbecken fallen kann. Ist das Gerät ins Wasser gefallen, benutzen Sie es nicht.
- Greifen Sie niemals nach dem Gerät, wenn es ins Wasser gefallen ist. Trennen Sie das Gerät sofort vom Stromnetz.
- Trennen Sie das Gerät vom Stromnetz, wenn eine Störung auftritt (z. B. ungewöhnliche Geräusche oder Rauchbildung).
- Betreiben Sie das Gerät nicht mit einer externen Zeitschaltuhr oder einem separaten Fernwirksystem.
- Benutzen Sie das Gerät nicht bei Gewitter. Schalten Sie es aus und ziehen Sie das Netzkabel aus der Steckdose.
- Wenn Sie das Gerät nicht benutzen, es reinigen oder wenn eine Störung auftritt, schalten Sie das Gerät immer aus und trennen Sie es vom Stromnetz.

 **WARNUNG!**

**Gefahren für Kinder und Personen mit verringerten physischen, sensorischen oder mentalen Fähigkeiten (beispielsweise teilweise Behinderte, ältere Personen mit Einschränkung ihrer physischen und mentalen Fähigkeiten) oder Mangel an Erfahrung und Wissen (beispielsweise ältere Kinder).**

- Dieses Gerät darf von Kindern nicht benutzt werden.



- Reinigung und Benutzerwartung dürfen von Kindern nicht durchgeführt werden.
- Halten Sie Kinder vom Gerät und von der Anschlussleitung fern.
- Dieses Gerät kann von Personen mit verringerten physischen, sensorischen oder mentalen Fähigkeiten oder Mangel an Erfahrung und Wissen benutzt werden, wenn sie beaufsichtigt oder bezüglich des sicheren Gebrauchs des Gerätes unterwiesen wurden und die daraus resultierenden Gefahren verstehen.
- Kinder dürfen nicht mit dem Gerät spielen.
- Lassen Sie das Gerät während des Betriebs nicht unbeaufsichtigt.
- Bewahren Sie das Gerät und sein Kabel außerhalb der Reichweite von Kindern auf.
- Lassen Sie Kinder nicht mit der Verpackungsfolie spielen. Sie können sich beim Spielen darin verfangen und ersticken.



### **Verletzungsgefahr!**

Bei Fehlbedienung durch unsachgemäße Handhabung können sich Verletzungen zugezogen werden.

- Nehmen Sie das Gerät nur in Betrieb, wenn es vollständig und korrekt montiert ist.
- Schalten Sie das Gerät aus und trennen Sie das Netzkabel von der Stromversorgung, bevor Sie Zubehörteile wechseln oder sich Teilen nähern, die während des Betriebs in Bewegung sind.
- Trennen Sie das Gerät immer vom Strom, wenn es unbeaufsichtigt ist und bevor Sie es zusammenbauen, zerlegen oder reinigen.

- **VORSICHT:** Stellen Sie sicher, dass das Gerät ausgeschaltet ist, wenn Sie den Mixbehälter von der Antriebseinheit abnehmen.
- Greifen Sie während des Betriebs nie mit Ihren Händen oder mit Gegenständen in das Gerät oder Zubehör.
- Halten Sie Körperteile, insbesondere Finger und Haare und andere Gegenstände von scharfen und/oder rotierenden Zubehöerteilen fern.
- Seien Sie vorsichtig beim Umgang mit den scharfen Schneidmessern, beim Entleeren des Behälters und beim Reinigen.
- Seien Sie immer achtsam während der Benutzung des Gerätes, besonders beim Zerlegen, Zusammenbauen und bei der Reinigung.
- Reinigen Sie Oberflächen und Geräteteile, die mit Lebensmitteln in Berührung kommen, regelmäßig wie im Kapitel "Reinigung" beschrieben.

### **HINWEIS!**

#### **Beschädigungsgefahr!**

Unsachgemäßer Umgang mit dem Gerät kann zu Beschädigungen des Geräts führen.

- Betreiben Sie das Gerät nicht, wenn sich keine Lebensmittel in der Zerkleinerer-Schale oder im Mixbecher befinden.
- Verarbeiten Sie nur kleine Mengen an Lebensmitteln.
- Schalten Sie das Gerät nach einer maximalen Betriebsdauer von 2 Minuten für mindestens 3 Minute aus, bevor Sie das Gerät wieder in Betrieb nehmen.
- Überfüllen Sie den Mixbehälter und den Mixbecher nicht.
- Füllen Sie keine heißen Flüssigkeiten in den Mixbehälter und Mixbecher.

- 
- Lagern Sie den Mixbehälter und den Mixbecher nicht im Gefrierschrank.
  - Verwenden Sie das Gerät nicht zur Verarbeitung extrem harter Lebensmittel (wie Eiswürfel oder Fleisch mit Knochen).
  - Stellen Sie das Gerät während des Betriebes nicht um.
  - Stellen Sie keine Gegenstände auf das Gerät oder decken dieses ab.
  - Benutzen Sie das Gerät auf einer gut zugänglichen, ebenen, trockenen, hitzebeständigen und ausreichend stabilen Arbeitsfläche. Stellen Sie das Gerät nicht an den Rand oder an die Kante der Arbeitsfläche.
  - Stellen Sie das Gerät nie auf oder in der Nähe von heißen Oberflächen ab (Herdplatten etc.) und setzen Sie das Gerät niemals hoher Temperatur (Heizung etc.) oder Witterungseinflüssen (Regen etc.) aus.
  - Tauchen Sie das Gerät zum Reinigen niemals in Wasser.
  - Verwenden Sie das Gerät nicht mehr, wenn Bauteile des Geräts Risse oder Sprünge aufweisen oder sich verformt haben. Ersetzen Sie beschädigte Bauteile nur durch passende Originalersatzteile.
  - Ein Zerlegen weiter als abgebildet, kann irreparable Beschädigungen verursachen und Garantieansprüche ausschließen.

# Auspacken und Lieferumfang prüfen

## Gerät und Lieferumfang prüfen

### HINWEIS!

### Beschädigungsgefahr!

Wenn Sie die Verpackung unvorsichtig mit einem scharfen Messer oder anderen spitzen Gegenständen öffnen, kann das Gerät beschädigt werden.

- Gehen Sie daher beim Öffnen sehr vorsichtig vor.
- 1. Nehmen Sie das Gerät aus der Verpackung.
- 2. Prüfen Sie, ob die Lieferung vollständig ist (siehe Kapitel „Lieferumfang/ Geräteteile“).
- 3. Prüfen Sie das Gerät und die Einzelteile auf Schäden. Nehmen Sie ein beschädigtes Gerät nicht in Betrieb, und wenden Sie sich über die auf der Garantiekarte angegebene Serviceadresse an den Hersteller.

## Gerät und Zubehör reinigen

1. Entfernen Sie das Verpackungsmaterial und sämtliche Schutzfolien.
2. Reinigen Sie vor der erstmaligen Benutzung das Gerät und das Zubehör (siehe Kapitel „Reinigung“).

## Bedienung

### VORSICHT!

### Verletzungsgefahr!

Verletzungsgefahr durch nachlaufende Geräteteile.

- Stoppen oder bremsen Sie niemals drehende Geräteteile mit der Hand oder durch Verwendung von Gegenständen.

## Pürierstab verwenden

Der Pürierstab **10** eignet sich z. B. für die Verarbeitung von Dips, Saucen, Suppen, Mayonnaise und Milchshakes.

1. Wickeln Sie das Netzkabel vollständig ab.
2. Fassen Sie die Motoreinheit **4** fest mit einer Hand.
3. Setzen Sie den Pürierstab mit der anderen Hand an die Motoreinheit an.
4. Drehen Sie den Pürierstab im Uhrzeigersinn, bis er hörbar einrastet.
5. Befüllen den Mixbecher **12** mit den gewünschten Zutaten.
6. Stecken Sie den Netzstecker in eine Steckdose.
7. Halten Sie den Pürierstab so in den Mixbecher, dass das Klingenwerk **9** auf dem Gefäßboden steht.
8. Drücken und halten Sie die Ein/Aus-Taste **2**.
  - Stellen Sie bei Bedarf die Geschwindigkeit mit dem Geschwindigkeitsregler Geschwindigkeit ein (siehe Kapitel „Geschwindigkeit einstellen“) oder
  - drücken und halten Sie die Turbo-Taste **3** (für maximale Geschwindigkeit).
9. Lassen Sie die Ein/Aus-Taste bzw. die Turbo-Taste los, um den Püriervorgang zu beenden.
10. Ziehen Sie den Netzstecker.
11. Gehen Sie zur Demontage in umgekehrter Reihenfolge vor.

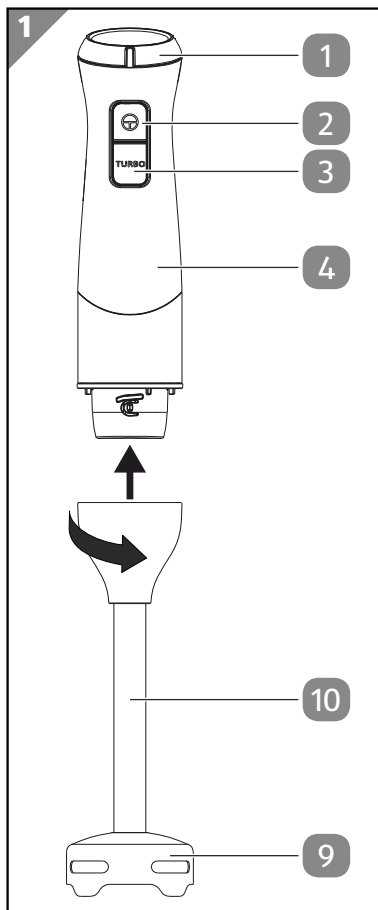

## Schneebeesen verwenden

Der Schneebeesen **8** eignet sich z. B. zum Schlagen von Schlagobers oder Eiern.

1. Wickeln Sie das Netzkabel vollständig ab.
2. Fassen Sie die Motoreinheit **4** fest mit einer Hand.
3. Setzen Sie den Schneebeesen-Adapter **11** mit der anderen Hand an die Motoreinheit an.
4. Drehen Sie den Schneebeesen-Adapter im Uhrzeigersinn, bis er hörbar einrastet.
5. Stecken Sie den Schneebeesen in den Schneebeesenadapter
6. Befüllen den Mixbecher **12** mit den gewünschten Zutaten.
7. Stecken Sie den Netzstecker in eine Steckdose.
8. Halten Sie den Schneebeesen in den Mixbecher.  
Halten Sie mit der anderen Hand den Mixbecher fest.
9. Drücken und halten Sie die Ein/Aus-Taste **2**.
  - Stellen Sie bei Bedarf die Geschwindigkeit mit dem Geschwindigkeitsregler Geschwindigkeit ein (siehe Kapitel „Geschwindigkeit einstellen“) oder
  - drücken und halten Sie die Turbo-Taste **3** (für maximale Geschwindigkeit).
10. Lassen Sie die Ein/Aus-Taste bzw. die Turbo-Taste los, um den Zubereitungsvorgang zu beenden.
11. Ziehen Sie den Netzstecker.
12. Gehen Sie zur Demontage in umgekehrter Reihenfolge vor.

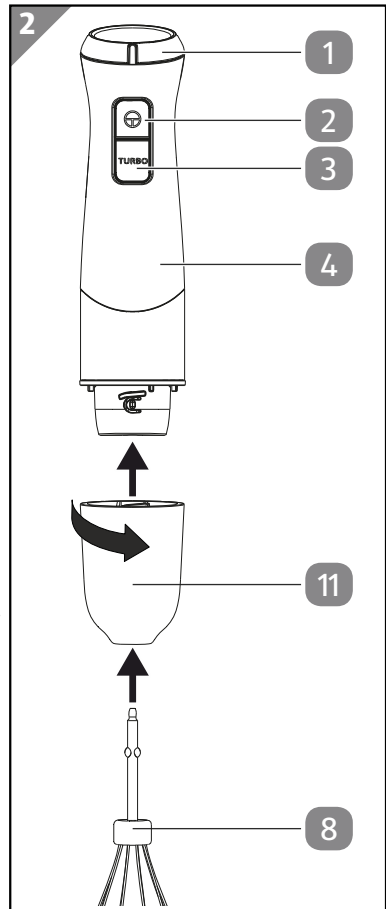

## Zerkleinerer verwenden

Der Zerkleinerer eignet sich zum Zerkleinern kleiner Mengen von Gemüse, Obst, Fleisch oder der Herstellung von Pastete oder Hummus.

1. Stecken Sie das Schneidmesser **6** auf die Welle in den Mixbehälter **7**.
2. Befüllen Sie den Mixbehälter mit den gewünschten Zutaten.  
Schneiden Sie die Zutaten vor dem Befüllen in ca. 2 cm große Würfel.  
Achten Sie darauf, dass die MAX-Markierung des Mixbehälters nicht überschritten wird.
3. Setzen Sie den Zerkleinerer-Aufsatz **5** auf den Mixbehälter.
4. Drehen Sie den Zerkleinerer-Aufsatz im Uhrzeigersinn, bis er hörbar einrastet.
5. Setzen Sie die Motoreinheit **4** auf den Zerkleinerer-Aufsatz.
6. Drehen Sie die Motoreinheit im Uhrzeigersinn, bis sie hörbar einrastet.
7. Wickeln Sie das Netzkabel vollständig ab.
8. Stecken Sie den Netzstecker in eine Steckdose.
9. Drücken und halten Sie die Ein/Aus-Taste **2**.
  - Stellen Sie bei Bedarf die Geschwindigkeit mit dem Geschwindigkeitsregler Geschwindigkeit ein (siehe Kapitel „Geschwindigkeit einstellen“) oder
  - drücken und halten Sie die Turbo-Taste **3** (für maximale Geschwindigkeit).
10. Lassen Sie die Ein/Aus-Taste bzw. die Turbo-Taste los, um den Zerkleinerungsvorgang zu beenden.
11. Ziehen Sie den Netzstecker.
12. Gehen Sie zur Demontage in umgekehrter Reihenfolge vor.

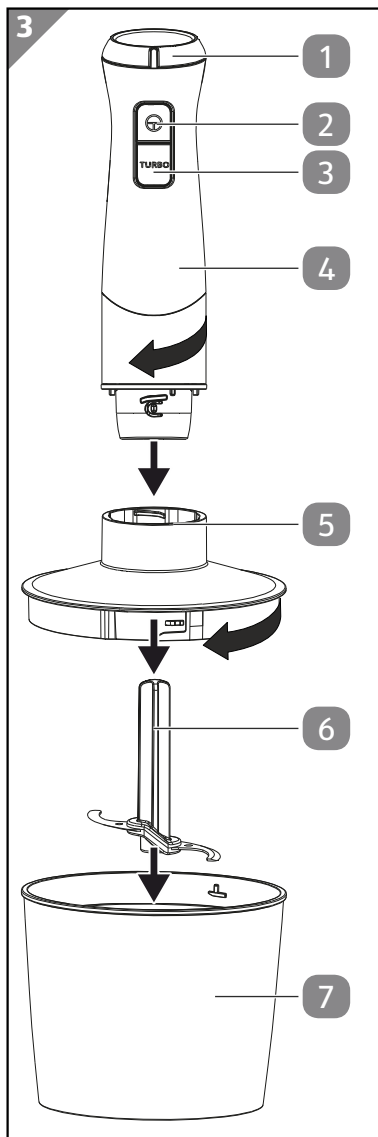

## Geschwindigkeit einstellen



Der Geschwindigkeitsregler **1** hat keine Funktion, wenn das Gerät mit der Turbo-Taste **3** betrieben wird.

- Drehen Sie den Geschwindigkeitsregler im Uhrzeigersinn, um die Geschwindigkeit zu erhöhen.
- Drehen Sie den Geschwindigkeitsregler gegen den Uhrzeigersinn, um die Geschwindigkeit zu verringern.

## Richtwert-Tabelle

Aufsatz	Zutat	Max. Menge	Max. Volumen	Taste / Einstellung	Zubereitungszeit (Sekunden)
Stabmixer	Obst und Flüssigkeit	100 g	250 ml	Ein/Aus-Taste <b>2</b> / Geschwindigkeitsregler <b>1</b>	45
	Obst	200 g			45
	Püree		500 ml		30 (3x)
	Kürbis, Gurke, Karotte, Tomaten	200 g	500 ml	Turbo-Taste <b>3</b>	60
	Kohl, Kraut	100 g	500 ml		30
Zerkleinerer	Fleisch	200 g		Turbo-Taste <b>3</b>	15
	Kräuter	20 g			15 (3x)
	Nüsse	200 g			15
	Käse	150 g		Ein/Aus-Taste <b>2</b> / Geschwindigkeitsregler <b>1</b>	15
	Brot	1 Scheibe			15
	hartgekochte Eier	2 Stk.			10
	Zwiebeln	100 g			10
Schnittlauch, Schalotten	20 g (5-6 cm)		Turbo-Taste <b>3</b>	15	
Schneebeesen	Eier	2-3 Stk.		Ein/Aus-Taste <b>2</b> / Geschwindigkeitsregler <b>1</b>	120
	Obers		250 ml		60

## Deckel verwenden

Verwenden Sie die Deckel ( **13** , **14** ), um damit den Mixbecher **12** und den Mixbehälter **7** zu verschließen. So können Sie zubereitete Lebensmittel im Kühlschrank lagern.

Verwenden Sie die Deckel alternativ als Antirutsch-Unterlagen während der Lebensmittelverarbeitung.



# Reinigung

## HINWEIS!

### Beschädigungsgefahr!

Unsachgemäßer Umgang mit dem Gerät kann zu Beschädigungen des Geräts führen.

- Verwenden Sie keine aggressiven Reinigungsmittel, Bürsten mit Metall- oder Nylonborsten sowie keine scharfen oder metallischen Reinigungsgegenstände wie Messer, harte Spachtel und dergleichen. Diese können die Oberflächen beschädigen.
  - Geben Sie das Gerät keinesfalls in die Spülmaschine. Sie würden es dadurch zerstören.
  - Lassen Sie das Gerät nach dem Betrieb vollständig abkühlen.
1. Reinigen Sie die Motoreinheit **4**, den Pürierstab **10**, den Schneebesens-Adapter **11** und den Zerkleinerer-Aufsatz **5** mit einem feuchten Tuch.
  2. Reinigen Sie alle anderen Teile mit warmem Wasser und etwas Spülmittel. Spülen Sie die Teile anschließend gründlich ab.
  3. Trocknen Sie alle Teile gründlich mit einem sauberen, trockenen Tuch ab.

## Prüfung

Prüfen Sie vor jedem Gebrauch:

- das Gerät auf Beschädigungen,
- das Zubehör auf einwandfreien Zustand,
- die Bedienelemente auf Beschädigungen,
- dass die Lüftungsschlitze frei und sauber sind.

Nehmen Sie ein beschädigtes Gerät oder Zubehör nicht in Betrieb. Lassen Sie es durch den Hersteller oder seinen Kundendienst oder eine ähnlich qualifizierte Person überprüfen und reparieren.

# Lagerung

## HINWEIS!

### Beschädigungsgefahr!

Unschlagmäßige Lagerung des Gerätes kann zu Beschädigungen führen.

- Lassen Sie das Gerät vollständig abkühlen.
  - Bewahren Sie das Gerät an einem sauberen, trockenen, frostfreien, vor direkter Sonneneinstrahlung geschützten und für Kinder unzugänglichen Ort auf.
1. Reinigen Sie das Gerät gründlich (siehe Kapitel „Reinigung“).
  2. Rollen Sie das Netzkabel zusammen, ohne es zu verknoten oder zu knicken.
  3. Lagern Sie Geräteteile und Zubehör immer gemeinsam mit dem Gerät.
  4. Verpacken Sie das Gerät nach Möglichkeit in der Originalverpackung.

## Fehlersuche

Problem	Mögliche Ursache	Problembeseitigung
Das Gerät lässt sich nicht einschalten.	Der Netzstecker ist nicht richtig mit der Steckdose verbunden.	Schließen Sie den Netzstecker ordnungsgemäß an eine Steckdose an.
	Die Steckdose hat keinen Strom.	Prüfen Sie die Steckdose durch Anschluss eines anderen Geräts.
Die Motoreinheit <b>4</b> ist eingeschaltet aber das Zubehör dreht sich nicht.	Das Zubehör ist nicht korrekt mit der Motoreinheit verbunden.	Stellen Sie sicher, dass das Zubehör korrekt mit der Motoreinheit verbunden ist.
Das Gerät stoppt plötzlich während des Betriebs.	Die Motoreinheit ist überhitzt.	Ziehen Sie den Netzstecker und lassen Sie das Gerät vollständig abkühlen.

Problem	Mögliche Ursache	Problembesehung
Ungewöhnliche Vibrationen oder übermäßiger Lärm	Das Zubehör ist nicht korrekt mit der Motoreinheit verbunden.	Stellen Sie sicher, dass das Zubehör korrekt mit der Motoreinheit verbunden ist.
	Der Mixbehälter <b>7</b> oder der Mixbecher <b>12</b> ist überfüllt.	Stellen Sie sicher, dass der Mixbehälter oder Mixbecher nicht überfüllt ist. Reduzieren Sie ggf. die Füllmenge.

Falls sich die Störung nicht beheben lässt, kontaktieren Sie den auf der letzten Seite angegebenen Kundendienst.

## Technische Daten

Modell:	HB6029
Artikelnummer:	829640
Spannung:	220-240 V~, 50-60 Hz
Leistung:	600 W
Kurzzeitbetrieb:	max. 2 Minuten, danach für min. 3 Minuten abschalten
Schutzklasse:	II

## Konformitätserklärung



Die EU-Konformitätserklärung kann bei der am Ende dieser Anleitung angeführten Adresse angefordert werden.

## Entsorgung

### Verpackung entsorgen



Entsorgen Sie die Verpackung sortenrein. Geben Sie Pappe und Karton zum Altpapier, Folien in die Wertstoffsammlung.

### Altgerät entsorgen

Anwendbar in der Europäischen Union und anderen europäischen Staaten mit Systemen zur getrennten Sammlung von Wertstoffen.



Das Symbol mit der durchgestrichenen Mülltonne bedeutet, dass Elektro- und Elektronikgeräte nicht zusammen mit dem Hausmüll entsorgt werden dürfen. Verbraucher sind gesetzlich dazu verpflichtet, Elektro- und Elektronikgeräte am Ende ihrer Lebensdauer einer vom

## Entsorgung

---

unsortierten Siedlungsabfall getrennten Erfassung zuzuführen. Auf diese Weise wird eine umwelt- und ressourcenschonende Verwertung sichergestellt.

Batterien und Akkumulatoren, die nicht fest vom Elektro- oder Elektronikgerät umschlossen sind und zerstörungsfrei entnommen werden können, sind vor der Abgabe des Geräts an einer Erfassungsstelle von diesem zu trennen und einer vorgesehenen Entsorgung zuzuführen. Das Gleiche gilt für Lampen, die zerstörungsfrei aus dem Gerät entnommen werden können.

Elektro- und Elektronikgerätebesitzer aus privaten Haushalten können diese bei den Sammelstellen der öffentlich-rechtlichen Entsorgungsträger oder bei den von den Herstellern bzw. Vertreibern eingerichteten Sammelstellen abgeben. Die Abgabe von Altgeräten ist unentgeltlich.

Diese kostenlose Rücknahmepflicht gilt sowohl bei Kauf im Geschäft als auch bei einer Lieferung an die Wohnadresse. Erfüllungsort der Rücknahmepflicht ist gleich dem Erfüllungsort der Lieferung. Transportkosten dürfen für die zurückgenommenen Geräte nicht verrechnet werden.

Generell haben Vertreter die Pflicht, die unentgeltliche Rücknahme von Altgeräten durch geeignete Rücknahmemöglichkeiten in zumutbarer Entfernung zu gewährleisten.

Verbraucher haben die Möglichkeit zur unentgeltlichen Abgabe eines Altgeräts bei einem rücknahmepflichtigen Vertreter, wenn sie ein gleichwertiges Neugerät mit einer im Wesentlichen gleichen Funktion erwerben. Diese Möglichkeit besteht auch bei Lieferungen an einen privaten Haushalt. Im Fernabsatzhandel beschränkt sich die Möglichkeit einer unentgeltlichen Abholung bei Erwerb eines Neugeräts auf Wärmeüberträger, Bildschirmgeräte und Großgeräte, die mindestens eine Außenkante mit einer Länge von mehr als 50 cm besitzen. Der Vertreter hat den Verbraucher bei Abschluss des Kaufvertrags bezüglich einer entsprechenden Rückgabeabsicht zu befragen. Abgesehen davon können Verbraucher bis zu drei Altgeräte einer Geräteart bei einer Sammelstelle eines Vertreibers unentgeltlich abgeben, ohne dass dies an den Erwerb eines Neugeräts geknüpft ist. Allerdings dürfen die Kantenlängen der jeweiligen Geräte 25 cm nicht überschreiten.









AT

**VERTRIEBEN DURCH:**

Global Source Trading  
Inniscarra, Main Street  
Rathcoole, Co. Dublin  
IRELAND

**KUNDENDIENST**

829640

Bitte wenden Sie sich an Ihre **HOFER-Filiale**.

MODELL:  
HB6029

02/2024

**3**

**JAHRE  
GARANTIE**