



Aufbauanleitung

Notice de montage
Istruzioni di montaggio

WORKZONE®

KUNSTSTOFFREGAL

ETAGÈRE EN PLASTIQUE
SCAFFALE IN PLASTICA



Deutsch 02
Français 09
Italiano 16

Inhaltsverzeichnis

Übersicht/Verwendung	3
Lieferumfang/Teile	5
Allgemeines	6
Bedienungsanleitung lesen und aufbewahren	6
Zeichenerklärung	6
Sicherheit	6
Bestimmungsgemäßer Gebrauch	6
Sicherheitshinweise.....	6
Erstgebrauch	7
Regal und Lieferumfang prüfen	7
Regal montieren	7
Verbinden von zwei oder mehr Regalen	8
Reinigung und Wartung	8
Aufbewahrung	8
Technische Daten	8
Entsorgung	8
Verpackung entsorgen.....	8
Regal entsorgen	8

A

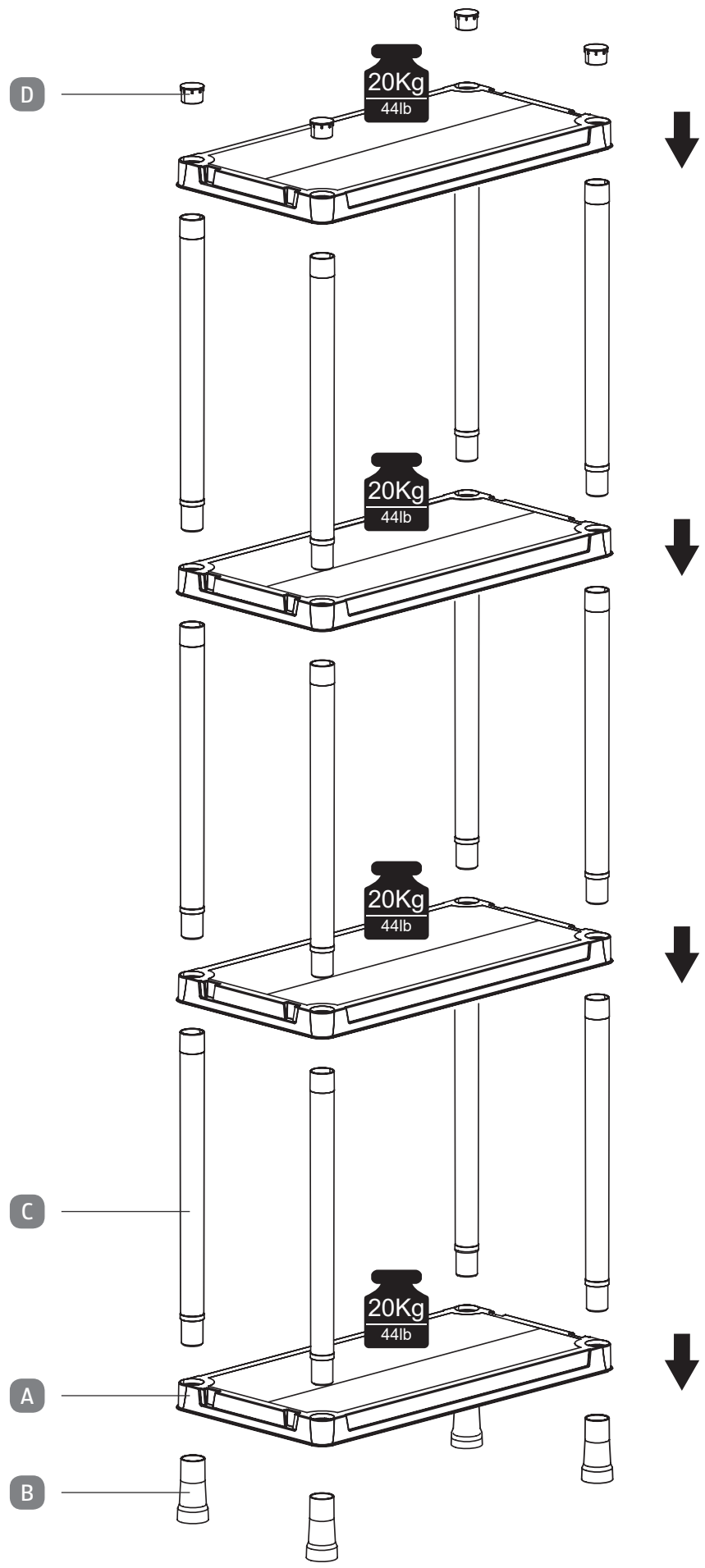

B

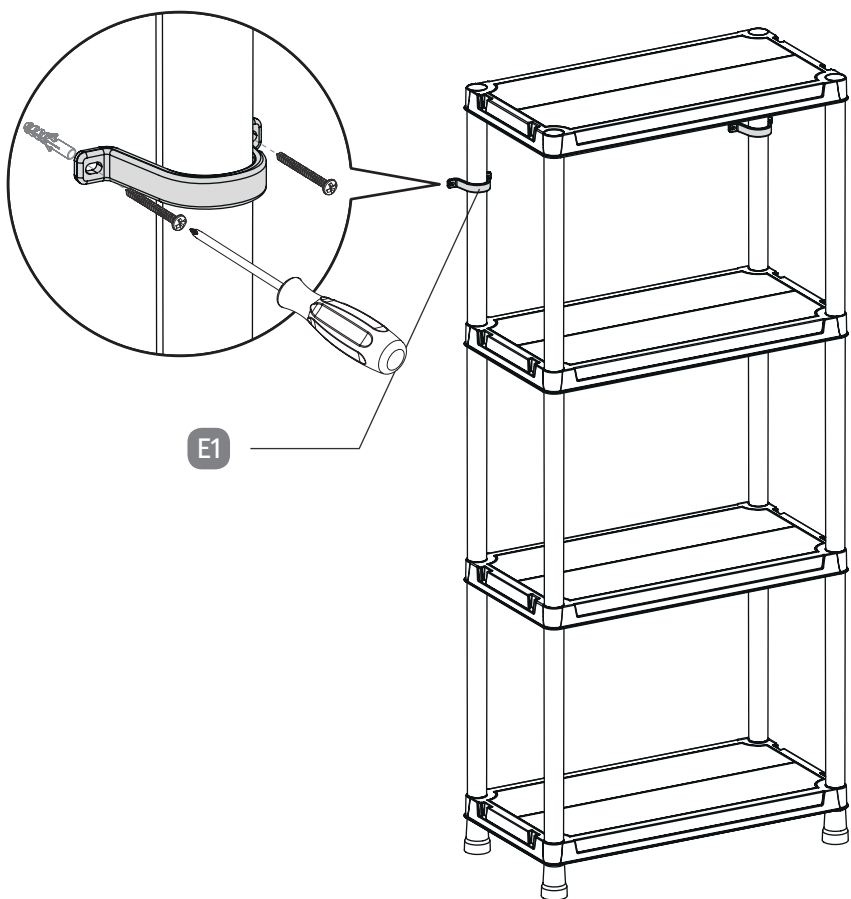

C

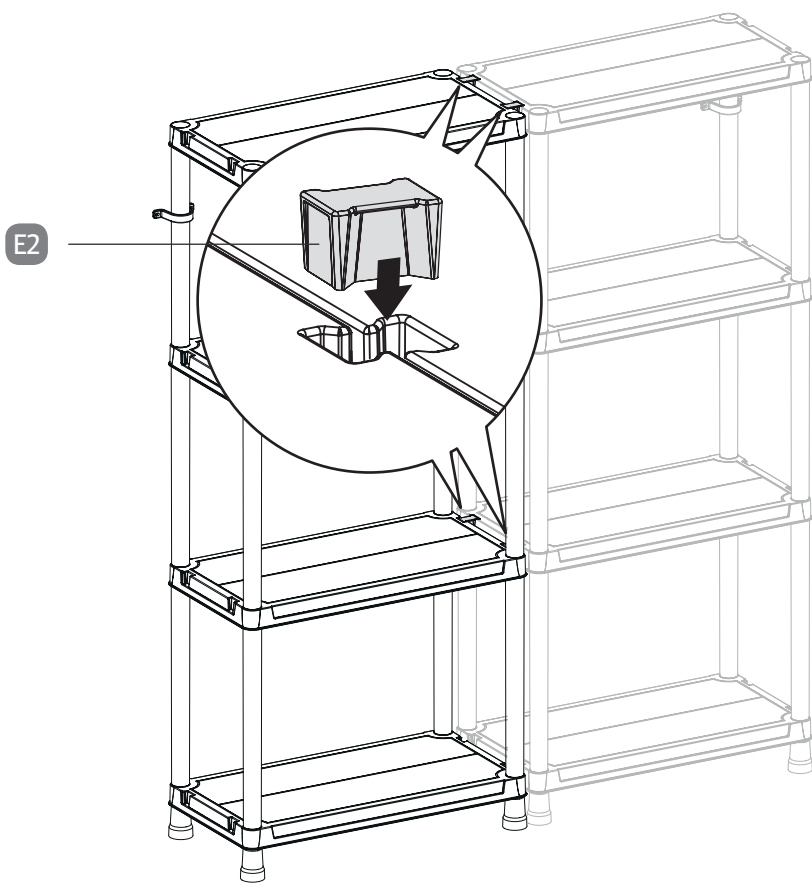

Lieferumfang/Teile

- A Einlegeboden, 4×
- B Fuß, 4×
- C Beine, 12×
- D Abdeckkappe, 4×
- E E1 Wandbefestigung-Set, 1× + E2 Regalverbindungsstück, 2×

Allgemeines

Montageanleitung lesen und aufbewahren



Diese Montageanleitung gehört zu diesem Kunststoffregal (im Folgenden „Regal“ genannt). Sie enthält wichtige Informationen zur Aufstellung und

Benutzung.

Lesen Sie die Montageanleitung, insbesondere die Sicherheitshinweise, sorgfältig durch, bevor Sie das Regal montieren und verwenden. Die Nichtbeachtung dieser Montageanleitung kann zu Verletzungen oder zu Schäden am Regal führen.

Die Montageanleitung basiert auf den in der Europäischen Union gültigen Normen und Regeln. Beachten Sie im Ausland auch landesspezifische Richtlinien und Gesetze.

Bewahren Sie die Montageanleitung zur späteren Nutzung auf. Wenn Sie das Regal an Dritte weitergeben, geben Sie unbedingt diese Montageanleitung mit.

Zeichenerklärung

Die folgenden Symbole und Signalwörter werden in dieser Montageanleitung, auf dem Regal oder auf der Verpackung verwendet.



Dieses Signalsymbol/-wort bezeichnet eine Gefährdung mit einem mittleren Risikograd, die, wenn sie nicht vermieden wird, den Tod oder eine schwere Verletzung zur Folge haben kann.



Dieses Signalsymbol/-wort bezeichnet eine Gefährdung mit einem niedrigen Risikograd, die, wenn sie nicht vermieden wird, eine geringfügige oder mäßige Verletzung zur Folge haben kann.



Dieses Signalwort warnt vor möglichen Sachschäden.

Sicherheit

Bestimmungsgemäßer Gebrauch

Das Regal ist ausschließlich zum Aufbewahren kleiner Gegenstände konzipiert und nur für den Gebrauch in geschlossenen Räumen geeignet. Das Regal ist mithilfe der Wandbefestigungen und zwei Schrauben (nicht im Lieferumfang enthalten) pro Befestigung an einer Wand zu fixieren.

Die Lasten sollten gleichmäßig auf das gesamte Regal verteilt werden. Die maximale Last pro Regalboden beträgt 20 Kg. Das Regal ist ausschließlich für den Privatgebrauch bestimmt und nicht für den gewerblichen Bereich geeignet.

Verwenden Sie das Regal nur wie in dieser Montageanleitung beschrieben. Jede andere Verwendung gilt als nicht bestimmungsgemäß und kann zu Sach- oder Personenschäden führen.

Der Hersteller oder Händler übernimmt keine Haftung für Schäden oder Verletzungen, die durch nicht bestimmungsgemäßen oder falschen Gebrauch entstanden sind.

Sicherheitshinweise



Verletzungsgefahr!

Das Regal umfasst Kleinteile und eine Kunststoffverpackung. Kinder können die Kleinteile verschlucken oder daran ersticken. Sie können sich beim Spielen in der Kunststoffverpackung verfangen und ersticken.

- Halten Sie Kinder von den Kleinteilen fern.
- Stellen Sie sicher, dass Kinder nicht mit der Kunststoffverpackung spielen.



Verletzungsgefahr!

Zum Regal gehören Verbindungsteile, an denen Sie sich die Finger klemmen können.

- Gehen Sie bei der Montage vorsichtig vor, um sicherzustellen, dass Sie sich nicht die Finger zwischen den Teilen einklemmen.

**VORSICHT!****Verletzungsgefahr!**

Ein unsachgemäß gesichertes Regal kann umkippen und Verletzungen verursachen.

- Stellen Sie sicher, dass alle Teile sicher montiert sind.
- Fixieren Sie das Regal mithilfe der mitgelieferten Wandbefestigungen an einer Wand.
- Verwenden Sie das Regal nicht als Leiter oder Tritthocker, und stellen Sie sich nicht auf das Regal.

HINWEIS!**Beschädigungsgefahr!**

Die unsachgemäße Benutzung des Regals kann zu Beschädigungen des Regals oder anderen Sachschäden führen.

- Platzieren Sie das Regal auf einer flachen, ebenen und trockenen Oberfläche.
- Platzieren Sie das Regal nicht auf weichem Untergrund.
- Verwenden Sie das Regal nicht mehr, wenn Teile gerissen, gebrochen, beschädigt oder deformiert sind. Ersetzen Sie beschädigte Teile nur durch geeignete Originalersatzteile.
- Halten Sie das Regal von heißen Oberflächen (z. B. Kaminöfen) fern.

Erstgebrauch**Regal und Lieferumfang prüfen****HINWEIS!****Beschädigungsgefahr!**

Wenn Sie die Verpackung unvorsichtig mit einem scharfen Messer oder anderen spitzen Gegenständen öffnen, kann das Regal schnell beschädigt werden.

- Gehen Sie daher beim Öffnen sehr vorsichtig vor.
1. Nehmen Sie die Einzelteile des Regals aus der Verpackung.

2. Prüfen Sie, ob die Lieferung vollständig ist (siehe **Abb. A, B** und **C**).
3. Prüfen Sie, ob die Einzelteile des Regals Schäden aufweisen. Ist dies der Fall, benutzen Sie das Regal nicht. Wenden Sie sich über die auf der Garantiekarte angegebene Serviceadresse an den Hersteller.

Regal montieren**HINWEIS!****Beschädigungsgefahr!**

Die unsachgemäße Benutzung des Regals kann zu Beschädigungen des Regals oder anderen Sachschäden führen.

- Montieren Sie das Regal auf einer flachen, ebenen und trockenen Oberfläche.
 - Gehen Sie beim Montieren des Regals vorsichtig vor, und befolgen Sie die Anweisungen in dieser Montageanleitung.
1. Stecken Sie die Füße **B** mit der konisch zulaufenden Seite voran in die Unterseite eines Einlegebodens **A** (siehe **Abb. A**).
 2. Stellen Sie den Einlegeboden auf den Boden, sodass er auf den Füßen steht.
 3. Stecken Sie das konisch zulaufende Ende einer Beine **C** in eine Öffnung an der Oberseite des Einlegebodens. Wiederholen Sie diesen Schritt für die restlichen drei Öffnungen.
 4. Setzen Sie einen Einlegeboden auf die Beine, und stecken Sie diese in die vier Öffnungen an der Unterseite des Einlegebodens.
 5. Wiederholen Sie die Schritte 3 und 4, bis alle Einlegeböden auf den Beine befestigt wurden.
 6. Stecken Sie die vier Abdeckkappen **D** in die verbleibenden Öffnungen des oberen Einlegebodens.
 7. Fixieren Sie das Regal mithilfe der Wandbefestigung-Set **E1** und vier Schrauben (nicht im Lieferumfang enthalten) pro Befestigung an einer Wand. Die Wandbefestigungen sollten 120 cm über dem Boden angebracht werden (siehe **Abb. B**).

Verbinden von zwei oder mehr Regalen

1. Stellen Sie zwei Regale nebeneinander.
2. Schieben Sie die beiden Regalverbindungsstücke **E2** in die Schlitzlöcher an den Enden eines Einlegebodens., sodass beide Regale zusammengehalten werden (siehe **Abb. C**).

Reinigung und Wartung

HINWEIS!

Beschädigungsgefahr!

Ein unsachgemäßer Umgang mit dem Regal kann zu Beschädigungen des Regals führen.

- Verwenden Sie keine aggressiven Reinigungsmittel, Bürsten mit Metall- oder Nylonborsten sowie scharfe oder metallische Reinigungstools wie Messer, harte Spachtel und dergleichen. Diese könnten die Oberflächen beschädigen.
- Wischen Sie das Regal mit einem feuchten Tuch ab. Lassen Sie anschließend alle Teile vollständig trocknen.
- Bei hartnäckigeren Flecken kann ein mildes Reinigungsmittel verwendet werden.
- Überprüfen Sie regelmäßig, ob die Wandbefestigung-Set **E1** noch fest mit der Wand verschraubt sind.

Aufbewahrung

Vor der Aufbewahrung müssen alle Teile vollständig trocken sein.

- Bewahren Sie das Regal immer an einem trockenen Ort auf.
- Schützen Sie das Regal vor direktem Sonnenlicht.

Technische Daten

Modell:	130
Abmessungen (B × T × H):	60 × 30 × 138 cm
Artikelnummer:	829425

Entsorgung

Verpackung entsorgen



Entsorgen Sie die Verpackung sortenrein. Geben Sie Pappe und Karton zum Papier, Folien in die Gelbe Tonne.

Regal entsorgen

Entsorgen Sie das Regal in Übereinstimmung mit den in Ihrem Land gültigen Gesetzen und Vorschriften.

Répertoire

Vue d'ensemble/Utilisation	10
Contenu de la livraison/éléments de produit	12
Généralités	13
Lire et conserver la notice de montage	13
Légende des symboles	13
Sécurité	13
Utilisation conforme à l'emploi prévu	13
Consignes de sécurité	13
Première utilisation	14
Vérifier le contenu de livraison	14
Montage de l'armoire	14
Connecter deux ou plusieurs étagères	14
Nettoyage et entretien	15
Rangement	15
Données techniques	15
Élimination	15
Élimination de l'emballage	15
Élimination de l'étagère	15

A

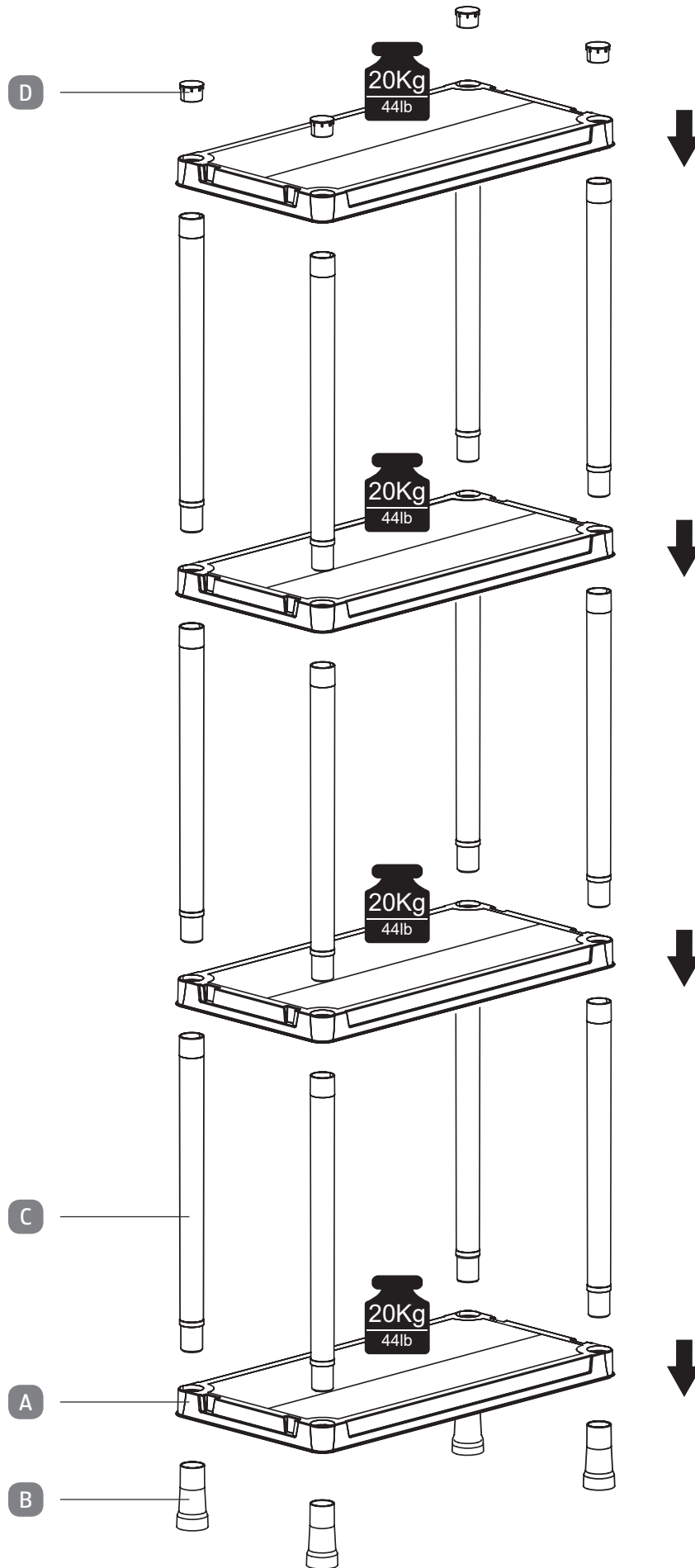

B

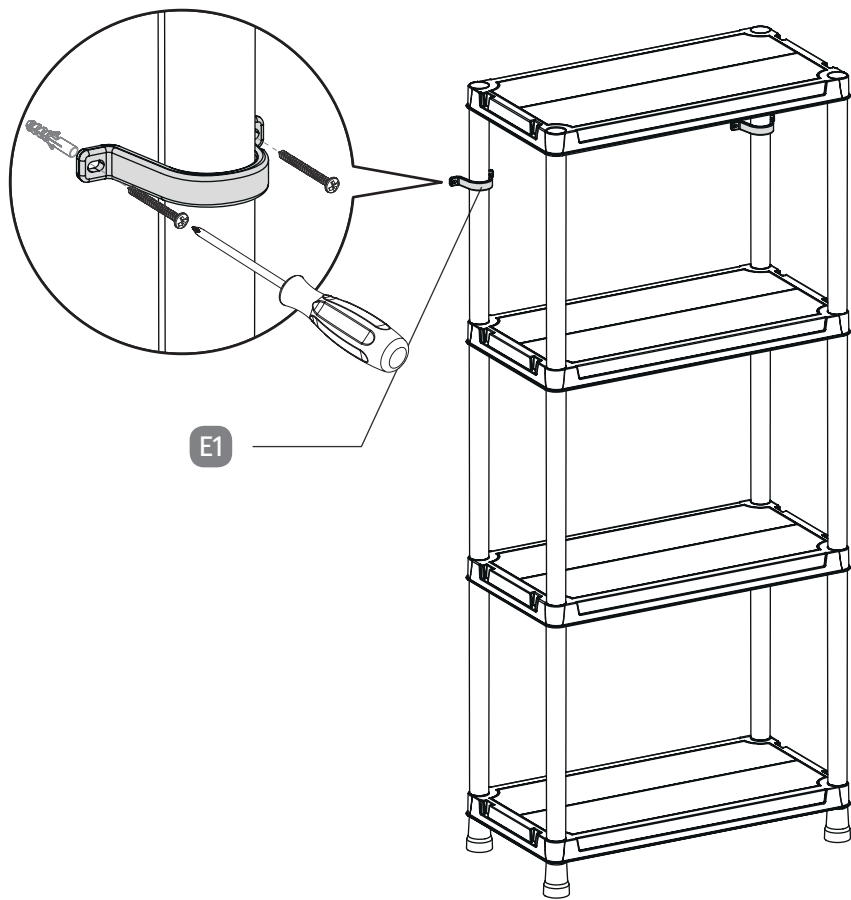

C

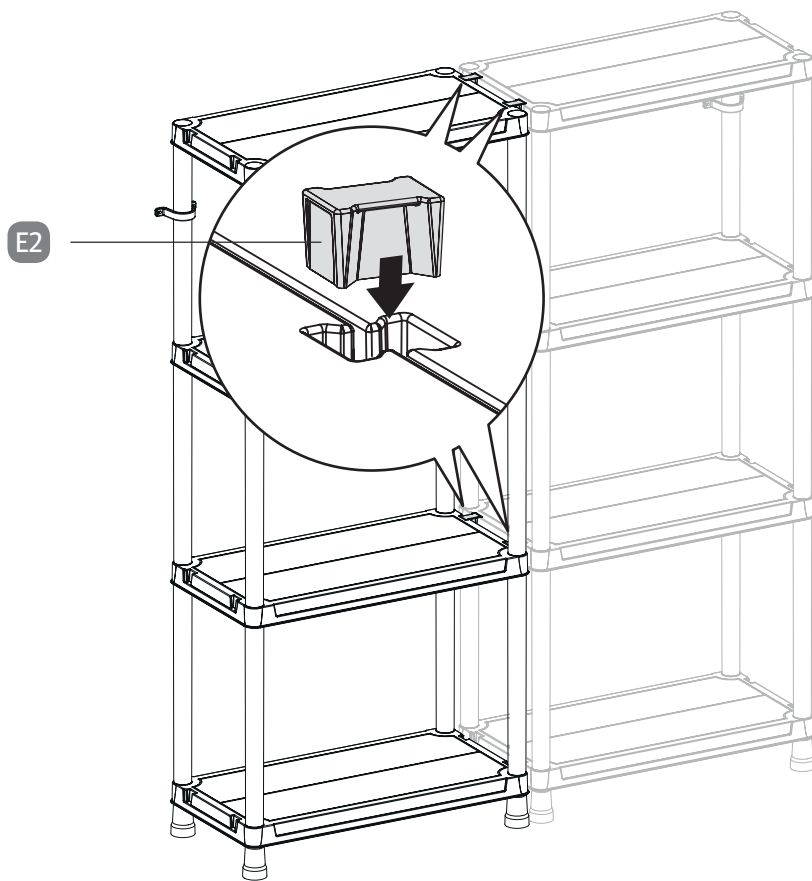

Contenu de la livraison/Pièces

- A Tablette, 4×
- B Pieds, 4×
- C Tube, 12×
- D Bouchon, 4×
- E E1 Support mural, 1× + E2 Pièce de joints d'étagère, 2×

Généralités

Lire et conserver la notice de montage



Cette notice de montage fait partie de cette étagère. Elle contient des informations importantes pour le montage et l'utilisation.

Lisez la notice de montage attentivement, en particulier les consignes de sécurité, avant de monter l'étagère. Le non-respect de cette notice de montage peut entraîner de graves blessures ou endommager l'étagère.

La notice de montage est basée sur les normes et réglementations en vigueur dans l'Union européenne. À l'étranger, veuillez respecter les directives et lois spécifiques au pays. Conservez la notice de montage pour des utilisations futures.

Légende des symboles

Les symboles et mots signalétiques suivants sont utilisés dans cette notice de montage, sur l'étagère ou sur l'emballage.



AVERTISSEMENT!

Ce symbole/mot signalétique désigne un risque à un degré moyen qui, si on ne l'évite pas, peut avoir comme conséquence la mort ou une grave blessure.



ATTENTION!

Ce symbole/mot signalétique désigne un risque à un degré réduit qui, si on ne l'évite pas, peut avoir comme conséquence une blessure moindre ou moyenne.

AVIS!

Ce terme signalétique avertit des possible dommages matériels.

Sécurité

Utilisation conforme à l'emploi prévu

L'étagère est conçu exclusivement pour le rangement de petits objets. Il est exclusivement destiné pour une utilisation dans des espaces clos. Il faut fixer l'étagère au mur avec des fixations et quatre vis (non inclus). La charge doit être uniformément répartie sur toute l'étagère. La charge maximale par étagère est de 20 kg. L'étagère est destinée uniquement à l'usage privé et n'est pas indiquée pour un usage commercial.

N'utilisez l'étagère que comme décrit dans cette notice de montage. Toute autre utilisation est considérée comme non conforme à l'usage prévu et peut provoquer des dommages matériels ou même corporels.

Le fabricant ou commerçant décline toute responsabilité pour des dommages survenus par une utilisation non conforme ou un montage erroné.

Consignes de sécurité



AVERTISSEMENT!

Risque d'étouffement!

L'étagère contient des petites pièces et un emballage en plastique. Les enfants peuvent avaler des petites pièces et s'étouffer. Les enfants peuvent s'emmêler dans le film d'emballage et s'étouffer.

- Tenez éloignés les enfants des petites pièces.
- Ne laissez pas les enfants jouer avec le film d'emballage.



ATTENTION!

Risque de blessure!

L'étagère contient des pièces de raccordement qui risquent de vous coincer les doigts.

- Soyez prudent lors du montage, car vos doigts peuvent être coincés.



Risque de blessure!

Une étagère qui n'est pas correctement fixée peut se renverser et provoquer des blessures.

- Assurez-vous que toutes les pièces ont été montées en toute sécurité.
- Fixez l'étagère au mur à l'aide de supports muraux fournis.
- N'utilisez pas l'étagère comme un escalier ou un tabouret et ne montez pas sur l'étagère.

AVIS!

Risque d'endommagement!

Une utilisation non conforme de l'étagère peut l'endommager.

- Installez l'étagère sur une surface plate, horizontale et sèche.
- Ne posez pas l'étagère sur un sol mou.
- N'utilisez plus l'étagère si une ou plusieurs parties sont déchirés, cassés, endommagés ou déformés. Ne remplacez les pièces endommagées que par des pièces de rechange d'origine.
- Ne posez pas l'étagère à proximité de surfaces chaudes (par ex. une cheminée).

Première utilisation

Vérifier le contenu de livraison

AVIS!

Risque d'endommagement!

Si vous ouvrez imprudemment l'emballage avec un couteau bien aiguisé ou à l'aide d'autres objets pointus, vous risquez d'endommager l'étagère.

- Ouvrez l'emballage avec précaution.
 1. Retirez toutes les pièces de l'emballage.
 2. Vérifiez si la livraison est complète (voir **figures A, B et C**).
 3. Vérifiez si l'étagère ou les différentes pièces présentent des dommages. Si c'est le cas, ne montez pas l'étagère. Adressez-vous

au fabricant à l'aide de l'adresse de service indiqué sur la carte de garantie.

Montage de l'armoire

AVIS!

Risque d'endommagement!

Un montage non conforme de l'étagère peut l'endommager.

- Installez l'étagère sur une surface plate, horizontale et sèche.
- Soyez prudent lors du montage de l'étagère et suivez les instructions de ce manuel d'installation.
 1. Insérez les pieds **B** avec la partie effilée dans la partie inférieure de la tablette **A** (voir **figure A**).
 2. Placez la tablette sur le sol afin de reposer les pieds sur le sol.
 3. Insérez l'extrémité effilée d'un tube **C** dans un trou en haut de la tablette. Répétez cette étape pour les trois trous restants.
 4. Placez la tablette sur les tubes et insérez-les dans les quatre trous situés dans la partie inférieure de la tablette.
 5. Répétez les étapes 3 et 4 afin que toutes les tablettes soient montées sur les tubes.
 6. Insérez les quatre bouchons **D** dans les trous restants de la tablette du haut.
 7. Fixer l'étagère au mur avec les supports muraux **E1** et deux vis (non inclus) pour chaque support. Les supports doivent être fixés à une hauteur de 120 cm du sol (voir **figure B**).

Connecter deux ou plusieurs étagères

1. Mettre deux étagères l'un à côté de l'autre.
2. Insérez les pièces de joints d'étagère **E2** dans les fentes aux extrémités de l'étagère, de manière que les deux étagères soient connectées ensemble (voir **figure C**).

Nettoyage et entretien

AVIS!

Risque d'endommagement!

Un nettoyage non conforme de l'étagère peut entraîner des dommages.

- N'utilisez aucun produit de nettoyage agressif, aucun brosse métallique ou en nylon, ainsi qu'aucun ustensile de nettoyage tranchant ou métallique tel qu'un couteau, une spatule dure ou un objet similaire. Ceux-ci peuvent endommager les surfaces.
- Nettoyez la tablette avec un chiffon humide. Laissez toutes les pièces sécher complètement.
- Dans le cas de taches les plus persistantes, un détergent neutre peut être utilisé.
- Vérifiez à intervalles réguliers si les supports muraux **E1** sont fixés au mur avec les vis.

Rangement

Toutes les pièces doivent être totalement sèches avant de pouvoir être rangées.

- Rangez l'étagère toujours à un endroit sec.
- Protégez l'étagère des rayons directs du soleil.

Données techniques

Modèle:	133
Dimensions (L x P x H):	60 × 30 × 138 cm
Numéro d'article:	829425

Élimination

Élimination de l'emballage



Éliminez l'emballage selon les sortes. Mettez le carton et le papier dans la collecte de papier, les films dans la collecte de plastique.

Élimination de l'étagère

Éliminez l'étagère selon les lois et réglementations en vigueur dans votre pays.

Indice

Panoramica prodotto/Utilizzo	17
Contenuto/Componenti del prodotto	19
In generale	20
Leggere e conservare le istruzioni di montaggio	20
Legenda	20
Sicurezza	20
Uso corretto	20
Note relative alla sicurezza	20
Primo uso	21
Controllo dello scaffale e del contenuto.....	21
Montaggio dello scaffale	21
Unire due o più scaffali	22
Pulizia	22
Manutenzione	22
Dati tecnici	22
Smaltimento	22
Smaltimento dell'imballaggio	22
Smaltimento dello scaffale	22

A

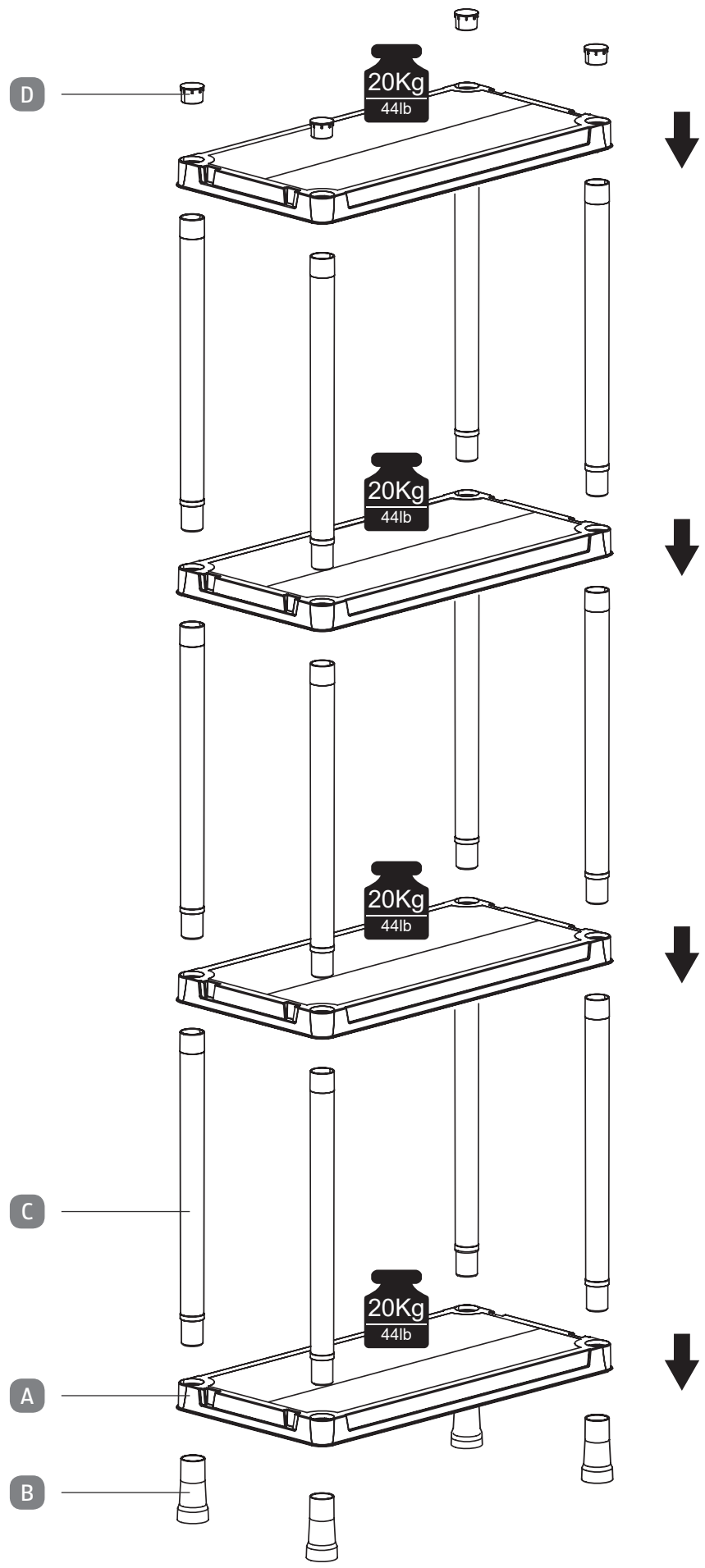

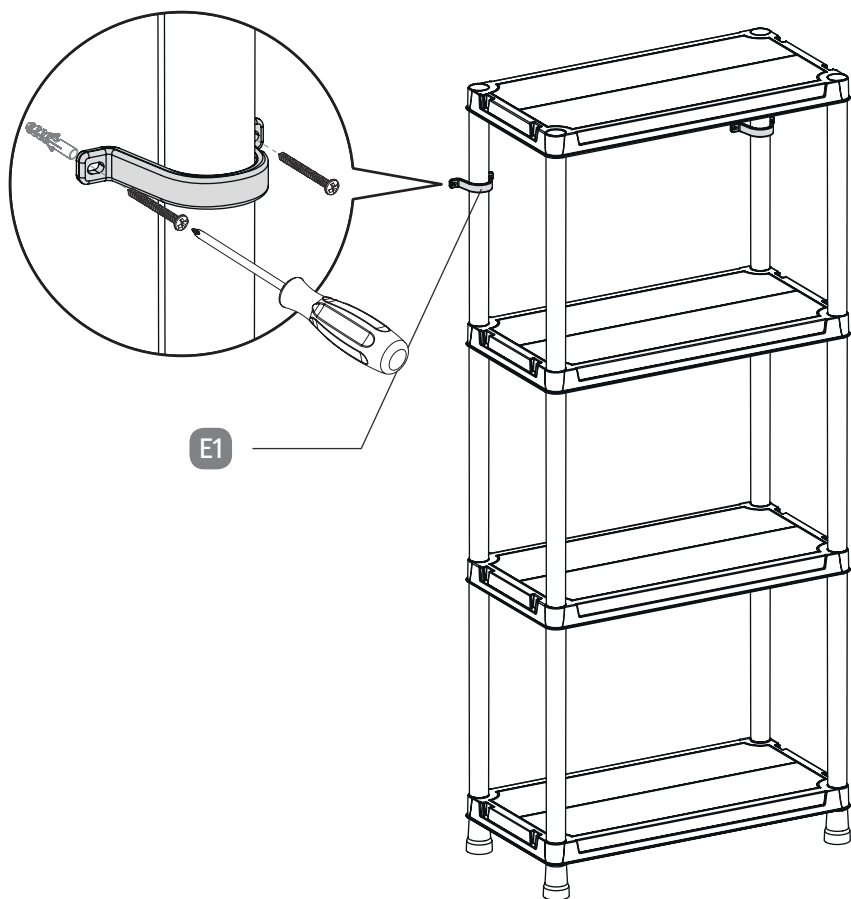
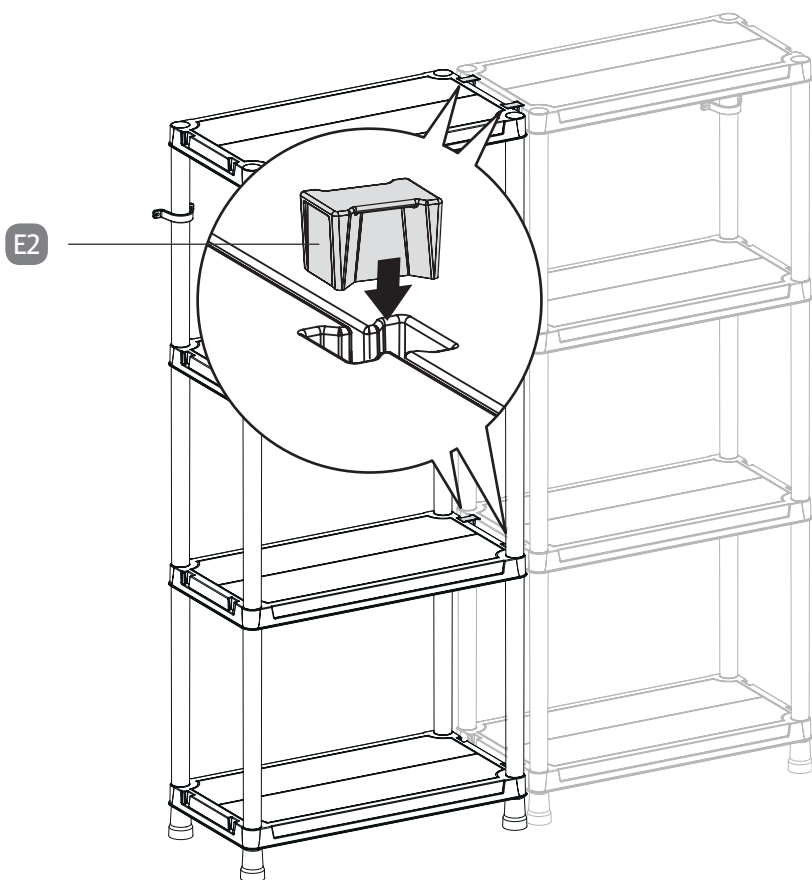
B**C**

Contenuto/Componenti del prodotto

- A Ripiano, 4×
- B Piede, 4×
- C Gamba, 12×
- D Tappo, 4×
- E E1 Set staffa fissaggio a muro, 1× + E2 Elemento di aggancio, 2×

In generale

Leggere e conservare le istruzioni di montaggio



Le presenti istruzioni per il montaggio appartengono al presente scaffale e contengono informazioni importanti sull'assemblaggio e uso dello scaffale.

Leggere le istruzioni di montaggio e in particolare le istruzioni di sicurezza con cura prima di montare e usare lo scaffale. L'inosservanza delle istruzioni di montaggio può causare lesioni o danni allo scaffale.

Le istruzioni per il montaggio si basano sulle norme e regole in vigore nell'Unione Europea. All'estero rispettare anche le direttive e leggi nazionali. Conservare le istruzioni per un successivo impiego.

Legenda

I seguenti simboli e avvertenze verranno utilizzati nelle presenti istruzioni, sullo scaffale o sull'imballo.



AVVERTIMENTO!

Questo simbolo/parola di avvertimento indica un pericolo a rischio medio che, se non viene evitato, può causare la morte o una ferita grave.



CAUTELA!

Questo simbolo/parola di avvertimento indica un pericolo a rischio basso, se non viene evitato, può causare una ferita lieve o moderata.

INDICAZIONE!

Questa avvertenza indica possibili danni materiali.

Sicurezza

Uso corretto

Lo scaffale è stato concepito esclusivamente per la conservazione di piccoli oggetti ed è adatto solo per l'utilizzo in spazi chiusi. Lo scaffale va fissato al muro con l'aiuto degli elementi di fissaggio e quattro viti (non incluse). Il carico deve essere diviso uniformemente su tutto il ripiano. Il carico massimo per ripiano è di 20 kg. Lo scaffale è destinato esclusivamente a un uso privato e non è adatto per un uso commerciale.

Utilizzare lo scaffale esclusivamente come descritto nelle presenti istruzioni di montaggio. Ogni altro utilizzo è da intendersi come non conforme alla destinazione d'uso e può causare danni a cose o a persone.

Il produttore o rivenditore non è responsabile per danni o lesioni causati da un uso non corretto o un montaggio sbagliato.

Note relative alla sicurezza



AVVERTIMENTO!

Pericolo di soffocamento!

Lo scaffale contiene piccole parti e un imballaggio di plastica. I bambini possono ingoiare le piccole parti o soffocarsi. Durante il gioco possono incastrarsi nell'imballaggio e soffocarsi.

- Tenere lontano i bambini dalle piccole parti.
- Assicurarsi che i bambini non giochino con la pellicola dell'imballo.



CAUTELA!

Pericolo di lesione!

Lo scaffale contiene delle parti di collegamento nelle quali si possono incastrare le dita.

- Procedere con cautela durante il montaggio per garantire che le vostre dita non vengano intrappolate nelle parti di collegamento.



Pericolo di lesione!

Uno scaffale non fissato correttamente può ribaltarsi e causare lesioni.

- Assicurarsi che tutte le parti siano state montate in modo sicuro.
- Fissare lo scaffale al muro tramite la staffa di fissaggio fornita.
- Non usare lo scaffale come scala o sgabello e non salire in piedi sullo scaffale.

INDICAZIONE!

Pericolo di danneggiamento!

Un uso improprio può causare danni allo scaffale o altri danni materiali.

- Posizionare lo scaffale su una superficie piatta, orizzontale e asciutta.
- Non collocare lo scaffale su un terreno morbido.
- Non utilizzare più lo scaffale nel caso una o più parti siano strappate, rotte, danneggiate o deformate. Sostituire le parti danneggiate con parti di ricambio adeguate originali.
- Tenere lo scaffale lontano da superfici calde (es. camino).

Primo uso

Controllo dello scaffale e del contenuto

INDICAZIONE!

Pericolo di danneggiamento!

Se si apre l'imballo in modo imprudente con un coltello affilato o con un altro oggetto lo scaffale si può danneggiare.

- Procedere quindi con cautela all'apertura dell'imballo.
 1. Estrarre i componenti dello scaffale dall'imballo.
 2. Controllare se la fornitura è completa. (vedi **Fig. A, B e C**).
 3. Controllare se le parti dello scaffale sono danneggiate. In questo caso non montare lo scaffale. Rivolgersi al produttore tramite l'indirizzo del servizio post-vendita indicato nella carta di garanzia.

Montaggio dello scaffale

INDICAZIONE!

Pericolo di danneggiamento!

Un montaggio improprio può causare danni allo scaffale o altri danni materiali.

- Posizionare lo scaffale su una superficie piatta, orizzontale e asciutta.
- Procedere con cautela durante il montaggio dello scaffale e seguire le istruzioni di montaggio.
 1. Inserire i piedi **B** con la parte affusolata nella parte inferiore di un ripiano **A** (vedi **Fig. A**).
 2. Posizionare il ripiano sul pavimento in modo che i piedi appoggino a terra.
 3. Inserire l'estremità affusolata di una gamba **C** in un foro sul lato superiore del ripiano. Ripetere questo passaggio per i rimanenti tre fori.
 4. Posizionare il ripiano sopra le gambe e a questo punto inserire le gambe nei quattro fori del lato inferiore del ripiano.
 5. Ripetere i passi 3 e 4, finché tutti i ripiani

saranno montati sulle gambe.

6. Inserire i quattro tappi **D** nei rimanenti fori del ripiano in alto.
7. Fissare lo scaffale al muro tramite le staffe per fissaggio **E1** e due viti (non incluse) per ogni staffa. Le staffe dovrebbero essere fissate ad un'altezza di 120 cm dal pavimento (vedi **Fig. B**).

Unire due o più scaffali

1. Posizionare due scaffali vicini.
2. Inserire entrambi gli elementi di aggancio **E2** nelle fessure che si trovano alle estremità del ripiano in modo che entrambi gli scaffali vengano tenuti insieme (vedi **Fig. C**).

Pulizia

INDICAZIONE!

Pericolo di danneggiamento!

Una pulizia impropria può provocare danni allo scaffale.

- Non impiegare detersivi aggressivi, spazzole con setole di metallo o di nylon come neanche utensili per pulizie metalliche che sono taglienti come coltelli, spatole rigide e simili. Questi potrebbero danneggiare le superfici.
- Pulire lo scaffale con un panno umido. Lasciare asciugare completamente tutte le parti.
- Nel caso di macchie persistenti, utilizzare un detersivo neutro.
- Controllare regolarmente che le staffe di fissaggio **E1** siano agganciate al muro.

Manutenzione

Tutte le parti devono essere completamente asciutte prima di essere riposte.

- Conservare lo scaffale sempre in un luogo asciutto.
- Proteggere lo scaffale dalla luce diretta del sole.

Dati tecnici

Modello:	130
Dimensioni (L x P x H):	60 × 30 × 138 cm
Codice articolo:	829425

Smaltimento

Smaltimento dell'imballaggio



Smaltire l'imballaggio differenziandolo. Gettare il cartone e la carta nella raccolta di carta, la pellicola nella plastica.

Smaltimento dello scaffale

Smaltire lo scaffale secondo le leggi e regolamenti validi nella vostra nazione.

Notizen/Notes/Note



**VERTRIEBEN DURCH: / COMMERCIALISÉ PAR: /
COMMERCIALIZZATO DA:**

PLASTMECCANICA S.P.A.
VIALE DEL LAVORO 3
60030 CASTELBELLINO (AN)
ITALIEN

**KUNDENDIENST • SERVICE APRÈS-VENTE
ASSISTENZA POST-VENDITA** 829425

  (00) 80035812000

 aldi-customerservice@plastmeccanica.it

MODELL / MODÈLE / MODELLO:
130

02/2024

3

JAHRE GARANTIE
ANS DE GARANTIE
ANNI DI GARANZIA

B04613006A00