



WORKZONE

SCHWERLASTREGAL XXL

ÉTAFFALE POUR CHARGES LOURDES |

SCAFFALE PER CARICHI PESANTI |

NAGY TEHERBÍRÁSÚ POLC



Montageanleitung | Instructions de montage | Istruzioni di montaggio | Szerelési útmutató | Navodila za montažo

Vertrieben durch: | Commercializată de: | Comercializzato da: | Gyártó:

MetalKas S.A.
Nowotórucka 40
85-840 Bydgoszcz
POLAND

3 JÁRÉ GARANTIA
3 ANNI GARANZIA
3 ANNI GARANZIA

KUNDENSERVICE • SERVICE APRÈS-VENTE • ASSISTENZA
POSTO-VENTA • ÜGYFÉLSZOLGÁLTATÁS

☎ 0800 78 77 23 68
☎ DE: 00 800 78 77 23 68 / FR/IT: 043 50 80 163
☎ +3610488546
☎ 045 7860440
✉ service@protel-service.com
☎ DE: service@protel-service.com /
FR/IT: protel@sertronics.com
☎ HU: service-hu@protel-service.com
☎ service@protel-service.com

MODELL / MODELLE / MODELLO /
A FODOLÓZSZEKSZÉK / A FODOLÓZSZEKSZÉK /
R200 XXL 1800x1600x600 P4 200kg

05/2023

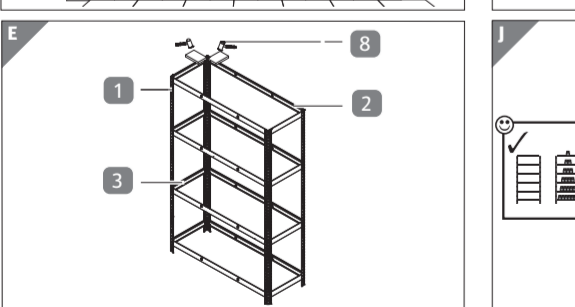
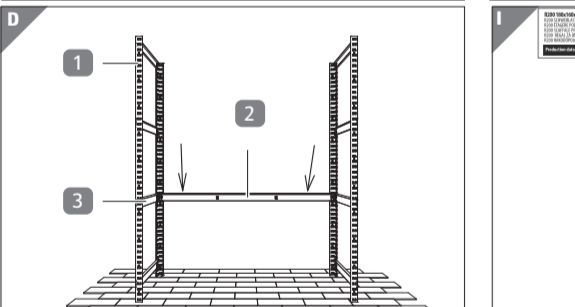
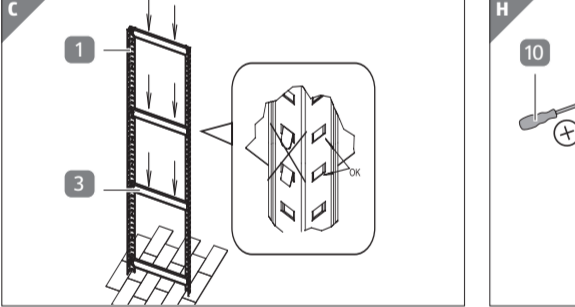
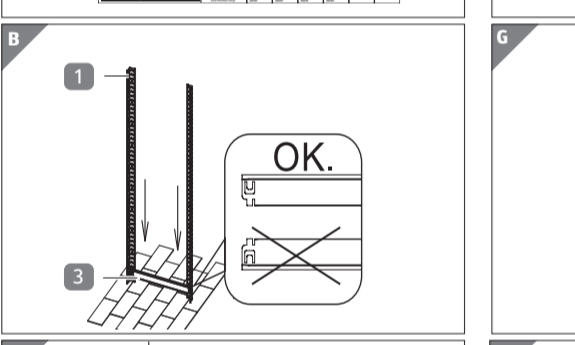
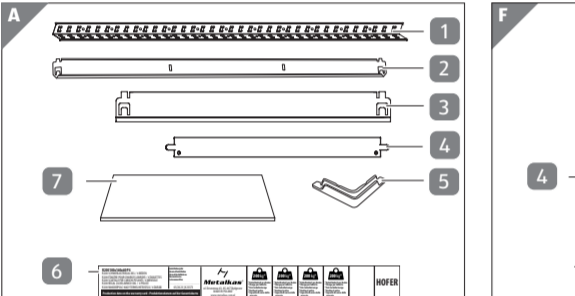

Jetzt ausprobieren
Scannen Sie einfach mit Ihrem Smartphone den QR-Code und erfahren Sie mehr über Ihr neu erworbenes ALDI/Hofer-Produkt.
Beim Ausführen des QR-Code-Readers können abhängig von Ihrem Tarif Kosten für die Internet-Verbindung entstehen.

Testez des maintenant
Scannez simplement le code QR avec votre smartphone pour en savoir plus sur votre nouveau produit ALDI.
L'exécution du lecteur de codes QR peut entraîner des frais pour la connexion internet en fonction de votre tarif.

Provate ora
Basta acquisire con il vostro smartphone il codice QR per ottenere ulteriori informazioni relative al vostro prodotto ALDI.
Eseguiendo il lettore di codici QR potrebbero generarsi costi a seconda della tariffa scelta con il vostro operatore mobile a seguito del collegamento ad internet.

Próbálja ki most
Olvassa be okostelefonjával a következő QR kódot és tudjon meg többet a megvásárolt ALDI termékéről.
A QR kód olvasásának használata során az internetkapcsolatért a szolgáltatójával fennálló szerződés szerint fizetnie kell.

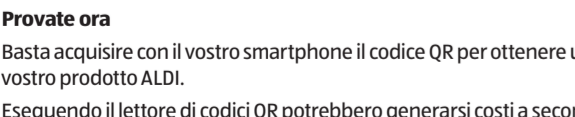

WARNUNG!
Dieses Signalsymbol/-wort bezeichnet eine Gefährdung mit einem mittleren Risikograd, die, wenn sie nicht vermieden wird, den Tod oder eine schwere Verletzung zur Folge haben kann.

VORSICHT!
Dieses Signalsymbol/-wort bezeichnet eine Gefährdung mit einem niedrigen Risikograd, die, wenn sie nicht vermieden wird, eine geringfügige oder mäßige Verletzung zur Folge haben kann.

HINWEIS!
Dieses Signalwort warnt vor möglichen Sachschäden.

Lieferumfang

- 1 Stütze, 4x
- 2 Längstraverse, 8x
- 3 Quertraverse, 8x
- 4 Querstrebe, 8x
- 5 Schutzkappe, 4x
- 6 Aufkleber
- 7 Fachboden, 4x

Benötigte, nicht mitgelieferte Werkzeuge

- 8 Hammer
- 9 Schlitz-Schraubenzieher
- 10 Kreuzschlitz-Schraubenzieher*
- 11 Akkuschrauber* (optional)
- 12 Wasserwaage*

* Für die Befestigung an der Wand

Benötigte, nicht mitgelieferte Verbindungselemente

- 13 Dübel*, 4x ø 8 mm
- 14 Kreuzschlitz-Schraube*, 4x min. 5 x 45 mm

Allgemeines

Montageanleitung lesen und aufbewahren

Diese Montageanleitung gehört zu diesem Schwerkastregal XXL (im Folgenden nur "Produkt" genannt). Sie enthält wichtige Informationen zu Zusammenbau und Handhabung. Lesen Sie die Montageanleitung, insbesondere die Sicherheitshinweise, sorgfältig durch, bevor Sie das Produkt einsetzen. Die Nichtbeachtung dieser Montageanleitung kann zu schweren Verletzungen oder zu Schäden am Produkt führen. Die Montageanleitung basiert auf den in der Europäischen Union gültigen Normen und Regeln. Beachten Sie im Ausland auch landesspezifische Richtlinien und Gesetze. Bewahren Sie die Montageanleitung für die weitere Nutzung auf. Wenn Sie das Produkt an Dritte weitergeben, geben Sie unbedingt diese Montageanleitung mit.

Bestimmungs-gebräucher

Das Produkt ist ausschließlich als Fachbodenregal zur Aufbewahrung von Gegenständen konzipiert. Es ist ausschließlich für den Privatgebrauch bestimmt und nicht für den gewerblichen Bereich geeignet. Bauen Sie das Produkt nur wie in dieser Montageanleitung beschrieben auf. Jede andere als die beschriebene Verwendung gilt als nicht bestimmungsgemäß und kann zu Sachschäden oder Personenschäden führen. Das Produkt ist kein Kinderspielzeug. Der Hersteller oder Händler übernimmt keine Haftung für Schäden, die durch nicht bestimmungsgemäßen oder falschen Gebrauch entstanden sind.

Zeichenerklärung

Die folgenden Symbole und Signalwörter werden in dieser Montageanleitung verwendet.

Zeichenerklärung

Die Montagezeit beträgt ca. 30 Minuten.
Die maximale Belastung pro Fachboden beträgt 200 kg.

Sicherheit

WARNUNG!
Dieses Signalsymbol/-wort bezeichnet eine Gefährdung mit einem mittleren Risikograd, die, wenn sie nicht vermieden wird, den Tod oder eine schwere Verletzung zur Folge haben kann.

Sicherheit

VORSICHT!
Dieses Signalsymbol/-wort bezeichnet eine Gefährdung mit einem niedrigen Risikograd, die, wenn sie nicht vermieden wird, eine geringfügige oder mäßige Verletzung zur Folge haben kann.

Sicherheit

VORSICHT!
Dieses Signalsymbol/-wort bezeichnet eine Gefährdung mit einem niedrigen Risikograd, die, wenn sie nicht vermieden wird, eine geringfügige oder mäßige Verletzung zur Folge haben kann.

Sicherheit

HINWEIS!
Dieses Signalwort warnt vor möglichen Sachschäden.

Sicherheitshinweise

WARNUNG!

Verletzungsgefahr!
Unschonemäßiger Umgang mit dem Produkt kann zu Verletzungen führen.
– Bauen Sie das Produkt ausschließlich auf einem sicheren und ebenen Untergrund auf.
– Tragen Sie bei der Montage Schutzhandschuhe.
– Es wird empfohlen, das Produkt mit mindestens 2 Personen aufzubauen.
– Verteilen Sie die Last gleichmäßig.
– Das Regal muss an einer Wand befestigt werden, damit es nicht umkippen kann und keine gefährlichen Situationen entstehen.
– Die zulässige Belastung je Fachboden beträgt 200 kg. Überladen Sie das Produkt nicht.
– Lassen Sie Kinder nicht mit dem Produkt spielen oder auf das Produkt klettern. Das Produkt kann Kippen und schwere Verletzungen verursachen.
– Lassen Sie Kinder nicht mit der Verpackung spielen. Kinder können sich beim Spielen darin verletzen und ersticken.
– Prüfen Sie, ob die Lieferung vollständig ist (siehe Abb. A).
– Kontrollieren Sie, ob die Einzelteile des Produkts Schäden aufweisen. Ist dies der Fall, benutzen Sie das Produkt nicht. Wenden Sie sich über die auf der Garantiekarte angegebene Serviceadresse an den Hersteller.

Quetschgefahr!

Bei unsachgemäßem Umgang können Sie sich bei der Montage die Finger quetschen.
– Achten Sie bei der Montage auf Ihre Hände und Finger.
– Tragen Sie bei der Montage Schutzhandschuhe.

Bestschädigungsgefahr!

Unschonemäßiger Umgang mit dem Produkt kann zu Beschädigungen des Produkts führen.
– Verwenden Sie keine aggressiven Reinigungsmittel, Bürsten mit Metall- oder Nylonborsten, sowie keine scharfen oder metallischen Reinigungsgegenstände wie Messer, harte Spachtel und dergleichen. Diese können die Oberflächen beschädigen.
– Entfernen Sie Verunreinigungen mit einem leicht angefeuchteten Tuch und ggf. etwas mildem Reiner.
– Wischen Sie das Produkt danach mit einem fusselfreien Tuch trocken.

Technische Daten

Modell: R200 XXL 1800x1600x600 P4 200kg
Maximalbelastung: 200 kg pro Fachboden
Material: Metall, HDF
Beschichtung: Abmessung: (B x T x H): 1600 x 600 x 1800 mm
Artikelnummer: 823373

Entsorgung

Entsorgen Sie die Verpackung sorgfältig. Geben Sie Pappe und Karton zum Altpapier/Folien in die Wertstoffsammlung.
Produkt entsorgen
– Entsorgen Sie das Produkt entsprechend den in Ihrem Land gültigen Gesetzen und Bestimmungen.

Querstreben einsetzen

1. Zur Befestigung biegen Sie mithilfe eines Schraubenziehers (3) die Klammern wie dargestellt um (siehe Abb. F).
2. Setzen Sie die Querstreben (7) wie dargestellt an den dafür vorgesehenen Stellen ein.

Fachböden einlegen

1. Legen Sie die Fachböden (7) wie dargestellt in das Produkt ein (siehe Abb. G).
2. Befestigen Sie die Schutzkappen (5) an den unteren Enden der Stützen (siehe Abb. G).
3. Überprüfen Sie, ob alle Teile fest miteinander verbunden sind.

Produkt an der Wand befestigen

Das Produkt muss mithilfe von 4 Dübeln (13) und Kreuzschlitz-Schrauben (14) (nicht mitgeliefert) an der Wand befestigt werden (siehe Abb. H).

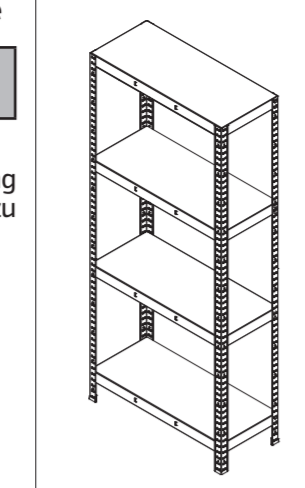

Montage

Lieferumfang prüfen

Beschädigungsgefahr!

Wenn Sie die Verpackung unvorsichtig mit einem scharfen Messer oder anderen spitzen Gegenständen öffnen, kann das Produkt schnell beschädigt werden.
– Gehen Sie beim Öffnen sehr vorsichtig vor.
1. Nehmen Sie die Einzelteile des Produkts aus der Verpackung.
2. Prüfen Sie, ob die Lieferung vollständig ist (siehe Abb. A).
3. Kontrollieren Sie, ob die Einzelteile des Produkts Schäden aufweisen. Ist dies der Fall, benutzen Sie das Produkt nicht. Wenden Sie sich über die auf der Garantiekarte angegebene Serviceadresse an den Hersteller.

Reinigung

Verwenden Sie keine aggressiven Reinigungsmittel, Bürsten mit Metall- oder Nylonborsten, sowie keine scharfen oder metallischen Reinigungsgegenstände wie Messer, harte Spachtel und dergleichen. Diese können die Oberflächen beschädigen.
– Entfernen Sie Verunreinigungen mit einem leicht angefeuchteten Tuch und ggf. etwas mildem Reiner.
– Wischen Sie das Produkt danach mit einem fusselfreien Tuch trocken.

Technische Daten

Modell: R200 XXL 1800x1600x600 P4 200kg
Maximalbelastung: 200 kg pro Fachboden
Material: Metall, HDF
Beschichtung: Abmessung: (B x T x H): 1600 x 600 x 1800 mm
Artikelnummer: 823373

Entsorgung

Entsorgen Sie die Verpackung sorgfältig. Geben Sie Pappe und Karton zum Altpapier/Folien in die Wertstoffsammlung.
Produkt entsorgen
– Entsorgen Sie das Produkt entsprechend den in Ihrem Land gültigen Gesetzen und Bestimmungen.

Querstreben einsetzen

1. Zur Befestigung biegen Sie mithilfe eines Schraubenziehers (3) die Klammern wie dargestellt um (siehe Abb. F).
2. Setzen Sie die Querstreben (7) wie dargestellt an den dafür vorgesehenen Stellen ein.

Fachböden einlegen

1. Legen Sie die Fachböden (7) wie dargestellt in das Produkt ein (siehe Abb. G).
2. Befestigen Sie die Schutzkappen (5) an den unteren Enden der Stützen (siehe Abb. G).
3. Überprüfen Sie, ob alle Teile fest miteinander verbunden sind.

Produkt an der Wand befestigen

Das Produkt muss mithilfe von 4 Dübeln (13) und Kreuzschlitz-Schrauben (14) (nicht mitgeliefert) an der Wand befestigt werden (siehe Abb. H).

Outils nécessaires mais non fournis

- 8 Marteau
- 9 Tournevis plat
- 10 Tournevis cruciforme*
- 11 Visseuse sans fil* (facultatif)
- 12 Niveau à bulle*

* Pour la fixation au mur

Éléments de raccord nécessaires mais non fournis

- 13 Chevilles*, 4x ø 8 mm
- 14 Vis cruciforme*, 4x min. 5 x 45 mm

Généralités

Lire les instructions de montage et la conserver

Cette notice de montage fait partie de cette étiquette pour charges lourdes (appelée simplement «produit»). Elle contient des informations importantes pour le montage et l'utilisation. Lisez attentivement la notice de montage, en particulier les consignes de sécurité, avant d'utiliser le produit. Le non-respect de cette notice de montage peut provoquer de graves blessures ou dommages au produit. Les instructions de montage sont basées sur les normes et réglementations en vigueur dans l'Union européenne. À l'étranger, veuillez respecter les directives et lois spécifiques au pays. Conservez les instructions de montage pour des utilisations futures. Si vous contactez le produit à des tiers, joignez obligatoirement cette notice de montage.

Utilisation conforme à l'usage prévu

Le produit est conçu exclusivement pour le rangement d'objets sur ses différentes tablettes. Elle est exclusivement destinée à l'usage privé et n'est pas adaptée au domaine professionnel.

Ne montez le produit que comme décrit dans ces instructions de montage.

Toute autre utilisation est considérée comme non conforme à l'usage prévu et peut provoquer des dommages matériels, voire personnels. Le fabricant ou commerçant décline toute responsabilité pour des dommages survenus suite à une utilisation non conforme ou contraire à l'usage prévu.

Légende des symboles

Les symboles suivants sont utilisés dans cette notice de montage, sur le produit ou sur l'emballage.
Le temps de montage est de 30 minutes env.
La charge maximale admissible par tablette est de 200 kg.

Sécurité

Légende des avis

Les symboles et mots signalétiques suivants sont utilisés dans cette notice de montage.
Ce symbole/mot signalétique désigne un risque à un degré moyen qui, si on ne l'évite pas, peut avoir comme conséquence la mort ou une blessure grave.

ATTENTION!

Ce symbole/mot signalétique désigne un risque à un degré réduit qui, si on ne l'évite pas, peut avoir comme conséquence une blessure légère ou moyenne.

AVIS!

Ce mot signalétique avertit contre les possibles dommages matériels.

CONSIGNES DE SÉCURITÉ

Risque de blessure! Toute manipulation non conforme du produit peut provoquer des blessures.
– Assemblez le produit uniquement sur une surface sûre et plane.
– Portez des gants de protection lors du montage.
– Il est recommandé d'être au moins 2 personnes pour monter le produit.
– Assurez une répartition uniforme de la charge.
– L'étagère doit être fixée à un mur afin d'éviter qu'elle ne se renverse et que des situations dangereuses ne se produisent.
– La charge admissible par étagère est de 200 kg. Ne surchargez pas le produit.
– Ne laissez pas les enfants jouer ou monter sur le produit. Le produit peut basculer et provoquer de graves blessures.
– Ne laissez pas les enfants jouer avec le film d'emballage. Les enfants peuvent s'y emmêler et s'étouffer en jouant.

ATTENTION!

Risque d'écrasement! En cas de manipulation imprudente, vous risquez de vous coincer les doigts lors du montage.
– Faites attention à vos mains et à vos doigts lors du montage.
– Portez des gants de protection lors du montage.

AVIS!

Risque d'endommagement! La manipulation non conforme du produit peut provoquer des dommages sur celui-ci.
– N'utilisez plus de parties solides et des parties solides et des parties solides et des parties solides.
– En cas de montage mural du produit, veillez à ne pas monter le meuble sur des surfaces conductrices et uniquement dans de la maçonnerie solide. Avant le montage sur le mur, informez-vous au sujet des matériaux de montage adaptés.

Description du produit

Le produit est une étagère pour charges lourdes. Il est conçu exclusivement pour que l'on range des objets sur ses différentes tablettes. La charge maximale admissible par tablette est de 200 kg.

Fixer le produit au mur

Le produit doit être fixé au mur à l'aide de 4 chevilles (13) et vis cruciformes (14) (non fournis) (voir Fig. H). Veillez à ce que les vis et les chevilles conviennent au mur et qu'elles soient suffisamment longues. Utilisez un niveau à bulle (12) pour vérifier l'alignement.
1. Marquez les emplacements des 4 trous.
2. Percez 4 trous suffisamment profonds dans le mur.
3. Insérez les chevilles dans les trous.
4. Placez le produit dans la position correcte.
5. Serrez les vis cruciformes dans les chevilles à l'aide d'un tournevis cruciforme (10) ou d'une visseuse sans fil (11) (voir Fig. H).

Montage

Vérifier le contenu de la livraison

AVIS!

Risque d'endommagement!

Si vous ouvrez l'emballage négligemment avec un couteau très tranchant ou à l'aide d'autres objets pointus, vous risquez d'endommager rapidement le produit.
– Soyez très prudent lors de l'ouverture.
1. Retirez de l'emballage toutes les pièces détachées du produit.
2. Vérifiez si la livraison est complète (voir Fig. A).
3. Vérifiez si des pièces détachées du produit sont endommagées. Si c'est le cas, n'utilisez pas le produit. Adressez-vous au fabricant à l'aide de l'adresse de service indiquée sur la carte de garantie.

Risque d'endommagement!

La manipulation non conforme du produit peut provoquer des dommages sur celui-ci.
– N'utilisez aucun produit de nettoyage agressif, aucune brosse métallique ou en nylon, ainsi qu'aucun ustensile de nettoyage tranchant ou métallique tel qu'un couteau. Une spatule dure ou un objet similaire. Ceux-ci peuvent endommager les surfaces.
1. Enlevez les saletés avec un chiffon légèrement humide et, si nécessaire, avec un peu de produit d'entretien doux.
2. Essuyez ensuite le produit avec un chiffon sec non pelucheux.

Utilisation conforme à l'usage prévu

Le produit est conçu exclusivement pour le rangement d'objets sur ses différentes tablettes. Elle est exclusivement destinée à l'usage privé et n'est pas adaptée au domaine professionnel.

Ne montez le produit que comme décrit dans ces instructions de montage.

Toute autre utilisation est considérée comme non conforme à l'usage prévu et peut provoquer des dommages matériels, voire personnels. Le fabricant ou commerçant décline toute responsabilité pour des dommages survenus suite à une utilisation non conforme ou contraire à l'usage prévu.

Légende des symboles

Les symboles suivants sont utilisés dans cette notice de montage, sur le produit ou sur l'emballage.
Le temps de montage est de 30 minutes env.
La charge maximale admissible par tablette est de 200 kg.

Sécurité

Légende des avis

Les symboles et mots signalétiques suivants sont utilisés dans cette notice de montage.
Ce symbole/mot signalétique désigne un risque à un degré moyen qui, si on ne l'évite pas, peut avoir comme conséquence la mort ou une blessure grave.

ATTENTION!

Ce symbole/mot signalétique désigne un risque à un degré réduit qui, si on ne l'évite pas, peut avoir comme conséquence une blessure légère ou moyenne.

AVIS!

Ce mot signalétique avertit contre les possibles dommages matériels.

CONSIGNES DE SÉCURITÉ

Risque de blessure! Toute manipulation non conforme du produit peut provoquer des blessures.
– Assemblez le produit uniquement sur une surface sûre et plane.
– Portez des gants de protection lors du montage.
– Il est recommandé d'être au moins 2 personnes pour monter le produit.
– Assurez une répartition uniforme de la charge.
– L'étagère doit être fixée à un mur afin d'éviter qu'elle ne se renverse et que des situations dangereuses ne se produisent.
– La charge admissible par étagère est de 200 kg. Ne surchargez pas le produit.
– Ne laissez pas les enfants jouer ou monter sur le produit. Le produit peut basculer et provoquer de graves blessures.
– Ne laissez pas les enfants jouer avec le film d'emballage. Les enfants peuvent s'y emmêler et s'étouffer en jouant.

ATTENTION!

Risque d'écrasement! En cas de manipulation imprudente, vous risquez de vous coincer les doigts lors du montage.
– Faites attention à vos mains et à vos doigts lors du montage.
– Portez des gants de protection lors du montage.

AVIS!

Risque d'endommagement! La manipulation non conforme du produit peut provoquer des dommages sur celui-ci.
– N'utilisez plus de parties solides et des parties solides et des parties solides.
– En cas de montage mural du produit, veillez à ne pas monter le meuble sur des surfaces conductrices et uniquement dans de la maçonnerie solide. Avant le montage sur le mur, informez-vous au sujet des matériaux de montage adaptés.

Description du produit

Le produit est une étagère pour charges lourdes. Il est conçu exclusivement pour que l'on range des objets sur ses différentes tablettes. La charge maximale admissible par tablette est de 200 kg.

Utensili necessari non forniti

- 8 Martello
- 9 Cacciavite a testa piatta
- 10 Cacciavite a croce*
- 11 Avvitatore a batteria* (opzionale)
- 12 Livella a bolla*

* Per il fissaggio a parete

Elementi di fissaggio necessari, non inclusi nella dotazione

- 13 Tassello*, ø 8 mm
- 14 Vite con intaglio a croce*, 4x min 5 x 45 mm

Informazioni generali

Leggere e conservare le istruzioni di montaggio

Le presenti istruzioni di montaggio sono parte integrante dello scaffale per carichi pesanti (di seguito denominato semplicemente "prodotto"). Contengono informazioni importanti relative all'assemblaggio e all'uso. Prima di utilizzare il prodotto, leggere attentamente le istruzioni di montaggio, in particolare modo le avvertenze di sicurezza. Il mancato rispetto delle presenti istruzioni di montaggio può provocare gravi lesioni personali o danni al prodotto. Le istruzioni di montaggio si basano sulle normative e sui regolamenti vigenti nell'Unione europea. Al di fuori dell'Unione europea, si applicano le normative nazionali. Conservare le istruzioni di montaggio per utilizzi futuri. In caso di cessione del prodotto e terzi, consegnare tassativamente anche le presenti istruzioni di montaggio.

Utilizzo conforme all'uso previsto

Il prodotto è concepito esclusivamente come scaffale a ripiani per riporvi e conservarvi oggetti. È destinato soltanto all'uso in ambito privato e non in ambito commerciale.

Non montare il prodotto solo come descritto nelle presenti istruzioni di montaggio.

Ogni altro utilizzo è da intendersi come non conforme allo scopo d'uso previsto e può provocare danni materiali o lesioni personali. Avvertenza! Il prodotto non è un giocattolo per bambini. Il produttore o rivenditore declina qualsiasi responsabilità per i danni dovuti all'uso scorretto o non conforme all'uso previsto.

Leggenda dei simboli

Il tempo di montaggio è di circa 30 minuti.
Il carico massimo per ogni ripiano è di 200 kg.

ATTENZIONE!

Questo simbolo/parola d'avvertimento indica un pericolo a rischio medio che, se non evitato, può avere come conseguenza la morte o lesioni gravi.

ATTENZIONE!

Questo simbolo/parola d'avvertimento indica un pericolo a basso rischio che, se non evitato, può avere come conseguenza una lesione di lieve o media entità.

AVVISO!

Questa parola d'avvertimento segnala possibili danni materiali.

PERICOLO DI LESIONI!

Un utilizzo scorretto del prodotto potrebbe causare lesioni.
– Montare il prodotto soltanto su una superficie sicura e piana.
– Durante il montaggio indossare guanti protettivi.
– L'assemblaggio dello scaffale deve essere eseguito da almeno 2 persone.
– Distribuire uniformemente il carico.
– Lo scaffale deve essere fissato a una parete per evitare che si ribalti e crei situazioni di pericolo.
– Il carico consentito per ogni ripiano è di 200 kg. Non sovraccaricare il prodotto.
– Avvertenza! Non consentire ai bambini di giocare con il prodotto o di arrampicarsi su di esso. Il prodotto potrebbe ribaltarsi e causare lesioni gravi.
– Avvertenza! Evitare che i bambini giochino con la pellicola dell'imballaggio. I bambini potrebbero imprigionarsi e soffocare.

Pericolo di schiacciamento!

In caso di disattenzione si rischia di schiacciarsi le dita durante il montaggio.
– Durante il montaggio prestare molta attenzione alle mani e alle dita.
– Durante il montaggio indossare guanti protettivi.

AVVISO!

Pericolo di danneggiamento! L'uso improprio del prodotto può danneggiarlo.
– Non utilizzare prodotti di pulizia aggressivi, spazzole con setole metalliche o di nylon e utensili appuntiti o metallici

