

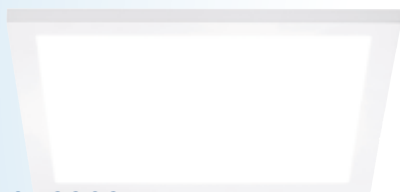

Istruzioni per l'uso

casalux[💡]

PANNELLO LED



9A22021



9A22022



9A22023



9A22024





Modell: 9A22021/9A22022

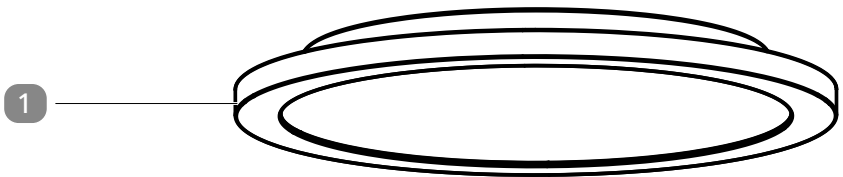

Modell: 9A22023/9A22024

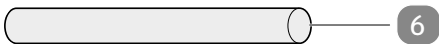
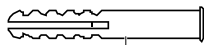
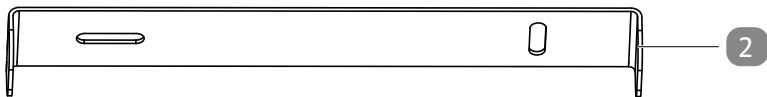

Dotazione

- 1 Lampada
- 2 Staffa di montaggio (premontata)
- 6 Tubo flessibile di protezione, 2×

Elementi di fissaggio inclusi nella fornitura

- 3 Vite per fissaggio a soffitto, 2×
- 4 Tassello, 2×
- 5 Vite di fissaggio (premontata), 2×

Utensili necessari non inclusi nella fornitura

- 7 Rilevatore di metalli



- 8 Rilevatore di tensione a 2 poli



- 9 Matita



- 10 Trapano



- 11 Cacciavite a croce



- 12 Martello



- 13 Cacciavite a testa piatta



Sommario

Dotazione	3
Elementi di fissaggio inclusi nella fornitura	3
Utensili necessari non inclusi nella fornitura	3
Informazioni generali	5
Leggere e conservare le istruzioni per l'uso	5
Utilizzo conforme allo scopo previsto	5
Descrizione pittogrammi	5
Sicurezza	7
Descrizione delle avvertenze	7
Avvertenze generali di sicurezza	8
Descrizione del prodotto	12
Installazione	13
Controllo del prodotto e della dotazione	13
Scelta del luogo di montaggio	14
Montaggio del prodotto	14
Utilizzo	20
Accensione e spegnimento del prodotto	20
Guasti e rimedi	21
Pulizia e manutenzione	22
Conservazione	23
Dati tecnici	24
Smaltimento	24
Smaltimento dell'imballaggio	24
Smaltimento del prodotto	25
Dichiarazione di conformità	25

Informazioni generali

Leggere e conservare le istruzioni per l'uso



Le presenti istruzioni per l'uso sono parte integrante di questo pannello LED (di seguito denominato semplicemente "prodotto"). Esse contengono informazioni importanti relative alla messa in funzione e all'utilizzo.

Prima di utilizzare il prodotto, leggere attentamente le istruzioni per l'uso, in particolar modo le avvertenze di sicurezza. Il mancato rispetto delle presenti istruzioni per l'uso può provocare lesioni gravi o danni al prodotto.

Le istruzioni per l'uso si basano sulle normative e i regolamenti vigenti nell'Unione europea. All'estero, rispettare anche linee guida e normative nazionali.

Conservare le istruzioni per l'uso per riferimenti futuri. In caso di cessione del prodotto a terzi, consegnare tassativamente anche le presenti istruzioni per l'uso.

Utilizzo conforme allo scopo previsto

Il prodotto è concepito esclusivamente per l'illuminazione di ambienti interni asciutti e chiusi. È destinato esclusivamente all'uso in ambito privato e non è idoneo per un utilizzo commerciale.

Questo prodotto è destinato a un utilizzo normale. Utilizzare il prodotto esclusivamente come descritto nelle presenti istruzioni per l'uso. Ogni altro utilizzo è da intendersi come non conforme allo scopo previsto e può provocare danni materiali o addirittura lesioni personali. Il prodotto non è un giocattolo per bambini.

Il produttore o rivenditore non si assume alcuna responsabilità per danni dovuti all'uso non conforme allo scopo previsto o all'uso scorretto.

Descrizione pittogrammi

Nelle istruzioni per l'uso, sul prodotto stesso o sull'imballaggio sono riportati i seguenti simboli.



Questo simbolo fornisce utili informazioni aggiuntive sull'installazione o sull'uso.



Dichiarazione di conformità (vedi capitolo "Dichiarazione di conformità"): I prodotti identificati con questo simbolo soddisfano tutte le norme comunitarie applicabili nello Spazio economico europeo.



Il marchio "Sicurezza testata" (pittogramma GS = "Geprüfte Sicherheit") attesta che: il prodotto è conforme alla legge sulla sicurezza dei prodotti (ProdSG) ed è sicuro se utilizzato conformemente allo scopo previsto.

Descrizione pittogrammi



I prodotti contrassegnati con questo simbolo possono essere messi in funzione solo in ambienti interni, asciutti e chiusi.



Sorgente luminosa non intercambiabile

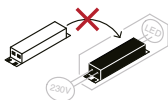

Dispositivo di comando non intercambiabili



L'intensità luminosa del prodotto è regolabile tramite un interruttore on/off da parete.



Questa lampada non è adatta per l'uso con dispositivi esterni di regolazione dell'intensità luminosa o interruttori elettronici.



Tensione alternata



Conduttore di protezione



Lumen



Flusso luminoso phi



Colore emesso (Kelvin)



Angolo di irraggiamento

W

Watt

V

Volt

Hz

Hertz (frequenza)

mA

Milliampere

R_a

Indice di resa cromatica

IP20

Il prodotto possiede il grado di protezione "IP20" ed è concepito esclusivamente per l'uso domestico in ambienti interni.



Polipropilene



Cartone ondulato



Carta

Sicurezza

Descrizione delle avvertenze

Nelle istruzioni per l'uso sono utilizzati i seguenti simboli e parole d'avvertimento.



Questo simbolo/parola d'avvertimento indica un pericolo a rischio medio che, se non evitato, può avere come conseguenza la morte o un ferimento grave.



Questo simbolo/parola d'avvertimento indica un pericolo a basso rischio che, se non evitato, può avere come conseguenza lesioni di lieve o media entità.

AVVISO!

Questa parola d'avvertimento indica possibili danni a cose.

Avvertenze generali di sicurezza



Pericolo di scosse elettriche!

La scorretta installazione elettrica o l'eccessiva tensione di rete possono provocare scosse elettriche.

- L'installazione del prodotto comporta un intervento sulla tensione di rete che deve essere eseguito da uno specialista autorizzato in conformità alle norme di installazione e alle condizioni di allacciamento specifiche del proprio Paese.
- Prima di avviare i lavori di installazione, pulizia o manutenzione, rimuovere il fusibile o spegnere l'interruttore automatico di sicurezza. Verificare l'assenza di tensione con un rilevatore di tensione a 2 poli.
- Assicurarsi di non danneggiare i cavi durante l'installazione del prodotto.
- Non montare o non utilizzare il prodotto se il prodotto stesso o il cavo di alimentazione presentano danni visibili. Interrompere immediatamente l'uso del prodotto se presenta difetti visibili.
- Non utilizzare il prodotto con un timer esterno o un sistema di controllo a distanza separato.
- Tenere il prodotto lontano da fiamme libere e superfici roventi.
- Non immergere il prodotto in acqua o altri liquidi.
- Proteggere il prodotto dall'umidità e tenerlo lontano da acqua e altri liquidi.
- Utilizzare il prodotto solo in ambienti interni. Non utilizzarlo in ambienti umidi o sotto la pioggia.
- Assicurarsi che i bambini non possano infilare oggetti nel prodotto.
- Non aprire mai nessuna delle apparecchiature elettriche.
- In caso di inutilizzo, pulizia o guasto del prodotto, rimuovere il fusibile o spegnere l'interruttore automatico di sicurezza.

**AVVERTIMENTO!****Pericolo di scosse elettriche e incendio!**

Modifiche eseguite da persone non qualificate o riparazioni inappropriate possono compromettere la sicurezza di funzionamento del prodotto: ciò può provocare scosse elettriche o cortocircuiti che possono a loro volta causare incendi.

- Non apportare modifiche al prodotto.
- Non eseguire lavori di riparazione in proprio.
- Far eseguire le riparazioni solo da persone qualificate.
- Per le riparazioni utilizzare solo componenti che siano corrispondenti alle specifiche originali dell'apparecchio. Il presente prodotto contiene parti elettriche e meccaniche che sono protezioni indispensabili da fonti di pericolo.
- In caso di riparazioni eseguite in proprio, allacciamento non corretto o errato utilizzo, si escludono responsabilità e diritti di garanzia.

**AVVERTIMENTO!****Pericolo d'incendio!**

L'uso improprio del prodotto può provocare incendi.

- Non coprire mai il prodotto con materiali termoisolanti o altri materiali.
- Non utilizzare il prodotto vicino a materiali oppure a sostanze infiammabili o esplosive.
- Non montare il prodotto su superfici umide o conduttive.
- Montare il prodotto solo su superfici normalmente infiammabili o non infiammabili.
- Non mettere in funzione il prodotto quando si trova nell'imballaggio.



Pericoli per bambini e persone con ridotte capacità fisiche, sensoriali o mentali (per esempio persone parzialmente disabili, persone anziane con ridotte capacità fisiche e mentali) o ridotta esperienza e conoscenza (per esempio bambini più grandi).

- Questo prodotto può essere utilizzato dai bambini con età superiore agli otto anni e da persone con ridotte capacità fisiche, sensoriali e mentali, o prive di esperienza e conoscenze, a condizione che siano sotto sorveglianza o che siano stati istruiti sul modo corretto di utilizzare il prodotto e abbiano compreso gli eventuali pericoli derivanti. Non permettere ai bambini di giocare con il prodotto. La pulizia e la manutenzione di competenza dell'utilizzatore non devono essere eseguite da bambini senza sorveglianza.
- Assicurarsi che il prodotto sia disimballato da un adulto.
- Evitare che i bambini giochino con il materiale di imballaggio. Potrebbero restarvi imprigionati e soffocare.
- Giocando, i bambini potrebbero mettersi in bocca le piccole parti e soffocare. Non consentire ai bambini di giocare con le piccole parti.
- Tenere i bambini minori di otto anni lontani dal prodotto e dal cavo di collegamento.
- Non lasciare mai incustodito il prodotto mentre è in funzione.

**ATTENZIONE!****Pericolo di lesioni!**

I LED di questo prodotto sono molto luminosi. Guardando direttamente nella luce per un lungo periodo di tempo o da una breve distanza si possono riportare danni alla retina.

- Non guardare mai direttamente nella luce per un lungo periodo di tempo o da una breve distanza.
- Non osservare mai il prodotto acceso con strumenti ottici (ad es. con una lente di ingrandimento).

**ATTENZIONE!****Pericolo di ustioni!**

Alcune parti del prodotto possono diventare molto calde durante il funzionamento. Il contatto accidentale può provocare ustioni.

- Se si desidera effettuare dei lavori, spegnere il prodotto e lasciarlo raffreddare.

**ATTENZIONE!****Pericolo di lesioni!**

L'utilizzo di un prodotto difettoso può provocare lesioni.

- Immediatamente dopo averlo rimosso dall'imballaggio, verificare che il prodotto non sia danneggiato.

AVVISO!

Pericolo di danneggiamento!

L'uso improprio del prodotto può danneggiarlo.

- Evitare l'accumulo di calore: non coprire il prodotto con coperture termoisolanti o materiali simili.
- Non montare mai il prodotto in prossimità di superfici roventi.
- Non esporre mai il prodotto a temperature elevate (riscaldamento ecc.) o ad agenti atmosferici (pioggia ecc.).
- Non versare mai liquidi nel prodotto.
- Si raccomanda di non pulire mai il prodotto immergendolo in acqua e di non utilizzare un pulitore a vapore. In caso contrario, il prodotto potrebbe danneggiarsi.
- Non lavare mai il prodotto in lavastoviglie, poiché andrebbe distrutto.
- Non appendere oggetti al prodotto.
- Non utilizzare più il prodotto se i suoi componenti in plastica presentano incrinature, fessure o deformazioni. Accertarsi di sostituire i componenti danneggiati solamente con adeguati pezzi di ricambio originali.
- La sorgente luminosa di questa lampada non è sostituibile; quando la sorgente luminosa ha raggiunto il termine della sua durata di vita utile, sostituire tutta la lampada.

Descrizione del prodotto

Il prodotto è una lampada a LED destinata all'installazione in ambienti interni asciutti.

La lampada **1** viene montata per mezzo della staffa di montaggio **2** al soffitto della stanza e collegata al più vicino cavo della rete domestica presente nel soffitto tramite il terminale a vite **14** che si trova nella parte interna dell'alloggiamento lampada **15**. In alternativa, è possibile montare la lampada a una parete, purché sia presente un cavo di collegamento adatto nelle immediate vicinanze. Prestare attenzione a montare la lampada fuori dalla portata del braccio.

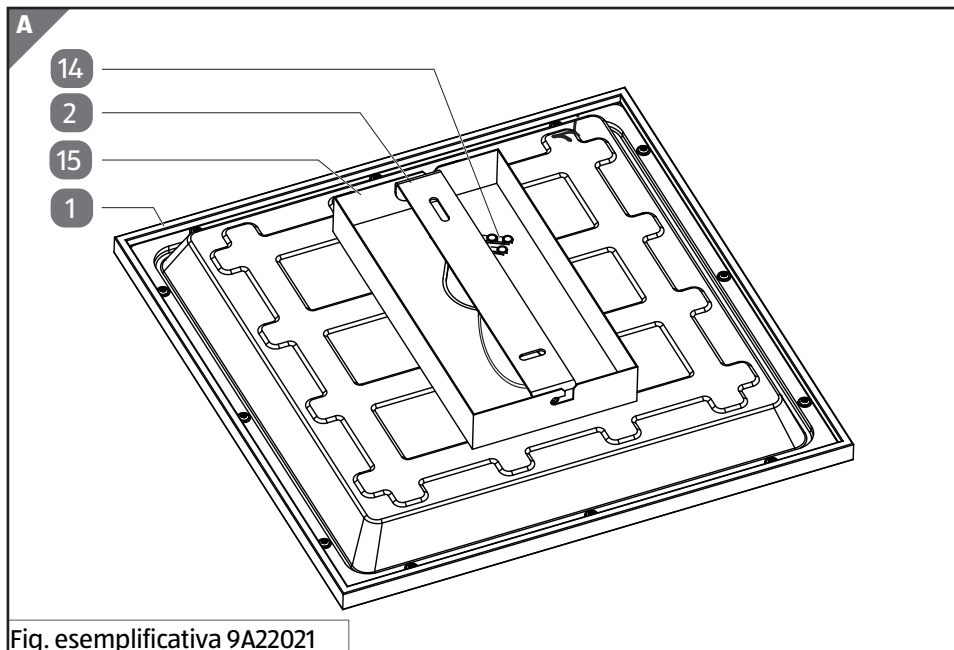

14 Terminale a vite

15 Alloggiamento lampada

Installazione

Controllo del prodotto e della dotazione

AVVISO!

Pericolo di danneggiamento!

Se si apre l'imballaggio con un coltello affilato o altri oggetti appuntiti senza prestare sufficiente attenzione, si rischia di danneggiare subito il prodotto.

- Prestare molta attenzione durante l'apertura dell'imballaggio.
 1. Estrarre il prodotto dall'imballaggio.
 2. Verificare che la fornitura sia completa (vedi **pagina 3**).
 3. Verificare che il prodotto o le singole parti non presentino danni. In tale eventualità, non utilizzare il prodotto. Rivolgersi al proprio rivenditore.

Sceita del luogo di montaggio



Rilevatore di metalli

1. Per il montaggio del prodotto scegliere un luogo privo di sporco e polvere. Accertarsi che il luogo prescelto per il montaggio sia vicino ad un cavo del soffitto della rete domestica o che tale cavo per soffitto della rete domestica sia abbastanza lungo da potervi collegare il prodotto. Assicurarsi inoltre che il luogo prescelto per il montaggio si trovi al di fuori della portata del braccio.
2. Per mezzo di un apposito rilevatore **7** verificare che nella zona di foratura del luogo prescelto per il montaggio non siano presenti cavi o tubi.
3. Accertarsi che le viti per fissaggio a soffitto **3** e i tasselli **4** forniti in dotazione siano adatti al montaggio nel luogo desiderato.
Informarsi eventualmente riguardo al materiale di montaggio più adatto per il luogo di montaggio scelto.

Montaggio del prodotto



Pericolo di scosse elettriche!

Lavori non corretti sulla tensione di rete possono provocare lesioni a se stessi e agli altri.

- Lasciar eseguire il montaggio e l'allacciamento elettrico da un elettricista qualificato o da una persona addestrata sugli impianti elettrici. Tale persona deve conoscere le caratteristiche della lampada e le norme tecniche per l'allacciamento.
- Prima di praticare fori nel soffitto, accertarsi che nel punto desiderato non passino linee elettriche, condutture del gas e dell'acqua o tubi del riscaldamento. Utilizzare a tale scopo appositi rilevatori.
- Rispettare le avvertenze di sicurezza per il trapano utilizzato.
- Eseguire il montaggio in assenza di tensione. Spegnerne l'interruttore automatico di sicurezza del circuito elettrico.
Metterlo in sicurezza (ad es. con un cartello di avvertimento) per evitare un'eventuale riattivazione.
- Non montare il prodotto se non si è concentrati o non ci si sente bene.



Rilevatore di metalli



Rilevatore di tensione a 2 poli



Matita

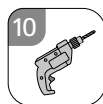

Trapano



Cacciavite a croce



Martello



Le presenti istruzioni per l'uso spiegano come installare, allacciare e utilizzare il prodotto sull'esempio dei modelli 9A22021 e 9A22022. Il montaggio, l'allacciamento e l'utilizzo sono identici per tutti i modelli.

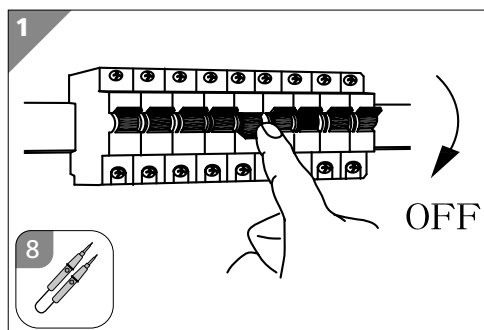

1. Assicurarsi che non sia presente tensione sul cavo del soffitto a cui deve essere collegata la lampada. Per farlo, rimuovere il fusibile o spegnere l'interruttore nella scatola dei fusibili (posizione 0). Verificare l'assenza di tensione con un rilevatore di tensione a 2 poli **8** (vedi **Fig. 1**).
2. Verificare con un rilevatore di metalli che nella zona di foratura non siano presenti cavi o tubature.
Se necessario, scegliere un altro punto di installazione.

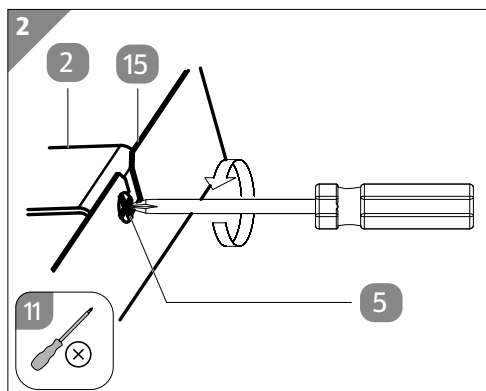

3. Svitare leggermente le due viti di fissaggio premontate **5** e rimuovere la staffa di montaggio **2** dall'alloggiamento lampada **15**. Utilizzare a tale scopo un cacciavite a croce **11** (vedi **Fig. 2**).

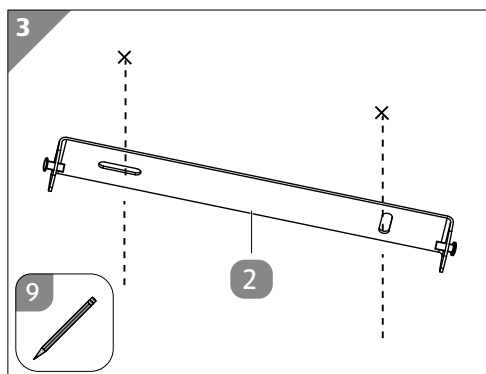

4. Contrassegnare i due punti in cui praticare i fori per i tasselli. A tale scopo, utilizzare una matita **9** (vedi **Fig. 3**).
Per un'esatta marcatura dei punti in cui praticare i fori, appoggiare la staffa di montaggio **2** sul soffitto e segnare attraverso i fori della staffa di montaggio i punti da forare.

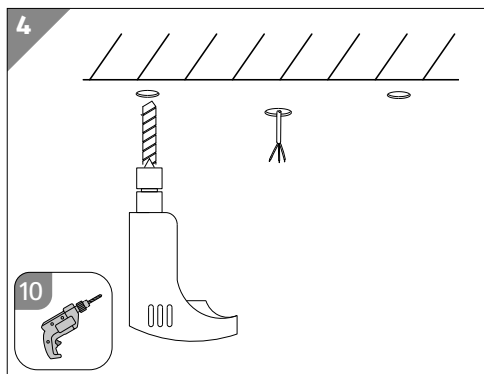

5. Praticare i fori nei punti contrassegnati. A tale scopo, utilizzare un trapano **10** (vedi **Fig. 4**).

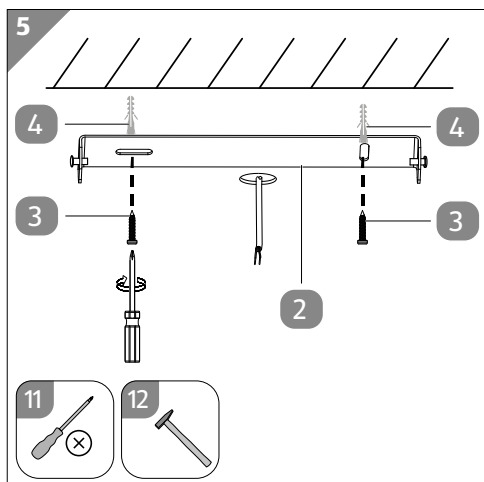

6. Inserire un tassello **4** in ciascun foro. Accertarsi che il bordo superiore del tassello sia a filo con la superficie di montaggio. Se necessario, utilizzare un martello **12** (vedi **Fig. 5**).

7. Fissare la staffa di montaggio al soffitto. A tale scopo, inserire le viti per fissaggio a soffitto **3** attraverso i due fori della staffa di montaggio e avvitarle nei tasselli utilizzando un cacciavite a croce **11**.

Con ciò, la staffa di montaggio è montata al soffitto della stanza.

Collegamento del prodotto



Cacciavite a testa piatta

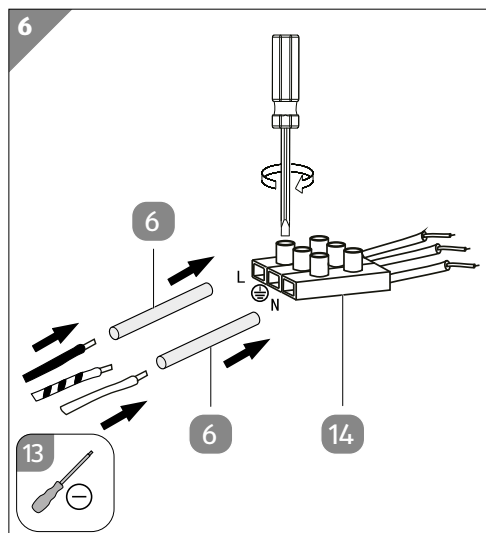

1. Prima di effettuare il collegamento del prodotto, dotare i conduttori di base di un ulteriore isolamento. A tale scopo, tirare i tubi flessibili di protezione **6** sopra i conduttori L e N del cavo del soffitto della rete domestica.
2. Allentare le viti del terminale a vite **14** utilizzando un cacciavite a testa piatta **13** (vedi **Fig. 6**).
3. Collegare il cavo di alimentazione del prodotto al cavo del soffitto della rete domestica. Collegare correttamente i singoli conduttori del cavo del soffitto agli attacchi del terminale a vite.

Generalmente i conduttori dell'impianto domestico hanno i seguenti colori:

- Conduttore di neutro (blu): N
- Conduttore di fase (nero/marrone): L
- Conduttore di protezione (verde/giallo):

4. Chiudere il terminale a vite serrando nuovamente le viti precedentemente svitate. Accertarsi che i cavi conduttori siano posizionati correttamente.

Con ciò, il prodotto è collegato.

Fissaggio del prodotto alla staffa di montaggio



Cacciavite a croce

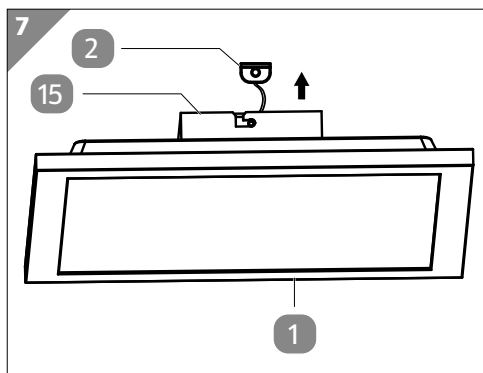

1. Posizionare dal basso l'alloggiamento lampada **15** della lampada **1** sulla staffa di montaggio **2**. Nel fare ciò, accertarsi che le due viti di fissaggio della staffa di montaggio si inseriscano nelle relative cavità dell'alloggiamento lampada (vedi **Fig. 7**).

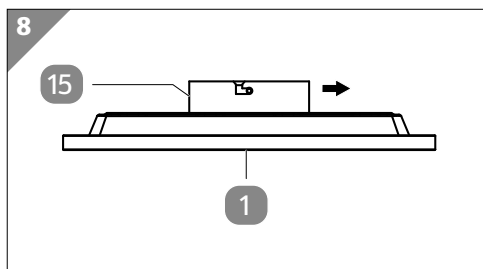

2. Spostare leggermente la lampada **1** finché l'alloggiamento lampada **15** non sarà agganciato alle viti di fissaggio (vedi **Fig. 8**).

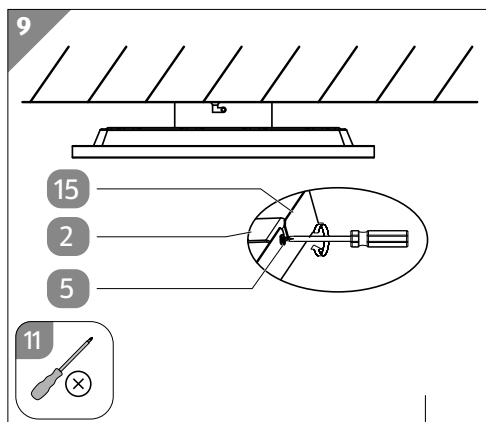

3. Serrare le viti di fissaggio **5** utilizzando un cacciavite a croce **11** per fissare l'alloggiamento lampada **15** alla staffa di montaggio **2** (vedi **Fig. 9**).

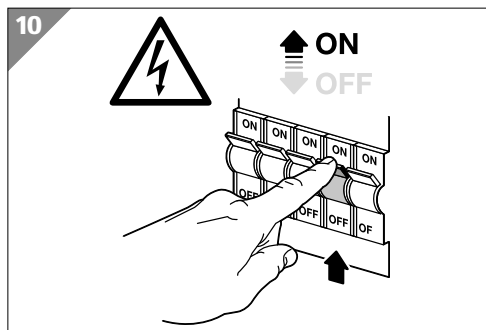

4. Inserire nuovamente il fusibile o riaccendere l'interruttore nella scatola dei fusibili (posizione I) (vedi **Fig. 10**).

Con ciò, il prodotto è allacciato e pronto all'uso.

Utilizzo

Accensione e spegnimento del prodotto

- Per accendere il prodotto, premere il relativo interruttore a parete.
- Per spegnere il prodotto, premere il rispettivo interruttore a parete.



La lampada dispone di un regolatore di intensità luminosa incorporato. L'accensione e lo spegnimento avvengono tramite un normale interruttore on/off a parete.

- Per regolare l'intensità luminosa della lampada, spegnere la luce tramite l'interruttore e riaccenderla subito dopo.
 - 1 volta on = 100%
 - 1 volta off / on = 50%
 - 2 volte off / on = 30%
 - 3 volte off / on = 15%

Guasti e rimedi

Problema	Possibili cause	Rimedio
Il prodotto non si accende o si accende solo in parte.	Il prodotto non è collegato correttamente al cavo del soffitto.	Collegare correttamente il prodotto al cavo del soffitto.
	Il prodotto non è acceso.	Accendere il prodotto tramite il corrispondente interruttore a parete.
	La fonte luminosa è difettosa.	La sorgente luminosa di questa lampada non è sostituibile; quando la sorgente luminosa ha raggiunto il termine della sua durata di vita utile, sostituire tutta la lampada.

Pulizia e manutenzione



AVVERTIMENTO!

Pericolo di scosse elettriche!

La mancanza di cautela durante la pulizia può causare una scossa elettrica.

- Prima di pulire il prodotto, accertarsi che il prodotto sia spento. Rimuovere inoltre il fusibile o spegnere l'interruttore nella scatola dei fusibili (posizione 0).



ATTENZIONE!

Pericolo di lesioni!

Alcune parti del prodotto possono diventare molto calde durante il funzionamento. Il contatto accidentale può provocare ustioni.

- Se si desidera effettuare la pulizia, spegnere il prodotto e lasciarlo raffreddare.

AVVISO!

Pericolo di cortocircuito!

Infiltrazioni di acqua o altri liquidi nel corpo dell'apparecchio possono causare un cortocircuito.

- Non immergere mai il prodotto in acqua o altri liquidi.
- Assicurarsi che acqua o altri liquidi non possano penetrare nel corpo dell'apparecchio.

AVVISO!**Pericolo di danneggiamento!**

L'uso improprio del prodotto può danneggiarlo.

- Non utilizzare detergenti aggressivi, spazzolini con setole metalliche o di nylon, e nemmeno utensili appuntiti o metallici quali coltelli, raschietti rigidi e simili. Essi potrebbero danneggiare le superfici.
- Non lavare mai il prodotto in lavastoviglie, poiché andrebbe distrutto.
 1. Rimuovere il fusibile o spegnere l'interruttore nella scatola dei fusibili (posizione 0).
 2. Attendere che il prodotto si sia raffreddato completamente.
 3. Pulire il prodotto con un panno leggermente inumidito. In seguito, far asciugare completamente tutte le parti.
 4. Inserire nuovamente il fusibile o accendere l'interruttore nella scatola dei fusibili (posizione I).

Conservazione

Prima di riporre il prodotto, assicurarsi che tutti i pezzi siano completamente asciutti.

- Conservare sempre il prodotto in un luogo asciutto.
- Proteggere il prodotto dai raggi solari diretti.
- Conservare il prodotto in un luogo non accessibile ai bambini, chiuso in modo sicuro e a una temperatura tra 5 °C e 20 °C (temperatura ambiente).

Dati tecnici

Modello:	9A22021/9A22022/9A22023/9A22024
Numero articolo:	827917
Tensione di alimentazione:	230 V~, 50 Hz
Potenza:	max. 12 W
Classe di isolamento:	I
Grado di protezione:	IP20
Fonte luminosa:	Modulo LED, max. 11 W, con regolazione dell'intensità luminosa tramite interruttore a parete

Questo prodotto contiene una fonte luminosa con classe di efficienza energetica "E".

Smaltimento

Smaltimento dell'imballaggio



Smaltire l'imballaggio differenziandolo. Gettare il cartone e la scatola nella raccolta di carta straccia, la pellicola nella raccolta dei materiali riciclabili.



Per la raccolta differenziata, osservare l'etichettatura dei materiali di imballaggio contrassegnati da abbreviazioni (a) e numeri (b) con il seguente significato: 1-7: plastica/20-22: carta e cartone/80-98: materiali compositi.



IO RICICLO!
RACCOLTA DIFFERENZIATA/SEGUI LE REGOLE DEL TUO COMUNE
VALIDO SOLO IN ITALIA / VALID ONLY IN ITALY

Smaltimento del prodotto

(Applicabile nell'Unione europea e in altri Paesi europei con sistemi di raccolta differenziata)



Non smaltire gli apparecchi dismessi nei rifiuti domestici!

Qualora il prodotto non potesse essere più utilizzato, il consumatore è **obbligato per legge a smaltirlo come apparecchio dismesso separatamente dai rifiuti domestici**, per esempio presso un centro di raccolta comunale/di quartiere. In tal modo, si garantisce che gli apparecchi di-

smessi siano gestiti correttamente e si evitano ripercussioni negative sull'ambiente. Per questo motivo, gli apparecchi elettrici sono contrassegnati con il simbolo riprodotto qui accanto.

Dichiarazione di conformità



È possibile richiedere la dichiarazione CE di conformità all'indirizzo riportato nella scheda di garanzia.



IT

Fatto in Cina

Produttore/Importatore:

Horstmann GmbH & Co. KG
Hopfenstraße 1d
24114 Kiel
GERMANIA

ASSISTENZA POST-VENDITA

827917

La preghiamo di recarsi nel suo
punto vendita **ALDI**

MODELLO:

9A22021/9A22022/9A22023/9A22024

11/2023

3
ANNI DI
GARANZIA

