



Bedienungsanleitung Mode d'emploi Istruzioni per l'uso



Elektrische Reinigungsbürste

Brosse de nettoyage électrique | Spazzola
elettrica di pulizia



Deutsch..... 01
Français 22
Italiano 42



Originalbetriebsanleitung
Notice originale | Istruzioni originali

A



Lieferumfang/Geräteteile

- 1 Aufnahme
- 2 Ein-/Aus-Taste
- 3 Griffbereich
- 4 Batteriefachabdeckung
- 5 Batterieaufnahme (siehe S. 12)

Aufsätze:

- 6 Fugenbürste
- 7 Harte Rundbürste
- 8 Feine Rundbürste
- 9 Reinigungsmatte (inkl. Kunststoffaufnahme)

Weiteres Zubehör:

- 10 4 Batterien (1,5V; LR6; AA; Mignon)
- 11 Bedienungsanleitung und Garantiekarte (ohne Abb.)

Technische und optische Änderungen vorbehalten.

Inhaltsverzeichnis

Übersicht.....	2
Lieferumfang/Geräteteile.....	3
Allgemeines.....	5
Bedienungsanleitung lesen und aufbewahren.....	5
Zeichenerklärung und weitere Informationen.....	5
Sicherheit.....	6
Bestimmungsgemäße Verwendung.....	6
Sicherheitshinweise.....	7
Gefahren für Kinder und Personen mit eingeschränkten Fähigkeiten.....	7
Gefahren beim Umgang mit Elektrogeräten.....	7
Batterien.....	8
Gefahren beim Betrieb der elektrische Reinigungsbürste.....	9
Aufbau und Montage.....	11
Vor dem ersten Gebrauch.....	11
Batterien einsetzen/austauschen.....	11
Bedienung.....	13
Aufsätze.....	14
Anbringen/Abnehmen der Aufsätze.....	15
Benutzung des Gerätes.....	15
Störung und Behebung.....	16
Wartung, Reinigung und Pflege.....	17
Technische Daten.....	18
Konformitätserklärungen.....	18
Entsorgung.....	18
Verpackung entsorgen.....	18
Altgerät entsorgen.....	18
Hinweis zur Entsorgung von Batterien.....	19
Mit QR-Codes schnell und einfach ans Ziel.....	20

Allgemeines

Bedienungsanleitung lesen und aufbewahren



Diese Bedienungsanleitung gehört zu dieser elektrischen Reinigungsbürste. Sie enthält wichtige Informationen zur Inbetriebnahme und Handhabung.

Lesen Sie die Bedienungsanleitung, insbesondere die Sicherheitshinweise sorgfältig durch, bevor Sie die elektrische Reinigungsbürste einsetzen. Die Nichtbeachtung dieser Bedienungsanleitung kann zu schweren Verletzungen oder Schäden an der elektrischen Reinigungsbürste führen.

Die Bedienungsanleitung basiert auf den in der Europäischen Union gültigen Normen und Regeln. Beachten Sie im Ausland auch landesspezifische Richtlinien und Gesetze.

Bewahren Sie die Bedienungsanleitung für die weitere Nutzung auf. Wenn Sie die elektrische Reinigungsbürste an Dritte weitergeben, geben Sie unbedingt diese Bedienungsanleitung mit.

Zeichenerklärung und weitere Informationen

Die folgenden Symbole und Signalworte werden in dieser Bedienungsanleitung, auf dem Gerät und/oder auf der Verpackung verwendet oder dienen zur Darstellung von zusätzlichen Informationen.



Bedienungsanleitung lesen und beachten!

Wichtige Warnhinweise sind mit diesem Symbol gekennzeichnet.

⚠️ WARNUNG!

bezieht sich auf Personenschäden

HINWEIS!

bezieht sich auf Sachschäden



Wichtige Informationen sind mit diesem Symbol gekennzeichnet.



Konformitätserklärung (siehe Kapitel "Konformitätserklärungen"): Mit diesem Symbol markierte Produkte erfüllen die Anforderungen der relevanten EG-Richtlinien.



Dieses Symbol signalisiert besondere Vorschriften zur Entsorgung von Altgeräten (siehe Kapitel "Entsorgung").



Entsorgen Sie verbrauchte Batterien wie im Kapitel „Entsorgung“ beschrieben.

Sicherheit

Bestimmungsgemäße Verwendung

Die elektrische Reinigungsbürste ist ausschließlich zum Reinigen von dafür geeigneten Gegenständen bzw. Oberflächen, wie beispielsweise Keramik, Stein, Metall etc. geeignet. Zudem ist das Gerät nicht für den gewerblichen Gebrauch bestimmt, sondern ausschließlich für die Benutzung im privaten Haushalt. Jede andere Verwendung oder Änderung des Gerätes ist nicht bestimmungsgemäß und ist grundsätzlich untersagt. Für Schäden, die durch nicht bestimmungsgemäßen Gebrauch oder falsche Bedienung entstanden sind, kann keine Haftung übernommen werden.

Sicherheitshinweise

WARNUNG!

Lesen und beachten Sie alle nachfolgend aufgeführten Sicherheitshinweise. Bei Nichtbeachten bestehen erhebliche Unfall- und Verletzungsrisiken sowie die Gefahr von Sach- und Geräteschäden.

Gefahren für Kinder und Personen mit eingeschränkten Fähigkeiten

- Dieses Gerät kann von Personen mit reduzierten physischen, sensorischen oder mentalen Fähigkeiten oder Mangel an Erfahrung und/oder Wissen benutzt werden, wenn sie beaufsichtigt werden oder bezüglich des sicheren Gebrauchs des Gerätes unterwiesen wurden und die daraus resultierenden Gefahren verstanden haben.
- Reinigung und die Wartung durch den Benutzer dürfen nicht durch Kinder vorgenommen werden. Das Gerät ist von Kindern fernzuhalten.
- Kinder dürfen nicht mit dem Gerät spielen. Kinder erkennen nicht die Gefahr, die beim Umgang mit elektrischen Geräten entstehen kann. Deshalb das Gerät außerhalb der Reichweite von Kindern benutzen und aufbewahren.
- Halten Sie Verpackungsmaterial von Kindern fern – **Erstickungsgefahr!**

Gefahren beim Umgang mit Elektrogeräten

- Das Gerät darf nicht verwendet werden, wenn es heruntergefallen ist oder wenn offensichtliche Beschädigungen sichtbar sind.
- Reparaturen dürfen nur von zugelassenen Fachwerkstätten ausgeführt werden. Nicht fachgerecht reparierte Geräte stellen eine Gefahr für den Benutzer dar.

- Das Gerät während des Betriebes nicht ohne Aufsicht lassen, um Unfälle zu vermeiden.
- Nur Originalzubehör verwenden. Bei Verwendung von nicht Originalzubehör ist mit erhöhter Unfallgefahr zu rechnen. Bei Unfällen oder Schäden mit nicht Originalzubehör entfällt jede Haftung. Bei der Verwendung fremder Zubehörteile und daraus resultierenden Geräteschäden erlischt jeglicher Garantieanspruch.
- Das Gerät nie selbst öffnen und keinesfalls versuchen mit Metallgegenständen in das Innere zu gelangen.
Stromschlaggefahr!

Batterien:

- Batterien können beim Verschlucken lebensgefährlich sein. Bewahren Sie deshalb Batterien für Kleinkinder unerreichbar auf. Wurde eine Batterie verschluckt, muss sofort medizinische Hilfe in Anspruch genommen werden. Normale Batterien dürfen nicht geladen oder mit anderen Mitteln reaktiviert werden. Batterien dürfen nicht erhitzt, auseinander genommen, ins Feuer geworfen oder kurzgeschlossen werden.
- Batterie- und Gerätekontakte vor dem Einlegen bei Bedarf reinigen. Um irreparablen Schaden am Gerät zu vermeiden, achten Sie beim Einlegen auf die richtige Polarität.
- Batterien keinen extremen Bedingungen aussetzen, z. B. auf Heizkörpern oder direkter Sonnenstrahlung!
Erhöhte Auslaufgefahr!
- Ausgelaufene oder beschädigte Batterien sind umgehend aus dem Gerät zu entfernen. Kontakt mit Haut, Augen und Schleimhäuten vermeiden. Bei Kontakt mit Batterieflüssigkeit die betroffenen Stellen sofort mit reichlich klarem Wasser spülen und umgehend einen Arzt aufsuchen.

- Nehmen Sie verbrauchte Batterien immer sofort aus dem Gerät, da diese auslaufen und somit Schäden verursachen können.
- Tauschen Sie Immer alle Batterien gleichzeitig aus.
- Setzen Sie nur Batterien des gleichen Typs ein, verwenden Sie keine unterschiedlichen Typen oder gebrauchte und neue Batterien miteinander.
- Ist das Gerät längere Zeit nicht in Betrieb, entfernen Sie bitte die Batterien. Erhöhte Auslaufgefahr!
- Stellen Sie sicher, dass das Gerät nach Gebrauch abgeschaltet ist.

Gefahren beim Betrieb der elektrischen Reinigungsbürste

- Bitte beachten Sie die Angaben im Kapitel „Wartung, Reinigung und Pflege“.
- Das Gerät nicht in Betrieb nehmen, wenn das Gehäuse erkennbare Schäden aufweist oder der Verdacht auf einen unsichtbaren Defekt (z.B. nach einem Sturz) besteht oder wenn es undicht ist.
- Vor der Reinigung, Wartung, dem Anbringen oder Abnehmen von Zubehörteilen ist das Gerät abzuschalten.
- Verwenden Sie keine defekten Zubehörteile.
- Nach der Bearbeitung ist der Boden bzw. die bearbeitete Fläche feucht. Betreten Sie gereinigte Böden erst wenn diese vollständig getrocknet sind. **Rutschgefahr!**
- Vermeiden Sie Berührungen mit beweglichen Teilen. Um Personen- oder Sachschäden zu verhindern, darauf achten, dass Hände, Haare, Kleidung und andere Körperteile sowie Gegenstände, die nicht gereinigt werden sollen, während des Betriebes nicht in Kontakt mit sich bewegenden Teilen kommen.
- Achten Sie vor der Benutzung darauf, dass der jeweilige Aufsatz korrekt und fest am Gerät angebracht ist.

- Verwenden Sie keine aggressiven Reinigungsmittel, um Beschädigungen der Aufsätze sowie der zu reinigenden Gegenstände/Oberflächen zu vermeiden. Verwenden Sie Reinigungsmittel nach den Angaben des jeweiligen Herstellers und tragen Sie dabei ggf. geeignete Schutzhandschuhe.
- Tragen Sie während des Gebrauchs stets eine geeignete Schutzbrille, um zu vermeiden, dass Schmutz und/oder Reinigungsmittel in Ihre Augen gelangen.
- Verwenden Sie das Gerät ausschließlich mit korrekt angebrachter Batteriefachabdeckung.
- Achten Sie darauf, dass kein Wasser oder andere Flüssigkeiten in das Geräteinnere gelangen. Die Batterieaufnahme darf nicht mit Wasser oder anderen Flüssigkeiten in Berührung kommen.
- Das Gerät ist nicht zur Reinigung empfindlicher Oberflächen geeignet. Jegliche Haftung für beschädigte Gegenstände/Oberflächen ist ausgeschlossen!
- Vorsicht beim Einsetzen der Batterien bzw. der Batterieaufnahme in das Gerät. Die Reinigungsbürste könnte sofort mit dem Betrieb beginnen.
- Schalten Sie das Gerät nach jedem Gebrauch an der Ein-/Aus-Taste ab.

Aufbau und Montage

Vor dem ersten Gebrauch

⚠️ WARNUNG!

Bitte überprüfen Sie das Gerät nach dem Auspacken auf Vollständigkeit und eventuelle Transportschäden, um Gefährdungen zu vermeiden. Benutzen Sie es im Zweifelsfall nicht, sondern wenden Sie sich in diesem Falle an Ihre ALDI SUISSE Filiale.

Ihr Gerät befindet sich zum Schutz vor Transportschäden in einer Verpackung.

- Nehmen Sie das Gerät vorsichtig aus seiner Verkaufsverpackung.
- Entfernen Sie alle Verpackungsteile.
- Reinigen Sie das Gerät und alle Zubehörteile von Verpackungstaubresten, gemäß den Angaben im Kapitel "Wartung, Reinigung und Pflege".

Batterien einsetzen/austauschen:



Im Gerät ist eine abnehmbare Batterieaufnahme enthalten, in die die Batterien eingesetzt werden müssen. Nach dem Einsetzen der Batterien wird die Batterieaufnahme in das Gerät bzw. das Batteriefach eingesetzt.

Hinweis: Achten Sie beim Einsetzen der Batterien unbedingt auf die richtige Polarität.

Um die Batterien einzusetzen gehen Sie wie folgt vor:

- Öffnen Sie zunächst das Batteriefach, indem Sie die Batteriefachabdeckung **4** ein Stück im Uhrzeigersinn drehen (bis das Dreieck auf der Abdeckung mit dem Dreieck auf dem Gehäuse fluchtet) und sie vom Gerät abziehen.

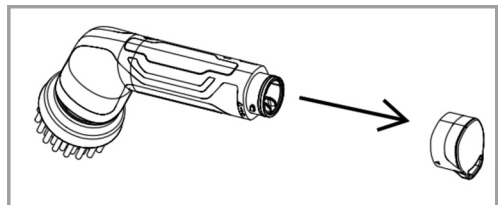

- Nehmen Sie danach die Batterieaufnahme **5** aus dem Batteriefach.

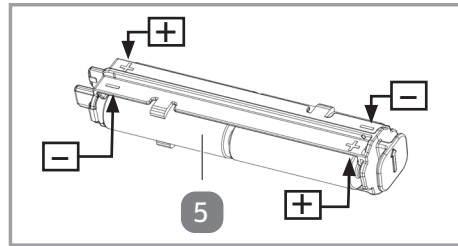

- Setzen Sie nun die 4 im Lieferumfang enthaltenen Batterien (1,5V; LR6; AA; Mignon) in die Batterieaufnahme ein. Achten Sie dabei auf die richtige Polarität – beachten Sie hierfür die Kennzeichnungen an den seitlichen Stegen der Batterieaufnahme **5**.

- Setzen Sie danach die Batterieaufnahme **5** in das Batteriefach ein. Führen Sie die Batterieaufnahme **5** hierfür zunächst mit der Seite in das Batteriefach ein an der die beiden Kontaktvorsprünge angebracht sind. Ein am flachen Ende der Batterieaufnahme **5** angebrachter Pfeil soll Ihnen die Ausrichtung erleichtern (der Pfeil muss zur Oberseite des Gerätes zeigen).

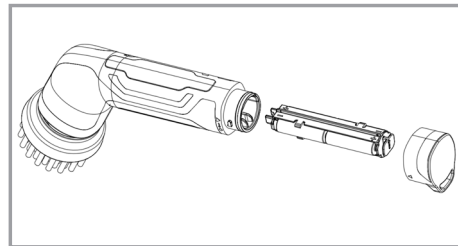

- Verschließen Sie nun das Batteriefach mit der Batteriefachabdeckung **4**. Setzen Sie hierfür die Batteriefachabdeckung **4** so auf das Gehäuse, dass das Dreieck auf der Batteriefachabdeckung **4** mit dem Dreieck auf dem Gerätegehäuse fluchtet und verriegeln Sie die Batteriefachabdeckung **4** dann durch eine Drehung gegen den Uhrzeigersinn. Das Dreieck auf der Batteriefachabdeckung **4** fluchtet nun mit dem Kreis auf dem Gerätegehäuse. Beachten Sie bitte, dass die Batteriefachabdeckung **4** ganz auf das Gerät aufgesetzt sein muss, damit das Batteriefach fest verschlossen ist und ein Eindringen von Wasser oder Flüssigkeiten verhindert wird.

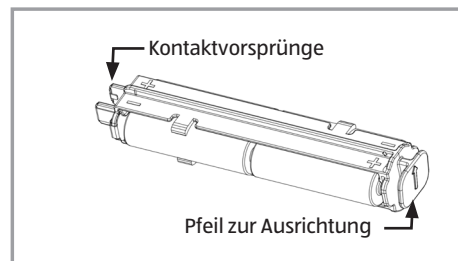

Bedienung

Ihre batteriebetriebene Reinigungsbürste verfügt über 4 verschiedene Reinigungsaufsätze, die Sie je nach Art und Beschaffenheit des zu säubernden Gegenstandes bzw. der zu reinigenden Oberfläche am Gerät anbringen können.

Bei korrektem Zusammenbau ermöglicht die nahezu wasserfeste Ausführung des Gerätes die Reinigung mit reichlich Wasser und sogar ein kurzzeitiges Untertauchen der elektrischen Reinigungsbürste ist möglich.

Hartnäckige Verschmutzungen lassen sich mit dem Gerät und den jeweiligen Aufsätzen schnell und effizient von z.B. Fliesen, Steinböden, Keramik, Metall etc. beseitigen, so dass Sie beispielsweise viele Bereiche Ihres Badezimmers mit dem Gerät reinigen können. Benutzen Sie das Gerät nicht auf empfindlichen Oberflächen, um eventuelle Schäden zu vermeiden. Testen Sie das Gerät bzw. den jeweiligen Aufsatz nötigenfalls an einer unauffälligen Stelle der zu bearbeitenden Fläche.



Um zu vermeiden, dass Reinigungsmittel oder Schmutz während der Reinigung durch die Fliehkraft nach außen geschleudert werden, wird das Gerät mit einer relativ geringen Drehzahl betrieben.

HINWEIS!

Je nach Häufigkeit und Art der Benutzung kann es nötig sein, dass Verschleißteile wie die verschiedenen Aufsätze nach einiger Zeit ausgetauscht werden müssen. Diese Verschleißteile können Sie über unseren Kundendienst beziehen. Die Serviceadresse bzw. die Kontaktdaten finden Sie auf der Garantiekarte. Dort erhalten Sie auch Informationen über Preise und Versandkosten.

Aufsätze:

Welcher Aufsatz wofür?

Fugenbürste 6:

Dieser Aufsatz eignet sich zum Reinigen von Fugen, Ecken und Nischen.

Harte Rundbürste 7:

Verwenden Sie die harte Rundbürste zum Reinigen größerer Flächen wie Böden, Fliesen, Waschbecken, Badewanne etc.

Feine Rundbürste 8:

Diese Rundbürste dient zur Reinigung von größeren Fugen und schwer erreichbaren Stellen. Sie ist etwas weicher und kann daher auch vorsichtig auf etwas empfindlicheren Oberflächen verwendet werden.

Reinigungsmatte 9:

Dieser Aufsatz besteht aus zwei Teilen – der Reinigungsmatte selbst und der Kunststoffaufnahme, die am Gerät angebracht wird. Die Reinigungsmatte wird über einen Klett-Verschluss auf der zugehörigen Kunststoffaufnahme angebracht. Setzen Sie die Reinigungsmatte möglichst mittig auf die Kunststoffaufnahme. Der Aufsatz eignet sich zur Reinigung (Scheuern) größerer, ebener Flächen (z.B. Fliesen, Badewanne, Ablagen etc.)

Anbringen/Abnehmen der Aufsätze:

HINWEIS!

Vor dem Anbringen oder Abnehmen von Zubehörteilen muss das Gerät abgeschaltet werden.

- Nehmen Sie den jeweiligen Aufsatz zur Hand und setzen ihn so auf die Aufnahme **1**, dass der dort angebrachte Mitnehmer in die dafür vorgesehene Öffnung des Aufsatzes eingeführt wird. Sie erkennen an der Form, wie die beiden Teile zusammengesetzt werden müssen. Achten Sie unbedingt darauf, dass der Aufsatz fest und korrekt angebracht ist, bevor Sie das Gerät einschalten.
- Um den Aufsatz wieder vom Gerät abzunehmen, ziehen Sie ihn nach vorne von der Aufnahme **1** ab.

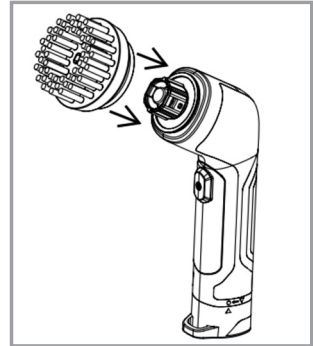

Benutzung des Gerätes

- Bringen Sie den gewünschten Aufsatz am Gerät an.
- Wenn Sie Reinigungsmittel verwenden möchten, geben Sie dies nun auf die zu reinigende Fläche.
- Schalten Sie das Gerät durch Drücken der Ein-/Aus-Taste **2** an.
- Führen Sie nun den jeweiligen Aufsatz mit leichtem Druck über den zu reinigenden Bereich.
- Schalten Sie das Gerät nach der Benutzung durch ein weiteres Drücken der Ein-/Aus-Taste ab.

Reinigen Sie das Gerät und die verwendeten Aufsätze nach jeder Benutzung gemäß den Hinweisen in Kapitel „Wartung, Reinigung und Pflege“.

Störung und Behebung

Störung:	Ursache:	Behebung:
Die Antriebseinheit zeigt keine Funktion.	Batterien nicht oder nicht korrekt eingesetzt.	Setzen Sie die Batterien ein und achten Sie dabei auf die richtige Polarität.
	Ein-/Aus-Taste nicht betätigt.	Drücken Sie die Ein-/Aus-Taste, um das Gerät einzuschalten.

Bei hier nicht aufgeführten Störungen wenden Sie sich bitte an unseren Kundendienst. Unsere Kundenberater helfen Ihnen gerne weiter. Unsere Serviceadresse können Sie der Garantiekarte entnehmen. Da unsere Produkte ständig weiterentwickelt und verbessert werden, sind Design- und technische Änderungen möglich. Diese Bedienungsanleitung kann auch als pdf-Datei von unserer Homepage www.gt-support.de heruntergeladen werden.

Wartung, Reinigung und Pflege

⚠️ WARNUNG!

Achten Sie darauf, dass kein Wasser in die Antriebseinheit eindringt.

⚠️ WARNUNG!

Solange das Gerät eingeschaltet ist, die Aufsätze weder abnehmen oder aufsetzen noch reinigen. Verletzungsgefahr!

⚠️ WARNUNG!

Schalten Sie vor der Reinigung immer das Gerät aus. Achten Sie darauf, dass keinesfalls Wasser in das Innere des Gerätes gelangt.

- Nehmen Sie vor der Reinigung den jeweiligen Aufsatz ab. Zur Reinigung des Geräteäußeren benutzen Sie ein mäßig feuchtes, gut ausgewrungenes Tuch. Anschließend das Gehäuse gut trockenreiben. Verwenden Sie keinesfalls Lösungs-, Reinigungs- oder Scheuermittel.
- Die Aufsätze (inkl. Reinigungsmatte) können Sie unter fließendem, warmem Wasser reinigen. Lassen Sie die Aufsätze nach der Reinigung vollständig trocknen.

Aufbewahrung:

- Nach der Reinigung nehmen Sie die Batterien aus dem Batteriefach.
- Lagern Sie das Gerät und dessen Zubehör an einem trockenen und frostfreien, für Kinder unzugänglichen Ort, am besten in der Originalverpackung.

Technische Daten

Batterien: 4x 1,5V; AA; LR6; Mignon

Grundgerät:

Leistung (Motor): 10W

Nennstrom: 1,67A

Schutzart: IPX7 (Schutz gegen zeitweiliges Untertauchen in Wasser)

Konformitätserklärungen

Die EU-Konformitätserklärung kann bei der auf der beigelegten Garantiekarte angeführten Adresse angefordert werden.



Mit dem CE Symbol markierte Produkte erfüllen die Anforderungen aller zutreffenden EG-Richtlinien.

Entsorgung

Verpackung entsorgen



Entsorgen Sie die Verpackung sortenrein. Geben Sie Pappe und Karton zum Altpapier, Folien in die Wertstoff-Sammlung.

Altgerät entsorgen

(Anwendbar in der Europäischen Union und anderen europäischen Staaten mit Systemen zur getrennten Sammlung von Wertstoffen)



Altgeräte gehören nicht in den Hausmüll!

Das Symbol mit der durchgestrichenen Mülltonne bedeutet, dass Elektro- und Elektronikgeräte nicht zusammen mit dem Hausmüll entsorgt werden dürfen. Verbraucher sind gesetzlich dazu verpflichtet, Elektro- und Elektronikgeräte am Ende ihrer Lebensdauer einer vom unsortierten Siedlungsabfall getrennten Erfassung zuzuführen. Auf diese Weise wird eine umwelt- und ressourcenschonende Verwertung sichergestellt.

Batterien und Akkus, die nicht fest vom Elektro- oder Elektronikgerät umschlossen sind und zerstörungsfrei entnommen werden können, sind vor der Abgabe des Geräts an einer Erfassungsstelle von diesem zu trennen und einer vorgesehenen Entsorgung zuzuführen. Das Gleiche gilt für Lampen, die zerstörungsfrei aus dem Gerät entnommen werden können.

Elektro- und Elektronikgerätebesitzer aus privaten Haushalten können diese bei den Sammelstellen der öffentlich-rechtlichen Entsorgungsträger oder bei den von den Herstellern bzw. Vertreibern eingerichteten Sammelstellen abgeben. Die Abgabe von Altgeräten ist unentgeltlich.

Generell haben Vertreter die Pflicht, die unentgeltliche Rücknahme von Altgeräten durch geeignete Rücknahmemöglichkeiten in zumutbarer Entfernung zu gewährleisten.

Verbraucher haben die Möglichkeit zur unentgeltlichen Abgabe eines Altgeräts bei einem rücknahmepflichtigen Vertreter, wenn sie ein gleichwertiges Neugerät mit einer im Wesentlichen gleichen Funktion erwerben. Diese Möglichkeit besteht auch bei Lieferungen an einen privaten Haushalt.



Batterien und Akkus dürfen nicht zusammen mit dem Hausmüll entsorgt werden!

Verbraucher sind gesetzlich verpflichtet, alle Batterien oder Akkus, unabhängig davon, ob sie schädliche Substanzen enthalten oder nicht, zu einer Sammelstelle in ihrer Gemeinde oder zu einem Einzelhändler zu bringen, damit sie umweltfreundlich entsorgt und wertvolle Rohstoffe zurückgewonnen werden können.

Batterien und Akkus, die nicht fest vom Elektro- oder Elektronikgerät umschlossen sind und zerstörungsfrei entnommen werden können, sind vor der Abgabe des Geräts an einer Erfassungsstelle von diesem zu trennen und einer vorgesehenen Entsorgung zuzuführen.

Kleben Sie bei lithiumhaltigen Batterien und Akkus vor der Entsorgung die Pole ab, um einen äußeren Kurzschluss zu vermeiden.

Geben Sie Batterien und Akkus nur in entladene Zustand ab.

Mit QR-Codes schnell und einfach ans Ziel

Egal, ob Sie **Produktinformationen**, **Ersatzteile** oder **Zubehör** benötigen, Angaben über **Herstellergarantien** oder **Servicestellen** suchen oder sich bequem eine **Video-Anleitung** anschauen möchten, mit unseren QR-Codes gelangen Sie kinderleicht ans Ziel.

Was sind QR-Codes?

QR-Codes (QR = Quick Response) sind grafische Codes, die mithilfe einer Smartphone-Kamera gelesen werden und beispielsweise einen Link zu einer Internetseite oder Kontaktdaten enthalten.

Ihr Vorteil: Kein lästiges Eintippen von Internet-Adressen oder Kontaktdaten!

Und so geht's

Zum Scannen des QR-Codes benötigen Sie lediglich ein Smartphone, einen installierten QR-Code-Reader sowie eine Internet-Verbindung.*

Einen QR-Code-Reader finden Sie in der Regel kostenlos im App Store Ihres Smartphones.

Jetzt ausprobieren

Scannen Sie einfach mit Ihrem Smartphone den folgenden QR-Code und erfahren Sie mehr über Ihr neu erworbenes ALDI-Produkt.*

Ihr ALDI-Serviceportal

Alle oben genannten Informationen erhalten Sie auch im Internet über das ALDI-Serviceportal unter www.aldi-service.ch.



*Beim Ausführen des QR-Code-Readers können abhängig von Ihrem Tarif Kosten für die Internet-Verbindung entstehen.

A



Contenu de la livraison / Pièces de l'appareil

- 1 Insert
- 2 Bouton marche/arrêt
- 3 Poignée
- 4 Cache du logement à piles
- 5 Compartiment à piles (voir p. 12)

Accessoires :

- 6 Brosse à joints
- 7 Brosse ronde dure
- 8 Brosse ronde fine
- 9 Patin de nettoyage (avec support en plastique)

Autres accessoires :

- 10 4 piles fournies (1,5 V ; LR6 ; AA ; Mignon)
- 11 Notice d'utilisation et carte de garantie (non illustrées)

Sous réserve de modifications techniques et visuelles.

Sommaire

Vue d'ensemble	22
Contenu de la livraison / Pièces de l'appareil	23
Généralités	25
Lire la notice d'utilisation et la conserver.....	25
Légende des symboles et autres informations.....	25
Sécurité	26
Utilisation conforme à l'usage prévu.....	26
Consignes de sécurité.....	26
Risques pour les enfants et les personnes dont les facultés sont limitées.....	27
Risques liés à l'utilisation d'appareils électriques.....	27
Piles.....	28
Risques liés à l'utilisation de la brosse de nettoyage électrique.....	29
Installation et montage	31
Avant la première utilisation.....	31
Insertion/remplacement des piles.....	31
Utilisation	33
Accessoires.....	34
Mise en place/retrait des accessoires.....	35
Utilisation de l'appareil.....	35
Pannes et solutions	36
Maintenance, nettoyage et entretien	37
Caractéristiques techniques	38
Déclaration de conformité	38
Élimination	38
Élimination de l'emballage.....	38
Élimination de l'appareil.....	38
Remarque sur la mise au rebut des piles.....	39
Aller rapidement et facilement au but avec les codes QR	40

Généralités

Lire la notice d'utilisation et la conserver



Cette notice d'utilisation fait partie intégrante de cette brosse de nettoyage électrique. Elle contient des informations importantes pour l'utilisation et la manipulation.

Lisez attentivement la notice d'utilisation, en particulier les consignes de sécurité, avant d'utiliser la brosse de nettoyage électrique. Le non-respect de cette notice d'utilisation peut entraîner des blessures graves ou endommager la brosse de nettoyage électrique.

La notice d'utilisation repose sur les normes et règles applicables au sein de l'Union européenne. Il convient également de respecter les directives et législations spécifiques à votre pays de résidence si vous vivez en dehors de l'Union européenne.

Conservez la notice d'utilisation pour des utilisations futures. Donnez-la avec la brosse de nettoyage électrique si vous la remettez à une autre personne.

Légende des symboles et autres informations

Les symboles et termes d'avertissement suivants figurent dans cette notice d'utilisation, sur l'appareil ou sur l'emballage, ou représentent des informations complémentaires.



Veuillez lire et respecter la notice d'utilisation !

Les consignes de sécurité importantes sont désignées par ce symbole.



AVERTISSEMENT !

concerne les dommages corporels

AVIS!

concerne les dommages matériels



Les informations importantes sont désignées par ce symbole.



Déclaration de conformité (voir chapitre « Déclaration de conformité ») :
Les produits marqués de ce symbole satisfont aux exigences des directives CE en vigueur.



Ce symbole fait référence aux prescriptions spéciales en matière d'élimination des appareils usagés (voir le chapitre « Élimination »).



Mettez les piles usagées au rebut selon les instructions décrites au chapitre « Mise au rebut ».

Sécurité

Utilisation conforme à l'usage prévu

La brosse de nettoyage électrique est conçue exclusivement pour le nettoyage d'objets et de surfaces adaptés, en céramique, en pierre, en métal, etc. par exemple. De plus, l'appareil n'est pas destiné à une utilisation professionnelle mais uniquement à une utilisation privée. Toute autre utilisation ou modification de l'appareil n'est pas conforme et est strictement interdite. Nous ne pouvons être tenus responsables des dommages survenus à la suite d'une utilisation non conforme ou incorrecte.

Consignes de sécurité

⚠ AVERTISSEMENT !

Veillez lire et respecter les consignes de sécurité énoncées ci-après. Le non-respect de ces consignes peut engendrer des risques d'accident et de blessures, ainsi que des dommages matériels ou des dysfonctionnements de l'appareil.

Risques pour les enfants et les personnes dont les facultés sont limitées

- Les personnes dont les facultés physiques, sensorielles ou mentales sont limitées ou les personnes manquant d'expérience et/ou de connaissances sont autorisés à utiliser cet appareil, à condition qu'ils soient surveillés ou qu'ils aient été instruits quant à son usage sûr et qu'ils aient compris les dangers en résultant.
- Le nettoyage et l'entretien de l'appareil ne doivent pas être effectués par des enfants. Tenez l'appareil hors de portée des enfants.
- Les enfants ne doivent pas jouer avec l'appareil. Les enfants ne sont pas conscients du danger inhérent à l'utilisation d'appareils électriques. Par conséquent, utilisez et conservez l'appareil hors de la portée de ces derniers.
- Conservez l'emballage hors de portée des enfants –
Risque d'asphyxie !

Risques liés à l'utilisation d'appareils électriques

- L'appareil ne doit pas être utilisé s'il est tombé ou porte des signes visibles de dommages.
- Seuls des ateliers spécialisés et habilités sont autorisés à effectuer les réparations. Les appareils réparés par un personnel non spécialisé représentent un danger pour l'utilisateur.
- Ne laissez pas l'appareil sans surveillance pendant qu'il fonctionne afin d'éviter tout accident.
- Utilisez uniquement les accessoires d'origine ! L'utilisation d'autres accessoires peut accroître les risques d'accident. Lors d'accidents ou de dommages subséquents à l'utilisation d'accessoires tiers, la garantie ne s'applique pas. Si vous utilisez des accessoires tiers et que l'appareil est endommagé, la garantie ne s'applique pas.

- N'ouvrez jamais l'appareil et n'essayez en aucun cas d'introduire à l'intérieur des objets métalliques.

Risque d'électrocution !

Piles :

- L'ingestion de piles peut s'avérer mortelle. Conservez donc les piles hors de portée des petits enfants. En cas d'ingestion d'une pile, consultez immédiatement un médecin. Les piles classiques ne doivent pas être rechargées ni réactivées par d'autres moyens. Les piles ne doivent pas être chauffées, démontées, jetées au feu ou court-circuitées.
- Si nécessaire, nettoyez les contacts de la pile et de l'appareil avant la mise en place. Afin d'éviter de causer des dommages irréversibles à l'appareil, vérifiez la polarité lors de la mise en place.
- N'exposez pas les piles à des conditions extrêmes, par ex. sur des radiateurs ou à un rayonnement solaire direct !
Risque élevé d'écoulement !
- Toute pile endommagée ou présentant une fuite d'électrolyte doit être immédiatement retirée de l'appareil. Évitez tout contact avec la peau, les yeux et les muqueuses. En cas de contact avec le liquide de la pile, rincez abondamment la zone concernée à l'eau claire et consultez immédiatement un médecin.
- Retirez tout de suite les piles usagées de l'appareil. En effet, des fuites d'électrolyte susceptibles d'endommager l'appareil sont possibles.
- Remplacez toujours toutes les piles en même temps.
- Insérez toujours des piles de même type. N'utilisez pas de types différents, ni des piles neuves avec des piles usagées.
- En cas d'inutilisation prolongée de l'appareil, retirez les piles. Risque élevé d'écoulement !
- Assurez-vous que l'appareil est éteint après utilisation.

Risques liés à l'utilisation de la brosse de nettoyage électrique

- Veuillez respecter les indications du chapitre « Maintenance, nettoyage et entretien ».
- Ne mettez pas l'appareil en service si le boîtier présente des dommages visibles, en cas de dommage invisible possible (p. ex. après une chute) ou s'il n'est pas étanche.
- Éteignez l'appareil avant toute opération de nettoyage et d'entretien, ou avant de mettre ou de retirer un accessoire.
- N'utilisez pas d'accessoires défectueux.
- À l'issue du traitement, le sol ou la surface nettoyée est humide. Ne marchez sur la surface nettoyée que lorsque cette dernière est entièrement sèche. **Risque de chute !**
- Évitez tout contact avec les parties mobiles. Afin d'éviter tout dommage corporel ou matériel, tenez vos mains, cheveux, vêtements et parties du corps ou tout autre objet ne nécessitant pas de nettoyage éloignés des parties mobiles pendant le fonctionnement.
- Avant toute utilisation, vérifiez que l'embout souhaité est correctement et solidement monté sur l'appareil.
- N'utilisez pas de détergents agressifs qui pourraient endommager les embouts, mais aussi les objets/surfaces à nettoyer. Respectez les instructions du fabricant du détergent utilisé et portez des gants de protection adaptés si nécessaire.
- Pendant l'utilisation de l'appareil, portez toujours des lunettes de protection adéquates pour éviter toute projection de saleté et/ou de produit détergent dans vos yeux.
- N'utilisez l'appareil que si le cache du logement à piles est placé correctement.

- Veillez à ne pas laisser s'infiltrer d'eau ou de liquide à l'intérieur de l'appareil. Le compartiment à piles ne doit en aucun cas entrer en contact avec de l'eau ou tout autre liquide.
- L'appareil n'est pas conçu pour le nettoyage de surfaces sensibles. Nous déclinons toute responsabilité en cas d'objets ou de surfaces endommagés !
- Attention lors de l'insertion des piles ou du compartiment à piles dans l'appareil. La brosse de nettoyage peut être utilisée immédiatement.
- Mettez l'appareil hors tension après chaque utilisation à l'aide du bouton marche/arrêt.

Installation et montage

Avant la première utilisation

⚠ AVERTISSEMENT !

Après avoir sorti l'appareil de son emballage, veuillez contrôler qu'il est bien complet et qu'il n'a pas subi de dommage lors du transport, afin d'éviter tout danger. En cas de doute, ne l'utilisez pas et adressez-vous à votre filiale ALDI SUISSE.

L'appareil est placé dans un emballage en vue d'éviter tout dégât lors du transport.

- Retirez avec précaution l'appareil de son emballage de vente.
- Retirez tous les éléments d'emballage.
- Nettoyez l'appareil ainsi que tous les accessoires pour enlever les résidus de poussières d'emballage conformément aux instructions du chapitre « Maintenance, nettoyage et entretien ».

Insertion/remplacement des piles :



L'appareil possède un compartiment à piles amovible dans lequel les piles doivent être insérées. Une fois les piles insérées, il faut placer le compartiment à piles dans l'appareil, dans le logement prévu à cet effet.

Remarque : lors de l'insertion des piles, vérifiez impérativement la polarité.

Pour insérer les piles, procédez comme suit :

- Commencez par ouvrir le logement à piles en tournant son cache 4 d'un cran dans le sens des aiguilles d'une montre (jusqu'à ce que le triangle sur le cache s'aligne sur celui du corps de l'appareil) et détachez le cache de l'appareil.

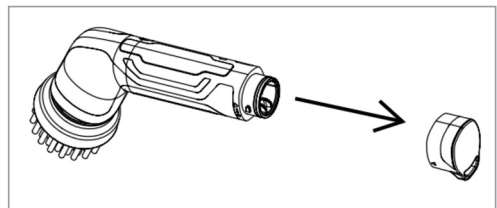

Installation et montage

- Sortez ensuite le compartiment à piles **5** de son logement.

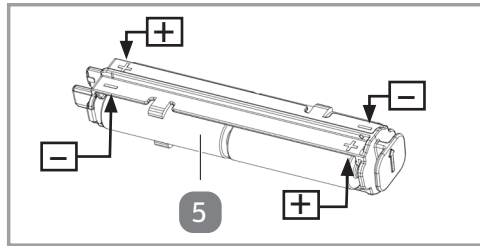

- Placez ensuite les 4 piles fournies (1,5 V ; LR6 ; AA ; Mignon) dans le compartiment à piles. Vérifiez la polarité. Tenez compte, pour cela, des symboles qui se trouvent le long du compartiment à piles **5**.

- Insérez ensuite le compartiment à piles **5** dans son logement. Pour ce faire, commencez par insérer le côté du compartiment à piles **5** où se trouvent les deux pattes de contact. Sur l'extrémité plate du compartiment à piles **5**, une flèche vous indique la bonne orientation (la flèche doit être tournée vers le haut de l'appareil).

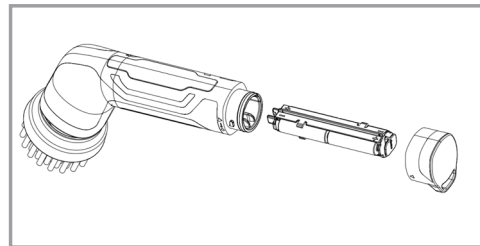

- Fermez ensuite le logement à piles à l'aide de son cache **4**. Pour ce faire, positionnez le cache du logement à piles **4** sur l'appareil en alignant les triangles du cache **4** et du corps de l'appareil. Verrouillez ensuite le cache **4** en le tournant d'un cran dans le sens inverse des aiguilles d'une montre. Le triangle du cache **4** est alors aligné avec le cercle sur le corps de l'appareil. Veillez à ce que le le cache du logement à piles **4** coiffe intégralement l'appareil pour garantir que le logement à piles est bien fermé et prévenir toute infiltration d'eau ou de liquide.

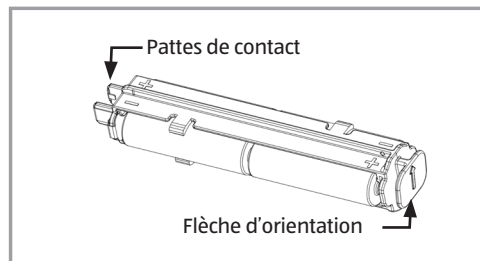

Utilisation

Votre brosse de nettoyage à piles est équipée de 4 accessoires de nettoyage différents, que vous pouvez fixer sur l'appareil selon le type d'objet ou de surface à nettoyer.

Si l'appareil est correctement assemblé, il est quasiment étanche et peut être utilisé pour un nettoyage avec une grande quantité d'eau, voire être brièvement plongé dans l'eau.

Avec ses accessoires, l'appareil permet d'éliminer rapidement et efficacement les taches tenaces sur le carrelage, les pavés, la céramique, le métal, etc. Vous pouvez ainsi nettoyer, par exemple, de nombreuses parties de votre salle de bain. N'utilisez pas l'appareil sur des surfaces sensibles pour ne pas les endommager. Si nécessaire, essayez l'appareil ou l'accessoire que vous souhaitez utiliser sur une zone non visible de la surface à traiter.



Pour éviter les projections de détergent ou de poussière sous l'effet de la force centrifuge pendant le nettoyage, l'appareil fonctionne avec une vitesse de rotation relativement faible.

AVIS!

Selon la fréquence et la nature de l'utilisation, il peut être nécessaire de remplacer les pièces d'usure telles que les différents accessoires après un certain temps. Vous pouvez acheter ces pièces d'usure via notre service client. L'adresse et les coordonnées de notre service client figurent sur la carte de garantie. Vous y trouverez également des informations sur les prix et les frais d'envoi de ces pièces.

Accessoires :

À quoi servent les différents accessoires ?

Brosse à joints 6 :

Cet accessoire permet de nettoyer les joints, les coins et les niches.

Brosse ronde dure 7 :

Utilisez la brosse ronde dure pour nettoyer les grandes surfaces telles que les sols, les carrelages, les lavabos, les baignoires, etc.

Brosse ronde fine 8 :

Cette brosse ronde permet de nettoyer les joints de grande taille et les emplacements difficiles d'accès. Elle est un peu plus douce que l'autre et peut donc être utilisée avec précaution sur des surfaces un peu plus délicates.

Patin de nettoyage 9 :

Cet accessoire est en deux parties : le patin de nettoyage et son support en plastique qui se fixent sur l'appareil. Le patin de nettoyage adhère à son support en plastique grâce à un système Velcro. Placez le patin de nettoyage le plus au centre possible du logement en plastique. L'accessoire permet de nettoyer (polir) de grandes surfaces planes (telles que du carrelage, des baignoires, des étagères, etc.).

Mise en place/retrait des accessoires :

AVIS!

Éteignez impérativement l'appareil avant d'installer ou de retirer des accessoires.

- Prenez l'accessoire que vous avez choisi pour le placer sur l'insert **1** de telle manière que l'entraîneur qui s'y trouve s'engage dans l'ouverture prévue à cet effet au niveau de l'accessoire. Vous saurez à leur forme comment assembler les deux parties. Veillez impérativement à ce que l'accessoire soit bien positionné et fixé avant d'allumer l'appareil.
- Pour retirer l'accessoire de l'appareil, retirez-le de l'insert **1** par l'avant.

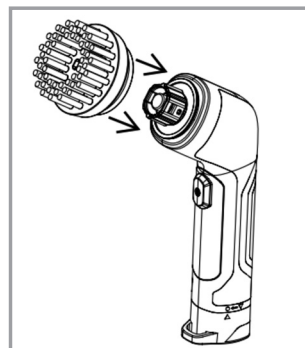

Utilisation de l'appareil

- Placez l'accessoire de votre choix sur l'appareil.
- Si vous souhaitez utiliser un détergent, appliquez-le alors sur la surface à nettoyer.
- Allumez l'appareil en appuyant sur le bouton marche/arrêt **2**.
- Déplacez l'accessoire sur la zone à nettoyer en appliquant une légère pression.
- Mettez l'appareil hors tension après chaque utilisation en appuyant sur le bouton marche/arrêt.

Nettoyez l'appareil et les accessoires utilisés après chaque utilisation comme indiqué à la section « Maintenance, nettoyage et entretien ».

Pannes et solutions

Panne :	Cause :	Solution :
L'unité motrice ne fonctionne pas.	Il n'y a pas de piles ou celles-ci n'ont pas été correctement insérées.	Insérez les piles en respectant la polarité.
	Le bouton marche/arrêt n'a pas été activé.	Appuyez sur le bouton marche/arrêt pour mettre l'appareil en marche.

Si le problème rencontré n'est pas énuméré dans ce tableau, merci de contacter notre SAV. Nos conseillers client se feront un plaisir de vous aider. Vous trouverez les coordonnées de notre service client dans la carte de garantie. Etant donné que nos produits sont constamment perfectionnés et améliorés, des modifications techniques et de design sont possibles. Cette notice d'utilisation peut également être téléchargée sous forme de fichier pdf depuis notre site Internet www.gt-support.de.

Maintenance, nettoyage et entretien

⚠ AVERTISSEMENT!

Veillez à ce que l'eau ne pénètre pas dans l'unité motrice.

⚠ AVERTISSEMENT!

Ne mettez pas, ne retirez pas et ne nettoyez pas les accessoires tant que l'appareil est allumé.

Risque de blessures !

⚠ AVERTISSEMENT!

Éteignez toujours l'appareil avant de le nettoyer. Veillez à ce que l'eau ne pénètre en aucun cas à l'intérieur de l'appareil.

- Avant de nettoyer les accessoires, retirez-les de l'appareil. Pour nettoyer l'extérieur de l'appareil, utilisez un tissu légèrement humidifié et bien essoré. Essuyez ensuite bien le boîtier en frottant. N'utilisez en aucun cas des dissolvants, produits de nettoyage ou abrasifs.
- Vous pouvez nettoyer les accessoires (y compris le patin de nettoyage) sous l'eau chaude courante. Après les avoir nettoyés, laissez-les complètement sécher.

Rangement :

- Après le nettoyage, retirez les piles du logement à piles.
- Conservez l'appareil et ses accessoires dans un lieu sec, à l'abri du gel et hors de portée des enfants, idéalement dans son emballage d'origine.

Caractéristiques techniques

Piles : 4 x 1,5 V ; AA ; LR6 ; Mignon

Appareil de base :

Puissance (moteur) : 10 W

Courant nominal : 1,67A

Classe de protection : IPX7 (protégé contre les effets de l'immersion temporaire)

Déclaration de conformité

La déclaration de conformité UE peut être demandée à l'adresse indiquée dans la carte de garantie fournie.



Les produits portant le symbole CE satisfont aux exigences de toutes les directives CE en vigueur.

Élimination

Élimination de l'emballage



Éliminez l'emballage selon les sortes. Mettez le carton dans la collecte de vieux papier, les films dans la collecte de recyclage.

Élimination de l'appareil

Éliminez le produit conformément aux dispositions applicables dans votre pays.



Les appareils usagés ne doivent pas être jetés avec les déchets ménagers!

Le symbole de la poubelle barrée signifie que les appareils électriques et électroniques ne doivent jamais être jetés dans la poubelle des ordures ménagères. Les consommateurs sont contraints par la loi de jeter les appareils électriques et électroniques arrivés en fin de vie, séparément des déchets ménagers non triés. Cela permettra de garantir une valorisation des déchets respectueuse de l'environnement et des ressources.

Les batteries et accumulateurs qui ne sont pas fixés dans l'appareil électrique ou électronique et qui peuvent être extraits sans dommage, doivent être retirés de

l'appareil avant de l'emmener dans un point de collecte et éliminés de manière appropriée. Cela s'applique également aux ampoules qui peuvent être extraites de l'appareil sans dommage.

Les propriétaires privés d'appareils électriques et électroniques peuvent les déposer dans des déchetteries municipales ou les déposer dans les points de collecte mis en place par les fabricants ou les revendeurs. Le dépôt d'appareils usagés est gratuit.

D'une manière générale, les revendeurs sont tenus de proposer un service gratuit de reprise des appareils usagés, en mettant à disposition des points de collecte appropriés, à une distance raisonnable.

Les consommateurs ont la possibilité de déposer gratuitement un appareil usagé auprès d'un revendeur soumis à l'obligation de reprendre ces appareils, lorsqu'ils achètent un appareil neuf équivalent, offrant globalement les mêmes fonctions. Cette possibilité est aussi offerte pour les livraisons à un ménage privé.



Ne jetez pas les piles et batteries dans les ordures ménagères !

La loi oblige les consommateurs à déposer les piles et batteries, qu'elles contiennent des substances nocives ou non, dans un point de collecte de leur commune ou chez un commerçant, afin de les éliminer de manière écologique et de recycler les matières premières qui les composent.

Les batteries et accumulateurs qui ne sont pas fixés dans l'appareil électrique ou électronique et qui peuvent être extraits sans dommage, doivent être retirés de l'appareil avant de l'emmener dans un point de collecte et éliminés de manière appropriée.

Avant de jeter les piles et batteries au lithium, collez les bornes pour éviter un court-circuit externe.

Jetez uniquement les piles et batteries déchargées.

Aller rapidement et facilement au but avec les codes QR

Aller rapidement et facilement au but avec les codes QR

Si vous avez besoin **d'informations sur les produits**, de **pièces de rechange** ou **d'accessoires**, de données sur les **garanties fabricant** ou sur les **unités de service** ou si vous souhaitez regarder confortablement des **instructions en vidéo** – avec nos codes QR, vous parvenez au but en toute facilité.

Les codes QR, qu'est-ce ?

Les codes QR (QR = Quick Response) sont des codes graphiques qui peuvent être lus à l'aide d'un appareil photo du smartphone et qui contiennent par exemple un lien vers un site Internet ou des données de contact.

Votre avantage : plus de frappe contraignante d'adresses Internet ou de données de contact!

Comment faire ?

Pour scanner les codes QR, vous avez simplement besoin d'un smartphone, d'un lecteur de codes QR installé ainsi que d'une connexion Internet. Vous trouverez généralement un lecteur de codes QR gratuitement dans l'App Store de votre smartphone.

Testez dès maintenant

Scannez simplement le code QR suivant avec votre smartphone pour en savoir plus sur votre nouveau produit ALDI.

Votre portail de services ALDI

Toutes les informations mentionnées plus haut sont également disponibles sur Internet via le portail de services ALDI sous www.aldi-service.ch.



L'exécution du lecteur de codes QR peut entraîner des frais pour la connexion Internet en fonction de votre tarif.

A



Dotazione/Parti dell'apparecchio

- 1 Supporto
- 2 Interruttore ON/OFF
- 3 Impugnatura
- 4 Copertura del vano batteria
- 5 Porta-batterie (vedi pag. 12)

Inserti:

- 6 Spazzola per fessure
- 7 Spazzola rotonda dura
- 8 Spazzola per rifiniture
- 9 Disco pulente (incl. supporto di plastica)

Ulteriori accessori:

- 10 4 batterie (1,5 V; LR6; AA; Mignon)
- 11 Istruzioni per l'uso e cartolina di garanzia (non mostrato)

Salvo modifiche tecniche ed estetiche.

Sommario

Panoramica prodotto	42
Dotazione/Parti dell'apparecchio	43
In generale	45
Leggere e conservare le istruzioni per l'uso	45
Descrizione pittogrammi e altre informazioni utili.....	45
Sicurezza.....	46
Utilizzo conforme alla destinazione d'uso	46
Note relative alla sicurezza	46
Pericoli per bambini e persone con capacità limitate.....	47
Pericoli durante l'uso degli apparecchi elettrici	47
Batterie	48
Pericoli durante l'uso del spazzola elettrica di pulizia	49
Installazione e montaggio.....	51
Prima di utilizzare l'apparecchio per la prima volta	51
Inserimento/sostituzione batterie	51
Uso	53
Inserti	54
Applicazione/Rimozione degli inserti	55
Uso dell'apparecchio	55
Guasti e risoluzione.....	56
Manutenzione, pulizia e cura	57
Dati tecnici	58
Dichiarazione di conformità	58
Smaltimento	58
Smaltimento della confezione	58
Smaltimento dell'apparecchio	58
Istruzioni sullo smaltimento delle batterie	59
Arrivare all'obiettivo in modo veloce e semplice grazie ai codici QR.....	60

In generale

Leggere e conservare le istruzioni per l'uso



Le presenti istruzioni per l'uso sono relative a questa spazzola elettrica di pulizia. Contengono importanti informazioni sulla messa in funzione e l'impiego.

Prima di utilizzare la spazzola elettrica di pulizia, leggere con cura le istruzioni per l'uso, in particolare le indicazioni di sicurezza. La mancata osservanza delle presenti istruzioni per l'uso può causare gravi lesioni o danni alla spazzola elettrica di pulizia.

Le istruzioni per l'uso sono basate su norme e regolamenti in vigore all'interno dell'Unione Europea. All'estero prestare attenzione anche a disposizioni e leggi specifiche del Paese.

Conservare le istruzioni anche per gli usi successivi. Se la spazzola elettrica di pulizia viene consegnata a terzi, allegare anche le istruzioni per l'uso.

Descrizione pittogrammi e altre informazioni utili

Le parole chiave e i simboli seguenti trovano impiego nelle presenti istruzioni per l'uso, sull'apparecchio e/o sull'imballaggio o servono a rappresentare ulteriori informazioni.



Leggere e conservare le istruzioni per l'uso!

Importante avvertenze sono contrassegnate con questo simbolo.

⚠ AVVERTENZA!

Si riferisce a danni alle persone

AVVISO!

Si riferisce a danni alle cose



Con questo simbolo sono contrassegnate informazioni importanti.



Dichiarazione di conformità (vedi il capitolo "Dichiarazioni di conformità"): i prodotti contrassegnati da questo simbolo soddisfano i requisiti delle direttive CE esistenti.



Questo simbolo segnala le normative specifiche per lo smaltimento di vecchi apparecchi (vedi il capitolo "Smaltimento").



Smaltire le batterie usate come indicato nel capitolo "Smaltimento".

Sicurezza

Utilizzo conforme alla destinazione d'uso

La spazzola elettrica è destinata esclusivamente alla pulizia di particolari oggetti o superfici, quali ad esempio ceramica, pietra, metallo, ecc. Inoltre, l'apparecchio non è destinato a impieghi industriali ma soltanto all'utilizzo in abitazioni private. Qualsiasi altro utilizzo o modifica dell'apparecchio non è appropriato ed è in linea di principio proibito. Si declina qualsiasi responsabilità per eventuali danni derivanti da un uso non corretto o erroneo. Questo prodotto è classificato come apparecchio accessibile al pubblico generale.

Note relative alla sicurezza

⚠ AVVERTENZA!

Leggere e osservare tutte le indicazioni per la sicurezza riportate di seguito. La mancata osservanza comporta notevoli rischi di incidenti e lesioni e il pericolo di danni materiali e all'apparecchio.

Pericoli per bambini e persone con capacità limitate

- L'apparecchio può essere utilizzato da persone con ridotte capacità fisiche, sensoriali o mentali o con scarsa esperienza e/o inesperte solo se sorvegliati o informati in merito all'uso sicuro dell'apparecchio e avendo compreso i pericoli derivanti.
- La pulizia e la manutenzione da parte dell'utente non devono essere eseguite da bambini. Tenere l'apparecchio fuori dalla portata dei bambini.
- I bambini non devono giocare con l'apparecchio. I bambini non conoscono i pericoli che possono derivare dall'uso di apparecchi elettrici. Pertanto utilizzare e conservare l'apparecchio fuori dalla portata dei bambini.
- Tenere il materiale di imballaggio lontano dai bambini –
Pericolo di soffocamento!

Pericoli durante l'uso degli apparecchi elettrici

- Non utilizzare l'apparecchio se è caduto o se presenta danni visibili.
- Le riparazioni devono essere eseguite solo da laboratori specializzati e autorizzati. Le apparecchiature non riparate a regola d'arte sono pericolose per chi le utilizza.
- Per evitare incidenti tenere sempre sotto controllo l'apparecchio quando è in funzione.
- Utilizzare solo accessori originali! L'impiego di accessori non originali comporta un maggior pericolo di incidenti. Si declina qualsiasi responsabilità in caso di incidenti o danni con accessori non originali. Se si utilizzano accessori di terze parti decade qualsiasi diritto di garanzia per i danni all'apparecchio.
- Non aprire mai l'apparecchio e non cercare in alcun modo di raggiungerne l'interno con oggetti metallici.
Pericolo di scossa elettrica!

Batterie:

- Le batterie possono essere letali se ingerite. Conservare perciò le batterie in un luogo non accessibile dai bambini piccoli. Se una batteria è stata ingerita, contattare immediatamente un medico. Le batterie normali non vanno ricaricate né riattivate con altri mezzi. Le batterie non possono essere riscaldate, invertite, gettate nel fuoco o cortocircuitate.
- Se necessario, prima di inserire la batteria all'interno dell'apparecchio pulire i contatti della batteria e dell'apparecchio. Per evitare danni irreparabili all'apparecchio, prestare attenzione alla corretta polarità durante l'inserimento.
- Non sottoporre le batterie a condizioni estreme, ad es. radiatori o radiazione solare diretta. **Maggiore pericolo di fuoriuscita del liquido della batteria!**
- Batterie danneggiate o con perdite di liquido vanno rimosse immediatamente dall'apparecchio. Evitare il contatto con la pelle, gli occhi e le mucose. In caso di contatto con il liquido delle batterie, risciacquare immediatamente la parte interessata con abbondante acqua pulita e consultare prontamente un medico!
- Rimuovere sempre immediatamente le batterie usate, in quanto da queste può fuoriuscire il liquido e quindi causare danni.
- Sostituire sempre tutte le batterie insieme.
- Utilizzare solo batterie dello stesso tipo, non utilizzare tipi diversi o batterie usate e nuove insieme.
- Se l'apparecchio non viene messo in funzione per lungo tempo, rimuovere le batterie. Maggiore pericolo di fuoriuscita del liquido delle batterie!
- Assicurarsi che l'apparecchio sia spento dopo l'uso.

Pericoli durante l'uso della spazzola elettrica di pulizia

- Attenersi alle indicazioni riportate nel capitolo "Manutenzione, pulizia e cura".
- Non mettere in funzione l'apparecchio se il corpo presenta danni visibili o se si sospetta un difetto non visibile (ad es. dopo una caduta) o se non è a tenuta.
- L'apparecchio deve essere spento prima della pulizia, manutenzione, applicazione o rimozione degli accessori.
- Non utilizzare accessori difettosi.
- A lavoro ultimato il pavimento ossia la superficie pulita con la spazzola è umida. Camminare sul pavimento pulito solo quando è completamente asciutto.

Pericolo di scivolamento!

- Evitare di toccare le parti in movimento. Per prevenire danni a persone o a oggetti, assicurarsi che durante il funzionamento le mani, i capelli, gli indumenti e altri oggetti che non devono essere puliti non entrino in contatto con le parti in movimento.
- Assicurarsi prima dell'uso che l'insero sia saldamente applicato in modo corretto sull'apparecchio.
- Non utilizzare detergenti aggressivi per evitare di danneggiare gli inserti o gli oggetti/le superfici da pulire. Utilizzare i detergenti secondo le indicazioni del rispettivo produttore e indossare eventualmente guanti protettivi idonei.
- Durante l'uso indossare sempre occhiali di protezione idonei per evitare che sporco e/o detergenti entrino negli occhi.
- Utilizzare l'apparecchio esclusivamente con la copertura del vano batteria correttamente applicata.
- Accertarsi che l'acqua o altri liquidi non penetrino all'interno dell'apparecchio. Il porta-batterie non deve entrare in contatto con acqua o altri liquidi.

- L'apparecchio non è adatto per la pulizia di superfici delicate. Si declina qualsiasi responsabilità per eventuali danni recati a oggetti e superfici!
- Usare cautela durante l'inserimento delle batterie o del porta-batterie nell'apparecchio. La spazzola di pulizia può essere messa in funzione subito.
- Dopo ogni utilizzo spegnere l'apparecchio servendosi dell'interruttore ON/OFF.

Installazione e montaggio

Prima di utilizzare l'apparecchio per la prima volta

⚠ AVVERTENZA!

Dopo aver tolto l'apparecchio dall'imballaggio, controllare che sia completo e che non abbia subito danni da trasporto per evitare pericoli. In caso di dubbi non utilizzare l'apparecchio, ma rivolgersi a una filiale ALDI SUISSE.

L'apparecchio si trova in un imballaggio che lo protegge dai danni da trasporto.

- Estrarre con cautela l'apparecchio dall'imballaggio.
- Rimuovere tutte le parti dell'imballaggio.
- Pulire l'apparecchio e tutti gli accessori dai residui di polvere dell'imballaggio seguendo le indicazioni del capitolo "Manutenzione, pulizia e cura".

Inserimento/sostituzione batterie:



Nell'apparecchio è incluso un porta-batterie rimovibile in cui devono essere inserite le batterie. Dopo l'inserimento delle batterie, il porta-batterie va inserito nell'apparecchio o nel vano batterie.

Avvertenza: verificare sempre la corretta polarità durante l'inserimento delle batterie.

Per inserire le batterie procedere nel modo seguente:

- Dapprima aprire il vano batterie ruotando leggermente l'apposita copertura **4** in senso orario (fino a quando il triangolo sulla copertura si allinea con il triangolo sul corpo) e rimuoverlo dall'apparecchio.

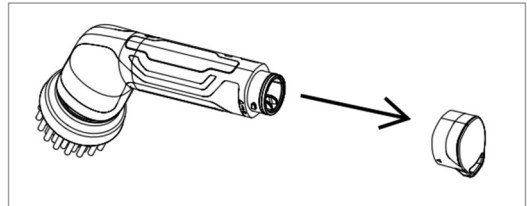

- Estrarre il porta-batterie **5** dal vano batteria.

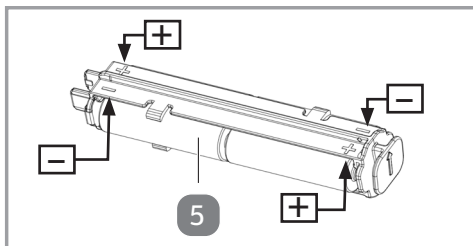

- Inserire nel porta-batterie le 4 batterie in dotazione (1,5 V; LR6; AA; Mignon). Verificare la corretta polarità (controllare i contrassegni nelle barrette laterali del vano batteria **5**).

- Inserire successivamente il porta-batterie **5** nel vano batteria. A tal fine, inserire il porta-batterie **5** nel vano batteria dapprima con il lato su cui sono applicate le due sporgenze di contatto. Una freccia applicata sull'estremità piatta del porta-batterie **5** facilita l'orientamento (la freccia deve essere rivolta verso la parte superiore dell'apparecchio).

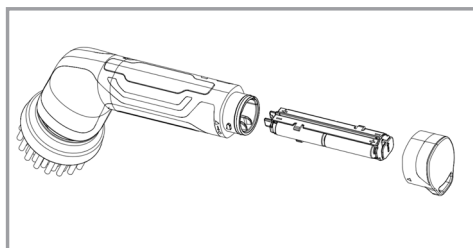

- Chiudere ora il vano batteria con l'apposita copertura **4**. A tal fine, disporre la copertura del vano batteria **4** sul corpo in modo che il triangolo sulla copertura del vano batteria **4** sia allineato con il triangolo sul corpo dell'apparecchio e bloccare la copertura del vano batteria **4** ruotandola in senso antiorario. Il triangolo sulla copertura del vano batteria **4** è ora allineato con il cerchio sul corpo dell'apparecchio. Assicurarsi che la copertura del vano batteria **4** sia completamente appoggiata sull'apparecchio di modo che il vano batteria sia ben chiuso e si evitino infiltrazioni di acqua o liquidi.

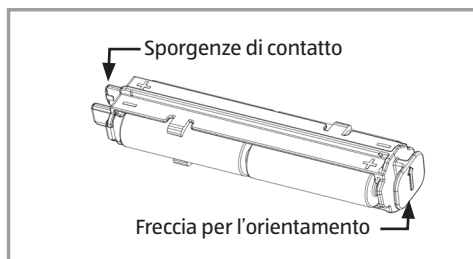

Uso

La spazzola di pulizia a batteria è dotata di 4 diversi inserti di pulizia che possono essere applicati sull'apparecchio a seconda del tipo e del materiale dell'oggetto o della superficie da pulire.

Con un assemblaggio corretto, la struttura quasi impermeabile dell'apparecchio permette la pulizia con abbondante acqua e perfino una breve immersione della spazzola elettrica di pulizia.

Con l'apparecchio e i relativi inserti lo sporco ostinato viene rimosso in modo rapido ed efficace, ad esempio da piastrelle, pavimento in pietra, ceramica, metallo, ecc., per cui con l'apparecchio è possibile pulire molte zone del vostro bagno. Non utilizzare l'apparecchio su superfici delicate per evitare eventuali danni. All'occorrenza, testare l'apparecchio e il relativo inserto su un punto nascosto della superficie da pulire.



Per evitare che il detergente o lo sporco durante la pulizia vengano proiettati verso l'esterno dalla forza centrifuga, l'apparecchio viene fatto funzionare con un numero di giri relativamente ridotto.

AVVISO!

A seconda della frequenza e del tipo di utilizzo può essere necessario, dopo un certo tempo, sostituire le parti soggette a usura, come i diversi inserti. Queste parti soggette a usura sono acquistabili presso il nostro servizio clienti. L'indirizzo del centro di assistenza o i dati di contatto sono riportati sulla scheda di garanzia. Qui ricevete anche informazioni sui prezzi e sulle spese di spedizione.

Inserti:

L'accessorio giusto per ogni applicazione

Spazzola per fessure 6:

Questo inserto è adatto per pulire fessure, angoli e nicchie.

Spazzola rotonda dura 7:

Utilizzare la spazzola rotonda dura per pulire superfici più ampie, quali pavimenti, piastrelle, lavandini, vasche, ecc.

Spazzola per rifiniture 8:

La spazzola per rifiniture serve per la pulizia di fessure più grandi e punti difficilmente accessibili. È leggermente più morbida e pertanto può essere utilizzata con cautela anche su superfici un po' più delicate.

Disco pulente 9:

Questo inserto è costituito da due parti: il disco pulente stesso e il supporto di plastica da applicare sull'apparecchio. Il disco pulente viene applicato tramite un velcro sull'apposito supporto di plastica. Applicare il disco pulente possibilmente al centro del supporto di plastica. L'inserto è adatto per pulire (grattare) superfici più ampie e lisce (ad es. piastrelle, vasche, ripiani, ecc.)

Applicazione/Rimozione degli inserti:

AVVISO!

L'apparecchio deve essere spento prima dell'applicazione o della rimozione degli accessori.

- Tenere a portata di mano il relativo l'inserto da usare e applicarlo sul supporto **1**, in modo che il dente qui applicato venga inserito nella rispettiva apertura dell'inserto. Dalla forma si capisce come devono essere incastrate le due parti. Prima di accendere l'apparecchio assicurarsi sempre che l'inserto sia applicato saldamente e correttamente.
- Per rimuovere l'inserto dall'apparecchio estrarlo in avanti dal supporto **1**.

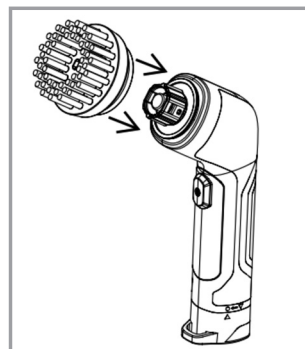

Uso dell'apparecchio

- Applicare l'inserto desiderato sull'apparecchio.
- Se si desidera utilizzare un detergente, distribuirlo sulla superficie da pulire.
- Spegnere l'apparecchio premendo l'interruttore ON/OFF **2**.
- Muovere il rispettivo inserto esercitando una leggera pressione sulla zona da pulire.
- Dopo l'utilizzo spegnere l'apparecchio premendo ancora l'interruttore ON/OFF.

Dopo ogni utilizzo pulire l'apparecchio e gli inserti utilizzati osservando le indicazioni riportate nel capitolo "Manutenzione, pulizia e cura".

Guasti e risoluzione

Guasto:	Causa:	Risoluzione:
L'unità motore non funziona.	Le batterie non sono inserite o non sono inserite in modo corretto.	Inserire le batterie e verificare la corretta polarità.
	Non è stato premuto l'interruttore ON/OFF.	Premere l'interruttore ON/OFF per accendere l'apparecchio.

In caso di guasti non indicati qui sopra, rivolgersi al nostro servizio clienti. Il nostro consulente sarà lieto di aiutarvi. L'indirizzo del centro di assistenza è riportato sulla cartolina di garanzia. Poiché i nostri prodotti sono continuamente soggetti a sviluppi e miglioramenti, sono possibili modifiche di design e tecniche. Queste istruzioni per l'uso possono anche essere scaricate come file PDF dal nostro sito www.gt-support.de.

Manutenzione, pulizia e cura

⚠ AVVERTENZA!

Assicurarsi che non penetri acqua nell'unità motore.

⚠ AVVERTENZA!

**Con l'apparecchio acceso, non rimuovere né applicare o pulire gli accessori.
Pericolo di lesioni!**

⚠ AVVERTENZA!

Spegnere sempre l'apparecchio prima della pulizia. Assicurarsi che l'acqua non penetri assolutamente all'interno dell'apparecchio.

- Prima della pulizia rimuovere il rispettivo accessorio. Per la pulizia dell'esterno dell'apparecchio utilizzare un panno moderatamente umido, ben strizzato. Successivamente asciugare bene l'alloggiamento. Non utilizzare in nessun caso detergenti, solventi o agenti abrasivi.
- Gli inserti (incl. disco pulente) possono essere puliti sotto l'acqua corrente tiepida. Lasciare asciugare completamente gli inserti dopo ogni pulizia.

Conservazione:

- Dopo la pulizia rimuovere le batterie dal vano batteria.
- Riporre l'apparecchio e gli accessori in un luogo asciutto e al riparo dal gelo, fuori dalla portata dei bambini, se possibile nell'imballaggio originale.

Dati tecnici

Batterie: 4x 1,5V; AA; LR6; Mignon

Apparecchio di base:

Potenza (motore): 10W

Corrente nominale: 1,67A

Classe di protezione: IPX7 (protezione contro temporanea immersione in acqua)

Dichiarazione di conformità

La dichiarazione di conformità UE può essere richiesta all'indirizzo riportato sulla cartolina di garanzia.

 I prodotti contrassegnati dalla marcatura CE soddisfano i requisiti delle direttive CE esistenti.

Smaltimento

Smaltimento della confezione



Smaltire la confezione in modo conforme. Il cartone e la carta devono essere conferiti con la carta da riciclare, le pellicole nella raccolta apposita.

Smaltimento dell'apparecchio

Smaltire l'apparecchio in modo conforme alle normative vigenti nella relativa nazione.



Non smaltire gli apparecchi con i rifiuti domestici!

Il simbolo con il bidone barrato significa che gli apparecchi elettrici ed elettronici non devono essere smaltiti insieme ai rifiuti domestici. I consumatori hanno l'obbligo per legge di conferire gli apparecchi elettrici ed elettronici al termine della loro durata separatamente dai rifiuti domestici. In questo modo si assicura un riciclaggio conforme nel rispetto delle risorse evitando effetti negativi sull'ambiente.

Batterie ed accumulatori, non completamente integrati nell'apparecchio elettrico o elettronico, che possono essere separati dallo stesso senza distruggerlo, devono essere separati dall'apparecchio prima della consegna presso un centro di raccolta e conferiti per uno smaltimento conforme. Ciò vale anche per le lampade che possono essere prelevate senza distruggere l'apparecchio.

I proprietari di apparecchi elettrici ed elettronici utilizzati in casa possono conferirli presso i centri di raccolta ufficiali e pubblici addetti allo smaltimento o presso i punti di raccolta approntati dai produttori o distributori. Il conferimento degli apparecchi vecchi è gratuito.

In generale i distributori hanno l'obbligo di garantire il ritiro gratuito degli apparecchi vecchi tramite opportunità di ritiro entro distanze ragionevoli.

I consumatori hanno la possibilità di consegna gratuita di un apparecchio vecchio presso un distributore con obbligo di ritiro quando acquistano un apparecchio nuovo equivalente con funzioni essenzialmente identiche. Questa possibilità esiste anche in caso di consegna a un domicilio privato.



Le batterie e gli accumulatori non devono essere smaltiti con i rifiuti domestici!

I consumatori hanno l'obbligo per legge di conferire tutte le batterie e gli accumulatori, indipendentemente dal fatto che contengano sostanze dannose o meno, presso un centro di raccolta del proprio comune o presso un rivenditore per consentirne uno smaltimento conforme ed ecologico per recuperare le preziose materie prime.

Batterie ed accumulatori, non completamente integrati nell'apparecchio elettrico o elettronico, che possono essere separati dallo stesso senza distruggerlo, devono essere separati dall'apparecchio prima della consegna presso un centro di raccolta e conferiti per uno smaltimento conforme.

Nel caso di batterie e accumulatori mettere del nastro isolante sui poli prima dello smaltimento per evitare un cortocircuito esterno.

Consegnare batterie ed accumulatori esclusivamente quando totalmente scarichi.

Arrivare all'obiettivo in modo veloce e semplice grazie ai codici QR

Arrivare all'obiettivo in modo veloce e semplice grazie ai codici QR

Non importa se siete alla ricerca di **informazioni relative a prodotti, pezzi di ricambio o accessori**, se cercate **garanzie dei produttori** o **centri di assistenza** o se desiderate vedere comodamente un **video-tutorial** – grazie ai nostri codici QR riuscirete ad arrivare in modo semplicissimo al vostro obiettivo.

Cosa sono i codici QR?

I codici QR (QR = Quick Response) sono codici grafici acquisibili mediante la fotocamera di uno smartphone e che contengono per esempio, un link ad un sito internet o dati di contatto.

Il vostro vantaggio: non è più necessario digitare faticosamente indirizzi internet o dati di contatto!

Ecco come si fa

Per poter acquisire il codice QR è sufficiente uno smartphone, aver installato un software che legga i codici QR e un collegamento internet. Software che leggono i codici QR sono disponibili nell'App Store del vostro smartphone e in genere sono gratuiti.

Provare ora

Basta acquisire con il vostro smartphone il seguente codice QR per ottenere ulteriori informazioni relative al vostro prodotto ALDI.

Il portale di assistenza ALDI

Tutte le suddette informazioni sono disponibili anche in internet nel portale di assistenza ALDI all'indirizzo www.aldi-service.ch.



Eseguendo la lettura di codici QR potrebbero generarsi costi a seconda della tariffa del vostro operatore mobile per il collegamento ad internet.



CH

Importeur: | Importateur: | Importatore:

GLOBALTRONICS GMBH & CO. KG
BEI DEN MÜHREN 5
20457 HAMBURG
DEUTSCHLAND | ALLEMAGNE | GERMANIA

**KUNDENDIENST • SERVICE APRÈS-VENTE
ASSISTENZA POST-VENDITA**

825869

Bitte wenden Sie sich an Ihre **ALDI SUISSE Filiale**.
Veuillez vous adresser à votre **filiale ALDI SUISSE**.
La preghiamo di rivolgersi alla sua **filiale ALDI SUISSE**.

MODELL / MODÈLE / MODELLO: PO51031677
GT-SF-RBB-01 11/2023

3

**JAHRE GARANTIE
ANS GARANTIE
ANNI DI GARANZIA**