



Bedienungsanleitung Mode d'emploi Istruzioni per l'uso



ELEKTRISCHE KUSCHELHEIZDECKE

ÉLECTRIQUE COUVERTURE CHAUFFANTE | ELETTRICA TERMOCOPERTA



Deutsch 02
Français 20
Italiano 38

Lieferumfang

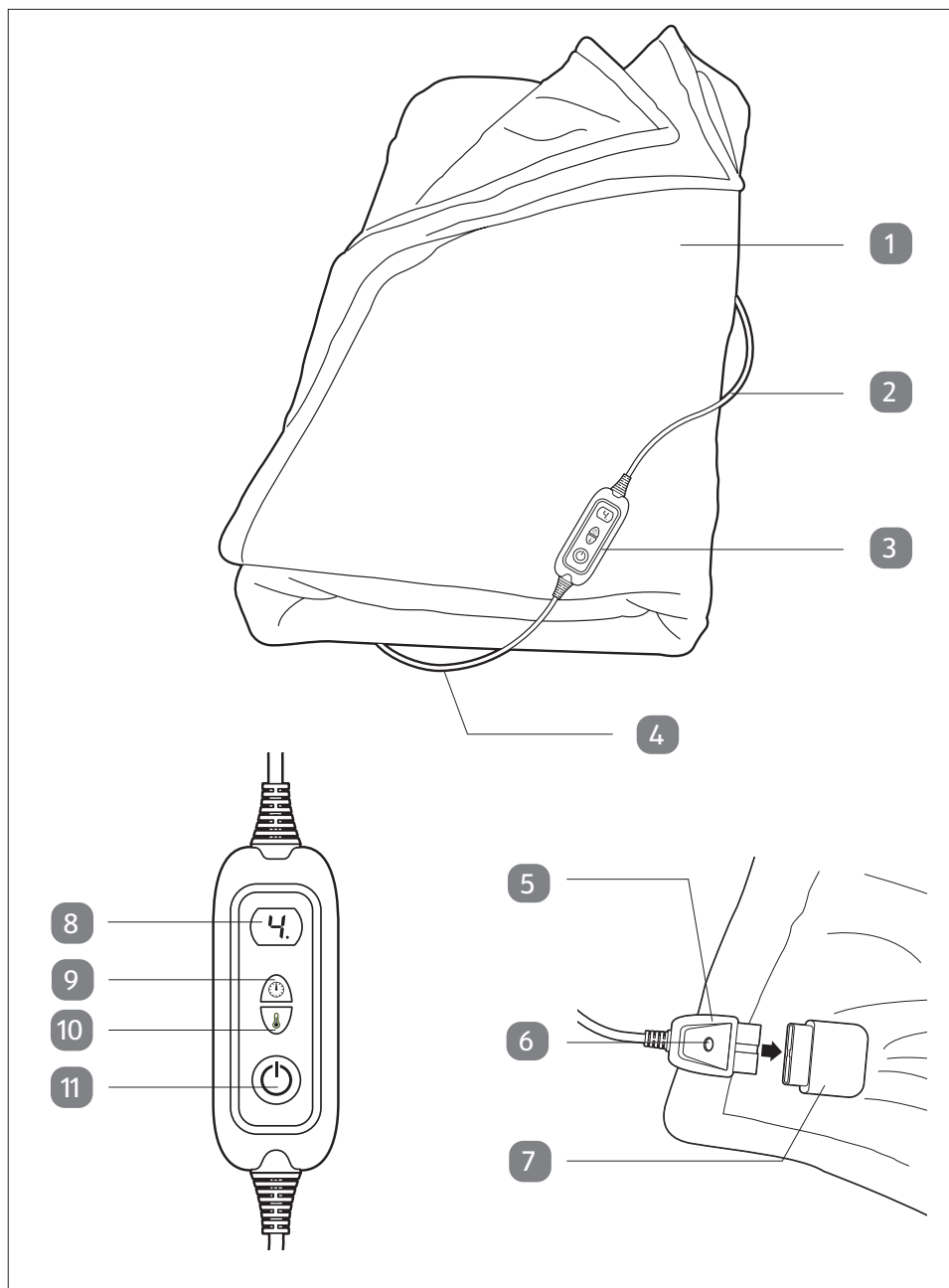

Geräteteile

- 1 Heizdecke
- 2 Netzkabel mit Netzstecker
- 3 Bedienteil
- 4 Anschlusskabel
- 5 Anschlussstecker
- 6 Entriegelungstaste
- 7 Anschlussbuchse Heizdecke
- 8 Display
- 9 Taste für Zeitdauer-Einstellung
- 10 Taste für Heizstufen-Wahl
- 11 Taste EIN/AUS

Weiterer Lieferumfang:

- Bedienungsanleitung
- Garantiekarte

Inhaltsverzeichnis

Lieferumfang	2
Geräteteile	3
Allgemeines	5
Bedienungsanleitung lesen und aufbewahren	5
Zeichenerklärung	5
Sicherheit	6
Bestimmungsgemäßer Gebrauch	7
Sicherheitshinweise	7
Heizdecke und Lieferumfang prüfen	11
Gebrauch	12
Ein- /Ausschalten und Temperatur einstellen	12
Zeitdauer einstellen	13
Fehlersuche	14
Reinigen	16
Aufbewahren	17
Technische Daten	17
Konformitätserklärung	18
Entsorgen	18
Verpackung entsorgen	18
Altgerät entsorgen	18

Allgemeines

Bedienungsanleitung lesen und aufbewahren



Diese Bedienungsanleitung gehört zu dieser elektrischen Kuschelheizdecke. Sie enthält wichtige Informationen zur Inbetriebnahme und Handhabung.

Lesen Sie die Bedienungsanleitung, insbesondere die Sicherheitshinweise, sorgfältig durch, bevor Sie die Heizdecke einsetzen. Die Nichtbeachtung dieser Bedienungsanleitung kann zu schweren Verletzungen oder Schäden an der Heizdecke führen. Die Bedienungsanleitung basiert auf den in der Europäischen Union gültigen Normen und Regeln. Beachten Sie im Ausland auch landesspezifische Richtlinien und Gesetze. Bewahren Sie die Bedienungsanleitung für die weitere Nutzung auf. Wenn Sie die Heizdecke an Dritte weitergeben, geben Sie unbedingt diese Bedienungsanleitung mit.

Zeichenerklärung

Die folgenden Symbole und Signalwörter werden in dieser Bedienungsanleitung, auf der Kuschelheizdecke oder auf der Verpackung verwendet.

⚠️ WARNUNG!

Dieses Signalsymbol-/wort bezeichnet eine Gefährdung mit einem mittleren Risikograd, die, wenn sie nicht vermieden wird, den Tod oder eine schwere Verletzung zur Folge haben kann.

⚠️ VORSICHT!

Dieses Signalsymbol-/wort bezeichnet eine Gefährdung mit einem niedrigen Risikograd, die, wenn sie nicht vermieden wird, eine geringfügige oder mäßige Verletzung zur Folge haben kann.

HINWEIS!

Dieses Signalsymbol-/wort warnt vor möglichen Sachschäden.



Dieses Symbol gibt Ihnen nützliche Zusatzinformationen zum Zusammenbau oder zum Betrieb.



Schutzklasse II.



Konformitätserklärung (siehe Kapitel „Konformitätserklärung“): Mit diesem Symbol gekennzeichnete Produkte erfüllen alle anzuwendenden Gemeinschaftsvorschriften des Europäischen Wirtschaftsraums.



Bei max. 30 °C im Schongang waschen



Nicht bleichen



Nicht im Trockner trocknen



Nicht bügeln



Nicht chemisch reinigen



Keine Nadeln hineinstechen



Nicht für die Benutzung von sehr jungen Kindern (0 - 3 Jahre) geeignet



Nicht gefaltet oder im zusammengeschobenen Zustand gebrauchen



Bedienungsanleitung lesen



OEKO-TEX® Standard 100 ist ein unabhängiges Prüf- und Zertifizierungssystem für textile Roh-, Zwischen- und Endprodukte aller Verarbeitungsstufen.



Nicht waschen

Sicherheit

WICHTIGE ANWEISUNGEN
FÜR DEN SPÄTEREN GEBRAUCH AUFBEWAHREN

Bestimmungsgemäßer Gebrauch

Die Heizdecke ist für den in dieser Anleitung beschriebenen Gebrauch im privaten Haushalt konzipiert. Die Heizdecke darf nur als Zudecke verwendet werden, nicht als Unterlage.

Sie ist ausschließlich für den Privatgebrauch in trockenen Innenräumen bestimmt und nicht für den gewerblichen und/oder medizinischen Einsatz in Krankenhäusern, Praxen etc. geeignet.

Die Heizdecke ist kein medizinisches Gerät und nicht für therapeutische Zwecke geeignet.

Verwenden Sie die Heizdecke nur wie in dieser Bedienungsanleitung beschrieben. Jede andere Verwendung gilt als nicht bestimmungsgemäß und kann zu Sachschäden oder sogar zu Personenschäden führen. Die Heizdecke ist kein Kinderspielzeug.

Der Hersteller oder Händler übernimmt keine Haftung für Schäden, die durch nicht bestimmungsgemäßen oder falschen Gebrauch entstanden sind.

Sicherheitshinweise

 **WARNUNG!**

Stromschlaggefahr!

Fehlerhafte Elektroinstallation oder zu hohe Netzspannung können zu elektrischem Stromschlag führen.

- Schließen Sie die Heizdecke nur an, wenn die Netzspannung der Steckdose mit der Angabe auf dem Typschild des Bedienteils übereinstimmt.
- Schließen Sie die Heizdecke nur an eine gut zugängliche Steckdose an, damit Sie die Heizdecke bei einem Störfall schnell von Stromnetz trennen können.
- Betreiben Sie die Heizdecke nicht, wenn sie sichtbare Schäden aufweist oder die Kabel bzw. Stecker defekt sind oder wenn die Heizdecke feucht ist.
- Wenn die Netzanschlussleitung dieses Gerätes beschädigt wird, muss sie durch den Hersteller, seinen Kundendienst oder eine ähnlich qualifizierte Person ersetzt werden, um Gefährdungen zu vermeiden.
- Öffnen Sie das Gehäuse des Bedienteils nicht, sondern

überlassen Sie die Reparatur Fachkräften, um Gefährdungen zu vermeiden. Wenden Sie sich dazu an eine Fachwerkstatt. Bei eigenständig durchgeführten Reparaturen, unsachgemäßem Anschluss oder falscher Bedienung sind Haftungs- und Garantieansprüche ausgeschlossen.

- Die Heizdecke darf nicht mit einer externen Zeitschaltuhr oder einem separatem Fernwirksystem betrieben werden.
- Zum Anschluss der Heizdecke nur das mitgelieferte Bedienteil Typ GT-HD-06 verwenden.
- Ziehen Sie den Netzstecker aus der Steckdose:
 - wenn Sie die Heizfunktion nicht benutzen,
 - nach jedem Gebrauch,
 - bevor Sie die Heizdecke reinigen oder weglegen,
 - wenn während des Betriebs eine Störung auftritt,
 - bei Gewitter.
- Ziehen Sie den Netzstecker nie am Netzkabel aus der Steckdose, sondern fassen Sie immer den Netzstecker an.
- Halten Sie die Heizdecke, die Stecker und die Kabel von offenem Feuer und heißen Flächen fern.
- Knicken Sie die Kabel nicht und legen Sie sie nicht über scharfe Kanten.
- Sorgen Sie dafür, dass Kinder keine Gegenstände in die Heizdecke hineinstecken.
- Bedienteil und Netzkabel dürfen keiner Feuchtigkeit ausgesetzt werden und nicht in Wasser oder andere Flüssigkeiten getaucht werden. Stromschlaggefahr!

 WARNUNG!

Gefahren für Kinder und Personen mit verringerten physischen, sensorischen oder mentalen Fähigkeiten (beispielsweise teilweise Behinderte, ältere Personen mit Einschränkung ihrer physischen und mentalen Fähigkeiten) oder Mangel an Erfahrung und Wissen (beispielsweise ältere Kinder).

- Diese Heizdecke kann von Kindern ab acht Jahren und

darüber sowie von Personen mit verringerten physischen, sensorischen oder mentalen Fähigkeiten oder Mangel an Erfahrung und Wissen benutzt werden, wenn sie beaufsichtigt werden oder bezüglich des sicheren Gebrauchs der Heizdecke unterwiesen wurden und die daraus resultierenden Gefahren verstanden haben. Kinder dürfen nicht mit der Heizdecke spielen. Reinigung und Benutzerwartung dürfen nicht von Kindern durchgeführt werden, es sei denn, sie sind acht Jahre oder älter und werden beaufsichtigt.

- Die Heizdecke kann von Kindern, die älter als 3 Jahren und jünger als 8 Jahren unter Aufsicht verwendet werden, wenn das Bedienteil immer auf die kleinste Temperatur eingestellt ist. Halten Sie Kinder jünger als acht Jahre von der Heizdecke und dem Bedienteil mit seinen Kabeln fern.
- Kinder, die jünger als drei Jahre sind, dürfen diese Heizdecke nicht benutzen, da sie unfähig sind, auf eine Überhitzung zu reagieren.
- Die Heizdecke darf nicht von Personen benutzt werden, die unempfindlich gegen Hitze sind, und von anderen schutzbedürftigen Personen, die nicht auf eine Überhitzung reagieren können.
- Lassen Sie die Heizdecke während des Betriebs nicht unbeaufsichtigt.
- Lassen Sie Kinder nicht mit der Verpackungsfolie spielen. Sie können sich beim Spielen darin verfangen und ersticken.

⚠️ WARNUNG!

Gefahr von Brand!

Unsachgemäßer Umgang mit der Heizdecke kann zu einem Brand führen.

- Während des Betriebs erwärmt sich das Bedienteil. Decken Sie es nicht zu oder ab. Speziell wenn Sie es mit der Heizdecke zudecken, wird das Bedienteil sehr heiß.

⚠ VORSICHT!

Verletzungsgefahr!

Durch herumliegende Kabel besteht Verletzungsgefahr.

- Verlegen Sie die Kabel so, dass sie nicht zur Stolperfalle werden. Vermeiden Sie auch den Gebrauch von einem Verlängerungskabel. Gerade nach dem Aufwachen besteht durch herumliegende Kabel erhöhte Stolpergefahr. Ordnen Sie Stromkabel und Bedienteil so an, dass weder Stolper- noch Strangulationsgefahr besteht.

⚠ VORSICHT!

Gefahr vor gesundheitlichen Schäden!

Eine lange Anwendung auf höchster Stufe kann zu Hautirritationen oder Unwohlsein führen.

- Benutzen Sie die Heizdecke am Anfang immer nur kurz und nicht auf der höchsten Stufe. Prüfen Sie Ihre Haut, bevor Sie die Leistung und die Anwendungsdauer erhöhen. Wählen Sie bei längerem Gebrauch eine geringe Heizstufe (1 oder 2). Eine lange Anwendung auf höchster Stufe kann zu Hautirritationen, Verbrennungen oder Hitzschlag führen.
- Brechen Sie den Gebrauch der Heizdecke unverzüglich ab, wenn Sie die Wärme der Heizdecke als unangenehm oder schmerzhaft empfinden.

HINWEIS!

Beschädigungsgefahr!

Unsachgemäßer Umgang mit der Heizdecke kann zu Beschädigungen der Heizdecke führen.

- Regel- und/oder Steuereinheiten sollten auf die für den ununterbrochenen Gebrauch empfohlene Einstellung eingestellt werden.
- Das Bedienteil dient ausschließlich zur Bedienung des Gerätes, das auf dem Bedienteil genannt ist.

- Schalten Sie die Heizdecke nicht ein, wenn sie gefaltet oder zusammengeschoben ist.
- Ziehen Sie die Heizdecke nicht in einen Bettbezug ein und legen Sie die Heizdecke nicht um die Matratze.
- Klemmen und knicken Sie die Heizdecke nicht.
- Schalten Sie die Heizdecke nicht ein, wenn sie, z. B. nach dem Reinigen, noch feucht ist.
- Legen Sie während des Betriebs keine großen oder schweren Gegenstände, wie z. B. Koffer, Woll- und Zudecken und Taschen auf die Heizdecke.
- Legen Sie während des Betriebs keine Wärmequellen wie z. B. Wärmeflasche, Heizkissen oder Ähnliches auf die Heizdecke.
- Stellen Sie vor jedem Gebrauch auf einem verstellbaren Bett oder bei geteilten Matratzen sicher, dass die Heizdecke oder das Netzkabel nicht eingeklemmt oder zusammengeschoben sind.
- Prüfen Sie vor jedem Gebrauch, ob Heizdecke, Bedienteil und Netzkabel Anzeichen von Abnutzung oder Beschädigungen zeigen. Falls solche Anzeichen vorhanden sind oder die Heizdecke unsachgemäß benutzt wurde, müssen Sie sie vor erneuter Inbetriebnahme von einer Fachwerkstatt prüfen lassen. Wenden Sie sich in diesem Fall an die auf der Garantiekarte angegebene Service-Adresse.
- Stecken Sie keine Nadeln oder andere spitze Gegenstände in die Heizdecke.
- Lassen Sie die Heizdecke vor dem Zusammenlegen und Einlagern vollständig abkühlen.
- Bewahren Sie die Heizdecke an einem trockenen Platz auf.
- Die Heizdecke darf nicht nass benutzt werden.
- Lagern Sie keine Gegenstände auf der Heizdecke und beachten Sie den Abschnitt „Aufbewahren“.

Heizdecke und Lieferumfang prüfen



1. Nehmen Sie die Heizdecke aus der Verpackung und kontrollieren Sie, ob die Heizdecke oder die Einzelteile Schäden aufweisen. Ist dies der Fall, benutzen Sie die Heizdecke nicht. Wenden Sie sich über die auf der Garantiekarte angegebene Serviceadresse an den Hersteller.

2. Prüfen Sie, ob die Lieferung vollständig ist.
3. Ziehen Sie die Schutzfolie vom Display **8** ab.
4. Entfernen Sie sämtliches Verpackungsmaterial.

Gebrauch

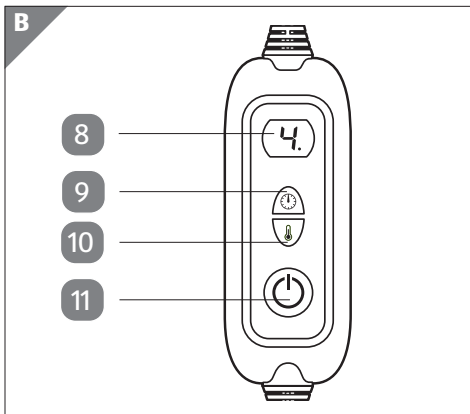
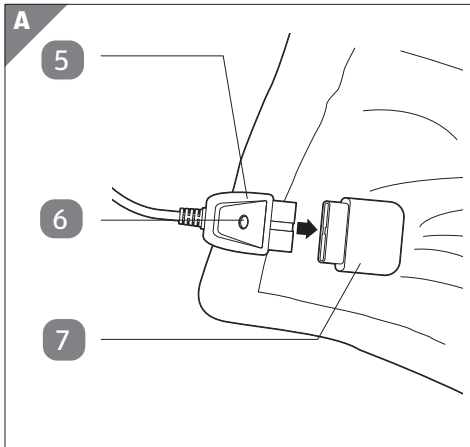
Ein- /Ausswitchen und Temperatur einstellen



1. Falten Sie die Heizdecke auseinander. Betreiben Sie die Heizdecke nicht zusammengefaltet oder zusammengeschieben. Überhitzungsgefahr!
2. Drücken Sie die Entriegelungstaste und stecken Sie den Stecker der Anschlussleitung in die Anschlussbuchse der Heizdecke.
3. Stecken Sie den Netzstecker in eine Steckdose.
Für einen kurzen Moment wird im Display „8“ angezeigt.
4. Decken Sie sich mit der Heizdecke zu.
5. Drücken Sie die Taste  **11**, um die Heizdecke einzuschalten.
6. Drücken Sie wiederholt die Taste  **10**, bis die gewünschte Heizstufe im Display **8** angezeigt wird:
1 - 3: niedrige Wärme
4 - 6: mittlere Wärme
7 - 9: maximale Wärme



- Wenn hinter der eingestellten Wärmestufe im Display ein Punkt leuchtet, heizt die Heizdecke auf. Ist die eingestellte Temperatur erreicht, erlischt der Punkt. Dieser Vorgang kann sich während des Gebrauchs mehrfach wiederholen.
- Decken Sie das Bedienteil während des Gebrauchs nicht ab oder zu. Legen Sie es neben die Heizdecke.

7. Zum Beenden der Heizfunktion drücken Sie wieder die Taste .

Die Display-Anzeige erlischt.

8. Ziehen Sie den Netzstecker aus der Steckdose, wenn Sie die Heizdecke nicht mehr benutzen möchten.



- Um die Heizdecke schnell aufzuheizen, sollten Sie zunächst Heizstufe **9** wählen und dann ggf. eine niedrigere Temperatur einstellen.
- Wenn Sie die Heizdecke über einen längeren Zeitraum nutzen möchten empfehlen wir die Heizstufe **1** oder **2** einzustellen.
- Während des Gebrauchs können Sie jederzeit mit der Taste  eine höhere oder niedrigere Heizstufe wählen.

Zeitdauer einstellen

Sie können eine Zeitdauer einstellen, nach dessen Ablauf sich die Heizdecke automatisch abschaltet.

1. Stellen Sie die gewünschte Heizstufe ein.

2. Stellen Sie durch wiederholtes Drücken der Taste  **9** die gewünschte Zeitdauer ein:

Stufe 1 = 20 Minuten

Stufe 2 = 40 Minuten

Stufe 3 = 60 Minuten

....

Stufe 9 = 180 Minuten

Im Display wird zunächst blinkend die gewählte Zeitstufe angezeigt. Anschließend erscheint wieder die gewählte Heizstufe.

Die Heizfunktion schaltet sich nach der gewünschten Zeitdauer automatisch ab. Dadurch wird verhindert, dass die Heizdecke überlastet wird.



- Mit den Druckknöpfen, die unten an der Heizdecke angebracht sind, können Sie die Heizdecke zu einem „Fußwärmer“ formen. Ziehen Sie vor dem Gebrauch Ihre Straßenschuhe aus.
- Wenn im Display ein waagerechter Balken blinkt, ist die eingestellte Zeit abgelaufen. Um die Heizdecke weiter nutzen zu können, müssen Sie sie erst ausschalten (Taste © drücken). Danach kann sie wieder wie beschrieben verwendet werden.

Wenn Sie die Heizdecke wieder einschalten wollen, gehen Sie vor, wie vorstehend beschrieben. Ansonsten ziehen Sie den Netzstecker aus der Steckdose.

Fehlersuche

	Problem	Mögliche Ursache	Problembesehung
1.	Keine Funktion.	Netzstecker 2 ist nicht eingesteckt.	Stecken Sie den Netzstecker ein.
		Anschlusstecker 5 ist nicht eingesteckt.	Stecken Sie den Anschlusstecker in die Anschlussbuchse 7 ein.
2.	Heizdecke schaltet sich aus.	Abschaltautomatik hat reagiert.	Kein Fehler. Sie können eine Zeitdauer einstellen, nach dessen Ablauf sich die Heizdecke automatisch abschaltet

	Problem	Mögliche Ursache	Problembehebung
3.	Heizdecke heizt nicht, im Display blinkt ein F.	Sie haben die Steckverbindungen in der falschen Reihenfolge angeschlossen.	<ol style="list-style-type: none"> 1. Ziehen Sie den Netzstecker aus der Steckdose. 2. Verbinden Sie Bedienteil und Heizdecke mit dem Stecker. 3. Stecken Sie den Netzstecker in eine Steckdose.
		Heizdecke ist überhitzt.	<p>Schalten Sie die Heizfunktion aus und ziehen Sie den Netzstecker. Falten Sie die Heizdecke auseinander, damit sie schneller abkühlt. Nach dem Abkühlen können Sie die Heizdecke wieder normal benutzen.</p> <p>Sollte dies nicht möglich sein, ist die Decke aus Gründen der elektrischen Sicherheit abgeschaltet worden und kann nicht mehr betrieben werden.</p>

Reinigen

WARNUNG!

Stromschlaggefahr!

Feuchtigkeit kann zu elektrischem Stromschlag führen.

- Ziehen Sie den Netzstecker aus der Steckdose, bevor Sie die Heizdecke reinigen.
- Das Bedienteil darf nicht in Wasser getaucht oder mit in die Waschmaschine gegeben werden.

HINWEIS!

Beschädigungsgefahr!

Unsachgemäßer Umgang mit der Heizdecke kann zu Beschädigungen der Heizdecke führen.

- Die Heizdecke darf nicht chemisch gereinigt, gemangelt, gewrungen oder gebügelt werden.



Die Heizdecke wird durch das Reinigen in der Waschmaschine stark beansprucht. Die Heizdecke sollte im Laufe der Zeit daher nicht öfter als insgesamt 5x gewaschen werden.

1. Ziehen Sie den Netzstecker **2** aus der Steckdose.
2. Drücken Sie die Entriegelungstaste **6** mit etwas Kraft herunter und ziehen Sie den Anschlussstecker **5** aus der Anschlussbuchse **7** der Heizdecke.
3. Wischen Sie das Bedienteil **3** bei Bedarf mit einem leicht angefeuchteten weichen Tuch sauber.
4. Reinigen Sie die vollständig abgekühlte Heizdecke entsprechend der Verschmutzung:
 - Entfernen Sie **kleinere Flecken** mit einem leicht angefeuchteten Tuch.
 - Reinigen Sie die Heizdecke bei **normaler Verschmutzung** mittels Handwäsche. Beachten Sie die Pflegesymbole, die auf der Heizdecke abgebildet sind.
 - Waschen Sie bei **stärkerer Verschmutzung** die Heizdecke in der Waschmaschine bei 30 °C (Schonwaschgang). Beachten Sie die Waschmittel- und Dosierungsangaben. **Ziehen Sie vor dem Waschen unbedingt die Anschlussleitung des Bedienteils aus der Anschlussbuchse der Heizdecke! Das Bedienteil darf nicht in Wasser oder andere Flüssigkeiten getaucht werden.**

Waschen Sie die Heizdecke im Schongang und schleudern Sie die Heizdecke mit möglichst niedriger Umdrehungszahl (max. 400 Umdrehungen).

5. Lassen Sie die Heizdecke nach dem Waschen an der Luft vollständig trocknen.
 - Wringen Sie die Heizdecke nicht aus und verwenden Sie keine Wäscheklammern o. Ä.
 - Schalten Sie die Heizdecke nicht zum Trocknen ein.
 - Nehmen Sie die Heizdecke erst wieder in Gebrauch, wenn Heizdecke und Anschlussbuchse vollständig trocken sind.

Aufbewahren

- Lassen Sie die Heizdecke vor dem Zusammenlegen und Einlagern vollständig abkühlen.
- Bewahren Sie die ausgekühlte Heizdecke an einem sauberen und trockenen Platz auf, wo sie vor anderen Wärmequellen, z. B. einer Heizung, geschützt ist.
- Lagern Sie keine schweren Gegenstände auf der Heizdecke, da diese die Heizdrähte in der Heizdecke beschädigen könnten.

Technische Daten

Modell:	GT-HD-06
Versorgungsspannung:	230 V~, 50 Hz
Leistung:	160 W
Schutzklasse:	II 
Abmessungen:	ca. 130 x 180 cm
Heizdecken-Material:	100 % Polyester
Artikelnummer	821309

Da unsere Produkte ständig weiterentwickelt und verbessert werden, sind Design- und technische Änderungen möglich.

Diese Bedienungsanleitung kann auch als pdf-Datei von unserer Homepage www.gt-support.de heruntergeladen werden.

Konformitätserklärung



Die Konformität des Produktes mit den gesetzlich vorgeschriebenen Standards wird gewährleistet. Die vollständige Konformitätserklärung finden Sie im Internet unter www.gt-support.de.

Entsorgen

Verpackung entsorgen



Entsorgen Sie die Verpackung sortenrein. Geben Sie Pappe und Karton zum Altpapier, Folien in die Wertstoff-Sammlung.

Altgerät entsorgen

Entsorgen Sie den Artikel entsprechend der in Ihrem Land geltenden Vorschriften.



Altgeräte dürfen nicht in den Hausmüll!

Sollte das Gerät einmal nicht mehr benutzt werden können, so ist jeder Verbraucher **gesetzlich verpflichtet, Altgeräte getrennt vom Hausmüll**, z. B. bei einer Sammelstelle seiner Gemeinde/ seines Stadtteils, abzugeben. Damit wird gewährleistet, dass Altgeräte fachgerecht verwertet und negative Auswirkungen auf die Umwelt vermieden werden. Deswegen sind Elektrogeräte mit obenstehendem Symbol gekennzeichnet.

Contenu de livraison

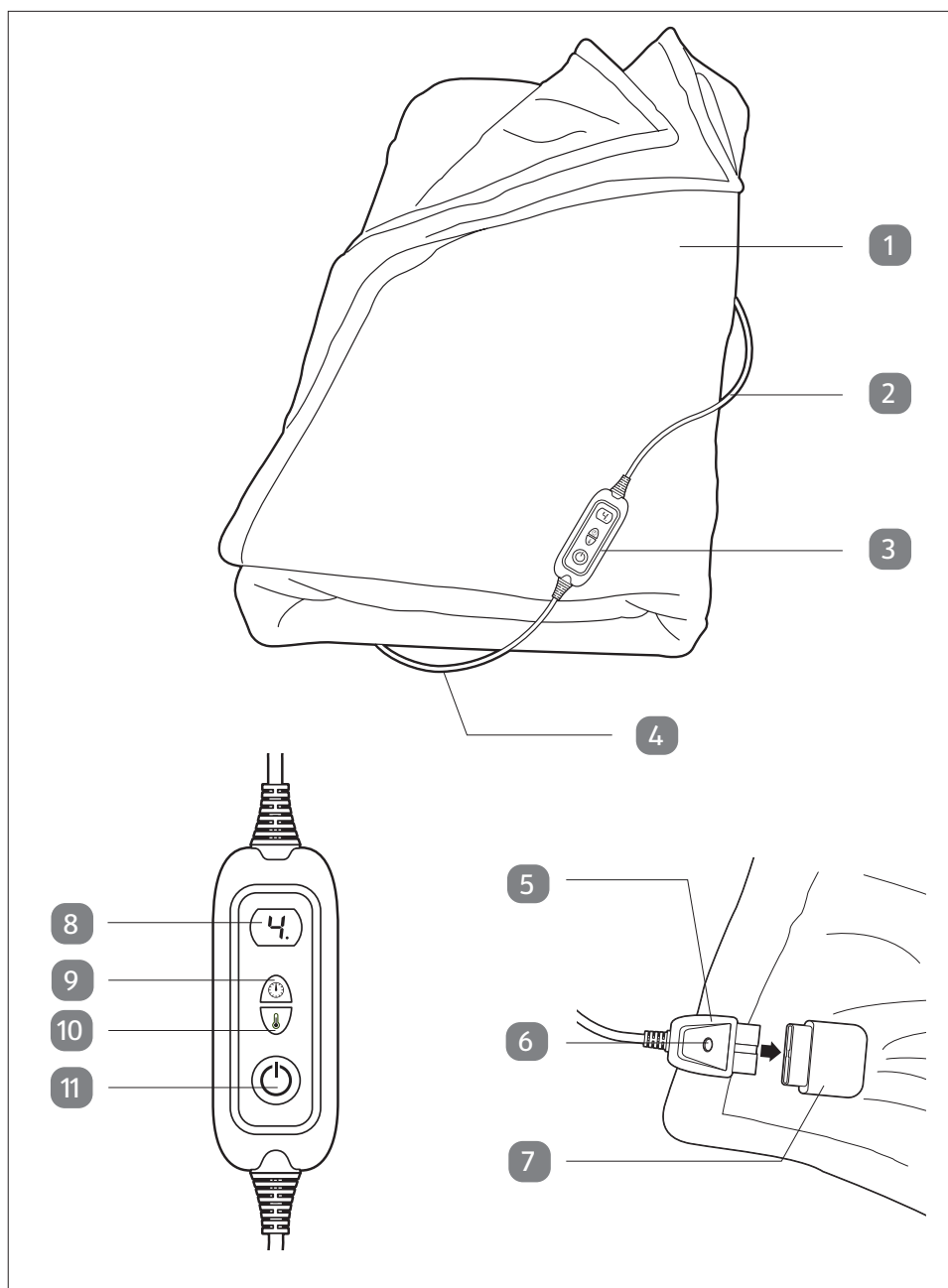

Pièces de l'appareil

- 1 Couverture chauffante
- 2 Câble électrique et fiche
- 3 Boîtier de commande
- 4 Câble de raccordement
- 5 Fiche de raccordement
- 6 Bouton de déverrouillage
- 7 Prise de raccordement de la couverture chauffante
- 8 Écran d'affichage
- 9 Bouton de réglage de la durée
- 10 Bouton de sélection du niveau de chauffe
- 11 Bouton Marche/Arrêt

Autre contenu :

- Mode d'emploi
- Carte de garantie

Sommaire

Contenu de livraison	20
Pièces de l'appareil	21
Généralités	23
Lire attentivement et conserver le mode d'emploi	23
Signification des symboles	23
Sécurité	24
Utilisation conforme à la destination de l'appareil	25
Consignes de sécurité	25
Vérifier la couverture chauffante et le contenu du colis	30
Utilisation	30
Allumer / éteindre et ajuster la température	30
Réglage de la durée	31
Recherche de pannes	32
Nettoyage	33
Rangement	35
Caractéristiques techniques	35
Déclaration de conformité	35
Élimination	36
Élimination de l'emballage	36
Mise au rebut de l'appareil usagé	36

Généralités

Lire attentivement et conserver le mode d'emploi



Ce mode d'emploi correspond à cette couverture chauffante molletonnée. Il contient des informations importantes relatives à la mise en service et à l'utilisation de l'appareil.

Veuillez lire attentivement ce mode d'emploi, en particulier les consignes de sécurité, avant d'utiliser cette couverture chauffante. Le non-respect de ce mode d'emploi peut entraîner des blessures graves ou endommager la couverture chauffante. Ce mode d'emploi a été rédigé conformément aux normes et règles en vigueur dans l'Union européenne. À l'étranger, veuillez également respecter les directives et les lois spécifiques au pays. Conservez ce mode d'emploi pour une utilisation ultérieure. Si vous donnez cette couverture chauffante à des tiers, vous devez également leur remettre le mode d'emploi qui l'accompagne.

Signification des symboles

Les symboles et mots indicateurs suivants sont utilisés dans ce mode d'emploi, sur le produit ou sur l'emballage.

⚠ AVERTISSEMENT !

Ce pictogramme/cette mention d'avertissement décrit un danger avec un niveau de risque moyen, pouvant provoquer la mort ou une blessure grave s'il n'est pas évité.

⚠ ATTENTION !

Ce pictogramme/mot de signalisation représente un danger avec un niveau de risque faible qui s'il ne peut être évité peut provoquer une blessure légère ou modérée.

REMARQUE !

Ce pictogramme/mot de signalisation met en garde contre d'éventuels dommages matériels.



Ce symbole vous donne des informations complémentaires utiles sur l'assemblage ou sur l'utilisation.



Classe de protection II.



Déclaration de conformité CE (voir le chapitre « Déclaration de conformité ») : Les produits caractérisés par ce symbole répondent à toutes les règles communautaires applicables au sein de de l'Espace économique européen.



Laver à 30 °C max. programme linge délicat



Pas de blanchiment (ex : javel)



Ne pas sécher au sèche-linge



Ne pas repasser



Ne pas nettoyer à sec



Ne pas insérer d'épingles



Les enfants de moins de trois ans ne doivent pas utiliser cet appareil en raison de leur incapacité à réagir en cas de surchauffe



Ne pas utiliser plié ou plié



Lire la notice



OEKO-TEX® Standard 100 est un système de test et de certification indépendant pour les produits textiles bruts, semi-finis et finis à toutes les étapes de traitement.



Ne pas laver

Sécurité

INSTRUCTIONS IMPORTANTES

CONSERVEZ CES INSTRUCTIONS POUR POUVOIR VOUS Y RÉFÉRER ULTÉRIEUREMENT

Utilisation conforme à la destination de l'appareil

La couverture chauffante est conçue pour une utilisation privée, telle que décrite dans ce manuel. La couverture chauffante peut servir de couverture et non pas de drap-housse. La couverture chauffante est exclusivement destinée à un usage privé dans les espaces intérieurs secs et ne convient pas à une utilisation commerciale et/ou médicale dans les hôpitaux, les cabinets médicaux, etc.

La couverture chauffante n'est pas un appareil médical et ne convient pas pour des applications thérapeutiques.

Utilisez la couverture chauffante uniquement comme nous l'avons décrit dans cette notice d'utilisation.

Toute autre utilisation est considérée comme non conforme et peut entraîner des dommages matériels ou même des dommages corporels. La couverture chauffante n'est pas un jouet pour enfants.

Le fabricant ou le distributeur décline toute responsabilité pour les dommages résultant d'une utilisation incorrecte ou inappropriée.

Consignes de sécurité

AVERTISSEMENT !

Risque d'électrocution !

Une installation électrique défectueuse ou une tension d'alimentation trop élevée peuvent provoquer une électrocution.

- Ne branchez la couverture chauffante que si la tension secteur au niveau de la prise de courant correspond aux indications sur la plaque signalétique du bouton de commande.
- Ne branchez La couverture chauffante que sur une prise facilement accessible afin de pouvoir la débrancher rapidement en cas de panne.
- Ne faites pas fonctionner la couverture chauffante si elle présente des dommages visibles ou si les câbles ou les connecteurs sont défectueux ou si la couverture chauffante est humide.
- Si le câble d'alimentation électrique de l'appareil est endommagé, il doit être remplacé par son fabricant, son service client ou une personne de qualification similaire afin d'éviter les risques.

- N'ouvrez pas le boîtier du bouton de commande mais faites faire les réparations par des professionnels afin d'éviter des risques. Adressez-vous pour cela à un atelier de réparation spécialisé. Si vous effectuez vous-même des réparations, en cas de mauvais branchement ou d'utilisation non conforme, tout recours en responsabilité et en garantie est exclu.
- La couverture chauffante ne doit pas être utilisée avec une minuterie externe ou un système de télécommande séparé.
- Raccordez uniquement l'unité de commande GT-HD-06 fournie à la couverture chauffante.
- Retirez la fiche secteur de la prise murale :
 - si vous n'utilisez pas la fonction de chauffage,
 - après chaque utilisation,
 - avant de nettoyer ou de ranger La couverture chauffante,
 - si un dysfonctionnement se manifeste durant le fonctionnement,
 - en cas d'orage.
- Ne sortez jamais la fiche secteur de la prise murale en tirant sur le câble, mais débranchez-la toujours en saisissant la fiche secteur.
- Éloignez la couverture chauffante, la prise et le câble éloignés de toute source de flammes et des surfaces chaudes.
- Ne pliez pas le câble et ne le posez pas sur des arêtes vives.
- Veillez à ce que les enfants n'enfoncent aucun objet dans la couverture chauffante.
- Le bouton de commande et le câble d'alimentation ne doivent pas être exposés à l'humidité et ne doivent pas être immergés dans l'eau ou dans d'autres liquides. Risque d'électrocution !

⚠ AVERTISSEMENT !

Risques pour les enfants et personnes à capacités physiques, sensorielles ou mentales réduites (par exemple, les personnes souffrant d'un handicap, les personnes âgées aux capacités physiques et mentales limitées) ou manquant d'expérience et de connaissances (par exemple les enfants plus âgés).

- Cette couverture chauffante peut être utilisée par des enfants âgés de huit ans ou plus et par des personnes ayant des capacités physiques, sensorielles ou mentales réduites, ou des personnes manquant de l'expérience et du savoir requis dans la mesure où ils sont surveillés ou instruits à propos de l'utilisation sûre et concernant les risques liés à l'utilisation de la couverture chauffante. Les enfants ne doivent pas jouer avec la couverture chauffante. Le nettoyage et la maintenance ne doivent pas être effectués par des enfants, à moins qu'ils soient âgés de huit ans ou plus et soient sous la surveillance d'un adulte.
- Cette couverture chauffante peut être utilisée par des enfants de plus de 3 ans et de moins de 8 ans, sous la surveillance d'un adulte, si elle est réglée sur la température la plus basse. Éloignez les enfants de moins de huit ans de la couverture chauffante et du bouton de commande avec ses câbles.
- Les enfants de moins de trois ans ne sont pas autorisés à utiliser cette couverture chauffante, parce qu'ils ne sont pas à même de réagir à une surchauffe.
- Les personnes insensibles à la chaleur et les personnes nécessitant une protection et qui ne sont pas capables de réagir à une surchauffe, ne sont pas autorisées à utiliser cette couverture chauffante.
- Ne laissez jamais la couverture chauffante sans surveillance lorsqu'elle est en marche.
- Ne laissez pas les enfants jouer avec le film d'emballage. Ils risqueraient de s'enchevêtrer dedans et de s'étouffer.

▲ AVERTISSEMENT !**Risque d'incendie !**

Une utilisation non conforme de la couverture chauffante peut provoquer un incendie.

- L'unité de commande chauffe pendant le fonctionnement. Ne l'enfermez pas et ne la recouvrez pas. Si vous recouvrez la couverture chauffante, l'unité de commande risque de

surchauffer.

⚠ ATTENTION !

Risque de blessure !

Risque de blessures lié à des câbles qui traînent.

- Posez les câbles de façon à ce qu'ils ne fassent trébucher personne. Évitez également d'utiliser une rallonge. Juste après le réveil, il y a un risque accru de trébucher sur les câbles qui traînent. Placez le câble d'alimentation et l'unité de commande de façon à ce qu'ils ne représentent aucun danger de trébuchement ou de strangulation.

⚠ ATTENTION !

Risque d'effets nocifs pour la santé !

Une longue utilisation au plus haut degré de chauffe peut provoquer des irritations cutanées ou un inconfort.

- Au début, n'utilisez la couverture chauffante que brièvement et pas au plus haut degré de chauffe. Vérifiez votre peau avant d'augmenter la puissance et la durée d'utilisation. En cas d'utilisation prolongée, sélectionnez un faible niveau de chauffe (1 ou 2). Une longue utilisation au plus haut degré de chauffe peut provoquer des irritations cutanées, des brûlures ou un coup de chaleur.
- Cessez immédiatement d'utiliser la couverture chauffante si vous trouvez la chaleur désagréable ou douloureuse.

REMARQUE !

Risque d'endommagement !

Une utilisation non conforme de la couverture chauffante peut la détériorer.

- Les unités de régulation et/ou de commande doivent être réglées sur le réglage recommandé pour une utilisation continue.
- Le panneau de commande est uniquement utilisé pour faire fonctionner l'unité nommée sur le panneau de commande.

-
- Ne mettez pas la couverture chauffante en marche lorsqu'elle est pliée ou rétractée.
 - N'insérer pas la couverture chauffante dans une housse et ne la posez pas autour du matelas.
 - Ne serrez pas et ne pliez pas la couverture chauffante.
 - Ne branchez pas la couverture chauffante si elle est encore humide, par exemple après le nettoyage.
 - Pendant le fonctionnement, ne posez aucun objet lourd ou volumineux tel que des valises, des couvertures en laine, des couvertures et des sacs sur la couverture chauffante.
 - Pendant le fonctionnement, ne posez aucune source de chaleur sur la couverture chauffante telle que des bouillottes, des coussins chauffants ou autres.
 - Avant chaque utilisation sur un lit réglable ou sur des matelas séparés, assurez-vous que la couverture chauffante ou le câble d'alimentation ne sont pas coincés ou repliés.
 - Avant chaque utilisation, vérifiez si la couverture chauffante, le bouton de commande et le câble d'alimentation présentent des signes d'usure ou de détérioration. Si de tels signes sont présents ou si la couverture chauffante n'a pas été utilisée correctement, une vérification par un atelier spécialisé est nécessaire avant toute remise en service. Dans ce cas, contactez le service après-vente à l'adresse indiquée sur la carte de garantie.
 - Ne plantez pas d'aiguilles ou d'autres objets pointus dans La couverture chauffante.
 - Laissez le La couverture chauffante refroidir complètement avant de la plier et de la ranger.
 - Rangez La couverture chauffante dans un endroit sec.
 - La couverture chauffante ne doit pas être utilisée si elle est humide.
 - Ne posez aucun objet sur la couverture chauffante et respectez les consignes de la section « Rangement ».

Vérifier la couverture chauffante et le contenu du colis

1. Retirez la couverture chauffante de l'emballage et vérifiez si la couverture ou certains de ses éléments présentent des signes de détérioration. Si tel est le cas, n'utilisez pas la couverture chauffante. Contactez le service après-vente à l'adresse indiquée sur la carte de garantie.
2. Vérifiez si la livraison est complète.
3. Enlevez le film de protection de l'écran **8**.
4. Enlevez tout le matériau d'emballage.

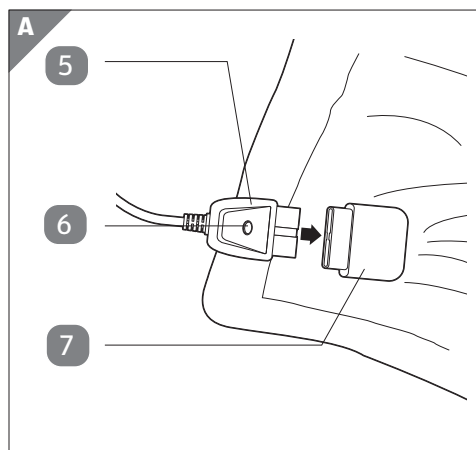

Utilisation

Allumer / éteindre et ajuster la température

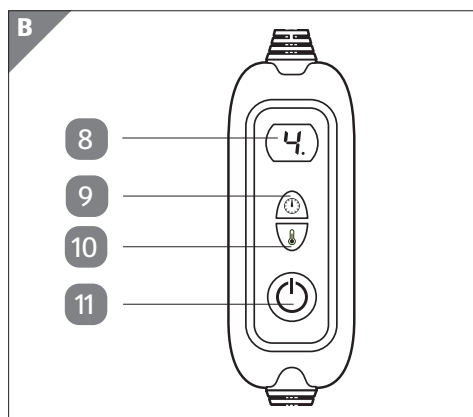

1. Dépliez la couverture. Ne faites pas fonctionner la couverture chauffante si elle est froissée ou pliée. Risque de surchauffe !
2. Appuyez sur le bouton de déverrouillage et insérez la fiche de raccordement dans la prise de la couverture chauffante.
3. Branchez la fiche dans une prise électrique. L'écran affiche « 8 » pendant un court instant.



4. Couvrez-vous avec la couverture chauffante.
5. Appuyez sur la touche  **11**, pour allumer la couverture chauffante.
6. Appuyez plusieurs fois sur la touche  **10**, jusqu'à ce que le niveau de chauffage désiré s'affiche à l'écran :
 - 1 - 3 : Chaleur minimale
 - 4 - 6 : Chaleur moyenne
 - 7 - 9 : Chaleur maximale



- Si un point clignote derrière le niveau de chauffe réglé sur l'écran, cela signifie que la couverture est en phase de chauffe. Ce point s'éteint dès que la température réglée est atteinte. Cette opération peut se répéter plusieurs fois au cours de l'utilisation de la couverture chauffante.
- Ne pas couvrir l'unité de commande avant ou pendant l'utilisation, mais placez-la à côté de la couverture chauffante.

7. Pour arrêter la fonction « Chauffe », appuyez à nouveau sur la touche . L'écran s'éteint.
8. Débranchez la fiche du secteur de la prise de courant quand vous arrêtez d'utiliser la couverture chauffante.



- Afin de chauffer rapidement la couverture, vous devez d'abord sélectionner le niveau de chauffage **9**, puis régler une température plus basse si nécessaire.
- Si vous souhaitez utiliser la couverture chauffante pendant une durée prolongée, nous vous conseillons de régler le niveau **1** ou **2**.
- Durant l'utilisation de la couverture, vous pouvez sélectionner à tout moment un niveau plus élevé ou moins élevé avec la touche .

Réglage de la durée

Vous pouvez définir un délai après lequel la couverture chauffante s'éteint automatiquement.

1. Régler le niveau de chauffage désiré.

2. Réglez la durée souhaitée en appuyant plusieurs fois sur le bouton  **9**.

Niveau 1 = 20 minutes

Niveau 2 = 40 minutes

Niveau 3 = 60 minutes

....

Niveau 9 = 180 minutes

La position de minuterie sélectionnée clignote d'abord sur l'écran. Le niveau de chauffage sélectionné apparaît à nouveau.

La fonction de chauffe s'éteint automatiquement après la durée souhaitée. Ceci est fait pour éviter que la couverture ne surcharge.



- Avec les boutons poussoirs situés au bas de la couverture chauffante, vous pouvez transformer la couverture chauffante en « chauffe-pieds ». Enlevez vos chaussures de ville avant utilisation.
- Si une barre horizontale clignote à l'écran, c'est que le temps réglé s'est écoulé. Pour continuer à utiliser la couverture chauffante, vous devez d'abord l'éteindre (appuyez sur la touche ). Elle peut ensuite être réutilisée comme décrit.

Si vous voulez remettre la couverture électrique en marche, procédez comme indiqué ci-dessus. Dans le cas contraire, débranchez la fiche secteur de la prise de courant.

Recherche de pannes

	Problème	Cause possible	Résolution de problèmes
1.	Ne fonctionne pas..	La fiche secteur 2 n'est pas branchée.	Branchez la fiche de secteur.
		La fiche de raccordement 5 n'est pas insérée.	Branchez la fiche de raccordement dans la prise de raccordement 7 .
2.	La couverture chauffante s'éteint..	Le système d'arrêt automatique a réagi.	Aucune erreur. Vous pouvez définir un délai après lequel la couverture chauffante s'éteint automatiquement.

	Problème	Cause possible	Résolution de problèmes
3.	La couverture ne chauffe plus, l'écran affiche un F clignotant.	Vous avez branché les connexions enfichables dans le mauvais ordre.	<ol style="list-style-type: none"> 1. Débrancher la fiche secteur de la prise de courant. 2. Brancher l'unité de commande et la couverture chauffante sur la fiche. 3. Brancher la fiche d'alimentation sur une prise secteur.
		La couverture chauffante est en surchauffe.	<p>Arrêtez la fonction de chauffage et débranchez la fiche secteur. Dépliez la couverture chauffante pour qu'elle refroidisse plus vite. Après qu'elle a refroidi, vous pouvez à nouveau utiliser la couverture chauffante normalement.</p> <p>Si cela s'avère impossible, il est probable que la couverture ait été coupée par la sécurité électrique et qu'elle ne puisse plus être utilisée..</p>

Nettoyage

AVERTISSEMENT !

Risque d'électrocution !

L'humidité peut provoquer un choc électrique.

- Débranchez la fiche de la prise murale avant de nettoyer la couverture chauffante.
- Ne pas plonger le bouton de commande dans l'eau ni le mettre dans la machine à laver.

REMARQUE !

Risque d'endommagement !

Une utilisation non conforme de la couverture chauffante peut la détériorer.

- La couverture chauffante ne doit pas être nettoyée avec des produits chimiques ni repassée avec une machine à repasser, un fer ou essorée.



Le lavage en machine expose la couverture chauffante à des contraintes importantes. Au total, la couverture ne devrait pas être lavée plus de 5x au fil du temps.

1. Retirez la fiche secteur **2** de la prise de courant.
2. Enfoncez le bouton de déverrouillage **6** avec force et sortez la fiche de raccordement **5** de la prise de raccordement de la couverture chauffante.
3. Si nécessaire, essuyez le bouton de commande **3** au moyen d'un chiffon doux légèrement humide.
4. Nettoyez ensuite la couverture chauffante totalement refroidie en fonction de son degré d'encrassement :
 - Vous pouvez nettoyer les **petites taches** en utilisant un chiffon légèrement humide.
 - En cas de **salissures normales**, lavez la couverture à la main. Respectez les symboles d'entretien de l'étiquette fixée à la couverture.
 - En cas de **salissures plus importantes**, vous pouvez laver la couverture en machine à 30 °C (cycle délicat). Observez les indications concernant l'utilisation de la lessive et le dosage. **Avant de laver la couverture, il faut impérativement retirer la fiche du câble du boîtier de commande de la prise de la couverture chauffante ! Le boîtier de commande ne doit pas être plongé dans l'eau ou dans d'autres liquides.**

Lavez la couverture chauffante en cycle délicat et essorez-la à la vitesse la plus basse possible (400 tours maximum).

5. Une fois lavée, faites sécher la couverture chauffante à l'air.
 - N'essorez pas la couverture chauffante et n'utilisez pas de pinces à linge ou des objets similaires.
 - Ne mettez pas la couverture chauffante sous tension pour la sécher.
 - Ne réutilisez la couverture chauffante que lorsque la couverture et la prise de raccordement sont totalement sèches.

Rangement

- Avant de la plier et de la ranger, laissez la couverture chauffante sécher complètement.
- Rangez la couverture chauffante refroidie dans un endroit propre et sec et à l'abri d'autres sources de chaleur telles qu'un chauffage.
- Ne posez pas d'objets lourds sur la couverture chauffant car cela pourrait endommager les filaments de la couverture.

Caractéristiques techniques

Modèle :	GT-HD-06
Alimentation électrique :	230 V~, 50 Hz
Puissance :	160 W
Classe de protection :	II 
Dimensions :	env. 130 x 180 cm
Matériau de la couverture :	100 % Polyester
Numéro d'article :	821309

Des modifications techniques et du design sont possibles, nos produits étant en permanence développés et améliorés.

Cette notice d'utilisation peut être téléchargée en format PDF sur notre site Internet www.gt-support.de.

Déclaration de conformité



Ce produit est certifié conforme aux normes prévues par la loi. Vous trouverez la déclaration de conformité intégrale sur Internet à l'adresse www.gt-support.de.

Élimination

Élimination de l'emballage



Éliminez l'emballage selon les sortes. Mettez le carton dans la collecte de vieux papier, les films dans la collecte de recyclage.

Mise au rebut de l'appareil usagé

Éliminez l'article conformément aux dispositions en vigueur dans votre pays..



Il est interdit de jeter les appareils usagers dans les ordures ménagères !

Si l'appareil ne pouvait plus être utilisé, chaque consommateur est légalement obligé, de jeter les vieux appareils séparément par rapport aux déchets ménagers, p.ex. un point de collecte de sa commune/son quartier. Cela garantit le bon recyclage des appareils usagers et la réduction des effets négatifs sur l'environnement. C'est ce qui explique la présence du symbole ci-dessus sur les appareils électriques.

Volume di fornitura

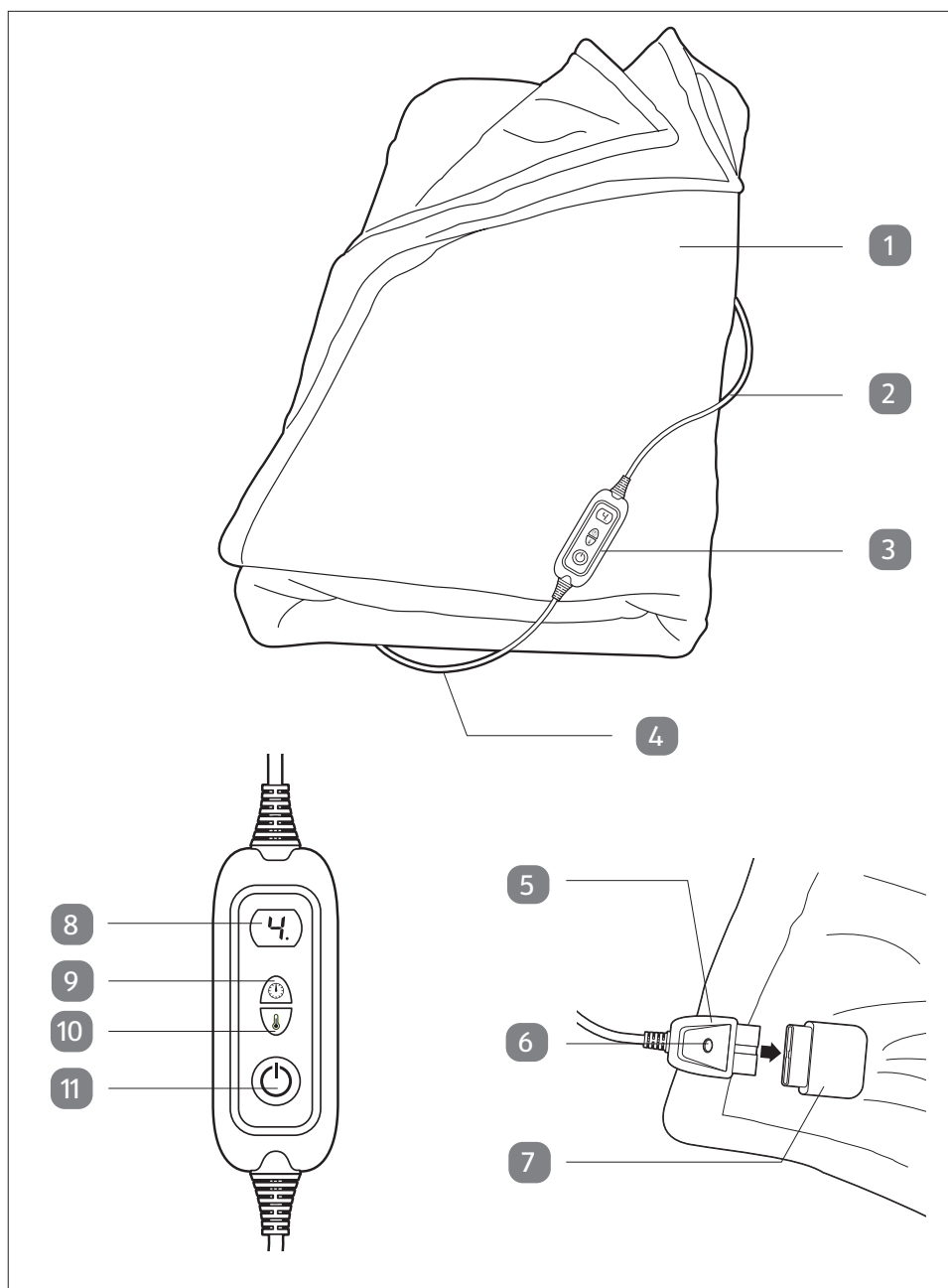

Parti dell'apparecchio

- 1 Termocoperta
- 2 Cavo elettrico con spina
- 3 Unità di comando
- 4 Cavo di collegamento
- 5 Spina di collegamento
- 6 Tasto di sblocco
- 7 Presa di collegamento termocoperta
- 8 Display
- 9 Tasto per l'impostazione della durata
- 10 Tasto di selezione dei livelli di riscaldamento
- 11 Tasto ON/OFF

Ulteriori elementi compresi nella fornitura:

- Istruzioni per l'uso
- Scheda di garanzia

Indice

Volume di fornitura	38
Parti dell'apparecchio	39
Generalità	41
Leggere e conservare le istruzioni per l'uso	41
Legenda	41
Sicurezza	42
Utilizzo conforme	42
Indicazioni di sicurezza.....	43
Controllare la termocoperta e il contenuto della fornitura	47
Utilizzo	48
Impostazione attivazione/disattivazione e temperatura	48
Impostazione della durata	49
Ricerca errori	50
Pulizia	51
Conservazione	52
Dati tecnici	52
Dichiarazione di conformità	53
Smaltimento	53
Smaltimento dell'imballaggio	53
Smaltimento dell'apparecchio.....	53

Generalità

Leggere e conservare le istruzioni per l'uso



Le presenti istruzioni all'uso sono riferite alla presente termocoperta. Contengono informazioni importanti sulla messa in funzione e sull'utilizzo.

Leggere accuratamente le istruzioni per l'uso, in particolare le indicazioni di sicurezza, prima di utilizzare la termocoperta. Il mancato rispetto delle presenti istruzioni per l'uso può comportare lesioni gravi o danni alla termocoperta. Le istruzioni per l'uso si basano sulle norme e sui regolamenti in vigore nell'Unione Europea. All'estero rispettare anche le direttive e le leggi specifiche della relativa nazione. Conservare le presenti istruzioni per l'uso per un utilizzo successivo. Se la termocoperta viene consegnata a terzi, è obbligatorio allegare anche le presenti istruzioni per l'uso.

Legenda

I seguenti simboli e avvertenze vengono utilizzati nelle presenti istruzioni per l'uso, sulla termocoperta o sulla confezione.

⚠ ATTENZIONE!

Questo simbolo/segnale indica un pericolo con un grado di rischio medio, che, se non evitato, può comportare lesioni gravi o mortali.

⚠ PRUDENZA!

Questo simbolo/segnale indica un pericolo con un grado di rischio basso, che, se non evitato, può comportare lesioni lievi o moderate.

INDICAZIONE!

Questo simbolo/segnale mette in guardia da possibili danni materiali.



Questo simbolo fornisce delle informazioni aggiuntive utili per l'assemblaggio o per l'utilizzo.



Classe di protezione II.



Dichiarazione di conformità CE (vedere il capitolo "Dichiarazione di conformità"): I prodotti contrassegnati da questo simbolo sono conformi a tutte le norme comunitarie applicabili dell'area economica europea.



Lavare con programma delicato a 30 °C max.



Non candeggiare



Non asciugare in asciugatrice



Non stirare



Non lavare a secco



Non inserirvi degli spilli



Non adatto per l'utilizzo da parte di bambini molto piccoli (0 - 3 anni)



Non utilizzare piegato o compresso



Leggere le istruzioni per l'uso



OEKO-TEX® Standard 100 è un sistema indipendente di controllo e certificazione per materie prime di prodotti tessili, prodotti semilavorati e finali a tutti i livelli di lavorazione.



Non lavare

Sicurezza

ISTRUZIONI IMPORTANTI
CONSERVARE PER L'UTILIZZO FUTURO

Utilizzo conforme

La termocoperta è concepita per l'utilizzo privato descritto nelle presenti istruzioni. La termocoperta può essere utilizzata solo come coperta e non come coprimaterasso. È prevista esclusivamente per uso privato in ambienti interni asciutti e non è idonea all'uso commerciale e/o medico in ospedali, studi medici ecc.

La termocoperta non è un dispositivo medico e non è adatta a scopi terapeutici.

Utilizzare la termocoperta solo come descritto nelle presenti istruzioni per l'uso.

Qualsiasi altro utilizzo non è considerato conforme alle disposizioni e può provocare danni materiali o alle persone. La termocoperta non è un giocattolo.

Il produttore o rivenditore non si assume alcuna responsabilità per i danni derivanti da un utilizzo errato o non conforme.

Indicazioni di sicurezza

 **ATTENZIONE!**

Pericolo di scossa elettrica!

Un impianto elettrico difettoso o una tensione di rete troppo elevata possono provocare una scossa elettrica.

- Collegare la termocoperta alla rete elettrica esclusivamente se la tensione di rete della presa corrisponde alle informazioni sulla targhetta di identificazione dell'unità di controllo.
- Collegare la termocoperta esclusivamente a una presa elettrica comodamente accessibile per poterla scollegare rapidamente in caso di guasto.
- Non utilizzare la termocoperta se mostra danni evidenti o se il cavo elettrico o la spina sono difettosi o se la termocoperta è umida
- Se il cavo elettrico di questo apparecchio è danneggiato, deve essere sostituito dal produttore, dal suo servizio clienti o da altra persona qualificata simile per evitare pericoli.
- Non aprire l'alloggiamento dell'unità di controllo ma far eseguire le riparazioni a personale specializzato per evitare pericoli. Rivolgersi a un centro di assistenza competente. La garanzia è invalidata in caso di riparazioni effettuate autonomamente, collegamenti non adeguati o utilizzo errato.

- La termocoperta non deve essere collegata a un timer o a un altro sistema di controllo a distanza separato
- Per il collegamento della termocoperta utilizzare solo l'unità di comando in dotazione tipo GT-HD-06.
- Estrarre la spina elettrica dalla presa elettrica:
 - se la funzione di riscaldamento non viene utilizzata,
 - dopo ogni utilizzo,
 - prima di pulire o riporre la termocoperta,
 - se durante l'utilizzo si manifesta un guasto,
 - in caso di temporale.
- Non estrarre mai la spina dalla presa elettrica tirando il cavo elettrico, ma afferrare sempre la spina.
- Tenere lontano dalle fiamme e dalle superfici calde la termocoperta, la spina e il cavo.
- Non posizionare il cavo elettrico su spigoli taglienti e non piegarlo.
- Fare attenzione a che i bambini non inseriscano oggetti nella termocoperta.
- L'unità di controllo e il cavo elettrico non devono essere esposti all'umidità e non devono essere immersi in acqua o altri liquidi. Pericolo di scossa elettrica!

 **ATTENZIONE!**

Pericolo per bambini e persone dalle capacità fisiche, sensoriali o mentali ridotte (per esempio persone con disabilità parziale, persone anziane con ridotte capacità fisiche o mentali) o che non hanno dimestichezza e/o conoscenza dell'apparecchio (per esempio ragazzi).

- Questa termocoperta può essere utilizzata da bambini dagli 8 anni di età in su e da persone con capacità fisiche, sensoriali o mentali ridotte o senza esperienza e conoscenza, se sorvegliate o istruite sull'utilizzo in sicurezza della termocoperta e se hanno compreso i pericoli che ne derivano. I bambini non devono giocare con la termocoperta. La pulizia

e la manutenzione a carico dell'utente non devono essere eseguite da bambini, eccetto nel caso in cui essi abbiano più di 8 anni e siano sorvegliati.

- La coperta può essere utilizzata da bambini di età superiore ai 3 anni e inferiore agli 8 anni se sorvegliati, se l'unità di comando è sempre impostata sulla temperatura inferiore. Tenere i bambini di età inferiore agli otto anni lontani dalla termocoperta e dall'unità di controllo con i relativi cavi.
- I bambini di età inferiore ai tre anni non devono utilizzare la termocoperta in quanto non sono in grado di reagire a un eventuale surriscaldamento.
- La termocoperta non deve essere utilizzata da persone insensibili al calore e da persone che necessitano di protezione e non sono in grado di reagire a un surriscaldamento.
- Non lasciare incustodita la termocoperta durante il funzionamento.
- Non lasciare giocare i bambini con la pellicola della confezione. Potrebbero impigliarsi e soffocare durante il gioco.

⚠ ATTENZIONE!

Pericolo di incendio!

Un utilizzo non conforme della termocoperta può causare un incendio.

- Durante l'utilizzo l'unità di controllo si riscalda. Non coprirla. In particolare se l'unità di controllo viene coperta dalla termocoperta, diventa molto calda.

⚠ PRUDENZA!

Pericolo di lesioni!

Il cavo lasciato in giro rappresenta un pericolo di inciampo.

- Disporre il cavo in modo che non sussista pericolo d'inciampo. Evitare anche l'utilizzo di una prolunga. Proprio al momento del risveglio sussiste un maggiore rischio di inciampare a causa di cavi lasciati in giro. Disporre il cavo elettrico e il

controllo in modo che non sussista rischio di inciampo o strangolamento.

 **PRUDENZA!**

Pericolo di danni alla salute!

Un utilizzo prolungato al livello massimo può provocare irritazioni cutanee o malesseri.

- Inizialmente utilizzare la termocoperta solo per brevi periodi e non alla massima potenza. Controllare la propria pelle prima di incrementare la potenza e la durata dell'utilizzo. In caso di utilizzo prolungato selezionare un livello basso (1 o 2). Un utilizzo prolungato al livello massimo può provocare irritazioni cutanee, ustioni o colpo di calore.
- Interrompere immediatamente l'utilizzo della termocoperta se il calore viene percepito come sgradevole o doloroso.

INDICAZIONE!

Pericolo di danni!

Un utilizzo non conforme della termocoperta può comportare danni all'apparecchio.

- Le unità di regolazione e/o controllo devono essere impostate sulla regolazione raccomandata per l'uso continuo.
- Il pannello di controllo è usato solo per far funzionare l'unità nominata sul pannello di controllo.
- Non accendere la termocoperta se è piegata o comunque non perfettamente distesa.
- Non inserire la termocoperta in un copripiumino e non distenderla sul materasso.
- Non piegare o pizzicare la termocoperta.
- Non accendere la termocoperta se è ancora umida ad esempio dopo il lavaggio.
- Durante il funzionamento non posizionare oggetti pesanti sulla termocoperta, ad esempio valigie, coperte di lana e copriletti, oppure delle borse.

- Durante il funzionamento non mettere delle fonti di calore sulla termocoperta, ad esempio delle borse di acqua calda, dei cuscini riscaldanti o simili.
- Prima di ogni utilizzo su un letto regolabile o su materassi divisi controllare che la termocoperta o il suo cavo elettrico non siano pizzicati oppure attorcigliati.
- Prima di ogni utilizzo controllare che la termocoperta, l'unità di controllo e il cavo elettrico non presentino segni di usura o danni. In presenza di tali segni, oppure se la termocoperta è stata utilizzata in modo improprio, è necessario farla controllare da un servizio di assistenza prima di rimetterla in funzione. In questo caso rivolgersi a un centro di assistenza indicato sulla cartolina di garanzia.
- Non inserire spilli o altri oggetti appuntiti nella termocoperta.
- Lasciare raffreddare completamente la termocoperta prima di piegarla e riporla.
- Conservare la termocoperta in un luogo asciutto.
- La termocoperta non deve essere utilizzata se ancora bagnata.
- Non conservare oggetti sulla coperta e rispettare quanto descritto nel paragrafo "Conservazione".

Controllare la termocoperta e il contenuto della fornitura

1. Estrarre la termocoperta dalla confezione e controllare se la termocoperta o i singoli componenti sono danneggiati. In caso di danni non utilizzare la termocoperta. Rivolgersi al produttore tramite uno dei centri di assistenza indicati sulla cartolina di garanzia.
2. Controllare che la confezione sia completa.
3. Eliminare la pellicola di protezione dal display **8**.
4. Eliminare il materiale di imballo.

Utilizzo

Impostazione attivazione/disattivazione e temperatura

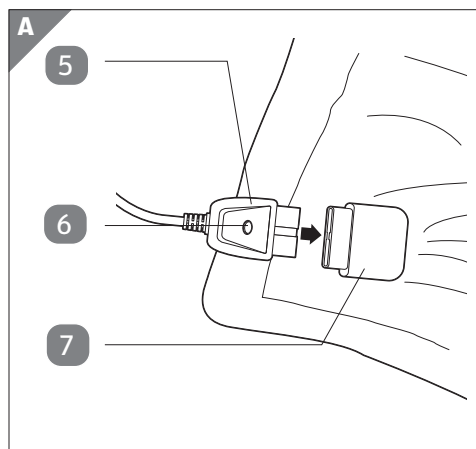

1. Aprire la termocoperta. Non utilizzare la termocoperta ripiegata. Pericolo di surriscaldamento!
2. Premere il tasto di sbloccaggio e inserire la spina del cavo di collegamento nella presa della termocoperta.
3. Inserire la spina elettrica in una presa elettrica. Per un attimo sul display viene visualizzato "8".
4. Coprirsi con la termocoperta.

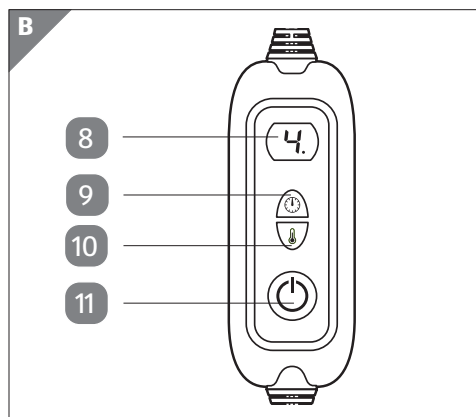

5. Premere il tasto ☺ (11), per attivare la termocoperta.
6. Premere ripetutamente il tasto (10) fino a quando viene visualizzato il livello di riscaldamento nel display (8):
 - 1 - 3: calore basso
 - 4 - 6: calore medio
 - 7 - 9: calore massimo



- Se dietro al livello di calore impostato nel display si illumina un punto, la termocoperta si riscalda. Quando la temperatura impostata è stata raggiunta, il punto si spegne. Questa procedura può ripetersi varie volte durante l'utilizzo.
- Non coprire o chiudere l'unità di controllo durante l'utilizzo. Posizionarla accanto alla termocoperta.

7. Per terminare la funzione di riscaldamento, premere di nuovo il tasto ☺. Il display si spegne.

8. Estrarre la spina elettrica dalla presa se non si desidera più utilizzare la termocoperta.



- Per riscaldare rapidamente la termocoperta, innanzitutto selezionare il livello di calore **9** e poi ev. impostare una temperatura più bassa.
- Se si desidera utilizzare la termocoperta per un periodo di tempo più lungo, consigliamo di impostare il livello di calore 1 o 2.
- Durante l'utilizzo è possibile selezionare con il tasto  una temperatura più alta o più bassa.

Impostazione della durata

Si può impostare una durata al termine della quale la termocoperta si spegne automaticamente.

1. Impostare il livello di calore desiderato.
2. Premendo ripetutamente il tasto  **9** impostare la durata desiderata:

Livello 1 = 20 minuti

Livello 2 = 40 minuti

Livello 3 = 60 minuti

....

Livello 9 = 180 minuti

Nel display viene prima visualizzato il tempo selezionato con luce lampeggiante. Poi compare di nuovo il livello di calore selezionato.

La funzione di riscaldamento si disattiva automaticamente dopo l'intervallo di tempo desiderato.

In questo modo si impedisce che la termocoperta venga sovraccaricata.



- Con i pulsanti posizionati in basso sulla termocoperta, è possibile trasformare la termocoperta in uno "scaldapiedi". Prima di utilizzarla togliersi le scarpe.
- Se sul display lampeggia una barra orizzontale il tempo impostato è scaduto. Per poter continuare a utilizzare la termocoperta è prima necessario spegnerla (premere il tasto ). Poi potrà essere di nuovo utilizzata come descritto.

Se vuoi riaccendere la coperta elettrica, procedi come descritto sopra. Altrimenti estrarre la spina elettrica dalla presa elettrica.

Ricerca errori

	Problema	Possibili cause	Soluzioni
1.	Nessuna funzione.	La spina elettrica 2 non è inserita.	Inserire la spina elettrica.
		Connettore 5 non inserito.	Inserire la spina nella presa elettrica 7 .
2.	La termocoperta di spegne.	Il sistema automatico di spegnimento si è attivato.	Nessun errore. Si può impostare una durata al termine della quale la termocoperta si spegne automaticamente.
3.	La termocoperta non si riscalda, sul display lampeggia una F .	Il collegamento è stato effettuato nella sequenza errata.	<ol style="list-style-type: none"> 1. Estrarre la spina elettrica dalla presa elettrica. 2. Collegare l'unità di controllo e la termocoperta con la spina. 3. Inserire la spina elettrica in una presa elettrica.
		La termocoperta si surriscalda.	<p>Spegnere la funzione di riscaldamento ed estrarre la spina elettrica. Distendere la termocoperta affinché si raffreddi più velocemente. Dopo il raffreddamento è possibile riutilizzare normalmente la termocoperta.</p> <p>Se ciò non fosse possibile, la coperta è stata spenta per motivi di sicurezza elettrica e non potrà più essere messa in funzione.</p>

Pulizia

⚠ ATTENZIONE!

Pericolo di scossa elettrica!

L'umidità può provocare una scossa elettrica.

- Estrarre la spina elettrica dalla presa prima di pulire la termocoperta.
- L'unità di comando non deve essere immersa nell'acqua o messa in lavatrice assieme alla termocoperta.

INDICAZIONE!

Pericolo di danni!

Un utilizzo non conforme della termocoperta può comportare danni al prodotto.

- La termocoperta non deve essere lavata a secco, manganata, strizzata o stirata.



La termocoperta con un lavaggio in lavatrice viene sottoposta a una forte sollecitazione. La termocoperta dovrebbe pertanto non essere lavata più di 5 volte per tutta la sua durata.

1. Estrarre la spina elettrica **2** dalla presa elettrica.
2. Premere verso il basso il tasto di sblocco **6** con un po' di forza ed estrarre la spina di collegamento **5** dalla presa **7** della termocoperta.
3. Se necessario pulire l'unità di controllo **3** con un panno morbido leggermente umido.
4. Pulire la termocoperta completamente raffreddata in base al livello di sporco:
 - Rimuovere le **piccole macchie** con un panno leggermente umido.
 - Pulire la termocoperta lavandola a mano in caso di **di sporco normale**. Rispettare i simboli relativi al lavaggio presenti sulla termocoperta.
 - In caso di **sporco ostinato** lavare la termocoperta in lavatrice a 30 °C (lavaggio delicato). Rispettare le indicazioni relative al detersivo e al dosaggio. **Prima del lavaggio estrarre il cavo di collegamento dell'unità di comando dalla presa della termocoperta! Non immergere l'unità di comando in acqua o in altri liquidi.**

Lavare la coperta elettrica con il ciclo delicato e centrifugarla alla velocità più bassa possibile (massimo 400 giri).

5. Dopo il lavaggio lasciar asciugare completamente all'aria la termocoperta
 - Non strizzare la termocoperta e non utilizzare delle mollette o simili.
 - Non accendere la termocoperta per farla asciugare.
 - Utilizzare la termocoperta esclusivamente dopo che si è perfettamente asciugata. Anche la presa per il connettore deve essere perfettamente asciutta.

Conservazione

- Lasciare raffreddare completamente la termocoperta prima di piegarla e riporla.
- Conservare la termocoperta fredda in un luogo pulito e asciutto, protetta da fonti di calore, ad es. da riscaldamento.
- Non posarvi sopra oggetti pesanti che potrebbero danneggiare i cavi riscaldanti della termocoperta.

Dati tecnici

Modello:	GT-HD-06
Alimentazione elettrica:	230 V~, 50 Hz
Potenza:	160 W
Classe di protezione:	II 
Dimensioni:	ca. 130 x 180 cm
Materiale della termocoperta:	poliestere 100 %
Codice articolo:	821309

Poiché i nostri prodotti sono in continua evoluzione e miglioramento, sono possibili modifiche tecniche e di design.

Il presente manuale d'uso può essere scaricato anche come file PDF dal nostro sito **www.gt-support.de**.

Dichiarazione di conformità



Si garantisce la conformità del prodotto agli standard prescritti ai sensi di legge. La dichiarazione di conformità intera è disponibile in Internet all'indirizzo **www.gt-support.de**.

Smaltimento

Smaltimento dell'imballaggio



Smaltire l'imballaggio differenziandolo. Conferire il cartone e la scatola alla raccolta di carta usata, le pellicole alla raccolta di materiali riciclabili.

Smaltimento dell'apparecchio

Smaltire l'articolo in modo conforme alle normative vigenti nella relativa nazione.



Non smaltire gli apparecchi con i rifiuti domestici!

Se l'apparecchio non può più essere utilizzato, ogni consumatore ha l'obbligo per legge di conferire le apparecchiature separatamente dai rifiuti domestici, ad es. presso il centro di raccolta del proprio comune o del quartiere. In questo modo si assicura un riciclaggio conforme delle apparecchiature evitando effetti negativi sull'ambiente. Per questo motivo gli apparecchi elettrici sono contrassegnati con il simbolo sopra riprodotto.



CH

**Vertrieben durch: | Commercialisé par: |
Commercializzato da:**

GLOBALTRONICS GMBH & CO. KG
BEI DEN MÜHREN 5
20457 HAMBURG
GERMANY

**KUNDENDIENST • SERVICE APRÈS-VENTE
ASSISTENZA POST-VENDITA**

821309

Bitte wenden Sie sich an Ihre **ALDI SUISSE Filiale**.

Veillez vous adresser à votre **filiale ALDI SUISSE**.

La preghiamo di rivolgersi alla sua **filiale ALDI SUISSE**.

MODELL/MODÈLE/MODELLO:

GT-HD-06

01/2023

3

**JAHRE GARANTIE
ANS GARANTIE
ANNI GARANZIA**