



Gebruiksaanleitung
Mode d'emploi
Istruzioni per l'uso
Navodila za uporabo



Wintersporthelm für Erwachsene

Casque de sport d'hiver pour adultes |
Casco per sport invernali per adulti |
Čelada za zimske športe za odrasle



Deutsch 02
Français 19
Italiano 35
Slovensko 51



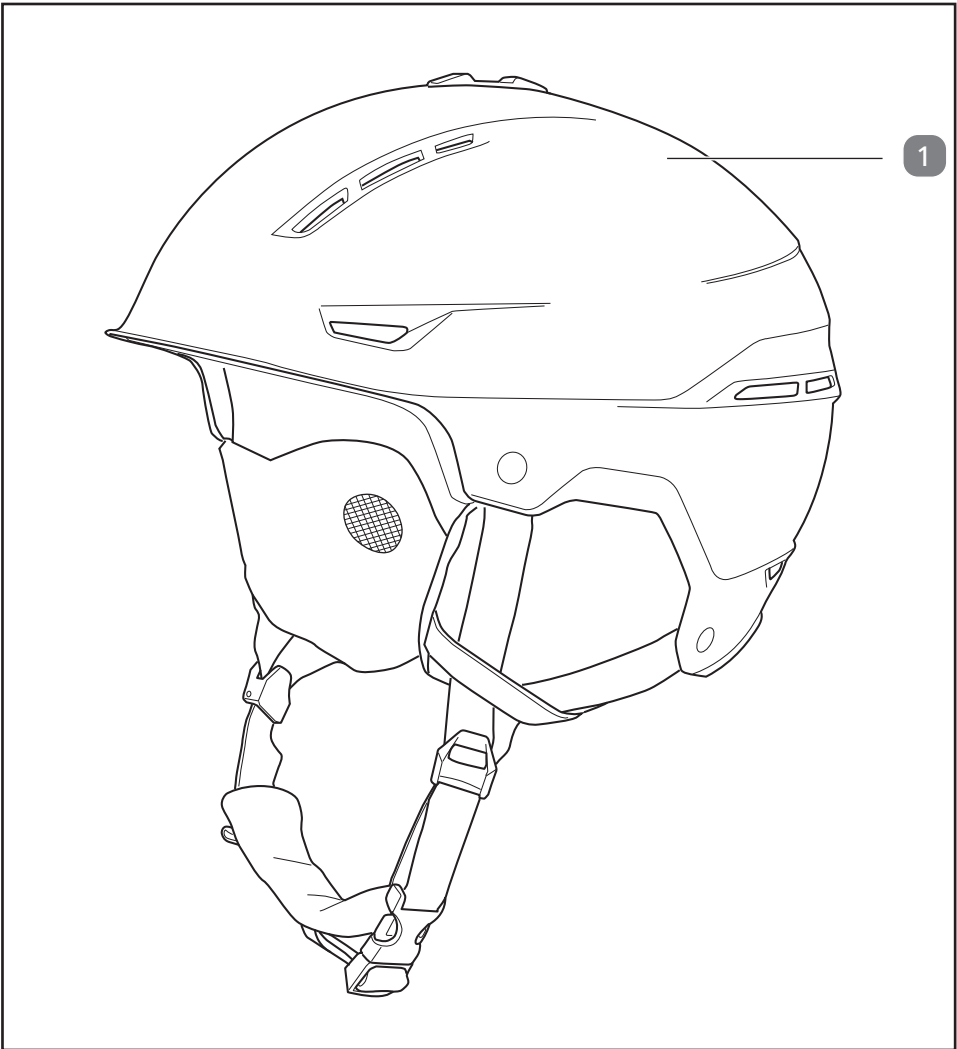

Lieferumfang/Contenu de la livraison/Dotazione/Vsebina kompleta

- 1 Helm/Casque/Casco/Čelada

Inhaltsverzeichnis

Lieferumfang	2
Allgemeines	4
Gebrauchsanleitung lesen und aufbewahren	4
Bestimmungsgemäßer Gebrauch	4
Sachgemäßer Transport	4
Zeichenerklärung	4
Sicherheit	6
Hinweiserklärung	6
Allgemeine Sicherheitshinweise.....	6
Produktbeschreibung	8
Helm und Lieferumfang prüfen	9
Grundreinigung	9
Gebrauch	10
Helm aufsetzen	10
Helmsitz einstellen	11
Gurtverteiler einstellen.....	12
Riemen einstellen.....	13
Belüftung einstellen.....	14
Skibrille anbringen.....	14
Reinigung und Wartung	15
Futter entfernen/einsetzen	15
Ohrenpolster entfernen/einsetzen	15
Helm reinigen.....	16
Aufbewahrung.....	16
Technische Daten	16
Entsorgung	16
Verpackung entsorgen.....	16
Helm entsorgen	17
Konformitätserklärung	17

Allgemeines

Gebrauchsanleitung lesen und aufbewahren



Diese Gebrauchsanleitung gehört zu diesem Wintersporthelm für Erwachsene (im Folgenden nur „Helm“ genannt). Sie enthält wichtige Informationen zum Gebrauch.

Lesen Sie die Gebrauchsanleitung, insbesondere die Sicherheitshinweise, sorgfältig durch, bevor Sie den Helm einsetzen. Die Nichtbeachtung dieser Gebrauchsanleitung kann zu schweren Verletzungen oder zu Schäden am Helm führen. Die Gebrauchsanleitung basiert auf den in der Europäischen Union gültigen Normen und Regeln. Beachten Sie im Ausland auch landesspezifische Richtlinien und Gesetze. Bewahren Sie die Gebrauchsanleitung für die weitere Nutzung auf. Wenn Sie den Helm an Dritte weitergeben, geben Sie unbedingt diese Gebrauchsanleitung mit.

Bestimmungsgemäßer Gebrauch

Dieser Helm ist ausschließlich zum Ski- und Snowboardfahren konzipiert. Verwenden Sie den Helm nicht für andere Sportarten oder zum Motorradfahren. Er ist ausschließlich für den Privatgebrauch bestimmt und nicht für den professionellen Sportbereich geeignet.

Verwenden Sie den Helm nur wie in dieser Gebrauchsanleitung beschrieben. Jede andere Verwendung gilt als nicht bestimmungsgemäß und kann zu Sachschäden oder sogar zu Personenschäden führen. Der Helm ist kein Kinderspielzeug.

Der Hersteller oder Händler übernimmt keine Haftung für Schäden, die durch nicht bestimmungsgemäßen oder falschen Gebrauch entstanden sind.

Sachgemäßer Transport

Achten Sie beim Transport darauf, dass der Helm keinem Druck und keinen Stoßbelastungen ausgesetzt wird.

Zeichenerklärung

Die folgenden Symbole werden in dieser Gebrauchsanleitung, auf dem Helm oder auf der Verpackung verwendet.



Dieses Symbol gibt Ihnen nützliche Zusatzinformationen zum Gebrauch.



Helmgewicht



EN 1077:2007

Konformitätserklärung (siehe Kapitel „Konformitätserklärung“):
Mit diesem Symbol gekennzeichnete Produkte erfüllen alle anzuwendenden Gemeinschaftsvorschriften des Europäischen Wirtschaftsraums.



Das Siegel „Geprüfte Sicherheit“ (GS-Zeichen) bescheinigt, dass ein geprüftes Produkt den Anforderungen des deutschen Produktsicherheitsgesetzes entspricht. Das GS-Zeichen zeigt an, dass bei bestimmungsgemäßer oder vorhersehbarer Verwendung die Sicherheit und Gesundheit von Personen nicht gefährdet sind.

Klasse B

Helme der Klasse A und der Klasse B sind für alpine Skiläufer, Snowboarder und ähnliche Gruppen. Helme der Klasse A bieten verhältnismäßig mehr Schutz. Helme der Klasse B können mehr Belüftung und besseres Hören bieten, schützen aber einen kleineren Bereich des Kopfes und geben ein geringeres Maß an Durchdringungsfestigkeit.



Haltbarkeit (Monat/Jahr)



Herstellungsdatum (Monat/Jahr)



Das Futter ist für das Bleichen ungeeignet.



Das Futter ist nur für die Handwäsche geeignet.



Das Futter ist für die Trocknung im Trommelrockner ungeeignet.



Das Futter ist für das Bügeln ungeeignet.



Das Futter ist für die chemische Reinigung ungeeignet.



Korrektcr Sitz des Helms



Dieser Helm ist nicht für den Motorsport geeignet.

Sicherheit

Hinweiserklärung

Die folgenden Symbole und Signalwörter werden in dieser Gebrauchsanleitung verwendet.



Dieses Signalsymbol/-wort bezeichnet eine Gefährdung mit einem mittleren Risikograd, die, wenn sie nicht vermieden wird, den Tod oder eine schwere Verletzung zur Folge haben kann.



Dieses Signalwort warnt vor möglichen Sachschäden.

Allgemeine Sicherheitshinweise



Verletzungsgefahr!

Ein Helm kann den Träger nicht vor allen Unfällen schützen.

- Verwenden Sie nur einen Helm, der richtig passt und fest sitzt.
- Verwenden Sie den Helm nur in der richtigen Position.
- Schließen Sie den Verschluss vor jeder Fahrt.
- Tragen Sie keine Mützen oder sonstige Kopfbedeckungen unter dem Helm.
- Wechseln Sie den Helm nach einem Aufprall aus und entsorgen Sie ihn. Das gilt auch für leichte Unfälle und wenn der Helm keinen sichtbaren Schaden aufweist.
- Der Helm hat eine begrenzte Lebensdauer. Ersetzen Sie den Helm, wenn dieser nicht mehr richtig passt oder spätestens 5 Jahre nach Herstellungsdatum, auch wenn keine Beschädigungen feststellbar sind.
- Entfernen Sie keine Originalteile und nehmen Sie keine unsachgemäßen Veränderungen an diesem Helm vor. Dies kann die Schutzfunktion des Helms erheblich beeinträchtigen.
- Trotz höchster Sicherheitsstandards kann ein Helm den Träger nicht vor allen vorhersehbaren Unfällen schützen.

Abhängig von der Art des Aufpralls können sehr schwere Unfälle, wie auch Unfälle, die bei sehr niedriger Geschwindigkeit geschehen, ernsthafte Kopfverletzungen verursachen oder sogar tödlich ausgehen. In einigen Fällen kann der Aufprall so stark sein, dass der Helm den Fahrer nicht effektiv vor Kopfverletzungen schützt. Fahren Sie deshalb stets mit äußerster Vorsicht.

**WARNUNG!**

Verletzungsgefahr!

Man kann sich beim Klettern oder anderen Aktivitäten mit dem Helm strangulieren.

- Dieser Helm sollte nicht beim Klettern oder anderen Aktivitäten verwendet werden, wenn ein Risiko besteht, sich zu strangulieren/hängen zu bleiben, falls man sich mit dem Helm verfangt.

HINWEIS!

Beschädigungsgefahr!

Unsachgemäßer Umgang mit dem Helm kann zu Beschädigungen des Helms führen.

- Überprüfen Sie in regelmäßigen Abständen den Helm auf sichtbare Mängel und auf die Funktionsfähigkeit.
- Nehmen Sie keine Veränderungen am Helm vor.
- Bringen Sie keine Farbe oder Aufkleber auf dem Helm an.
- Reinigen Sie den Helm nicht mit Chemikalien, Benzin, Reinigungs- oder Lösungsmitteln.
- Setzen Sie den Helm nicht dauerhaft hohen Temperaturen aus (z. B. direkter Sonneneinstrahlung, dunklen Taschen, PKW-Hutablagen, Kofferräumen) und lagern Sie den Helm an einem trockenen und kühlen Ort. Unebene Helmoberflächen und Bläschenbildung am Helm sind Zeichen einer Hitzeschädigung. Diese kann bereits bei Temperaturen von 60 °C eintreten.

Produktbeschreibung

Dieser Helm **1** ist ausschließlich zum Ski- und Snowboardfahren konzipiert. Mithilfe des Drehknopfs **11** können Sie die Größe des Helms anpassen. Auch den Gurtverteiler **8** und die Riemen **5**, **6** können Sie individuell anpassen, um einen idealen Sitz des Helms zu gewährleisten. Die Belüftung des Helms können Sie mithilfe des Reglers **2** steuern und so die Lüftungsschlitze **3** freilegen. Es besteht die Möglichkeit, eine Skibrille am Helm anzubringen, die Sie mithilfe der Lasche **12** befestigen können. Die Ohrenpolster **4** können zur Reinigung entfernt werden.

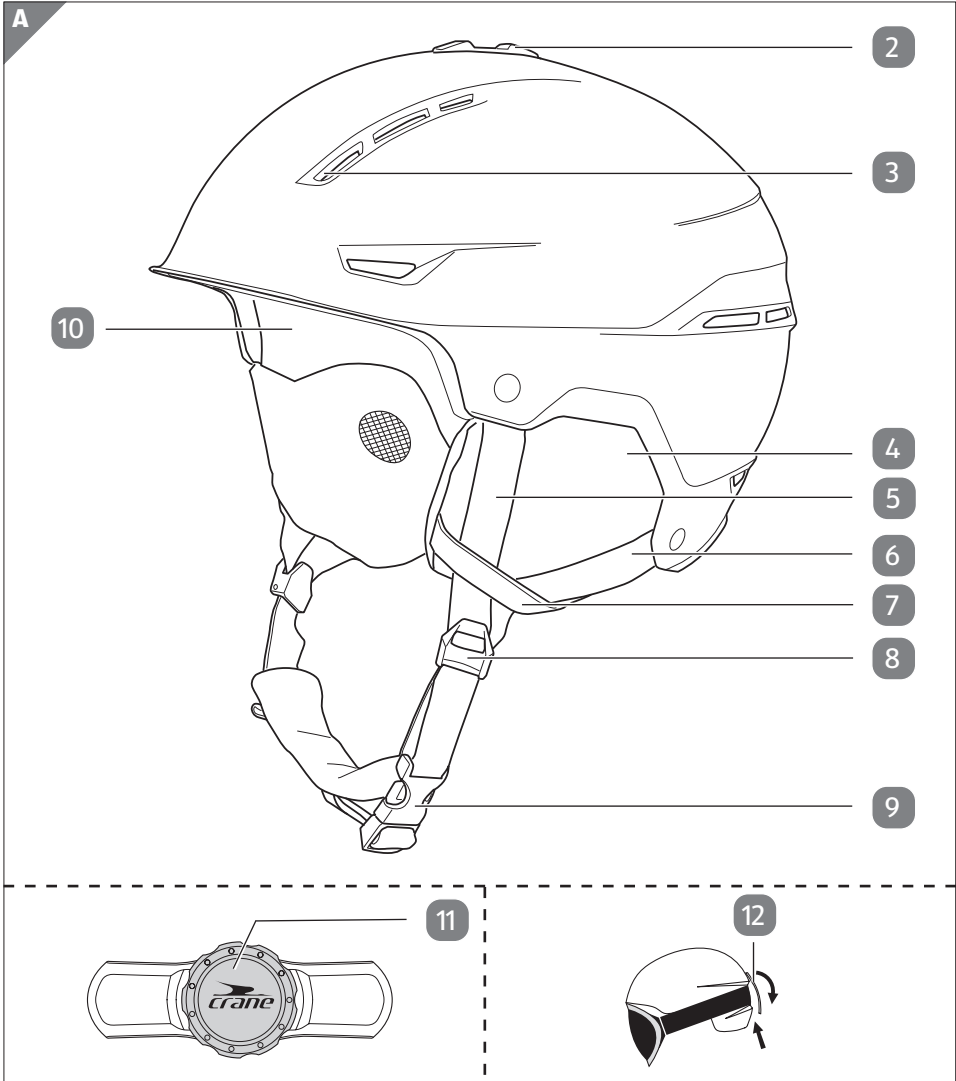

- 2 Regler
- 3 Lüftungsschlitze
- 4 Ohrenpolster, 2×
- 5 Vorderer Riemen, 2×
- 6 Hinterer Riemen, 2×
- 7 Schlaufe, 2×
- 8 Gurtverteiler, 2×
- 9 Verschluss
- 10 Futter
- 11 Drehknopf
- 12 Lasche

Helm und Lieferumfang prüfen



Erstickungsgefahr!

Kinder können an Plastikfolien ersticken.

- Lassen Sie Kinder nicht mit der Verpackungsfolie spielen. Die Verpackung ist kein Kinderspielzeug.

1. Nehmen Sie den Helm aus der Verpackung.
2. Prüfen Sie, ob die Lieferung vollständig ist (siehe **Seite 2**).
3. Kontrollieren Sie, ob der Helm Schäden aufweist. Ist dies der Fall, benutzen Sie den Helm nicht. Bitte wenden Sie sich an Ihre Filiale.

Grundreinigung

1. Entfernen Sie das Verpackungsmaterial und sämtliche Schutzfolien.
2. Reinigen Sie vor der erstmaligen Benutzung alle Teile des Produkts wie im Kapitel „Reinigung und Wartung“ beschrieben.

Gebrauch

Helm aufsetzen



Verletzungsgefahr!

Wenn der Helm nicht perfekt passt, kann er bei einem Unfall verrutschen und seine Schutzwirkung verlieren.

- Versuchen Sie mit beiden Händen, den Helm nach links und nach rechts zu drehen. Sitzt der Helm richtig, bewegt sich die Haut Ihrer Schläfen mit.
 - Versuchen Sie mit beiden Händen, den Helm so weit wie möglich nach hinten und nach vorne herunterzuziehen. Der Helm sitzt nicht richtig, wenn Sie ihn in eine Richtung abrollen können oder so weit vorrollen können, dass Ihr Sichtfeld beeinträchtigt wird, bzw. soweit zurückrollen können, dass Ihre Stirn freiliegt.
 - Überprüfen Sie vor jeder Benutzung, ob der Helm richtig sitzt, die Riemen richtig angepasst sind und fest anliegen.
 - Wenn Sie den Helm nicht so anpassen können, dass er mit geschlossenem Verschluss nur unwesentlich nach vorne oder nach hinten geschoben werden kann, benutzen Sie den Helm nicht. Ersetzen Sie den Helm durch einen kleineren oder ein anderes Modell.
 - Wenn Sie eine Skibrille benutzen, probieren Sie die Skibrille zusammen mit dem Helm vor der Benutzung aus.
1. Setzen Sie den Helm **1** so auf, dass sich der Drehknopf **11** rückseitig befindet.
 2. Setzen Sie den Helm waagrecht so auf den Kopf, dass Ihre Stirn und der Hinterkopf geschützt sind (siehe **Abb. 1**).

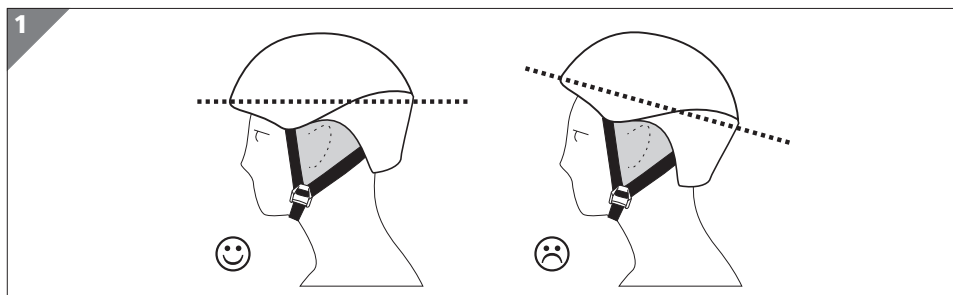

Helmsitz einstellen



Verletzungsgefahr!

Wenn der Helm nicht perfekt passt, kann er bei einem Unfall verrutschen und seine Schutzwirkung verlieren.

- Stellen Sie den Helm mit dem Größenverstellungssystem korrekt ein. Der Helm sitzt richtig, wenn die Polster ihn fest aber bequem auf der Stelle halten.
- Drehen Sie den Drehknopf **11** im Uhrzeigersinn, um die Größe stufenlos zu verkleinern.
- Drehen Sie den Drehknopf gegen den Uhrzeigersinn, um die Größe stufenlos zu vergrößern (siehe **Abb. 2**).

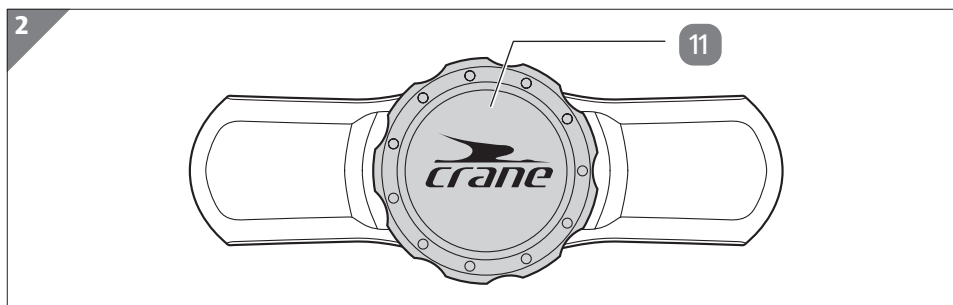

Gurtverteiler einstellen



Verletzungsgefahr!

Ein offener oder falsch eingestellter Gurtverteiler kann bei einem Unfall zum Verrutschen des Helms führen, so dass dieser seine Schutzwirkung verliert.

- Überprüfen Sie vor jeder Fahrt, dass der Gurtverteiler richtig eingestellt und geschlossen ist.
 - Richten Sie den Helm so aus, dass er richtig sitzt.
1. Öffnen Sie den Gurtverteiler **8** (siehe **Abb. 3**).
 2. Stellen Sie den Gurtverteiler ordnungsgemäß ein. Beachten Sie, dass der Gurtverteiler unterhalb der Ohren sitzt und die Riemen die Ohren nicht bedecken.
 3. Schließen Sie den Gurtverteiler.

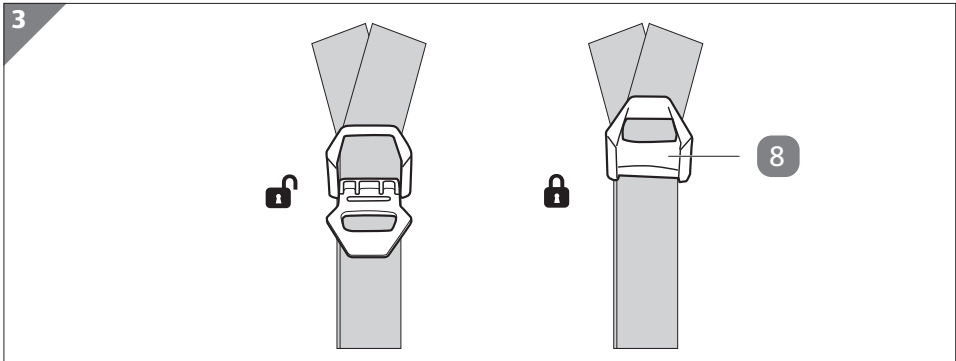

Riemen einstellen



WARNUNG!

Verletzungsgefahr!

Ein offener oder falsch eingestellter Riemen kann bei einem Unfall zum Verrutschen des Helms führen, so dass dieser seine Schutzwirkung verliert.

- Überprüfen Sie vor jeder Fahrt, dass die Riemen richtig eingestellt sind.
- Richten Sie den Helm so aus, dass er richtig sitzt. Die Riemen müssen eng anliegen und gleichmäßig gespannt sein.

1. Setzen Sie den Helm **1** ordnungsgemäß auf und schließen Sie den Verschluss **9** (siehe **Abb. 4**).

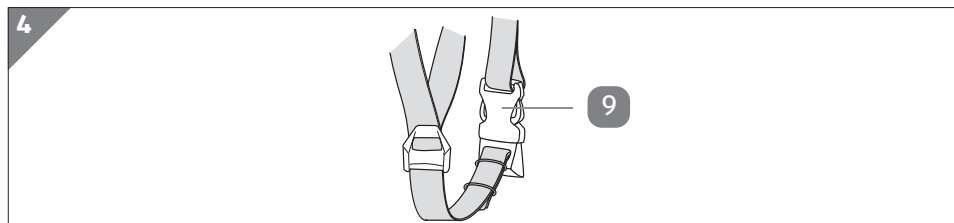

2. Prüfen Sie die Spannung der Riemen. Sowohl der vordere Riemen **5** als auch der hintere Riemen **6** müssen eng anliegen.
3. Setzen Sie den Helm ab und spannen Sie lockere Riemen gegebenenfalls nach.
4. Um den vorderen oder hinteren Riemen einzustellen, ziehen Sie ca. 2,5 cm des vorderen oder hinteren Riemens raus. Halten Sie mit einer Hand die Riemen an der Stelle, an der sie unter Ihrem Kinn anliegen, halten Sie den Helm mit der anderen Hand und ziehen Sie die Riemen abwechselnd von einer Seite zur anderen, bis alle vier Riemen ungefähr gleich lang sind.
5. Setzen Sie den Helm auf.
6. Prüfen Sie, ob alle Riemen gleichmäßig und straff gespannt sind.



- Ziehen Sie den hinteren Riemen fester an und lockern Sie den vorderen Riemen, um den Helm vorne höher zu setzen.
- Ziehen Sie den vorderen Riemen fester an und lockern Sie den hinteren Riemen, um den Helm vorne tiefer zu setzen.

Belüftung einstellen

1. Schieben Sie den Regler **2** nach hinten, um die Lüftungsschlitze **3** zu öffnen und die Belüftung zu erhöhen (siehe **Abb. 5**).

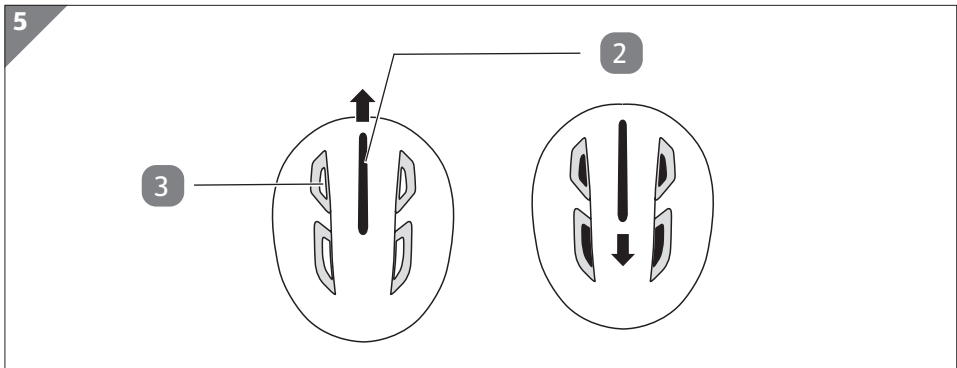

2. Schieben Sie den Regler nach vorne, um die Lüftungsschlitze zu schließen und die Belüftung zu verringern.

Skibrille anbringen

1. Setzen Sie den Helm **1** ordnungsgemäß auf.
2. Öffnen Sie die Lasche **12**.
3. Setzen Sie die Skibrille auf und führen Sie das Band um den Helm.
4. Schließen Sie die Lasche, um das Band am Helm zu befestigen (siehe **Abb. 6**).

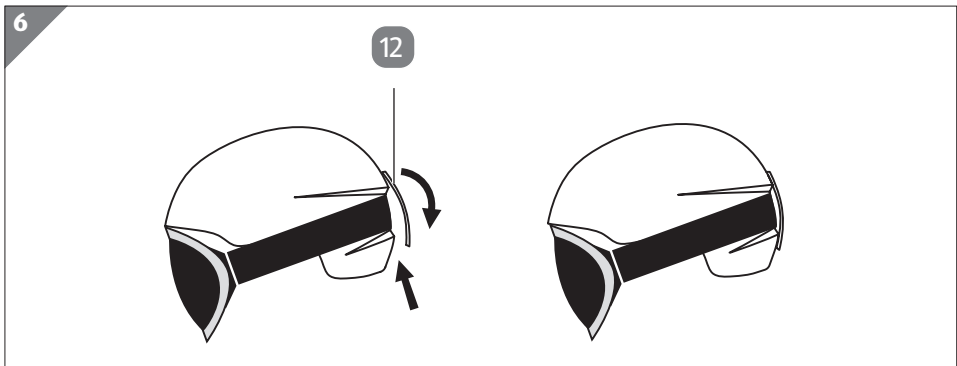

Reinigung und Wartung

HINWEIS!

Beschädigungsgefahr!

Unsachgemäßer Umgang mit dem Helm kann zu Beschädigungen des Helms führen.

- Verwenden Sie keine aggressiven Reinigungsmittel, Bürsten mit Metall- oder Nylonborsten sowie keine scharfen oder metallischen Reinigungsgegenstände wie Metallschwämme und dergleichen. Diese können die Oberflächen beschädigen.

Futter entfernen/einsetzen

1. Lösen Sie den Klettverschluss und nehmen Sie das Futter **10** aus dem Helm **1**.
2. Waschen Sie das Futter mit lauwarmem Wasser und pH-neutralem Reinigungsmittel per Hand.
3. Lassen Sie das Futter gut an der Luft trocknen.
4. Setzen Sie das Futter wieder ein und schließen Sie den Klettverschluss.

Ohrenpolster entfernen/einsetzen

1. Ziehen Sie die Riemen **5**, **6** aus den Schlaufen **7** an den Ohrenpolstern **4** (siehe **Abb. 7**).
2. Ziehen Sie die Ohrenpolster vorsichtig gerade nach oben aus den Schnappverschlussnuten heraus (siehe **Abb. 7**).

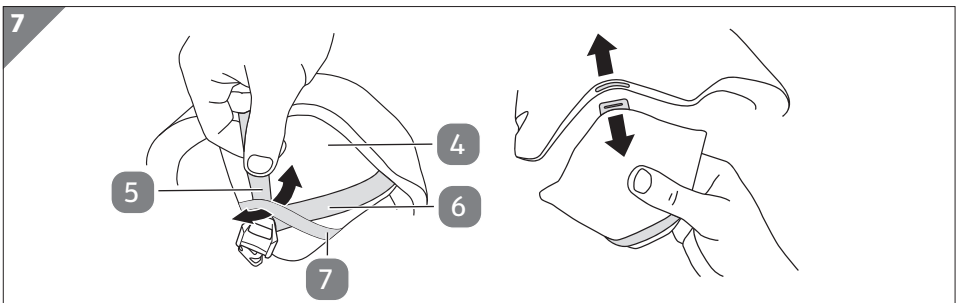

3. Setzen Sie die Ohrenpolster ein, indem Sie den Tab an der Basis der Ohrenpolster in die Nut auf der Helmseite drücken. Die weiche Seite des Ohrenpolsters zeigt nach innen.
4. Vergewissern Sie sich, dass beide Ohrenpolster sicher im Helm verankert sind.
5. Fädeln Sie die Riemen wieder durch die Schlaufen.



Produktionstechnisch bedingt kann das erstmalige Entfernen der Ohrenpolster erschwert sein. Dies beeinträchtigt die Funktionalität nicht.

Helm reinigen

1. Reinigen Sie den Helm **1** nur mit lauwarmem Wasser, pH-neutralem Reinigungsmittel und einem weichen Tuch.
2. Reiben Sie den Helm mit einem weichen Tuch trocken.
3. Entnehmen Sie die Ohrenpolster **4** zur Reinigung wie im Kapitel „Ohrenpolster entfernen/einsetzen“ beschrieben.
4. Reinigen Sie die Ohrenpolster mit lauwarmem Wasser, pH-neutralem Reinigungsmittel und einer weichen Bürste. Lassen Sie die Ohrenpolster anschließend an der Luft trocknen.

Aufbewahrung

- Lassen Sie den Helm nach jedem Gebrauch gut an der Luft trocknen.
- Bewahren Sie den Helm nicht in der Nähe von Heiz- und Wärmequellen auf, z. B. hinter Glasscheiben im Auto. Hohe Temperaturen, bereits ab 60 °C, können den Helm ernsthaft beschädigen. Unebene Helmoberfläche und Bläschenbildung sind Anzeichen einer solchen Beschädigung.

Technische Daten

Modell:	SP-102
Herstellungsdatum:	07/2023
Größen:	M/L (56–59 cm) L/XL (60–63 cm)
Klasse:	B
Artikelnummer:	828590

Entsorgung

Verpackung entsorgen



Entsorgen Sie die Verpackung sortenrein. Geben Sie Pappe und Karton zum Altpapier, Folien in die Wertstoffsammlung.



Recycling-Code PAP 20 bedeutet, der Werkstoff ist als „Wellpappe“ einzustufen und wird als Verpackung wiederverwertet.



Entsorgen Sie die Verpackung sortenrein. Geben Sie Pappe und Karton zum Altpapier, Folien in die Wertstoffsammlung.



Entsorgen Sie die Gebrauchsanleitung sortenrein. Geben Sie die Gebrauchsanleitung zum Altpapier.

Helm entsorgen

- Entsorgen Sie den Helm entsprechend den in Ihrem Land gültigen Gesetzen und Bestimmungen.

Konformitätserklärung



EN 1077:2007

Der Helm entspricht folgender Norm/PSA-Verordnung:

EN 1077:2007, 2016/425

Prüfstelle:

TÜV SÜD Product Service GmbH

Ridlerstr. 65

D-80339 München

Kenn-Nr. 0123

Die vollständige Konformitätserklärung finden Sie unter www.speq.de/konformitaetserklaerung.

Mit QR-Codes schnell und einfach ans Ziel

Egal, ob Sie **Produktinformationen**, **Ersatzteile** oder **Zubehör** benötigen, Angaben über **Herstellergarantien** oder **Servicestellen** suchen oder sich bequem eine **Video-Anleitung** anschauen möchten, mit unseren QR-Codes gelangen Sie kinderleicht ans Ziel.

Was sind QR-Codes?

QR-Codes (QR = Quick Response) sind grafische Codes, die mithilfe einer Smartphone-Kamera gelesen werden und beispielsweise einen Link zu einer Internetseite oder Kontaktdaten enthalten.

Ihr Vorteil: Kein lästiges Eintippen von Internet-Adressen oder Kontaktdaten!

Und so geht's

Zum Scannen des QR-Codes benötigen Sie lediglich ein Smartphone, einen installierten QR-Code-Reader sowie eine Internet-Verbindung.*

Einen QR-Code-Reader finden Sie in der Regel kostenlos im App Store Ihres Smartphones.

Jetzt ausprobieren

Scannen Sie einfach mit Ihrem Smartphone den folgenden QR-Code und erfahren Sie mehr über Ihr neu erworbenes Hofer/ALDI-Produkt.*

Ihr Hofer/ALDI-Serviceportal

Alle oben genannten Informationen erhalten Sie auch im Internet über das Hofer/ALDI-Serviceportal unter www.hofer-service.at bzw. www.aldi-service.ch.



*Beim Ausführen des QR-Code-Readers können abhängig von Ihrem Tarif Kosten für die Internet-Verbindung entstehen.

Répertoire

Contenu de la livraison	2
Généralités	20
Lire le mode d'emploi et le conserver	20
Utilisation conforme à l'usage prévu	20
Un transport adéquat	20
Légende des symboles	20
Sécurité	22
Légende des avis	22
Consignes de sécurité générales	22
Description de produit	24
Vérifier le casque et le contenu de la livraison	25
Premier nettoyage.....	25
Utilisation	26
Mettre le casque.....	26
Régler le maintien du casque	27
Régler le répartiteur de sangles.....	27
Régler les sangles	28
Régler la ventilation	29
Fixer les lunettes de ski	29
Nettoyage et entretien	30
Enlever/mettre la doublure.....	30
Enlever/mettre les coussinets des oreilles.....	30
Nettoyer le casque	31
Rangement	31
Données techniques	32
Élimination	32
Élimination de l'emballage.....	32
Éliminer le casque.....	32
Déclaration de conformité	32

Généralités

Lire le mode d'emploi et le conserver



Ce mode d'emploi fait partie de ce casque de sport d'hiver pour adultes (appelé seulement «casque» par la suite). Il contient des informations importantes sur son utilisation.

Lisez attentivement le mode d'emploi, en particulier les consignes de sécurité, avant d'utiliser le casque. Le non-respect de ce mode d'emploi peut provoquer de graves blessures ou dommages sur le casque.

Le mode d'emploi est basé sur les normes et réglementations en vigueur dans l'Union européenne. À l'étranger, veuillez respecter les directives et lois spécifiques au pays.

Conservez le mode d'emploi pour des utilisations futures. Si vous cédez le casque à un tiers, remettez-lui également ces instructions d'utilisation.

Utilisation conforme à l'usage prévu

Ce casque est conçu exclusivement pour faire du ski et du snowboard. N'utilisez pas le casque pour d'autres activités sportives ou pour faire de la moto. Il est exclusivement destiné à l'usage privé et n'est pas adapté au domaine sportif professionnel.

N'utilisez le casque que comme décrit dans ce mode d'emploi. Toute autre utilisation est considérée comme non conforme à l'usage prévu et peut provoquer des dommages matériels ou même corporels. Le casque n'est pas un jouet pour enfants.

Le fabricant ou commerçant décline toute responsabilité pour des dommages survenus par une utilisation non conforme ou contraire à l'usage prévu.

Un transport adéquat

Lors du transport, veillez à ce que le casque ne soit pas soumis à des pressions ou à des chocs.

Légende des symboles

Les symboles suivants sont utilisés dans ce mode d'emploi, directement sur le casque ou sur l'emballage.



Ce symbole vous offre des informations complémentaires utiles sur l'utilisation.



Poids du casque



EN 1077:2007

Déclaration de conformité (voir chapitre «Déclaration de conformité»): Les produits marqués par ce symbole répondent à toutes les consignes communautaires de l'Espace économique européen.



Le cachet Sécurité Vérifiée (sigle GS) atteste qu'un produit vérifié répond aux exigences de la loi allemande sur la sécurité (ProdSG). Le sigle GS indique qu'en utilisant le produit conformément aux dispositions et de la manière prévue, la sécurité et la santé des personnes ne sont pas mises en danger.

Classe B

Les casques des catégories A et B sont destinés aux skieurs alpins, snowboardeurs et groupes similaires. Les casques de la catégorie A offrent relativement plus de protection. Les casques de la catégorie B peuvent offrir une meilleure ventilation et circulation du son, mais protègent une plus petite partie de la tête et offrent une résistance à la pénétration moindre.



Date limite d'utilisation (mois/année)



Date de fabrication (mois/année)



La doublure ne convient pas au blanchissement.



La doublure peut seulement être lavée à la main.



La doublure ne convient pas au séchage dans le sèche-linge.



La doublure ne convient pas au repassage.



La doublure ne convient pas au nettoyage chimique.



Position correcte du casque



Ce casque ne convient pas au sport automobile.

Sécurité

Légende des avis

Les symboles et mots signalétiques suivants sont utilisés dans ce mode d'emploi.



Ce symbole/mot signalétique désigne un risque à un degré moyen qui, si on ne l'évite pas, peut avoir comme conséquence la mort ou une grave blessure.

AVIS!

Ce mot signalétique avertit contre les possibles dommages matériels.

Consignes de sécurité générales



Risque de blessure!

Un casque ne peut pas protéger le porteur contre tous les accidents.

- Portez uniquement un casque qui tient bien sur votre tête.
- Utilisez seulement le casque dans la bonne position.
- Fermez le fermoir avant de rouler.
- Ne portez pas de bonnets ou d'autres couvre-chefs sous le casque.
- Remplacez le casque et éliminez-le après un impact. Cela s'applique également pour les accidents légers et même si le casque ne présente aucun dommage visible.
- Le casque a une durée de vie limitée. Remplacez le casque s'il ne tient plus bien sur votre tête ou au plus tard 5 ans après la date de fabrication même s'il ne présente pas de dommages.
- Ne retirez aucune pièce d'origine et n'apportez pas de changements inappropriés à ce casque. La fonction protectrice du casque serait sérieusement compromise.
- En dépit des normes de sécurité les plus sévères, un casque ne peut pas protéger le porteur contre tous les accidents imprévisibles. Selon l'ampleur de l'impact, les accidents très

graves comme les accidents qui à une vitesse réduite peuvent causer de graves blessures à la tête, voire provoquer la mort. Dans certains cas, l'impact peut être si violent que le casque du conducteur ne protège pas efficacement contre les blessures à la tête. Redoublez donc de prudence dans votre conduite.

**AVERTISSEMENT!****Risque de blessure!**

Il est possible de s'étrangler avec le casque en grim pant ou en pratiquant d'autres activités.

- Ce casque ne doit pas être utilisé lors des escalades ou autres activités, lorsqu'il y a un risque de strangulation/pendaison si l'on manipule mal son casque.

AVIS!**Risque d'endommagement!**

Une manipulation non conforme du casque peut provoquer des endommagements du casque.

- Vérifiez à intervalles réguliers le casque pour constater la présence de défauts visibles et le bon fonctionnement.
- N'effectuez pas de modifications sur le casque.
- N'appliquez pas de peinture ou d'autocollants sur le casque.
- Ne nettoyez pas le casque avec des produits chimiques, de nettoyage, de l'essence ou des solvants.
- N'exposez pas longtemps le casque à des températures élevées (par ex. rayons solaires directs, sacs foncés, plage arrière de voiture, coffre de voiture) et rangez le casque dans un endroit sec et frais. Les surfaces irrégulières sur le casque et la formation de bulles sur le casque résultent de dommages dus à la chaleur. Ceux-ci peuvent déjà apparaître à partir de 60 °C.

Description de produit

Ce casque **1** est conçu exclusivement pour faire du ski et du snowboard. Vous pouvez régler la taille du casque à l'aide du bouton rotatif **11**. Vous pouvez également régler le répartiteur de sangles **8** et les sangles **5**, **6** en fonction de vos besoins, afin que votre casque soit parfaitement ajusté. Vous pouvez régler la ventilation du casque à l'aide du régulateur **2** et ainsi dégager les fentes d'aération **3**. Vous pouvez fixer des lunettes de ski à votre casque à l'aide de la languette **12**. Vous pouvez retirer les coussinets des oreilles **4** pour les nettoyer.

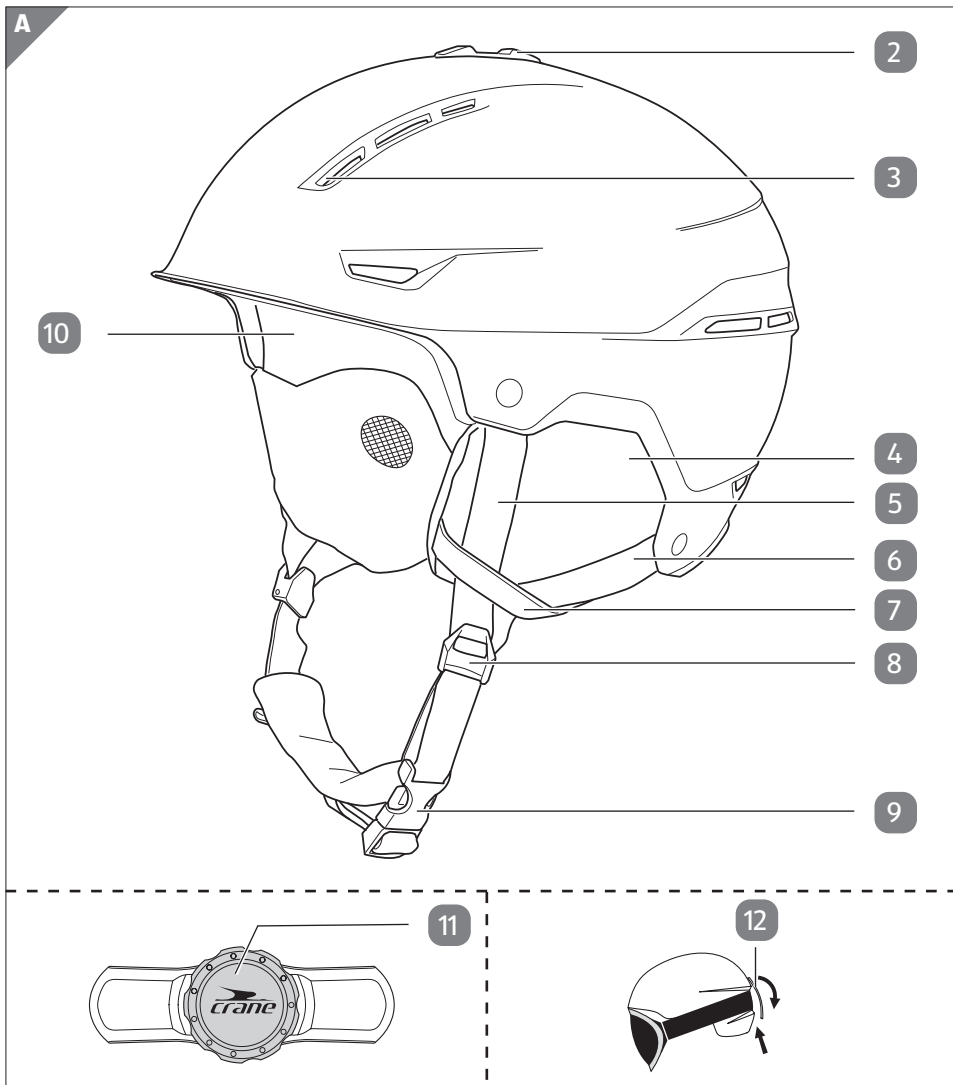

- 2 Régulateur
- 3 Fentes d'aération
- 4 Coussinet des oreilles, 2×
- 5 Sangle avant, 2×
- 6 Sangle arrière, 2×
- 7 Boucle, 2×
- 8 Répartiteur de sangles, 2×
- 9 Fermer
- 10 Doublure
- 11 Bouton rotatif
- 12 Languette

Vérifier le casque et le contenu de la livraison



Risque d'étouffement!

Les enfants peuvent s'étouffer avec les films plastiques.

- Ne laissez pas les enfants jouer avec le film d'emballage. L'emballage n'est pas un jouet pour enfant.

1. Retirez le casque de l'emballage.
2. Vérifiez si la livraison est complète (voir **page 2**).
3. Contrôlez si le casque présente des dommages. Si c'est le cas, n'utilisez pas le casque. Veuillez vous adresser à votre filiale.

Premier nettoyage

1. Retirez le matériel d'emballage et tous les films protecteurs.
2. Avant d'utiliser le produit pour la première fois, nettoyez-en tous les éléments de la manière décrite au chapitre «Nettoyage et entretien».

Utilisation

Mettre le casque



Risque de blessure!

Si le casque ne tient pas parfaitement sur votre tête, il peut glisser en cas d'accident et perdre son effet protecteur.

- Avec les deux mains, essayez de déplacer le casque vers la gauche et vers la droite. Si le casque tient bien sur la tête, la peau de vos tempes bouge également.
- Avec les deux mains, essayez de tirer le plus possible le casque vers l'arrière et vers l'avant. Le casque ne tient pas bien s'il glisse vers l'avant de sorte que votre champ de vision est bloqué ou vers l'arrière de sorte que votre front est libéré.
- Vérifiez avant chaque utilisation que le casque tienne bien, que les sangles sont bien adaptées et serrées.
- Si vous ne pouvez pas ajuster le casque de façon à ce qu'il puisse à peine être déplacé vers l'avant ou vers l'arrière, n'utilisez pas le casque. Remplacez le casque par un modèle plus petit ou un autre modèle.
- Si vous utilisez des lunettes de ski, essayez-les avec le casque avant l'utilisation.

1. Mettez le casque **1** de façon à ce que le bouton rotatif **11** se trouve au dos.
2. Mettez le casque horizontalement sur la tête de manière à ce que le front et l'arrière de la tête soient protégés (voir **fig. 1**).

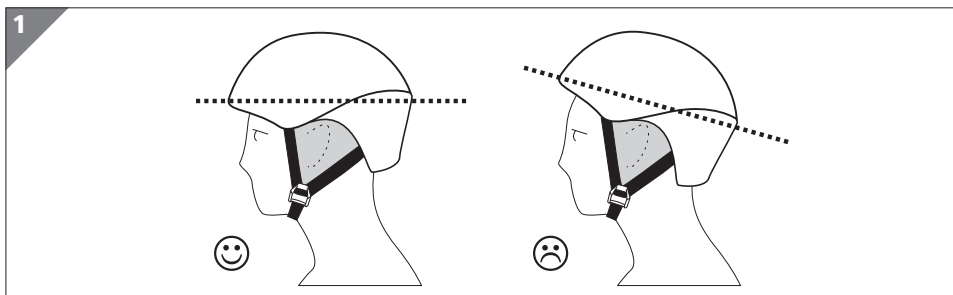

Régler le maintien du casque



AVERTISSEMENT!

Risque de blessure!

Si le casque ne tient pas parfaitement sur votre tête, il peut glisser en cas d'accident et perdre son effet protecteur.

- Réglez le casque correctement avec le système de réglage de la taille. Le casque tient correctement sur la tête si les coussinets le maintiennent fermement, mais confortablement en place.
- Tournez le bouton rotatif **11** dans le sens des aiguilles d'une montre pour réduire progressivement la taille.
- Tournez le bouton rotatif dans le sens contraire des aiguilles d'une montre pour augmenter progressivement la taille (voir **fig. 2**).

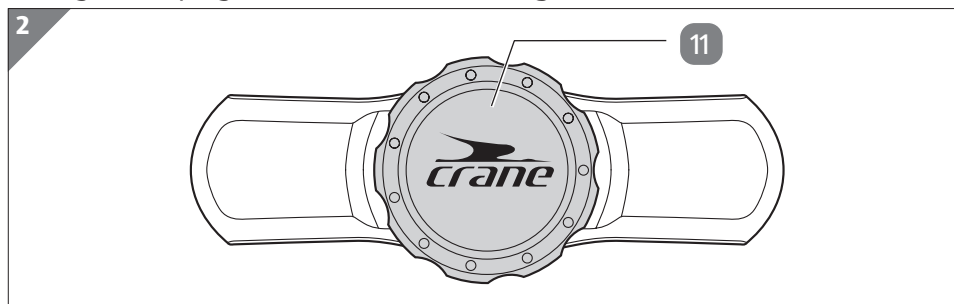

Régler le répartiteur de sangles



AVERTISSEMENT!

Risque de blessure!

Un répartiteur de sangles ouvert ou mal réglé risque de faire glisser le casque en cas d'accident, ce qui entraîne une perte de son effet protecteur.

- Vérifiez avant chaque descente que le répartiteur de sangles est bien réglé et fermé.
- Orientez le casque de sorte qu'il tienne bien sur la tête.

1. Ouvrez le répartiteur de sangles **8** (voir **fig. 3**).
2. Réglez correctement le répartiteur de sangles. Veillez à ce que le répartiteur de sangles se trouve en dessous de l'oreille et à ce que les sangles ne recouvrent pas les oreilles.
3. Fermez le répartiteur de sangles.

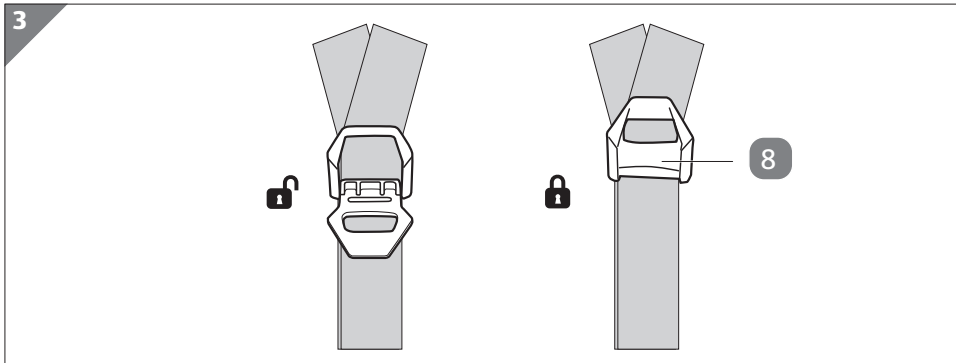

Régler les sangles



Risque de blessure!

Une sangle ouverte ou mal réglée risque de faire glisser le casque en cas d'accident, ce qui entraîne une perte de son effet protecteur.

- Vérifiez avant chaque descente que les sangles sont bien réglées.
- Orientez le casque de sorte qu'il tienne bien sur la tête. Les sangles doivent être serrées fermement tout en étant tendues de façon homogène.

1. Mettez correctement le casque **1** et fermez le fermoir **9** (voir **fig. 4**).

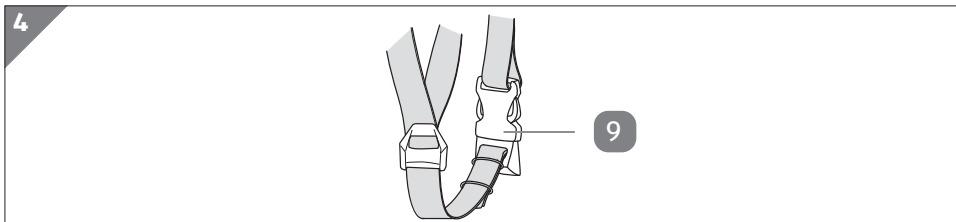

2. Vérifiez la tension des sangles. La sangle avant **5** comme la sangle arrière **6** doivent être serrées fermement.

3. Enlevez le casque et tendez éventuellement les sangles lâches.
4. Pour régler les sangles avant ou arrière, étendez la sangle d'env. 2,5 cm vers l'avant ou l'arrière. D'une main, tenez les sangles à l'endroit où elles touchent votre menton, tenez le casque avec l'autre main et tirez en alternance les sangles d'un côté vers l'autre jusqu'à ce que les quatre sangles soient à peu près de la même longueur.
5. Mettez le casque.
6. Vérifiez si toutes les sangles sont tendues fermement et de manière régulière.



- Tirez la sangle arrière plus fermement et relâchez la sangle avant pour placer le casque plus haut à l'avant.
- Tirez la sangle avant plus fermement et relâchez la sangle arrière pour placer le casque plus bas à l'avant.

Régler la ventilation

1. Poussez le régulateur **2** vers l'arrière pour ouvrir les fentes d'aération **3** et augmenter la ventilation (voir **fig. 5**).

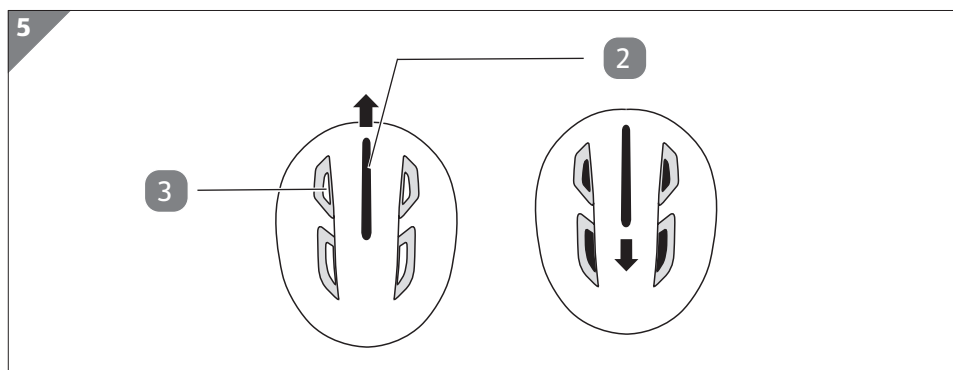

2. Poussez le régulateur vers l'avant pour ouvrir les fentes d'aération et réduire la ventilation.

Fixer les lunettes de ski

1. Mettez correctement le casque **1**.
2. Ouvrez la languette **12**.
3. Mettez les lunettes de ski et passez la bande autour du casque.
4. Fermez la languette pour fixer la bande au casque (voir **fig. 6**).

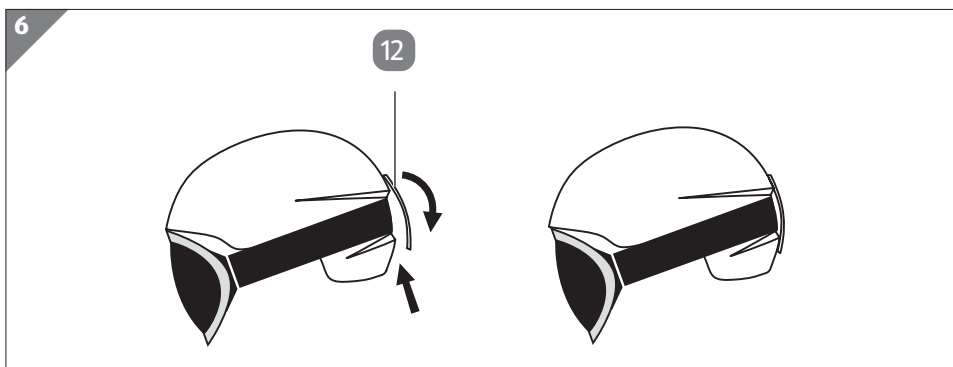

Nettoyage et entretien

AVIS!

Risque d'endommagement!

Une manipulation non conforme du casque peut provoquer des endommagements du casque.

- N'utilisez aucun produit de nettoyage agressif, aucune brosse métallique ou en nylon, ni aucun ustensile de nettoyage tranchant ou métallique tel qu'une éponge métallique, etc. Ceux-ci peuvent endommager les surfaces.

Enlever/mettre la doublure

1. Ouvrez la fermeture autoagrippante et retirez la doublure (10) du casque (1).
2. Lavez la doublure à la main, à l'eau tiède et avec un nettoyant à pH neutre.
3. Laissez bien sécher à l'air la doublure.
4. Remettez la doublure et fermez la fermeture autoagrippante.

Enlever/mettre les coussinets des oreilles

1. Retirez les sangles (5), (6) des boucles (7) des coussinets des oreilles (4) (voir fig. 7).
2. Retirez doucement les coussinets des oreilles vers le haut hors des rainures de la fermeture à cliquet (voir fig. 7).

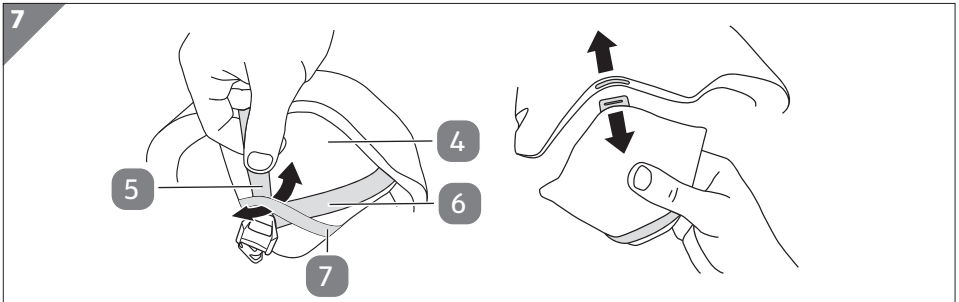

3. Pour mettre les coussinets des oreilles, enfoncez la languette à la base du coussinet dans la rainure côté casque. Le côté souple du coussinet des oreilles montre vers l'intérieur.
4. Assurez-vous que les deux coussinets des oreilles sont fermement ancrés dans le casque.
5. Enfilez à nouveau les sangles par les boucles.



Pour des raisons de technique de production, il peut s'avérer difficile de retirer la première fois les coussinets des oreilles. Ceci n'entrave cependant pas leur fonction.

Nettoyer le casque

1. Nettoyez votre casque **1** uniquement avec de l'eau tiède, un nettoyant au pH neutre et un chiffon doux.
2. Séchez le casque avec un chiffon doux sec.
3. Retirez les coussinets des oreilles **4** pour les nettoyer comme décrit au chapitre «Enlever/mettre les coussinets des oreilles».
4. Nettoyez les coussinets des oreilles avec de l'eau tiède, un nettoyant au pH neutre et une brosse douce. Laissez ensuite sécher les coussinets des oreilles à l'air.

Rangement

- Faites bien sécher le casque à l'air libre après chaque utilisation.
- Ne rangez pas le casque à proximité de sources de chauffage ou de chaleur, par ex. derrière les vitres de la voiture. Des températures élevées à partir de 60 °C peuvent causer beaucoup de dégâts au casque. Les dégâts se manifestent par une surface du casque irrégulière ou la formation de bulles.

Données techniques

Modèle:	SP-102
Date de fabrication:	07/2023
Tailles:	M/L (56–59 cm) L/XL (60–63 cm)
Catégorie:	B
Numéro de référence:	828590

Élimination

Élimination de l'emballage



Éliminez l'emballage selon les sortes. Mettez le carton dans la collecte de vieux papier, les films dans la collecte de recyclage.



Le code de recyclage PAP 20 signifie que le matériau doit être classé comme «carton ondulé» et sera recyclé comme emballage.



Éliminez l'emballage en respectant les règles du tri sélectif. Mettez le carton dans la collecte de vieux papier, les films dans la collecte de recyclage.



Éliminez le mode d'emploi en respectant les règles du tri sélectif. Éliminez le mode d'emploi dans la collecte de vieux papiers.

Éliminer le casque

- Éliminez le casque selon les lois et réglementations en vigueur dans votre pays.

Déclaration de conformité



EN 1077:2007

Le casque répond à la norme relative/au règlement relatif aux équipements de protection individuelle:

EN 1077:2007, 2016/425

Bureau de vérification:

TÜV SÜD Product Service GmbH

Ridlerstr. 65

D-80339 München

Référence 0123

Vous trouverez la déclaration de conformité complète sur www.speq.de/konformitaetserklaerung

Aller rapidement et facilement au but avec les codes QR

Si vous avez besoin **d'informations sur les produits**, de **pièces de rechange** ou **d'accessoires**, de données sur les **garanties fabricant** ou sur les unités de service ou si vous souhaitez regarder confortablement des **instructions en vidéo** – avec nos codes QR, vous parvenez au but en toute facilité.

Les codes QR, qu'est-ce?

Les codes QR (QR = Quick Response) sont des codes graphiques qui peuvent être lus à l'aide d'un appareil photo du smartphone et qui contiennent par exemple un lien vers un site Internet ou des données de contact.

Votre avantage: plus de frappe contraignante d'adresses Internet ou de données de contact!

Comment faire?

Pour scanner les codes QR, vous avez simplement besoin d'un smartphone, d'un lecteur de codes QR installé ainsi que d'une connexion Internet.*

Vous trouverez généralement un lecteur de codes QR gratuitement dans l'App Store de votre smartphone.

Testez dès maintenant

Scannez simplement le code QR suivant avec votre smartphone pour en savoir plus sur votre nouveau produit ALDI.*

Votre portail de services ALDI

Toutes les informations mentionnées plus haut sont également disponibles sur Internet via le portail de services ALDI sous www.aldi-service.ch.



*L'exécution du lecteur de codes QR peut entraîner des frais pour la connexion Internet en fonction de votre tarif.

Sommaro

Dotazione	2
Informazioni generali.....	36
Leggere e conservare le istruzioni per l'uso.....	36
Utilizzo conforme all'uso previsto.....	36
Trasporto corretto.....	36
Descrizione pittogrammi	36
Sicurezza.....	38
Descrizione delle avvertenze.....	38
Avvertenze generali di sicurezza	38
Descrizione del prodotto	40
Controllo del casco e della dotazione	41
Pulizia preliminare.....	41
Utilizzo	42
Posizionamento del casco	42
Regolazione della posizione del casco.....	43
Sistema di regolazione.....	44
Regolazione delle cinghie	45
Regolazione della ventilazione	46
Utilizzo degli occhiali da sci	46
Pulizia e manutenzione	47
Estrazione/inserimento dell'imbottitura	47
Estrazione/inserimento delle imbottiture per le orecchie.....	47
Pulizia del casco	48
Conservazione.....	48
Dati tecnici.....	48
Smaltimento	49
Smaltimento dell'imballaggio	49
Smaltimento del casco	49
Dichiarazione di conformità	49

Informazioni generali

Leggere e conservare le istruzioni per l'uso



Le presenti istruzioni per l'uso si riferiscono a questo casco per sport invernali per adulti (di seguito denominato semplicemente "casco"). Esse contengono informazioni importanti relative all'utilizzo.

Prima di utilizzare il casco leggere attentamente le istruzioni per l'uso, in particolar modo le note relative alla sicurezza. Il mancato rispetto delle presenti istruzioni per l'uso può provocare lesioni gravi o danni al casco.

Le presenti istruzioni per l'uso si basano sulle norme e sui regolamenti in vigore nell'Unione Europea. All'estero rispettare anche linee guida e normative nazionali.

Conservare le istruzioni per l'uso per utilizzi futuri. In caso di cessione del casco a terzi, consegnare anche le presenti istruzioni per l'uso.

Utilizzo conforme all'uso previsto

Questo casco è stato concepito esclusivamente per la pratica dello sci e dello snowboard. Non utilizzare il casco per altre attività sportive o per la conduzione della motocicletta. È destinato soltanto all'uso in ambito privato e non per la pratica sportiva di tipo professionale.

Utilizzare il casco esclusivamente come descritto nelle presenti istruzioni per l'uso. Ogni altro utilizzo è da intendersi come non conforme alla destinazione d'uso e può provocare danni a cose se non addirittura a persone. Il casco non è un giocattolo per bambini.

Il produttore o rivenditore non si assume alcuna responsabilità per i danni dovuti all'uso non conforme alla destinazione o all'uso scorretto.

Trasporto corretto

Durante il trasporto assicurarsi che il casco non sia esposto a pressione o ad urti.

Descrizione pittogrammi

Nelle istruzioni per l'uso, sul casco stesso o sull'imballaggio sono riportati i seguenti simboli.



Questo simbolo fornisce ulteriori informazioni utili sull'uso.



Peso del casco



EN 1077:2007

Dichiarazione di conformità (vedi capitolo “Dichiarazione di conformità”): I prodotti identificati con questo simbolo soddisfano tutte le norme comunitarie applicabili nello Spazio economico europeo.



Il sigillo “sicurezza testata” (pittogramma GS) certifica che un prodotto risponde ai requisiti richiesti dalla legge tedesca relativa alla sicurezza dei prodotti. Il pittogramma GS indica che, in caso di utilizzo conforme e prevedibile del prodotto contrassegnato, la sicurezza e la salute dell'utilizzatore non sono a rischio.

Classe B

I caschi delle classi A e B sono destinati all'uso da parte di scialpinisti, snowboarder e categorie similari. I caschi della classe A offrono una maggior protezione. I caschi della classe B garantiscono una ventilazione migliore e una capacità di ascolto dei rumori esterni maggiore, ma proteggono solo una ridotta area della testa e offrono una minore resistenza alla penetrazione.



Data di scadenza (mese/anno)



Data di produzione (mese/anno)



L'imbottitura non deve essere candeggiata.



L'imbottitura deve essere lavata a mano.



L'imbottitura non deve essere asciugata in asciugatrice.



L'imbottitura non deve essere stirata.



L'imbottitura non deve essere lavata a secco.



Posizione corretta del casco



Questo casco non è adatto agli sport motoristici.

Sicurezza

Descrizione delle avvertenze

Nelle istruzioni per l'uso vengono utilizzati i seguenti simboli e parole d'avvertimento.



Questo simbolo/parola d'avvertimento indica un pericolo a rischio medio che, se non evitato, può avere come conseguenza la morte o lesioni grave.

AVVISO!

Questa parola d'avvertimento indica possibili danni a cose.

Avvertenze generali di sicurezza



Pericolo di lesioni!

Un casco non può proteggere chi lo indossa da tutte le tipologie di incidenti.

- Utilizzare esclusivamente un casco che sia della misura giusta e che si adatti saldamente alla testa.
- Utilizzare il casco soltanto nella posizione corretta.
- Prima di iniziare a sciare allacciare la chiusura.
- Non indossare berretti o altri capi sotto al casco.
- Dopo un urto gettare il casco e sostituirlo con uno nuovo. Tale raccomandazione è valida anche in caso di incidenti lievi e quando non siano visibili danni.
- Il casco ha una durata di vita limitata. Sostituire il casco se non si riesce più ad indossarlo in modo adeguato o dopo 5 anni dalla data di produzione anche se non presenta danni.
- Non rimuovere pezzi originali e non apportare modifiche non conformi al presente casco. Ciò può influenzare molto negativamente la funzione di protezione del casco.
- Nonostante gli elevati standard di sicurezza, un casco non può proteggere chi lo indossa da tutti gli incidenti prevedibili.

A seconda del tipo di impatto, incidenti gravi e anche incidenti che avvengono a velocità molto ridotta possono provocare ferite gravi alla testa con esiti anche mortali. In alcuni casi può accadere che l'impatto sia talmente forte che il casco non protegge lo sciatore da ferite alla testa. Per tale motivo procedere sempre con la massima attenzione.

**AVVERTIMENTO!****Pericolo di lesioni!**

Arrampicandosi o in altre attività, sussiste il pericolo di strangolamento con il casco.

- Il presente casco non deve essere utilizzato per arrampicarsi o svolgere altre attività che comportano un rischio di strangolamento/impiccagio rimanendo impigliati nel casco.

AVVISO!**Pericolo di danneggiamento!**

L'uso improprio del casco può danneggiarlo.

- Controllare ad intervalli regolari la presenza di danni visibili e l'efficacia del casco.
- Non apportare alcuna modifica al casco.
- Non applicare della vernice o degli adesivi sul casco.
- Non pulire il casco con prodotti chimici, benzina, detergenti o solventi.
- Non esporre il casco per lungo tempo a temperature elevate (per esempio irraggiamento solare diretto o conservazione in contenitori di colore scuro, nella cappelliera del veicolo o in bagagliai) e riporlo in un luogo asciutto e fresco. Eventuali irregolarità della superficie e la formazione di bollicine sono segni di surriscaldamento del casco. Tali eventi possono verificarsi già a temperature di 60 °C.

Descrizione del prodotto

Questo casco **1** è concepito esclusivamente per la pratica dello sci e dello snowboard. È possibile regolare la misura del casco per mezzo della manopola **11**. Al fine di garantire la tenuta salda del casco, è possibile regolare anche il sistema di regolazione **8** e le cinghie **5**, **6**. Utilizzare il regolatore **2** per regolare la ventilazione del casco e liberare così le fessure di ventilazione **3**. È possibile fissare gli occhiali da sci al casco con l'ausilio della linguetta **12**. Le imbottiture per le orecchie **4** possono essere rimosse per la pulizia.

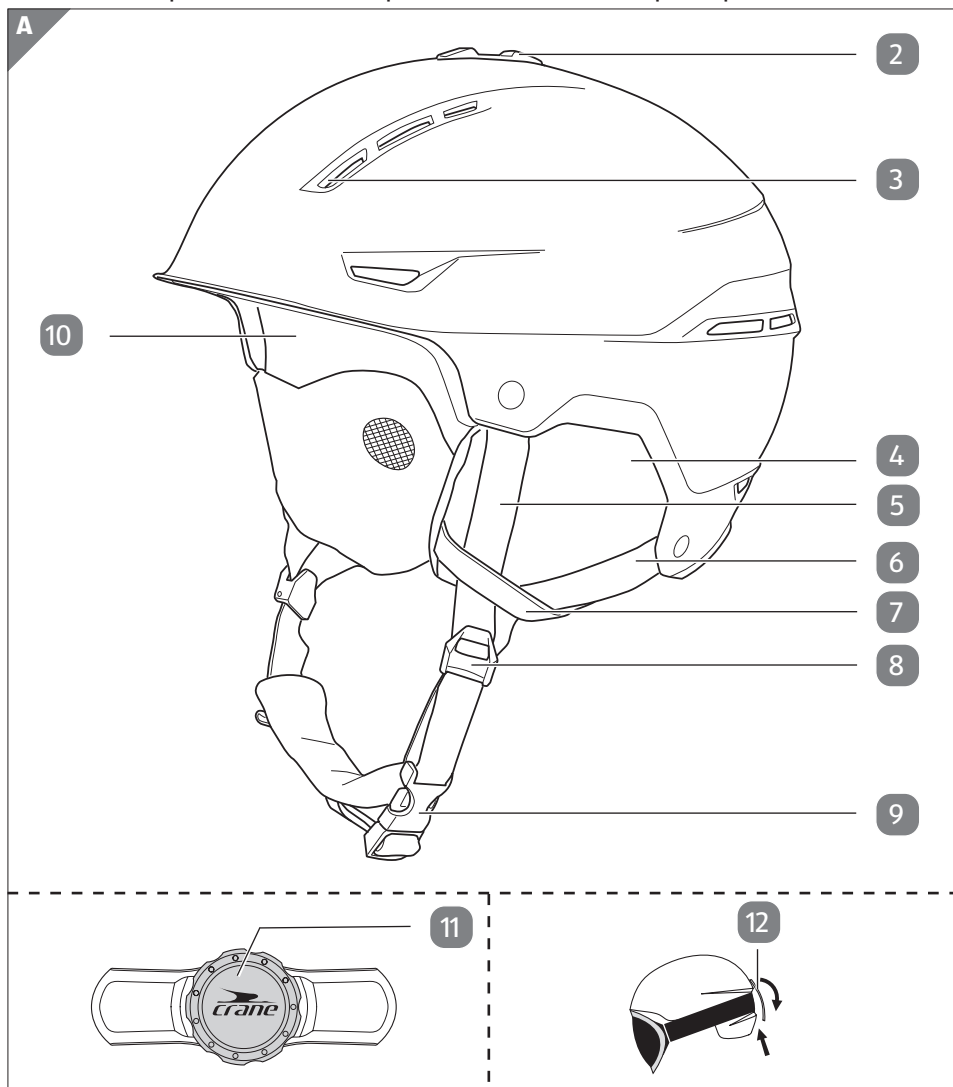

- 2 Regolatore
- 3 Fessure di ventilazione
- 4 Imbottiture per le orecchie, 2×
- 5 Cinghia anteriore, 2×
- 6 Cinghia posteriore, 2×
- 7 Asola, 2×
- 8 Sistema di regolazione, 2×
- 9 Chiusura
- 10 Imbottitura
- 11 Manopola
- 12 Linguetta

Controllo del casco e della dotazione



Pericolo di soffocamento!

I bambini rischiano il soffocamento a causa delle pellicole di plastica.

- Evitare che i bambini giochino con la pellicola d'imballaggio. La confezione non è un giocattolo per bambini.

1. Estrarre il casco dall'imballaggio.
2. Verificare che la fornitura sia completa (vedi **pagina 2**).
3. Verificare se il casco è danneggiato. Nel caso fosse danneggiato, non utilizzare il casco. Rivolgersi al proprio rivenditore.

Pulizia preliminare

1. Rimuovere l'imballaggio e tutte le pellicole protettive.
2. Prima di utilizzare il prodotto per la prima volta, pulire tutte le parti del prodotto come descritto nel capitolo "Pulizia e manutenzione".

Utilizzo

Posizionamento del casco



Pericolo di lesioni!

Se il casco non calza perfettamente, in caso di incidente può scivolare e perdere l'effetto protettivo.

- Ruotare con le mani il casco verso sinistra e verso destra. Se il casco calza correttamente, la pelle delle tempie si muove.
 - Provare a spostarlo avanti e indietro, per quanto possibile, tenendolo con entrambe le mani. Il casco non calza correttamente se ruota in una delle due direzioni, oppure se ruota in avanti tanto da ostacolare il campo visivo o indietro tanto da scoprire la fronte.
 - Prima di ogni utilizzo controllare se il casco calza correttamente e se le cinghie sono regolate correttamente e saldamente aderenti.
 - Non utilizzare il casco se non si riesce a calzarlo correttamente tanto che, anche se la chiusura è allacciata, si sposta inavvertitamente in avanti e indietro. Sostituire il casco con un modello diverso o più piccolo.
 - Se si utilizzano occhiali da sci, provare gli occhiali col casco prima dell'uso.
1. Indossare il casco **1** in modo che la manopola **11** si trovi sul retro.
 2. Sistemare il casco orizzontalmente sulla testa in modo che la fronte e la nuca siano protette (vedi **Fig. 1**).

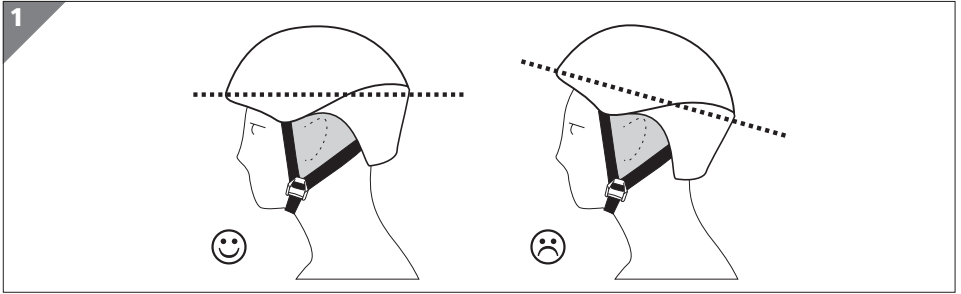

Regolazione della posizione del casco



AVVERTIMENTO!

Pericolo di lesioni!

Se il casco non calza perfettamente, in caso di incidente può scivolare e perdere l'effetto protettivo.

- Regolare il casco col sistema di regolazione della misura. Il casco è calzato correttamente se tramite l'imbottitura resta aderente senza però essere scomodo.
- Ruotare la manopola **11** in senso orario per ridurre gradualmente la misura.
- Ruotare la manopola in senso antiorario per aumentare gradualmente la misura (vedi **Fig. 2**).

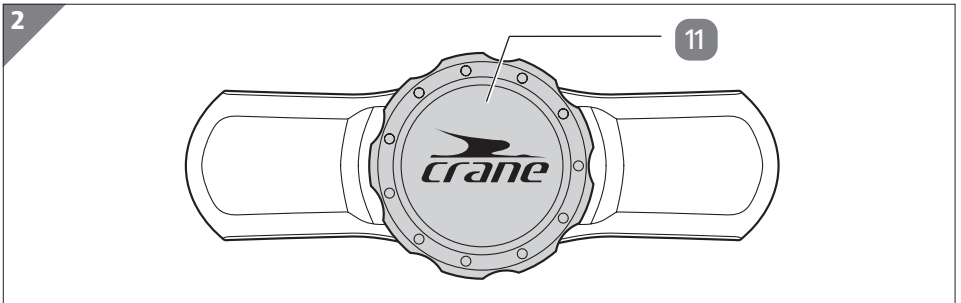

Sistema di regolazione



Pericolo di lesioni!

Un sistema di regolazione aperto o regolato in modo non corretto, in caso di incidenti, può portare allo scivolamento del casco e alla perdita dell'effetto protettivo dello stesso.

- Prima di iniziare a sciare verificare che il sistema di regolazione sia impostato e chiuso correttamente.
- Orientare il casco in modo tale che venga indossato correttamente.

1. Aprire il sistema di regolazione **8** (vedi **Fig. 3**).
2. Regolare correttamente il sistema di regolazione. Accertarsi che il sistema di regolazione sia posizionato sotto l'orecchio e che le cinghie non coprano le orecchie.
3. Chiudere il sistema di regolazione.

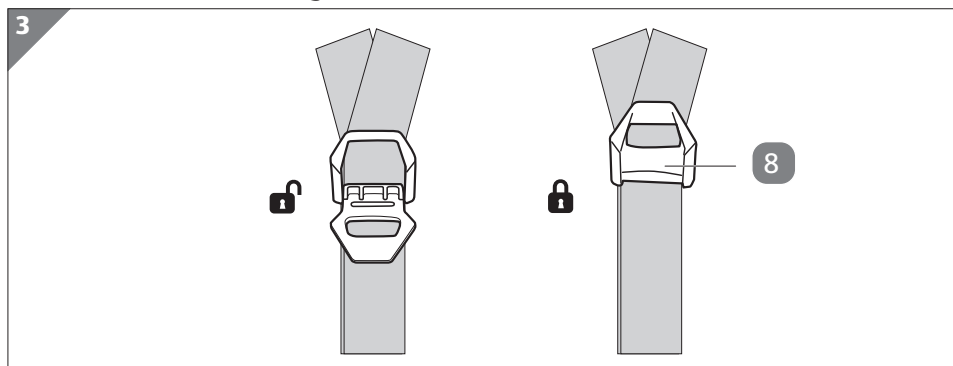

Regolazione delle cinghie



AVVERTIMENTO!

Pericolo di lesioni!

Una cinghia aperta o regolata in modo non corretto, in caso di incidenti, può portare allo scivolamento del casco e alla perdita dell'effetto protettivo dello stesso.

- Prima di iniziare a sciare verificare che la cinghia sia impostata e chiusa correttamente.
- Orientare il casco in modo tale che venga indossato correttamente. La cinghia deve essere aderente e tesa in modo uniforme.

1. Indossare il casco **1** correttamente e chiudere la chiusura **9** (vedi **Fig. 4**).

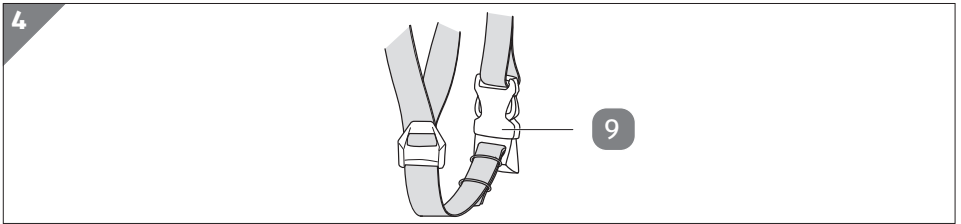

2. Controllare la tensione delle cinghie. Sia la cinghia anteriore **5** che la cinghia posteriore **6** devono essere aderenti.

3. Indossare il casco e tendere le cinghie lente.

4. Per regolare la cinghia anteriore o posteriore tirarle di circa 2,5 cm. Trattenere con una mano le cinghie in posizione aderente sotto al mento, tenere il casco con l'altra mano e tirare le cinghie alternativamente sui due lati finché tutte e quattro le cinghie non hanno la stessa lunghezza.

5. Posizionare il casco.

6. Controllare che tutte le cinghie siano tese in modo corretto e uniforme.



- Per calzare il casco più alto davanti tirare la cinghia posteriore e allentare la cinghia anteriore.
- Per calzare il casco più basso davanti tirare la cinghia anteriore e allentare la cinghia posteriore.

Regolazione della ventilazione

1. Spostare all'indietro il regolatore **2** per aprire le fessure di ventilazione **3** e aumentare l'aerazione (vedi **Fig. 5**).

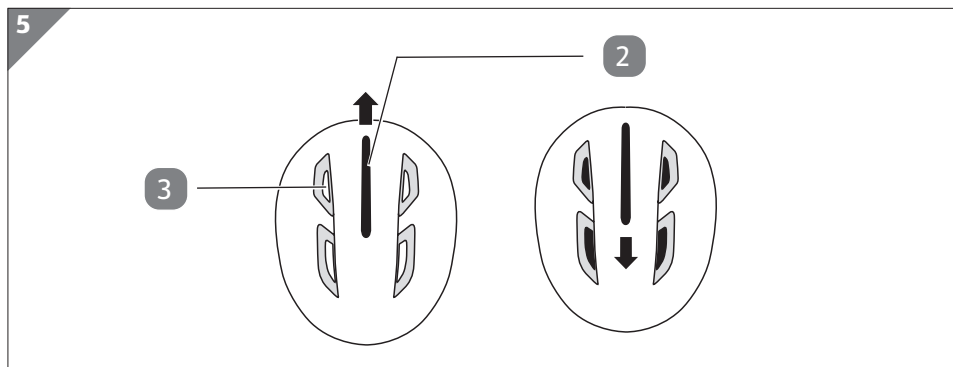

2. Spostare il regolatore in avanti per chiudere le fessure di ventilazione e ridurre l'aerazione.

Utilizzo degli occhiali da sci

1. Indossare il casco **1** in modo corretto.
2. Aprire la linguetta **12**.
3. Indossare gli occhiali da sci e far passare la fascia intorno al casco.
4. Chiudere la linguetta per fissare la fascia al casco (vedi **Fig. 6**).

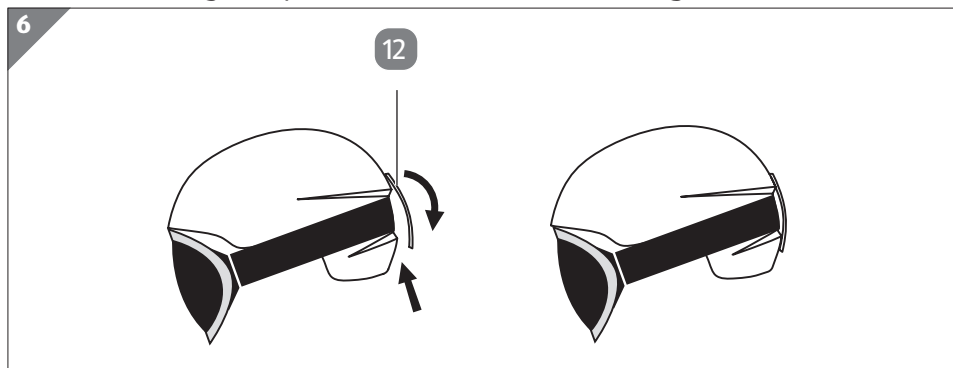

Pulizia e manutenzione

AVVISO!

Pericolo di danneggiamento!

L'uso improprio del casco può danneggiarlo.

- Non utilizzare detergenti aggressivi, spazzolini con setole metalliche o di nylon e oggetti di pulizia appuntiti o metallici, come spugne metalliche e simili. Essi potrebbero danneggiare le superfici.

Estrazione/inserimento dell'imbottitura

1. Aprire la chiusura a strappo e togliere l'imbottitura **10** dal casco **1**.
2. Lavare l'imbottitura a mano con acqua tiepida e detersivo a pH neutro.
3. Lasciare asciugare bene l'imbottitura all'aria.
4. Inserire l'imbottitura e chiudere la chiusura a strappo.

Estrazione/inserimento delle imbottiture per le orecchie

1. Estrarre le cinghie **5**, **6** dalle asole **7** sulle imbottiture per le orecchie **4** (vedi **Fig. 7**).
2. Tirare con cautela verso l'alto le imbottiture per le orecchie, estraendole dalle scanalature di blocco (vedi **Fig. 7**).

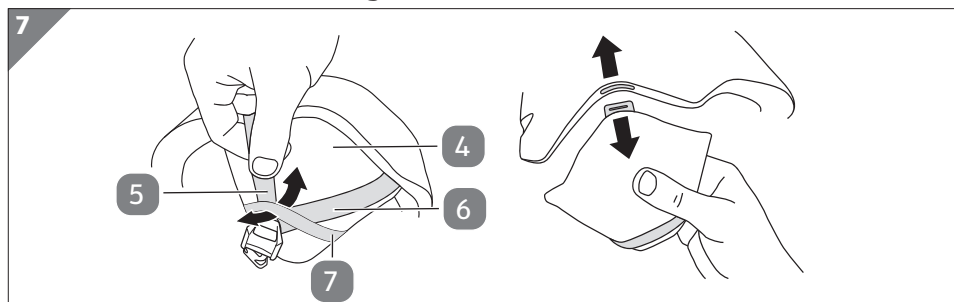

3. Inserire le imbottiture per le orecchie premendo la linguetta posta alla base dell'imbottitura nella scanalatura sul lato del casco. La parte morbida dell'imbottitura per le orecchie deve essere rivolta verso l'interno.
4. Accertarsi che entrambe le imbottiture per le orecchie siano saldamente agganciate al casco.
5. Inserire nuovamente le cinghie nelle asole.



Per motivi tecnici di produzione è possibile che la prima rimozione dell'imbottitura per le orecchie risulti difficoltosa. Ciò non compromette il livello di funzionalità.

Pulizia del casco

1. Pulire il casco **1** utilizzando esclusivamente acqua tiepida, detergente con pH neutro e un panno morbido.
2. Asciugare il casco con un panno morbido.
3. Per pulire le imbottiture per le orecchie **4** estrarle come descritto al capitolo “Estrazione/inserimento delle imbottiture per le orecchie”.
4. Pulire le imbottiture per le orecchie utilizzando esclusivamente acqua tiepida, detergente con pH neutro e una spazzola morbida. Lasciare asciugare bene le imbottiture per le orecchie all'aria.

Conservazione

- Lasciare asciugare bene il casco all'aria dopo ogni uso.
- Non conservare il casco in prossimità di fonti di riscaldamento e di calore, come ad esempio dietro ai vetri di un'autovettura. Le alte temperature, già a partire da 60 °C, possono danneggiare seriamente il casco. Una superficie del casco irregolare e la formazione di bollicine sono indicatori di un tale genere di danneggiamento.

Dati tecnici

Modello:	SP-102
Data di produzione:	07/2023
Taglie:	M/L (56–59 cm) L/XL (60–63 cm)
Classe:	B
Codice articolo:	828590

Smaltimento

Smaltimento dell'imballaggio



Smaltire l'imballaggio differenziandolo. Gettare il cartone e la scatola nella raccolta di carta straccia, la pellicola nella raccolta dei materiali riciclabili.



Il codice di riciclaggio PAP 20 indica che il materiale deve essere classificato come "Cartone ondulato" e sarà riciclato come imballaggio.



Smaltire l'imballaggio differenziandolo. Gettare il cartone e la scatola nella raccolta di carta straccia, la pellicola nella raccolta dei materiali riciclabili.



Smaltire le istruzioni per l'uso differenziandole. Conferire le istruzioni per l'uso nei rifiuti cartacei.

Smaltimento del casco

- Smaltire il casco secondo le leggi e le disposizioni in vigore nel Paese di residenza.

Dichiarazione di conformità



EN 1077:2007

Il casco è conforme alla seguente norma/direttiva DPI:

EN 1077:2007, 2016/425

Ente di certificazione:

TÜV SÜD Product Service GmbH

Ridlerstr. 65

D-80339 München

Numero identificativo 0123

La dichiarazione di conformità completa è disponibile su:
www.speq.de/konformitaetserklaerung

Arrivare all'obiettivo in modo veloce e semplice grazie ai codici QR

Non importa se siete alla ricerca di **informazioni relative a prodotti, pezzi di ricambio o accessori**, se cercate **garanzie dei produttori o centri di assistenza** o se desiderate vedere comodamente un **video-tutorial** – grazie ai nostri codici QR riuscirete ad arrivare in modo semplicissimo al vostro obiettivo.

Cosa sono i codici QR?

I codici QR (QR = Quick Response) sono codici grafici acquisibili mediante la fotocamera di uno smartphone e che contengono per esempio un link ad un sito internet o dati di contatto.

Il vostro vantaggio: non si necessita più di dover digitare faticosamente indirizzi internet o dati di contatto!

Ecco come si fa

Per poter acquisire il codice QR si necessita semplicemente di uno smartphone, aver installato un software che legga i codici QR e di un collegamento internet.*

Software che leggono i codici QR sono disponibili nello App Store del vostro smartphone e in genere sono gratuiti.

Provate ora

Basta acquisire con il vostro smartphone il seguente codice QR per ottenere ulteriori informazioni relative al vostro prodotto ALDI.*

Il portale di assistenza ALDI

Tutte le suddette informazioni sono disponibili anche in internet nel portale di assistenza ALDI all'indirizzo www.aldi-service.ch.



*Eseguendo il lettore di codici QR potrebbero generarsi costi a seconda della tariffa scelta con il vostro operatore mobile a seguito del collegamento ad internet.

Kazalo

Vsebina kompleta	2
Splošno	52
Navodila za uporabo preberite in shranite	52
Namenska uporaba.....	52
Pravilen transport.....	52
Razlaga znakov	52
Varnost	54
Razlaga napotkov	54
Splošni varnostni napotki	54
Opis izdelka	56
Preverite čelado in vsebino kompleta	57
Osnovno čiščenje	57
Uporaba	58
Namestitev čelade	58
Prilagajanje čelade	59
Nastavitev razdelilnika paščkov	60
Nastavitev paščkov	61
Nastavitev prezračevanja	62
Pritrditev smučarskih očal.....	62
Čiščenje in vzdrževanje	63
Odstranjevanje/vstavljanje podloge.....	63
Odstranjevanje/vstavljanje blazinic za ušesa	63
Čiščenje čelade	64
Shranjevanje	64
Tehnični podatki	64
Odstranjevanje	64
Odlaganje embalaže med odpadke	64
Odlaganje čelade med odpadke	65
Izjava o skladnosti	65

Splošno

Navodila za uporabo preberite in shranite



Ta navodila za uporabo spadajo k tej čeladi za zimske športe za odrasle (v nadaljevanju imenovana samo „čelada“). Vsebujejo pomembne informacije o uporabi.

Pred uporabo čelade natančno in v celoti preberite navodila za uporabo, zlasti varnostne napotke. Neupoštevanje navodil za uporabo lahko povzroči hude telesne poškodbe ali poškoduje čelado.

Navodila za uporabo temeljijo na standardih in predpisih, ki veljajo v Evropski uniji. V tujini upoštevajte tudi predpise in zakone posamezne države.

Navodila za uporabo shranite za poznejšo rabo. Če čelado izročite tretjim osebam, jim hkrati z njo obvezno izročite ta navodila za uporabo.

Namenska uporaba

Ta čelada je narejena izključno za smučanje in deskanje na snegu. Čelade ne uporabljajte pri drugih vrstah športov ali vožnji z motorjem. Namenjena je izključno za zasebno uporabo in ni primerna za profesionalne športne namene.

Čelado uporabljajte samo na način, ki je opisan v navodilih za uporabo. Vsakršna druga uporaba velja kot nenamenska in lahko povzroči materialno škodo ali celo poškodbe oseb. Čelada ni igrača.

Proizvajalec ali prodajalec ne prevzema odgovornosti za škodo, nastalo zaradi nenamenske ali nepravilne uporabe.

Pravilen transport

Pri transportu pazite, da čelada ni izpostavljena pritisku in sunkovitimi obremenitvam.

Razlaga znakov

V teh navodilih za uporabo, na čeladi ali embalaži so uporabljeni naslednji simboli.



Simbol podaja koristne dodatne informacije o uporabi.



Masa čelade



EN 1077:2007

Izjava o skladnosti (glejte poglavje „Izjava o skladnosti“):
Izdelki, označeni s tem simbolom, izpolnjujejo vse predpise Skupnosti v
Evropskem gospodarskem prostoru, ki jih je treba upoštevati.



Znak GS (Geprüfte Sicherheit = preverjena varnost) potrjuje, da izdelek
izpolnjuje zahteve nemškega zakona o varnosti izdelkov (ProdSG).
Znak GS pomeni, da varnost in zdravje oseb ob namenski in predvideni
uporabi nista ogrožena.

Razred B

Čelade razreda A in B so primerne za alpske smučarje, deskarje na
snegu in podobne skupine. Čelade razreda A nudijo razmeroma večjo
zaščito. Čelade razreda B lahko omogočajo večjo zračnost in boljše
zaznavanje zvoka, vendar pa ščitijo manjši predel glave in so manj od-
porne proti prediranju.



Datum uporabnosti (mesec/leto)



Datum izdelave (mesec/leto)



Podloga ni primerna za beljenje.



Za podlogo je priporočljivo le ročno pranje.



Podloga ni primerna za sušenje v sušilnem stroju.



Podloga ni primerna za likanje.



Podloge ni priporočljivo kemično čistiti.



Pravilno prileganje čelade



Ta čelada ni primerna za motorni šport.

Varnost

Razlaga napotkov

V navodilih za uporabo se uporabljajo naslednji simboli in opozorilne besede.

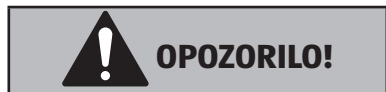

Ta opozorilni simbol/opozorilna beseda označuje nevarnost s srednjo stopnjo tveganja, zaradi katere lahko, če se ji ne izognemo, pride do smrti ali hudih telesnih poškodb.

OBVESTILO!

Ta opozorilna beseda opozarja na možnost materialne škode.

Splošni varnostni napotki

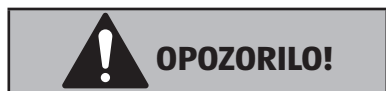

Nevarnost telesnih poškodb!

Čelada osebe, ki jo nosi, ne more zaščititi pred vsemi nesrečami.

- Uporabljajte le čelado, ki se vaši glavi dobro prilega.
- Čelado uporabljajte samo v pravilnem položaju.
- Pred vsako vožnjo zapnite zaponko.
- Pod čelado ne nosite kap ali drugih pokrival za glavo.
- Po padcu čelado zamenjajte z novo, to pa odstranite med odpadke. To velja tudi za lažje nezgode, četudi poškodbe na čeladi niso vidne.
- Čelada ima omejeno življenjsko dobo. Čelado zamenjajte, če se vam ne prilega več ali najpozneje 5 let po datumu izdelave, četudi ne opazite nobenih poškodb.
- Ne odstranjujte originalnih delov in ne opravljajte nestrokovnih sprememb na tej čeladi. To lahko precej vpliva na zaščitno funkcijo čelade.
- Kljub najvišjim varnostnim standardom čelada osebe, ki jo nosi, ne more zaščititi pred vsemi predvidljivimi nesrečami. Hude nesreče in nesreče, ki se zgodijo pri nizki hitrosti, lahko povzročijo resne poškodbe glave ali celo smrt, kar je odvisno

od vrste udarca. V nekaterih primerih je udarec lahko tako močan, da čelada voznika ne štiti učinkovito pred poškodbami glave. Zato vozite zelo previdno.

**OPOZORILO!****Nevarnost telesnih poškodb!**

Pri plezanju ali drugih aktivnostih se lahko s čelado zadavite.

- Čelade pri plezanju ali drugih aktivnostih ne uporabljajte, če obstaja nevarnost, da se s čelado kje zapletete in se zadavite oz. obesite.

OBVESTILO!**Nevarnost poškodb!**

Zaradi nepravilnega ravnanja s čelado lahko pride do poškodb čelade.

- Redno preverjajte, ali so na čeladi vidne pomanjkljivosti ter kako deluje.
- Čelade ne spreminjajte na noben način.
- Na čelado ne nanašajte barve ali nalepk.
- Čelade ne čistite s kemikalijami, z bencinom, čistili ali topili.
- Čelade ne izpostavljajte visokim temperaturam (npr. neposredna sončna svetloba, temne torbe, poličke v osebnih avtomobilih, prtljažniki) dlje časa, hranite pa jo na suhem in hladnem mestu. Neravne površine čelade in nastajanje mehurčkov na čeladi so znaki poškodb zaradi vročine. Te lahko nastopijo že pri temperaturi 60 °C.

Opis izdelka

Ta čelada **1** je narejena izključno za smučanje in deskanje na snegu. Z vrtljivim gumbom **11** lahko prilagodite velikost čelade. Tudi razdelilnik paščkov **8** ter paščke **5**, **6** lahko individualno prilagodite, da zagotovite idealno prileganje čelade. Zračenje čelade lahko uravnate z regulatorjem **2** in tako sprostite prezračevalno režo **3**. Obstaja možnost, da na čelado namestite smučarska očala, ki jih lahko pritrdite z jezičkom **12**.

Blazinici za ušesa **4** lahko za čiščenje odstranite.

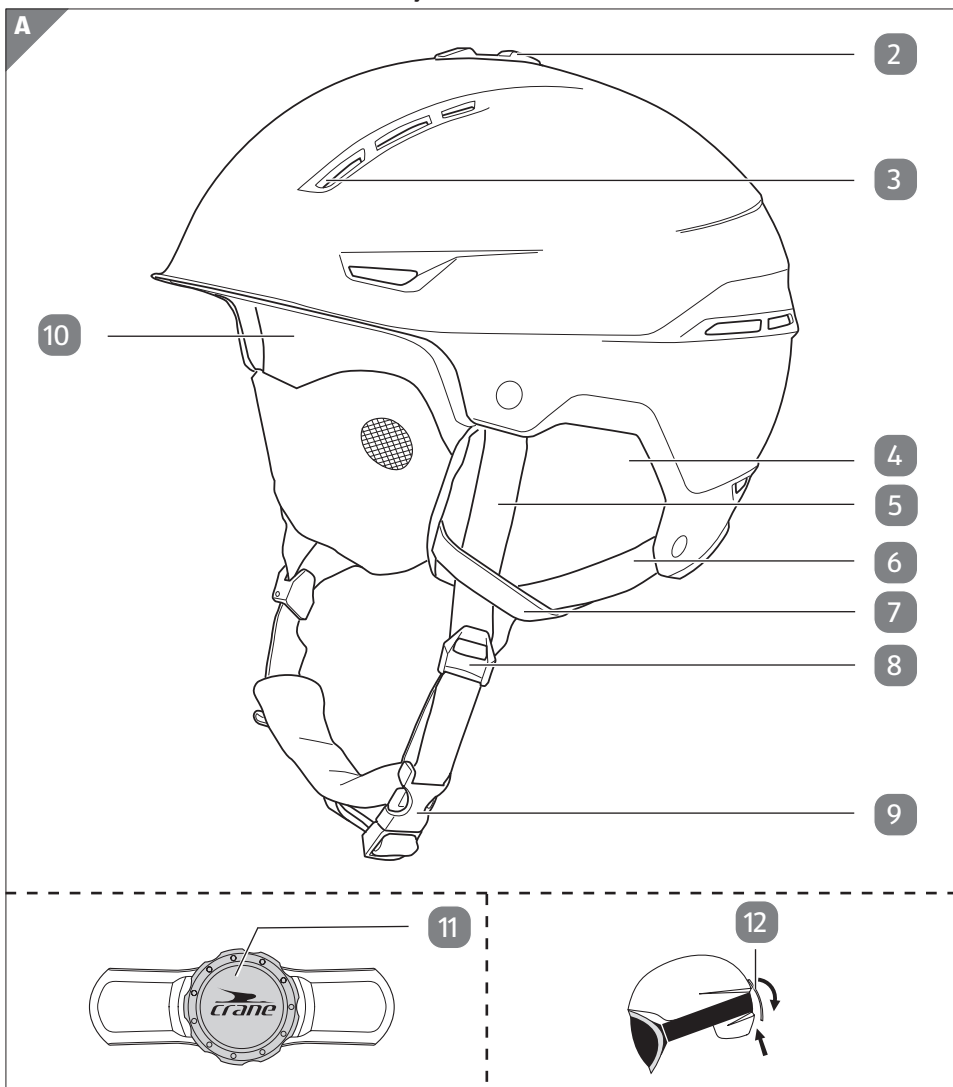

- 2 Regulator
- 3 Prezračevalna reža
- 4 Blazinica za ušesa, 2×
- 5 Sprednji pašček, 2×
- 6 Zadnji pašček, 2×
- 7 Zanka, 2×
- 8 Razdelilnik paščkov, 2×
- 9 Zaponka
- 10 Podloga
- 11 Vrtljivi gumb
- 12 Jezik

Preverite čelado in vsebino kompleta



Nevarnost zadušitve!

Otroci se lahko s plastično folijo zadušijo.

- Otrokom ne dovolite, da bi se igrali z embalažno folijo. Embalaža ni igrača.

1. Čelado vzemite iz embalaže.
2. Preverite, ali so v kompletu vsi deli (glejte **str. 2**).
3. Preverite, da čelada ni poškodovana. V tem primeru čelade ne uporabljajte. Obrnite se na svojo podružnico.

Osnovno čiščenje

1. Odstranite embalažni material in vse zaščitne folije.
2. Pred prvo uporabo očistite vse dele izdelka, kot je opisano v poglavju „Čiščenje in vzdrževanje“.

Uporaba

Namestitev čelade

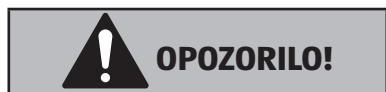

Nevarnost telesnih poškodb!

Če se čelada ne prilega popolnoma, se lahko ob nesreči premakne in ne opravlja več zaščitne funkcije.

- Z obema rokama poskušajte čelado zasukati v levo in desno. Če je čelada nameščena pravilno, se koža na sencih premika zraven.
 - Z obema rokama poskusite potisniti čelado čim bolj nazaj in naprej. Čelada ni pravilno nameščena, če jo lahko premaknete v eno smer ali tako daleč naprej, da imate okrnjeno vidno polje, oz. tako daleč nazaj, da imate odkrito čelo.
 - Pred vsako uporabo preverite, ali je čelada pravilno nameščena, ali se paščki pravilno prilegajo in so dobro zategnjeni.
 - Če čelade ne morete prilagoditi tako, da se z zaprto zaponko lahko pomakne samo rahlo naprej ali nazaj, čelade ne uporabite. Čelado zamenjajte z manjšo ali z drugim modelom.
 - Če uporabljate smučarska očala, jih pred uporabo preizkusite skupaj s čelado.
1. Čelado **1** si nadenite tako, da je vrtljivi gumb **11** na zadnji strani.
 2. Čelado namestite na glavo v vodoravnem položaju, tako da imate zaščiteno čelo in zatilje (glejte **sl. 1**).

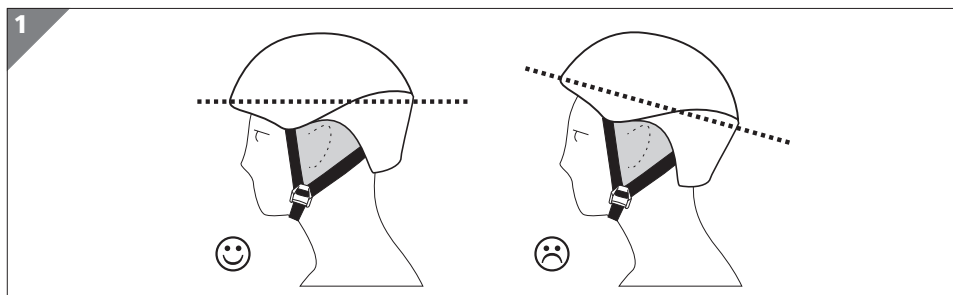

Prilagajanje čelade



OPOZORILO!

Nevarnost telesnih poškodb!

Če se čelada ne prilega popolnoma, se lahko ob nesreči premakne in ne opravlja več zaščitne funkcije.

- S sistemom za nastavljanje velikosti pravilno nastavite čelado. Čelada se prilega, ko jo blazinice čvrsto, a udobno, držijo na mestu.
- Vrtljivi gumb **11** zavrtite v smeri urnega kazalca, da brezstopenjsko zmanjšate velikost.
- Vrtljivi gumb zasučite v nasprotni smeri urnega kazalca, da brezstopenjsko povečate velikost (glejte **sl. 2**).

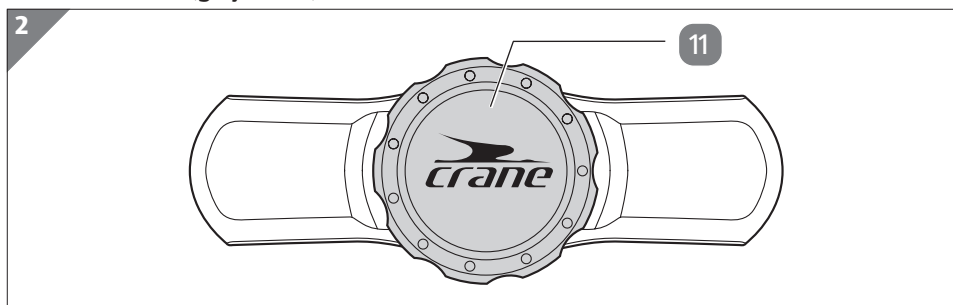

Nastavitev razdelilnika paščkov



OPOZORILO!

Nevarnost telesnih poškodb!

Odpet ali nepravilno nastavljen razdelilnik paščkov lahko ob nesreči povzroči zdrs čelade, zaradi česar čelada ne opravlja več zaščitne funkcije.

- Pred vsako vožnjo preverite, ali je razdelilnik paščkov pravilno nastavljen in zapet.
- Čelado naravnajte tako, da je pravilno nameščena.

1. Odpnite razdelilnik paščkov **8** (glejte **sl. 3**).
2. Pravilno nastavite razdelilnik paščkov. Pazite, da je razdelilnik paščkov pod ušesom in da paščki niso nameščeni čez ušesa.
3. Zaprite razdelilnik paščkov.

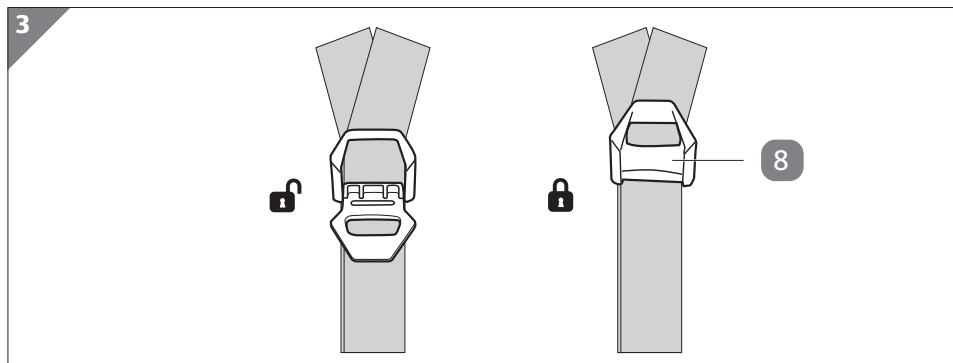

Nastavitev paščkov



OPOZORILO!

Nevarnost telesnih poškodb!

Odpet ali nepravilno nastavljen pašček lahko ob nesreči povzroči zdrs čelade, zaradi česar čelada ne opravlja več zaščitne funkcije.

- Pred vsako vožnjo preverite, ali so paščki pravilno nastavljeni.
- Čelado naravnajte tako, da je pravilno nameščena. Paščki se morajo tesno prilegati in biti enakomerno napeti.

1. Čelado **1** pravilno namestite na glavo in zapnite zaponko **9** (glejte **sl. 4**).

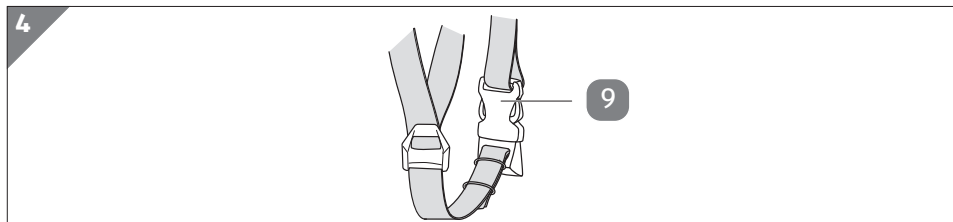

2. Preverite, ali sta paščka napeta. Sprednji pašček **5** in zadnji pašček **6** se morata tesno prilegati.
3. Čelado snemite in po potrebi napnite razrahljane paščke.
4. Če želite nastaviti sprednji ali zadnji pašček, izvlecite pribl. 2,5 cm sprednjega ali zadnjega paščka. Z eno roko primite paščke na mestu, kjer so prislonjeni pod brado, z drugo roko pa primite čelado in izmenično vlecite paščke z ene strani na drugo, dokler niso vsi štirje paščki približno enako dolgi.
5. Čelado dajte na glavo.
6. Preverite, ali so vsi paščki enakomerno in dobro napeti.



- Zadnji pašček zategnite močnejše, sprednjega pa zrahljajte, če želite čelado na sprednji strani nastaviti višje.
- Sprednji pašček zategnite močnejše, zadnjega pa zrahljajte, če želite čelado na sprednji strani nastaviti nižje.

Nastavitev prezračevanja

1. Regulator **2** potisnite nazaj, da odprete prezračevalno režo **3** in povečate zračnost (glejte **sl. 5**).

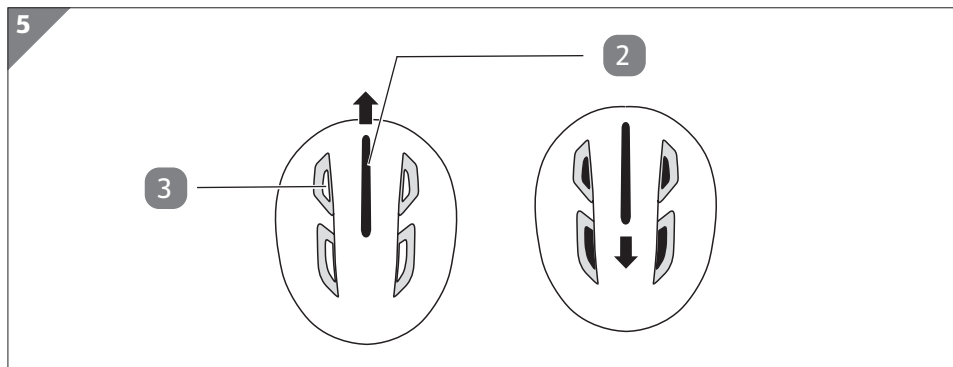

2. Regulator potisnite naprej, da zaprete prezračevalno režo in zmanjšate zračnost.

Pritrditev smučarskih očal

1. Čelado **1** pravilno namestite na glavo.
2. Odprite jeziček **12**.
3. Nadenite si smučarska očala in napeljajte trak okoli čelade.
4. Zaprite jeziček, da pritrdite trak na čelado (glejte **sl. 6**).

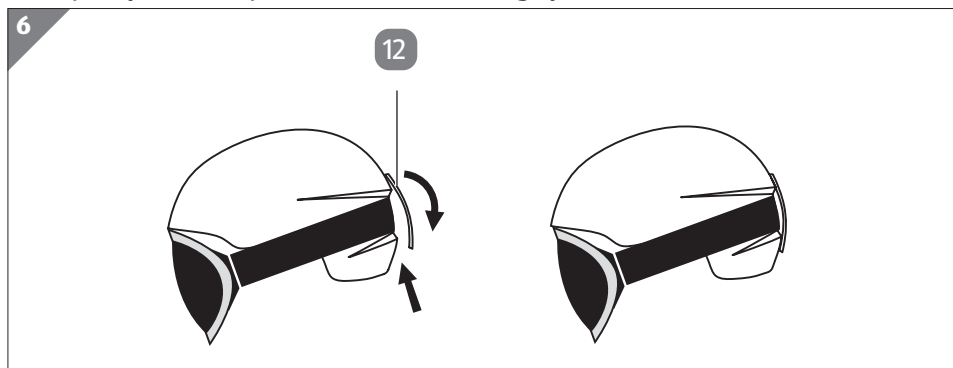

Čiščenje in vzdrževanje

OBVESTILO!

Nevarnost poškodb!

Zaradi nepravilnega ravnanja s čelado lahko pride do poškodb čelade.

- Ne uporabljajte agresivnih čistil, krtač s kovinskimi ali najlonskimi ščetinami ter ostrih ali kovinskih predmetov za čiščenje, kot so žične gobice in podobno. Ti lahko poškodujejo površine.

Odstranjevanje/vstavljanje podloge

1. Odpnite sprijemalno zapiralo in odstranite podlogo **10** iz čelade **1**.
2. Podlogo ročno operite z mlačno vodo in pH-nevtralnimi čistilnimi sredstvom.
3. Podloga naj se posuši na zraku.
4. Ponovno vstavite podlogo in zapnite sprijemalno zapiralo.

Odstranjevanje/vstavljanje blazinic za ušesa

1. Izvlecite paščke **5**, **6** iz zank **7** na blazinicah za ušesa **4** (glejte **sl. 7**).
2. Blazinic za ušesa previdno izvlecite iz zarez zaskočnega zapirala v smeri navzgor (glejte **sl. 7**).

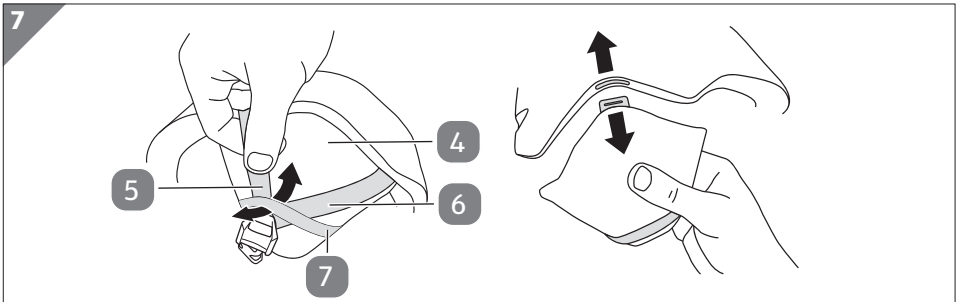

3. Vstavite blazinic za ušesa, tako da zavihek na osnovni površini blazinic za ušesa potisnete v zarez na strani čelade. Mehka stran blazinice za ušesa glede navznoter.
4. Prepričajte se, da sta obe blazinici za ušesa dobro pritrjeni na čelado.
5. Paščke ponovno vdenite skozi zanke.



Zaradi same izdelave je lahko prvo odstranjevanje blazinic za ušesa nekoliko oteženo. To ne vpliva na funkcionalnost.

Čiščenje čelade

1. Čelado **1** čistite le z mlačno vodo, s pH-nevtralnim čistilom in z mehko krpo.
2. Čelado obrišite do suhega z mehko krpo.
3. Za namene čiščenja blazinice za ušesa **4** odstranite tako, kot je opisano v poglavju „Odstranjevanje/vstavljanje blazinic za ušesa“.
4. Blazinice za ušesa očistite z mlačno vodo, pH-nevtralnim čistilom in mehko krtačko. Nato naj se blazinice za ušesa posušijo na zraku.

Shranjevanje

- Čelada naj se po vsaki uporabi dobro posuši na zraku.
- Čelade ne shranjujte v bližini virov vročine in toplote, npr. za steklenimi okni v avtu. Visoke temperature nad 60 °C lahko resno poškodujejo čelado. Neravna površina čelade in tvorjenje mehurčkov sta znaka takih poškodb.

Tehnični podatki

Izdelek:	SP-102
Datum izdelave:	07/2023
Velikosti:	M/L (56–59 cm) L/XL (60–63 cm)
Razred:	B
Številka izdelka:	828590

Odstranjevanje

Odlaganje embalaže med odpadke



Embalažo med odpadke odložite ločeno po vrstah materialov. Lepenko in karton odložite med odpadni papir, folije pa med odpadke za recikliranje.



Koda za recikliranje PAP 20 pomeni, da je material uvrščen v „Valovita lepenka“ in bo recikliran v embalažo.



Embalažo med odpadke odložite ločeno po vrstah materialov. Lepen-ko in karton odložite med odpadni papir, folije pa med odpadke za recikliranje.



Navodila za uporabo odložite med odpadke ločeno po vrstah materialov. Navodila za uporabo zavržite med odpadni papir.

Odlaganje čelade med odpadke

- Čelado odstranite med odpadke v skladu s predpisi in z zakoni, ki veljajo v vaši državi.

Izjava o skladnosti



EN 1077:2007

Čelada ustreza naslednjemu standardu/Uredbi o OVO:

EN 1077:2007, 2016/425

Testni inštitut:

TÜV SÜD Product Service GmbH

Ridlerstr. 65

D-80339 München

Ref. št. 0123

Popolno izjavo o skladnosti si lahko ogledate na spletni strani:
www.speq.de/konformitaetserklaerung.

Hitro in preprosto do cilja s kodami QR

Ne glede na to, ali potrebujete **informacije o izdelkih, nadomestne dele, dodatno opremo**, podatke o **garancijah izdelovalcev** ali **servisih** ali si želite udobno ogledati **videoposnetek z navodili** – s kodami QR boste zlahka na cilju.

Kaj so kode QR?

Kode QR (QR = Quick Response oziroma hiter odziv) so grafične kode, ki jih je mogoče prebrati s kamero pametnega telefona in na primer vsebujejo povezavo do spletne strani ali kontaktne podatke.

Prednost za vas: Ni več nadležnega prepisovanja spletnih naslovov ali kontaktnih podatkov!

Postopek:

Za optično branje kode QR potrebujete le pametni telefon, nameščen program (bralnik) za branje kod QR ter povezavo z internetom.*

Bralniki kod QR so praviloma na voljo za brezplačen prenos iz spletne trgovine s programi (aplikacijami) vašega pametnega telefona.

Preizkusite zdaj

S pametnim telefonom preprosto optično preberite naslednjo kodo QR in izvedite več o Hoferjevem izdelku, ki ste ga kupili.*

Hoferjev storitveni portal

Vse zgoraj navedene informacije so na voljo tudi na Hoferjevem storitvenem portalu na spletnem naslovu www.hofer-servis.si.



*Pri uporabi bralnika kod QR lahko nastanejo stroški povezave z internetom, kar je odvisno od vrste vaše naročnine.



Made in: China

**Vertrieben durch: | Commercialisé par: |
Commercializzato da: | Distributer:**

SPEQ GmbH

Tannbachstr. 10

73635 Steinenberg

DEUTSCHLAND/ALLEMAGNE/GERMANIA/NEMČIJA

**KUNDENDIENST • SERVICE APRÈS-VENTE •
ASSISTENZA POST-VENDITA • POPRODAJNA
PODPORA**

828590

Bitte wenden Sie sich an Ihre **HOFER-Filiale**.

Bitte wenden Sie sich an Ihre **ALDI SUISSE Filiale**.

Veuillez vous adresser à votre **filiale ALDI SUISSE**.

La preghiamo di rivolgersi alla sua **filiale ALDI SUISSE**.

Prosimo, oglasite se v vam najbližji **HOFERjevi poslovalnici**.

MODELL / MODÈLE / MODELLO / IZDELEK:

SP-102

11/2023

3

**JAHRE GARANTIE
ANS GARANTIE
ANNI DI GARANZIA
LETA GARANCIJE**

