



Használati útmutató
Navodila za uporabo



Származási hely: Kína

Gyártó: | Distributer:

MEROTEC GMBH
OTTO-BRENNER-STRASSE 8
47877 WILlich
GERMANY

ÜGYFÉLSZOLGÁLAT
POPRODAJNA PODPORA 827252

Kérjük forduljon a magyarországi **ALDI** áruházakhoz.
Prosimo, oglasite se v vam najbližji **HOFER**jevi poslovalnici.

A FOGYASZTÁSI CIKK TÍPUSA / IZDELEK:
GAS20 10/2023



FERREX® HAMUPORSZÍVÓ DURVA SZENNYEZŐDÉSEK ELTÁ- VOLÍTÁSÁRA SESALNIK PEPELA IN GROBE UMAZANIJE

Magyar.....4
Slovensko.. 25



Eredeti használati útmutató
Originalna navodila za uporabo



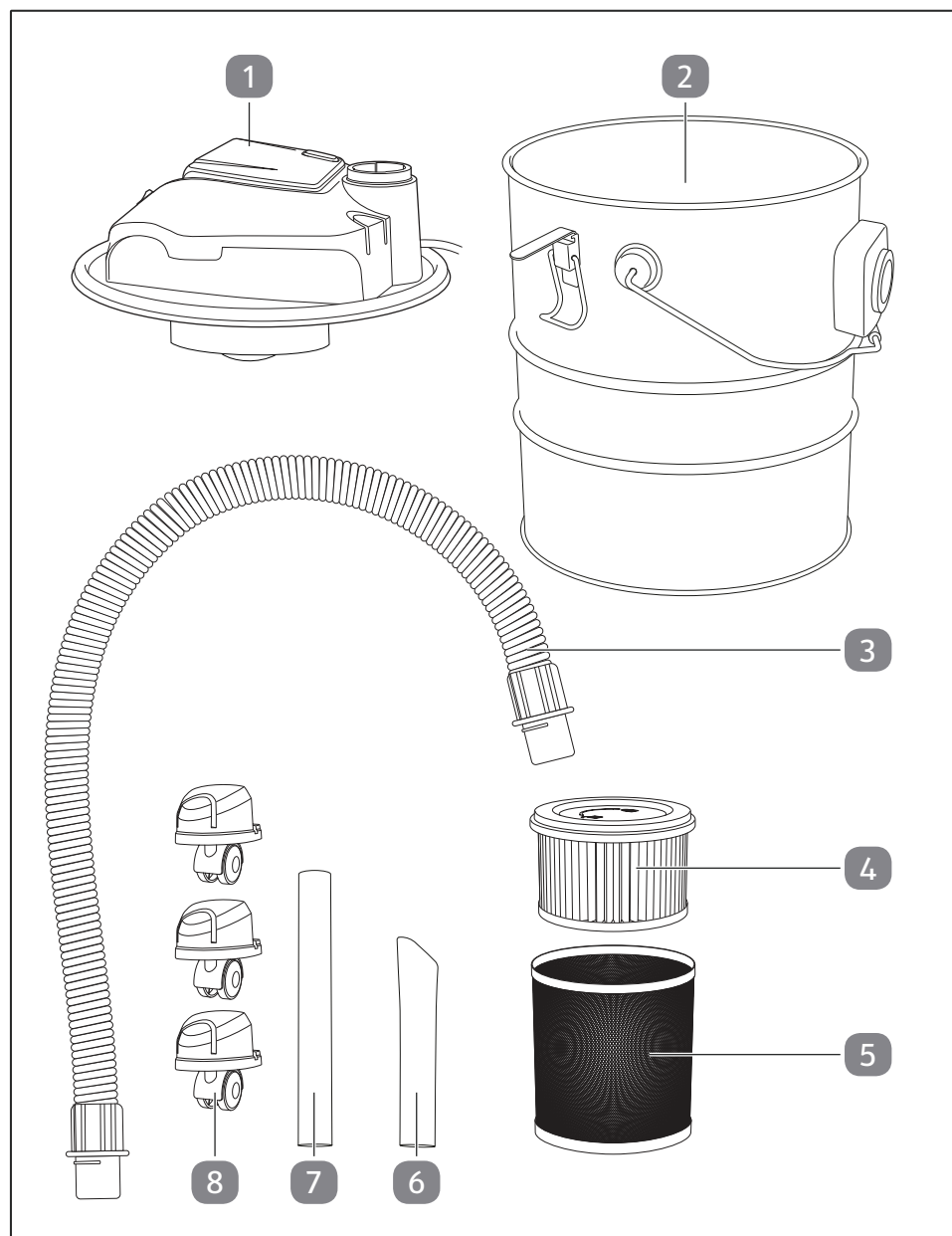

Hitro in preprosto do cilja s kodami QR

Ne glede na to, ali potrebujete **informacije o izdelkih, nadomestne dele, dodatno opremo**, podatke o **garancijah izdelovalcev** ali **servisih** ali si želite udobno ogledati **videoposnetek z navodili** – s kodami QR boste zlahka na cilju.

Kaj so kode QR?

Kode QR (QR = Quick Response oziroma hiter odziv) so grafične kode, ki jih je mogoče prebrati s kamero pametnega telefona in na primer vsebujejo povezavo do spletne strani ali kontaktne podatke.

Prednost za vas: Ni več nadležnega prepisovanja spletnih naslovov ali kontaktnih podatkov!

Postopek:

Za optično branje kode QR potrebujete le pametni telefon, nameščen program (bralnik) za branje kod QR ter povezavo z internetom. Bralniki kod QR so praviloma na voljo za brezplačen prenos iz spletne trgovine s programi (aplikacijami) vašega pametnega telefona.*

Preizkusite zdaj

S pametnim telefonom preprosto optično preberite naslednjo kodo QR in izvedite več o Hoferjevem izdelku, ki ste ga kupili.

Hoferjev storitveni portal

Vse zgoraj navedene informacije so na voljo tudi na Hoferjevem storitvenem portalu na spletnem naslovu www.hofer-servis.si.



*Pri uporabi bralnika kod QR lahko nastanejo stroški povezave z internetom, kar je odvisno od vrste vaše naročnine.

A

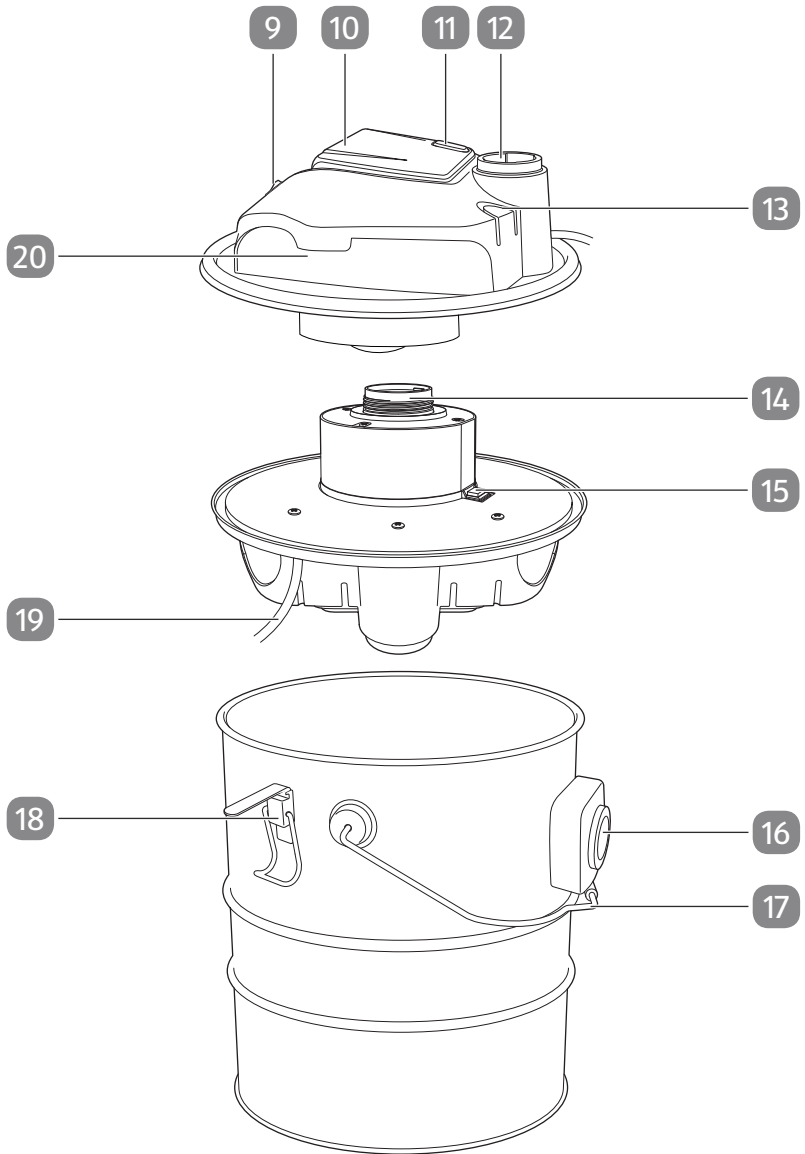

A szállítás terjedelme/A készülék részei

- | | |
|------------------|------------------------|
| 1 Motoros fej | 11 Szűrőtisztító gomb |
| 2 Tartály | 12 Fúvócsatlakozó |
| 3 Szívótömlő | 13 Tartozéktartó |
| 4 Szűrő | 14 Szűrőtartó |
| 5 Szűrőbetét | 15 Biztonsági kapcsoló |
| 6 Tisztítófej | 16 Szívócsatlakozó |
| 7 Szívócső | 17 Fül |
| 8 Görgő (x 3) | 18 Rugós zár (2x) |
| 9 BE/KI kapcsoló | 19 Hálózati kábel |
| 10 Fogantyú | 20 Kábel- és tömlődob |

Használati útmutató és garanciajegy (kép nélkül)

Tartalom

Áttekintés.....	2
A szállítás terjedelme/A készülék részei.....	4
Általános tudnivalók.....	6
A használati útmutató elolvasása és megőrzése.....	6
Rendeltetésszerű használat.....	6
Előre látható hibás használat.....	6
Jelmagyarázat.....	7
Biztonság.....	8
Általános biztonsági utasítások.....	8
Biztonsági utasítások.....	9
A szárazporszívó biztonsági utasításai.....	11
Első használatba vétel.....	12
Ellenőrizze az eszközt és a szállítás terjedelme.....	12
Összeszerelési utasítások.....	13
Görgők felszerelése.....	13
Motoros fej felszerelése.....	13
Szívótömlő / tartozékok csatlakoztatása.....	14
Szétszerelés.....	14
Motoros fej leszerelése.....	14
Tartozékok/szívótömlő eltávolítása.....	15
Szűrő behelyezése/kivétele.....	15
Használat.....	16
Készülék bekapcsolása.....	16
A készülék kikapcsolása.....	17
Szívás.....	17
Fújás.....	17
Szűrőtisztító funkció.....	17
Tisztítás és tárolás.....	18
Tisztítás.....	18
Tárolás.....	19
Szállítás.....	19
Hibaelhárítás.....	19
Műszaki adatok.....	21
Megfelelőségi nyilatkozat.....	22
Leselejtezés.....	23

Általános tudnivalók

A használati útmutató elolvasása és megőrzése



Ez a használati útmutató ehhez a hamuporszívóhoz és a durva szennyeződésekhez használatos porszívóhoz tartozik (a továbbiakban a „készülék”). Fontos információkat tartalmaz az üzembe helyezésre és a kezelésre vonatkozóan.

A készülék üzembe helyezése előtt figyelmesen olvassa el a használati útmutatót, különösen a biztonsági utasításokat. A használati útmutató figyelmen kívül hagyása a készülék komoly sérüléséhez vagy károsodásához vezethet.

A használati útmutató az Európai Unióban érvényes szabványok és szabályok alapján készült. Külföldön vegye figyelembe az adott ország irányelveit és törvényeit.

A későbbi használat érdekében őrizze meg a használati útmutatót. Amennyiben a készüléket továbbadja harmadik fél részére, feltétlenül adja oda a használati útmutatót is.

A használati útmutatót PDF formátumban is meg lehet igényelni ügyfélszolgálatunktól.

Rendeltetészerű használat

A készülék kizárólag száraz, kellően lehűlt hamu (pl. kandallók, faszenes tűzhelyek, grillsütők és hamutartók kihűlt hamujának) és száraz szennyeződések felszívására használható. A fűvő funkció szabadban tűzgyújtásra és nagyobb felületek tisztítására használható.

Kizárólag magáncélra használható, ipari használatra nem alkalmas. Csak a használati útmutatóban leírtak szerint használja a készüléket. Minden más felhasználás rendeltetésellenesnek minősül és anyagi kárt, vagy akár személyi sérülést is okozhat. A készülék nem gyerekjáték.

A gyártó vagy a kereskedő nem vállal felelősséget a nem rendeltetészerű vagy helytelen használatból származó károkért.

Előre látható hibás használat

Ne szívjon fel forró, égő, izzó, robbanékony vagy egészségre káros anyagokat.

Jelmagyarázat

A következő szimbólumokat használjuk ebben a használati útmutatóban, az eszközön vagy a csomagoláson.



Ez a jel az összeszereléssel, használattal kapcsolatos hasznos kiegészítő tudnivalókat jelzi.



Megfelelőségi nyilatkozat (lásd „Megfelelőségi nyilatkozat” c. fejezet): Az itt látható jellel ellátott termékek teljesítik az Európai Gazdasági Térség összes vonatkozó közösségi előírását.



A "GS" pecsét (tesztelt biztonság) igazolja, hogy az eszköz megfelel a német termékbiztonsági törvénynek (ProdSG).



Az itt látható jellel ellátott termékek a II. érintésvédelmi osztályba tartoznak.



Ne tegye ki esőnek.



Kizárólag kihűlt hamut szabad felszívni. A 40 °C-nál magasabb hőmérsékletű hamu tűzveszélyesnek minősül!



Ne szívjon fel vizet.



Ne szívjon fel égő tárgyakat.



Ne szívjon fel izzó tárgyakat.



Ne szívjon fel olyan tárgyakat, amelyek hőmérséklete meghaladja a 40 °C-ot.

Biztonság

Az alábbi jelzőszavakat használjuk ebben a használati útmutatóban.



FIGYELMEZTETÉS!

Ez a figyelmeztető szimbólum/szó olyan közepes kockázati szintű veszélyt jelez, amely halálhoz vagy súlyos sérüléshez vezethet, ha nem védik ki.



VIGYÁZAT!

Ez a figyelmeztető szimbólum/szó olyan alacsony kockázati szintű veszélyt jelez, amely csekély vagy közepes mértékű sérüléshez vezethet, ha nem védik ki.

ÉRTESÍTÉS!

Ez a szó az esetleges anyagi károokra figyelmeztet.

Általános biztonsági utasítások

- A készüléket az üzembe helyezés előtt a jelen útmutatónak megfelelően szerelje össze.
- Csak olyan alkatrészeket és tartozékokat használjon, amelyeket a gyártó szállít vagy ajánl. Idegen alkatrészek használata esetén azonnal megszűnik minden garanciaigény.
- Javításokat csak a gyártó által engedélyezett ügyfélszolgálattal végeztesen.

Biztonsági utasítások

FIGYELMEZTETÉS!

Áramütés veszélye!

A hibás villamos bekötés vagy a túl magas hálózati feszültség áramütéshez vezethet.

- Csak akkor csatlakoztassa a hálózati kábelt, ha a konnektor hálózati feszültsége egyezik a típustáblán megadott adatokkal.
- A hálózati kábelt csak egy könnyen hozzáférhető konnektorba dugja be, hogy hiba esetén gyorsan leválaszthassa az áramellátásról.
- Ne üzemeltesse a készüléket, ha látható károk találhatók a csatlakozókábel hibás.
- Ne nyissa fel a készüléket, hanem szakemberrel szereltesse meg. Emiatt forduljon a garanciajegyen megadott szervizhez. Saját részről történő javítások, szakszerűtlen csatlakoztatás vagy helytelen kezelés esetén nem vállalunk felelősséget, és a garancia érvényét veszti.
- Se a készüléket, se a hálózati tápkábelt, se a hálózati dugót ne mártsa vízbe vagy más folyadékba.
- Soha ne dugja be a hálózati kábelt nedves kézzel.
- A hálózati kábelt soha ne a kábelnél fogva húzza ki a konnektorból, hanem mindig a dugónál fogja meg.
- Soha ne használja a csatlakozókábelt fogantyúként.
- Ne állítson tárgyakat a csatlakozókábelre.
- A készüléket és a csatlakozókábelt tartsa távol nyílt lángtól és forró felületektől.
- Úgy helyezze el a csatlakozókábelt, hogy ne lehessen elesni benne.
- Ne törje meg a csatlakozókábelt, és ne fektesse éles élekre.

- Ha a eszköz hálózati kábele sérült, a veszély elkerülése érdekében cseréltesse ki a gyártóval, az ügyfélszolgálattal vagy megfelelő képesítésű szakemberrel.
- Soha ne üzemeltesse a készüléket nedves helyiségekben vagy 75 % fölötti páratartalom esetén.
- Soha ne tárolja vagy használja a készüléket úgy, hogy beleeshessen a fürdőkádba vagy a mosogatóba. Ha a készülék vízbe esik, ne használja.
- Soha ne kapjon a vízbe esett készülék után. Azonnal válassza le a készüléket az áramforrásról.
- Válassza le a készüléket az áramhálózatról, ha üzemhibát észlel (pl.: szokatlan hangok vagy füst képződés).
- Ne működtesse a készüléket időkapcsolóval vagy külön távvezérlő rendszerrel.
- Ne használja a készüléket viharban. Kapcsolja ki és húzzak ki a hálózati kábelt a konnektorból.
- Ha nem használja a készüléket, vagy éppen tisztítja, vagy ha működési hiba lép fel, mindig kapcsolja ki az eszközt, és válassza le az áramforrásról.



FIGYELMEZTETÉS!

Veszélyes a gyermekekre és a korlátozott fizikai, érzékszervi vagy mentális képességű személyekre (például az idősebb emberekre, és azokra, akik nincsenek fizikai vagy szellemi képességeik teljes birtokában) vagy azon személyekre, akik nem rendelkeznek megfelelő tapasztalattal és tudással (például a nagyobb gyerekekre).

- 8 évesnél idősebb gyermekek, korlátozott fizikai, érzékszervi vagy mentális képességekkel rendelkező személyek és megfelelő tudással vagy gyakorlattal nem rendelkező személyek csak megfelelő felügyelet mellett, és csakis akkor használhatják a készüléket, ha betanítják őket annak

használatára, és képesek megérteni a készülék használatával kapcsolatos veszélyeket.

- Üzemelés közben ne hagyja felügyelet nélkül a készüléket.
- Más személyeknek csak akkor engedje meg, hogy hozzáférjenek a készülékhez, ha ezt az útmutatót teljesen elolvasták, megértették, vagy a készülék rendeltetésszerű használatáról és az azzal járó veszélyekről oktatásban részesültek.
- Soha ne hagyjon korlátozott testi, érzékszervi vagy mentális képességekkel rendelkező személyeket (pl. gyerekeket vagy ittas személyeket), illetve tapasztalattal és ismeretekkel nem rendelkező személyeket (pl. gyerekeket) felügyelet nélkül a készülék közelében.
- Ne hagyja, hogy a termék tisztítását vagy felhasználói karbantartását gyermekek felügyelet nélkül végezzék.
- Gyermekek nem játszhatnak a készülékkel vagy a csatlakozóvezetékével.

A szárazporszívó biztonsági utasításai

- Embereket és állatokat tilos a porszívóval tisztítani.
- A szívótömlőt és a fejeket használat közben ne fordítsa önmaga vagy más személyek felé, különösen ne a szemek és a fülek irányába.
- Munka közben ügyeljen arra, hogy a szívófejek és a szívócső ne legyen fejmagasságban.
- Ne dolgozzon szűrő nélkül. A készülék megsérülhet.
- Ne szívjon fel forró, izzó, éghető, robbanékony vagy az egészségre ártalmas anyagokat vagy (L, M, H porosztályú) porokat. Ide tartoznak a forró hamu, a benzin, az oldószerek mellett a savak és a lúgok is. Sérülésveszély áll fenn.
- Vigyázat! Ne szívjon fel veszélyes anyagokat (pl. benzint, oldószereket, savakat vagy lúgokat), vagy nem engedélyezett

tüzelőanyagok hamuját (pl. olajkályhákból vagy kazánokból). Sérülésveszély áll fenn.

- Ne szívjon fel éghető porokat. Robbanásveszély áll fenn.
- Ne szívjon fel forró hamut, forró, izzó vagy éghető tárgyakat (pl. faszenet, cigarettát...). Égésveszély áll fenn.
- Ne szívjon fel folyadékokat, kormot, gipsz- és cementporokat. Ez károsítja a készüléket.
- A vákuum hőmérséklete nem haladhatja meg a 40 °C-ot. A vákuumozott anyag, amely kívülről lehűltnek tűnik, belül még forró lehet. A forró beszívott anyag a légáramban újra meggyulladhat. Ezenkívül a készülék is megrongálódhat. Felmelegedés esetén kapcsolja ki a készüléket, és húzza ki a hálózati dugót. Állítsa a készüléket a szabadba, és figyeljen rá lehűlés közben.

Első használatba vétel

Ellenőrizze az eszközt és a szállítás terjedelme

FIGYELMEZTETÉS!

Fulladásveszély!

A gyermekek játék közben a csomagolófóliába belegabalyodhatnak és megfulladhatnak.

- Biztosítsa, hogy gyermekek ne játszhassanak a csomagolófóliával.

ÉRTESÍTÉS!

Meghibásodás veszélye!

Ha a csomagolást figyelmetlenül, éles késsel vagy más hegyes tárggyal nyitja ki, a készülék megsérülhet.

- A csomagolás kinyitásakor legyen óvatos.

1. Két kézzel vegye ki a készüléket a csomagolásból.

2. Ellenőrizze, hogy a szállítás terjedelme teljes-e (lásd a „A szállítás terjedelme/A készülék részei” c. fejezetben).
3. Ellenőrizze a készüléket és alkatrészeit, hogy nem hibásak-e. A sérült készüléket ne helyezze üzembe, hanem forduljon vele a garanciakártyán megadott címen feltüntetett gyártóhoz.

Összeszerelési utasítások

Görgők felszerelése

1. Fordítsa fel a tartályt **2**.
A tartály alján három nyíl jelölés látható.
2. Helyezzen egy-egy görgőt **8** a tartály aljára, hogy a külső széle a görgőn lévő horonyban legyen.
A nyíl jelölésnek ekkor a görgő középső része felé kell mutatnia.
3. Nyomja lefelé a görgőt, amíg az hallhatóan be nem reteszeliődik.

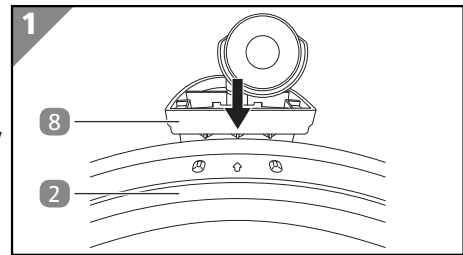

Motoros fej felszerelése

1. Helyezze rá a motoros fejet **1** a tartályra **2**.
2. Akassza be a rugós zár **18** két kengyelét a motoros fejben.
3. Hajtsa le mindkét alsó részt a rugós záron.

A motoros fej fel van szerelve.

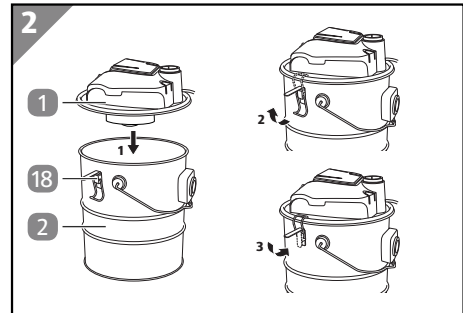

Szívótömlő / tartozékok csatlakoztatása

Szívótömlő csatlakoztatása

1. Csatlakoztassa a szívótömlőt **3** az egyik csatlakozóidomával a szívócsatlakozóra **16**.
2. Fordítsa el a csatlakozódarabot az óramutató járásával megegyező irányba kattanásig.

A szívótömlő csatlakoztatva van.

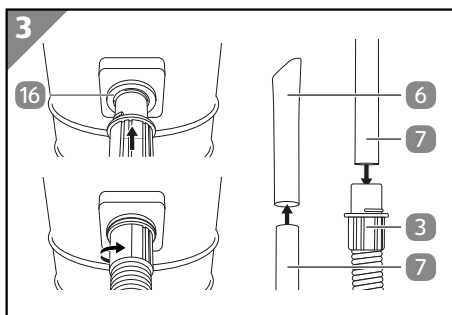

Tartozékok csatlakoztatása

1. Szükség szerint csatlakoztassa a szívócsövet **7** vagy a tisztítófejet **6** a szívótömlő **3** szabad csatlakozóidomára.

Szükség esetén használja a szívócsövet, a tisztítófejet, ezek kombinációját, vagy ne használjon tartozékokat.

A tartozék csatlakoztatva van.

Szétszerelés

Motoros fej leszerelése

1. Hajtsa fel mindkét alsó részt a rugós záraikon **18**.
2. Tolja el kifelé a rugós zárok két kengyelét a motoros fej **1** szélén.
3. Emelje le a motoros fejet a tartályról **2**.

A motoros fej le van szerelve.

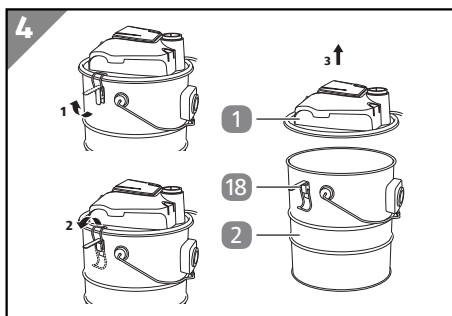

Tartozékok/szívótömlő eltávolítása

Tartozékok eltávolítása

1. A leválasztandó részeket fogja meg külön kézzel.
2. Finoman elforgatva húzza ki egymásból az egyes elemeket.

A tartozékok el vannak távolítva.

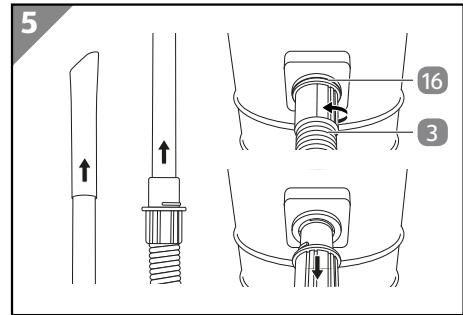

Szívótömlő eltávolítása

1. A szívótömlő **3** csatlakozóidomát fordítsa el ütközésig az óramutató járásával ellentétes irányban, majd húzza le azt a szívócsatlakozóról **16**.

A szívótömlő el van távolítva.

Szűrő behelyezése/kivétele

Szűrő behelyezése

1. Szerelje le a motoros fejet **1** (lásd a „Motoros fej leszerelése” fejezetet)
2. Fordítsa a motoros fejet aljával felfelé.
3. Helyezze rá a szűrőbetétet **5** a szűrőre.
4. Helyezze rá így a szűrőt **4** a szűrőtartóra **14**.
5. Csavarja rá szorosan a szűrőt az óramutató járásával megegyező irányban a szűrőtartóra.

A szűrő akkor van helyesen behelyezve, ha szorosan illeszkedik, és a biztonsági kapcsolót **15** a szűrőbetét kioldja.

6. Szerelje fel a motoros fejet (lásd a „Motoros fej felszerelése” fejezetet)

A szűrő ezzel be van helyezve.

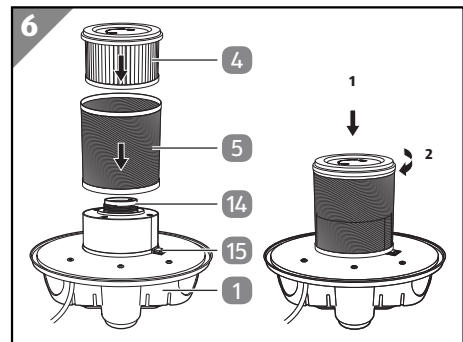

Szűrő eltávolítása

1. Szerelje le a motoros fejet **1** (lásd a „Motoros fej leszerelése” fejezetet)
2. Fordítsa a motoros fejet aljával felfelé.
3. Csavarja le a szűrőt **4** az óramutató járásával ellentétes irányban a szűrőtartóról.
4. Vegye le a szűrőt és a szűrőbetétet **5** a szűrőtartóról **14**.

A szűrő ezzel el van távolítva.

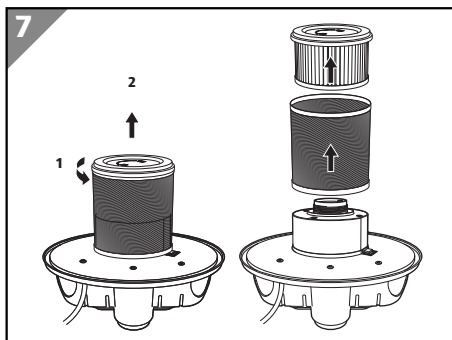

Használat

▲ FIGYELMEZTETÉS!

Tűz- és robbanásveszély!

A szívólevegővel elegyedve bizonyos anyagok robbanékony keveréket vagy gőzt képezhetnek.

- Ne szívjon fel éghető, tűzveszélyes, robbanékony vagy maró gázokat, gőzöket, folyadékokat és porokat.
- Ne szívjon fel égő anyagokat (pl.: fa)
- Ne szívjon fel parázsló anyagokat (pl.: cigarettacsikk vagy hamu).
- Szívás közben folyamatosan ellenőrizze a tömlőket és készüléket, hogy nem melegszenek-e fel.



Mielőtt a készüléket üzembe helyezi teljesen tekerje le a szívótömlőt **3**.

Készülék bekapcsolása



Ha a szűrő **4** nincs behelyezve vagy nem megfelelően van behelyezve, a készüléket nem lehet bekapcsolni (lásd „A szűrő behelyezése” fejezetet).

1. Nyomja meg a BE/KI kapcsolót **9**.

Az eszköz be van kapcsolva!

A készülék kikapcsolása

1. Nyomja meg a BE/KI kapcsolót **9**.

A készülék ki van kapcsolva!

Szívás



Ne használjon nedves vagy vizes készüléket a porszívózáshoz!

1. Helyezze be a szűrőt **4** (lásd a „Szűrő behelyezése” fejezetet).
2. Csatlakoztassa a szívótömlőt és a tartozékokat (lásd a „Szívótömlő/tartozékok csatlakoztatása” fejezetet).
3. A szívótömlőt **3** tartsa kézben
4. Porszívózza ki a megtisztítandó területet.
5. Kapcsolja ki a készüléket (lásd a „Készülék kikapcsolás” fejezetet).

Fújás

1. Csatlakoztassa a szívótömlőt **3** egy tetszőleges csatlakozóiddal a fúvócsatlakozóra **12**.
Szükség esetén csatlakoztassa a szívócsövet **7** és/vagy a tisztítófejet **6**.
2. A szívótömlőt tartsa kézben.
3. Kapcsolja be a készüléket (lásd a „Készülék bekapcsolás” fejezetet).
4. Felületek vagy tárgyak lefújásához lehet használni.
5. Kapcsolja ki a készüléket (lásd a „Készülék kikapcsolás” fejezetet).
6. Csatlakoztassa a szívótömlőt (lásd a „Szívótömlő csatlakoztatás” fejezetet).

Szűrőtisztító funkció

Használja a szűrőtisztító funkciót, ha a készülék használata közben a gép szívóteljesítményének csökkenését tapasztalja. Ily módon elháríthatja a durva eltömődéseket a szűrőben **4**.

1. Bekapcsolt készüléknél zárja el a levegőbeeresztő nyílást a szívótömlő **3** végén.

A nyílást irányítsa a padlóra oly módon, hogy azt elzárja.

2. Nyomja le egymás után többször, és tartsa lenyomva a szűrőtisztító gombot **11**.

Ha nem javul a szívóteljesítmény, ürítse ki a tartályt **2**, és tisztítsa meg a szűrőt (lásd a „Tisztítás” fejezetet).

Tisztítás és tárolás

FIGYELMEZTETÉS!

Tárgyi sérülés veszélye!

- A készüléket ne locsolja le vízzel.
- A készüléket a használat előtt mindig ellenőrizze látható hibákra és sérülésekre; szükség esetén gondoskodjon a javításról vagy a hibás elemek cseréjéről.

ÉRTESÍTÉS!

Tárgyi sérülés veszélye!

A készülék nem szakszerű kezelése a készülék károsodásához vezethet.

- Ne használjon agresszív tisztítószeret, fém- vagy nejlon sörtés keféket, továbbá éles, illetve fém tisztítóeszközöket sem – például kést, kemény spatulát és hasonlókat. Ez a felület károsodásához vezethet.

Tisztítás



Javasoljuk, hogy a tisztítást egy szélétől védett helyen a szabadban végezze el.

1. Kapcsolja ki a készüléket és válassza le az áramellátásról.
2. Távolítson el minden tartozékot és a szívótömlőt **3** (lásd a „Szívótömlő/ tartozékok eltávolítása” fejezetet).
3. Szerelje le a motoros fejet **1** (lásd a „Motoros fej leszerelése” fejezetet)
4. Vegye ki a szűrőt **4** (lásd a „Szűrő” fejezetet)
5. Rázza ki a port a szűrőből.
6. Öblítse le a szűrőbetétet **5** folyó víz alatt.
A szűrőbetétet alaposan szárítsa meg.
7. Ürítse ki a tartályt **2**.
8. Tisztítsa meg a motoros fejet, a tartályt, a szűrőt, a tartozékokat és a szívótömlőt egy enyhén benedvesített törülköző segítségével.

9. Helyezzen be egy szűrőt (lásd a „Szűrő behelyezése” fejezetet).
10. Szerelje fel a motoros fejet (lásd a „Motoros fej felszerelése” fejezetet).

A készülék tisztítása ezzel kész.

Tárolás



A készüléket kizárólag megtisztítva tárolja (lásd a „Tisztítás” fejezetet).

1. Távolítsa el a tartozékokat és a szívótömlőt (lásd a „Tartozékok/szívótömlő eltávolítása” fejezetet).
2. Szerelje le a motoros fejet (lásd a „Motoros fej leszerelése” fejezetet).
3. Rakja el a tartozékokat és a szívótömlőt a tartályba.
4. Szerelje fel a motoros fejet (lásd a „Motoros fej felszerelése” fejezetet).
5. Csévélje fel a hálózati tápkábelt a kábel- és tömlődobra **20**.
6. Tárolja az eszközt tiszta, száraz, fagymentes helyen, gyermekektől elzárva.

Szállítás

- A készüléket csak normál helyzetben szállítsa, kerülje a megdöntött szállítást.
- Járművön való szállítás esetén a készüléket az érvényes előírásoknak megfelelően kell biztosítani (rakománybiztosítás).

Hibaelhárítás

Üzemzavar	Lehetséges ok	Hibaelhárítás
A beszívott anyagot a motoros fejnél a készülék kifújja.	A szűrő megsérült	Cserélje ki a szűrőt (lásd a „Szűrő behelyezése/kivétele” fejezetet).

Hibaelhárítás

Üzemzavar	Lehetséges ok	Hibaelhárítás
A motor nem jár vagy a használat közben kihagy.	Biztonsági kapcsoló nem foglalt	Ellenőrizze, hogy a szűrő pontosan a helyén van-e (lásd a „Szűrő behelyezése” fejezetet).
	Az áramellátás megszakadt	Ellenőrizze, hogy a hálózati dugó megfelelő-e. Ellenőrizze a hálózati csatlakozó aljzatot egy másik készülék csatlakoztatásával.
	Be-/kikapcsoló gomb hibás	Vegye fel a kapcsolatot az ügyfélszolgálatl
	Elhasználódott karbonkefék	
	Motorhiba	
Gyenge vagy nincsen szívóteljesítmény.	A szívótömlő, szívócső vagy a tartozékok el vannak tömődve	Tisztítsa meg a szívótömlőt, a szívócsövet és a tartozékokat (lásd a „Tisztítás” fejezetet).
	A szívótömlő hibásan van csatlakoztatva	Csatlakoztassa helyesen a szívótömlőt (lásd a „Szívótömlő/ tartozékok csatlakoztatása” fejezetet).
	Tartály nyitva	Zárja be a tartályt (lásd a „Motoros fej felszerelése” fejezetet).
	Tartály tele	Ürítse ki a tartályt (lásd a „Tisztítás” fejezetet).
	A szűrőkapacitás kimerült	Tisztítsa meg vagy cserélje ki a szűrőt (lásd a „Tisztítás” fejezetet).
	A szűrő eldugult	Használja a szűrőtisztító funkciót (lásd a „Szűrőtisztító funkció” fejezetet)

Ha a probléma továbbra is fennáll, forduljon az utolsó oldalon felsorolt szervizképviseelőhöz.

Műszaki adatok

Modell	GAS20
Hálózati csatlakozó:	230-240 V ~; 50 Hz
Motorteljesítmény	1300 W
Tartály tartalma	kb. 20 l
Tömlőhossz	kb. 150 cm
Súly	kb. 4,6 kg
A gép védelmi osztálya:	II □
Max. hamuhőmérséklet:	40 °C
Szívóteljesítmény:	17-19 kPa
Hálózati tápkábel hossza:	5 m
Cikkszám	827252

Eredeti EU-megfelelőségi nyilatkozat

Mi,

MEROTEC GmbH
Otto-Brenner-Str. 8, 47877 Willich, Németország

saját felelősségünkre kijelentjük, hogy

Hamu és porszívó
Modell sz. GAS20

termékünk megfelel az alábbi irányelvek összes vonatkozó rendelkezésének.

2014/35/EU Kisfeszültségű irányelv
2014/30/EU EMC irányelv
2011/65/EU^{*)} RoHS irányelv, a (EU) 2015/863 irányelvvel módosítva
2009/125/EK környezetbarát tervezésére irányelv, incl.
1275/2008/EK és 801/2013/EK

Alkalmazott harmonizált szabványok és előírások:

EN 60335-1:2012+A11:2014+A13:2017+A1:2019+A14:2019+A2:2019+A15:2021
EN 60335-2-2:2010+A11:2012+A1:2013
EN 62233:2008
EN IEC 55014-1:2021
EN IEC 55014-2:2021
EN IEC 61000-3-2:2019+A1:2021
EN 61000-3-3:2013+A2:2021
EN IEC 63000:2018

dokumentáció Agent:
Dirk Wohrab
MEROTEC GmbH
Otto-Brenner-Str. 8
D-47877 Willich

Hely, dátum: Willich, 13.06.2022
Jogi aláírás:



Ronald Menken
Ügyvezető igazgató
MEROTEC GmbH



A megfelelelőségi nyilatkozat kiállításáért kizárólag a gyártó felel.

^{*)}A nyilatkozat fent leírt tárgya megfelel az egyes veszélyes anyagok elektromos és elektronikus berendezésekben történő felhasználásának korlátozásáról szóló, 2011. június 8-i 2011/65 / EU európai parlamenti és tanácsi irányelv rendelkezéseinek.

Leselejtezés

A csomagolás leselejtezése



A csomagolást szétválogatva tegye a hulladékba. A kartont és papírt a papír, a fóliát a műanyag szelektív hulladékgyűjtőbe tegye.

A leselejtezett készülék ártalmatlanítása

Az Európai Unión belül alkalmazandó, illetve azokban az országokban, amelyekben szelektív hulladékgyűjtést alkalmaznak.



A leselejtezett készülékeket nem szabad a háztartási hulladékba rakni!

Amennyiben a készüléket már nem használja, a felhasználó **jogi kötelessége a leselejtezett készüléket a háztartási hulladéktól elkülönítve**, pl. egy közösségi/városi gyűjtőhelyen leadni. Így

biztosíthatja a leselejtezett készülékek szakszerű hasznosítását, és elkerülheti a negatív környezeti khatásokat. Az elektromos készülékek ezért a fönti szimbólummal vannak ellátva.

QR kódokkal gyorsan és egyszerűen célba érn

Függetlenül attól, hogy **termékinformációkra**, **cserealkatrészekre** vagy **tartozékokra** van szüksége, vagy a **gyártói garanciát** vagy a **szervizhelyszínek** listáját szeretné megtekinteni vagy csak egy **videó útmutatót** nézne meg – QR kódunkkal mindezt könnyen megteheti.

Mi az a QR-kód?

A QR (Quick Response – Gyors Válasz) kódok olyan grafikus kódok, amelyek egy okostelefon kamerával beolvashatók és amelyek pl. egy internet oldalra irányítják vagy elérhetőség adatokat tartalmaznak.

Előnyei: Nem kell begépelni az internet oldal URL webcímét vagy az elérhetőség adatokat!

Hogyan működik?

A QR kódok használatához olyan okostelefon szükséges, amely rendelkezik QR kódolvasóval és internetkapcsolattal is*.

A QR kód olvasót rendszerint ingyen letöltheti okostelefonja alkalmazásboltjából.



Próbálja ki most

Olvassa be okostelefonjával a következő QR kódot és tudjon meg többet a megvásárolt Aldi termékről*.

Az Aldi-szervíz oldala

Minden itt megadott információ elérhető a Aldi-szervíz oldaláról is; amelyet a következő weboldalról érhet el: www.aldi-service.hu.

*A QR kód olvasó használata során az internetkapcsolatért a szolgáltatójával fennálló szerződés szerint fizetnie kell.

Vsebina dostave/deli izdelka

- | | | | |
|----|-------------------------|----|--------------------------|
| 1 | Motorna glava | 11 | Tipka za čiščenje filtra |
| 2 | Posoda | 12 | Priključek za pihanje |
| 3 | Gibka sesalna cev | 13 | Nosilec pripomočka |
| 4 | Filter | 14 | Nosilec filtra |
| 5 | Filtrsko sito | 15 | Varnostno stikalo |
| 6 | Sesalna šoba | 16 | Sesalni priključek |
| 7 | Sesalna cev | 17 | Roč |
| 8 | Kolesa (x 3) | 18 | Zaskočno zapiralo (2x) |
| 9 | Stikalo za vklop/izklop | 19 | Električni kabel |
| 10 | Ročaj za prenašanje | 20 | Navitje za kabel in cev |

Navodila za uporabo in garancijska kartica (brez slik)

Kazalo

Pregled	2
Vsebina dostave/deli izdelka	25
Splošno	27
Navodila za uporabo preberite in jih shranite.....	27
Predvidena uporaba.....	27
Predvidljiva nepravilna uporaba.....	27
Razlaga znakov	28
Varnost	29
Splošni varnostni napotki.....	29
Varnostni napotki.....	30
Varnostni napotki za sesalnik za suho čiščenje.....	32
Prva uporaba	33
Preverjanje izdelka in vsebine dostave.....	33
Navodila za montažo	34
Montaža koles.....	34
Montaža motorne glave.....	34
Priklučitev gibke sesalne cevi/pripomočkov.....	34
Demontaža	35
Demontaža motorne glave.....	35
Odstranitev pripomočkov/gibke sesalne cevi.....	35
Vstavljanje/odstranjanje filtra	36
Upravljanje	37
Vklop izdelka.....	37
Izklop izdelka.....	37
Sesanje.....	37
Pihanje.....	38
Funkcija čiščenja filtra.....	38
Čiščenje in shranjevanje	38
Čiščenje.....	39
Shranjevanje.....	39
Prevoz	40
Odpravljanje napak	40
Tehnični podatki	41
Izjava o skladnosti	42
Odstranjanje	43

Splošno

Navodila za uporabo preberite in jih shranite



Ta navodila za uporabo spadajo k temu sesalniku pepela in grobe umazanije (v nadaljevanju imenovanemu tudi »izdelek«). Vsebujeje pomembne informacije za prvo uporabo izdelka in ravnanje z njim.

Pred uporabo naprave temeljito preberite navodila za uporabo, še posebej varnostne napotke. Neupoštevanje teh navodil ima lahko za posledico hude poškodbe ali škodo na napravi.

Navodila za uporabo temeljijo na veljavnih standardih in predpisih Evropske unije. Upoštevajte tudi predpise in zakonodajo, ki veljajo v vaši državi.

Navodila za uporabo shranite za kasnejšo uporabo. Če napravo predate tretjim osebam, obvezno priložite tudi ta navodila za uporabo.

Ta navodila za uporabo lahko v formatu PDF naročite pri naši službi za stranke.

Predvidena uporaba

Izdelek je namenjen izključno samo za sesanje suhega, dovolj ohlajenega pepela (npr. hladen pepel iz kaminov, peči na oglje, žarov ali pepelnikov) in suhe umazanije. Funkcijo pihanja se lahko uporablja za podpihovanje ognja na prostem in za čiščenje večjih površin.

Izdelek je namenjen izključno zasebni uporabi in ne uporabi v poslovne namene. Napravo uporabljajte samo skladno s temi navodili za uporabo. Vsaka druga uporaba velja za nenamensko in lahko povzroči materialno škodo ali poškodbe oseb. Naprava ni igračka.

Proizvajalec ali prodajalec ne prevzemata odgovornosti za škodo, ki bi nastala kot posledica nenamenske ali napačne uporabe.

Predvidljiva nepravilna uporaba

Ne sesajte vročih, gorečih, tlečih, eksplozivnih ali zdravju nevarnih snovi.

Razlaga znakov

V teh navodilih za uporabo so na napravi ali embalaži uporabljeni naslednji simboli.



Simbol podaja koristne dodatne informacije o sestavljanju ali uporabi.



Izjava o skladnosti (glejte poglavje „Izjava o skladnosti“): Izdelki, označeni s tem simbolom, izpolnjujejo vse predpise Skupnosti v Evropskem gospodarskem prostoru, ki jih je treba upoštevati.



Oznaka »GS« (Geprüfte Sicherheit - preverjena varnost izdelka) potrjuje skladnost izdelka z nemškim Zakonom o varnosti izdelkov (ProdSG).



Ta oznaka označuje električne naprave, ki imajo dvojno izolacijo ohišja in tako ustrezajo zaščiti razreda II.



Ne izpostavljajte dežju.



Sesajte le hladen pepel. Pepel, ki ima temperaturo višjo od 40 °C, predstavlja nevarnost požara!



Ne sesajte vode.



Ne sesajte gorečih predmetov.



Ne sesajte tlečih predmetov.



Ne sesajte predmetov, katerih temperatura je višja kot 40 °C.

Varnost

V teh navodilih za uporabo so uporabljene naslednje opozorilne besede.

**OPOZORILO!**

Ta opozorilni simbol/opozorilna beseda označuje srednjo stopnjo tveganja. Če se tveganju ne izognete, so lahko posledice smrt ali hude poškodbe.

**POZOR!**

Ta opozorilni simbol/opozorilna beseda označuje nizko stopnjo tveganja. Če se tveganju ne izognete, so lahko posledice manjše ali srednje hude poškodbe.

OBVESTILO!

Ta opozorilna beseda svari pred morebitno materialno škodo.

Splošni varnostni napotki

- Skladno s temi navodili izdelek montirajte, preden ga uporabite.
- Uporabljajte zgolj nadomestne dele in pripomočke, ki jih je dobavil ali priporočil proizvajalec. V primeru uporabe tujih delov vsi garancijski izdelki nemudoma potečejo.
- Popravila lahko opravi le pooblaščen služba za pomoč uporabnikom.

Varnostni napotki

OPOZORILO!

Nevarnost električnega udara!

Okvarjena električna napeljava ali previsoka napetost lahko povzročita električni udar.

- Električni kabel priključite samo takrat, ko omrežna napetost električne vtičnice ustreza navedbi na podatkovni tablici.
- Električni kabel priključite samo v dobro dostopno vtičnico, da ga lahko v primeru motnje hitro izklopite iz električnega napajanja.
- Naprave ne uporabljajte, če na njej opazite vidne poškodbe, ali če je električni kabel oz. električni vtič okvarjen.
- Izdelka ne odpirajte. Popravilo zaupajte usposobljenim strokovnjakom. Kontaktirajte servisni naslov, ki je naveden na garancijskem listu. Če sami izvedete popravilo izdelka, ga neustrezno priključite ali ga napačno uporabljate, jamstvo in garancija ne veljata več.
- Naprave, električnega kabla ali vtiča ne smete potopiti v vodo ali katero koli drugo tekočino.
- Električnega kabla se nikoli ne dotikajte z mokrimi rokami.
- Kabla nikoli ne vlecite iz vtičnice, ampak ga vedno primite za vtič in izvlecite.
- Priključnega kabla nikoli ne uporabljajte kot ročaj za prenašanje.
- Na priključni kabel ne polagajte predmetov.
- Izdelka in njegovega priključnega kabla ne izpostavljajte odprtemu ognju in vročim površinam.
- Priključni kabel položite, tako da ne bo predstavljal ovire za spotikanje.
- Priključnega kabla tudi ne prepogibajte ali polagajte prek ostrih robov.

- Če je napajalni kabel naprave poškodovan, ga mora zamenjati proizvajalec ali njegova služba za stranke ali podobno usposobljena oseba, da se izognete nevarnostim.
- Izdelek nikoli ne sme biti vklopljen v vlažnih prostorih ali pri zračni vlažnosti, večji od 75 %.
- Izdelka nikoli ne odlagajte ali uporabljajte na mestu, s katerega bi lahko padel v kad ali umivalnik. Če izdelek pade v vodo, ga ne uporabljajte.
- Če izdelek pade v vodo, ga ne poskušajte odstraniti iz vode. Izdelek takoj izklopite iz električnega omrežja.
- Izdelek v primeru motnje (npr. nenavadni zvoki ali nastanek dima) izklopite iz električnega napajanja.
- Izdelka nikoli ne uporabljajte skupaj z zunanjim časovnikom ali ločenim sistemom za daljinsko upravljanje.
- Izdelka ne uporabljajte med nevihto. Izdelek izklopite in izvlecite električni kabel z vtičem.
- Če izdelka ne uporabljate, ga čistite ali če pride do motnje, ga vedno izklopite in priključni kabel izvlecite iz električne vtičnice.

 **OPOZORILO!**

Nevarnosti za otroke in osebe z zmanjšanimi telesnimi, zaznavnimi ali duševnimi sposobnostmi (na primer ljudi z delnimi telesnimi okvarami ter starejše osebe z zmanjšanimi telesnimi in duševnimi sposobnostmi) ali s pomanjkanjem izkušenj in znanja (na primer starejše otroke).

- Otroci, starejši od 8 let, kot tudi osebe z omejenimi fizičnimi, senzoričnimi ali duševnimi sposobnostmi oz. s pomanjkanjem izkušenj in znanja lahko uporabljajo to napravo le pod nadzorom odrasle osebe ali če so bili poučeni o varni uporabi naprave in razumejo nevarnosti, ki izhajajo iz njene uporabe.
- Naprave med delovanjem ne puščajte brez nadzora.

- Dostop do izdelka drugim osebam dovolite šele, ko ste v celoti prebrali navodila in jih smiselno razumeli ali ste bili poučeni o predvideni uporabi in z njo povezanimi nevarnostmi.
- Osebam z zmanjšanimi fizičnimi, zaznavnimi ali duševnimi sposobnostmi (npr. otroci ali opite osebe) ali s pomanjkanjem izkušenj in znanja (npr. otroci), nikoli ne dovolite dostopa do izdelka brez nadzora.
- Brez nadzora otroci izdelka ne smejo čistiti ali na njem opravljati vzdrževalnih del.
- Otroci se z izdelkom ali s priključno napeljavo ne smejo igrati.

Varnostni napotki za sesalnik za suho čiščenje

- Z izdelkom ni dovoljeno sesati ljudi in živali.
- Gibke sesalne cevi in nastavka med sesanjem ne smete usmeriti proti sebi ali drugim osebam, še posebej ne proti očem ali ušesom.
- Med delom pazite, da nastavek in sesalna cev ne bosta v višini glave.
- Nikoli ne sesajte brez filtra. Na ta način lahko izdelek poškodujete.
- Ne sesajte vročih, žarečih, gorečih, eksplozivnih ali zdravju škodljivih snovi ali prahu (prah razreda L, M, H). Mednje spadajo vroč pepel, bencin, topila, kisline ali baze. Obstaja nevarnost telesnih poškodb.
- Pozor! Ne sesajte nevarnih snovi (npr. bencin, topila, kisline ali baze) in pepela nedovoljenih goriv (npr. iz oljnih peči ali ogrevalnih kotlov). Obstaja nevarnost poškodb.
- Ne sesajte gorljivega prahu. Obstaja nevarnost eksplozije.
- Ne sesajte vročih, žarečih ali vnetljivih predmetov (npr. oglja, cigaret ...) Obstaja nevarnost požara.
- Ne sesajte tekočin, saj, mavčnega ali cementnega prahu. Na ta način boste poškodovali izdelek.

- Vakuum ne sme preseči temperature 40 °C. Vakuumsko pakiran material, ki je na zunaj hladen, je lahko v notranjosti še vedno vroč. Vroč posesani material se lahko v zračnem toku znova vname. Poleg tega lahko poškoduje napravo. V primeru naraščanja temperature izdelek izklopite in izvlecite električni vtič. Izdelek postavite na prosto in ga med ohlajanjem opazujte.

Prva uporaba

Preverjanje izdelka in vsebine dostave

 **OPOZORILO!**

Nevarnost zadušitve!

Otroci se lahko pri igranju z embalažno folijo vanjo zapletejo in zadušijo.

- Poskrbite, da se otroci ne igrajo z embalažno folijo.

OBVESTILO!

Nevarnost poškodbe!

Če embalažo nepazljivo odprete z ostrim nožem ali drugim koničastim predmetom, lahko napravo poškodujete.

- Med odpiranjem bodite previdni.
1. Dvignite izdelek z obema rokama iz embalaže.
 2. Preverite, ali je vsebina popolna (glejte poglavje "Vsebina dostave/deli izdelka").
 3. Preverite morebitne poškodbe na izdelku in posamičnih sestavnih delih. Pokvarjenega izdelka ne uporabljajte in obrnite se na servisni naslov proizvajalca, ki je naveden na garancijski kartici.

Navodila za montažo

Montaža koles

1. Posodo **2** obrnite z glavo navzdol.
Na spodnji strani posode boste videli tri puščične oznake.
2. Na spodnjo stran posode namestite po eno kolo **8** tako, da se zunanji rob vpne v utor kolesa.
Puščična oznaka mora pri tem kazati na srednje območje kolesa.
3. Kolo pritisnite navzdol, da se zaskoči.

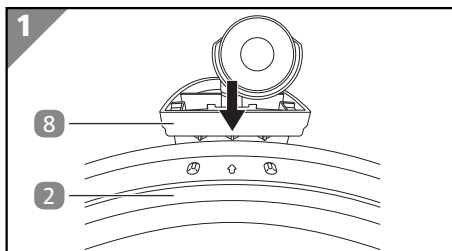

Montaža motorne glave

1. Motorno glavo **1** postavite na posodo **2**.
2. Obe stremeni zaskočnega zapirala **18** vpnite na rob motorne glave.
3. Oba spodnja dela zaskočnih zapiral preklopite navzdol.

Motorna glava je zdaj montirana.

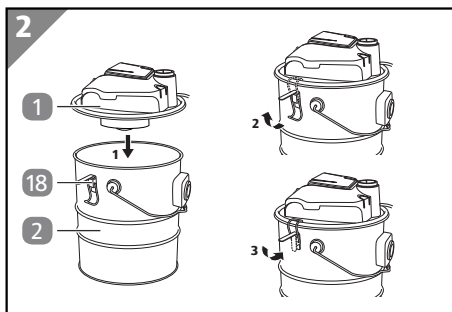

Priključitev gibke sesalne cevi/pripomočkov

Priključitev gibke sesalne cevi

1. Gibko sesalno cev **3** z enim od priključnih kosov priključite v sesalni priključek **16**.
2. Priključni kos zavrtite do konca v smeri urnega kazalca.

Gibka sesalna cev je zdaj priključena.

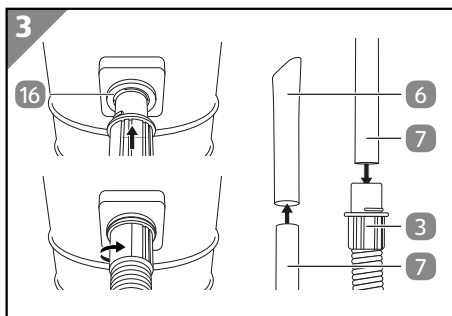

Priključitev pripomočkov

1. Odvisno od potrebe priključite sesalno cev **7** ali sesalno šobo **6** na prosti konec gibke sesalne cevi **3**.

Po potrebi uporabite: sesalno cev, sesalno šobo, obe v kombinaciji ali nobenih pripomočkov.

Pripomoček je tako priključen.

Demontaža

Demontaža motorne glave

1. Oba spodnja dela zaskočnih zapiral **18** preklopite navzgor.
2. Obe stremeni zaskočnih zapiral potisnite od roba motorne glave **1** navzven.
3. Motorno glavo dvignite s posode **2**.

Motorna glava je zdaj demontirana.

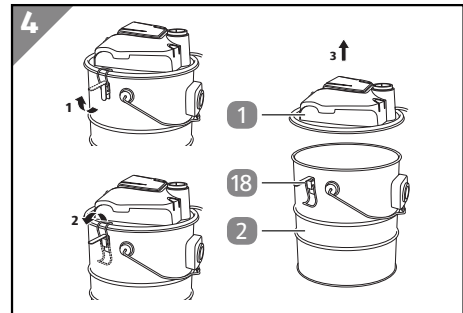

Odstranitev pripomočkov/gibke sesalne cevi

Odstranitev pripomočkov

1. Dele, ki jih želite odstraniti, držite v eni roki.
2. Dele potegnite narazen tako, da jih rahlo zasukate.

Pripomočki so zdaj odstranjeni.

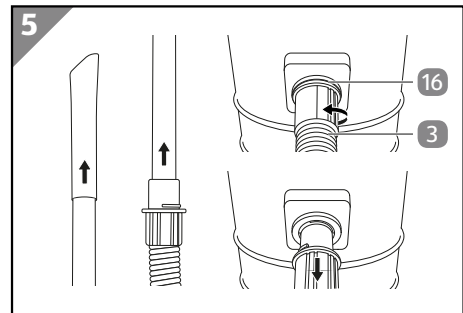

Odstranitev gibke sesalne cevi

1. Priključni kos gibke sesalne cevi **3** zavrtite do konca v nasprotni smeri urnega kazalca in jo potegnite s sesalnega priključka **16**.

Gibka sesalna cev je zdaj odstranjena.

Vstavljanje/odstranjevanje filtra

Vstavljanje filtra

1. Demontirajte motorno glavo **1** (glejte poglavje »Demontaža motorne glave«).
2. Motorno glavo obrnite s spodnjo stranjo navzdol.
3. Na filter namestite filtrsko sito **5**.
4. Filter **4** tako postavite na nosilec filtra **14**.
5. Nato filter v smeri urnega kazalca privijte na nosilec filtra.

Filter je vstavljen pravilno, če je trdno nameščen in filtrsko sito pritisne varnostno stikalo **15**.

6. Montirajte motorno glavo (glejte poglavje »Montaža motorne glave«).

Filter je vstavljen.

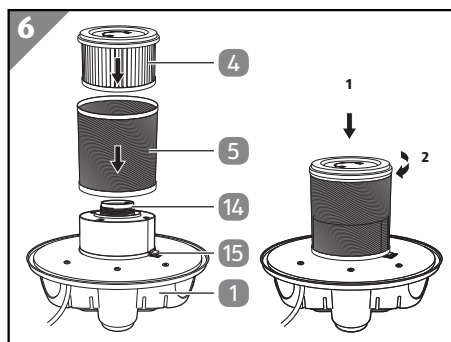

Odstranjevanje filtra

1. Demontirajte motorno glavo **1** (glejte poglavje »Demontaža motorne glave«).
2. Motorno glavo obrnite s spodnjo stranjo navzdol.
3. Filter **4** z nosilca filtra odvijte v nasprotni strani urnega kazalca.
4. Nato filter in filtrsko sito **5** vzemite z nosilca filtra **14**.

Filter je odstranjen.

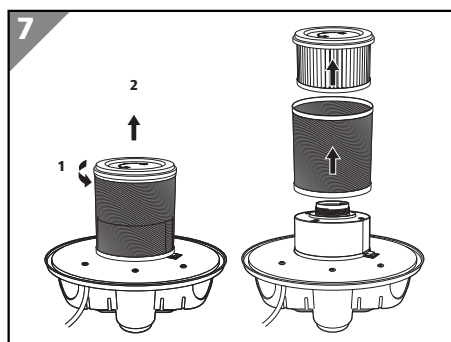

Upravljanje

OPOZORILO!

Nevarnost požara in eksplozije!

Zaradi vrtilčenja zraka med sesanjem lahko določene snovi tvorijo eksplozivne mešanice ali hlapne.

- Nikar ne sesajte gorečih, gorljivih, eksplozivnih ali dušičnih plinov, hlapov, tekočin ali prahu.
- Ne sesajte gorečega materiala (npr. lesa).
- Ne sesajte tlečega materiala (npr. cigaretni ogorki ali pepel).
- Med sesanjem stalno nadzorujte, ali se cev in naprava pregrevata.



Preden izdelek uporabite, gibko sesalno cev **3** popolnoma odvijte.

Vklop izdelka



Če filter **4** ni pravilno vstavljen, izdelka ni mogoče vklopiti (glejte poglavje »Vstavljanje filtra«).

1. Pritisnite stikalo za vklop/izklop **9**.

Izdelek je vklopljen!

Izklop izdelka

1. Pritisnite stikalo za vklop/izklop **9**.

Izdelek je izklopljen!

Sesanje



Za sesanje ne uporabljajte mokrega ali vlažnega izdelka!

1. Vstavite filter **4** (glejte poglavje »Vstavljanje filtra«).
2. Priključite gibko sesalno cev in pripomočke (glejte poglavje »Priklučitev gibke sesalne cevi/pripomočkov«).
3. Gibko sesalno cev **3** dobro primite.

Upravljanje

4. Posesajte območje, ki ga želite očistiti.
5. Izdelek izklopite (glejte poglavje »Izklop izdelka«).

Pihanje

1. Gibko sesalno cev **3** s poljubnim priključnim kosom montirajte na priključek za pihanje **12**.
Po potrebi priključite sesalno cev **7** in/ali sesalno šobo **6**.
2. Gibko sesalno cev dobro primite.
3. Vključite izdelek (glejte poglavje »Vključitev izdelka«).
4. Izpihajte površino ali predmete.
5. Izdelek izklopite (glejte poglavje »Izklop izdelka«).
6. Priključite gibko sesalno cev (glejte poglavje »Priključitev gibke sesalne cevi«).

Funkcija čiščenja filtra

Funkcijo čiščenja filtra uporabite, ko med delom z napravo opazite, da ima naprava zmanjšano moč sesanja. Na ta način lahko odpravite grobe zamašitve filtra **4**.

1. Pri vklopljeni napravi na koncu gibke sesalne cevi **3** blokirajte vstopno odprtino za zrak.

Odprtino držite na tleh tako, da je ta blokirana.

2. Večkrat zaporedoma pritisnite in zadržite tipko za čiščenje filtra **11**.

Če se zmogljivost sesanja ne izboljša, izpraznite posodo **2** in očistite filter (glejte poglavje »Čiščenje«).

Čiščenje in shranjevanje

 **OPOZORILO!**

Nevarnost poškodb!

- Izdelka ne smete izprati z vodo.
- Preden izdelek uporabite, ga vedno preglejte, da nima zunanjih poškodb ali pomanjkljivosti. Po potrebi ga dajte v popravilo in zamenjajte okvarjene dele.

OBVESTILO!**Nevarnost poškodb!**

Nestrokovno ravnanje lahko povzroči poškodbe naprave.

- Za čiščenje ne uporabljajte agresivnih čistilnih sredstev, krtač s kovinskimi ali najlonskimi ščetkami ter ostrih ali kovinskih predmetov, kot so na primer nož, trda lopatica in podobno. Ti lahko poškodujejo površine.

Čiščenje

Priporočamo, da čiščenje izvedete na odprtem kraju, zavarovanem pred vetrom.

1. Izdelek izklopite in ga odklopite iz električnega napajanja.
2. Odstranite vse pripomočke in gibko sesalno cev **3** (glejte poglavje »Odstranitev gibke sesalne cevi/pripomočkov«).
3. Demontirajte motorno glavo **1** (glejte poglavje »Demontaža motorne glave«).
4. Odstranite filter **4** (glejte poglavje »Odstranjevanje filtra«).
5. Iz filtra stepite prah.
6. Filtrsko sito **5** izplaknite pod tekočo vodo.
Nato ga temeljito posušite.
7. Izpraznite posodo **2**.
8. Z rahlo navlaženo krpo očistite motorno glavo, posodo, filter, pripomočke in gibko sesalno cev.
9. Vstavite filter (glejte poglavje »Vstavljanje filtra«).
10. Montirajte motorno glavo (glejte poglavje »Montaža motorne glave«).

Izdelek je očiščen.

Shranjevanje

Izdelek shranjujte samo v očiščenem stanju (glejte poglavje »Čiščenje«).

1. Odstranite pripomočke in gibko sesalno cev (glejte poglavje »Odstranitev pripomočkov/gibke sesalne cevi«).
2. Demontirajte motorno glavo (glejte poglavje »Demontaža motorne glave«).
3. Pripomočke in gibko sesalno cev shranite v posodi.

Čiščenje in shranjevanje

4. Montirajte motorno glavo (glejte poglavje »Montaža motorne glave«).
5. Električni kabel navijte okoli navitja za kabel in cev 20.
6. Izdelek hranite na čistem, suhem, toplem in otrokom nedosegljivem mestu.

Prevoz

- Izdelek prevažajte samo v normalnem položaju, preprečite nagnjen transportni položaj.
- Pri prevozu v vozilih je treba izdelek zavarovati v skladu z veljavnimi predpisi (varovalo tovora).

Odpravljanje napak

Motnja	Morebitni vzrok	Odpravljanje napak
Motorna glava izpihuje posesani material.	Filter je poškodovan	Zamenjajte filter (glejte poglavje »Vstavljanje/odstranjevanje filtra«).
Motor ne deluje oziroma se med delovanjem izklopi.	Varnostno stikalo ni pritisnjeno	Preverite, ali je filter pravilno nameščen (glejte poglavje »Vstavljanje filtra«).
	Prekinjeno električno napajanje	Preverite, ali je električni vtič pravilno priključen. S kakšno drugo napravo preverite, ali vtičnica deluje.
	Okvara stikala za vklop/izklop	Obrnite se na službo za pomoč uporabnikom
	Obrabljene oglene krtačke	
Motor je okvarjen		

Motnja	Morebitni vzrok	Odpravljanje napak
Moč sesanja je majhna oziroma je sploh ni.	Zamašena gibka sesalna cev, sesalna cev ali pripomočki	Očistite gibko sesalno cev, sesalno cev in pripomočke (glejte poglavje »Čiščenje«).
	Gibka sesalna cev je nepravilno priključena	Pravilno priključite gibko sesalno cev (glejte poglavje »Priključitev gibke sesalne cevi/pripomočkov«).
	Posoda je odprta	Zaprte posodo (glejte poglavje »Montaža motorne glave«).
	Posoda je polna	Izpraznite posodo (glejte poglavje »Čiščenje«).
	Kapaciteta filtra je izčrpana	Filter očistite ali zamenjajte (glejte poglavje »Čiščenje«).
	Filter je zamašen	Uporabite funkcijo čiščenja filtra (glejte poglavje »Funkcija čiščenja filtra«).

Če motnje ne morete odpraviti, se obrnite na službo za pomoč uporabnikom, navedeno na zadnji strani.

Tehnični podatki

Model	GAS20
Električni priključek:	230–240 V ~; 50 Hz
Moč motorja	1300 W
Prostornina posode	pribl. 20 l
Dolžina cevi	pribl. 150 cm
Teža	pribl. 4,6 kg
Razred zaščite stroja:	II □
Najv. temperatura pepela:	40 °C
Moč sesanja:	17-19 kPa
Dolžina električnega kabla:	5 m
Številka artikla	827252

Izvirna izjava EU o skladnosti

Mi,

MEROTEC GmbH
Otto-Brenner-Str. 8, D-47877 Willich, Nemčija

izjavljamo, da je to naš izdelek

Sesalec za pepel in umazanijo
Številka modela GAS20

izpolnjuje naslednje smernice:

2014/35/EU Direktiva o nizki napetosti
2014/30/EU Direktiva EMC
2011/65/EU*) Direktiva RoHS, spremenjena z (EU) 2015/863
2009/125/ES Direktiva koljsko primerne zasnove
vklj. (ES) št. 1275/2008 in (EU) št. 801/2013

Uporabljeni usklajeni standardi in specifikacije:

EN 60335-1:2012+A11:2014+A13:2017+A1:2019+A14:2019+A2:2019+A15:2021
EN 60335-2-2:2010+A11:2012+A1:2013
EN 62233:2008
EN IEC 55014-1:2021
EN IEC 55014-2:2021
EN IEC 61000-3-2:2019+A1:2021
EN 61000-3-3:2013+A2:2021
EN IEC 63000:2018

Agent dokumentacija:

Dirk Wohlrab
MEROTEC GmbH
Otto-Brenner-Str. 8
D-47877 Willich

Kraj, datum: Willich, 13.06.2022

Pravni podpis:

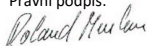

Ronald Menken
Direktor
MEROTEC GmbH



Proizvajalec je izključno odgovoren za izdajo te izjave o skladnosti.

*)Predmet zgoraj opisane izjave je v skladu z določbami Direktive 2011/65/EU Evropskega parlamenta in Sveta z dne 8. junija 2011 o omejevanju uporabe nekaterih nevarnih snovi v električni in elektronski opremi.

Odstranjevanje

Odlaganje embalaže med odpadke



Embalažo med odpadke zavržite ločeno glede na vrsto materiala. Lepenko in karton oddajte med odpadni papir, folije pa med sekundarne surovine.

Odstranitev stare naprave

Velja v Evropski uniji in drugih evropskih državah s sistemi za ločeno zbiranje sekundarnih surovin.



Starih naprav ne smete odstraniti skupaj z gospodinjskimi odpadki!

Če izdelka ne nameravate več uporabljati, ste kot vsak uporabnik **zakonsko obvezani, da stare naprave odstranite ločeno od**

gospodinjskih odpadkov, npr. na ustreznem zbirnem mestu vaše

občine/mestne četrti. Tako je zagotovljena pravilna odstranitev starih naprav in preprečen negativen učinek na okolje. Zato so električne naprave označene z zgornjo oznako.