



Istruzioni per
l'uso originali



CRIC COMPATTO



i



Arrivare all'obiettivo in modo veloce e semplice grazie ai codici QR

Non importa se siete alla **ricerca di informazioni relative a prodotti, pezzi di ricambio o accessori**, se cercate **garanzie dei produttori** o **centri di assistenza** o se desiderate vedere comodamente un **video tutorial**, grazie ai nostri codici QR riuscirete ad arrivare in modo semplicissimo al vostro obiettivo.

Cosa sono i codici QR?

I codici QR (QR = Quick Response) sono codici grafici acquisibili mediante la fotocamera di uno smartphone e che contengono per esempio un link ad un sito internet o dati di contatto.

Il vostro vantaggio: non si necessita più di dover digitare faticosamente indirizzi internet o dati di contatto!

Ecco come si fa

Per poter acquisire il codice QR si necessita semplicemente di uno smartphone, aver installato un software che legga i codici QR e di un collegamento internet.*

Software che leggono i codici QR sono disponibili nello App Store del vostro smartphone e in genere sono gratuiti.

Provate ora

Basta acquisire con il vostro smartphone il seguente codice QR per ottenere ulteriori informazioni relative al vostro prodotto Aldi.*

Il portale di assistenza Aldi

Tutte le suddette informazioni sono disponibili anche in internet nel portale di assistenza Aldi all'indirizzo www.aldi-service.it.



* Eseguendo la lettura di codici QR potrebbero generarsi costi a seconda della tariffa del vostro operatore mobile per il collegamento ad internet.

Indice

Panoramica	4
Fornitura / Componenti	4
Informazioni generali	5
Si prega di leggere le istruzioni e conservarle	5
Spiegazioni sui simboli	5
Sicurezza	6
Uso conforme	6
Avvertenze di sicurezza	7
Prima messa in funzione	11
Controllare il cric e la fornitura.....	11
Informazioni generali	12
Montaggio del cric	12
Applicazione della barra di sollevamento	12
Uso del cric	12
Adottare le dovute precauzioni sul veicolo	12
Applicazione del cric	13
Sollevamento del veicolo.	13
Abbassamento del veicolo	14
Eliminazione dei problemi	15
Manutenzione, riparazione e controllo	16
Rabbocco di olio idraulico	17
Lubrificazione.....	17
Spurgo.....	17
Pulizia e conservazione	18
Dati tecnici	19
Smaltimento	19
Smaltimento dell'imballaggio	19
Smaltimento del cric.....	19
Smaltimento dell'olio idraulico	19
Dichiarazione di conformità	20

Panoramica

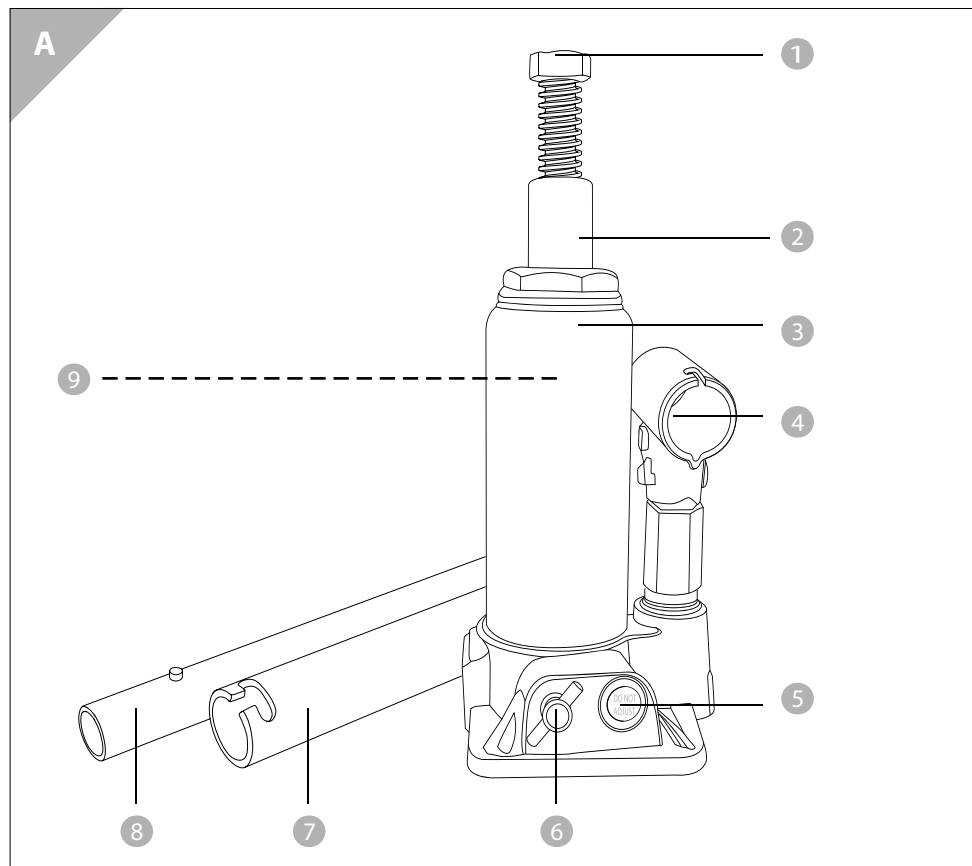

Fornitura / Componenti

- 1 Cavalletto (Vite di estensione)
- 2 Pistone di sollevamento
- 3 Corpo della pompa
- 4 Impugnatura
- 5 Valvola di sovraccarico (sotto la copertura di plastica rossa)
- 6 Valvola di rilascio
- 7 Leva di sollevamento inferiore
- 8 Leva di sollevamento superiore
- 9 Tappo di rabbocco olio (non visibile)

INFORMAZIONI GENERALI

Si prega di leggere le istruzioni e conservarle



Le presenti istruzioni per l'uso valgono per questo cric compatto (di seguito denominato "Cric") e contengono informazioni importanti per il montaggio, la messa in funzione e l'uso.

Prima di utilizzare il cric per la prima volta, leggere attentamente le istruzioni per l'uso.

Ciò vale in particolare per le avvertenze di sicurezza. L'inosservanza può causare lesioni personali o danni al cric.

Conservare le presenti Istruzioni per l'uso. Nel caso in cui il cric venga ceduto a terzi è assolutamente necessario consegnare loro anche le presenti istruzioni per l'uso.

Spiegazioni sui simboli

Nelle presenti istruzioni per l'uso, sul cric o sull'imballaggio sono riportati i seguenti simboli ed avvertenze.



AVVERTENZA!

Questo simbolo/avvertenza indica un pericolo a rischio medio che, se non evitato, può avere come conseguenza la morte o una ferita grave.



ATTENZIONE!

Questo simbolo/avvertenza indica un pericolo a basso rischio che, se non evitato, può avere come conseguenza una ferita lieve o media.

AVVISO

Questo simbolo/avvertenza indica possibili danni a cose.



Questo simbolo fornisce utili informazioni aggiuntive sulla manipolazione e l'utilizzo.



Il segno "GS" conferma che il prodotto è sicuro se usato correttamente. Il segno "GS" significa sicurezza accertata. I prodotti marcati con questo segno sono conformi alla legge tedesca sulla sicurezza dei prodotti (ProdSG).



Il marchio GS (Sicurezza certificata) certifica che il prodotto è sicuro se usato correttamente. Il marchio GS significa che la sicurezza del prodotto è stata testata. I prodotti contrassegnati da questo simbolo sono conformi ai requisiti della legge sulla sicurezza dei prodotti (ProdSG).

SICUREZZA

Uso conforme

Il cric è stato progettato per il sollevamento e l'abbassamento rapido di veicoli fino a 3 tonnellate ed è destinato esclusivamente all'uso privato e non è adatto a scopi commerciali.

Usare il cric solo come descritto nelle presenti Istruzioni per l'uso. Qualsiasi altro uso è considerato improprio e può causare danni materiali o anche lesioni personali.

Non sollevare carichi le cui proprietà possono portare a situazioni pericolose (ad es. metalli fusi, acidi, materiali radianti o carichi particolarmente fragili).

Il produttore o il rivenditore non si assume alcuna responsabilità per danni causati da un uso improprio.

Secondo EN1494:2000 + A1:2008.

Avvertenze di sicurezza



AVVERTENZA!

Pericolo di strangolamento e soffocamento!

Quando i bambini giocano con la pellicola da imballaggio o con piccole parti, possono impigliarsi, metterla in testa o inghiottirla e soffocare o strangolarsi.

- Non far giocare i bambini con la pellicola di imballaggio. I bambini durante il gioco potrebbero impigliarsi o soffocare.
- Tenere le parti piccole lontano dalla portata dei bambini.



AVVERTENZA!

Pericolo di lesioni fisiche!

Con il cric è vietato sollevare persone o animali. Ciò può causare gravi lesioni fisiche o la morte.

- Il cric può essere usato solo per il sollevamento e l'abbassamento di veicoli.



AVVERTENZA!

Pericolo di lesioni fisiche!

Per evitare pericoli, durante l'utilizzo, non lasciare mai il cric e il veicolo incustoditi. L'inosservanza può causare lesioni gravi o mortali.

- Accertarsi che il cric e il veicolo siano posizionati in modo stabile. Il cric può essere utilizzato solo su superfici resistenti, stabili, piatte e piane.
- Mentre si solleva il veicolo, tenere i bambini e gli animali lontani dal veicolo stesso.
- Non sollevare mai il veicolo quando all'interno sono ancora presenti delle persone.
- Accertarsi che il carico sia al centro del cavalletto.
- Sostenere il veicolo con dei sostegni con la portata richiesta e rimuovere il cric prima di intervenire sul veicolo.

- Quando il veicolo è sollevato dal cric, sotto di esso non devono esserci persone.



ATTENZIONE!

Pericolo di lesioni fisiche!

L'utilizzatore di questo cric deve conoscere a fondo le funzioni del cric stesso e l'intera procedura per garantire un funzionamento sicuro prima di utilizzare il cric.

L'inosservanza può causare lesioni personali.

- Prima di sollevare un veicolo, leggere le Istruzioni per l'uso del veicolo.
- Quando si utilizza il cric, indossare sempre un abbigliamento protettivo adeguato.
- Controllare il cric prima di ogni utilizzo. Non utilizzare il cric nel caso in cui vengano notate parti allentate, staccate o danneggiate. In tal caso, il cric deve essere controllato da un tecnico autorizzato.
- Il cric può essere usato solo per il sollevamento e l'abbassamento di veicoli; un veicolo sollevato deve essere sostenuto da sostegni con la necessaria portata. L'uso del solo cric come sostegno per un veicolo sollevato può causare lesioni personali o danni materiali al veicolo.
- Non spostare o muovere mai un veicolo sollevato con il cric poiché il cric non è in grado di resistere a tali carichi. In caso di inosservanza, sussiste il pericolo lesioni personali e/o materiali.
- Non apportare alcuna modifica al cric. Non aprire mai l'alloggiamento. Il cric non comprende parti che l'utente può riparare o modificare. La garanzia decade se l'utente ripara il prodotto o lo utilizza in modo errato o inadeguato.
- Per la riparazione si devono usare soltanto i ricambi originali di questo cric. Il cric contiene componenti meccanici importanti per proteggere il prodotto da possibili danni.
- I dispositivi di sollevamento devono essere sottoposti a manutenzione e riparati secondo le istruzioni del produttore.

Tale intervento di manutenzione e di riparazione deve essere effettuato da personale qualificato.

- Non modificare il cric né aggiungervi altri componenti.
- Utilizzare il cric solo in assenza di precipitazioni e in ambiente asciutto.
- Non utilizzare il cric in ambienti interni umidi o sotto la pioggia.
- Non conservare il cric in un luogo in cui potrebbe cadere.
- Non riporre altri oggetti sull'alloggiamento.
- Non caricare il cric oltre la portata massima consentita indicata sul manuale d'uso.
- Appoggiare il cric solo su sottofondi consolidati e piani. Non disporre mai il cric su sottofondi morbidi (ad es. prato). Questi sottofondi possono far inclinare o slittare il veicolo dal cric causando danni materiali e/o lesioni personali.
- È necessario che l'operatore sia in grado di osservare il dispositivo di sollevamento ed il carico durante tutti i movimenti.
- Mantenere una distanza sufficiente dal veicolo durante il sollevamento o l'abbassamento.
- Abbassare il veicolo procedendo sempre lentamente.
- Prima di sollevare il veicolo, azionare il freno a mano, innestare una marcia e bloccare le ruote non sollevate con cunei.
- Sollevare il veicolo solo nei punti di attacco previsti dal produttore del veicolo.
- Prima di utilizzare il cric, assicurarsi che i codici e i contrassegni siano visibili e leggibili, poiché contengono informazioni importanti. Se questi avvisi mancano o sono illeggibili, contattare il produttore tramite il centro assistenza indicato sul certificato di garanzia.



ATTENZIONE!

Pericolo per i bambini e le persone con limitate capacità fisiche, sensoriali o mentali (ad es. persone con mobilità ridotta, persone anziane con capacità fisiche e mentali limitate) o persone senza esperienza e competenza (ad es. adolescenti).

- I cric non dovrebbero essere utilizzati da persone con limitate capacità fisiche, sensoriali o mentali o persone senza esperienza e conoscenze specifiche. I bambini non devono utilizzare, pulire o eseguire la manutenzione del cric.
- Non lasciare mai da solo il cric durante l'impiego.
- Assicurarsi che i bambini mantengano una distanza sufficiente dal cric.
- Ai bambini non è permesso giocare con il cric.
- Le persone con capacità sensoriali o mentali limitate non dovrebbero stare vicino al cric.
- Assicurarsi che i bambini non giochino con la pellicola di imballaggio in quanto possono rimanere intrappolati e soffocare.



ATTENZIONE!

Pericolo di lesioni fisiche!

L'utilizzo del cric in condizioni o ambienti eccezionali o sfavorevoli può causare lesioni fisiche.

- Non utilizzare il cric in condizioni meteorologiche straordinarie o avverse (ad es. in zone molto fredde o molto calde, in presenza di forti venti e forti campi magnetici), poiché il cric non funziona correttamente e potrebbe causare danni. Il veicolo può perdere la sua stabilità.
- Non utilizzare mai il cric nelle aree con rischio di esplosioni o nelle immediate vicinanze di sostanze esplosive o di miniere. L'olio idraulico sotto la piastra di copertura è infiammabile.
- Non utilizzare il cric a bordo di una nave. Il veicolo diventa instabile.

AVVISO

Rischio di lesioni!

La manipolazione impropria del cric potrebbe danneggiarlo.

- Assicurarsi che il cric sia sempre in una posizione sicura (fare riferimento al manuale del veicolo per i punti di sollevamento adatti del veicolo). Il sottofondo deve essere duro (ad es. cemento), stabile e a livello e sopportare carichi fino a 3 tonnellate.
- Non eseguire mai la pulizia del cric immergendolo nell'acqua; ciò potrebbe danneggiarlo. Leggere in merito le istruzioni riportate nella sezione "Pulizia e staccaggio".
- Non utilizzare il cric se l'alloggiamento presenta incrinature, deformazioni oppure punti di rottura (vedere in merito sezione "Manutenzione, riparazione e controllo"). Arrestare immediatamente il cric.

PRIMA MESSA IN FUNZIONE

Controllare il cric e la fornitura.

AVVISO

Rischio di lesioni!

Se non si presta la necessaria attenzione quando si apre la confezione e si utilizza un coltello o un oggetto appuntito, il cric potrebbe subire danni.

- Procedere con cautela nell'aprire la confezione.
1. Accertarsi che tutti i componenti e gli accessori siano presenti (vedi **fig. A**).
 2. Rimuovere il cric dalla confezione e controllare se il prodotto o qualsiasi parte del prodotto presentano danni. In tal caso, non utilizzare più il cric.



ATTENZIONE!

Pericolo di lesioni fisiche!

Il cric comprende piccole parti ingeribili o in grado di provocare soffocamento.

- Tenere i bambini e gli animali lontano dalle piccole parti.

Informazioni generali

- Prima dell'uso assicurarsi che la valvola di rilascio ⑥ del cric sia completamente chiusa (ruotata in senso orario) (vedi in merito sezione "Manutenzione, riparazione e controllo").

MONTAGGIO DEL CRIC

Applicazione della barra di sollevamento

1. Collegare insieme le due parti delle barre di sollevamento ⑦ e ⑧ e inserirle nell'impugnatura ④.

USO DEL CRIC



AVVERTENZA!

Non lavorare sopra o sotto il veicolo senza conoscere esattamente la funzione e il funzionamento del dispositivo!

Prima di utilizzare il cric controllarne sempre la perfetta funzionalità; controllare in particolare che non vi siano fuoriuscite d'olio idraulico, che tutte le viti e le valvole siano correttamente in sede e che sia presente olio sufficiente.

Adottare le dovute precauzioni sul veicolo

1. Prima di applicare il cric, accertarsi che sia stato azionato il freno di stazionamento del veicolo.
2. Nei veicoli con cambio automatico portare la leva di selezione in posizione "Parcheggio".

3. In caso di cambio meccanico, inserire la prima marcia.
4. Bloccare le ruote da non sollevare con dei cunei (non compresi nella fornitura).

Applicazione del cric

1. Abbassare completamente il cric. Per fare ciò, aprire la valvola di rilascio ⑥ collegando la barra (all'estremità della barra inferiore di sollevamento) alla valvola e ruotandola in senso antiorario.
2. Chiudere la valvola di rilascio ⑥ avendo ruotandola a fondo in senso orario.

Sollevamento del veicolo

- Posizionare il cric sotto il veicolo da sollevare e cioè sotto il punto previsto per l'appoggio del cric (consultare il manuale del veicolo). Pompate con la barra di sollevamento finché la sede di appoggio del cric non viene a trovarsi appena sotto il punto di sollevamento del veicolo.
Se necessario, girare la vite di estensione ① in senso antiorario facendola fuoriuscire dal pistone di sollevamento finché non tocca il veicolo. In tal modo si può stabilire il punto di presa esatto.
- Pompate il cric (sollevamento del veicolo) fino all'altezza desiderata.

AVVISO

Qualora le forze necessarie superano i 400 N, queste forze devono essere ridotte coinvolgendo altre persone.

 Si può modificare l'altezza del pistone di sollevamento ② con la vite di estensione ①. A tale scopo occorre svitare la vite.

 **AVVERTENZA!**

Si raccomanda di supportare il veicolo sugli assi prima di iniziare a lavorare a bordo del veicolo.

Abbassamento del veicolo

Abbassare il carico sollevato sempre lentamente ed in modo uniforme. Evitare un abbassamento a scatti. In questo modo si proteggono i punti articolati e l'unità idraulica e si prolunga la vita utile del cric.

 **AVVERTENZA!**

Prima di abbassare, accertarsi che non vi siano utensili o persone sotto il carico sospeso. Potrebbero essere schiacciati, danneggiati e feriti gravemente.

 **ATTENZIONE!**

Prima di abbassare di nuovo il veicolo, occorre rimuovere assolutamente i supporti dagli assi.

Sollevare il veicolo con il cric in modo da poter rimuovere i supporti. Quindi aprire, con l'aiuto della leva della pompa, la valvola di rilascio ⑥. Ciò avviene ruotandola lentamente in senso antiorario.

Il cric ritorna alla posizione più bassa.

Se il veicolo è abbassato e il pistone di sollevamento è ancora estratto, spingerlo verso il basso con le mani.

Poi richiudere la valvola di rilascio.

ELIMINAZIONE DEI PROBLEMI

Problema	Possibili cause	Rimedio
Il cric non solleva il veicolo / non può sollevare un carico / non può sollevare il carico a tutta altezza / si abbassa sotto il carico.	Valvola di rilascio aperta.	Chiudere la valvola di rilascio girandola in senso orario. Rimuovere eventualmente lo sporco che impedisce la corretta chiusura della valvola.
	Max. carico superato.	Ridurre il carico o utilizzare un altro cric.
	Livello dell'olio troppo basso.	Aggiungere/cambiare l'olio.
	Aria nel sistema.	Togliere l'aria dal sistema.
Impossibile abbassare il cavalletto/ carico.	IMPORTANTE: in questo caso togliere SEMPRE DAPPRIMA il carico sollevandolo con un altro cric e poi abbassandolo.	
	Controllare il livello dell'olio. – l'olio in eccesso può bloccare il sistema idraulico.	Controllare il livello dell'olio.
	Lo sporco blocca eventualmente la valvola di rilascio.	Togliere e pulire e sostituire l'olio.
	Aria nel sistema.	Togliere l'aria dal sistema idraulico.
Spinta verticale insufficiente.	Livello dell'olio troppo basso.	Rabboccare l'olio idraulico.
	L'olio è sporco.	Sostituire l'olio.
	Valvola di rilascio non chiusa correttamente.	Chiudere a fondo la valvola di rilascio ⑥. Rimuovere l'eventuale sporco.

Problema	Possibili cause	Rimedio
Il cavalletto si muove lentamente verso l'alto (senza carico).	Aria nel sistema idraulico.	Togliere l'aria dal sistema idraulico.

MANUTENZIONE, RIPARAZIONE E CONTROLLO



ATTENZIONE!

Danneggiamenti e rischio di lesioni fisiche!

Se il cric viene utilizzato in aree di lavoro in cui è fuoriuscito dell'olio, il sollevatore potrebbe scivolare e causare danni materiali e/o lesioni fisiche.

- Eseguire la pulizia approfondita delle superfici in cui si è lavorato o si è sollevato e abbassato il veicolo.
- Lubrificare tutte le parti mobili a intervalli regolatori.
- Il livello dell'olio deve essere mantenuto all'altezza consigliata.
- Controllare il cric prima di ogni utilizzo.
- Controllare se vi sono crepe o saldature danneggiate e se alcune parti sono mancanti e/o allentate e/o danneggiate. Se il cric è danneggiato o in qualche modo deformato, metterlo fuori servizio.
- Se si sospetta che il cric sia stato caricato in modo non consentito, deve essere immediatamente controllato dal produttore.



Utilizzare sempre olio idraulico di buona qualità (SAE10 oppure equivalente). Non mescolare o utilizzare mai tipi diversi di liquidi (come alcool, glicerina, detergente, olio per motori o olio contaminato).

Rabbocco di olio idraulico

- Mettere il cric in posizione verticale.
- Controllare se il cric è completamente abbassato. Abbassarlo eventualmente fino a fine corsa.
- Svitare il tappo di rabbocco dall'alloggiamento (apertura di rabbocco).
- Versare olio idraulico di alta qualità nel cilindro con l'aiuto di un imbuto adatto fino al bordo inferiore dell'apertura di rabbocco. Sfiatare il cilindro come descritto nella sezione "Spurgo".
- Reinscrivere il tappo di rabbocco nell'alloggiamento.
- Aver cura che l'olio non venga versato a terra o fuoriesca.

Raccoglierlo con carta assorbente e smaltirlo in modo ecocompatibile.

Lubrificazione

Lubrificare regolarmente le parti mobili e la filettatura della vite di estensione per garantire la sicurezza di funzionamento del cric.

Spurgo

Col tempo, le bolle d'aria possono penetrare nel sistema idraulico del cric e pregiudicarne il funzionamento.

Se il cric si abbassa con difficoltà, occorre spurgarlo. Per fare ciò, rimuovere il tappo di rabbocco, aprire la valvola di scarico e poi spostare rapidamente la manopola della pompa su e giù più volte per spurgare l'olio. Reinscrivere il tappo di rabbocco e chiudere la valvola di scarico.

Il cric dovrebbe ora funzionare correttamente.
Ripetere questa operazione, se necessario.

PULIZIA E CONSERVAZIONE

AVVISO

Pericolo in caso di uso improprio!

Il cric può essere danneggiato in caso di uso improprio.

- Non utilizzare detergenti aggressivi, spazzole con setole e metalliche o in nylon o oggetti di pulizia appuntiti o metallici come coltelli, raschietti di materiali duri, ecc. Questi potrebbero causare danni esterni al cric.
- Conservare il cric in un luogo dove sia sempre protetto dalle cadute.
- Pulire il cric con una salvietta leggermente imbevuta d'olio. Pulire il cric regolarmente e lubrificare le parti mobili.
- Quando il cric non viene usato, deve essere lasciato sempre nella posizione più bassa per prevenire la corrosione delle parti non protette.
- Conservare il cric in un luogo fresco e asciutto, dove non sia esposto alla luce solare diretta, a temperature estreme (calde o fredde) o alle condizioni meteorologiche (come la pioggia) e non sia esposto a sostanze chimiche o fumi nocivi.
- Conservare il cric in un luogo sicuro e inaccessibile ai bambini e agli animali.

DATI TECNICI

Cod.prod.	FLX-CJ3-01
Max. portata	3.000 kg
Min. altezza	182 mm
Max. altezza	341 mm
Lunghezza corsa	114 mm
Corsa verticale	0-45 mm
Capacità d'olio	90 ml
Peso	2,6 kg
Durata utile	5 anni
Intervallo di temperatura	-20 °C fino a max. 50 °C

SMALTIMENTO



Smaltire l'imballaggio

Smaltire l'imballaggio in modo differenziato. Conferire il cartone e la scatola nella raccolta della carta, le pellicole nella raccolta dei materiali riciclabili.



Smaltimento del cric

- Quando il cric non è più utilizzabile, smaltirlo nel rispetto dell'ambiente e in modo appropriato in conformità alle norme locali.

Smaltimento dell'olio idraulico

Gli oli idraulici non devono essere mai smaltiti semplicemente insieme ai rifiuti indifferenziati. L'olio idraulico deve essere smaltito come olio esausto presso un centro di raccolta pubblico.

DICHIARAZIONE DI CONFORMITÀ

Original EG-Konformitätserklärung

EC-Declaration of Conformity

Hiermit erklären wir unter alleiniger Verantwortung, dass die Bauart des nachfolgend bezeichneten Gerätes den unten genannten einschlägigen EU-Richtlinien entspricht und die Serie entsprechend gefertigt wird.

We hereby confirm in own responsibility that the appliance described below is in compliance with the governing EC-regulations as mentioned in this form and mass production will be effected accordingly.

Artikelbezeichnung: 3t Kompaktwagenheber

Article Description: 3t compact jacks

Typ / Model: FLX-CJ3-01

Technische Angaben: maximale Tragkraft 3 Tonnen

Technical data: max. load 3 t

Jahr der Anbringung der CE-Kennzeichnung / year of affixing the CE Marking: 2023

Einschlägige EU-Richtlinien / Governing EU-regulations

EG Maschinenrichtlinie 2006/42/EG / EC Machinery Directive 2006/42/EC

Harmonisierte EN-Fach- und Grundnormen / Harmonized EN-standards and general standards

Der Artikel entspricht folgenden, zur Erlangung des CE-Zeichens erforderlichen Normen:

The article is in compliance with the standards mentioned below, which are basic conditions to obtain the CE-mark

EN 1494:2000+A1:2008

Person, die bevollmächtigt ist, die technischen Unterlagen zu erstellen:

Person, responsible for creating of the technical documents:



Ausstellungsdatum / Ort
Date of issue / Location

05.05.2023

Hr. Holger Lemke
I.V. Leitung Qualitätswesen / Head of QA Dep.

FLEXXTRADE GmbH & CO KG
Burgstr. 5
44867 Bochum
Germany

GmbH & Co. KG
Burgstr. 5
44867 Bochum
Germany



IT

PRODUTTORE:

FLEXXTRADE GMBH & CO. KG,
BURGSTRASSE 5,
44867 BOCHUM,
GERMANIA

ASSISTENZA POST-VENDITA

827942

La preghiamo di recarsi nel suo
punto vendita **ALDI**.

MODELLO:
FLX-CJ3-01

10/2023

3

**ANNI DI
GARANZIA**