

# 1:18 RC Super High Speed Car Bedienungsanleitung



Nur für Personen ab 14 Jahren geeignet. Damit das Fahrerlebnis sicher und einfach ist, lesen Sie bitte diese Bedienungsanleitung genau durch und bewahren Sie sie auf.

## Sicherheitsanweisungen

\*Fahren Sie das Modell niemals auf öffentlichen Straßen, bei welchem der Verkehr gefährdet werden kann.  
 \*Never run the model in crowded areas, near or toward people or animals, to prevent property damage and/or personal injury.  
 \*Fahren Sie nie in der Nähe von Seen und Flüssen, vermeiden Sie Kontakt mit Wasser.

\*Um einwandfreien Fahrspaß zu gewährleisten, befolgen Sie folgende Schritte vor der Fahrt:  
 1. Antenne komplett ausfahren.  
 2. Fernbedienung einschalten.  
 3. Fahrzeug einschalten.

\*Nach der Fahrt die obenstehenden Punkte 3-1 anwenden.  
 \*Berühren Sie nie die drehenden Räder.  
 \*Dieses RC-Fahrzeug nie im Wasser fahren, vermeiden Sie Kontakt mit Wasser oder Feuchtigkeit, dies kann zu Problemen führen.  
 \*Der Motor und die Batterie werden sehr heiß, seien Sie vorsichtig.  
 \*Fahren Sie die Antenne komplett ein, wenn Sie das Fahrzeug nicht benutzen.  
 \*Entfernen Sie die Batterien aus dem Fahrzeug und der Fernbedienung, wenn Sie diese für längere Zeit nicht benutzen.  
 \*Gebrauchte Batterien nie in ein Feuer werfen.

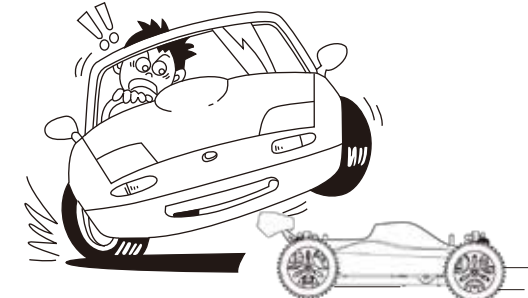

## Cautions when handling batteries

\*Nehmen Sie den Akku oder das Ladegerät nicht auseinander und schneiden Sie keine Batteriekabel durch, dies kann zu einem Kurzschluss und / oder Beschädigung des Produkts führen.  
 \*Benutzen Sie nur das mitgelieferte Ladegerät.  
 \*Nach der Fahrt die Batterie aufladen lassen, bevor diese neu geladen wird.  
 \*Trennen Sie das Fahrzeug vom Ladegerät, wenn das Produkt nicht gebraucht wird.  
 \*Entfernen Sie die Batterien aus der Fernbedienung, wenn Sie diese für längere Zeit nicht benutzen.  
 \*Gebrauchte Batterien nie in ein Feuer werfen.

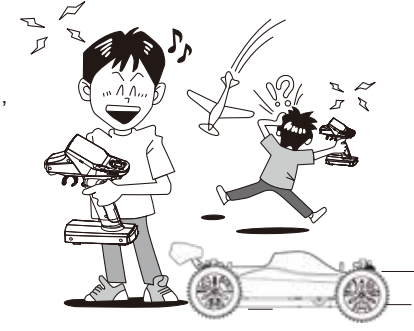

## Sicherheitshinweise

Fahren Sie das Modell niemals auf öffentlichen Straßen, bei welchen der Verkehr gefährdet oder lähmt verursacht werden können.

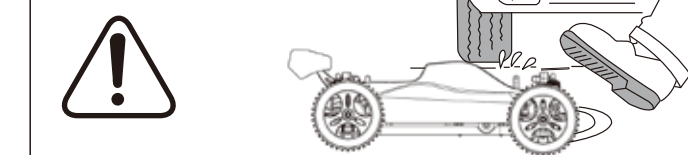

Dieses Produkt enthält verschluckbare Kleinteile, bitte außer Reichweite von Kindern halten.



Mit der Antenne nicht auf Menschen und Körperteile zielen.



Der Motor und die Batterie werden sehr heiß. Bitte nicht berühren, bis diese abgekühlt sind.

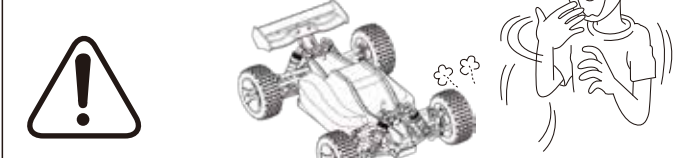

## Fehlerbehebung

Problem	Ursache	Problemlösung
Das Fahrzeug funktioniert nicht.	Fernbedienung oder Fahrzeug ist ausgeschaltet. Batterien nicht korrekt eingesetzt. Batterie vom Fahrzeug nicht geladen.	Fernbedienung und Fahrzeug einschalten. Batterien in Fernbedienung korrekt einsetzen. Batterie laden.
Fahrzeug reagiert nicht auf die Anweisungen	Batterien in Fernbedienung oder Fahrzeug sind schwach. *Antenne nicht vollständig eingeschraubt oder nicht komplett ausgefahren.	Batterien in Fernbedienung ersetzen, Batterie in Fahrzeug laden. *Antenne vollständig einschrauben oder komplett ausfahren.

## WICHTIG

\*Damit das Fahrerlebnis sicher und einfach ist, lesen Sie bitte diese Bedienungsanleitung genau durch und bewahren Sie sie auf.  
 \*Dieses Produkt enthält verschluckbare Kleinteile, bitte außer Reichweite von Kindern halten.  
 \*Vermeiden Sie Kontakt mit Wasser oder Feuchtigkeit, dies kann zu Problemen führen.  
 \*Bewahren Sie die Verpackung auf.  
 \*Überprüfen Sie Ihr Gerät stets auf Beschädigungen und erneuern Sie Defekte mit Original-Ersatzteilen.  
 \*Die Batterien und das Ladegerät muss korrekt eingesetzt werden.  
 \*Nur das mitgelieferte Ladegerät benutzen.  
 \*Mit der Antenne nicht auf Menschen und Körperteile zielen.  
 \*Batterien mit der richtigen Polarität einstecken.  
 \*Nur wiederaufladbare oder nicht wiederaufladbare Batterien verwenden.  
 \*Nicht wiederaufladbare Batterien dürfen nicht aufgeladen werden.  
 \*Wiederaufladbare Batterien dürfen nur unter Aufsicht Erwachsener geladen werden.  
 \*Wiederaufladbare Batterien sind vor dem Laden aus dem Spielzeug zu entfernen.  
 \*Verschiedene Arten von Batterien oder neue und gebrauchte Batterien dürfen nicht gemischt werden.  
 \*Leere Batterien müssen entfernt werden.  
 \*Die Anschlüsse dürfen nicht kurzgeschlossen werden.  
 \*Batterien nie in ein Feuer werfen.  
 \*Entfernen Sie die Batterien aus dem Gerät, wenn dieses für längere Zeit nicht verwendet wird.  
 \*Bewahren Sie diese Information für eine spätere Verwendung auf.

## Produkteinführung

Artikel: A959-B 1:18 RC Super Speed Car  
 Fahrzeuggröße: Länge 245\*Breite 175\*Höhe 94MM  
 Radabstand vorne-hinten:165MM  
 Radabstand links-rechts:105MM  
 Raddurchmesser:61MM  
 Batterie Ladegerät: 4x AA  
 Batterie Fahrzeug: 7.4v1400MAH  
 Ladedauer: 2.5 Stunden  
 Fahrzeit: 6 Minuten  
 Reichweite Fernbedienung: ca. 100 Meter  
 Motor:540

## Fahrerleitung

- Steuerungsrad nach links drehen, Fahrzeug fährt nach links. Einschlagswinkel kann durch Steuereinschlag verändert werden.
- Steuerungsrad nach rechts drehen, Fahrzeug fährt nach rechts. Einschlagswinkel kann durch Steuereinschlag verändert werden.
- Pull the throttle trigger backward, the car will forward. Adjusting the angle of throttle trigger can adjust forward speed of the car. During the car forward, quickly push the trigger forward to stop it.
- Gashebel nach vorne drücken, das Fahrzeug fährt rückwärts. Durch Justierung des Gashebels kann die Geschwindigkeit reguliert werden. Um Abzubremsen drücken Sie den Gashebel komplett nach hinten.

## Ladehinweise

### Batterie laden

- Überprüfen Sie bevor Sie die Batterie laden, ob die Stromversorgung ausreichend ist.
- Batterie erst laden, wenn sie komplett leer ist. Ladedauer max. 2,5 Stunden.
- Batterie nur unter Aufsicht von einer erwachsenen Person laden.



## Elektronische Bestandteile

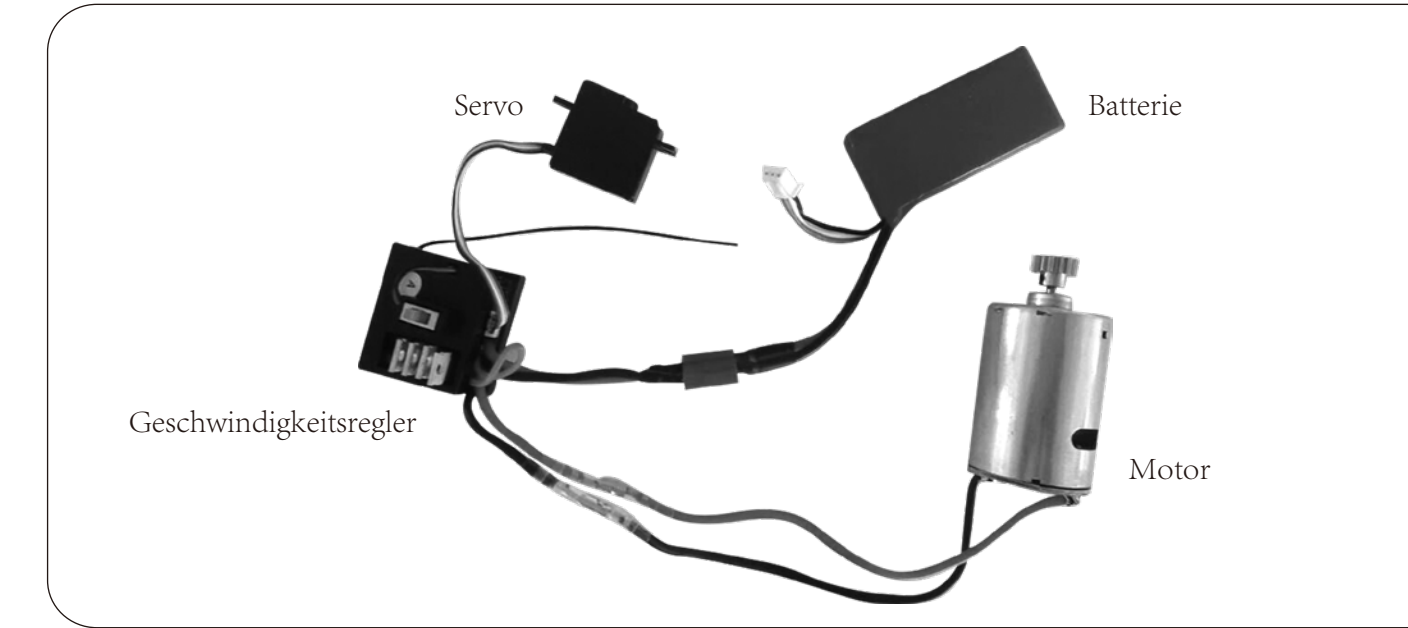

## Praxis und Wartung

### Benutzung des Fahrzeuges & der Fernbedienung

- Fernbedienung einschalten, Batterieanzeige leuchtet, danach Fahrzeug einschalten.
- Betätigen Sie den Gashebel langsam.
- Drehen Sie das Steuerungsrad nach links oder rechts und beobachten Sie die Funktion am Fahrzeug.
- Fahrzeug auf Boden stellen. Falls sich die Räder von selbst drehen justieren Sie die Feineinstellung 5 bis das Rad still steht.
- OK, ready to run.

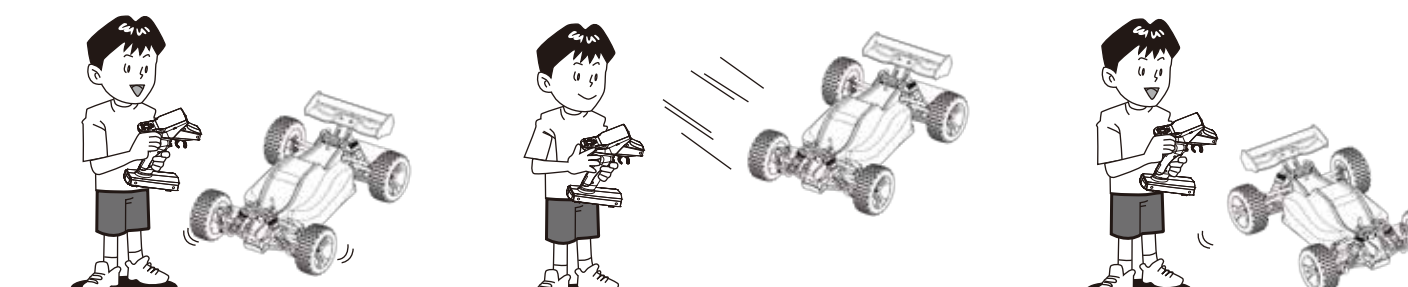
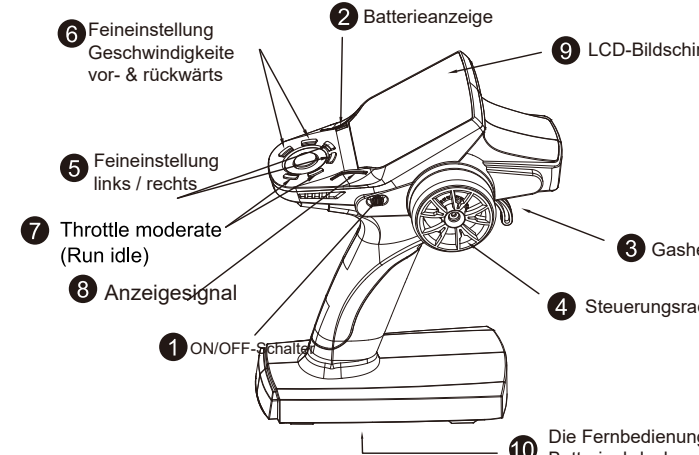

## Assembly Exploded Diagram

