



Használati útmutató

FERREX®

40 V-OS AKKUS LOMBSZÍVÓ



Eredeti használati utasítás

Tartalomjegyzék

Áttekintés	3
A csomag tartalma/A berendezés részei	8
Általános.....	9
Jelzések.....	10
Csomagolás tartalma	12
Rendeltetésszerű használat	13
Általános biztonsági szabályok	13
Munkahelyi biztonság	13
Elektromos biztonsági előírások	14
Személyi biztonsági előírások	14
Az elektromos kéziszerszám használata és kezelése	15
Akkumulátoros szerszám használata és kezelése	16
Szerviz.....	16
A lombszívóra vonatkozó speciális biztonsági figyelmeztetések.....	17
Előkészület	17
A lombszívó használata során	17
Speciális biztonsági utasítások	19
akkumulátorral működtetett készülékekhez	19
Fennmaradó kockázatok.....	20
Biztonsági utasítások akkumulátorokhoz és töltőkhöz	20
Előkészítés.....	21
Az akkumulátor töltöttségi szintjének ellenőrzése	21
Akkumulátor feltöltése	21
Összeszerelés	21
A csövek összeszerelése (4. ábra)	21
Kerekek rögzítése (5, 6. ábra)	21
A másodlagos fogantyú felszerelése (7, 8. ábra)	21
Gyűjtőzsák felszerelése (9 - 12. ábra)	22
Kimeneti fedél/adapter felszerelése (13. ábra)	22
A vállszíj felszerelése (14. ábra).....	22
Üzemeltetés	23
Akkumulátor behelyezése / eltávolítása (15 & 16. ábra).....	23
Az akkumulátor behelyezése (15. ábra)	23
Az akkumulátor eltávolítása (16. ábra)	23
Be-/és kikapcsolás (17. ábra).....	24
Sebesség állító számtárcsa (18. ábra)	24
Eltömődés megszüntetése (19, 20. ábra)	24
A vezeték nélküli lombszívójának használata	25
Aprító funkció:	25

Fúvó mód:.....	25
Szívó mód:.....	26
A gyűjtőzsák kiürítése.....	26
Tisztítás és karbantartás.....	27
Tisztítás.....	27
Karbantartás.....	27
Tárolás	27
Műszaki adatok.....	28
Zajra/rezgésre vonatkozó adatok	28
Zaj (zajkibocsátás)	28
Rezgési értékek (vibráció).....	29
Hibaelhárítás	30
Jótállás	31
Környezetvédelem	31
A gép ártalmatlanítása.....	31
A csomagolás leselejtezése	31
Az akkumulátor leselejtezése	31
Megfelelőségi nyilatkozat	32



A csomag tartalma/A berendezés részei

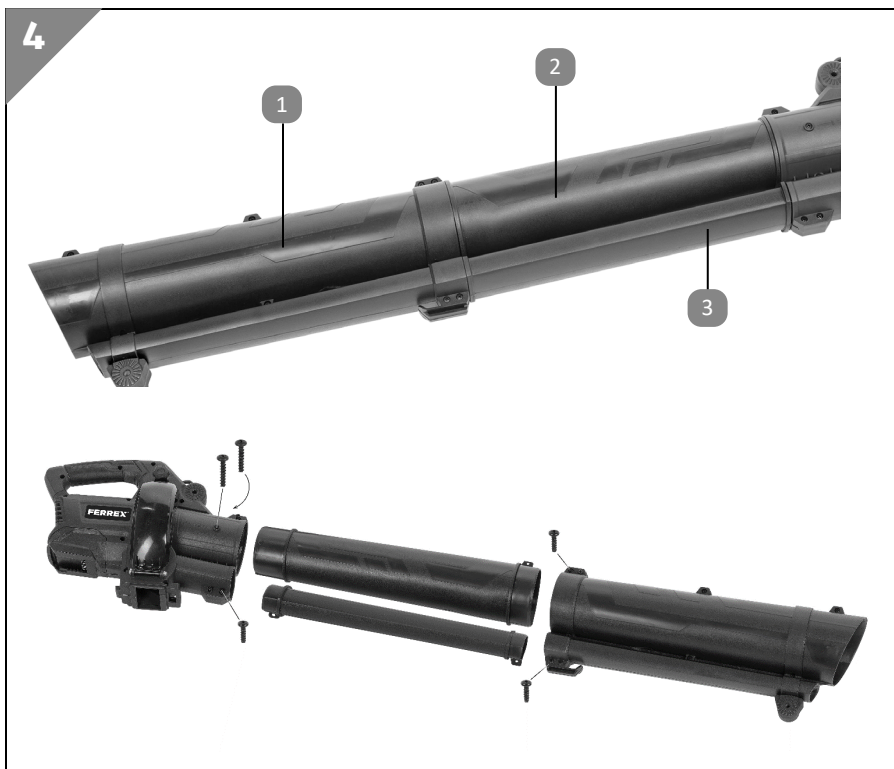
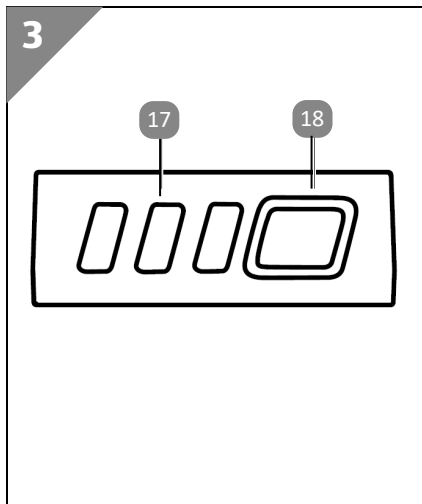

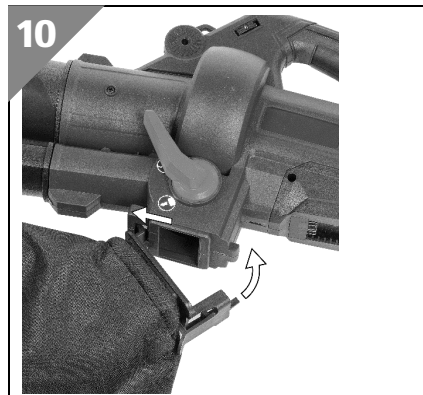
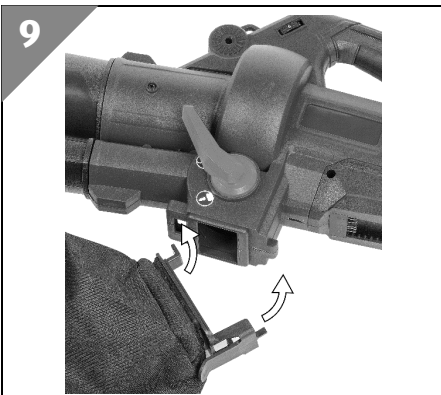
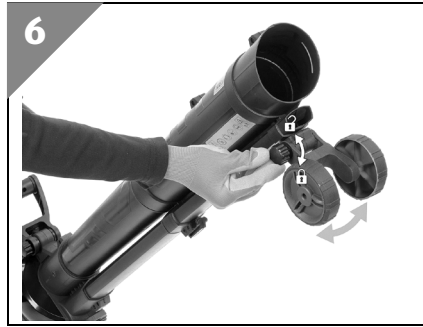

A csomag tartalma/A berendezés részei

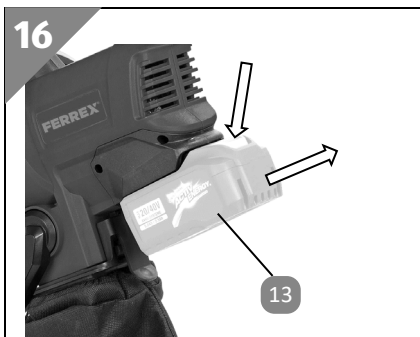
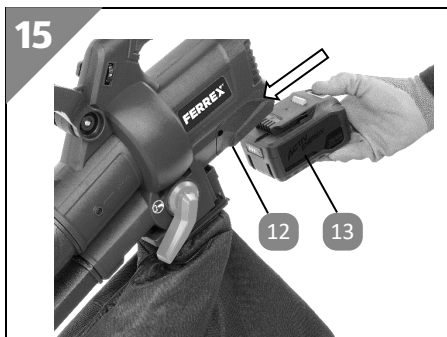
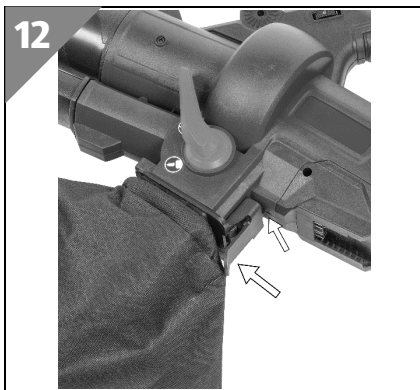
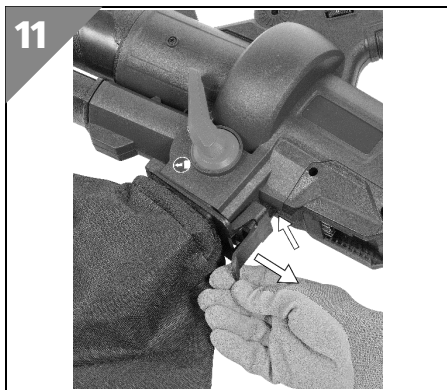

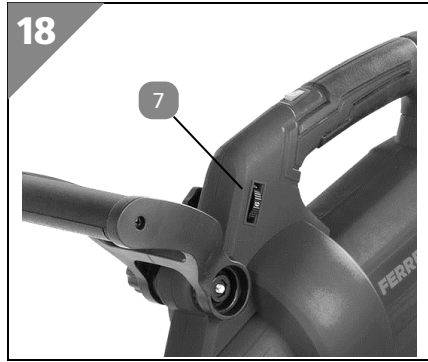
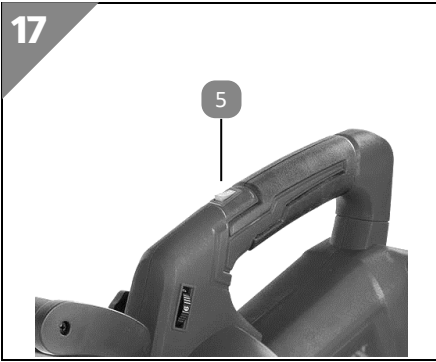

A csomag tartalma/A berendezés részei

- 1 Elülső (alsó) cső
- 2 Hátsó (felső) szívócső
- 3 Hátsó (felső) fúvócső
- 4 Másodlagos fogantyú
- 5 Be/Ki kapcsoló
- 6 Fő fogantyú
- 7 Sebesség állító számtárcsa
- 8 Fúvó/szívó kiválasztó kar
- 9 Gyűjtőzsák
- 10 Irányítókerék
- 11 Átlátszó fedél tisztításhoz
- 12 akkumulátor-tartó
- 13 Akkumulátor (nincs mellékelve)
- 14 Akkumulátor-töltő (nincs mellékelve)
- 15 Töltési állapot magyarázata
- 16 Töltési állapot jelző
- 17 Töltésszintjelző (LED)
- 18 Töltésszintet ellenőrző gomb

Általános

A 40V-os Akkus lombaszívó lehetőséget ad arra, hogy hosszabbítókábel használata és kezelése nélkül dolgozzunk a ház körül és a kertben.

A készülék fúvó és szívó üzemmódja között egyszerű az átváltás.

A fúvási sebesség fokozat nélkül állítható 210 km/h sebességig.

A hajtókerék rész kiegészítő késsel van felszerelve, amely jelentősen javítja az aprítási teljesítményt.

A nagy 45 literes gyűjtőzsák könnyedén összegyűjti az összeaprított anyagot (15:1 arányban).

A készülék állítható segédfogantyúval, állítható vezetőkerekkel és állítható hordozóövvvel rendelkezik annak érdekében, hogy a munkavégzés a legmegfelelőbb és a legkevésbé fárasztó legyen.

A készülék oldalán átlátszó tisztítófedél található, amely segítségével könnyen hozzá lehet férni a hajtókerékhez, a kerekeket akadályozó szennyeződés eltávolítása érdekében.

A készülék kimeneti adapterrel rendelkezik, amelyet a gyűjtőzsák helyett lehet felszerelni, a készülék fúvóként történő használata esetén, így kompaktabb a készülék, és könnyebb vele mozogni.

Az akkumulátor-töltő és a 40V-os akkumulátor nincs mellékelve, így ezeket külön kell megvásárolni.

Olvassa el és őrizze meg a kézikönyvet.



VIGYÁZAT! Használat előtt figyelmesen olvassa el a kezelési utasítást. Fordítson külön figyelmet a biztonsági utasításokra és figyelmeztetésekre. A használati útmutatóban leírt utasítások be nem tartása súlyos sérülést, valamint a termék károsodását okozhatja.

Tartsa be a termék használatára vonatkozó helyi, valamint nemzetközi előírásokat. A későbbi hivatkozások végett tartsa ezt a használati útmutatót biztonságos helyen. Ha a termék harmadik fél felé továbbadásra kerül, akkor ezt a használati útmutatót feltétlenül adja hozzá.

Ez a kézikönyv elektronikus formában is elérhető, és letölthető az ALDI portálról: **www.aldi.hu**, **GYIK & Elérhetős / Szervizportál**. Használja a típustáblán, a jótállási jegyen vagy a csomagoláson található ALDI cikkszámot, és kövesse a portálon található utasításokat.

Jelzések

A jelen kezelési utasításban és/vagy a készüléken a következő jelzéseket alkalmaztuk:



Ezek a jelzések/szimbólumok olyan veszélyes helyzeteket jeleznek, amelyek ha nem kerülnek elkerülésre, akkor halált vagy súlyos sérülést okozhatnak.



Ez a piktogram / figyelmeztetés olyan közepes szintű kockázatot jelöl, amely elkerülésének elmulasztása esetén súlyos sérülést vagy akár halált is okozhat.



Ez a figyelmeztetés az esetleges vagyoni kárra hívja fel a figyelmet.



Ez a piktogram hasznos kiegészítő információval szolgál a működésre / üzemelésre vonatkozóan.



Az európai irányelv(ek) szükséges követelményei szerint.



Használat előtt olvassa el a kezelési utasítást!



Viseljen szemvédőt!



Porképződéskor viseljen maszkot!



Zaj elleni védőberendezés használata javasolt.



Nem szabad a készüléket esőben, nedves vagy vizes körülmények között használni. A nedvesség áramütést okozhat



Tisztítás vagy karbantartás előtt kapcsolja ki és vegye ki az akkumulátort a készülékből



Vigyázat!

Fennáll a veszélye annak, hogy a készülék köveket, vagy más tárgyakat dobhat a levegőbe.

Ezért az eszközt minden esetben tartsa emberektől és háziállatoktól biztonságos távolságra.



Az elektromos termékeket tilos a háztartási hulladékba helyezni.



Garantált hangteljesítmény szint.

Csomagolás tartalma

- Távolítsa el a csomagolóanyagokat.
- Távolítsa el a csomagolás fennmaradó részét és a szállítási támasztóelemeket (ha van ilyen).
- Ellenőrizze a csomag tartalmának teljességét.
- Ellenőrizze a készüléket, a hálózati vezetéket, a hálózati csatlakozót és a többi tartozékot, hogy azok a szállítás során nem sérültek meg.
- Amennyiben lehetséges őrizze meg a csomagolóanyagot a jótállási időszak végéig. Majd a helyi hulladékeltávolítási előírásoknak megfelelően távolítsa el azokat.



A csomagolóanyag nem játékszer! Ne engedje, hogy a gyermekek műanyag zsákokkal játszanak, mert az fulladásveszélyt okozhat!

Tartalma:

40V vezeték nélküli lombszívó	1 x Vállszíj
1 x Gyűjtőzsák	1 x másodlagos fogantyú + rögzítőcsavar
1 x kimeneti adapter	1 x kerék szett + rögzítőcsavar
1 x alsó cső	1 kézikönyv
2 x felső cső	1 jótállási jegy

A készülék akkumulátor, és töltő nélkül került kiszállításra. Ezeket külön kell megvásárolni.

Ezen készülékhez csak 20/40V-os Activ Energy® akkumulátor használható.



Ha hiányzó, vagy sérült alkatrészt észlel, kérjük lépjen kapcsolatba a forgalmazóval.

Csak akkor használja a terméket, ha a hiányzó alkatrészek megérkeztek, vagy ha a hibás alkatrészeket kicserélték.



Nem teljes vagy sérült készülék használata személyekre és vagyontárgyakra veszélyes lehet.

Rendeltetésszerű használat

A 40V-os akkus lombszívó csak hobbi és háztartási célokra használandó.

Ez a lombszívó pázsitok, járdák, és belső udvarok lombtól, levelektől, fenyőtűskéktől és egyéb levélmaradványoktól való megtisztítására használatos.

A készüléket csak száraz helyeken szabad használni.

A készüléket soha nem szabad közterületen, sportlétesítményekben, mezőgazdasági, vagy erdészeti területeken használni.

Bármely ettől eltérő használat kifejezetten tilos, és nem megfelelő használatnak minősül.

A gyártó, valamint a forgalmazó semminemű felelősséget sem vállal a nem rendeltetésszerű vagy a helytelen használatból eredő sérülésekért, veszteségekért valamint károkért.

Általános biztonsági szabályok



Olvasson el minden biztonsági tudnivalót és utasítást.

A biztonsági tudnivalók és utasítások betartásának elmulasztása áramütéshez, tűzhöz és/vagy súlyos testi sérüléshez vezethet.

Őrizzen meg minden biztonsági utasítást és útmutatást a jövőbeni használathoz.

A biztonsági utasításokban használt „elektromos kéziszerszám” fogalom hálózatról üzemelő elektromos kéziszerszámokra (tápkábellel együtt értve) és akkumulátoros elektromos kéziszerszámokra (tápkábel nélkül) vonatkozik.

Munkahelyi biztonság

- a) **Tartsa tisztán a munkahelyét és jól világítsa meg.** Rendetlen munkahelyek és megvilágítatlan munkaterületek balesetekhez vezethetnek.
- b) **Ne dolgozzon az elektromos kéziszerszámmal olyan robbanásveszélyes környezetben, ahol éghető folyadékok, gázok vagy porok vannak.** Az

elektromos kéziszerszámok szikrákat bocsáthatnak ki, amelyek meggyújthatják a port vagy a gyúlékony gőzöket.

- c) **Tartsa távol a gyerekeket és az idegen személyeket a munkahelytől, ha az elektromos kéziszerszámot használja.** Ha elvonják a figyelmét a munkától, könnyen elvesztheti az uralmát a berendezés felett.

Elektromos biztonsági előírások

- a) **Az elektromos kéziszerszám csatlakozódugójának illeszkednie kell a dugaszolóaljzatba. A csatlakozódugót semmilyen módon sem szabad megváltoztatni. Védőföldeléssel ellátott elektromos kéziszerszámokhoz ne használjon csatlakozóadaptert.** *Az eredeti csatlakozódugó és a hozzá illeszkedő csatlakozóaljzat csökkenti az elektromos áramütés kockázatát.*
- b) **Ne érjen hozzá földelt felületekhez, például csövekhez, fűtőtestekhez, tűzhelyekhez és hűtőszekrényekhez.** *Az áramütés veszélye megnövekszik, ha a teste le van földelve.*
- c) **Tartsa távol az elektromos kéziszerszámokat az esőtől és a nedvesség hatásaitól.** *Ha víz hatol be az elektromos kéziszerszámba, az növeli az elektromos áramütés kockázatát.*
- d) **Ne használja a kábelt a rendeltetésétől eltérő célokra, vagyis az elektromos kéziszerszámot soha ne hordozza vagy akassza fel a kábelnél fogva, és sohasé húzza ki a hálózati csatlakozódugót a kábelnél fogva. Tartsa távol a kábelt hőforrásoktól, olajtól, éles élektől és sarkaktól, mozgó gépalkatrészekről.** *A sérült vagy összetekert vezeték növeli az elektromos áramütés kockázatát.*
- e) **Ha az elektromos kéziszerszámmal szabadban dolgozik, akkor csak a szabadban való használatra engedélyezett hosszabbítót használjon.** *A kültérre is alkalmas hosszabbítóvezeték használata csökkenti az áramütés kockázatát.*
- f) **Használjon hibaáram-védőkapcsolót, ha az elektromos kéziszerszám nedves környezetben történő üzemeltetése nem kerülhető el.** *A hibaáram-védőkapcsoló használata csökkenti az elektromos áramütés kockázatát.*

Személyi biztonsági előírások

- a) **Munka közben mindig figyeljen, ügyeljen arra, amit csinál, és megdöntöttan dolgozzon az elektromos kéziszerszámmal. Ne használja az elektromos kéziszerszámot, ha fáradt, illetve ha kábítószert, alkohol vagy gyógyszer hatása alatt áll.** *Az elektromos kéziszerszámmal végzett munka közben már egy pillanatnyi figyelmetlenség is komoly sérülésekhez vezethet.*
- b) **Viseljen személyi védőfelszerelést, és mindig viseljen védőszemüveget.** *Az elektromos kéziszerszám alkalmazásának megfelelő személyi védőfelszerelések, úgymint porvédő álarc, csúszásbiztos védőcipő, védősapka és fülvédő használata csökkenti a személyi sérülések kockázatát.*
- c) **Kerülje el az elektromos kéziszerszám akaratlan üzembe helyezését. Mielőtt az elektromos kéziszerszámot az elektromos hálózatra és/vagy az**

akkumulátorra csatlakoztatja, vagy felveszi, ill. szállítja, győződjön meg arról, hogy a gép ki van kapcsolva. *Ha az elektromos kéziszerszám felemelése közben az ujját a kapcsolón tartja, vagy ha a gépet bekapcsolt állapotban csatlakoztatja az áramforráshoz, az balesetekhez vezethet.*

- d) Az elektromos kéziszerszám bekapcsolása előtt feltétlenül távolítsa el a beállító szerszámokat vagy csavarkulcsokat. Az elektromos kéziszerszám forgó részeiben felejtett beállító szerszám vagy csavarkulcs sérüléseket okozhat.
- e) Kerülje el a normálistól eltérő testtartást. *Ügyeljen arra, hogy mindig biztosan álljon és megtartsa az egyensúlyát. Így az elektromos kéziszerszám felett váratlan helyzetekben is jobban tud uralkodni.*
- f) Viseljen megfelelő munkaruhát. Ne viseljen bő ruhát vagy ékszereket. Tartsa távol a haját, a ruháját és a kesztyűjét a mozgó részeketől. *A bő ruhát, az ékszereket és a hosszú haját a mozgó alkatrészek magukkal rántathatják.*
- g) Ha az elektromos kéziszerszámra fel lehet szerelni a por elszívásához és összegyűjtéséhez szükséges berendezéseket, ellenőrizze, hogy azok megfelelő módon hozzá vannak kapcsolva a szerszámhoz, és rendeltetésüknek megfelelően működnek. Porelszívó egység használata csökkentti a munka során keletkező por veszélyes hatását.

Az elektromos kéziszerszám használata és kezelése

- a) Ne terhelje túl a gépet. A munkájához csak az arra szolgáló elektromos kéziszerszámot használja. *A megfelelő elektromos kéziszerszámmal a megadott teljesítménytartományon belül jobban és biztonságosabban lehet dolgozni.*
- b) Ne használjon olyan elektromos kéziszerszámot, amelynek a kapcsolója elromlott. *Egy olyan elektromos kéziszerszám, amelyet nem lehet sem be, sem kikapcsolni, veszélyes, és meg kell javíttatni.*
- c) A gép beállítása, a tartozékok cseréje vagy a gép lehelyezése előtt húzza ki a csatlakozódugót a csatlakozóaljzatból és/vagy vegye ki az akkut a gépből. *Ez az elővigyázatossági intézkedés meggátolja a gép szándékolatlan üzembe helyezését.*
- d) A használaton kívüli elektromos kéziszerszámokat olyan helyen tárolja, ahol azokhoz gyerekek nem férhetnek hozzá. Ne hagyja, hogy olyan személyek használják az elektromos kéziszerszámot, akik nem ismerik a szerszámot, vagy nem olvasták el ezt az útmutatót. *Az elektromos kéziszerszámok veszélyesek, ha azokat gyakorlatlan személyek használják.*
- e) Mindig gondosan tartsa karban az elektromos kéziszerszámot. Ellenőrizze, hogy a mozgó alkatrészek kifogástalanul működnek-e, nincsenek-e beszorulva, és nincsenek-e eltörve vagy megrongálódva olyan alkatrészek, amelyek hátrányosan befolyásolhatják az elektromos kéziszerszám működését. *Használat előtt javíttassa meg a gép megrongálódott alkatrészeit. Sok balesetnek a rosszul karbantartott elektromos kéziszerszám az oka.*

Akkumulátoros szerszám használata és kezelése

- a) **Az akkumulátort csak a gyártó által ajánlott töltőberendezésben töltsse fel.** *Ha egy bizonyos akkumulátortípus feltöltésére szolgáló töltőberendezésben egy másik akkumulátort próbál feltölteni, tűz keletkezhet.*
- b) **Az elektromos kéziszerszámban csak az ahhoz tartozó akkumulátort használja.** *Más akkumulátorok használata személyi sérüléseket és tüzet okozhat.*
- c) **Tartsa távol a használaton kívüli akkumulátort irodai kapcsoktól, pénzérméktől, kulcsoktól, szögektől, csavaroktól és más kisméretű fémtárgyaktól, amelyek áthidalhatják az érintkezőket.** *Az akkumulátor érintkezői közötti rövidzárlat égési sérüléseket vagy tüzet okozhat.*
- d) **Hibás alkalmazás esetén az akkumulátorból folyadék léphet ki. Kerülje el az érintkezést a folyadékkal. Ha véletlenül mégis érintkezésbe került az akkumulátorfolyadékkal, azonnal öblítse le vízzel az érintett felületet. Ha a folyadék a szemébe jutott, keressen fel egy orvost. A kilépő akkumulátorfolyadék irritációkat vagy égésses bőrsérüléseket okozhat.**

Szerviz

- a) **Az elektromos kéziszerszámot csak szakképzett személyzet javíthatja, kizárólag eredeti pótalkatrészek felhasználásával.** *Ez biztosítja, hogy az elektromos kéziszerszám biztonságos maradjon.*
- b) **Soha ne kísérelje meg a sérült akkumulátorok karbantartását.** *Az akkumulátor bármilyen jellegű szervizelését csak a gyártó, vagy a hivatalos szervizközpont végezheti el.*

A lombszívóra vonatkozó speciális biztonsági figyelmeztetések



Soha ne engedje, hogy gyermekek, csökkent fizikai, érzékszervi vagy szellemi képességekkel rendelkező, valamint tapasztalatokkal és ismeretekkel nem rendelkező, vagy a kezelési útmutatóban található utasításokat nem ismerő személyek használják a gépet!.

A helyi rendeletek korlátozhatják a kezelő életkorát.

A lombszívót csak az ezen használati útmutatóban leírt célokra használja.

Tanulmányozza a gépen lévő figyelmeztető címkéket, valamint cserélje ki a sérült, vagy az olvashatatlan matricákat.

Olvassa el alaposan ezeket az utasításokat. Ismerje meg a kezelést, illetve a gép helyes, és biztonságos használatát.

Az eszköz használója kell, hogy viselje a felelősséget minden olyan balesetért, amelyek más emberekkel történnek, illetve minden olyan kárért, amelyeket az eszközzel azok tulajdonában okoz.

Előkészület

- Mindig viseljen megfelelő ruházatot, kesztyűt, és erős lábbelit.
- Ajánlott az engedélyezett védőszemüveget használni.
- Mielőtt elkezdené használni a lombszívót minden esetben ellenőrizze szemrevételezéssel, hogy a részegységek nem-e kopottak, vagy sérültek. Cserélje ki a sérült, vagy kopott részegységeket.
-
- Az eszköz elindítása előtt minden esetben ellenőrizze, hogy nem maradt-e valamilyen anyag a lombfúvóban. Ha igen, akkor az veszélyt jelenthet.
- Kizárólag az ehhez a termékhez ajánlott pótalkatrészeket használja.
- Óvatosan járjon el a javítási, vagy a beállítási munkák elvégzése során.
- A szerkezetiileg módosított, vagy hiányos lombszívó veszélyes, ezért ilyen állapotba soha ne kísérelje meg működtetni.

A lombszívó használata során

- Mindig ellenőrizze, hogy a munkaterületen van-e olyan hulladék, stb., ami károsíthatja a lombszívót, illetve a kezelő sérülését okozhatja.

A lombszívóra vonatkozó speciális biztonsági figyelmeztetések

- Soha ne kíséreljen meg kemény dolgokat felszívni vele, mint például köveket, üvegeket, üdítős palackokat, vagy akár fém darabokat. Ezek károsíthatják a gépet, illetve sérülést okozhatnak a kezelőnek, és a körülötte állóknak.
- Soha ne használja a gépet úgy, hogy a közelében emberek vannak, különösképpen, ha gyerekek, vagy állatok.
- Soha ne hagyja, hogy a gépet olyan személy kezelje, aki nem járatos annak kezelési módjában
- Legyen vele tisztában, hogy vészhelyzet esetén hogyan lehet gyorsan leállítani a lombszívót.



Sérülésveszély!

Soha ne használja a lombszívót abban az esetben, ha annak biztonsági készüléke hibás, vagy ha valamely védőburkolata sérült, helytelenül került felrögzítésre vagy hiányzik.

- A lombszívó elindítása előtt győződjön meg róla, hogy az összes anya, és csavar megfelelően meghúzásra került-e.
- A lombszívó használata előtt győződjön meg róla, hogy az a használathoz megfelelően biztonságos helyzetben van.
- Kerülje el a lombszívó nedves körülmények közötti használatát. Csak száraz környezetben használja a lombszívót, soha ne használja esőben.
- A tisztításra külön figyelmet kell fordítani. A sérülések megelőzése érdekében a tisztítást csak a lombszívó kikapcsolt állapotában lehet elvégezni, úgy hogy az akkumulátor is kivételre kerül.

Minden esetben vegye ki az akkumulátort, ha:

- Egy bizonyos időre felügyelet nélkül hagyja a lombszívót;
- Bárminemű eltömődés kitisztítása előtt;
- A készülék ellenőrzésre, tisztításra kerül, vagy ha azon bárminemű javítás elvégzésre kerülne.
- Bármilyen idegen test, vagy egyéb törmelék véletlenül felszívásra kerül a lombszívóval, akkor azt azonnal állítsa le, és ne használja a készüléket mindaddig, amíg az ellenőrzésre nem került, és amíg teljesen biztos benne, hogy a teljes lomfúvó készülék biztonságos módon üzemeltethető.
- A lombszívóból rendellenes zaj jön, vagy ha az szokatlanul rázkódik, akkor a készüléket azonnal LE KELL ÁLLÍTANI, az akkumulátort ki kell venni, és ki kell deríteni a hiba okát. A túlzott rezgés károsíthatja a lombszívót, és esetlegesen annak kezelője is megsérülhet.

Speciális biztonsági utasítások

akkumulátorral működtetett készülékekhez

- a) Az akkumulátor behelyezése előtt ellenőrizze, hogy a készülék ki van-e kapcsolva. Az akkumulátor bekapcsolt készülékbe történő behelyezése balesetet okozhat.
- b) Az akkumulátort csak beltéren töltsse fel, mert az akkumulátor-töltőt csak beltéri használatra tervezték. Áramütés veszély áll fenn.
- c) Az áramütés veszélyének csökkentése érdekében, a töltő tisztítása előtt húzza ki az akkumulátor-töltőt a hálózati áramforrásból.
- d) Ne tegye ki az akkumulátort hosszú ideig erős napfény hatásának, és ne hagyja fűtőtest tetején. A hő károsítja az akkumulátort és az robbanásveszélyes.
- e) Töltés előtt hagyja a forró akkumulátort lehűlni.
- f) Tilos az akkumulátort felnyitni, és kerülje az akkumulátor mechanikai sérülését. Ezek során rövidzárlat és füst keletkezhet, ami irritálja a légutakat.
Gondoskodjon friss levegőről és kellemetlen érzés esetén forduljon orvoshoz.
- g) Ne használjon nem újratölthető akkumulátort. Az károsíthatja a készüléket.
- h) A töltő javasolt környezeti hőmérsékleti tartománya töltés során 4°C és 40 °C között van.
- i) A készülék és az akkumulátor javasolt környezeti hőmérsékleti tartománya tárolás során 0°C és 50 °C között van.
- j) A készülék és az akkumulátor javasolt környezeti hőmérsékleti tartománya használat közben 4°C és 40 °C között van.
- k) Tárolás előtt vegye ki az akkumulátort a készülékből.
- l) Az akkumulátorcellákból szivárgó elektrolit károsíthatja az azzal érintkező bőrfelületet, ruházatot vagy bármely más tárgyat. Ha az elektrolit bőrrel vagy ruházattal érintkezik, akkor alaposan mossa le a vízzel. Ha az elektrolit szembe kerül, akkor ne dörzsölje a szemet, hanem azonnal mossa le bő tiszta vízzel, például csapvízzel, és azonnal forduljon orvoshoz.
- m) Tilos az akkumulátort szétszedni, módosítani, mert az rövidzárlatot okozhat a cellák között vagy a cellák és a vezetékek között, amelynek hatására az akkumulátor biztonsági rendszere már nem funkcionál. Ez elektrolit-szivárgáshoz, túlmelegedéshez, felrobbanáshoz vezethet és tüzet okozhat.
- n) Kerülje az akkumulátor váratlan és véletlenszerű rövidzárlatát fémes tárgyakkal, például: vezetékkel, szerszámokkal, nyakláncsal vagy hajtűvel történő érintkezés során. Ezek rövidzárlatot okozhatnak, amely túláramot, elektrolit-szivárgást, a cellák vagy az akkumulátorok túlmelegedését, felrobbanást vagy tüzet okozhat.
- o) Tartsa az akkumulátort tűztől és hőtől távol. A szigetelőanyagok megolvadhatnak és a szellőzőnyílások, illetve a védőrendszer megsérülhet, ami elektrolit-szivárgást, felrobbanást és esetleg tüzet okozhat.
- p) Ne engedje, hogy az akkumulátor vízzel érintkezzen vagy nedves legyen, mert az rövidzárlatot, túlmelegedést, rozsdásodást okozhat vagy elveszti

működőképességét.

- q) Tilos az akkumulátort mechanikai ütés hatásának kitenni, például leejtés, eldobás vagy összetörés során, ami elektrolit-szivárgást, a cellák és az akkumulátor felmelegedését, felrobbanást és tüzet okozhat.
- r) Kerülje az akkumulátor közvetlen áramforrásra – például autós szivargyújtó aljzathoz, autóakkumulátorhoz – történő csatlakoztatását, mert az túlfeszültséget és elektrolit-szivárgást, a cellák és az akkumulátor túlmelegedését, robbanást, valamint tüzet okozhat.

Fennmaradó kockázatok

A sérülések és a károsodás potenciális veszélye még akkor is fennáll, ha a terméket az összes biztonsági követelmény betartása mellett működteti és kezeli. A készülék a felépítése és szerkezete révén a következő veszélyeket hordozza magában:

- a) Rövidzárlat kockázata a burkolatba szivárgó folyadék miatt. Tilos a terméket vagy annak tartozékait vízbe meríteni. Ügyeljen arra, hogy ne kerüljön víz vagy más folyadék a burkolatba.
- b) Sérülésveszély, és anyagi kár kockázata áll fenn az esetleg levegőbe repülő tárgyak miatt.
- c) A készülék nem játékszer és nem gyermekek kezébe való.



A termék működés közben elektromágneses teret generál, ami bizonyos körülmények között gyengítheti az aktív vagy passzív orvosi implantátumok működését. A súlyos vagy halálos sérülések kockázatának elkerülése érdekében javasoljuk, hogy az orvosi implantátumokkal rendelkező személyek a készülék használata előtt kérjék orvos vagy az implantátumok gyártójának tanácsát.

Biztonsági utasítások akkumulátorokhoz és töltőkhöz

Kérjük, hogy olvassa el az akkumulátor és a töltő használati útmutatóját.

Előkészítés

Az akkumulátor töltöttségi szintjének ellenőrzése

Tekintse meg az akkumulátor útmutatóját.

Akkumulátor feltöltése

Kérjük, hogy olvassa el az akkumulátor és a töltő használati útmutatóját.

Összeszerelés



A lombszívót mindaddig nem szabad használni, vagy bekapcsolni, amíg az teljesen összeszerelésre nem kerül.

A csövek összeszerelése (4. ábra)

- Helyezze be a felső szívócsövet (2) a vákuumfúvó géptestébe. Ennek során ügyeljen arra, hogy az megfelelően illeszkedjen és teljesen be legyen nyomva.
- Rögzítse a szívó/fúvó burkolatának mindkét oldalán a mellékelt 2 db 12 mm-es csavarral.
- Ezt követően helyezze a felső fúvócsövet (3) a vákuumfúvó géptestébe. Ennek során ügyeljen arra, hogy az megfelelően illeszkedjen, és teljesen be legyen nyomva.
- Rögzítse a mellékelt 18 mm-es csavarral
- Helyezze be a felső szívócsövet (2) és a fúvócsövet (3) az alsó szívó/fúvó csőbe (1).
- Figyeljen oda, hogy az megfelelően illeszkedjen, és teljesen be legyen nyomva.
- Rögzítse mindkettőt a mellékelt 2 db 18 mm-es csavarral.

Kerekek rögzítése (5, 6. ábra)

- Helyezze a kerék szettet a lombszívó alsó csövére az 5. ábra szerint.
- Helyezze a kerekeket a kívánt helyzetbe, majd rögzítse azokat a fogantyúcsavarral (6. ábra).

A másodlagos fogantyú felszerelése (7, 8. ábra)

- Csatlakoztassa az állítható fogantyút a lombszívó testéhez (7. ábra).
- Állítsa a fogantyút a kívánt helyzetbe.
- Húzza meg a fogantyúcsavart (8. ábra).

Gyűjtőzsák felszerelése (9 - 12. ábra)

A hulladék gyűjtőzsák (9) felszerelése előtt győződjön meg róla, hogy a szívó/fúvó választó kar (8) megfelelően működik, és semmilyen az előző használatból adódó hulladék sem akadályozza a működését.

Csatlakoztassa a hulladék gyűjtőzsák elejét a szívó-fúvó cső aljához a szorítókapcsok segítségével.

Ezt követően csatlakoztassa a gyűjtőzsákot (9) a készülék alján található kidobó nyílásához a mellékelt ábra szerint. (9 – 12. ábra).

Kimeneti fedél/adapter felszerelése (13. ábra)

Ha a gépet fúvó módban használja, akkor a gyűjtőzsák helyett felszerelhet kimeneti fedelet/adaptert. A “gyűjtőzsák felszerelése” részben leírtak szerint járjon el.

A vállszíj felszerelése (14. ábra)

A lombszívó vállszíjjal rendelkezik, amely a burkolathoz van csatlakoztatva. Lásd a 14. ábrát.

A lombszívót a kezelő a vállszíj segítségével tudja kényelmes helyzetben vinni, hogy minél kevésbé fáradjon el.

Üzemeltetés



Fontos !

A gép nem üzemeltethető ha nincs teljesen összeszerelve!

A lombszívó nem üzemeltethető a gyújtó zsák (9) és az adapter megfelelő csatlakoztatása nélkül.

Ha egyik sem kerül a gépre felszerelésre, akkor a beépített biztosító egység megakadályozza a gép bekapcsolását!

A vezeték nélküli lombfúvó akkor sem működik, ha az átlátszó fedél (11) nincs teljesen becsukva (húzza meg teljesen a csavart).

Akkumulátor behelyezése / eltávolítása (15 & 16. ábra)



Mielőtt bármilyen beállítást végezne a szerszámon, kapcsolja azt ki, vagy távolítsa el belőle az akkumulátort.

Az akkumulátor behelyezése (15. ábra)

Az egyik kezével fogja meg a szerszámot, a másik kezével pedig az akkumulátor egységet.

1. Csúsztassa az akkumulátort (13) a készülék akkumulátortartójába (12).

A behelyezésnél ügyeljen arra, hogy a készülék érintkezői az akkumulátor erre a célra kialakított érintkezővájataiba kerüljenek, és az akkumulátor oldalsó vezetői a megfelelő hornyokba illeszkedjenek.

2. Miután teljesen feltöltötte, válassa le az akkumulátort a töltőről.

Az akkumulátor eltávolítása (16. ábra)

1. Nyomja meg az akkumulátor retesznyitó gombját (13).

2. Húzza ki az akkumulátort (13) a retesznyitó gomb irányában az elektromos szerszámból vagy a töltőből.

Be-/és kikapcsolás (17. ábra)

Csatlakoztassa az akkumulátort a vezeték nélküli készülékhez, és rögzítse biztonságosan.

Bekapcsoláshoz:

Indítsa el akkor a lombszívót ha az teljesen össze van szerelve.



A szívó, vagy a fúvó funkció kiválasztása előtt győződjön meg róla, hogy a kiválasztó kar megfelelően működik-e, és hogy annak működését nem akadályozza az előző használatból megmaradt hulladék.

Válassza vagy a szívó, vagy a fúvó funkciót, a gép oldalán lévő kiválasztó kar (8) segítségével, valamint csúsztassa a Be/Ki kapcsolót (5) helyzetbe **(I)** (17 ábra).

Kikapcsoláshoz:

- Állítsa a Be/Ki kapcsolót (5) **(0)** helyzetbe.

Sebesség állító számtárcsa (18. ábra)

A 40V-os Akkus lombszívó sebesség állító számtárcsa van felszerelve (7).

Ez az Ön szükségletei szerint 1 (legalacsonyabb sebesség) és 6 (legmagasabb sebesség) között állítható, illetve a szívó, valamint a fúvó mód is megadható.

Eltömődés megszüntetése (19, 20. ábra)

Az Ön 40V-os vezeték nélküli lombszívója átlátszó üveglappal van felszerelve a tisztításhoz (11).

Ha a pengeéllel rendelkező lapátot megfogja, akkor jobban hozzá tud férti tisztítás céljából.

A csavargomb kilazításával nyissa fel a tisztításra szolgáló átlátszó üveglapot, így el tudja távolítani a szennyeződést.

MEGJEGYZÉS

Biztonsági okokból kifolyólag a gépben található egy beépített biztonsági kapcsoló, amely letiltja a gép működést ha az átlátszó tisztítófedél (11) helytelenül, vagy nem teljesen van lezárva. Húzza meg teljesen a fedél csavarját (11).

A munka folytatása előtt győződjön meg arról, hogy a tisztításra szolgáló átlátszó üveglap (11) megfelelően került-e visszazárásra.

A vezeték nélküli lombszívójának használata



Ne kísérelje meg nedves állapotú hulladék felszívását. Hagyja megszáradni a lehullott leveleket, stb., még mielőtt használná a vezeték nélküli lombszívóját.



Ne használja a lombszívót víz felszívására.

A víz, ha bejut a motor burkolata alá, akkor az megrongálja a gépet.

Aprító funkció:

Ha a lombszívót szívó módban használja, akkor a hulladék először felszívásra kerül a szívócsőbe, még mielőtt az a gyűjtőzsákba kerülne beledobásra (9).

A szívóventillátor részhez egy pengeállal rendelkező forgólapát van rögzítve, amely jelentősen megnöveli az aprítási teljesítményt. A hulladék aprításra kerül, amikor keresztülhalad a szívóventillátoron.

Az aprított szerves hulladék ideális talajtakarónak a növények körül.



Bármilyen kemény tárgy, mint például kövek, konzerves dobozok, stb. megrongálhatják szívó ventillátort.

Fúvó mód:



Bármilyen útban lévő kemény tárgyat, mint például a köveket, a konzerves dobozokat, az üvegeket, stb. félre kell dobni.

A gyűjtőzsák kiürítése

A munka megkezdése előtt minden esetben ellenőrizze azt a területet, ahol munkát kíván végezni. Távolítsa el minden olyan tárgyat, vagy hulladékot, amelyet a készülék esetlegesen felszívhat.

A gép oldalán lévő kiválasztó karral (8) válassza ki a fúvó funkciót, és kapcsolja be a gépet. Ha a lombszívó rendelkezik kerekekkel, akkor mozgassa azt előre felé, úgy hogy a szívócső az eltakarítandó hulladék irányába nézzen.

Alternatív megoldásként tartsa a szívócsövet a talaj felett, és forgassa a gépet egyik oldalról a másikra, illetve mozgassa előre felé, úgy hogy a szívócső az eltakarítandó hulladék irányába nézzen. Fújja a hulladékot egy megfelelő méretű kupacba, majd pedig használja a szívó funkciót a hulladék összegyűjtéséhez.

Szívó mód:

A munka megkezdése előtt minden esetben ellenőrizze a területet, ahol munkát kíván végezni. Távolítsa el minden olyan tárgyat, vagy hulladékot, amelyek beszorulhatnak vagy beragadhatnak a készülékbe. A gép oldalán lévő fúvó/szívó kiválasztó karral (8) válassza ki a szívó funkciót, és kapcsolja be a gépet.

Ha a lombszívó rendelkezik kerekekkel, akkor mozgassa azt előre felé, úgy hogy a szívócső az eltakarítandó hulladék irányába nézzen.

Alternatív megoldásként tartsa a szívócsövet a talaj felett, és forgassa a gépet egyik oldalról a másikra, illetve mozgassa előre felé, úgy hogy a szívócső az eltakarítandó hulladék irányába nézzen.

MEGJEGYZÉS

Ne kísérelje meg erővel belenyomni a szívócsövet a hulladékba, mivel az el fogja tömíteni azt, és ezzel a gép teljesítménye is csökkenni fog.

A szerves anyagok, mint például a levelek nagy mennyiségű vizet tartalmaznak, ezért azok hozzátapadhatnak a szívócső belsejéhez.

A tapadás csökkentése érdekében hagyja az anyagot néhány napon át száradni.

A gyűjtőzsák kiürítése

A szívási teljesítmény hatékonyságának fenntartása érdekében ürítse ki a gyűjtőzsákot (9), amikor az kb. félig megtelt.

- Kapcsolja ki a készüléket, majd távolítsa el az akkumulátort (13).
- Nyissa ki a gyűjtőzsák alján lévő cipzárt, majd ürítse ki annak tartalmát.
- Ezt követően húzza vissza teljesen a cipzárt.

Tisztítás és karbantartás



A készüléken való bármilyen munkavégzés előtt vegye ki az akkumulátort.

Tisztítás

- Tartsa a gép szellőzőnyílásait portól és szennyeződéstől mentesen, hogy megelőzze a motor túlmelegedését.
- Rendszeresen puha ruhával tisztítsa a gép burkolatát, lehetőleg minden használat után.
- Ha a piszok nem jön le, használjon szappanos vízzel megnedvesített puha ruhát.
- Tartsa tisztán a készülék és a töltő csatlakozóit.
- Söpörje össze az összes növényi hulladékot a fúvó körül, illetve az ilyen hulladékot a szívó/fúvó csőből is távolítsa el.

MEGJEGYZÉS

Ne használjon olyan oldószereket, mint például alkohol, ammóniás víz, stb. Ezek az oldószerek károsíthatják a műanyag alkatrészeket.

Karbantartás

- Győződjön meg róla, hogy az összes anya, rögzítő, és csavar megfelelően meghúzásra került, és hogy a burkolat megfelelően visszahelyezésre került.
- Az összes sérült, és kopott alkatrészt ki kell cserélni annak érdekében, hogy a lombszívó biztonságos üzemi állapotban maradjon.
- Győződjön meg róla, hogy a szívó / fúvó kiválasztó kar megfelelően működik-e, és hogy azt semmilyen törmelék sem akadályozza.

Tárolás

- Győződjön meg róla, hogy a lombszívó ki van kapcsolva, és az akkumulátor pedig ki van véve.
- Vegye ki, és ürítse ki a gyűjtőzsákokat. Soha ne hagyjon semmilyen anyagot se a lombfúvóba, valamint a gyűjtőzsákba. Az veszélyes lehet a lombszívó indításakor.
- A lombszívót a használat után teljes körűen ki kell tisztítani.

Műszaki adatok

Modell	XYZ596
Cikkszám Aldi	826281
Max. feszültség	40 V egyenáram
Névleges üresjárati fordulatszám	8000-13000 min ⁻¹
Levegőáram sebessége	130-210 Km/h
Szívóteljesítmény (max. levegőmennyiség)	570 m ³ /h
Aprítási arány	15:1
Gyűjtőzsák térfogata	45 L
Védelmi fokozat	IPX0
Tömeg (töltő nélkül)	Kb. 3,2 kg

Zajra/rezgésre vonatkozó adatok

Zaj (zajkibocsátás)

A zajkibocsátás mérése az EN ISO 3744:2010 szerint történik.



Veszélyt jelent az egészségre!

Ha a munkahelyi zajkibocsátás túllépi a 85 dB(A) értéket, akkor védőfelszerelést kell használni (megfelelő hallásvédő).

A hallásvédő, vagy védőruházat nélküli munkavégzés veszélyt jelenthet az egészségre.

- A munkálatokhoz viseljen megfelelő hallásvédőt és védőruházatot.

Hangnyomásszint (L _{pA})	89,3 dB(A)
Hangteljesítményszint (L _{wA})	99,2 dB(A)
Hangteljesítményszint (L _{wA}) garantált	106 dB(A)
Bizonytalanság (k)	3 dB

Rezgési értékek (vibráció)

Vibráció - $a_{h,D}$	3,07 m/s ² (fő markolat)
Vibráció - $a_{h,1D}$	3,56 m/s ² (másodlagos markolat)
Bizonytalanság (k)	1,5 m/s ²

A megadott rezgésyorsulási érték, valamint a zajkibocsátási értékek a szabványosított vizsgálati eljárással (EN ISO 8662-1:1988) kerültek megmérésre, ezek az értékek az elektromos szerszám további értékeivel is összehasonlíthatóak. Ezeket az értékeket a terhelés előzetes kiértékelésére is lehet használni.



Az elektromos szerszám tényleges használata során fellépő rezgési, és zajkibocsátási értékek eltérhetnek az előzetesen jelzett értékektől, és nagyban függenek attól, hogy milyen módon használjuk az elektromos szerszámot, illetve attól, hogy milyen típusú munkadarabok kerülnek feldolgozásra. A kezelő védelmének érdekében biztonsági intézkedéseket kell bevezetni, olyan módon, hogy a rezgési terhelés ténylegesen megbecslésre kerüljön, a valós használati körülmények mellett (figyelembe véve a működési ciklus minden egyes elemét, például azon időszakokat is, amikor az elektromos szerszám ki van kapcsolva, illetve azokat is, amikor ki van kapcsolva, viszont nem kell figyelembe venni azt az időtartamot, amikor az eszköz be van kapcsolva, viszont terhelés nélkül üzemel).

Próbálja meg a rezgéseket, és a zajokat a lehető legkisebb mértékűre lecsökkenteni. A rezgési kitettségnek való csökkentést jelenti a szerszám használata közbeni kesztyű viselés, ugyanígy a munkaidő korlátozása, valamint a megfelelő állapotú kiegészítő használata is.

FIGYELEM!

A felhasználás jellegétől ill. az alkalmazási körülményektől függően a felhasználó védelme érdekében a következő óvintézkedéseket kell betartani:

- A lehető legnagyobb mértékben próbálja meg elkerülni a rezgéseket.
- Csak kifogástalan állapotú tartozékot használjon.
- Az eszköz használatakor használjon rezgéscsillapító kesztyűt.
- A jelen kézikönyvben leírtak szerint tartsa karban az eszközt.

Hibaelhárítás

- 4 °C alatti hőmérsékleten ne használja az eszközt.
- Úgy tervezze meg a munkalépéseit, hogy ne kelljen több napon keresztül erősen rezgő szerszámokat használnia.

Hibaelhárítás



Csak az alábbi utasításokban leírt lépéseket hajtsa végre. Minden további ellenőrzési, karbantartási és javítási munkát szerződötetett szerviznek vagy hasonló képesítéssel rendelkező szakembernek kell elvégeznie, ha saját maga nem tudja megoldani a problémát. A feltételezett működési problémák gyakran olyan okokból erednek, amelyeket a kezelők meg tudnak javítani. Ezért ellenőrizze a készüléket az alábbi táblázat felhasználásával. A legtöbb esetben a probléma gyorsan megoldható.

Probléma	Lehetséges ok	Probléma elhárítási módja
Készülék nem indul	Akkumulátor lemerült	Töltse fel az akkumulátort
	Akkumulátor nincs behelyezve	Helyezze be az akkumulátort
	Be/Ki kapcsoló meghibásodott	Továbbítsa a készüléket az Ügyfélszolgálathoz javításra
	Akkumulátor csatlakozói szennyezettek	Távolítsa el a szennyeződést
	Szívócsövek nincsenek megfelelően felszerelve	Szerelje fel megfelelően a szívócsöveket. (Lásd „A csövek összeszerelése” című fejezetet)
	Gyűjtőzsák, illetve a kimeneti adapter nincs megfelelően csatlakoztatva	Szerelje fel megfelelően a gyűjtőzsákot, illetve a kimeneti adaptert. (Lásd a „Gyűjtőzsák felszerelése”, illetve a „Kimeneti fedél/adapter felszerelése” című fejezetet)
A tisztításra szolgáló átlátszó fedél nincs megfelelően lecsukva	Ellenőrizze az átlátszó tisztítófedelet, és húzza meg a csavart. (Lásd az „Eltömődés megszüntetése” című fejezetet)	
A gép nem fúj	A gép karja szívó üzemmódra van állítva	Tegye a kart fúvó pozícióba
	A ventilátor el van tömődve	Tisztítsa ki a ventilátort
	A csövek el vannak tömődve	Tisztítsa ki a csövet

Probléma	Lehetséges ok	Probléma elhárítási módja
A gép nem biztosít vákuumot	A kar fúvó üzemmódban van	Tegye a kart vákuum pozícióba
	A ventilátor el van tömődve	Tisztítsa ki a ventilátort
	A csövek el vannak tömődve	Tisztítsa ki a csövet

MEGJEGYZÉS !

Ha a készülék a fentiek ellenőrzése után sem működik megfelelően, akkor forduljon az ügyfélszolgálathoz.

Jótállás

- lásd a mellékelt jótállási kártyát

Környezetvédelem

A gépet, és az akkumulátort külön kell hulladékként elhelyezni.

A gép ártalmatlanítása

(Az Európai Unión belül alkalmazandó, illetve azokban az országokban, ahol van szelektív hulladékgyűjtés.)



Ha a gép elhasználódott, ne dobja a háztartási szemétkébe, hanem gondoskodjon annak környezetbarát elhelyezéséről!

Az elhasználódott elektromos termékek hulladékait ne dobja a háztartási szemétkébe. Kérjük, hogy gondoskodjon azok újrahasznosításáról, amennyiben erre lehetősége van. Az újrahasznosítási lehetőségeket illetően érdeklődjön a helyi köztisztasági szerveknél vagy a forgalmazónál!

A csomagolás leselejtezése



A csomagolást szétválogatva tegye a hulladékba.

A kartont és papírt a papír, a fóliát a műanyag szelektív hulladékgyűjtőbe tegye.

Az akkumulátor leselejtezése

Tekintse meg az akkumulátor útmutatóját.

Megfelelőségi nyilatkozat



VARO – Vic Van Rompuy N.V. - Joseph Van Instraat 9 - BE2500 Lier - BELGIUM,
kijelenti, hogy

A termék típusa: 40 V-os akkumulátoros lombszívó

Márkanév: FERREX®

Cikkszám: XYZ596

megfelel a harmonizált európai szabványok alkalmazásán alapuló, idevonatkozó európai irányelvek alapvető követelményeinek és egyéb vonatkozó rendelkezéseinek. A készülék bármilyen illetéktelen módosítása érvényteleníti a jelen nyilatkozatot.

Európai irányelvek (ideértve, adott esetben, azok módosításait az aláírás időpontjáig):

2011/65/EU

2006/42/EG

2014/30/EU

2000/14/EG V függelék L_{WA} mért: 99 dB(A)

L_{WA} garantált: 106 dB(A)

Harmonizált európai szabványok (ideértve, adott esetben, azok módosításait az aláírás időpontjáig):

EN 60335-1 : 2012

EN 50636-2-100 : 2014

EN IEC 55014-1 : 2021

EN IEC 55014-2 : 2021

A műszaki dokumentáció birtokosa:

Philippe Vankerkhove, VARO - Vic. Van Rompuy N.V.

Az alulírott a társaság vezérigazgatója nevében jár el,

Philippe Vankerkhove,

Szabályozási Ügyek - Megfelelőségi menedzser

03/02/2023



HU

Származási hely: Kina
Gyártó:

Varo - Vic. van Rompuy nv,
Joseph van instraat 9
2500 Lier
BELGIUM

ÜGYFÉLSZOLGÁLAT

826281



HU

+0800 3 292 92 92



service.hu@varo.com

A FOGYASZTÁSI CIKK TÍPUSA:
XYZ596 HO 2023

08/2023

3
ÉV
JÓTÁLLÁS