

**PHILIPS**

**HD927X**

# Felhasználói kézikönyv

## TARTALOMJEGYZÉK

<b>Fontos</b>	<b>3</b>
<b>Bevezetés</b>	<b>6</b>
<b>Általános leírás</b>	<b>6</b>
<b>Teendők az első használat előtt</b>	<b>8</b>
<b>Előkészítés a használatra</b>	<b>8</b>
<b>A készülék használata</b>	<b>8</b>
Élelmiszer-táblázat	8
Az Airfryer készülék használata	10
A melegen tartás mód kiválasztása	14
Sütés előbeállítások segítségével	15
Váltás másik előbeállításra	16
Házi hasáburgonya készítése	17
<b>Tisztítás</b>	<b>18</b>
Tisztítási táblázat	20
<b>Tárolás</b>	<b>20</b>
<b>Újrahasznosítás</b>	<b>20</b>
<b>Garancia és terméktámogatás</b>	<b>20</b>
<b>Hibakeresés</b>	<b>21</b>

## Fontos

A készülék használata előtt figyelmesen olvassa el a fontos tudnivalókat, és őrizze meg későbbi használatra.

### Veszély

- A sütnivaló alapanyagokat mindig a kosárba tegye, hogy ne érintkezhessenek a fűtőelemekkel.
- Működés közben tilos a készülék levegőbemeneti és levegőkimeneti nyílásait letakarni.
- Ne töltsse fel a sütőedényt olajjal, mivel ez tüzet okozhat.
- Ne merítse a készüléket vízbe vagy más folyadékba, és ne öblítse le folyóvíz alatt.
- Az áramütés elkerülése érdekében ügyeljen rá, hogy a készülékbe ne juthasson víz vagy egyéb folyadék.
- Soha ne helyezzen a kosárba a maximális szintet meghaladó ételmennyiséget.
- Működés közben tilos a készülék belsejét megérinteni.
- Minden használatkor ellenőrizze, hogy a fűtőelem szabadon van, és nincsenek ételdarabok rátapadva.
- Ne használja a készüléket, ha a hálózati csatlakozódugó, a kábel vagy a készülék sérült.

### Figyelmeztetés

- A készülék csatlakoztatása előtt ellenőrizze, hogy a rajta feltüntetett feszültség egyezik-e a helyi hálózatéval.
- Ha a hálózati kábel meghibásodik, a kockázatok elkerülése érdekében Philips szakszervizben vagy hivatalos szakszervizben ki kell cserélni.
- A készüléket 8 éven felüli gyermekek, illetve csökkent fizikai, érzékelési vagy szellemi képességekkel rendelkező, vagy a készülék működtetésében járatlan személyek is használhatják, amennyiben ezt felügyelet mellett teszik, illetve ismerik a készülék biztonságos működtetésének módját és az azzal járó veszélyeket. Ne engedje, hogy gyermekek játsszanak a készülékkel. A tisztítást és a felhasználó által is végezhető karbantartást soha ne végezze 8 éven aluli gyermek, és 8 éven felüli gyermek is csak felügyelet mellett végezheti el ezeket.
- A készüléket és a vezetékét tartsa távol 8 éven aluli gyermekektől.
- Tartsa a hálózati kábelt távol a forró felületektől.
- Kizárólag földelt fali konnektorhoz csatlakoztassa a készüléket. Mindig gondoskodjon arról, hogy a csatlakozódugó megfelelően helyezze be a fali aljzatba.
- A készüléket ne használja külső időzítővel illetve külön távvezérlőrendszerrel.
- Ne helyezze a készüléket fal vagy más készülékek mellé. A készülék hátuljánál, két oldalánál és fölötté egyaránt legalább 10 cm szabad helynek kell lennie. Ne tegyen semmit a készülékre.



- Csak a felhasználói kézikönyvben meghatározott rendeltetés szerint használja a készüléket.
- Forró levegős sütés közben a levegőkimeneti nyílásokon át forró gőz távozik. Tartsa a kezét és az arcát a gőztől és a levegőkimeneti nyílásoktól biztonságos távolságra. Akkor is ügyeljen a forró gőzre és levegőre, amikor leveszi a sütőedényt a készülékről.
- Használat közben a készülék hozzáférhető felületei felforrósodhatnak.
- Az Airfryer sütőedénye, a kosár és a tartozékok felforrósodhatnak használat közben. Óvatosan kezelje őket!
- Ne helyezze a készüléket forró gáztűzhelyre, elektromos tűzhelyre, elektromos főzőlapra, vagy ezek közelébe, illetve forró sütőbe.
- Soha ne használjon könnyű alapanyagokat vagy sütőpapírt a készülékben.
- Ne helyezze a készüléket gyúlékony anyagokra vagy azok közelébe (pl. asztalterítőre vagy függöny mellé).
- Ne hagyja a működő készüléket felügyelet nélkül.
- Ha a készülék sötét füstöt bocsát ki, azonnal húzza ki a csatlakozódugóját fali aljzatból. Várjon, amíg a füst kibocsátás megszűnik, és csak utána vegye ki a sütőedényt a készülékből.
- Burgonyafélék tárolása: A hőmérsékletnek megfelelőnek kell lennie a tárolt fajtához, és nem lehet 6 °C-nál magasabb, hogy minimálisra lehessen csökkenteni az akrilamid-kitettség kockázatát az elkészült ételmyszerben.
- Ne csatlakoztassa a készüléket az aljzatba és ne használja a kezelőfelületet nedves kézzel.
- A készüléket 5 °C és 40 °C közötti környezeti hőmérsékleten való használatra tervezték.

### Vigyázat!

- A készüléket kizárólag normál háztartási használatra tervezték. Nem ajánlott üzletek, irodák, gazdaságok és egyéb munkahelyek személyzeti konyhájába. Valamint hotelekben, motelekben, panziókban és egyéb vendéglátó-ipari környezetekben való használatra sem ajánlott.
- A készüléket kizárólag Philips hivatalos szakszervizbe vigye vizsgálatra, illetve javításra. Amennyiben nem szakember próbálja megjavítani a készüléket, a garancia érvényét veszti.
- A készülék nem rendeltetés- vagy szakszerű használata, illetve nem a használati utasításnak megfelelő használata esetén a garancia érvényét veszti, és a Philips nem vállal felelősséget a keletkezett kárért.
- Mindig száraz, stabil és vízszintes felületen tárolja és használja a készüléket.
- Használat után mindig húzza ki dugót az aljzatból.
- Hagyja hűlni a készüléket kb. 30 percig, mielőtt használná vagy megtisztítaná.

- Ügyeljen rá, hogy a készülékben elkészített ételt aranyárgán, nem pedig sötétre vagy sötétbarnára sütve vegye ki. Távolítsa el a megégett részeket. Ne süssön friss burgonyát 180 °C feletti hőmérsékleten (az akrilsav termelődésének minimalizálása érdekében).
- Legyen óvatos a főzőkamra felső részének tisztításakor: ügyeljen a forró fűtőelemre és a fém részek éleire.
- Mindig győződjön meg arról, hogy az étel teljesen átfőtt az Airfryer készülékben.
- Mindig győződjön meg arról, hogy az Airfryer készülék az Ön irányításával működik.
- Zsíros étel főzésekor az Airfryer füstöt bocsáthat ki.

### **Elektromágneses mezők (EMF)**

Ez a Philips készülék az elektromágneses terekre érvényes összes vonatkozó szabványnak és előírásnak megfelel.

### **Automatikus kikapcsolás**

A készülék automatikus kikapcsolás funkcióval van ellátva. Ha 20 másodpercen belül nem nyom meg gombot, a készülék automatikusan kikapcsol. A készülék manuális kikapcsolásához nyomja meg a be-/kikapcsoló gombot.

## Bevezetés

A Philips köszönti Önt! Gratulálunk a vásárláshoz!

A Philips által biztosított teljes körű támogatáshoz regisztrálja termékét a **www.philips.com/welcome** oldalon.

A Philips Airfryer az egyetlen Airfryer, amely Rapid Air technológiát kínál a kedvenc ételei sütéséhez kevés olajjal vagy hozzáadott olaj nélkül és akár 90%-kal kevesebb zsíradékkal.

A Philips Rapid Air technológia segítségével minden oldalon átsül az étel, a csillag alakú kialakítás pedig hozzájárul a tökéletes eredményekhez – az első harapástól kezdve az utolsóig.

Most már tökéletesen sült (kívül ropogós, belül puha) ételeket élvezhet – Süssön, grillezzen és pírítson különféle ízletes ételeket egészségesen, gyorsan és egyszerűen.

További receptekért és ötletekért, illetve az Airfryer készülékkel kapcsolatos további információkért látogasson el a **www.philips.com/kitchen** oldalra, vagy töltsse le az ingyenes NutriU App\* alkalmazást IOS® vagy Android™ eszközére.

\*Előfordulhat, hogy a NutriU alkalmazás nem elérhető az Ön országában.

Ebben az esetben a Philips helyi weboldalán kereshet inspirációt.

## Általános leírás

- 1 Kezelőpanel
  - A Hőmérséklet növelése gomb
  - B Hőmérséklet csökkentése gomb
  - C Menü gomb
  - D Előre beállított menük
  - E Be-/kikapcsoló gomb
  - F Idő csökkentése gomb
  - G Idő növelése gomb
  - H Időjelzés
  - I Kijelző
  - J Hőmérséklet-kijelző
- 2 MAX kijelzés
- 3 Kosár
- 4 Kosár kioldógombja
- 5 Sütőedény
- 6 Hálózati kábel
- 7 Levegőkimeneti nyílások
- 8 Levegőbemeneti nyílás

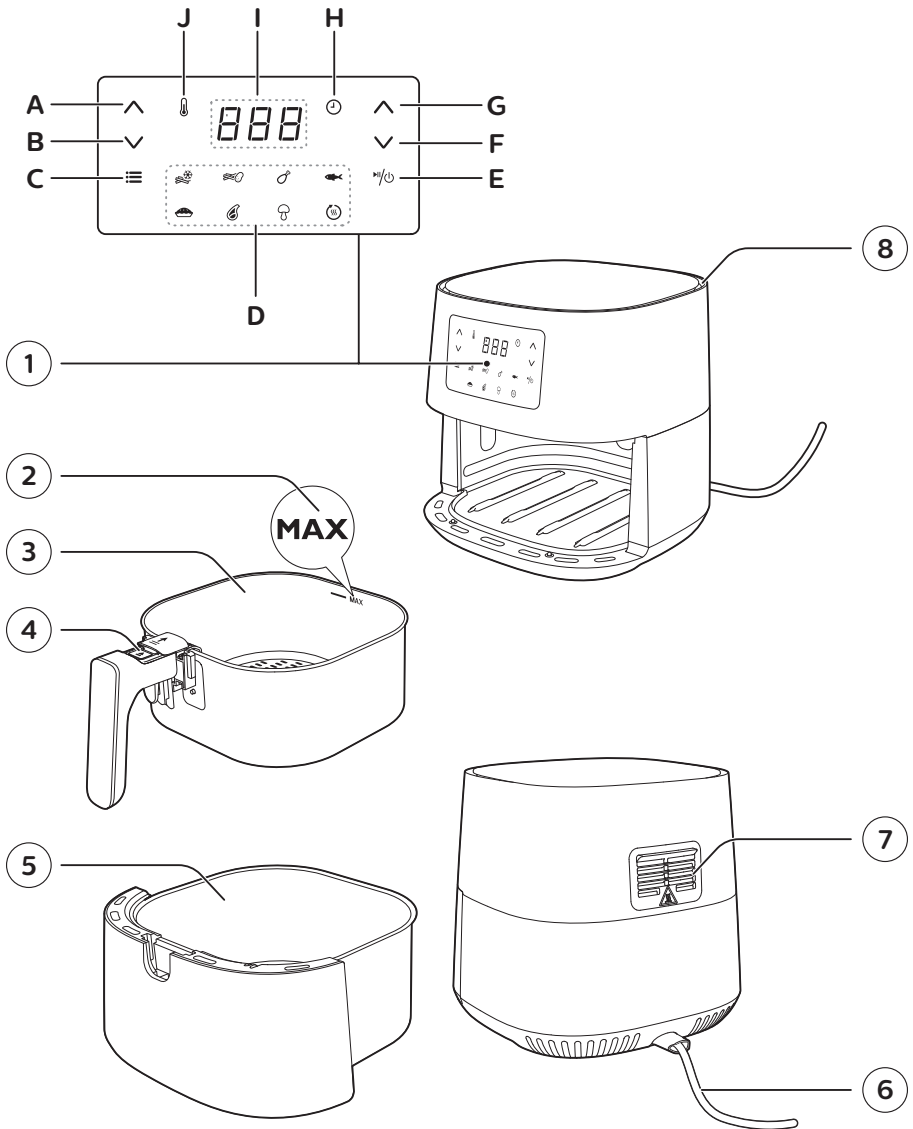

## Teendők az első használat előtt

- 1 Távolítson el minden csomagolóanyagot.
- 2 Távolítsa el a készülékre ragasztott összes matricát és címkét (ha vannak ilyenek).
- 3 Az első használat előtt alaposan, a tisztításról szóló résznek megfelelő módon tisztítsa meg a készüléket.

## Előkészítés a használatra

- 1 A készüléket stabil, vízszintes, sík és hőálló felületre helyezze.



### Megjegyzés

- Ne helyezzen semmit a készülék tetejére vagy oldalaira. Ellenkező esetben ez akadályozhatja a légáramlást, illetve befolyásolhatja a végeredményt.
- Ne helyezze a működő készüléket olyan tárgyak – például falak vagy szekrények – közelébe vagy alá, amelyekben kárt tehet a gőz.
- Hagyja a gumidugót a sütőedényben. Sütés előtt ne távolítsa el.

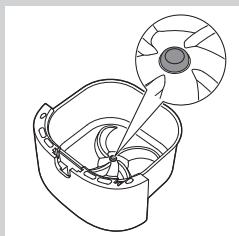

## A készülék használata

### Élelmiszer-táblázat

Az alábbi táblázat segítségével kiválaszthatja az alapvető beállításokat az elkészíteni kívánt ételtípusokhoz.



### Megjegyzés

- Ne feledje, hogy ezek a beállítások csak tanácsként szolgálnak. Mivel a hozzávalók származási helyüket, méretüket, alakjukat és márkájukat tekintve eltérőek, nem garantálhatjuk a legjobb beállítást a hozzávalóihoz.
- Ha nagyobb mennyiségű ételt készít (pl. hasábburgonya, garnélarák, csirke alsócomb, fagyasztott ételek), a változatlan eredmény elérése érdekében rázza meg, fordítsa meg vagy keverje meg a kosárban lévő alapanyagokat 2-szer vagy 3-szor.

Alapanyagok	Min.– max. mennyiség	Idő (perc)	Hőmérséklet	Megjegyzés
Vékonyra vágott, fagyasztott hasábburgonya (7 x 7 mm/0,3 x 0,3 hüvelyk)	200–800 g/7–28 uncia	14–31	180 °C/350 °F	• 2-3-szor rázza össze, forgassa meg vagy keverje meg



Alapanyagok	Min.– max. mennyiség	Idő (perc)	Hőmérséklet	Megjegyzés
Házi készítésű hasábburgonya (10 x 10 mm/0,4 x 0,4 hüvelyk vastag)	200–800 g/7–28 uncia	20–40	180 °C/350 °F	• 2-3-szor rázza össze, forgassa meg vagy keverje meg
Fagyasztott csirkefalatok	200-600 g/7-21 uncia	9–20	200 °C/400 °F	• Rázza meg, fordítsa meg vagy keverje meg az idő felénél
Fagyasztott tavaszi tekercsek	200-600 g/7-21 uncia	9–20	200 °C/400 °F	• Rázza meg, fordítsa meg vagy keverje meg az idő felénél
Hamburger (kb. 150 g/5 uncia)	1–5 húspogácsa	16–21	200 °C/400 °F	
Fasírt	1200 g/42 uncia	55–60	150 °C/300 °F	• Használja a sütőtartozékot
Csont nélküli hússzeletek (kb. 150 g/5 uncia)	1–4 hússzelet	15-20	200 °C/400 °F	• Rázza meg, fordítsa meg vagy keverje meg az idő felénél
Vékony kolbász (kb. 50 g/1,8 uncia)	2–10 darab	11–15	200 °C/400 °F	• Rázza meg, fordítsa meg vagy keverje meg az idő felénél
Csirkecomb (kb. 125 g/4,5 uncia)	2–8 darab	17–27	180 °C/350 °F	• Rázza meg, fordítsa meg vagy keverje meg az idő felénél
Csirkemell (kb. 160 g/6 uncia)	1–5 darab	15–25	180 °C/350 °F	
Egész csirke	1200 g/42 uncia	60–70	180 °C/350 °F	
Egész hal (kb. 300-400 g/11-14 uncia)	1–2 hal	20–25	200 °C/400 °F	
Halfilé (kb. 200 g/7 uncia)	1-5 (1 réteg)	25–32	160°C / 325°F	
Vegyes zöldség (durvára vágva)	200–800 g/7–28 uncia	9–18	180 °C/350 °F	• Állítsa be a sütési időt a saját ízlése szerint • Rázza meg, fordítsa meg vagy keverje meg az idő felénél
Muffin (körülbelül 50 g/1,8 uncia)	1-9	13-15	180 °C/350 °F	• Használja a muffinkelyheket
Sütemény	500 g/18 uncia	40–45	160 °C/325 °F	• Használjon tepsit

Alapanyagok	Min.– max. mennyiség	Idő (perc)	Hőmérséklet	Megjegyzés
Elősütött kenyér/ zsemle (kb. 60 g/2 uncia)	1–6 darab	6–8	200 °C/400 °F	
Házi készítésű kenyér	800 g / 28 oz	55–65	150 °C/300 °F	<ul style="list-style-type: none"> <li>• Használja a sütőtartozékot</li> <li>• A lehető leglaposabb formát kell elérni annak érdekében, hogy a kenyér ne érjen hozzá a fűtőelemhez kelés közben.</li> </ul>

## Az Airfryer készülék használata

### ! Vigyázat!

- Ez egy Airfryer, amely forró levegővel működik. A sütőedénybe ne töltsön olajat, sütőzsírt vagy egyéb folyadékot.
- Ne érjen a készülék felforrósodott részeihez! Használja a fogantyúkat vagy gombokat! A forró sütőedény megfogásához használjon sütőkesztyűt.
- A készülék kizárólag háztartási használatra készült.
- A készülék első használatakor némi füst keletkezhet. Ez normális jelenség.
- Nem szükséges a készüléket előmelegíteni.

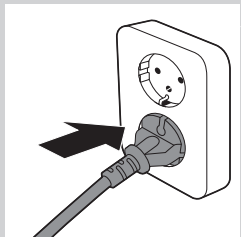
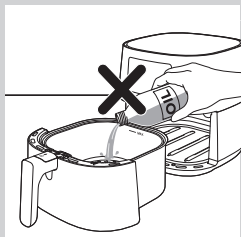

- 1 Csatlakoztassa a hálózati dugót a fali aljzatba.

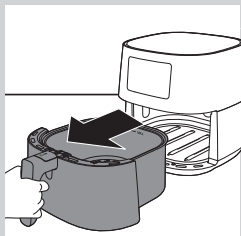

- 2 Vegye ki a sütőedényt a kosárral együtt a készülékből, a fogantyúnál fogva.

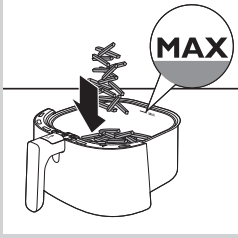

### 3 Tegye az alapanyagokat a kosárba.

#### Megjegyzés

- Az Airfryer sütővel számos különböző alapanyagú étel készíthető. Tekintse meg az „Élelmiszer-táblázat” a megfelelő mennyiségek és a hozzávetőleges sütési idők érdekében.
- Ne lépje túl az „Élelmiszer-táblázat” fejezetben megadott mennyiségeket, továbbá ne töltse a kosarat a „MAX” jelzésen túl, mert az ronthatja a végeredmény minőségét.
- Ha különböző ételeket szeretne készíteni egy időben, ellenőrizze a különböző hozzávalókhöz javasolt főzési időt, mielőtt egyszerre kezdené el őket főzni.

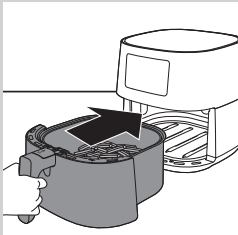

### 4 Helyezze vissza a sütőedényt a kosárral együtt az Airfryer készülékbe.

#### Vigyázat!

- Tilos a sütőedényt a kosár nélkül használni.
- Ne érintse meg a sütőedényt vagy a kosarat használat közben és után, mivel nagyon felforrósodnak.

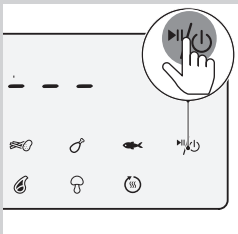

### 5 A be-/kikapcsoló gombbal kapcsolja be a készüléket.

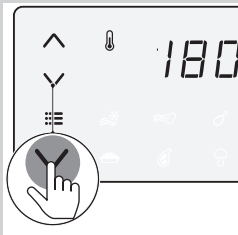

### 6 A hőmérséklet növelése vagy a hőmérséklet csökkentése gombbal válassza ki a szükséges hőmérsékletet.

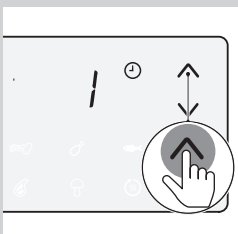

### 7 Az idő növelése vagy csökkentése gombbal válassza ki a szükséges időt.

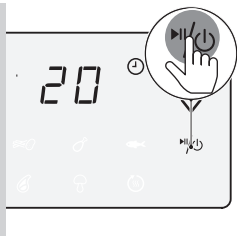

## 8 A sütés megkezdéséhez nyomja meg a be-/kikapcsoló gombot.

### ☰ Megjegyzés

- Főzés vagy sütés közben a hőmérséklet és az idő felváltva látható.
- A főzés vagy sütés utolsó percében a hátralévő idő másodpercekben látható.
- Lásd az alapvető sütési beállításokat tartalmazó élelmiszer-táblázatot a különböző típusú ételekhez.

### ✱ Tipp

- Ha sütés közben módosítani szeretné a sütési időt vagy hőmérsékletet, nyomja meg bármikor a megfelelő fel vagy le gombot.
- A sütés szüneteltetéséhez nyomja meg a be-/kikapcsoló gombot. A sütés folytatásához nyomja meg ismét a be-/kikapcsoló gombot.
- A készülék automatikusan szünet üzemmódba lép, amikor kihúzza a sütőedényt és kosarat. A főzési vagy sütési folyamat folytatódik, amikor a sütőedényt és kosarat visszahelyezi a készülékbe.
- **Ha a hőmérséklet mértékegységét Celsius-fokról Fahrenheit-fokra (vagy fordítva) szeretné módosítani az Airfryer készüléken, nyomja meg egyszerre a hőmérséklet növelése és a hőmérséklet csökkentése gombot körülbelül 10 másodpercig.**

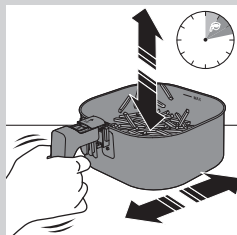

### ☰ Megjegyzés

- Ha 30 percen belül nem állítja be a szükséges sütési időt, a készülék biztonsági okokból automatikusan kikapcsol.
- Egyes alapanyagokat a sütési idő felénél össze kell rázni (lásd „Élelmiszer-táblázatot”). A hozzávalók összerázásához húzza ki a sütőedényt a kosárral együtt, helyezze hőálló munkalap-felületre, csúsztassa el a fedelet, és nyomja meg a kosár kioldógombját a kosár eltávolításához, majd rázza meg a kosarat a mosogató felett. Majd helyezze vissza a kosarat a sütőedénybe, és csúsztassa vissza a sütőedényt a készülékbe.
- Ha az időzítőt a sütési idő felére állítja be, és megszólal az időzítő, rázza meg vagy forgassa meg a hozzávalókat. Állítsa be az időzítőn a hátralévő sütési időt.

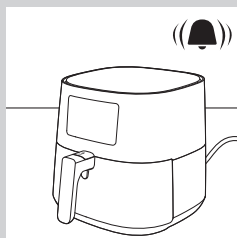

## 9 Amikor megszólal az időzítő, a beállított idő letelt.

### ☰ Megjegyzés

- A sütési folyamat manuálisan is leállítható. Ehhez nyomja meg a be-/kikapcsoló gombot.

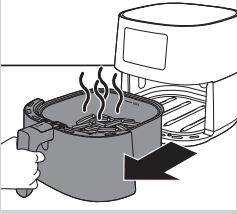

**10** Húzza ki a sütőedényt, és ellenőrizze, hogy a hozzávalók készen vannak-e.

### ! Vigyázat!

- A sütési folyamatot követően az Airfryer sütőedénye forró. Mindig hőálló munkalapra (pl. alátét stb.) helyezze a sütőedényt, amikor kiveszi a készülékből.

### ☰ Megjegyzés

- Ha az étel még nem készült el, a fogantyúval egyszerűen csúsztassa vissza a sütőedényt az Airfryer készülékbe, és néhány perccel növelje meg a beállított időt.

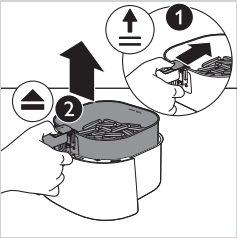

**11** A kis hozzávalók (pl. hasábburgonya) eltávolításához először csúsztassa el a fedelet, majd a kosár kioldógombjának megnyomásával emelje ki a kosarat a sütőedényből.

### ! Vigyázat!

- A sütési folyamatot követően a sütőedény, a kosár, a belső készülékház és a hozzávalók forrók. Az Airfryer készülékben lévő alapanyagok típusától függően a sütőedényből gőz csaphat ki.

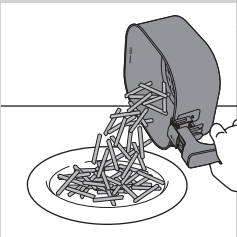

**12** Ūrítse a kosár tartalmát egy tálba vagy egy tálcára. A tartalom kiürítéséhez mindig vegye ki a kosarat a sütőedényből, mivel forró olaj lehet a sütőedény alján.

### ☰ Megjegyzés

- A nagy és törékeny hozzávalók eltávolításához használjon csipeszt a hozzávalók kiemeléséhez.
- Az alapanyagokból származó felesleges zsiradék vagy a megmaradt olaj a sütőedény alján gyűlik össze.
- A sütésben lévő alapanyagoktól függően minden adag után, vagy mielőtt megrázná vagy visszahelyezné a kosarat a sütőedénybe, óvatosan kiöntheti a sütőedényből a felesleges olajat vagy zsírt. Helyezze a kosarat hőálló felületre. A felesleges olaj vagy zsír kiöntéséhez viseljen sütőkésztyűt. Helyezze vissza a kosarat a sütőedénybe.

Ha egy adag étel elkészült, az Airfryer azonnal készen áll a következő adag sütésére.

### ☰ Megjegyzés

- Egy új ételadag elkészítéséhez ismételje meg a 3–12. lépéseket.

## A melegen tartás mód kiválasztása

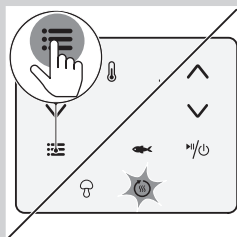

- 1 Nyomja meg a menü gombot többször, amíg a melegen tartás ikon villogni nem kezd.

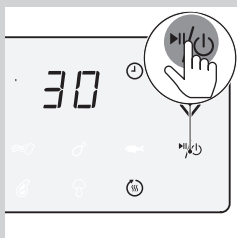

- 2 Nyomja meg a be-/kikapcsoló gombot a melegen tartás üzemmód elindításához.

### Megjegyzés

- A melegen tartás időzítő 30 percre van beállítva. A melegen tartási idő (1–30 perc) módosításához nyomja meg az idő csökkentése gombot. Az idő automatikusan megerősítésre kerül.
- A hőmérséklet melegen tartás üzemmódban nem módosítható.

- 3 A melegen tartás üzemmód szüneteltetéséhez nyomja meg a be-/kikapcsoló gombot. A melegen tartás üzemmód folytatásához nyomja meg ismét a be-/kikapcsoló gombot.
- 4 A melegen tartás üzemmódból való kilépéshez nyomja meg hosszan a be-/kikapcsoló gombot.

### Tipp

- Ha az étel – pl. a hasábburgonya – túl sokat veszít a ropogóságából a melegen tartás mód közben, rövidítse le a melegen tartás idejét azáltal, hogy korábban kikapcsolja a készüléket, vagy süsse ropogósra az ételt max. 2-3 percig 180 °C/350 °F hőmérsékleten.

### Megjegyzés

- A melegen tartás mód közben a készülékben lévő ventilátor és fűtőelem időről időre bekapcsol.
- A melegen tartás módot arra tervezték, hogy az Airfryer készülékben való sütést követően azonnal melegen tartsa az ételét. Nem újramelegítésre szánták.

## Sütés előbeállítások segítségével

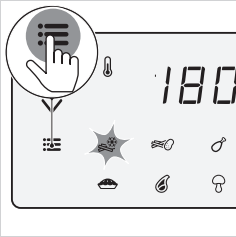

- 1 Kövesse „Az Airfryer készülék használata” fejezet 1-5. lépéseit.
- 2 Nyomja meg a Menü gombot. A fagyasztott ételek ikon villog. Nyomja meg a Menü gombot többször, amíg a kívánt előbeállítás ikonja villogni nem kezd.

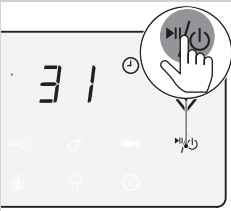









- 3 A be-/kikapcsoló gomb megnyomásával indítsa el a sütést.



### Megjegyzés

- Az alábbi táblázatban további információkat talál az előbeállításokról.

Előbeállítás	Előre beállított idő (perc)	Előre beállított hőmérséklet	Tömeg (max.)	Adatok
 Fagyasztott, burgonya alapú ételek	31	180 °C/ 350 °F	800 g/28 uncia	<ul style="list-style-type: none"> <li>• Burgonya alapú fagyasztott ételek, például fagyasztott hasábburgonya, burgonyahasábok, rácsos sült burgonya stb.</li> <li>• 2-3-szor rázza össze, forgassa meg vagy keverje meg</li> </ul>
 Frissen sült ételek	38	180 °C/ 350 °F	800 g/28 uncia	<ul style="list-style-type: none"> <li>• Használjon lisztes burgonyát</li> <li>• 10 x 10 mm/0,4 x 0,4 hüvelyk méretű kockára vágva</li> <li>• Áztassa 30 percen át vízben, szárítsa meg, majd adjon hozzá ¼-1 evőkanál olajat.</li> <li>• 2-3-szor rázza össze, forgassa meg vagy keverje meg</li> </ul>

Előbeállítás	Előre beállított idő (perc)	Előre beállított hőmérséklet	Tömeg (max.)	Adatok
 Csirkecomb	27	180 °C/ 350 °F	1000 g/35 uncia	<ul style="list-style-type: none"> <li>• Legfeljebb 8 csirkecomb</li> <li>• Időnként rázza össze, forgassa meg vagy keverje meg</li> </ul>
 Egész hal, kb. 300 g/11 uncia	20	200 °C/ 400 °F	600 g / 21 oz	
 Sütemény	45	160 °C/ 325 °F	500 g/18 uncia	<ul style="list-style-type: none"> <li>• Használja az XL sütőtartozékot (199 x 189 x 80 mm)</li> </ul>
 Csont nélküli hússzeletek	20	200 °C/ 400 °F	600 g / 21 oz	<ul style="list-style-type: none"> <li>• Legfeljebb 4 hússzelet csont nélkül</li> </ul>
 Vegyes zöldségek	18	180 °C/ 350 °F	800 g/28 uncia	<ul style="list-style-type: none"> <li>• Durvára vágva</li> <li>• Használja az XL sütőtartozékot</li> </ul>
 Melegen tartás	30	80 °C/ 175 °F	nincs	<ul style="list-style-type: none"> <li>• A hőmérséklet nem állítható</li> </ul>

### Váltás másik előbeállításra

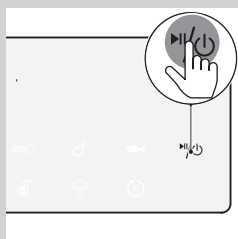

- 1 Az adott sütési folyamat leállításához nyomja meg hosszan a be-/kikapcsoló gombot a folyamat közben. A készülék ekkor készenléti üzemmódban van.

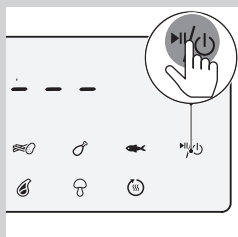

- 2 A készülék bekapcsolásához nyomja meg ismét a be-/kikapcsoló gombot.





- 3 Nyomja meg a Menü gombot többször, amíg a kívánt előbeállítás ikonja villogni nem kezd.

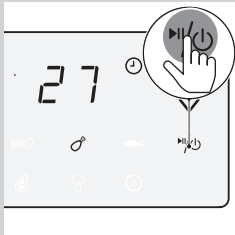

- 4 A sütés megkezdéséhez nyomja meg a be-/kikapcsoló gombot.

### Házi hasábburgonya készítése

Az Airfryer készülékben való nagyszerű házi hasábburgonya készítéséhez:

- Válasszon ki egy megfelelő fajta burgonyát a hasábburgonya-készítéshez, pl. friss (enyhén) lisztes burgonyákat.
- Az egyenletes eredmény érdekében a legjobb, ha maximum 800 grammos (28 unciás) adagokban süti a hasábburgonyát az Airfryer készülékben. A nagyobb hasábburgonyák általában kevésbé ropogósak, mint a kisebbek.

- 1 **Hámozza meg a burgonyákat, és vágja őket hasábokra (10 x 10 mm/0,4 x 0,4 hüv. vastagságúra).**
- 2 **Áztassa 30 percen keresztül egy tál vízben a burgonyahasábokat.**
- 3 **Öntse ki a tálból a vizet, és szárítsa meg a hasábburgonyákat egy konyharuha vagy egy papírkendő segítségével.**
- 4 **Öntsön egy evőkanál sütőolajat a tálba, tegye a burgonyahasábokat a tálba, majd addig keverje, amíg a burgonyahasábokra rá nem tapad az olaj.**
- 5 **Távolítsa el a burgonyahasábokat a tálból az ujjai vagy egy lyukacsos konyhai eszköz segítségével, így a felesleges olaj a tálban marad.**

### ☰ Megjegyzés

- Ne döntse meg a tálat annak érdekében, hogy a burgonyahasábok egyszerűen a kosárba essenek, ezáltal megelőzheti, hogy felesleges olaj kikerüljön a sütőedényből.

**6** Tegye a burgonyahasábokat a kosárba.

**7** Süsse meg a burgonyahasábokat, és közben 2-3-szor rázza meg a kosarat.

## Tisztítás

### ⚠ Figyelmeztetés

- Hagyja, hogy a kosár, a sütőedény, illetve a készülék belseje teljesen lehűljön, mielőtt elkezdené megtisztítani őket.
- A sütőedény, a kosár és a készülék belseje tapadásmentes bevonattal rendelkezik. Ne használjon fém konyhai eszközöket vagy karcoló tisztítóanyagokat, mivel ezek kárt tehetnek a tapadásmentes bevonatban.

Minden használat után tisztítsa meg a készüléket. Minden használatot követően távolítsa el az olajat és zsírt a sütőedény aljából.

**1** Nyomja meg a be- /kikapcsoló (⏻/⏻) gombot a készülék kikapcsolásához, húzza ki a csatlakozódugót a fali aljzatból, majd hagyja lehűlni a készüléket.

### ✳ Tipp

- Az Airfryer gyorsabban lehűl, ha kiveszi belőle a sütőedényt és a kosarat.

**2** Öntse ki a felesleges zsírt vagy olajat a sütőedény aljából.

**3** Tisztítsa meg mosogatógépben a sütőedényt és a kosarat. Forró, mosogatószeres meleg vízzel és karcolásmentes szivaccsal is tisztíthatja őket (lásd: „Tisztítási táblázat”).

### ☰ Megjegyzés

- Helyezze a sütőedényt a gumidugóval együtt a mosogatógépbe. Tisztítás előtt ne távolítsa el a gumidugót.

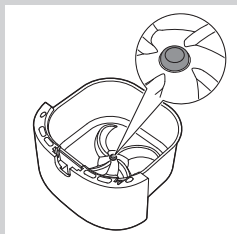

### Tipp

- Ha ételmaradványok ragadnak a sütőedénybe vagy a kosárba, áztassa őket forró, mosogatószeres vízben 10–15 percig. Az áztatásnak köszönhetően fellazulnak az ételmaradványok, és könnyebbé válik az eltávolításuk. Ellenőrizze, hogy a mosogatószer oldja-e az olajat és zsírt. Ha zsíros foltok vannak a sütőedényen vagy a kosáron, és nem tudja őket eltávolítani forró vízzel és mosogatószerrel, használjon folyékony zsíroldószert.
- Szükség esetén – pl. ha a fűtőelembe ételmaradvány ragadt – puha vagy közepes keménységű kefe is használható. Ne használjon acél drótkéfét vagy durva sörtéjű kefét, mivel ezzel kárt tehet a fűtőelem bevonatában.

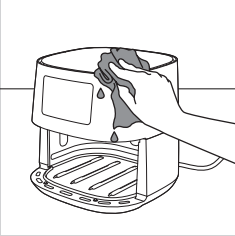

#### 4 A készülék burkolatát törölje le egy nedves ruhával.

### Megjegyzés

- Ügyeljen, hogy ne maradjon nedves a kezelőpanel. Tisztítás után száraz kendővel törölje le a kezelőpanelt.

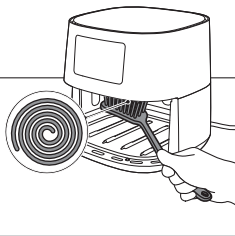



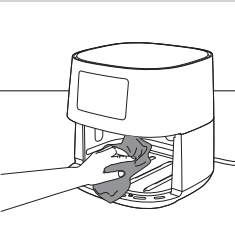

#### 5 A fűtőelemet tisztítókefével szabadítsa meg a lerakódott ételmaradéktól.

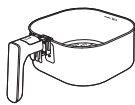

#### 6 A készülék belsejét meleg vízzel és karcolásmentes szivaccsal tisztítsa.

## Tisztítási táblázat

			
	✓	✓	✗
	✓	✓	✗

## Tárolás

- 1 Húzza ki a készülék hálózati csatlakozó dugóját a fali konnektorból és hagyja lehűlni.
- 2 Mielőtt eltenné, győződjön meg arról, hogy minden alkatrész teljesen száraz.



## Megjegyzés

- Mindig tartsa vízszintesen az Airfryer készüléket, amikor hordozza azt. Igyekezzen a készülék elején a sütőedényt is megfogni, mivel a sütőedény a kosárral együtt kicsúszhat a készülékből, ha véletlenül hátrafelé billenti a készüléket. Ezzel kárt tehet ezekben az alkatrészekben.
- Mindig gondoskodjon róla, hogy az Airfryer készülék levehető részei rögzítve legyenek, mielőtt mozgatja és/vagy elteszi a készüléket.

## Ujrahasznosítás



- Ez a szimbólum azt jelenti, hogy a termék nem kezelhető normál háztartási hulladékként (2012/19/EU).
- Kövesse az országában érvényes, az elektromos és elektronikus készülékek hulladékkezelésére vonatkozó jogszabályokat. A megfelelő hulladékkezelés segítséget nyújt a környezettel és az emberi egészséggel kapcsolatos negatív következmények megelőzésében.

## Garancia és terméktámogatás

Ha információra vagy támogatásra van szüksége, látogasson el a [www.philips.com/support](http://www.philips.com/support) weboldalra, vagy olvassa el a különálló, világszerte érvényes garancialevelet.

## Hibakeresés

Ez a fejezet részletesen foglalkozik a készülékkel kapcsolatban leggyakrabban felmerülő problémákkal. Ha az alábbi útmutató segítségével nem tudja elhárítani a hibát, látogasson el a **[www.philips.com/support](http://www.philips.com/support)** weboldalra a gyakran ismétlődő kérdések listájáért, vagy forduljon az országában illetékes vevőszolgálathoz.

Probléma	Lehetséges ok	Megoldás
A készülék a használat során kívül is felforrósodik.	A hő belülről a külső falakra sugárzik.	Ez normális jelenség. Minden olyan fogantyú és gomb továbbra is kellően hideg marad, amelyet a használat során meg kell érintenie.  A sütőedény, a kosár és a készülék belseje mindig felforrósodik, amikor a készüléket bekapcsolják annak érdekében, hogy az étel kellően megsüljön. Ezek az alkatrészek mindig túl forrók ahhoz, hogy megérintse őket.
		Ha hosszabb ideig bekapcsolva hagyja a készüléket, néhány része túl forróvá válik ahhoz, hogy megérintse őket. Ezen területeket a következő ikon jelzi a készüléken:   Amennyiben odafigyel a forró területekre, és nem érinti meg őket, a készülék használata teljesen biztonságos.
A házi készítésű hasáburgonyáim nem a vártnak megfelelőek.	Nem megfelelő fajtájú burgonyát használt.	A legjobb eredmény érdekében használjon friss, lisztes burgonyákat. Ha tárolni szeretné a burgonyát, ne tegye hideg helyre, pl. a hűtőszekrénybe. Válasszon olyan burgonyát, amely csomagolásán fel van tüntetve, hogy alkalmas sütésre.
	Túl nagy mennyiségű hozzávalót tett a kosárba.	Kövesse a használati útmutatóban szereplő, házi készítésű hasáburgonya készítésére vonatkozó utasításokat (19. oldal).
	Bizonyos alapanyagokat az elkészítési idő felénél meg kell rázni.	Kövesse a használati útmutatóban szereplő, házi készítésű hasáburgonya készítésére vonatkozó utasításokat (19. oldal).

Probléma	Lehetséges ok	Megoldás
Az Airfryer készülék nem kapcsol be.	Nem csatlakoztatta a készüléket.	Ellenőrizze, hogy a csatlakozó megfelelően be van-e dugva a fali aljzatba.
	Ugyanazon fali aljzathoz több készülék is csatlakozik.	Az Airfryer nagy teljesítményfelvétellel működik. Próbálkozzon egy másik fali aljzattal, és ellenőrizze a biztosítékokat.
Észrevettem néhány sérülési pontot az Airfryer belsejében.	A bevonattal való véletlen érintkezések vagy sűrűdások következtében pár apró folt jelenhet meg az Airfryer sütőedényének belsejében (ezt okozhatja, hogy tisztítás közben érdes tisztítóeszközöket használ és/vagy a kosár behelyezésének módja).	A károsodás elkerülése érdekében megfelelően engedje le a kosarat a sütőedénybe. Ha nem megfelelő szögben helyezi be a kosarat, annak oldala hozzáütődhet a sütőedény falához, melynek következtében apró darabok pattoghatnak le a bevonatról. Ez esetben ne aggódjon, a felhasznált anyagok nem károsak az egészségre.
A készülék fehér füstöt bocsát ki.	Zsíros alapanyagokat süt.	Óvatosan öntse ki a sütőedényből a felesleges olajat vagy zsírt, majd folytassa a sütést.
	A sütőedényben még vannak maradványok az előzőleg használt zsírból.	A fehér füstöt a sütőedényben felhevülő zsíros maradványok okozzák. Minden használatot követően alaposan tisztítsa meg a sütőedényt és a kosarat.
	A panír nem tapad megfelelően az ételre.	A lebegő, apró panírdarabok fehér füstöt okozhatnak. Erősen nyomja az ételre a panírt, hogy hozzátapadjon.
	Páclé, folyadék vagy húslé csapódhat a felesleges zsírba.	Itassa fel az ételről a nedvességet, mielőtt a kosárba helyezné.
Az Airfryer kijelzőjén „E1” felirat látható.	Az eszköz meghibásodott.	Hívja a Philips szerviz forródrótot, vagy forduljon az országa vevőszolgálatához.
	Előfordulhat, hogy az Airfryer készüléket túl hideg helyen tárolja.	Ha a készüléket alacsony környezeti hőmérsékleten tárolta, hagyja szobahőmérsékletre felmelegedni legalább 15 percen át, mielőtt újra csatlakoztatja. Ha a kijelzőn továbbra is az „E1” látható, hívja a Philips szerviz forródrótot, vagy forduljon az országa vevőszolgálatához.

