



Bedienungsanleitung  
Mode d'emploi  
Istruzioni per l'uso

**FERREX®**

# Akku-Heckenschere

Taillehaie à accu |

Tagliasiepi a batteria

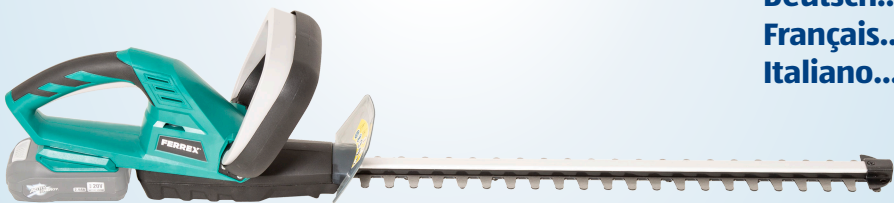

Deutsch..... 4  
Français..... 24  
Italiano..... 44

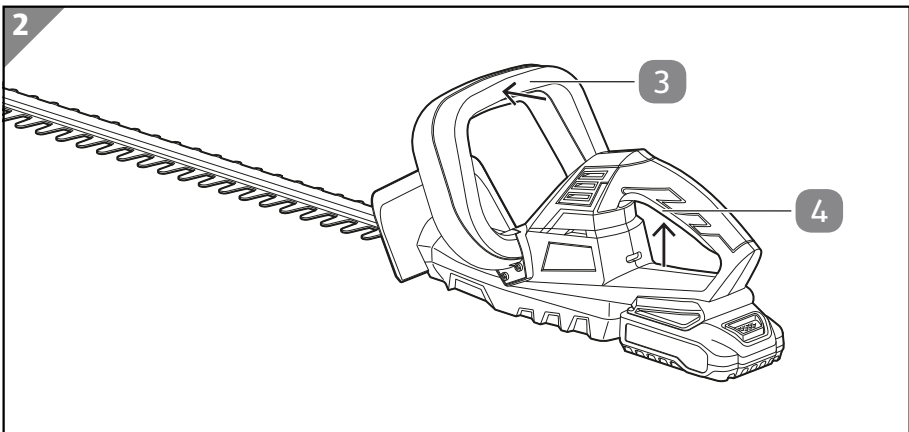
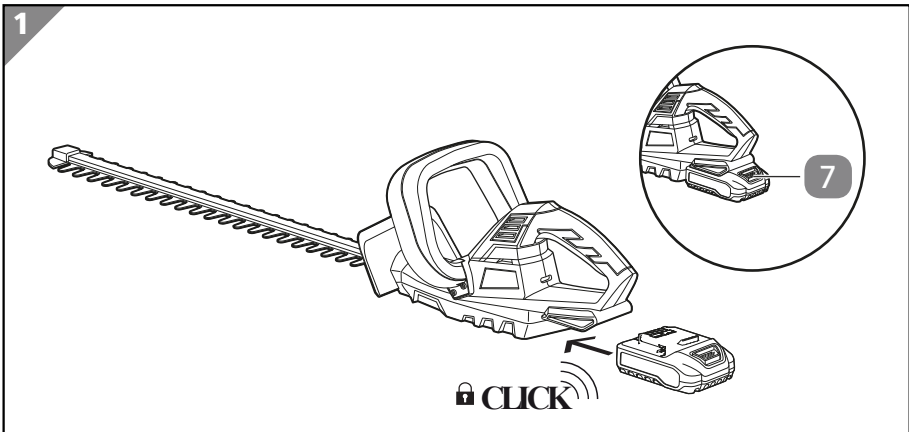
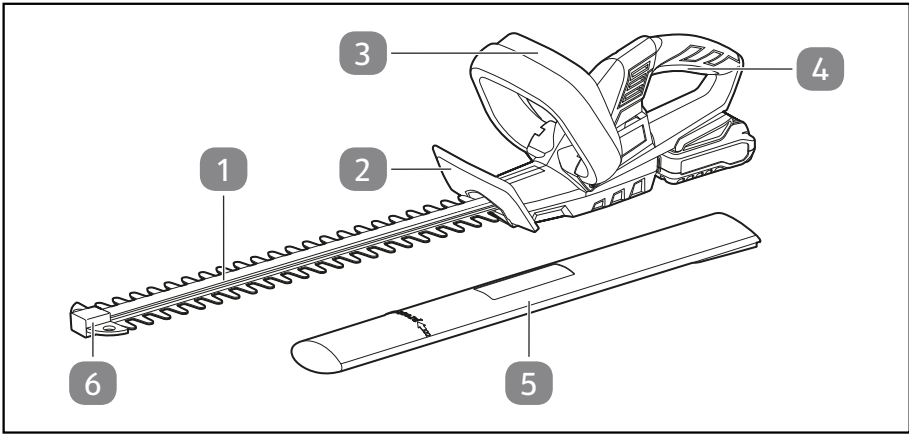

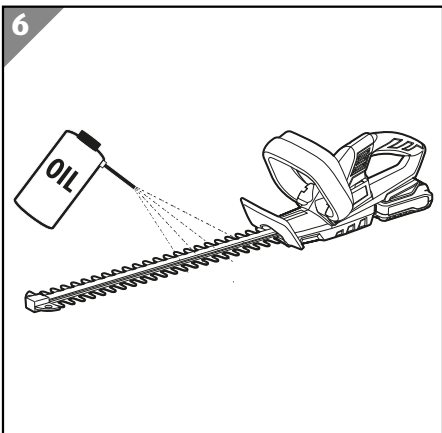
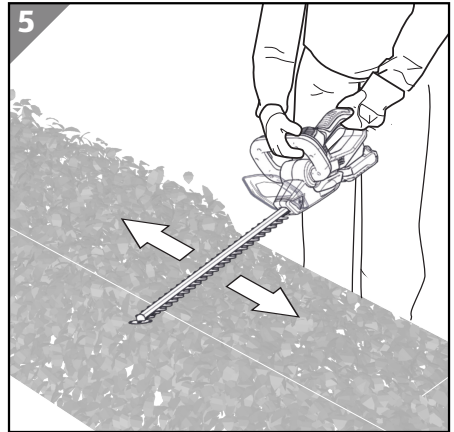
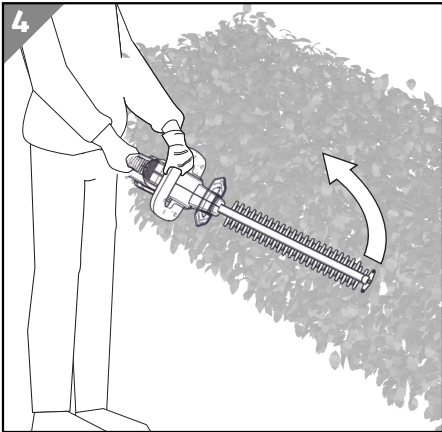
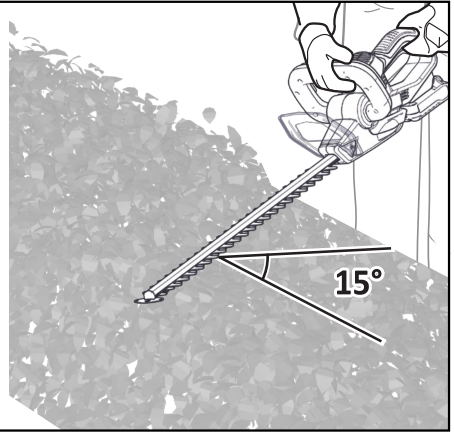
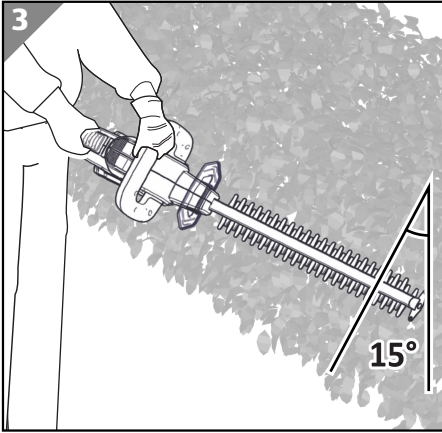

## Lieferumfang/Geräteteile

- 1 Schwert
- 2 Handschutz
- 3 Führunggriff mit Schalttaste
- 4 Handgriff mit Schalttaste
- 5 Schwertschutz
- 6 Stoßschutz
- 7 Entriegelung für Akku  
(Akku nicht im Lieferumfang enthalten)

**Im Lieferumfang des Geräts sind weder Akku noch Ladegerät enthalten. Diese müssen separat erworben werden.**

**Das Gerät kann mit dem Akkupack 20 V oder dem Akkupack 20/40 V der Marke Activ Energy betrieben werden.**

Verwenden Sie ausschließlich die im Kapitel "Technische Daten" genannten Akkus für das Gerät, betreiben Sie das Gerät nicht mit Akkus anderer Hersteller.

---

# Inhaltsverzeichnis

<b>Übersicht</b> .....	<b>2</b>
<b>Lieferumfang/Geräteteile</b> .....	<b>4</b>
<b>Allgemeines</b> .....	<b>6</b>
Bedienungsanleitung lesen und aufbewahren.....	6
Bestimmungsgemäßer Gebrauch.....	6
<b>Zeichenerklärung</b> .....	<b>7</b>
<b>Sicherheit</b> .....	<b>8</b>
Hinweiserklärung.....	8
Allgemeine Sicherheitshinweise für Elektrowerkzeuge.....	9
Restrisiken.....	14
<b>Inbetriebnahme</b> .....	<b>15</b>
Gerät und Lieferumfang prüfen.....	15
Akku einsetzen / entnehmen.....	15
<b>Bedienung</b> .....	<b>16</b>
Ein- und Ausschalten.....	17
Arbeitshinweise.....	18
Verhalten, wenn das Messer blockiert.....	18
<b>Prüfung</b> .....	<b>18</b>
<b>Reinigung und Wartung</b> .....	<b>18</b>
<b>Transport und Lagerung</b> .....	<b>19</b>
<b>Technische Daten</b> .....	<b>19</b>
Angaben zu Akku und Ladegerät (nicht im Lieferumfang enthalten).....	20
<b>Konformitätserklärung</b> .....	<b>22</b>
<b>Entsorgung</b> .....	<b>23</b>
Verpackung entsorgen.....	23
Altgerät entsorgen.....	23

## Allgemeines

### Bedienungsanleitung lesen und aufbewahren



Diese Bedienungsanleitung gehört zu dieser Akku-Heckenschere (im Folgenden auch „Gerät“ genannt). Sie enthält wichtige Informationen zur Inbetriebnahme und Bedienung.

Lesen Sie die Bedienungsanleitung, insbesondere die Sicherheitshinweise, sorgfältig durch, bevor Sie das Gerät einsetzen. Die Nichtbeachtung dieser Bedienungsanleitung kann zu schweren Verletzungen oder Schäden am Gerät führen.

Die Bedienungsanleitung basiert auf den in der Europäischen Union gültigen Normen und Regeln. Beachten Sie im Ausland auch landesspezifische Richtlinien und Gesetze.

Bewahren Sie die Bedienungsanleitung für die weitere Nutzung auf. Wenn Sie das Gerät an Dritte weitergeben, geben Sie unbedingt diese Bedienungsanleitung mit.

### Bestimmungsgemäßer Gebrauch

Das Gerät ist ausschließlich zum Schneiden von Hecken und Sträuchern im privaten Haus- und Hobbygarten bestimmt.

Bitte beachten Sie, dass gemäß dem Natur- und Heimatschutzgesetz (NHG) Hecken, lebende Zäune, Gebüsche und andere Gehölze in der Zeit vom 1. März bis zum 30. September nicht abgeschnitten oder auf den Stock gesetzt werden dürfen. Schonende Form- und Pflegeschnitte zur Beseitigung des Zuwachses der Pflanzen sind hingegen jederzeit erlaubt.

Es ist ausschließlich für den Privatgebrauch bestimmt und nicht für den gewerblichen Bereich geeignet. Verwenden Sie das Gerät nur wie in dieser Bedienungsanleitung beschrieben. Jede andere Verwendung gilt als nicht bestimmungsgemäß und kann zu Sachschäden oder sogar zu Personenschäden führen. Das Gerät ist kein Kinderspielzeug.

Der Hersteller oder Händler übernimmt keine Haftung für Schäden, die durch nicht bestimmungsgemäßen oder falschen Gebrauch entstanden sind.

# Zeichenerklärung

Die folgenden Symbole werden in dieser Bedienungsanleitung, auf dem Gerät oder auf der Verpackung verwendet.



Allgemeines Warnzeichen.



Lesen Sie die Bedienungsanleitung.



Dieses Symbol gibt Ihnen nützliche Zusatzinformationen zum Zusammenbau oder Betrieb.



Tragen Sie eine Schutzbrille.



Tragen Sie Gehörschutz.



Tragen Sie Schutzhandschuhe.



Tragen Sie Sicherheitsschuhe.



Vor allen Einstell-, Reinigungs- und Wartungsarbeiten am Gerät den Wechselakku herausnehmen.



Gefahr - Halten Sie die Hände vom Messer fern!



Nicht dem Regen aussetzen.

## Zeichenerklärung

---

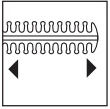

Gibt die Schnittlänge an.



Spannung Wechselakku  
Gleichstrom



Konformitätserklärung (siehe Kapitel „Konformitätserklärung“): Mit diesem Symbol gekennzeichnete Produkte erfüllen alle anzuwendenden Gemeinschaftsvorschriften des Europäischen Wirtschaftsraums.



Das Symbol zeigt den maximalen Schallleistungspegel  $L_{WA}$ .

## Sicherheit

### Hinweiserklärung

Die folgenden Signalworte werden in dieser Bedienungsanleitung verwendet.

**⚠ GEFAHR!**

Dieses Signalsymbol/-wort bezeichnet eine Gefährdung mit einem hohen Risikograd, die, wenn sie nicht vermieden wird, den Tod oder eine schwere Verletzung zur Folge hat.

**⚠ WARNUNG!**

Dieses Signalsymbol/-wort bezeichnet eine Gefährdung mit einem mittleren Risikograd, die, wenn sie nicht vermieden wird, den Tod oder eine schwere Verletzung zur Folge haben kann.

**⚠ VORSICHT!**

Dieses Signalsymbol/-wort bezeichnet eine Gefährdung mit einem niedrigen Risikograd, die, wenn sie nicht vermieden wird, eine geringfügige oder mäßige Verletzung zur Folge haben kann.

**HINWEIS!**

Dieses Signalwort warnt vor möglichen Sachschäden.



## Allgemeine Sicherheitshinweise für Elektrowerkzeuge

### **WARNUNG!**

**Lesen Sie alle Sicherheitshinweise, Anweisungen, Bebilderungen und technischen Daten, mit denen dieses Elektrowerkzeug versehen ist.**

Versäumnisse bei der Einhaltung der nachfolgenden Anweisungen können elektrischen Schlag, Brand und/oder schwere Verletzungen verursachen.

**Bewahren Sie alle Sicherheitshinweise und Anweisungen für die Zukunft auf.**

Der in den Sicherheitshinweisen verwendete Begriff "Elektrowerkzeug" bezieht sich auf netzbetriebene Elektrowerkzeuge (mit Netzleitung) oder auf akkubetriebene Elektrowerkzeuge (ohne Netzleitung).

### **Arbeitsplatzsicherheit**

- **Halten Sie Ihren Arbeitsbereich sauber und gut beleuchtet.** *Unordnung oder unbeleuchtete Arbeitsbereiche können zu Unfällen führen.*
- **Arbeiten Sie mit dem Elektrowerkzeug nicht in explosionsgefährdeter Umgebung, in der sich brennbare Flüssigkeiten, Gase oder Stäube befinden.** *Elektrowerkzeuge erzeugen Funken, die den Staub oder die Dämpfe entzünden können.*
- **Halten Sie Kinder und andere Personen während der Benutzung des Elektrowerkzeugs fern.** *Bei Ablenkung können Sie die Kontrolle über das Elektrowerkzeug verlieren.*

### **Elektrische Sicherheit**

- **Vermeiden Sie Körperkontakt mit geerdeten Oberflächen, wie Rohren, Heizungen, Herden und Kühlschränken.** *Es besteht ein erhöhtes Risiko durch elektrischen Schlag, wenn Ihr Körper geerdet ist.*
- **Halten Sie Elektrowerkzeuge von Regen oder Nässe fern.** *Das Eindringen von Wasser in ein Elektrowerkzeug erhöht das Risiko eines elektrischen Schlages.*

### **Sicherheit von Personen**

- **Seien Sie aufmerksam, achten Sie darauf, was Sie tun, und gehen Sie mit Vernunft an die Arbeit mit einem Elektrowerkzeug. Benutzen Sie kein Elektrowerkzeug, wenn Sie müde sind oder unter dem Einfluss von Drogen, Alkohol oder Medikamenten stehen.** *Ein Moment der Unachtsamkeit beim Gebrauch des Elektrowerkzeugs kann zu ernsthaften Verletzungen führen.*
- **Tragen Sie persönliche Schutzausrüstung und immer eine Schutzbrille.** *Das Tragen persönlicher Schutzausrüstung, wie Staubmaske, rutschfeste*

*Sicherheitsschuhe, Schutzhelm oder Gehörschutz, je nach Art und Einsatz des Elektrowerkzeugs, verringert das Risiko von Verletzungen.*

- **Vermeiden Sie eine unbeabsichtigte Inbetriebnahme. Vergewissern Sie sich, dass das Elektrowerkzeug ausgeschaltet ist, bevor Sie es an die Stromversorgung und/oder den Akku anschließen, es aufnehmen oder tragen.** *Wenn Sie beim Tragen des Elektrowerkzeugs den Finger am Schalter haben oder das Elektrowerkzeug eingeschaltet an die Stromversorgung anschließen, kann dies zu Unfällen führen.*
- **Entfernen Sie Einstellwerkzeuge oder Schraubenschlüssel, bevor Sie das Elektrowerkzeug einschalten.** *Ein Werkzeug oder Schlüssel, der sich in einem drehenden Teil des Elektrowerkzeugs befindet, kann zu Verletzungen führen.*
- **Vermeiden Sie eine abnormale Körperhaltung. Sorgen Sie für einen sicheren Stand und halten Sie jederzeit das Gleichgewicht.** *Dadurch können Sie das Elektrowerkzeug in unerwarteten Situationen besser kontrollieren.*
- **Tragen Sie geeignete Kleidung. Tragen Sie keine weite Kleidung oder Schmuck. Halten Sie Haare und Kleidung fern von sich bewegenden Teilen.** *Lockere Kleidung, Schmuck oder lange Haare können von sich bewegenden Teilen erfasst werden.*
- **Wiegen Sie sich nicht in falscher Sicherheit und setzen Sie sich nicht über die Sicherheitsregeln für Elektrowerkzeuge hinweg, auch wenn Sie nach vielfachem Gebrauch mit dem Elektrowerkzeug vertraut sind.** *Achtloses Handeln kann binnen Sekundenbruchteilen zu schweren Verletzungen führen.*

### Verwendung und Behandlung des Elektrowerkzeugs

- **Überlasten Sie das Elektrowerkzeug nicht. Verwenden Sie für Ihre Arbeit das dafür bestimmte Elektrowerkzeug.** *Mit dem passenden Elektrowerkzeug arbeiten Sie besser und sicherer im angegebenen Leistungsbereich.*
- **Benutzen Sie kein Elektrowerkzeug, dessen Schalter defekt ist.** *Ein Elektrowerkzeug, das sich nicht mehr ein- oder ausschalten lässt, ist gefährlich und muss repariert werden.*
- **Ziehen Sie den Stecker aus der Steckdose und/oder entfernen Sie einen abnehmbaren Akku, bevor Sie Geräteeinstellungen vornehmen, Einsatzwerkzeugteile wechseln oder das Elektrowerkzeug weglegen.** *Diese Vorsichtsmaßnahme verhindert den unbeabsichtigten Start des Elektrowerkzeugs.*
- **Bewahren Sie unbenutzte Elektrowerkzeuge außerhalb der Reichweite von Kindern auf. Lassen Sie keine Personen das Elektrowerkzeug benutzen, die mit diesem nicht vertraut sind oder diese Anweisungen nicht gelesen**

---

**haben.** *Elektrowerkzeuge sind gefährlich, wenn sie von unerfahrenen Personen benutzt werden.*

- **Pflegen Sie Elektrowerkzeuge und Einsatzwerkzeug mit Sorgfalt.** **Kontrollieren Sie, ob bewegliche Teile einwandfrei funktionieren und nicht klemmen, ob Teile gebrochen oder so beschädigt sind, dass die Funktion des Elektrowerkzeugs beeinträchtigt ist. Lassen Sie beschädigte Teile vor dem Einsatz des Elektrowerkzeugs reparieren.** *Viele Unfälle haben ihre Ursache in schlecht gewarteten Elektrowerkzeugen.*
- **Halten Sie Schneidwerkzeuge scharf und sauber.** *Sorgfältig gepflegte Schneidwerkzeuge mit scharfen Schneidkanten verklemmen sich weniger und sind leichter zu führen.*
- **Verwenden Sie Elektrowerkzeug, Einsatzwerkzeug, Einsatzwerkzeuge usw. entsprechend diesen Anweisungen. Berücksichtigen Sie dabei die Arbeitsbedingungen und die auszuführende Tätigkeit.** *Der Gebrauch von Elektrowerkzeugen für andere als die vorgesehenen Anwendungen kann zu gefährlichen Situationen führen.*
- **Halten Sie Griffe und Griffflächen trocken, sauber und frei von Öl und Fett.** *Rutschige Griffe und Griffflächen erlauben keine sichere Bedienung und Kontrolle des Elektrowerkzeugs in unvorhergesehenen Situationen.*

#### **Verwendung und Behandlung des Akkuwerkzeugs**

- **Laden Sie die Akkus nur mit Ladegeräten auf, die vom Hersteller empfohlen werden.** *Durch ein Ladegerät, das für eine bestimmte Art von Akkus geeignet ist, besteht Brandgefahr, wenn es mit anderen Akkus verwendet wird.*
- **Verwenden Sie nur die dafür vorgesehenen Akkus in den Elektrowerkzeugen.** *Der Gebrauch von anderen Akkus kann zu Verletzungen und Brandgefahr führen.*
- **Halten Sie den nicht benutzten Akku fern von Büroklammern, Münzen, Schlüsseln, Nägeln, Schrauben oder anderen kleinen Metallgegenständen, die eine Überbrückung der Kontakte verursachen könnten.** *Ein Kurzschluss zwischen den Akkukontakten kann Verbrennungen oder Feuer zur Folge haben.*
- **Bei falscher Anwendung kann Flüssigkeit aus dem Akku austreten. Vermeiden Sie den Kontakt damit. Bei zufälligem Kontakt mit Wasser abspülen. Wenn die Flüssigkeit in die Augen kommt, nehmen Sie zusätzlich**

**ärztliche Hilfe in Anspruch.** *Austretende Akkuflüssigkeit kann zu Hautreizungen oder Verbrennungen führen.*

- **Benutzen Sie keinen beschädigten oder veränderten Akku.** *Beschädigte oder veränderte Akkus können sich unvorhersehbar verhalten und zu Feuer, Explosion oder Verletzungsgefahr führen.*
- **Setzen Sie einen Akku keinem Feuer oder zu hohen Temperaturen aus.** *Feuer oder Temperaturen über 130 °C können eine Explosion hervorrufen.*
- **Befolgen Sie alle Anweisungen zum Laden und laden Sie den Akku oder das Akkuwerkzeug niemals außerhalb des in der Betriebsanleitung angegebenen Temperaturbereichs.** *Falsches Laden oder Laden außerhalb des zugelassenen Temperaturbereichs kann den Akku zerstören und die Brandgefahr erhöhen.*

### Service

- **Lassen Sie Ihr Elektrowerkzeug nur von qualifiziertem Fachpersonal und nur mit Original-Ersatzteilen reparieren.** *Damit wird sichergestellt, dass die Sicherheit des Elektrowerkzeugs erhalten bleibt.*
- **Warten Sie niemals beschädigte Akkus.** *Sämtliche Wartung von Akkus sollte nur durch den Hersteller oder bevollmächtigte Kundendienststellen erfolgen.*

### Sicherheitshinweise für Heckenscheren

- **Halten Sie alle Körperteile vom Schneidmesser fern. Versuchen Sie nicht, bei laufendem Messer Schnittgut zu entfernen oder zu schneidendes Material festzuhalten. Entfernen Sie eingeklemmtes Schnittgut nur bei ausgeschaltetem Gerät.** Ein Moment der Unachtsamkeit bei Benutzung der Heckenschere kann zu schweren Verletzungen führen.
- **Tragen Sie die Heckenschere am Griff bei stillstehendem Messer und halten Sie die Finger von allen Netzschaltern fern.** Das ordnungsgemäße Tragen der Heckenschere verringert das Risiko eines unbeabsichtigten Starts und der daraus resultierenden Verletzungsgefahr durch die Klingen.
- **Wenn Sie die Heckenschere transportieren oder lagern, bringen Sie immer die Messerabdeckung an.** Die ordnungsgemäße Handhabung der Heckenschere verringert die Verletzungsgefahr der Klingen.
- **Stellen Sie sicher, dass der Schalter ausgeschaltet und der Akku entfernt oder nicht angeschlossen ist. Befolgen Sie alle Anweisungen, wenn Sie gestautes Material beseitigen oder das Gerät warten.** Eine unerwartete Betätigung der Heckenschere beim Beseitigen von Materialstaus oder bei Wartungsarbeiten kann zu schweren Verletzungen führen.
- **Halten Sie das Elektrowerkzeug nur an den isolierten Griffflächen, da das Schneidmesser in Berührung mit verborgenen Stromleitungen kommen kann.** Der Kontakt des Schneidmessers mit einer spannungsführenden Leitung

kann metallene Geräteteile unter Spannung setzen oder zu einem elektrischen Schlag führen.

- **Halten Sie alle Stromkabel und Leitungen vom Schneidebereich fern.** Stromkabel oder Leitungen können in Hecken oder Büschen versteckt sein und versehentlich von der Klinge durchtrennt werden.
- **Verwenden Sie die Heckenschere nicht bei schlechtem Wetter, insbesondere wenn Blitzgefahr besteht.** Dies verringert die Gefahr vom Blitz getroffen zu werden.
- **Durchsuchen Sie vor der Arbeit die Hecke nach verborgenen Objekten, z. B. Draht etc.** So vermeiden Sie Geräteschäden.
- **Halten Sie die Heckenschere richtig, z. B. mit beiden Händen an den Handgriffen, wenn zwei Handgriffe vorhanden sind.** Der Verlust der Kontrolle über das Gerät kann zu Verletzungen führen.
- **Tragen Sie beim Arbeiten mit dem Gerät geeignete Kleidung und Arbeitshandschuhe. Fassen Sie das Gerät nie am Schneidmesser an oder heben es am Schneidmesser auf.** Der Kontakt mit dem Schneidmesser kann zu Verletzungen führen.
- Die Heckenschere ist für Arbeiten vorgesehen, bei denen der Benutzer auf dem Boden steht und nicht auf einer Leiter oder sonstiger instabiler Standfläche.
- Laufen Sie nicht mit dem Gerät, gehen Sie nur.

**⚠️ WARNUNG!**

**Verletzungsgefahr für Menschen mit persönlicher Beeinträchtigung oder Mangel an Erfahrung und Wissen!**

Unsachgemäßer Umgang mit dem Gerät kann schwere Verletzungen oder Schäden des Geräts zur Folge haben.

- Lassen Sie das Gerät während des Betriebs nicht unbeaufsichtigt.
- Gestatten Sie anderen erst dann Zugang zum Gerät, nachdem diese die Anleitung vollständig gelesen und sinngemäß verstanden haben oder über den bestimmungsgemäßen Gebrauch und die damit verbundenen Gefahren unterrichtet wurden.
- Lassen Sie niemals Kinder oder Personen mit eingeschränkten körperlichen, sensorischen oder geistigen

Fähigkeiten oder mit einem Mangel an Erfahrung und Wissen oder Personen, die mit den Anleitungen zur Bedienung des Geräts nicht vertraut sind, das Gerät benutzen.

- Regionale Vorschriften regeln möglicherweise das Mindestalter des Benutzers.

**⚠ WARNUNG!**

### **Verletzungsgefahr!**

Bei unsachgemäßer Handhabung besteht Verletzungsgefahr.

- Verwenden Sie das Gerät nicht zum Schneiden von Rasen, harten Zweigen und Holz oder zum Zerkleinern von Kompostmaterial.
- Das Messer ist scharf. Tragen Sie Schutzhandschuhe und seien Sie besonders vorsichtig bei Arbeiten im Bereich des Messers.
- Betreiben Sie das Gerät nicht, während andere Personen oder Tiere in der Nähe sind.
- Betreiben Sie das Gerät nicht in beeinträchtigtem Zustand (z. B.: unter Einfluss von Drogen, Alkohol, Medikamenten oder im Fall von Müdigkeit).
- Tragen Sie festes Schuhwerk, lange Hosen und einen Gehörschutz.
- Warten Sie, bis das Messer stillsteht, bevor Sie Blockaden lösen, Verstopfungen beseitigen oder sonstige Arbeiten am Gerät durchführen.

### **Restrisiken**

Trotz bestimmungsgemäßer Verwendung können nicht offensichtliche Restrisiken nicht völlig ausgeschlossen werden.

Bedingt durch die Art des Geräts können folgende Gefährdungen auftreten:

Gesundheitsschäden, die aus Schwingungsemission resultieren, falls das Gerät über einen längeren Zeitraum verwendet wird oder nicht ordnungsgemäß geführt und gewartet wird.

Verletzungen und Sachschäden, die durch sich bewegende Messer oder brechende Werkzeugaufsätze verursacht werden.

# Inbetriebnahme

## Gerät und Lieferumfang prüfen

### **⚠️ WARNUNG!**

### **Erstickungsgefahr!**

Kinder können sich beim Spielen mit der Verpackungsfolie darin verfangen und ersticken.

- Stellen Sie sicher, dass Kinder nicht mit der Verpackungsfolie spielen.

### **HINWEIS!**

### **Beschädigungsgefahr!**

Wenn Sie die Verpackung unvorsichtig mit einem scharfen Messer oder anderen spitzen Gegenständen öffnen, kann das Gerät beschädigt werden.

- Gehen Sie daher beim Öffnen sehr vorsichtig vor.
  1. Heben Sie das Gerät mit beiden Händen aus der Verpackung.
  2. Prüfen Sie, ob die Lieferung vollständig ist (siehe Kapitel "Lieferumfang/ Geräteteile").
  3. Prüfen Sie das Gerät und die Einzelteile auf Schäden. Nehmen Sie ein beschädigtes Gerät nicht in Betrieb, und wenden Sie sich über die auf der Garantiekarte angegebene Serviceadresse an den Hersteller.

## **Akku einsetzen / entnehmen**

**Im Lieferumfang des Geräts sind weder Akku noch Ladegerät enthalten. Diese müssen separat erworben werden.**

**Das Gerät kann mit dem Akkupack 20 V oder dem Akkupack 20/40 V der Marke Activ Energy betrieben werden.**

Verwenden Sie ausschließlich die im Kapitel "Technische Daten" genannten Akkus für das Gerät, betreiben Sie das Gerät nicht mit Akkus anderer Hersteller.

1. Um den Akku einzusetzen, schieben Sie ihn in Pfeilrichtung in die Aufnahme und achten Sie auf hörbares Einrasten. (siehe **Abb. 1**)
2. Akku aus dem Gerät nehmen: Dazu die Entriegelung für Akku **7** drücken und diese in Position halten. (siehe **Abb. 1**)

## Bedienung

**⚠️ WARNUNG!**

**Dieses Elektrowerkzeug erzeugt während des Betriebs ein elektromagnetisches Feld.**

Dieses Feld kann unter bestimmten Umständen aktive oder passive medizinische Implantate beeinträchtigen.

- Um die Gefahr von ernsthaften oder tödlichen Verletzungen zu verringern, empfehlen wir Personen mit medizinischen Implantaten Ihren Arzt und den Hersteller vom medizinischen Implantat zu konsultieren, bevor die Maschine bedient wird.

**⚠️ WARNUNG!**

**Verletzungsgefahr!**

Unsachgemäßer Gebrauch kann zu Verletzungen führen.

- Das Gerät darf nicht zum Schneiden von Rasen, harten Zweigen und Holz oder zum Zerkleinern von Kompostmaterial verwendet werden.

**⚠️ VORSICHT!**

**Gesundheitsgefahr!**

Es können Gesundheitsschäden entstehen, die aus Hand-Arm-Schwingungen resultieren, falls das Gerät über einen längeren Zeitraum verwendet wird oder nicht ordnungsgemäß gewartet wird.

- Bei regelmäßigem Dauereinsatz des Geräts den Zustand von Fingern und Handwurzel gründlich überwachen und beim Auftreten von Symptomen sofort einen Arzt aufsuchen.
- Halten Sie Ihre Hände während des Arbeitens warm, und machen Sie in regelmäßigen Abständen Pausen.



**▲ VORSICHT!**

Längerer Aufenthalt in unmittelbarer Nähe des laufenden Geräts kann zu Gehörschädigungen führen.

- Tragen Sie Gehörschutz.
- Eine gewisse Lärmbelastung durch dieses Gerät ist nicht vermeidbar. Verlegen Sie lärmintensive Arbeiten auf zugelassene und dafür bestimmte Zeiten. Halten Sie sich ggf. an Ruhezeiten und beschränken Sie die Arbeitsdauer auf das Notwendigste. Zu Ihrem persönlichen Schutz und Schutz in der Nähe befindlicher Personen ist ein geeigneter Gehörschutz zu tragen.

**Ein- und Ausschalten**

Die Heckenschere ist mit einer Zweihand-Sicherheitsschaltung ausgestattet. Sie arbeitet nur, wenn mit einer Hand die Schalttaste am Führungsgriff **3** und mit der anderen Hand die Schalttaste am Handgriff **4** gedrückt werden (siehe **Abb. 2**).

Sobald eine der Schalttasten losgelassen wird, wird das Gerät ausgeschaltet. Warten Sie, bis die Schneidmesser zum Stillstand gekommen sind, bevor Sie das Gerät ablegen.

Warnung! Sollte das Gerät unnormal zu vibrieren beginnen, schalten Sie den Motor ab, und suchen Sie sofort nach der Ursache. Vibrationen sind generell eine Warnung vor einer Betriebsstörung.

Stoppen Sie das Gerät und trennen es von der Stromversorgung,

- wann immer Sie das Gerät verlassen,
- vor dem Entfernen von Blockierungen,
- vor Überprüfen, Reinigen oder Arbeiten am Gerät,
- nach Kontakt mit einem Fremdkörper, um das Gerät auf Beschädigungen zu überprüfen.

## Arbeitshinweise

- Die beste Schnittleistung erreichen Sie, wenn die Heckenschere so geführt wird, dass die Messerzähne in einem Winkel von ca. 15° zur Hecke gerichtet sind. (siehe **Abb. 3**)
- Die Seitenflächen einer Hecke werden mit bogenförmigen Bewegungen von unten nach oben geschnitten. (siehe **Abb. 4**)
- Die beidseitig schneidenden, gegenläufigen Messer ermöglichen ein Schneiden in beiden Richtungen. (siehe **Abb. 5**)

## Verhalten, wenn das Messer blockiert

1. Stoppen Sie das Gerät.
2. Entfernen Sie den Akku.
3. Entfernen Sie das eingeklemmte Material aus dem Schneidmesser (tragen Sie hierbei Handschuhe, um Verletzungen zu vermeiden).

## Prüfung

**⚠️ WARNUNG!**

## Verletzungsgefahr durch scharfe Messer

- Benutzen Sie Schutzhandschuhe.

Prüfen Sie vor jedem Gebrauch:

- Das Gerät auf Beschädigungen.
- Die Bedienelemente auf Beschädigungen.
- Das Zubehör auf einwandfreien Zustand.
- Dass die Lüftungsschlitze frei und sauber sind.

Nehmen Sie ein beschädigtes Gerät oder Zubehör nicht in Betrieb. Lassen Sie es durch den Hersteller oder seinen Kundendienst oder eine ähnlich qualifizierte Person überprüfen und reparieren.

## Reinigung und Wartung

**⚠️ GEFAHR!**

- Vor allen Einstell-, Reinigungs- und Wartungsarbeiten am Gerät den Wechselakku herausnehmen.
- Warten Sie, bis alle rotierenden Teile zum Stillstand gekommen sind und sich das Gerät abgekühlt hat.

Gerät, insbesondere Lüftungsschlitze, stets sauber halten. Gerätekörper niemals mit Wasser abspritzen! Das Gerät und seine Komponenten nicht mit Lösungsmittel, entzündlichen oder giftigen Flüssigkeiten reinigen. Zum Reinigen nur ein feuchtes Tuch benutzen.

Um stets beste Leistung zu erhalten, sollten die Messer regelmäßig gereinigt und geschmiert werden. Entfernen Sie die Ablagerungen mit einer Bürste und tragen Sie einen leichten Ölfilm auf. (siehe **Abb. 6**)

Überprüfen Sie vor jeder Inbetriebnahme sämtliche Schraub- und Steckverbindungen sowie Schutzeinrichtungen auf Festigkeit und richtigen Sitz, und dass alle beweglichen Teile leichtgängig sind.

Nur Originalzubehör und Originalersatzteile verwenden. Durch den Gebrauch anderer Ersatzteile können Unfälle für den Benutzer entstehen. Für hieraus resultierende Schäden haftet der Hersteller nicht.

Falls Sie Zubehör oder Ersatzteile benötigen, wenden Sie sich bitte an unseren Service.

Reparaturen und Arbeiten, die nicht in dieser Anleitung beschrieben wurden, nur von qualifiziertem Fachpersonal durchführen lassen.

Nur ein regelmäßig gewartetes und gut gepflegtes Gerät kann ein zufriedenstellendes Hilfsmittel sein. Wartungs- und Pflegemängel können zu unvorhersehbaren Unfällen und Verletzungen führen.

## Transport und Lagerung

Tragen Sie die Heckenschere am Griff bei stillstehendem Messer. Bei Transport oder Aufbewahrung der Heckenschere stets die Schutzabdeckung aufziehen.

Lagern Sie das Gerät trocken und frostgeschützt.

Vor dem Aufbewahren sollte das Gerät gereinigt werden. Lagern Sie das Gerät und dessen Zubehör an einem dunklen, trockenen und frostfreien sowie für Kinder unzugänglichen Ort. Die optimale Lagertemperatur liegt zwischen 5 und 30 °C.

## Technische Daten

<b>Akku-Heckenschere</b>	<b>FS-AHS 20</b>
Spannung Wechselakku	20 V ===
Schnittlänge	510 mm
Gewicht ohne Wechselakku	2,1 kg
<b>Geräuschinformation</b>	
Gemessen nach <sup>1)</sup> EN 62841-1, EN 62841-4-2; <sup>2)</sup> 2000/14/ EG; Unsicherheit K = 3 dB (A)	
Schalldruckpegel L <sub>PA</sub> <sup>3)</sup>	81,0 dB (A)

## Technische Daten

Schalleistungspegel $L_{wa}^{21}$	92 dB (A)
<b>Vibrationsinformationen</b> Schwingungsgesamtwerte (Vektorsumme dreier Richtungen) ermittelt entsprechend EN 62841-1, EN 62841-4-2, Unsicherheit K = 1,5 m/s <sup>2</sup>	
Schwingungsemissionswert $a_h$	<2,995 m/s <sup>2</sup>

## Angaben zu Akku und Ladegerät (nicht im Lieferumfang enthalten)

**Verwenden Sie das Gerät nur in Verbindung mit Activ Energy® Akkus und Ladegeräten nach folgenden technischen Spezifikationen:**

### Geeignet für Activ Energy®

<b>Akkus vom Typ:</b>	20 V === 36 Wh / Li-Ion
<b>Modelle:</b>	AEB 20-2.0I / AEB 20-2.0N XYZ561
<b>Ladezeit:</b>	20 V === / 36 Wh = ca. 45 min.
<b>Akkus vom Typ:</b>	20/40 V === 90 Wh / Li-Ion
<b>Modelle:</b>	AEB 2040-2.5I / AEB 2040-2.5N XYZ562
<b>Ladezeit:</b>	20 V ===(×2)/ 90 Wh = ca. 95 min.
<b>Ladegerät vom Typ:</b>	21 V ===/ 4,0 A
<b>Modelle:</b>	AEC 20-4.0Ia / AEC 20-4.0Ic / AEC 20-4.0Na XYZ563

Bitte beachten Sie die technischen Angaben zum Akku und Ladegerät.

**Warnung:** Der angegebene Schwingungsemissionswert ist nach einem genormten Prüfverfahren gemessen worden.

Der tatsächliche Schwingungsemissionswert kann sich je nach Art und Weise der Anwendung vom angegebenen Wert unterscheiden. Dies kann die Schwingungsbelastung über den gesamten Arbeitszeitraum deutlich erhöhen.

Der tatsächliche Schwingungsemissionswert kann sich je nach Art und Weise der Anwendung vom angegebenen Wert unterscheiden.

Der Schwingungspegel kann für den Vergleich von Elektrowerkzeugen miteinander verwendet werden.

Er eignet sich auch für eine vorläufige Einschätzung der Schwingungsbelastung.

Für eine genaue Abschätzung der Schwingungsbelastung sollten auch die Zeiten berücksichtigt werden, in denen das Gerät abgeschaltet ist oder zwar läuft, aber nicht tatsächlich im Einsatz ist. Dies kann die Schwingungsbelastung über den gesamten Arbeitszeitraum deutlich reduzieren.

Legen Sie zusätzliche Sicherheitsmaßnahmen zum Schutz des Bedieners vor der Wirkung von Schwingungen fest, wie zum Beispiel: Wartung von Elektrowerkzeug und Einsatzwerkzeugen, Warmhalten der Hände, Organisation der Arbeitsabläufe.



Bitte beachten Sie: Dieses Gerät darf in Wohngebieten nach der deutschen Maschinenlärmschutzverordnung vom September 2002 an Sonn- und Feiertagen sowie an Werktagen von 20:00 Uhr bis 7:00 Uhr nicht in Betrieb genommen werden. Zusätzlich gilt das Betriebsverbot zu folgenden Tageszeiten: von 7:00 Uhr bis 9:00 Uhr, von 13:00 Uhr bis 15:00 Uhr und von 17:00 bis 20:00 Uhr. Beachten Sie zusätzlich auch die landesrechtlichen Vorschriften zum Lärmschutz!

Beschränken Sie die Geräuscentwicklung und Vibration auf ein Minimum!

- Verwenden Sie nur einwandfreie Geräte.
- Warten und reinigen Sie das Gerät regelmäßig.
- Passen Sie Ihre Arbeitsweise dem Gerät an.
- Überlasten Sie das Gerät nicht.
- Lassen Sie das Gerät gegebenenfalls überprüfen.
- Schalten Sie das Gerät aus, wenn es nicht benutzt wird.
- Tragen Sie Schutzhandschuhe.

# EG-Konformitätserklärung



Wir, **MOGATEC Moderne Gartentechnik GmbH, Im Grund 14 , 09430 Drebach, GERMANY**, erklären in alleiniger Verantwortung, dass das Produkt **Akku-Heckenschere FS-AHS 20**, auf das sich diese Erklärung bezieht, den einschlägigen Sicherheits- und Gesundheitsanforderungen der EG-Richtlinien

**2006/42/EG (EG-Maschinenrichtlinie)**

**2014/30/EU (EMV-Richtlinie)**

**2000/14/EG + 2005/88/EG**

**(Geräuschrictlinie)**

**2011/65/EU + (EU)/2015/863 (RoHS-Richtlinie)**

einschließlich Änderungen entspricht. Zur sachgerechten Umsetzung der in den EG- Richtlinien genannten Sicherheits- und Gesundheitsanforderungen wurden folgende Normen und/oder technische Spezifikation(en) herangezogen:

**EN 62841-1:2015**

**EN 62841-4-2:2019**

**EN 55014-1:2017+A11:2020**

**EN 55014-2:2015**

**EN IEC 63000:2018**

Konformitätsbewertungsverfahren nach 2000/14/EC geändert nach 2005/88/EC Anhang V.  
Gemessener Schallleistungspegel 92,0 dB (A)  
Garantierter Schallleistungspegel 95 dB (A)

Das Baujahr ist auf dem Typenschild aufgedruckt und zusätzlich anhand der fortlaufenden Seriennummer feststellbar.

Münster, 2021-11-24

Matthias Fiedler  
Senior Product Manager  
Mogatec GmbH

Aufbewahrung der technischen Unterlagen:  
Matthias Fiedler, MOGATEC Moderne Gartentechnik GmbH, Im Grund 14, 09430 Drebach, GERMANY

# Entsorgung

## Verpackung entsorgen



Entsorgen Sie die Verpackung sortenrein. Geben Sie Pappe und Karton zum Altpapier, Folien in die Wertstoffsammlung.

## Altgerät entsorgen

Anwendbar in der Europäischen Union und anderen europäischen Staaten mit Systemen zur getrennten Sammlung von Wertstoffen.



### **Altgeräte dürfen nicht in den Hausmüll!**

Sollte das Gerät einmal nicht mehr benutzt werden können, so ist jeder Verbraucher **gesetzlich verpflichtet, Altgeräte getrennt vom Hausmüll**, z. B. bei einer Sammelstelle seiner Gemeinde/seines

Stadtteils, abzugeben. Damit wird gewährleistet, dass Altgeräte

fachgerecht verwertet und negative Auswirkungen auf die Umwelt vermieden werden. Deswegen sind Elektrogeräte mit obenstehendem Symbol gekennzeichnet.



### **Batterien und Akkus dürfen nicht in den Hausmüll!**

Als Verbraucher sind Sie gesetzlich verpflichtet, alle Batterien und Akkus, egal, ob sie Schadstoffe\* enthalten oder nicht, bei einer Sammelstelle in Ihrer Gemeinde/ Ihrem Stadtteil oder im Handel abzugeben, damit sie einer umweltschonenden Entsorgung zugeführt

werden können. Batterien und Akkus sind getrennt vom Gerät zu entsorgen.

\* gekennzeichnet mit: Cd = Cadmium, Hg = Quecksilber, Pb = Blei, Li = Lithium

## Fourniture / Pièces de l'appareil

- 1 Lame
- 2 Protecteur pour les mains
- 3 Manche avec touche de commande
- 4 Poignée avec touche de commande
- 5 Protège-lame
- 6 Protection antichoc
- 7 Dispositif de déverrouillage de l'accu  
(Accu non compris dans la livraison)

**La batterie et le chargeur ne sont pas compris dans la livraison de l'appareil. Ceux-ci doivent être achetés séparément.**

**L'appareil peut être utilisé avec la batterie de 20 V ou avec la batterie de 20/40 V de la marque Activ Energy.**

Utilisez exclusivement les batteries indiquées dans le chapitre «Caractéristiques techniques», n'utilisez pas l'appareil avec des batteries d'autres fabricants.



# Répertoire

<b>Vue d'ensemble</b> .....	<b>2</b>
<b>Fourniture / Pièces de l'appareil</b> .....	<b>24</b>
<b>Généralités</b> .....	<b>26</b>
Lire et conserver la notice d'utilisation.....	26
Utilisation conforme à l'utilisation prévue.....	26
<b>Explication des symboles</b> .....	<b>27</b>
<b>Sécurité</b> .....	<b>28</b>
Explication des avis.....	28
Consignes de sécurité générales pour outils électriques.....	29
Risques résiduels.....	34
<b>Mise en service</b> .....	<b>35</b>
Contrôler l'étendue de la fourniture.....	35
Placer / Retirer l'accu.....	35
<b>Utilisation</b> .....	<b>36</b>
Mise en marche et arrêt.....	37
Consignes de travail.....	38
Comportement à adopter si la lame se bloque.....	38
<b>Contrôle</b> .....	<b>38</b>
<b>Nettoyage et entretien</b> .....	<b>38</b>
<b>Transport et stockage</b> .....	<b>39</b>
<b>Données techniques</b> .....	<b>39</b>
Informations sur la batterie et le chargeur (non inclus dans l'étendue de la livraison).....	40
<b>Déclaration de conformité</b> .....	<b>42</b>
<b>Élimination</b> .....	<b>43</b>
Élimination de l'emballage.....	43
Mise au rebut de l'appareil usagé.....	43

## Généralités

### Lire et conserver la notice d'utilisation



Cette notice d'utilisation s'applique à ce taille-haie sans fil (également dénommé ci-après «appareil»). Elle comporte des informations importantes relatives à sa mise en service et à son utilisation.

Lisez attentivement la notice d'utilisation, en particulier les consignes de sécurité avant d'utiliser l'appareil. Le non-respect de cette notice d'utilisation peut entraîner des blessures graves ou des détériorations de l'appareil.

La notice d'utilisation se base sur les normes et règles en vigueur dans l'Union européenne. Tenez également compte à l'étranger des directives et législations spécifiques au pays.

Conservez la notice d'utilisation afin de pouvoir vous y reporter ultérieurement. Si vous transmettez l'appareil à un tiers, remettez-lui absolument cette notice d'utilisation.

### Utilisation conforme à l'utilisation prévue

L'appareil est destiné à la coupe de haies et arbustes dans des jardins privés des maisons ou pour loisir dans le jardin.

Veuillez noter que, selon la protection de la nature et du paysage (LPN), les haies, clôtures végétales, buissons et autres arbustes ne doivent pas être taillés ni coupés entre le 1er mars et le 30 septembre. En revanche, la taille topiaire et la taille d'entretien sont autorisées à tout moment afin d'éviter la prolifération des plantes.

Il est exclusivement destiné à une utilisation privée et n'est pas adapté à une utilisation professionnelle. N'utilisez l'appareil que comme décrit dans cette notice d'utilisation. Toute autre utilisation est considérée comme non conforme à l'utilisation prévue et peut provoquer des dommages matériels, voire corporels. L'appareil n'est pas un jouet pour les enfants.

Le fabricant ou le distributeur décline toute responsabilité pour les dommages survenus suite à une utilisation non conforme ou incorrecte.

## Explication des symboles

Les symboles suivants sont utilisés dans cette notice d'utilisation, sur l'appareil ou sur l'emballage.



Signal d'avertissement général



Lecture de la notice d'utilisation.



Ce symbole vous fournit des informations supplémentaires sur le montage ou le fonctionnement.



Portez des lunettes de protection.



Portez une protection auditive.



Portez des gants de protection.



Portez des chaussures de sécurité.



Avant d'effectuer tout travail de réglage, de nettoyage ou d'entretien sur l'appareil, veillez à retirer la batterie de recharge.



Avertissement! Risque de coupure.



N'exposez pas l'appareil à la pluie.

## Explication des symboles

---

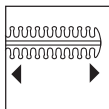

Indique la longueur de coupe.

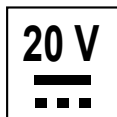

Tension de la batterie de recharge  
Courant continu



Déclaration de conformité (voir chapitre «Déclaration de conformité»):  
Les produits marqués par ce symbole répondent à toutes les  
consignes communautaires applicables de l'Esace économique  
européen.



Ce symbole indique le niveau de puissance sonore maximal  $L_{WA}$ .

## Sécurité

### Explication des avis

Les mots d'avertissement suivants sont utilisés dans cette notice d'utilisation.

**⚠ DANGER!**

Ce symbole/mot signalétique désigne un risque à un degré élevé qui, si on ne l'évite pas, a comme conséquence la mort ou une grave blessure.

**⚠ AVERTISSEMENT!**

Ce symbole/mot d'avertissement désigne un danger d'un niveau de risque moyen, qui, s'il n'est pas évité, peut entraîner la mort ou une blessure grave.

**⚠ ATTENTION!**

Ce symbole/mot d'avertissement désigne un danger d'un niveau de risque réduit, qui, s'il n'est pas évité, peut entraîner une blessure légère à modérée.

**AVIS!**

Ce mot d'avertissement avertit d'éventuels dommages matériels.

## Consignes de sécurité générales pour outils électriques

### **⚠ AVERTISSEMENT!**

**Lisez les consignes de sécurité, les instructions, les légendes et les caractéristiques techniques qui accompagnent cet appareil.** Un manquement au respect des instructions suivantes peut entraîner une décharge électrique, un incendie et/ou des blessures graves.

**Gardez toutes les consignes de sécurité et les instructions pour une consultation future.**

Le terme «outil électrique» employé dans les consignes de sécurité, renvoie aux outils électriques alimentés secteur (avec cordon d'alimentation) ou aux outils électriques alimentés sur batterie (sans fil).

### **Sécurité sur le lieu de travail**

- **Gardez propre et bien éclairée votre zone de travail.** *Une zone de travail désordonnée ou non éclairée peut être la cause d'accidents.*
- **Ne travaillez pas avec l'outil électrique dans un environnement exposé au risque d'explosion où se trouvent des liquides, des gaz ou des poussières inflammables.** *Les outils électriques génèrent des étincelles qui peuvent enflammer la poussière ou les vapeurs.*
- **Pendant l'usage de l'outil électrique, tenez éloignés les enfants et autres personnes.** *En cas de distraction, vous pouvez perdre le contrôle sur votre outil électrique.*

### **Sécurité électrique**

- **Évitez que votre corps entre en contact avec des surfaces reliées à la terre, telles que des tubes, radiateurs, cuisinières et réfrigérateurs.** *Le risque de décharge électrique est accru si votre corps est électriquement relié à la terre.*
- **N'exposez pas l'outil électrique à la pluie ou l'humidité.** *La pénétration d'eau dans un outil électrique augmente le risque de décharge électrique.*

### **Sécurité des personnes**

- **Restez attentif, faites attention à ce que vous faites et faites preuve de bon sens lorsque vous travaillez avec un outil électrique. N'utilisez pas l'outil électrique lorsque vous êtes fatigué ou sous l'influence de drogues, d'alcool ou de médicaments.** *Un manque momentané d'attention pendant l'usage de l'outil électrique peut entraîner des blessures graves.*
- **Portez des équipements de protection individuelle et toujours des lunettes de protection.** *Le port d'équipements de protection individuelle (tel qu'un masque anti-poussière, des chaussures de sécurité antidérapantes, un casque*

*protecteur ou une protection auditive, selon le type d'usage de l'outil électrique) diminue le risque de blessures.*

- **Évitez tout démarrage accidentel. Assurez-vous que l'outil électrique est en position arrêtée avant de le brancher sur l'alimentation électrique et/ou la batterie, de le ramasser ou de le transporter.** *Si vous avez le doigt sur la gâchette lorsque vous transportez l'outil électrique, ou si l'outil électrique est en position démarrée lorsque vous le branchez sur l'alimentation électrique, cela peut être la cause d'accidents.*
- **Retirez les outils de réglage ou clés de serrage avant de mettre l'outil électrique en marche.** *Un outil ou une clé placée dans une pièce tournante de l'outil électrique, peut causer des blessures.*
- **Évitez une posture inhabituelle. Tenez-vous dans une position stable et gardez à tout moment votre équilibre.** *Cela vous permettra de mieux maîtriser l'outil électrique en cas de situations imprévues.*
- **Portez des vêtements appropriés. Ne portez pas de vêtements amples ou de bijoux. Gardez vos cheveux et vêtements éloignés des pièces en mouvement.** *Les vêtements lâches, les bijoux ou les cheveux longs peuvent être happés par les pièces en mouvement.*
- **Ne vous croyez pas faussement en sécurité et n'enfreignez pas les règles de sécurité destinées aux outils électriques, même si vous maîtrisez l'outil après de multiples utilisations.** *Un manque d'attention peut en un quart de seconde entraîner de graves blessures.*

### Utilisation et traitement de l'outil électrique

- **Ne surchargez pas l'outil électrique. Utilisez l'outil électrique destiné à votre travail.** *Un outil électrique approprié vous permet de travailler mieux et avec plus de sécurité dans la plage de puissance indiquée.*
- **N'utilisez aucun outil électrique dont l'interrupteur serait défectueux.** *Un outil électrique qui ne peut plus être mis en marche ou arrêté est dangereux et doit être réparé.*
- **Débranchez la fiche de la prise de courant et/ou retirez une batterie amovible avant d'effectuer des réglages sur l'appareil, de remplacer des accessoires ou de déposer l'outil électrique.** *Cette mesure de précaution empêche un démarrage accidentel de l'outil électrique.*
- **Rangez les outils électriques inutilisés hors de portée des enfants. Ne laissez pas les personnes qui ne sont pas familières avec l'outil électrique, ou qui n'ont pas lu ces instructions, se servir de l'outil.** *Les outils électriques sont dangereux lorsqu'ils sont utilisés par des personnes inexpérimentées.*
- **Prenez soin de vos outils électriques et accessoires. Vérifiez que les parties mobiles fonctionnent sans problème, qu'elles ne coïncent pas et qu'il n'y a**

**pas de parties cassées ou endommagées qui pourraient entraver le bon fonctionnement de l'outil électrique. Faites réparer les parties endommagées avant d'utiliser l'outil électrique.** *De nombreux accidents sont dus à un mauvais entretien des outils électriques.*

- **Maintenez les outils de coupe affûtés et propres.** *Les outils de coupe dotés de bords de coupe affûtés qui sont entretenus avec soin, se coincent moins et sont plus faciles à utiliser.*
- **Utilisez l'outil électrique, les accessoires, etc. en respectant ces instructions. Tenez compte des conditions de travail et de la tâche à effectuer.** *L'utilisation des outils électriques pour d'autres applications que celles prévues peut entraîner des situations dangereuses.*
- **Veillez à ce que les poignées et surfaces de préhension soient sèches, propres et exemptes d'huile et de graisse.** *Des poignées et surfaces de préhension glissantes ne permettent pas une utilisation en toute sécurité ni un contrôle de l'outil électrique dans des situations imprévues.*

#### **Utilisation et traitement de l'outil sans fil**

- **Rechargez les batteries uniquement dans les chargeurs recommandés par le fabricant.** *Un chargeur destiné à un certain type de batteries représente un danger d'incendie s'il est utilisé avec d'autres batteries.*
- **Utilisez uniquement les batteries prévues pour vos outils électriques.** *L'utilisation d'autres batteries peut entraîner des blessures et un risque d'incendie.*
- **Éloignez la batterie non utilisée des trombones, pièces de monnaie, clés, clous, vis ou tout autre objet métallique qui pourraient causer un pontage des contacts.** *Un court-circuit entre les contacts de la batterie peut causer des brûlures ou un incendie.*
- **En cas d'utilisation erronée, il est possible que du liquide s'écoule de la batterie. Évitez de le toucher. En cas de contact accidentel, rincez avec de l'eau. Si le liquide pénètre dans les yeux, prenez en plus contact avec un médecin.** *Le liquide s'écoulant de la batterie peut causer des irritations cutanées ou des brûlures.*
- **N'utilisez pas de batterie endommagée ou modifiée.** *Des batteries endommagées ou modifiées peuvent causer des réactions inattendues et provoquer un incendie, une explosion ou des blessures.*
- **N'exposez pas une batterie au feu ou à des températures élevées.** *Le feu ou des températures supérieures à 130 °C peuvent provoquer une explosion.*
- **Suivez toutes les instructions pour le chargement et ne chargez jamais la batterie ou l'outil sur batterie hors de la plage de température indiquée dans la notice d'utilisation.** *Un chargement erroné ou hors de la plage de*

*température autorisée peut détruire la batterie et augmenter le risque d'incendie.*

### Service

- **Faites réparer votre outil électrique uniquement par un personnel qualifié ; les réparations doivent être effectuées avec des pièces d'origine uniquement.** *La fiabilité de l'outil électrique est ainsi assurée.*
- **N'entretenez jamais de batteries endommagées.** *Seul le fabricant ou des ateliers de service après-vente agréés doivent réaliser l'ensemble de la maintenance des batteries.*

### Consignes de sécurité relatives aux taille-haies

- **Tenez toutes les parties du corps éloignées de la lame de coupe. N'essayez pas d'enlever les résidus de coupe ou de maintenir les végétaux à couper lorsque la lame fonctionne. N'enlevez les résidus de coupe coincés que lorsque l'appareil est éteint.** Un moment d'inattention lors de l'utilisation du taille-haie peut entraîner des blessures graves.
- **Portez le taille-haie par la poignée avec la lame à l'arrêt et gardez vos doigts éloignés de tous les interrupteurs d'alimentation.** Porter le taille-haie de façon appropriée permet de réduire le risque de démarrage accidentel et donc le risque de blessure par les lames.
- **Placez toujours le cache sur la lame pour transporter ou stocker le taille-haie.** Une manipulation appropriée du taille-haie permet de réduire le risque de blessure dû aux lames.
- **Assurez-vous que l'interrupteur est éteint et que la batterie est retirée ou débranchée. Suivez toutes les instructions lors de l'élimination d'un bourrage ou de l'entretien de l'appareil.** Un démarrage inattendu du taille-haie lors de l'élimination d'un bourrage ou de travaux d'entretien peut entraîner des blessures graves.
- **Ne tenez l'outil électrique que par ses surfaces de préhension isolées, car la lame de coupe peut entrer en contact avec des câbles électriques cachés.** Le contact de la lame de coupe avec un câble conducteur de tension peut mettre sous tension les parties métalliques de l'appareil ou entraîner une décharge électrique.
- **Tenez tous les câbles et les fils électriques éloignés de la zone de coupe.** Les câbles ou les fils électriques éventuellement dissimulés dans les haies et buissons risquent d'être sectionnés par la lame.
- **N'utilisez pas le taille-haie par mauvais temps, notamment s'il y a un risque de foudre.** Cela réduit le risque d'être frappé par la foudre.



- **Avant de procéder à la coupe, inspectez la haie à la recherche d'éventuels objets cachés, par ex. des fils métalliques, etc.** Vous éviterez ainsi d'endommager l'appareil.
- **Tenez correctement le taille-haie, par ex. avec les deux mains sur les poignées s'il y en a deux.** Toute perte de contrôle sur l'appareil peut entraîner des blessures.
- **Portez des vêtements et des gants de travail adaptés pour utiliser l'appareil. Ne touchez jamais la lame de coupe pour saisir ou ramasser l'appareil.** Tout contact avec la lame de coupe peut entraîner des blessures.
- Le taille-haies est conçu pour être utilisé par une personne travaillant par terre et non sur une échelle ou une autre surface instable.
- Ne courez pas avec l'appareil, marchez.

**⚠ AVERTISSEMENT!**

**Risque de blessures pour les personnes présentant un handicap mental ou un manque d'expérience ou de connaissances!**

La manipulation non conforme de l'appareil peut provoquer des blessures graves ou des dommages sur celui-ci.

- Ne laissez pas l'appareil sans surveillance pendant son fonctionnement.
- N'autorisez pas d'autres personnes à accéder à l'appareil, avant qu'elles n'aient entièrement lu et compris en substance cette notice ou qu'elles n'aient été informées de l'utilisation prévue et des risques associés.
- Ne confiez jamais l'utilisation de l'appareil à des enfants ou à des personnes dont les facultés physiques, sensorielles ou mentales sont limitées ou à des personnes dénuées d'expérience ou de connaissances ou à des personnes qui ne sont pas familiarisées avec le maniement de l'appareil.
- Les réglementations locales peuvent limiter l'âge de l'utilisateur.

**⚠ AVERTISSEMENT!**

**Risque de blessure!**

Il existe un risque de blessure en cas de manipulation incorrecte.

- N'utilisez pas l'appareil pour couper votre gazon, des branches dures et du bois, ou encore pour broyer votre compost.
- La lame est affûtée. Portez des gants de protection et faites preuve d'une extrême prudence en cas d'intervention dans la zone de la lame.
- Ne faites pas fonctionner l'appareil lorsque d'autres personnes ou des animaux se trouvent à proximité.
- Ne faites pas fonctionner l'appareil si vous vous trouvez dans un état altéré (par ex. sous l'influence de drogues, de l'alcool, de médicaments ou en cas de fatigue).
- Portez des chaussures robustes, un pantalon long et une protection auditive.
- Attendez que la lame s'immobilise avant de supprimer les blocages, d'éliminer les obstructions ou d'effectuer d'autres interventions sur l'appareil.

**Risques résiduels**

En dépit d'un usage conforme à l'emploi prévu, il n'est pas possible d'exclure entièrement les risques résiduels non évidents.

Les risques suivants peuvent survenir en raison du type d'appareil :

Des dommages à la santé résultant d'émission de vibrations, en cas d'utilisation prolongée de l'appareil ou d'utilisation ou d'entretien non conformes.

Des blessures et des dégâts matériels pouvant être causés par des lames en mouvement ou la rupture d'outils.

## Mise en service

### Contrôler l'étendue de la fourniture

#### **⚠ AVERTISSEMENT!**

#### **Risque d'étouffement!**

Les enfants risquent de s'empêtrer dans le film d'emballage en jouant et de s'étouffer.

- Veillez à ce que les enfants ne jouent pas avec le film d'emballage.

#### **AVIS!**

#### **Risque de détérioration!**

Si vous ouvrez l'emballage de manière imprudente avec un couteau tranchant ou un objet pointu, l'appareil risque d'être endommagé.

- Ouvrez l'emballage avec précaution.
  1. Sortez l'appareil de l'emballage des deux mains.
  2. Vérifiez si la livraison est complète (voir le chapitre «Fourniture / Pièces de l'appareil»).
  3. Vérifiez si l'appareil et les pièces individuelles ne présentent pas de dommages. Ne mettez pas en service un appareil endommagé et adressez-vous au fabricant à l'adresse SAV indiquée sur la carte de garantie.

### **Placer / Retirer l'accu**

**La batterie et le chargeur ne sont pas compris dans la livraison de l'appareil. Ceux-ci doivent être achetés séparément.**

**L'appareil peut être utilisé avec la batterie de 20 V ou avec la batterie de 20/40 V de la marque Activ Energy.**

Utilisez exclusivement les batteries indiquées dans le chapitre «Caractéristiques techniques», n'utilisez pas l'appareil avec des batteries d'autres fabricants.

1. Pour placer l'accu, faites-le glisser dans le sens de la flèche dans la réception et veillez à ce qu'il soit bien enclenché (vous devez entendre un petit bruit). (voir **fig. 1**)

2. Retirez la batterie de l'appareil. Pour ce faire, appuyez sur le déverrouillage de la batterie  et maintenez-le en position. (voir **fig. 1**)

## Utilisation

### **⚠ AVERTISSEMENT!**

**Lorsque cet outil électrique est en fonctionnement, il génère un champ électromagnétique.**

Ce champ peut, dans certaines circonstances, avoir un impact passif ou actif sur les implants médicaux.

- Afin de réduire le risque de blessures graves ou mortelles, nous conseillons aux personnes portant des implants médicaux de consulter leur médecin ainsi que le fabricant de leur implant médical avant toute utilisation de la machine.

### **⚠ AVERTISSEMENT!**

### **Risque de blessure!**

Une utilisation non conforme peut entraîner des blessures.

- N'utilisez pas l'appareil pour couper du gazon, des branches dures et du bois, ou encore pour broyer votre compost.

### **⚠ ATTENTION!**

### **Risque pour la santé!**

Les vibrations mains-bras peuvent porter atteinte à la santé si l'appareil est utilisé pendant une période prolongée ou s'il n'est pas entretenu correctement.

- Si vous utilisez régulièrement l'appareil de façon prolongée, surveillez attentivement l'état de vos doigts et de vos poignets et consultez immédiatement un médecin si des symptômes apparaissent.
- Gardez les mains chaudes pendant que vous travaillez et faites des pauses à intervalles réguliers.

**▲ ATTENTION!**

Si vous restez trop longtemps à proximité immédiate de l'appareil lorsqu'il est en marche, vous êtes susceptible de souffrir d'une perte auditive.

- Portez une protection auditive.
- L'utilisation de cet appareil génère inévitablement un certain degré de bruit. Effectuez vos travaux bruyants pendant les heures données auxquelles ceux-ci sont autorisés. Le cas échéant, respectez les périodes de repos et limitez la durée de votre travail à son strict minimum. Pour vous protéger et protéger les personnes se trouvant à proximité, veillez à porter une protection auditive adaptée.

**Mise en marche et arrêt**

Le taille-haie est doté d'un circuit de sécurité à deux mains. Il ne fonctionne que quand une main presse la touche de commande sur le manche **3** et l'autre la touche de commande de la poignée **4** (voir **fig. 2**).

Dès qu'une touche de commande est lâchée, l'appareil s'éteint. Attendez que les lames de coupes soient complètement à l'arrêt avant de poser l'appareil.

Avertissement! Si l'organe commence à vibrer de façon inhabituelle, arrêtez le moteur et recherchez immédiatement la cause. En général, les vibrations sont un signe de problème.

Arrêtez l'appareil et débranchez-le de l'alimentation électrique

- à chaque fois que vous quittez l'appareil
- avant d'enlever tout blocage
- avant de vérifier, de nettoyer ou de travailler sur l'appareil
- après un contact avec un objet étranger, pour vérifier que l'appareil n'est pas endommagé

## Consignes de travail

- La meilleure performance de taille est obtenue en inclinant le taille-haie de telle façon que les dents des lames se trouvent à un angle de 15° par rapport aux haies. (voir **fig. 3**)
- Les surfaces latérales d'une haie sont coupées de bas en haut par mouvements circulaires. (voir **fig. 4**)
- Les lames tranchant des deux côtés et en sens inverse permettent une coupe dans les deux directions. (voir **fig. 5**)

## Comportement à adopter si la lame se bloque

1. Arrêtez l'appareil.
2. Enlevez l'accu.
3. Enlevez le matériau coincé de la lame de coupe (portez des gants pour éviter de vous blesser).

## Contrôle

### **⚠ AVERTISSEMENT!**

## Risque de blessure dû aux lames tranchantes

- Utilisez des gants de protection.

Avant chaque utilisation, vérifiez que:

- L'appareil ne présente pas de détériorations.
- Les éléments de commande ne sont pas endommagés.
- Les accessoires sont en parfait état.
- Les fentes de ventilation sont dégagées et propres.

Ne mettez pas en marche un appareil ou un accessoire endommagé. Faites-le contrôler et réparer par le fabricant, par son SAV ou bien par une personne disposant de qualifications similaires.

## Nettoyage et entretien

### **⚠ DANGER!**

- Avant d'effectuer tout travail de réglage, de nettoyage ou d'entretien sur l'appareil, veillez à retirer la batterie de rechange.

- Attendez bien que tous les éléments rotatifs se soient arrêtés et que l'appareil ait refroidi.

Maintenez l'appareil et en particulier les orifices d'aération propres. Ne pulvérisez jamais d'eau sur l'appareil ! Ne nettoyez pas l'appareil et ses composants à l'aide de solvants et de liquides inflammables ou toxiques. Utilisez uniquement un chiffon humide.

Pour toujours obtenir la meilleure performance, la lame doit être régulièrement nettoyée et lubrifiée. Enlevez les dépôts avec une brosse et appliquez une légère couche d'huile. (voir **fig. 7**)

Avant chaque mise en marche, contrôlez tous les raccords à vis et encastrables, ainsi que les dispositifs de protection, la fixation correcte ainsi que le bon fonctionnement de toutes les pièces mobiles.

Utilisez uniquement des accessoires et des pièces de rechange d'origine. L'utilisation d'autres pièces détachées peut engendrer des accidents/blessures de l'utilisateur. Dans ce cas, le fabricant décline toute responsabilité.

Si vous avez besoin d'accessoires ou de pièces de rechange, veuillez vous adresser à notre service après-vente.

Les réparations et travaux non décrits dans ce mode d'emploi doivent être effectués uniquement par un personnel qualifié agréé.

Seul un appareil régulièrement entretenu et réparé peut donner satisfaction. Un entretien insuffisant peut engendrer des accidents et des blessures.

## Transport et stockage

Portez le taille-haie par la poignée, lame arrêtée. Avant de transporter ou de stocker le taille-haie, mettez toujours en place le fourreau de protection.

L'appareil doit être – stockés dans un endroit sec et protégé du gel.

L'appareil doit être nettoyé avant stockage. Conservez l'appareil et ses accessoires dans un endroit sombre, sec, à l'abri du gel et inaccessible aux enfants. La température de stockage idéale se situe entre 5 et 30°C.

## Données techniques

<b>Taillehaie à accu</b>	<b>FS-AHS 20</b>
Tension accu interchangeable	20 V ---
Longueur de la lame	510 mm
Poids sans accu	2,1 kg
<b>Informations sur le bruit</b>	
Mesuré selon <sup>1</sup> EN 62841-1, EN 62841-4-2; <sup>2</sup> 2000/14/ EG; Incertitude K = 3 dB (A)	

## Données techniques

Niveau de pression acoustique $L_{pA}^{1)}$	81,0 dB (A)
Niveau d'intensité acoustique $L_{WA}^{2)}$	92 dB (A)
<b>Informations sur les vibrations</b> Valeurs totales des vibrations (somme vectorielle de trois sens) établies conformément à EN 62841-1, EN 62841-4-2, Incertitude K = 1,5 m/s <sup>2</sup>	
Valeur d'émission vibratoire $a_h$	<2,995 m/s <sup>2</sup>

## Informations sur la batterie et le chargeur (non inclus dans l'étendue de la livraison)

Utilisez uniquement l'appareil en combinaison avec des batteries et des chargeurs Activ Energy® respectant les spécifications techniques suivantes :

### Adapté pour Activ Energy®

<b>Type de batteries :</b>	20 V --- 36 Wh / Li-Ion
<b>Modèles :</b>	AEB 20-2.0I / AEB 20-2.0N XYZ561
<b>Temps de charge :</b>	20 V --- / 36 Wh = env. 45 min.
<b>Type de batteries :</b>	20/40 V --- 90 Wh / Li-Ion
<b>Modèles :</b>	AEB 2040-2.5I / AEB 2040-2.5N XYZ562
<b>Temps de charge :</b>	20 V ---(×2)/ 90 Wh = env. 95 min.
<b>Type de chargeurs :</b>	21 V ---/ 4,0 A
<b>Modèles :</b>	AEC 20-4.0Ia / AEC 20-4.0Ic / AEC 20-4.0Na XYZ563

Veuillez consulter les informations techniques concernant la batterie et le chargeur.

**Avertissement:** La valeur d'émission de vibrations indiquée a été mesurée en appliquant une méthode d'essai normalisée.

La valeur d'émission de vibrations réelle peut différer de la valeur indiquée en fonction de la façon dont la tondeuse est utilisée. Cela peut augmenter considérablement la sollicitation vibratoire sur l'ensemble de la période de travail.

La valeur d'émission de vibrations réelle peut différer de la valeur indiquée en fonction de la façon dont la tondeuse est utilisée.

Le niveau de vibration peut être utilisé pour comparer différents outils électriques.



Il peut également servir à effectuer une estimation provisoire de la sollicitation vibratoire.

Pour obtenir une estimation précise de la sollicitation vibratoire, il convient également de prendre en compte les périodes durant lesquelles l'appareil est éteint ou fonctionne, mais n'est pas réellement utilisé. Cela peut réduire considérablement la sollicitation vibratoire sur l'ensemble de la période de travail.

Mettez en place des mesures de sécurité supplémentaires pour protéger l'utilisateur contre les effets des vibrations, par exemple: l'entretien des outils électriques et des accessoires, le maintien des mains au chaud ou l'organisation des procédures de travail.



Veillez noter qu'en vertu de l'ordonnance allemande sur la protection contre le bruit des machines (Maschinenlärmschutzverordnung) de septembre 2002, cet appareil ne peut pas être utilisé en zone résidentielle les dimanches et les jours fériés, ainsi qu'entre 20:00 et 7:00 les jours ouvrables. Cette interdiction d'utilisation s'applique également aux heures suivantes de la journée: entre 7:00 et 9:00, entre 13:00 et 15:00 et entre 17:00 et 20:00. Veuillez également respecter les réglementations locales relatives à la protection contre le bruit!

Prenez soin de limiter autant que possible l'émission de bruit et de vibrations.

- N'utilisez qu'un appareil en parfait état.
- Entretenez et nettoyez l'appareil régulièrement.
- Adaptez votre méthode de travail à l'appareil.
- Ne surchargez pas l'appareil.
- Si besoin, faites vérifier l'appareil.
- Éteignez l'appareil quand vous ne l'utilisez pas.
- Porter des gants de protection.

# Déclaration De Conformité Pour La CE



Nous, **MOGATEC Moderne Gartentechnik GmbH, Im Grund 14 , 09430 Drebach, GERMANY**, déclarons sous notre seule responsabilité que le produit **Taille-haies à accu FS-AHS 20**, faisant l'objet de la déclaration sont conformes aux prescriptions fondamentales en matière de sécurité et de santé stipulées dans les Directives de la **2006/42/CE (directive CE sur les machines) 2014/30/UE (directive EMV) 2000/14/CE + 2005/88/CE (directives en matière de bruit) 2011/65/EU + (EU)/2015/863 (directive RoHS)**

modifications incluses. Pour mettre en pratique dans les règles de l'art les prescriptions en matière de sécurité et de santé stipulées dans les Directives de la CEE, il a été tenu compte des normes et/ou des spécifications techniques suivantes:

**EN 62841-1:2015**

**EN 62841-4-2:2019**

**EN 55014-1:2017+A11:2020**

**EN 55014-2:2015**

**EN IEC 63000:2018**

Procédure d'évaluation de conformité en respect de 2000/14/CE modifiée par 2005/88/CE, annexe V.

Niveau de puissance acoustique mesuré 92,0 dB (A)  
Niveau de puissance acoustique garanti 95 dB (A)

L'année de fabrication est indiquée sur la plaque de l'appareil et est également repérable sur le numéro de série consécutif.  
Drebach, 2021-11-24

Matthias Fiedler  
Senior Product Manager  
MOGATEC Moderne Gartentechnik GmbH  
La documentation technique est conservée par:

Matthias Fiedler, MOGATEC Moderne Gartentechnik GmbH, Im Grund 14, 09430 Drebach, GERMANY

# Élimination

## Élimination de l'emballage



Éliminez l'emballage selon les sortes. Mettez le carton dans la collecte de vieux papier, les films dans la collecte de recyclage.

## Mise au rebut de l'appareil usagé

Applicable dans l'Union européenne et dans d'autres pays européens avec des systèmes de collecte séparée selon les matières à recycler.



### **Ne pas jeter les appareils usagés avec les déchets ménagers!**

Si un appareil ne peut plus être utilisé, le consommateur **est dans l'obligation légale de mettre au rebut l'appareil usagé séparément des déchets ménagers**, par ex. dans un point de collecte de sa

commune/son quartier. Cela permet de recycler les appareils usagés de manière conforme et d'éviter les effets néfastes sur l'environnement. C'est pourquoi les appareils électriques portent le symbole ci-dessus.



### **Les piles et les batteries ne doivent pas être jetées avec les ordures ménagères !**

En tant que consommateur, vous êtes dans l'obligation légale d'apporter toutes les piles et batteries, qu'elles contiennent ou non des substances toxiques\*, dans un point de collecte de votre commune/ quartier ou d'un commerce, afin qu'elles soient recyclées dans le respect de l'environnement. Les piles et les batteries doivent être éliminées séparément de l'appareil.

\* désignées par : Cd = Cadmium, Hg = Mercure, Pb = Plomb, Li = Lithium

## Dotazione / Componenti del dispositivo

- 1 Lama
- 2 Paramano
- 3 Impugnatura di guida con pulsante di accensione
- 4 Impugnatura secondaria con pulsante di accensione
- 5 Coprilama
- 6 Protezione antiurto
- 7 Dispositivo di blocco della batteria  
(Batteria ricaricabile non inclusa nella fornitura)

**La fornitura non include né la batteria ricaricabile né il caricabatteria, i quali devono essere acquistati separatamente.**

**Il dispositivo funziona con un pacco batterie da 20 V o un pacco batterie da 20/40 V del marchio Activ Energy.**

Utilizzare per il dispositivo solo le batterie ricaricabili e i caricabatteria indicati nel capitolo “Dati tecnici”, non utilizzare il dispositivo con batterie ricaricabili di altri produttori.

# Sommaro

<b>Panoramica prodotto.....</b>	<b>2</b>
<b>Dotazione / Componenti del dispositivo.....</b>	<b>44</b>
<b>Informazioni generali.....</b>	<b>46</b>
Leggere e conservare le istruzioni per l'uso.....	46
Usa previsto.....	46
<b>Spiegazione dei simboli.....</b>	<b>46</b>
<b>Sicurezza.....</b>	<b>48</b>
Convenzioni.....	48
Avvertenze di sicurezza generali per gli elettrodomestici.....	49
Rischi residui.....	54
<b>Messa in funzione.....</b>	<b>54</b>
Controllare la fornitura.....	54
Inserimento/rimozione della batteria ricaricabile.....	55
<b>Utilizzo.....</b>	<b>55</b>
Accensione / spegnimento.....	57
Istruzioni di lavoro.....	57
Comportamento in caso di blocco della lama.....	57
<b>Verifica.....</b>	<b>58</b>
<b>Pulizia e manutenzione.....</b>	<b>58</b>
<b>Trasporto e conservazione.....</b>	<b>59</b>
<b>Dati tecnici.....</b>	<b>59</b>
Informazioni sulla batteria e sul caricabatterie (non contenuti nella fornitura)....	59
<b>Dichiarazione di conformità.....</b>	<b>62</b>
<b>Smaltimento.....</b>	<b>63</b>
Smaltimento dell'imballaggio.....	63
Smaltimento dell'apparecchio usato.....	63

## Informazioni generali

### Leggere e conservare le istruzioni per l'uso



Queste istruzioni per l'uso appartengono al presente taglia siepi a batteria (di seguito il "dispositivo"). Esse contengono importanti informazioni sulla messa in funzione e sull'uso.

Prima di usare l'apparecchio, leggere attentamente le istruzioni per l'uso, in particolare, le avvertenze di sicurezza. La mancata osservanza delle istruzioni per l'uso può provocare gravi lesioni o danni all'apparecchio.

Le istruzioni per l'uso si basano sulle norme e i regolamenti in vigore nell'Unione Europea. Osservare all'estero anche le direttive e la legislazione del rispettivo paese.

Conservare le istruzioni per l'uso per ulteriore consultazione. In caso di cessione a terzi dell'apparecchio, devono essere obbligatoriamente fornite anche le presenti istruzioni per l'uso.

### Uso previsto

Il dispositivo è stato concepito esclusivamente per il taglio di siepi e cespugli in ambito domestico e del giardinaggio fai-da-te.

Ricordare che ai sensi della Legge federale sulla protezione della natura e del paesaggio (LPN), dal 1 marzo al 30 settembre è vietato tagliare parzialmente o totalmente siepi, barriere di siepi, cespugli e altri arbusti. È invece consentito rifilare e sfoltire per eliminare la crescita eccessiva delle piante.

È destinato esclusivamente all'uso privato e non in ambito professionale. Usare l'apparecchio solo nelle modalità descritte nelle presenti istruzioni per l'uso. Ogni altro tipo di utilizzo è da considerarsi come non conforme e può provocare danni materiali o lesioni. L'apparecchio non è un giocattolo.

Il fabbricante o il commerciante declina qualsiasi responsabilità per danni derivanti dall'uso errato o non conforme.

### Spiegazione dei simboli

Osservare i seguenti simboli riportati nelle istruzioni per l'uso e che sono riprodotti sul dispositivo e sulla confezione.



Avvertenze generali



Leggere le istruzioni per l'uso.



Questo simbolo fornisce utili informazioni aggiuntive sul montaggio o sull'utilizzo.



Indossare gli occhiali di protezione.



Indossare la protezione per l'udito.



Indossare guanti di protezione.



Indossare scarpe antinfortunistiche.



Prima di eseguire gli interventi di regolazione, pulizia o manutenzione del dispositivo è importante rimuovere la batteria di ricambio.



Attenzione alle ferite da taglio.



Non esporre alle intemperie.

## Spiegazione dei simboli

---

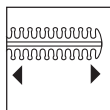

Fornisce la lunghezza di taglio.

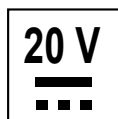

Tensione batteria di ricambio  
corrente continua



Dichiarazione di conformità (vedi capitolo “Dichiarazione di conformità”): I prodotti identificati con questo simbolo soddisfano tutte le norme comunitarie applicabili nello Spazio economico europeo.



Il simbolo indica il livello di potenza sonora massimo  $L_{WA}$ .

## Sicurezza

### Convenzioni

Le seguenti parole segnale sono utilizzate in queste istruzioni per l'uso.

**⚠ PERICOLO!**

Questo simbolo/parola d'avvertimento indica un pericolo ad elevato rischio che, se non evitato, ha come conseguenza la morte o un ferimento grave.

**⚠ AVVERTIMENTO!**

Questo simbolo/parola di segnalazione descrive un pericolo di media entità che, se non viene evitato, può provocare gravi lesioni o morte.

**⚠ ATTENZIONE!**

Questo simbolo/parola di segnalazione descrive un pericolo di bassa entità che, se non viene evitato, può provocare lievi lesioni.

**AVVISO!**

Questa parola di segnalazione mette in guardia da possibili danni materiali.



## Avvertenze di sicurezza generali per gli elettrodomestici

### **⚠ AVVERTIMENTO!**

**Osservare tutte le avvertenze di sicurezza, le immagini e i dati tecnici forniti con questo elettrodomestico.** La mancata osservanza delle istruzioni riportate di seguito può causare scosse elettriche, incendi e/o gravi lesioni.

**Conservare tutte le avvertenze di sicurezza e le istruzioni per l'uso per utilizzarle in futuro.**

Il termine "elettrodomestico" utilizzato nelle avvertenze di sicurezza si riferisce agli utensili elettrici alimentati da rete (con cavo di alimentazione) o a batteria (senza cavo di alimentazione).

### **Sicurezza sul luogo di lavoro**

- **Mantenere l'area di lavoro pulita e ben illuminata.** *Il disordine o la mancanza di illuminazione nelle aree di lavoro possono causare incidenti.*
- **Non lavorare con l'elettrodomestico in ambienti potenzialmente esplosivi contenenti liquidi, gas o polveri infiammabili.** *Gli elettrodomestici producono scintille in grado di accendere la polvere o i vapori.*
- **Durante l'uso dell'elettrodomestico tenere lontani i bambini e le altre persone.** *In caso di distrazione, è possibile perdere il controllo dell'elettrodomestico.*

### **Sicurezza elettrica**

- **Evitare il contatto fisico con superfici collegate a terra come tubi, riscaldatori, stufe e frigoriferi.** *Il rischio di scosse elettriche aumenta se il corpo è collegato a terra.*
- **Tenere gli elettrodomestici lontani dalla pioggia o dall'umidità.** *La penetrazione dell'acqua in un elettrodomestico aumenta il rischio di scosse elettriche.*

### **Sicurezza di persone**

- **Prestare attenzione a ciò che si sta facendo e affrontare il lavoro con un elettrodomestico utilizzando il buon senso. Non usare utensili elettrici se si è stanchi o sotto l'effetto di droghe, alcool o farmaci.** *Un momento di incuria nell'uso dell'elettrodomestico può causare gravi lesioni.*
- **Indossare sempre dispositivi di protezione personale e occhiali di sicurezza.** *L'uso di dispositivi di protezione individuale, come maschera antipolvere, scarpe*

*di sicurezza antiscivolo, casco di sicurezza o otoprotettori, a seconda del tipo e dell'uso dell'elettrotensile, riduce il rischio di lesioni.*

- **Evitare che l'apparecchio venga messo in funzione involontariamente. Accertarsi che l'elettrotensile sia spento prima di collegarlo all'alimentazione e/o alla batteria, sollevarlo o trasportarlo.** *Se si tiene il dito sull'interruttore quando si trasporta l'elettrotensile o lo si collega all'alimentazione, possono verificarsi incidenti.*
- **Prima di accendere l'elettrotensile, rimuovere gli utensili di regolazione o le chiavi.** *Se un utensile o una chiave si trovano in una delle parti rotanti dell'elettrotensile possono verificarsi lesioni.*
- **Evitare posture anomale. Disporre di una base sicura e mantenere l'equilibrio in ogni momento.** *Questo permette di controllare meglio l'utensile elettrico in situazioni impreviste.*
- **Indossare indumenti adeguati. Non indossare abiti larghi o gioielli. Tenere i capelli e gli indumenti lontano da parti in movimento.** *Indumenti sciolti, gioielli o capelli lunghi possono rimanere impigliati nelle parti in movimento.*
- **Non cullarsi in una falsa sicurezza e non ignorare le regole di sicurezza per gli elettrotensili, anche se si ha familiarità con l'apparecchio dopo averlo utilizzato più volte.** *Un'azione disattenta può portare a gravi lesioni in frazioni di secondo.*

### Uso e manipolazione dell'elettrotensile

- **Non sovraccaricare l'elettrotensile. Utilizzare l'elettrotensile adatto al proprio lavoro.** *Con l'elettrotensile adatto è possibile lavorare meglio e in modo più sicuro nella gamma di potenza specificata.*
- **Non utilizzare elettrotensili con l'interruttore difettoso.** *Un elettrotensile che non può più essere acceso o spento è pericoloso e deve essere riparato.*
- **Prima di effettuare qualsiasi regolazione, sostituire qualsiasi componente dell'apparecchio o riporre l'elettrotensile, scollegare la spina dalla presa e/o rimuovere la batteria.** *Questa precauzione impedisce l'avviamento involontario dell'elettrotensile.*
- **Tenere gli elettrotensili inutilizzati fuori dalla portata dei bambini. Non consentire l'uso dell'elettrotensile a chi non lo conosce o non ha letto queste istruzioni per l'uso.** *Gli elettrotensili sono pericolosi se utilizzati da persone inesperte.*
- **Avere cura degli elettrotensili e degli utensili impiegati. Controllare che le parti mobili funzionino correttamente e che non si inceppino, e se sono presenti componenti rotti o danneggiati in modo tale da compromettere il funzionamento dell'elettrotensile. Far riparare le parti danneggiate prima**

**di utilizzare l'elettrodomestico.** Molti incidenti sono causati da una scarsa manutenzione degli elettrodomestici.

- **Mantenere gli utensili da taglio affilati e puliti.** Gli utensili da taglio con taglienti affilati si inceppano meno e sono più facili da manovrare.
- **Utilizzare gli elettrodomestici, gli utensili da lavoro ecc. attenendosi alle presenti istruzioni. Tenere conto delle condizioni di lavoro e dell'attività da svolgere.** L'uso di elettrodomestici per applicazioni diverse da quelle previste può portare a situazioni di pericolo.
- **Mantenere le maniglie e le superfici di presa asciutte, pulite e prive di olio e grasso.** Maniglie e superfici di presa scivolose non consentono un uso e un controllo sicuro dell'elettrodomestico in situazioni impreviste.

### Uso e manipolazione dell'utensile a batterie

- **Caricare le batterie solo con i caricabatterie raccomandati dal produttore.** Un caricabatterie adatto ad un particolare tipo di batteria può provocare un incendio se utilizzato con altre batterie.
- **Utilizzare negli elettrodomestici solo le apposite batterie.** L'uso di altre batterie può causare lesioni e incendi.
- **Tenere la batteria inutilizzata lontano da graffette, monete, chiavi, chiodi, viti o altri piccoli oggetti metallici che potrebbero causare il ponticellamento dei contatti.** Un cortocircuito tra i contatti della batteria può provocare ustioni o incendi.
- **In caso di utilizzo errato, il liquido può fuoriuscire dalla batteria. Evitare di toccarlo. In caso di contatto accidentale, sciacquare con acqua. Se il liquido viene a contatto con gli occhi, consultare un medico.** La fuoriuscita del liquido della batteria può causare irritazioni cutanee o ustioni.
- **Non utilizzare batterie danneggiate o modificate.** Batterie danneggiate o modificate possono comportarsi in modo imprevedibile e causare incendi, esplosioni o lesioni.
- **Non esporre una batteria al fuoco o a temperature eccessive.** Un incendio o temperature superiori a 130 °C possono causare un'esplosione.
- **Seguire tutte le istruzioni di carica, e non caricare mai la batteria o l'utensile a batteria al di fuori dell'intervallo di temperatura specificato nelle istruzioni per l'uso.** Una carica eseguita erroneamente o al di fuori dell'intervallo di temperatura consentito può danneggiare irrimediabilmente la batteria e aumentare il pericolo d'incendio.

## Manutenzione

- **Far riparare l'elettro utensile solo da personale qualificato e con pezzi di ricambio originali.** *Questo garantisce il mantenimento della sicurezza dell'elettro utensile.*
- **Non sottoporre mai a manutenzione le batterie danneggiate.** *La manutenzione delle batterie deve essere eseguita solo dal produttore o da un centro di assistenza autorizzato.*

## Avvertenze di sicurezza per le cesoie

- **Tenere le parti del corpo a debita distanza dalla cesoia. Non cercare mai di rimuovere le parti tagliate con la cesoia in movimento né tenere fermo con le mani il materiale da tagliare. Estrarre il materiale rimasto incastrato solo con il dispositivo spento.** Una minima disattenzione durante l'uso delle cesoie può causare lesioni gravi.
- **Quando le lame sono ferme, impugnare le cesoie dall'impugnatura. Durante il trasporto o la conservazione, montare sempre la protezione delle cesoie.** L'utilizzo attento e corretto del dispositivo riduce il pericolo di lesioni causato dalle lame.
- **Durante il trasporto oppure la conservazione del tagliasiepi applicare sempre la copertura della lama.** Maneggiando con cautela il tagliasiepi si riduce il rischio di lesioni a causa della lama.
- **Assicurarsi che tutti gli interruttori di avvio/arrestosiano disinseriti e che la batteria ricaricabile sia rimossa o staccata in caso di rimozione di materiale tagliato rimasto impigliato o di manutenzione dell'apparecchio.** Un avvio accidentale del tagliasiepi durante la rimozione di materiale tagliato rimasto impigliato o durante interventi di manutenzione può causare lesioni gravi.
- **Impugnare l'utensile elettrico solo dalle impugnature isolate, perché la cesoia potrebbe venire accidentalmente a contatto con dei fili elettrici nascosti.** Il contatto della cesoia con un cavo in tensione può trasferire la tensione anche alle parti metalliche del dispositivo e provocare una scossa elettrica.
- **Tenere il cavo lontano dalla zona di taglio.** Durante il lavoro può verificarsi che il cavo sia nascosto nel cespuglio e venga quindi tagliato.
- **Non utilizzare il tagliasiepi in caso di brutto tempo ed in particolar modo se esiste il pericolo di caduta di fulmini.** Questo riduce il pericolo di essere colpito da un fulmine.
- **Prima di iniziare il lavoro ispezionare la siepe e rimuovere eventuali oggetti nascosti, come p. es. fili metallici ecc.** Ciò impedirà danni al dispositivo.
- **Tenere il tagliasiepi in modo corretto, p. es. con due mani sull'impugnatura, laddove presenti.** La perdita di controllo sull'apparecchio può provocare ferite.

- **Durante il lavoro con l'apparecchio indossare un abbigliamento adatto e guanti da lavoro. Non toccare mai le lame taglio o sollevare l'apparecchio dalle lame da taglio.** Il contatto con la lama da taglio può causare lesioni.
- Il tagliaerba è stato concepito per tutti quei lavori dove l'utente rimane in piedi sul terreno o non sale su una scala o su un'altra piattaforma instabile.
- Non correre mai con il dispositivo, bensì procedere camminando tranquillamente.

**⚠ AVVERTIMENTO!****Pericolo di lesioni per persone con limitate capacità cognitive o con poca esperienza o conoscenza!**

L'uso scorretto del dispositivo può causare lesioni gravi o danni al dispositivo stesso.

- Durante l'uso, il dispositivo non deve essere lasciato mai senza adeguata sorveglianza.
- Permettere ad altre persone di utilizzare il dispositivo dopo che essi abbiano letto attentamente le istruzioni, le abbiano capite bene e abbiano compreso l'impiego corretto e quindi i possibili pericoli collegati.
- Non lasciare mai che i bambini, le persone con capacità psico-fisiche limitate, le persone con scarsa esperienza o competenza, o le persone che non conoscono le istruzioni per l'uso, utilizzino il dispositivo.
- I regolamenti locali definiscono in alcuni casi l'età minima dell'utente.

**⚠ AVVERTIMENTO!****Pericolo di lesioni!**

Pericolo di lesioni in caso di maneggevolezza non conforme.

- Non utilizzare mai il dispositivo per il taglio dell'erba, di rami duri e legno o per sminuzzare il materiale della compostiera.

- La lama è affilata. Indossare sempre i guanti protettivi e fare molta attenzione durante gli interventi nella sezione delle lame.
- Non mettere in funzione il dispositivo se nelle sue immediate vicinanze sono presenti persone o animali.
- Non mettere mai in funzione il dispositivo se non siete perfettamente coscienti (ad es. sotto gli influssi di droghe, alcol, farmaci o se siete molto stanchi).
- Indossare calzature robuste, pantaloni lunghi e una cuffia protettiva.
- Prima di rimuovere blocchi o intasamenti, e prima di eseguire altri interventi, aspettare che la lama del dispositivo si sia fermata completamente.

### **Rischi residui**

Nonostante l'uso corretto, non è possibile escludere completamente rischi residui non ovvi.

A causa della natura del dispositivo, si possono manifestare i seguenti pericoli:

Danni alla salute a causa delle vibrazioni se il dispositivo viene utilizzato per un periodo di tempo lungo o se non viene utilizzato o riparato correttamente.

Lesioni e danni materiali che possono essere causati dal movimento delle lame o dalla rottura degli utensili.

## **Messa in funzione**

### **Controllare la fornitura**

**▲ AVVERTIMENTO!**

### **Pericolo di soffocamento!**

I bambini potrebbero rimanere intrappolati o soffocare giocando con la pellicola di imballaggio.

- Non consentire ai bambini di giocare con la pellicola di imballaggio.

**AVVISO!****Pericolo di danneggiamento!**

Aprire l'imballaggio con coltelli affilati o altri oggetti appuntiti in modo disattento può provocare danni all'apparecchio.

- Prestare attenzione all'apertura.

1. Sollevare il dispositivo dalla confezione con entrambe le mani.
2. Controllare che la fornitura sia completa (vedere il capitolo "Dotazione / Componenti del dispositivo").
3. Assicurarsi che il dispositivo e i singoli componenti non presentino alcun tipo di danno. Non utilizzare il dispositivo se è danneggiato e rivolgersi al produttore utilizzando l'indirizzo del servizio assistenza riportato sulla garanzia.

**Inserimento/rimozione della batteria ricaricabile**

**La fornitura non include né la batteria ricaricabile né il caricabatteria, i quali devono essere acquistati separatamente.**

**Il dispositivo funziona con un pacco batterie da 20 V o un pacco batterie da 20/40 V del marchio Activ Energy.**

Utilizzare per il dispositivo solo le batterie ricaricabili e i caricabatteria indicati nel capitolo "Dati tecnici", non utilizzare il dispositivo con batterie ricaricabili di altri produttori.

1. Per inserire la batteria ricaricabile, farla scorrere nel supporto in direzione della freccia e accertarsi che si innesti in posizione in modo udibile. (vedi **Figura 1**)
2. Rimuovere la batteria ricaricabile dal dispositivo. A tale scopo, premere il dispositivo disblocco della batteria **7** e tenerlo in posizione. (vedi **Figura 1**)

**Utilizzo****⚠ AVVERTIMENTO!**

**Questo elettroscopio genera un campo magnetico durante il suo utilizzo.**

Questo campo può pregiudicare in determinate circostanze la funzionalità degli impianti medicali attivi o passivi.

- Per ridurre il pericolo di lesioni gravi o mortali, si consiglia alle persone portatrici di impianti medicali di consultare il proprio

medico e il produttore dell'impianto medicale prima di utilizzare la macchina.

**⚠ AVVERTIMENTO!**

**Pericolo di lesioni!**

L'utilizzo non conforme può causare lesioni.

- Non utilizzare mai il dispositivo per il taglio di erba, rami duri e legno o per sminuzzare il materiale della compostiera.

**⚠ ATTENZIONE!**

**Pericolo per la salute!**

Si possono manifestare delle patologie alle articolazioni delle mani e delle braccia se il dispositivo non viene utilizzato o mantenuto a regola d'arte.

- In caso di utilizzo continuo del dispositivo, monitorare attentamente lo stato delle dita e del carpo, e, in caso di comparsa di sintomi rivolgersi immediatamente a un medico.
- Durante il lavoro mantenere calde le mani e fare delle pause a intervalli regolari.

**⚠ ATTENZIONE!**

Un soggiorno prolungato nelle vicinanze immediate della macchina in corso può provocare danni all'udito.

- Indossare protezioni acustiche adeguate.
- Un certo inquinamento acustico è inevitabile durante l'impiego di questo attrezzo. Concentrare i lavori particolarmente rumorosi negli orari consentiti e previsti per tali attività. Rispettare eventuali orari di riposo e limitare la durata del lavoro allo stretto necessario. Per la protezione personale dell'operatore e delle persone eventualmente



presenti nelle vicinanze si raccomanda l'impiego di un'adeguata protezione dell'udito.

## Accensione / spegnimento

Il taglia siepi è dotato di un interruttore di sicurezza a due mani. Entra in funzione soltanto quando si preme con una mano il pulsante di accensione sull'impugnatura di guida **3** e con l'altra mano il pulsante di accensione sull'impugnatura secondaria **4** (vedi **Figura 2**).

Non appena si lascia andare uno dei due pulsanti di accensione, il dispositivo si spegne. Prima di appoggiare il dispositivo, attendere che le lame da taglio siano completamente ferme.

**Avviso!** Nel caso in cui l'aggregato comincia vibrare in modo anomalo, spegnere il motore e cercare immediatamente il motivo. Le vibrazioni rappresentano l'avviso generale prima di malfunzione.

Spegnere l'apparecchio e staccare la spina della corrente

- sempre quando si abbandona l'apparecchio
- prima della rimozione dei blocchi
- prima del controllo, della pulizia e di effettuare lavori sull'apparecchio
- dopo essere entrato in contatto con un corpo estraneo, per controllare che l'apparecchio non abbia riportato danni

## Istruzioni di lavoro

- La potenza di taglio migliore si raggiunge quando il taglia siepi viene maneggiato in modo tale che i denti della lama si trovino a un angolo di ca. 15° rispetto alla siepe. (vedi **Figura 3**)
- Le superfici laterali di una siepe vengono tagliate dal basso verso l'alto con movimenti circolari ad arco. (vedi **Figura 4**)
- Le lame taglienti sui due lati e controrotanti permettono un taglio in entrambe le direzioni. (vedi **Figura 5**)

## Comportamento in caso di blocco della lama

1. Spegnere il dispositivo.
2. Rimuovere la batteria ricaricabile.
3. Rimuovere il materiale incastrato nella lama da taglio (indossare i guanti protettivi per evitare eventuali lesioni).

## Verifica

### **⚠ AVVERTIMENTO!**

#### **Pericolo di lesioni a causa delle lame affilate**

- Utilizzare sempre guanti protettivi.

Verifiche prima di ogni utilizzo:

- Presenza di eventuali danni sul dispositivo.
- Presenza di eventuali danni agli elementi di comando.
- Perfetto stato degli accessori.
- Stato e grado di pulizia della fessura di aerazione.

Non utilizzare mai un dispositivo o gli accessori danneggiati. Incaricare il fabbricante, il suo servizio clienti o una persona con equivalente qualifica professionale di verificare e riparare il dispositivo.

## Pulizia e manutenzione

### **⚠ PERICOLO!**

- Prima di eseguire qualsiasi operazione di regolazione, pulizia e manutenzione del dispositivo, rimuovere la batteria.
- Attendere finché si fermano tutte le parti mobili e l'apparecchio si raffredda.

Mantenere il dispositivo pulito, soprattutto aperture di ventilazione. Mai spruzzare l'acqua sul corpo della macchina! Non pulire il dispositivo e i suoi componenti con solventi, liquidi infiammabili o tossici. Impiegare solamente un panno umido.

Per ottenere sempre la prestazione migliore, pulire e lubrificare regolarmente le lame. Rimuovere i depositi con una spazzola e applicare uno strato sottile di olio. (vedi **Figura 6**)

Prima di ogni messa in funzione controllare tutti i raccordi a vite e ad inserimento, anche i dispositivi di protezione, riguardando la rigidità e serraggio giusto e la funzione non disturbata di tutte le parti mobili.

Utilizzare solo gli accessori e ricambi originali. L'utilizzo dei ricambi diversi potrebbe provocare incidenti per l'utilizzatore. Il costruttore declina ogni responsabilità per i danni ne derivanti.

Nel caso in cui abbiate necessità di accessori o pezzi di ricambio, siete pregati di rivolgervi alla nostra assistenza.

Tutte le riparazioni e i lavori non descritte nel presente manuale d'uso possono essere eseguite solo da personale qualificato e autorizzato.

Solo l'apparecchio periodicamente mantenuto e curato può essere un'aiutante soddisfacente. La manutenzione e cura mancanti possono portare agli incidenti e ferite inaspettabili.

## Trasporto e conservazione

Portare le forbici per siepi per il manico, il coltello deve essere spento. Durante il trasporto o la conservazione della forbici per siepi installare sempre il carter di protezione.

Immagazzinare la macchina in locali asciutti e al riparo dal gelo.

Il dispositivo deve essere pulito prima di riporlo. Conservare il dispositivo e i suoi accessori in un luogo buio, asciutto, al riparo dal gelo e non accessibile ai bambini. La temperatura di stoccaggio ottimale è compresa tra i 5 e i 30 °C.

## Dati tecnici

<b>Tagliasiepi a batteria</b>	<b>FS-AHS 20</b>
Tensione batteria	20 V ---
Lunghezza delle lame	510 mm
Peso senza batteria	2,1 kg
<b>Informazioni sulla rumorosità</b> Misurato conf. 1° EN 62841-1, EN 62841-4-2; 2° 2000/14/ EG; Incertezza della misura K = 3 dB (A)	
Livello di rumorosità $L_{pa}$ 1°	81 dB (A)
Potenza della rumorosità $L_{wa}$ 2°	92 dB (A)
<b>Informazioni sulle vibrazioni</b> Valori totali delle oscillazioni (somma di vettori in tre direzionmisurati conformemente alla EN 62841-1, EN 62841-4-2, Incertezza della misura K = 1,5 m/s <sup>2</sup> )	
Valore di emissione dell'oscillazione $a_h$	<2,995 m/s <sup>2</sup>

## Informazioni sulla batteria e sul caricabatterie (non contenuti nella fornitura)

**Utilizzare il dispositivo solo in combinazione con batterie e caricabatterie Activ Energy® con le seguenti specifiche:**

**Adatto per Activ Energy®**

<b>Tipo di batteria:</b>	20 V === 36 Wh / Li-Ion
<b>Modelli:</b>	AEB 20-2.0I / AEB 20-2.0N XYZ561
<b>Tempo di carica:</b>	20 V === / 36 Wh = ca. 45 min.
<b>Tipo di batteria:</b>	20/40 V === 90 Wh / Li-Ion
<b>Modelli:</b>	AEB 2040-2.5I / AEB 2040-2.5N XYZ562
<b>Tempo di carica:</b>	20 V ===(x2)/ 90 Wh = ca. 95 min.
<b>Tipo di caricabatterie:</b>	21 V ===/ 4,0 A
<b>Modelli:</b>	AEC 20-4.0Ia / AEC 20-4.0Ic / AEC 20-4.0Na XYZ563

Osservare le specifiche tecniche della batteria e del caricabatterie.

**Avvertimento:** il valore di emissione delle vibrazioni è stato misurato in conformità alla procedura di collaudo previsto dalla norma.

Ciononostante, a secondo del tipo di applicazione il valore di emissione delle vibrazioni reale può essere diverso da quello nominale indicato. Ciò potrebbe causare una maggiore esposizione alle vibrazioni durante l'intero ciclo di lavoro.

Ciononostante, a secondo del tipo di applicazione il valore di emissione delle vibrazioni reale può essere diverso da quello nominale indicato.

Il picco di vibrazioni può essere paragonato a quello degli utensili elettrici.

Questo dato può essere utilizzato per fare una valutazione sommaria delle vibrazioni.

Per una valutazione più accurata bisognerebbe tenere in considerazione i tempi durante i quali il dispositivo è spento, oppure è acceso ma non in attività. Ciò potrebbe ridurre l'esposizione alle vibrazioni complessiva durante l'intero ciclo di lavoro.

Prima di vedere l'effetto delle vibrazioni, definire delle misure di sicurezza per proteggere l'utente, ad esempio: manutenzione di tutti gli utensili elettrici, misure per tenere calde le mani, organizzazione delle procedure di lavoro.



Si prega di notare quanto segue: Il presente dispositivo non deve essere azionato in zone residenziali, in base al regolamento tedesco per la protezione dal rumore delle macchine (valido solo in Germania) del settembre 2002, di domenica e nei giorni festivi nonché nei giorni feriali dalle 20:00 alle 7:00. Si applica inoltre il divieto di lavoro nelle seguenti ore del giorno: dalle 7:00 alle 9:00, dalle 13:00 alle 15:00 e dalle 17:00 alle

20:00. Inquinamento acustico! Prima dell'impiego prendere conoscenza delle norme regionali.

Ridurre al minimo le emissioni sonore e le vibrazioni!

- Utilizzare solo dispositivi in condizioni perfette.
- Mantenere e pulire regolarmente il dispositivo.
- Adattare il proprio modo di lavorare al dispositivo.
- Non sovraccaricare il dispositivo.
- Se necessario, far controllare il dispositivo.
- Spegnerne il dispositivo quando non lo si utilizza.
- Indossare guanti protettivi.

# Dichiarazione CE Di Conformità



Noi, **MOGATEC Moderne Gartentechnik GmbH, Im Grund 14 , 09430 Drebach, GERMANY**, dichiara sotto la propria responsabilità che i prodotti **Tagliasiepi a batteria FS-AHS 20**, sono conformi ai Requisiti Essenziali di Sicurezza e di Tutela della Salute di cui alle Direttive **2006/42/CE (direttiva macchine) 2014/30/UE (direttiva EMV) 2000/14/CE + 2005/88/CE (Direttiva sulla rumorosità) 2011/65/EU + (EU)/2015/863 (direttiva RoHS)**

comprensivi di modifiche. Per la verifica della Conformità di cui alle Direttive sopra menzionate, sono state consultate le seguenti norme armonizzate EN e Specificazioni Tecniche Nazionali:

**EN 62841-1:2015**

**EN 62841-4-2:2019**

**EN 55014-1:2017+A11:2020**

**EN 55014-2:2015**

**EN IEC 63000:2018**

Procedura di valutazione della conformità secondo la direttiva 2000/14/CE modificata dalla direttiva 2005/88/CE di cui all'allegato V. Livello di potenza sonora misurato 92,0 dB (A) Livello di potenza sonora garantito 95 dB (A)

L'anno di costruzione è riportato sulla targhetta dell'apparecchio ed individuabile tramite il numero di serie progressivo.

Drebach, 2021-11-24

Matthias Fiedler  
Senior Product Manager  
MOGATEC Moderne Gartentechnik GmbH  
Conservazione della documentazione tecnica:  
Matthias Fiedler, MOGATEC Moderne Gartentechnik GmbH, Im Grund 14, 09430 Drebach, GERMANY

# Smaltimento

## Smaltimento dell'imballaggio



Smaltire l'imballaggio differenziandolo. Conferire il cartone e la scatola alla raccolta di carta e la pellicola al recupero dei materiali riciclabili.

## Smaltimento dell'apparecchio usato

Applicabile nell'Unione Europea e in altri paesi europei con sistemi di raccolta differenziata.



### **È vietato smaltire i dispositivi usati con i rifiuti domestici!**

Quando il dispositivo non viene più utilizzato, il consumatore è tenuto **per legge a smaltire il dispositivo usato separatamente dai rifiuti domestici**, ad es. portandolo nella piattaforma ecologica del proprio comune/quartiere. In questo modo viene garantito che i dispositivi

usati vengano smaltiti correttamente e che ciò non abbia alcun impatto negativo sull'ambiente. Per questo motivo, gli elettrodomestici sono contrassegnati con il simbolo riportato sopra.



### **Le batterie e gli accumulatori non devono essere smaltiti tra i rifiuti domestici!**

In qualità di consumatore è tenuto per legge a smaltire tutti i tipi di batterie e accumulatori, indipendentemente che contengono o meno sostanze tossiche\*, presso il punto di raccolta del suo comune / quartiere, oppure di riconsegnarli al rivenditore che provvederà al corretto smaltimento. Le batterie e gli accumulatori devono essere smaltiti separatamente dal dispositivo.

\* contrassegnati con: Cd = cadmio, Hg = mercurio, Pb = piombo, Li = litio



**Vertrieben durch: | Commercialisé par: |  
Commercializzato da:**

MOGATEC Moderne Gartentechnik GmbH  
Im Grund 14  
09430 Drebach  
Deutschland | Allemagne | Germania

**KUNDENDIENST • SERVICE APRÈS-VENTE  
ASSISTENZA POST-VENDITA**

814248



CH 0800 897243



service.ch@mogatec.com

MODELL / MODÈLE / MODELLO:  
FS-AHS 20

05/2022

**3**

**JAHRE GARANTIE  
ANS GARANTIE  
ANNI DI GARANZIA**