



# Bedienungs- anleitung

## **MAGINON** **TRUE WIRELESS STEREO** **OHRHÖRER** **BIK-77PLUS**



**MAGINON**

## Übersicht

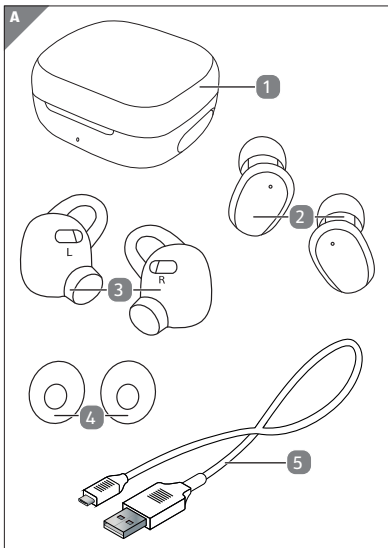

## Verwendung

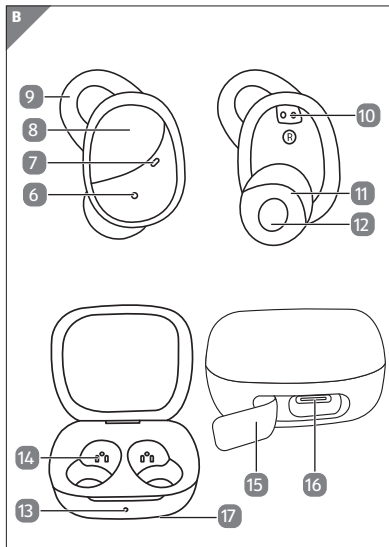

## Lieferumfang/Geräteteile

- 1 Powerbank-Etui
- 2 Kabellose Ohrhörer
- 3 Ohrhörerhüllen
- 4 Ohrpads
- 5 USB-C Ladekabel
- 6 Mikrofon
- 7 Kontroll-LED
- 8 Multifunktionstaste
- 9 Haltebügel
- 10 Ladekontakt Ohrhörer
- 11 Ohrstöpsel
- 12 Lautsprecher
- 13 Lade LED
- 14 Ladekontakt Powerbank
- 15 Schutzabdeckung
- 16 USB C-Buchse
- 17 Induktionsladefläche

# Inhaltsverzeichnis

<b>Übersicht .....</b>	<b>1</b>
<b>Verwendung .....</b>	<b>2</b>
<b>Lieferumfang/Geräteteile .....</b>	<b>3</b>
<b>Vorwort .....</b>	<b>6</b>
<b>Allgemeines .....</b>	<b>7</b>
Bedienungsanleitung lesen und aufbewahren.....	7
<b>Zeichenerklärung.....</b>	<b>8</b>
<b>Sicherheit .....</b>	<b>11</b>
Bestimmungsgemäßer Gebrauch .....	11
Sicherheitshinweise.....	12
<b>Erste Inbetriebnahme.....</b>	<b>20</b>
Verpackungsinhalt prüfen .....	20
Ohrhörer im Powerbank-Etui laden .....	21
Aufladen des Powerbank-Etuis.....	22
Ein- /Ausschalten.....	24
Ausschalten.....	25
Trageweise.....	27
Bluetooth®-Verbindung herstellen .....	28

---

<b>Funktionen.....</b>	<b>31</b>
Annehmen eines Anrufes .....	31
Beenden eines Anrufs .....	31
Ablehnen eines Anrufs .....	31
Siri, Google Assistant, etc. ....	31
Master/Slave Funktion.....	32
Musikwiedergabe.....	33
Wiederherstellung der Werkseinstellung ...	36
<b>Reinigung.....</b>	<b>37</b>
<b>Aufbewahrung bei Nichtbenutzung .....</b>	<b>37</b>
<b>Fehlersuche.....</b>	<b>38</b>
<b>Technische Daten.....</b>	<b>39</b>
<b>Hinweise zu verwendeten Warenzeichen ....</b>	<b>41</b>
<b>Vereinfachte EU-Konformitätserklärung.....</b>	<b>41</b>
<b>Entsorgung .....</b>	<b>42</b>
Verpackung entsorgen .....	42
Altgerät entsorgen .....	42
<b>Mit QR-Codes schnell und einfach ans Ziel .</b>	<b>44</b>

## Vorwort

Liebe Kundin, lieber Kunde,  
herzlichen Glückwunsch zum Kauf eines qualitativ hochwertigen MAGINON-Produktes.

Sie haben sich für moderne True Wireless Stereo Ohrhörer mit guter technischer Ausstattung und entsprechendem Zubehör entschieden, die sich besonders einfach bedienen lassen.

Auf dieses Gerät haben Sie drei Jahre Garantie. Falls die True Wireless Stereo Ohrhörer einmal defekt sein sollten, benötigen Sie die beigefügte Garantiekarte und Ihren Kassenbon. Bewahren Sie diese zusammen sorgfältig auf.

### Impressum

Herausgeber:

**supra** GmbH  
Denisstr. 28 a, 67663 Kaiserslautern  
Deutschland



## Allgemeines

### Bedienungsanleitung lesen und aufbewahren



Diese Bedienungsanleitung gehört zu diesen True Wireless Stereo Ohrhörern (im Folgenden nur „Ohrhörer“ genannt). Sie ist Bestandteil des Produkts und enthält wichtige Informationen zur Inbetriebnahme, Handhabung und Entsorgung.

Lesen Sie die Bedienungsanleitung, insbesondere die Sicherheitshinweise, sorgfältig durch, bevor Sie die Ohrhörer verwenden. Die Nichtbeachtung dieser Bedienungsanleitung kann zu Schäden an den Ohrhörern führen.

Die Bedienungsanleitung basiert auf den in der Europäischen Union gültigen Normen und Regeln. Beachten Sie im Ausland auch landesspezifische Richtlinien und Gesetze.

Bewahren Sie die Bedienungsanleitung für die weitere Nutzung auf. Wenn Sie die Ohrhörer an Dritte weitergeben, geben Sie unbedingt diese Bedienungsanleitung mit.

## Zeichenerklärung

Die folgenden Symbole und Signalworte werden in dieser Bedienungsanleitung, auf dem Ohrhörer oder auf der Verpackung verwendet.



Dieses Signalsymbol/-wort bezeichnet eine Gefährdung mit einem hohen Risikograd, die, wenn sie nicht vermieden wird, den Tod oder eine schwere Verletzung zur Folge hat.



Dieses Signalsymbol/-wort bezeichnet eine Gefährdung mit einem mittleren Risikograd, die, wenn sie nicht vermieden wird, den Tod oder eine schwere Verletzung zur Folge haben kann.



Dieses Signalsymbol/-wort bezeichnet eine Gefährdung mit einem niedrigen Risikograd, die, wenn sie nicht vermieden wird, eine geringfügige oder mäßige Verletzung zur Folge haben kann.

## HINWEIS!

Dieses Signalwort warnt vor möglichen Sachschäden.



Dieses Symbol weist auf nützliche Zusatzinformationen zum Betrieb hin.



Mit diesem Symbol gekennzeichnete Produkte erfüllen alle anzuwendenden Gemeinschaftsvorschriften des europäischen Wirtschaftsraums.

## Zeichenerklärung

---



Mit diesem Zeichen gekennzeichnete  
Produkte werden mit Gleichstrom  
betrieben.

## **Sicherheit**

### **Bestimmungsgemäßer Gebrauch**

Bei diesen Ohrhörern handelt es sich um Geräte der Unterhaltungselektronik.

Die Ohrhörer dienen zur kabellosen Wiedergabe von Audiosignalen und können auch als Headset verwendet werden.

Die Ohrhörer sind ausschließlich für den Privatgebrauch bestimmt und nicht für den gewerblichen Bereich vorgesehen.

Verwenden Sie die Ohrhörer nur wie in dieser Bedienungsanleitung beschrieben. Jede andere Verwendung gilt als nicht bestimmungsgemäß und kann zu Sachschäden führen.

Der Hersteller oder Händler übernimmt keine Haftung für Schäden, die durch nicht bestimmungsgemäßen oder falschen Gebrauch entstanden sind.

## Sicherheitshinweise



- Untersuchen Sie die Ohrhörer vor jeder Verwendung auf Beschädigungen. Defekte oder beschädigte Ohrhörer dürfen nicht verwendet werden.
- Ein defektes USB-Ladekabel darf ebenso nicht mehr verwendet werden. Nehmen Sie keine Veränderungen an den Ohrhörern vor.



**GEFAHR!**

- Verpackungsmaterial ist kein Spielzeug. Verpackungsfolien stellen eine Gefahr für Kinder dar. Lassen Sie Kinder nicht mit der Verpackungsfolie spielen. Ansonsten besteht Erstickungsgefahr.



## **Beeinträchtigte Wahrnehmung während der Verwendung der Ohrhörer**

- Verwenden Sie die Ohrhörer nicht im Straßenverkehr – auch nicht während des Fahrradfahrens – oder während Sie Maschinen bedienen. Es besteht die Gefahr, dass Sie Außengeräusche, z. B. Warngeräusche, nicht hören oder dass sich diese Geräusche ungewohnt anhören.
- Wenn Sie Rauch, ungewöhnliche Geräusche oder Gerüche bemerken, schalten Sie das Produkt sofort ab, nehmen Sie es von der Induktionsladefläche und entfernen Sie das Ladekabel.



- Bedienen Sie die Ohrhörer nicht beim Laufen. Sie könnten stolpern oder einen Verkehrsunfall verursachen.

 **VORSICHT!**



Extreme Lautstärke führt aufgrund eines zu hohen Schalldrucks zu dauerhaften Hörschäden.

- Verlegen Sie die Kabel so, dass niemand darüber stolpern kann. Knicken oder quetschen Sie die Kabel nicht. Halten Sie die Kabel von scharfen Kanten fern.

 **VORSICHT!**

- Die Ohrhörer und das Powerbank-Etui enthalten einen Akku. Sie dürfen daher nicht ins Feuer geworfen, kurzgeschlossen oder auseinandergenommen werden. Es besteht Brand- und Explosionsgefahr.
- Das USB-Ladekabel und das Powerbank-Etui dürfen während der Akkuladung nicht abgedeckt werden.
- Laden Sie den Akku niemals unbeaufsichtigt.



- Vermeiden Sie jeden Kontakt der Ohrhörer, des USB-Ladekabels und des Powerbank-Etuis mit Spritz- und Tropfwasser sowie ätzenden Flüssigkeiten.
- Nutzen Sie niemals eine Stromquelle mit mehr als 15W Ausgang zum Laden des Gerätes.
- Bei lithiumhaltigen Altbatterien besteht hohe Brandgefahr. Daher muss auf die ordnungsgemäße Entsorgung von lithiumhaltigen Altbatterien und -akkus besonderes Augenmerk gelegt werden. Bei falscher Entsorgung kann es außerdem zu inneren und äußeren Kurzschlüssen durch thermische Einwirkungen (Hitze) oder mechanische Beschädigungen kommen. Ein Kurzschluss kann zu einem Brand oder einer Explosion führen und schwerwiegende Folgen für Mensch und Umwelt haben. Kleben Sie daher bei lithiumhaltigen Batterien und Akkus vor der Entsorgung die Pole ab, um einen äußeren Kurzschluss zu vermeiden.
- Setzen Sie Batterien & Akkus nie einer Umgebung mit extrem hohen Temperaturen oder extrem niedrigem Luftdruck aus. Das kann zu einer Explosion oder zum Austreten von entflammaren Flüssigkeiten oder Gasen führen.
- Es besteht Explosionsgefahr, wenn die Batterie durch einen falschen Typ ersetzt wird.

## Sicherheit

---

- Ersetzen einer Batterie durch einen falschen Typ, der die Sicherung aushebeln kann (z. B. bei einigen Lithium-Batterietypen).

### **HINWEISE!**

- Betreiben Sie die Ohrhörer und das Powerbank-Etui nicht, wenn sie sichtbare Schäden aufweisen oder wenn das USB-Ladekabel defekt ist. Untersuchen Sie die Ohrhörer und das Powerbank-Etui vor jeder Verwendung auf Beschädigungen.
- Ein defekter oder beschädigter Ohrhörer oder Powerbank-Etui darf nicht verwendet werden. Ein defektes USB-Ladekabel darf ebenso nicht mehr verwendet werden.
- Nehmen Sie keine Veränderungen an den Ohrhörern oder dem Powerbank-Etui vor. Öffnen Sie die Gehäuse nicht selbst. Wenden Sie sich bei Bedarf an eine Fachwerkstatt. Bei eigenständig durchgeführten Reparaturen, unsachgemäßem Anschluss oder falscher Bedienung sind Haftungs- und Garantieansprüche ausgeschlossen.

### **HINWEISE!**

- Dieses Produkt kann von Kindern ab 8 Jahren, sowie von Personen mit eingeschränkten körperlichen, sensorischen oder geistigen Fähigkeiten oder fehlender Erfahrung und / oder fehlendem Wissen verwendet werden, wenn sie beaufsichtigt werden oder bezüglich des sicheren Gebrauchs des Produktes unterwiesen wurden und die daraus resultierenden Gefahren verstanden haben. Kinder dürfen nicht mit dem Produkt spielen. Reinigung und Wartung sollten nicht von Kindern ohne Aufsicht durchgeführt werden. Das Produkt ist kein Spielzeug.
- Bei Reparaturen dürfen nur Teile verwendet werden, die den ursprünglichen Gerätedaten entsprechen. In diesem Gerät befinden sich elektrische und mechanische Teile, die zum Schutz gegen Gefahrenquellen unerlässlich sind.
- Halten Sie die Ohrhörer und das Zubehör von Nässe und Feuchtigkeit fern.
- Halten Sie die Ohrhörer und das Zubehör von direkter Sonneneinstrahlung, offenem Feuer und heißen Flächen fern.
- Schalten Sie die Ohrhörer nach der Verwendung, vor der Reinigung oder falls eine Störung auftritt aus und trennen Sie evtl. angeschlossene Kabel vom Powerbank-Etui.

## Sicherheit

---

- Bei einem Ausfall des Produktes aufgrund statischer Entladungen oder Stromschwankungen, führen Sie bitte einen Neustart durch.

### **HINWEISE!**

- Wenn Sie die Verpackung unvorsichtig mit einem scharfen Messer oder anderen spitzen Gegenständen öffnen, können die Ohrhörer und das Zubehör beschädigt werden. Gehen Sie daher beim Öffnen vorsichtig vor.



## **Funktstörungen**

- Schalten Sie das Produkt in Flugzeugen, Krankenhäusern, Betriebsräumen oder in der Nähe medizinischer Elektroniksysteme aus. Die übertragenen drahtlosen Signale könnten Auswirkungen auf die Funktionalität sensibler Elektrogeräte haben.
- Halten Sie das Produkt mindestens 20 cm von Herzschrittmachern oder implantierbaren

Kardioverter-Defibrillatoren fern, da die elektromagnetische Strahlung die Funktionalität von Herzschrittmachern beeinträchtigen kann.

- Die übertragenen Funkwellen könnten Störungen in Hörgeräten verursachen.
- Positionieren Sie das Produkt nicht mit eingeschalteten Komponenten in der Nähe von brennbaren Gasen oder Explosivstoffen (z. B. in Lackierereien), da die abgegebenen Funkwellen Explosionen und Feuer verursachen können.

 **GEFAHR!**

- Die Reichweite der Funkwellen variiert je nach Umweltbedingungen. Im Falle einer drahtlosen Datenübertragung kann nicht ausgeschlossen werden, dass unbefugte Dritte diese Daten erhalten.

# Erste Inbetriebnahme

## Verpackungsinhalt prüfen

1. Prüfen Sie, ob der Lieferumfang vollständig ist (siehe **Abb. A.** – Kapitel „Übersicht“ auf Seite 1):
  - Kabellose Ohrhörer BIK-77PLUS
  - Powerbank-Etui
  - USB-C Ladekabel
  - Bedienungsanleitung
  - Garantiekarte
2. Entfernen Sie das Verpackungsmaterial und sämtliche Schutzfolien vollständig.
3. Prüfen Sie, ob die Ohrhörer oder das Zubehör Schäden aufweisen. Ist dies der Fall, benutzen Sie die Ohrhörer nicht. Wenden Sie sich an den Hersteller über die auf der Garantiekarte angegebene Serviceadresse.

## Ohrhörer im Powerbank-Etui laden

Bei geringer Aufladung der Ohrhörer **2** blinkt die Kontroll-LED **7** des Master-Ohrhörer 8 Sekunden lang weiß. Am zweiten Ohrhörer blinkt die Kontroll-LED **7** alle 5 Sekunden weiß. Laden Sie die Ohrhörer **2** vor der ersten Verwendung vollständig auf. Die Ladedauer beträgt ca. 1:45 Stunden.

Gehen Sie wie folgt vor:

1. Legen Sie die Ohrhörer **2** in das Powerbank-Etui **1**. Die Kontroll-LEDs **7** beider Ohrhörer leuchten konstant weiß.
2. Schließen Sie den Deckel des Powerbank-Etuis **1**.
3. Die Lade-LED **13** auf der Unterseite des Powerbank-Etuis **1** blinkt während des Ladevorgangs einmal weiß.
4. Die Kontroll-LEDs **7** beider Ohrhörer gehen aus, wenn die Ohrhörer vollends aufgeladen sind.



Wenn Ohrhörer **2** und Powerbank-Etui **1** entladen sind und gleichzeitig geladen werden sollen, wird zunächst für circa 20 Minuten nur das Powerbank-Etui geladen. Anschließend werden Powerbank-Etui und Ohrhörer parallel geladen.

## Aufladen des Powerbank-Etuis

Beim Öffnen des Powerbank-Etuis **1** blinkt die weiße Ladestand-LED **13** außen am Behälter zweimal entsprechend des Ladezustandes auf. Ist das Powerbank-Etui voll geladen, blinkt die Ladestand-LED **13** zweimal hintereinander viermal auf.

Ladezustand	Ladestand-LED
75 - 100 %	Ladestand-LED blinkt 4 mal
50 - 74%	Ladestand-LED blinkt 3 mal
25 - 49%	Ladestand-LED blinkt 2 mal
1 - 24%	Ladestand-LED blinkt 1 mal

Wenn die Batterieladung unter 25% liegt, laden Sie das Powerbank-Etui mit einer der zwei folgenden Methoden auf.



### **Methode 1:**

Laden via USB-Kabel

1. Verbinden Sie den USB C-Stecker des USB-Ladekabels **5** mit der USB C-Buchse **16** an der Unterseite des Powerbank-Etuis **1**.
2. Verbinden Sie den USB-Typ-A-Stecker des USB-Ladekabels **5** mit dem USB-Port eines Computers oder eines geeigneten Netzteils.

### **Methode 2:**

Laden via kabellosem Ladegerät

1. Verbinden Sie Ihr kabelloses Ladegerät mit einer Stromquelle.
2. Legen Sie den Maginon BIK-77PLUS mit der Induktionsladefläche **17** auf der Unterseite des Powerbank-Etuis zentral auf das kabellose Ladegerät.

Unabhängig von der Art der Aufladung, blinkt während des Ladevorgangs die Lade-LED **13** auf der Vorderseite des Powerbank-Etuis **1** weiß.

Der Akku ist komplett aufgeladen, wenn die Lade-LED **13** auf der Vorderseite des Powerbank-Etuis **1** konstant weiß leuchtet.

## Ein- /Ausschalten

### Methode 1:

1. Beim Öffnen des Powerbank-Etui **1** schalten sich die Ohrhörer **2** automatisch ein und verbinden sich miteinander. (Es sei denn, das Powerbank-Etui **1** ist vollständig entladen.) Das Einschalten wird dadurch angezeigt, dass die Kontroll-LEDs **7** beider Ohrhörer **2** mehrfach kurz weiß aufleuchten und die Ohrhörer **2** akustisch das Einschalten quittieren (Power on).



Signaltöne sind nur bei ins Ohr eingesetzten Ohrhörern **2** wahrzunehmen.

2. Entnehmen Sie beide Ohrhörer **2**. Die Kontroll-LEDs **7** beider Ohrhörer blinken weiterhin weiß.

### Methode 2:

1. Befindet sich mindestens einer der Ohrhörer **2** nicht im Powerbank-Etui **1**, oder ist die Batterie des Powerbank-Etui leer und die Ohrhörer sind aus, halten Sie die Multifunktionstaste **8** auf beiden Ohrhörern für 6 Sekunden gedrückt um diese einzuschalten.

2. Anschließend leuchten die Kontroll-LEDs **7** beider Ohrhörer weiß und geben gleichzeitig einen Signalton (Power on) ab.
3. Danach verbinden sich die Ohrhörer umgehend automatisch. Die Kontroll-LEDs **7** beider Ohrhörer blinken weiß und ein Signalton ertönt (Pairing Successful).



Nach werkseitiger Voreinstellung ist der linke Ohrhörer als Hauptohrhörer eingestellt, aber der Hauptohrhörer kann personalisiert festgelegt werden. (Siehe dazu Kapitel Master-/Slavefunktion).

## Ausschalten

### Methode 1:

1. Legen Sie die Ohrhörer in den Powerbank-Etui und schließen Sie den Deckel des Powerbank-Etuis.
2. Die Ohrhörer werden automatisch ausgeschaltet. (Es sei denn, das Powerbank-Etui ist vollständig entladen).

## Erste Inbetriebnahme

---



Bei dieser Ausschaltmethode können Sie wahlweise auch nur einen Ohrhörer durch das Hineinstecken in das Powerbank-Etui ausschalten. Der andere Ohrhörer bleibt dann eingeschaltet.

### **Methode 2:**

1. Halten Sie die Multifunktionstaste **8** eines beliebigen Ohrhörers für 6 Sekunden gedrückt.
2. Die Kontroll-LEDs **7** an beiden Ohrhörern leuchtet eine Sekunde lang weiß und erlischt anschließend. Ein Signalton ertönt (Power Off). Beide Ohrhörer schalten sich dann automatisch aus.



Wenn die Ohrhörer für 10 Minuten nicht mit einem externen Gerät verbunden sind, schalten sich die Ohrhörer automatisch ab.

### **Methode 3:**

Wenn die Batterien eines Ohrhörers vollständig entladen sind schaltet sich der jeweilige Ohrhörer ebenfalls ab.

## Trageweise

Bitte stecken Sie die Ohrhörer vorsichtig in Ihre Ohren und stellen Sie sie auf den passenden Winkel ein, so dass diese angenehm für Sie zu tragen sind.



## **Bluetooth®-Verbindung herstellen**

Die Vorgehensweise kann je nach Bluetooth®-Wiedergabegerät unterschiedlich sein. Weitere Informationen erhalten Sie in der Anleitung des Bluetooth®-Wiedergabegeräts.

Gehen Sie wie folgt vor:

1. Schalten Sie BIK-77PLUS nach Methode 1 oder 2 ein. Die Kontroll-LEDs **7** an beiden Ohrhörern blinken weiß.
2. Aktivieren Sie auf Ihrem Bluetooth®-Wiedergabegerät die Bluetooth®-Funktion.
3. Suchen Sie nach Bluetooth®-Wiedergabegeräten innerhalb der Reichweite.
4. Wählen in der Liste der verfügbaren Geräte „BIK-77PLUS“ aus.
5. Bei erfolgreicher Verbindung ertönt ein akustisches Signal (Pairing Successful).
6. Bei zukünftigem Einschalten der Ohrhörer verbinden sich diese automatisch mit dem zuletzt verbundenen externen Gerät. Falls das zuletzt verbundene externe Gerät nicht in ausreichender Nähe ist oder seine Bluetooth®-Funktion ausgeschaltet ist, sind die Ohrhörer im Suchmodus, erkennbar durch ein kurzes akustisches Signal.



- Sollte der Aufbau einer Verbindung fehlschlagen, schalten Sie die Ohrhörer aus und wiederholen Sie den Vorgang. Eventuell muss der Akku der Ohrhörer neu geladen oder der Abstand zum Bluetooth®-Wiedergabegerät verringert werden.
- Nach erfolgreichem Verbindungsaufbau wird die Verbindung in den Ohrhörern und dem Bluetooth®-Wiedergabegerät gespeichert. Die Verbindung wird automatisch aufgebaut, wenn sich beide Geräte innerhalb der Reichweite befinden und eingeschaltet sind.
- Beim Einschalten stellen die Ohrhörer automatisch eine Verbindung zum zuletzt verbundenen Bluetooth®-Wiedergabegerät her. Um eine Verbindung zu einem anderen Bluetooth®-Wiedergabegerät herzustellen, trennen bzw. deaktivieren Sie die aktuelle Verbindung am Bluetooth®-Wiedergabegerät.

## Erste Inbetriebnahme

---

- Der Kopplungsmodus dauert maximal 10 Minuten. Bei nicht erfolgreicher Kopplung schalten sich die Ohrhörer nach dieser Zeitspanne automatisch aus. Sollten Sie die Ohrhörer anschließend wieder verwenden wollen, verfahren Sie nach den in „Einschalten“ oder „Bluetooth®-Verbindung herstellen“ angegebenen Schritten.
- Falls sich die Ohrhörer zu weit vom externen Gerät entfernen, wird die Verbindung aufgelöst. Die Verbindung wird automatisch wiederhergestellt, wenn die Ohrhörer sich innerhalb der nächsten 10 Minuten in Reichweite des externen Gerätes befinden.



## Funktionen

### Annehmen eines Anrufes

Zum Annehmen eines Anrufs, drücken Sie die Multifunktions­taste  auf einem beliebigen Ohrhörer doppelt.



### Beenden eines Anrufs

Um den aktuellen Anruf zu beenden, drücken Sie die Multifunktions­taste  auf einem beliebigen Ohrhörer erneut doppelt.

### Ablehnen eines Anrufs

Um einen eingehenden Anruf abzulehnen, halten Sie die Multifunktions­taste  auf einem beliebigen Ohrhörer für circa 2 Sekunden gedrückt.

### Siri, Google Assistant, etc.

Wenn die Ohrhörer im Standby Modus sind oder Musik abspielen, drücken Sie die Multifunktions­taste  auf dem linken Ohrhörer doppelt, um den Voice-Assistenten einzuschalten. Durch erneutes doppeltes Drücken der Multifunktions­taste  des linken Ohrhörers wird der Voice-Assistent wieder ausgeschaltet.

## **Master/Slave Funktion**

Dieses Produkt besitzt eine Master-/Slavemodus Funktion.

1. Öffnen Sie das Powerbank-Etui **1** und nehmen Sie einen beliebigen der beiden Ohrhörer heraus. Der entnommene Ohrhörer kann einzeln mit einem externen Gerät verbunden werden. Der Bluetooth®-Name bleibt „BIK-77PLUS“. Bei anschließendem Entnehmen des zweiten Ohrhörers wird dieser wieder automatisch mit dem schon verbundenen Ohrhörer gekoppelt.
2. Falls der Hauptohrhörer nicht aufgeladen ist, sich im Powerbank-Etui befindet oder ausgeschaltet ist, wird der andere Ohrhörer als Hauptohrhörer festgelegt.

## **Musikwiedergabe**

### **Abspielen/Pausieren**

Während der Musikwiedergabe, drücken Sie zweimal die Multifunktionstaste **8** auf dem rechten Ohrhörer, um die Wiedergabe zu pausieren und anschließend erneut zweimal auf dem rechten Ohrhörer, um die Wiedergabe fortzusetzen.

### **Vorheriger Titel**

Während der Wiedergabe, halten Sie die Multifunktionstaste **8** auf dem linken Ohrhörer 2 Sekunden lang gedrückt um zum vorherigen Titel zu gelangen. (Diese Funktion ist nur verfügbar, wenn beide Ohrhörer genutzt werden).

### **Nächster Titel**

Während der Wiedergabe, halten Sie die Multifunktionstaste **8** auf dem rechten Ohrhörer 2 Sekunden lang gedrückt, um zum nächsten Titel zu gelangen. (Wenn nur der linke Ohrhörer eingeschaltet ist, wird stattdessen durch das Drücken des Ohrhörers der nächste Titel ausgewählt).

### **Automatische Wiedergabe**

Falls vor einem Anruf Musik abgespielt wurde, so wird die Wiedergabe nach dem Beenden des Anrufs automatisch fortgesetzt.

### Lautstärke erhöhen

Während der Wiedergabe drücken Sie die Multifunktionsstaste **8** auf dem rechten Ohrhörer einmal.

### Lautstärke verringern

Während der Wiedergabe drücken Sie die Multifunktionsstaste **8** auf dem linken Ohrhörer einmal.

### Gaming Modus

Drücken Sie die auf einem beliebigen Ohrhörer die Multifunktionsstaste **8** viermal, um den Gaming Modus zu aktivieren und erneut viermal, um den Gaming Modus zu deaktivieren.



- Auf manchen mobilen Geräten erfolgt die Musikwiedergabe über deren Lautsprecher anstatt über die Ohrhörer. Wählen Sie dann im Menü des mobilen Geräts aus, dass die Audio-Ausgabe über das Bluetooth®-Wiedergabegerät „BIK-77PLUS“ erfolgen soll.

- Bedingt durch die Verwendung unterschiedlicher Firmware- oder Softwareversionen auf den verwendeten Bluetooth®-Wiedergabegeräten werden eventuell nicht alle Funktionen unterstützt.

## Wiederherstellung der Werkseinstellung

Falls Ihnen obenstehende Schritte nicht bei der Lösung Ihres Problems geholfen haben, versuchen Sie die Werkseinstellungen wiederherzustellen.

1. Stellen Sie zunächst sicher, dass die Ohrhörer **2** ausgeschaltet sind.
2. Drücken Sie auf beiden Ohrhörern zeitgleich die Multifunktionstasten **8** für 8 Sekunden. Mehrere akustische Signale, die sich 3 mal wiederholen, bestätigen das erfolgreiche Zurücksetzen der Ohrhörer. Die Kontroll-LEDs **7** blinken 3 Sekunden lang weiß.

## Reinigung

- Verwenden Sie keine aggressiven Reinigungsmittel, Bürsten mit Metall- oder Nylonborsten sowie scharfe oder metallische Reinigungsgegenstände wie Messer, harte Spachtel und dergleichen. Diese können die Oberflächen beschädigen.
- Tauchen Sie die den Ohrhörer niemals in Wasser.
- Wischen Sie den Ohrhörer mit einem leicht angefeuchteten Tuch ab. Lassen Sie alle Teile danach vollständig trocknen.

## Aufbewahrung bei Nichtbenutzung

Schalten Sie den Ohrhörer **2** aus, wenn Sie diese längere Zeit nicht verwenden.

Lagern Sie die Ohrhörer an einem trockenen Ort, der vor dem Zugriff von Kindern sicher ist.

Bei längerer Nichtbenutzung muss der eingebaute Akku muss regelmäßig aufgeladen werden.

## Fehlersuche

### **Es wird keine Musik von einer externen Bluetooth Audioquelle abgespielt**

- Überprüfen Sie, ob die beiden Geräte eingeschaltet und im Bluetooth-Mode miteinander gekoppelt sind.
- Überprüfen Sie ob das Abspielen der Musik im externen Player gestartet wurde.
- Überprüfen Sie ob beide Geräte auf minimaler Lautstärke stehen.

### **Der Ohrhörer lässt sich nicht einschalten**

- Laden Sie die Akkus der Ohrhörers.

### **Die Musik im Ohrhörer klingt verzerrt**



- Regulieren Sie die Lautstärke am externen Abspielgerät nach unten.

### **Sie hören nur auf einem Ohr Musik**

- Überprüfen Sie, ob das Abspielgerät einen „Balance“-Regler hat und stellen Sie diesen auf mittig.



## Technische Daten

Modell:	BIK-77PLUS
Bluetooth-Version:	v5.0
Bluetooth-Profil:	A2DP, AVRCP, HFP, HSP
Maximale Bluetooth-Sendeleistung:	3 dBm
Signalreichweite:	bis zu 10 Meter
Stromversorgung:	Eingang: USB 5V  1 A
Akku Ohrhörer:	3,7V  40 mAh, integrierter wiederaufladbarer Lithium Polymer Akku
Akku Powerbank-Etui:	3,7V  360 mAh, integrierter wiederaufladbarer Lithium Polymer Akku
Betriebsdauer:	ca. 4 Stunden Musik, ca. 3 Stunden Telefonie
Impedanz Lautsprecher:	16 Ohm
Schalldruckpegel:	ca. 99 dB(A)

## Technische Daten

---

Ladedauer:	Ohrhörer: ca. 1:45 Stunden Powerbank-Etui USB: ca. 1:30 Stunden Powerbank-Etui kabellos: ca. 3:30 Stunden
Frequenzbereich:	20 - 20.000 Hz
Bluetooth-Frequenzband:	2402 MHz - 2480 MHz
Mikrofon:	integriertes Mikrofon
Maße Ohrhörer:	31 x 21 x 23 mm
Maße Powerbank-Etui:	55 x 48 x 28 mm
Gewicht Ohrhörer:	ca. 9g (beide Ohrhörer)
Gewicht Powerbank-Etui:	ca. 34 g (ohne Ohrhörer)
Betriebstemperatur:	-10 bis +35 °C
Lagertemperatur:	+15 bis +25 °C
Luftfeuchte:	rF 30 bis 75 %



Im Zuge von Produktverbesserungen behalten wir uns technische und optische Veränderungen am Artikel vor.

## Hinweise zu verwendeten Warenzeichen

Der Bluetooth® Markenname und das Logo sind eingetragene Warenzeichen der Bluetooth SIG, Inc. und jegliche Verwendung dieser Marken durch **supra** GmbH ist unter Lizenz. Andere Marken und Markennamen sind Eigentum der jeweiligen Inhaber.

## Vereinfachte EU-Konformitätserklärung

Hiermit erklärt die **supra** GmbH, dass der Funkanlagentyp „BIK-77PLUS“ der Richtlinie 2014/53/EU entspricht.

2014/53/EU RE-Richtlinie

2011/65/EU RoHS-Richtlinie

Der vollständige Text der EU-Konformitätserklärung ist unter der folgenden Internetadresse verfügbar:

<https://downloads.maginon.de/downloads/konformitaetserklaerung/>

**supra** GmbH  
Denisstraße 28 a, 67663 Kaiserslautern, Deutschland

## Entsorgung

### Verpackung entsorgen



Entsorgen Sie die Verpackung sortenrein. Geben Sie Pappe und Karton zum Altpapier, Folien in die Wertstoff-Sammlung.

### Altgerät entsorgen

(Anwendbar in der Europäischen Union und anderen europäischen Staaten mit Systemen zur getrennten Sammlung von Wertstoffen)



#### **Altgeräte dürfen nicht in den Hausmüll!**

(alle mit dem Symbol gekennzeichneten Geräte unterliegen der Richtlinie 2012/19/EU). Sollte der Ohrhörer einmal nicht mehr benutzt werden können, so ist jeder Verbraucher **gesetzlich verpflichtet, Altgeräte getrennt vom**

**Hausmüll**, z. B. bei einer Sammelstelle seiner Gemeinde/seines Stadtteils, abzugeben. Damit wird gewährleistet, dass Altgeräte fachgerecht verwertet und negative Auswirkungen auf die Umwelt vermieden

## Entsorgung

werden. Deswegen sind Elektrogeräte mit dem hier abgebildeten Symbol gekennzeichnet.

Da der Akku nicht aus dem Gerät entnommen werden kann, muss der Ohrhörer komplett zur fachgerechten Entsorgung gegeben werden.



Akkus und Batterien sind einer umweltgerechten Entsorgung zuzuführen deshalb mit dem nebenstehenden Zeichen versehen.

Mit QR-Codes schnell und einfach ans Ziel

---

## Mit QR-Codes schnell und einfach ans Ziel

Egal, ob Sie **Produktinformationen**, **Ersatzteile** oder **Zubehör** benötigen, Angaben über **Herstellergarantien** oder **Servicestellen** suchen oder sich bequem eine **Video-Anleitung** anschauen möchten, mit unseren QR-Codes gelangen Sie kinderleicht ans Ziel.

### Was sind QR-Codes?

QR-Codes (QR= Quick Response) sind grafische Codes, die mithilfe einer Smartphone-Kamera gelesen werden und beispielsweise einen Link zu einer Internetseite oder Kontaktdaten enthalten.

**Ihr Vorteil:** Kein lästiges Eintippen von Internet-Adressen oder Kontaktdaten!

### Und so geht's

Zum Scannen des QR-Codes benötigen Sie lediglich ein Smartphone, einen installierten QR-Code-Reader sowie eine Internet-Verbindung.

---

Mit QR-Codes schnell und einfach ans Ziel

Einen QR-Code-Reader finden Sie in der Regel kostenlos im App Store Ihres Smartphones.

### **Jetzt ausprobieren**

Scannen Sie einfach mit Ihrem Smartphone den folgenden QR-Code und erfahren Sie mehr über Ihr neu erworbenes Hofer-Produkt.

### **Ihr Hofer Serviceportal**

Alle oben genannten Informationen erhalten Sie auch im Internet über das Hofer Serviceportal unter [www.hofer-service.at](http://www.hofer-service.at).



Beim Ausführen des QR-Code-Readers können abhängig von Ihrem Tarif Kosten für die Internet-Verbindung entstehen.



AT

**VERTRIEBEN DURCH :**

**supra** GMBH  
DENISSTRASSE 28 A  
67663 KAISERSLAUTERN  
DEUTSCHLAND

**KUNDENDIENST**

728317

Bitte wenden Sie sich an Ihre **HOFER-Filiale**.

MODELL:  
BIK-77PLUS

06/2023

**3**  
JAHRE  
GARANTIE