



Navodila za uporabo

*crane*<sup>®</sup>

# VADBENA NAPRAVA ZA ROKE IN NOGE



# Kazalo

<b>Pregled .....</b>	<b>3</b>
<b>Uporaba .....</b>	<b>4</b>
<b>Vsebina kompleta/deli izdelka .....</b>	<b>6</b>
<b>Splošno .....</b>	<b>7</b>
Preberite in shranite navodila .....	7
Razlaga znakov .....	7
<b>Varnost.....</b>	<b>8</b>
Namenska uporaba.....	8
Varnostni napotki .....	8
<b>Prva uporaba .....</b>	<b>12</b>
Preglejte vadbeno napravo za roke in noge ter vsebino kompleta .....	12
Nameščanje nog .....	12
Nameščanje pedalov .....	13
Vstavljanje baterij .....	13
Prikazi in funkcije računalnika .....	14
Vklon in izklon računalnika.....	14
Spreminjanje upora vrtljajev .....	14
Nastavitev zank na pedalih.....	14
<b>Vadba.....</b>	<b>15</b>
Cilj vadbe.....	15
Pomembne točke za uspešno vadbo .....	15
Kdo lahko vadi? .....	15
Obremenitev.....	15
Nasveti za uspešno in zdravo vadbo .....	16
Vaje za ogrevanje .....	16
Vaje za raztezanje .....	16
Uvod v vadbo.....	17
<b>Čiščenje in vzdrževanje.....</b>	<b>18</b>
<b>Shranjevanje .....</b>	<b>18</b>
<b>Iskanje napak.....</b>	<b>18</b>
<b>Tehnični podatki .....</b>	<b>19</b>
<b>Izjava o skladnosti .....</b>	<b>19</b>
<b>Odlaganje med odpadke .....</b>	<b>19</b>
Odlaganje embalaže med odpadke .....	19
Odlaganje odpadnega izdelka med odpadke.....	19

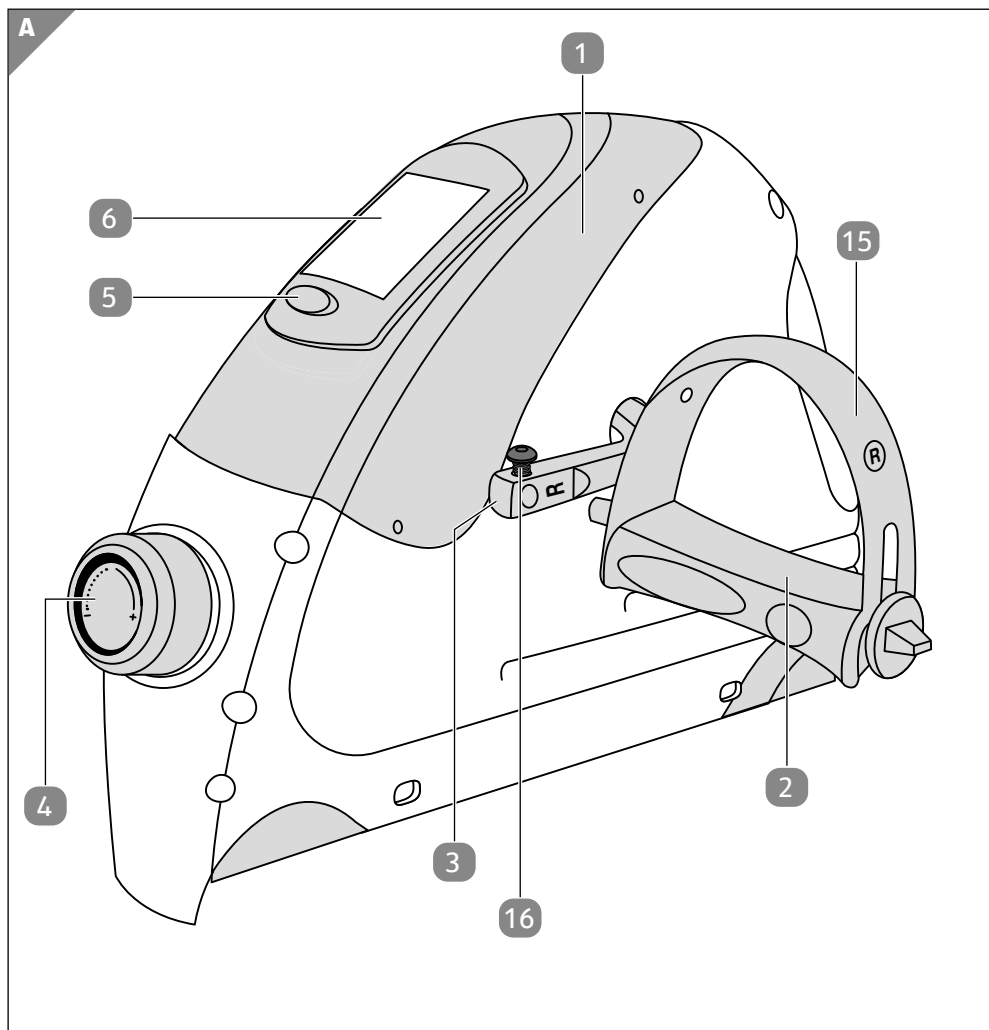

B

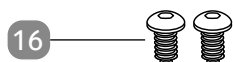
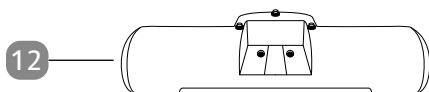
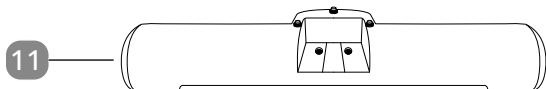
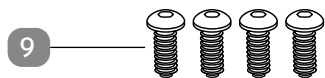

C

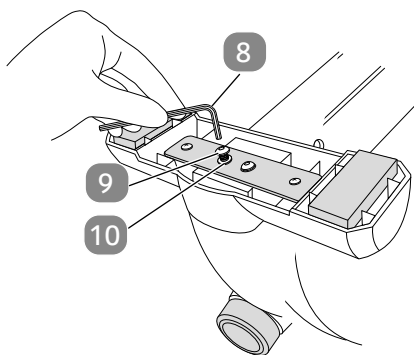
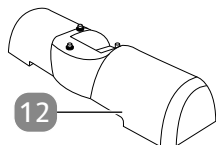
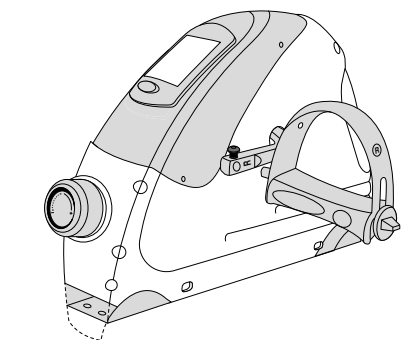

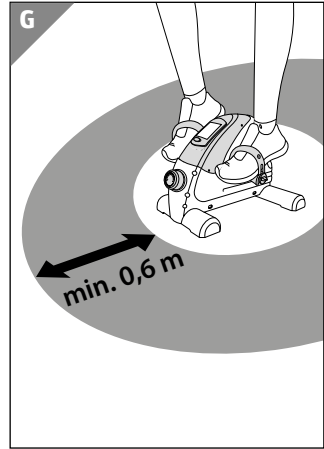
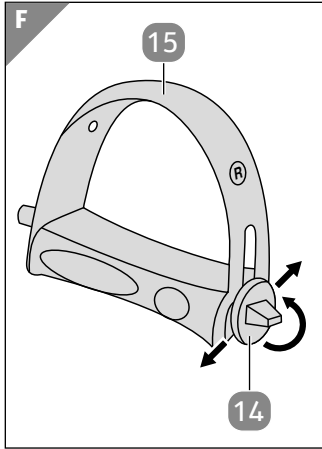
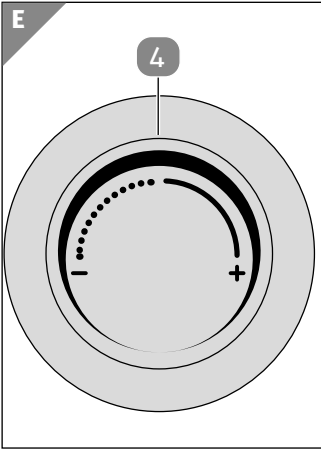
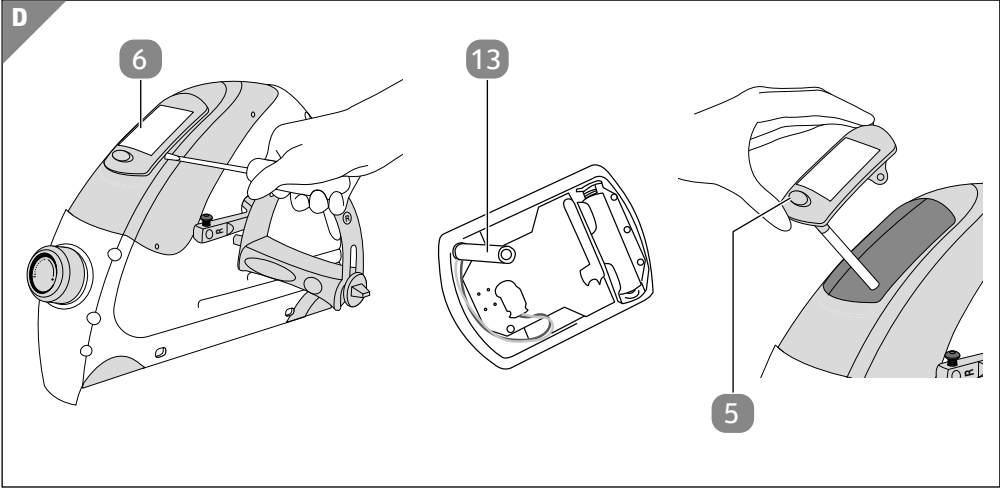

## Vsebina kompleta/deli izdelka

- 1 Vadbena naprava za roke in noge
- 2 Pedal, 2 kosi
- 3 Nastavek za pedal
- 4 Nastavitveni vijak
- 5 Tipko
- 6 Računalnik
- 7 Vijačni ključ
- 8 Inbus ključ
- 9 Vijak z valjasto glavo, 4x
- 10 Podložke, 4 kosi
- 11 Noga velika, zadaj
- 12 Noga majhna, spredaj
- 13 Senzor
- 14 Pritrdilni vijak
- 15 Zanka na pedalu
- 16 Vijak z valjasto glavo (predhodno nameščeno), črn, 2x



Izdelku je ob dobavi priložena ena 1,5-voltna baterija tipa AAA.

# Splošno

## Preberite in shranite navodila



Ta navodila za uporabo veljajo za ta vadbeno napravo za roke in noge. Vsebujejo pomembne informacije o začetku uporabe in ravnanju z izdelkom.

Pred začetkom uporabe vadbene naprave za roke in noge natančno in v celoti preberite navodila za uporabo, zlasti varnostne napotke.

Neupoštevanje navodil za uporabo lahko povzroči hude telesne poškodbe ali poškodbe izdelka.

Navodila za uporabo temeljijo na standardih in predpisih, ki veljajo v Evropski uniji. V tujini upoštevajte tudi predpise in zakone posamezne države.

Navodila za uporabo shranite za primer kasnejše uporabe. Če vadbeno napravo za roke in noge predate tretjim osebam, jim hkrati z njim obvezno izročite ta navodila za uporabo.

## Razlaga znakov

V navodilih za uporabo, na vadbeni napravi za roke in noge ali na embalaži so uporabljeni naslednji grafični simboli in opozorilne besede.

**⚠ OPOZORILO!**

Ta signalni simbol/signalna beseda označuje nevarnost s srednjo stopnjo tveganja, zaradi katere lahko, če se ji ne izognemo, pride do smrti ali hudih telesnih poškodb.

**⚠ POZOR!**

Ta signalni simbol/signalna beseda označuje nevarnost z nizko stopnjo tveganja, ki ima lahko za posledico majhno ali zmerno telesno poškodbo, če se tej nevarnosti ne izognete.

**OBVESTILO!**

Ta opozorilna beseda opozarja na možnost materialne škode.



Pod tem simbolom najdete koristne dodatne informacije o ravnanju in uporabi.



Izjava o skladnosti (glejte razdelek „Izjava o skladnosti“): Izdelki, označeni s tem simbolom, izpolnjujejo zahteve direktiv ES.



Naprave ne uporabljajte kot stopnico!



www.tuv.com  
ID 1419078203

Preverjena varnost: Izdelki, označeni s tem simbolom, izpolnjujejo zahteve nemškega Zakona o varnosti izdelkov (ProdSG).

## Varnost

### Namenska uporaba

Vadbena naprava za roke in noge je namenjen izključno za telesno in kondicijsko vadbo. Namenjena je izključno za zasebno uporabo in ni primerna za poslovne namene. Vadbena naprava za roke in noge ustreza razredu uporabe H (= uporaba na domu) in razredu natančnosti C (= nizka stopnja natančnosti).

Vadbena naprava za roke in noge uporabljajte le za namene, opisane v teh navodilih za uporabo. Kakršna koli drugačna uporaba velja za neprimerno in lahko povzroči materialno škodo ali celo poškodbe oseb. Vadbena naprava za roke in noge ni igrača. Vadbena naprava za roke in noge ni medicinski pripomoček.

Izdelovalec ali prodajalec ne prevzema odgovornosti za škodo, ki bi nastala zaradi nenamenske ali napačne uporabe.

### Varnostni napotki

Ta vadbena naprava za roke in noge izpolnjuje zahteve evropskih standardov EN ISO 20957-1:2013 in EN ISO 20957-5:2016, razred uporabe H (H = uporaba na domu) in razredu natančnosti C (= nizka stopnja natančnosti). Vadbena naprava za roke in noge ni primerna za namene z visoko stopnjo natančnosti.

Vadbena naprava za roke in noge je ob upoštevanju predpisanih varnostnih dejavnikov preverjena v skladu z evropskima standardoma EN ISO 20957-1:2013 in EN ISO 20957-5:2016.



**⚠ OPOZORILO!**

**Nevarnosti za otroke in osebe z zmanjšanimi telesnimi, zaznavnimi ali duševnimi sposobnostmi (na primer ljudi z delnimi telesnimi okvarami, starejše osebe z zmanjšanimi telesnimi in duševnimi sposobnostmi) ali s pomanjkanjem izkušenj in znanja (na primer starejše otroke).**

- Vadbene naprave za roke in noge ne smejo uporabljati osebe z zmanjšanimi telesnimi, zaznavnimi ali duševnimi sposobnostmi ali s pomanjkanjem izkušenj in znanja (na primer otroci), razen če so pod nadzorom ali so bile poučene o varni uporabi in razumejo nevarnosti, ki nastanejo ob uporabi. Otroci se ne smejo igrati z vadbena napravo za roke in noge. Otroci čiščenja in vzdrževanja ne smejo izvajati brez nadzora. Vadbene naprave za roke in noge med delovanjem ne puščajte brez nadzora.
- Otrokom ne dovolite igranja z embalažno folijo. Med igranjem se lahko zapletejo vanjo in se zadušijo.
- Pazite, da otroci ne pogoltnejo majhnih delov, kot so vijaki.

**⚠ OPOZORILO!**

**Nevarnost eksplozije!**

Če se baterije močno segrejejo, lahko eksplodirajo.

- Baterij ne segrevajte in ne mečite v odprt ogenj.
- Pazite, da ne pride do kratkega stika baterij.
- Pazite, da baterije vstavite glede na ustrezno polariteto (+ in –).
- Baterij, ki niso primerne za ponovno polnjenje, ne polnite znova.
- Nikoli ne mešajte baterij različnih tipov ali različnih proizvajalcev. Naenkrat zamenjajte celoten komplet baterij. Ne kombinirajte novih in starih baterij med seboj.
- Ne varite in ne spajkajte neposredno na baterije.
- Baterij ne razstavljajte.
- Baterije hranite zunaj dosega otrok.

- Otroci smejo baterije menjati le pod nadzorom.
- Neuporabljene baterije shranite v originalni embalaži in jih hranite proč od kovinskih predmetov.
- Baterije vzemite iz vadbene naprave za roke in noge, če ga dalj časa ne boste uporabljali.
- Iztrošenih baterij ne prijemajte brez zaščitnih rok. Vedno nosite zaščitne rokavice, kadar se dotikate iztrošenih baterij. Če bi tekočina, ki steče iz baterije, prišla v stik z vašo kožo, kožo na tem območju takoj sperite z vodo. Če tekočina pride v stik z očmi ali usti, takoj poiščite zdravniško pomoč.
- Če baterije pogoltnete, je to lahko življenjsko nevarno. Baterije hranite zunaj dosega otrok.
- Pred polnjenjem polnilne baterije vedno odstranite iz naprave.
- Iz naprave odstranite baterijo, ki je skoraj izpraznjena oz. prazna. Obstaja povečana nevarnost iztekanja. Pravilno odstranite prazne baterije (glejte „Odstranjevanje med odpadke“).

 **POZOR!**

### **Nevarnost telesnih poškodb!**

Previdnostne ukrepe morate prebrati, da se ne poškodujete.

- Pred uporabo vadbene naprave za roke in noge se posvetujte s svojim zdravnikom. Nosečnice morajo biti posebej previdne.
- Vadbena napravo za roke in noge po uporabi pustite tako, da se ne morete poškodovati z ven štrlečimi deli.
- Poskrbite, da bo vadbena naprava za roke in noge stabilno stala. Vadite le na trdni, ravni in nedrseči podlagi.
- Vadbene naprave za roke in noge nikoli ne uporabljajte stoje.
- Pri nepravilni ali prekomerni vadbi ni mogoče izključiti škode za zdravje.
- V primeru bolečin, slabosti, omotice, oslabelosti ali bolečin v prsnem košu z vadbo prenehajte in se posvetujte z zdravnikom.
- Telesna teža uporabnika ne sme presežati 130 kg.

V nasprotnem primeru lahko pride do poškodb ali materialne škode.

- Vadbeno napravo za roke in noge redno preverjajte glede poškodb in obrabe (npr. spojna mesta, pedala itd.). Ravni varnosti vadbene naprave za roke in noge sicer ni mogoče ohraniti.
- Okrog območja za vadbo mora biti najmanj 0,6 m praznega prostora. Prazen prostor, od koder se dostopa do vadbene naprave za roke in noge, mora biti najmanj 0,6 m večji od prostora za vaje (glejte sl. G). Ta prazen prostor mora vključiti tudi prostor za sestop v nujnem primeru. Če so vadbene naprave postavljene neposredno druga ob drugo, si lahko delijo prazen prostor.

### **OBVESTILO!**

#### **Nevarnost poškodb!**

Nepravilno ravnanje z vadbeno napravo za roke in noge lahko povzroči poškodbe izdelka.

- Vadbena naprava za roke in noge je naprava razreda C (= nizka stopnja natančnosti), ki ni primerna za terapevtske in druge poslovne namene. Na vadbeni napravi za roke in noge sme trenirati samo ena oseba.
- Pred vsako uporabo preverite vse dele, predvsem pedale, ali so dobro nameščeni ali morda obrabljeni.
- Okvarjene dele takoj zamenjajte; vadbene naprave za roke in noge ne smete uporabljati, dokler ni popravljen.
- Vadbene naprave za roke in noge ne uporabljajte stoje.
- Vadbena naprava za roke in noge mora biti postavljena na ravni in gladki površini.
- Oznaka CE se nanaša na elektromagnetno združljivost vadbene naprave za roke in noge.
- Vadbena naprava za roke in noge je naprava, neodvisna od hitrosti.

- Sistem zaviranja vadbene naprave za roke in noge se nastavi z nastavitvenim vijakom.

## Prva uporaba

### Preglejte vadbena napravo za roke in noge ter vsebino kompleta

#### OBVESTILO!

#### Nevarnost poškodb!

Če embalažo neprevidno odprete z ostrim nožem ali drugimi ostrimi predmeti, lahko vadbena napravo za roke in noge hitro poškodujete.

- Embalažo zato odpirajte zelo previdno.

1. Vadbena napravo za roke in noge **1** vzemite iz embalaže in preverite, ali so aparat ali posamezni deli morda poškodovani. V tem primeru vadbene naprave za roke in noge ne uporabljajte. Obrnite se na pooblaščen servis proizvajalca, ki je naveden na garancijskem listu.
2. Preverite, ali so v kompletu vsi deli (glejte **sliki A in B**).

### Nameščanje nog

Tem navodilom sledite korak za korakom, da se izognete napakam pri montaži in uporabi. Vadbena naprava za roke in noge je že predhodno sestavljena, zato potem ni potrebne več veliko montaže.

1. Vadbena napravo za roke in noge **1** vzemite iz embalaže in ga postavite na stabilno in ravno podlago.
2. Majhno nogo **12** postavite v sprednji utor (glejte **sliko C**).
3. Nataknite po eno podložko **10** na vijake z valjasto glavo **9**. Podložke preprečujejo samodejno odvitje vijakov z valjasto glavo zaradi tresljajev, ki se pojavljajo pri uporabi vadbene naprave za roke in noge.
4. S priloženim inbus ključem **8** (glejte **sliko C**).
5. Zadnja dva delovna postopka ponovite pri montaži velike noge **11** v zadnji utor.

## Nameščanje pedalov

1. Pedala sta na zankah in na nastavku za pedal **3** označena z „L“ za levo in „R“ za desno. Pazite, da se ob montaži te oznake ujemajo. Upoštevajte tudi položaj za pomoč, nameščen na pedalih.
2. Odvijte predhodno nameščena črna cilindrična vijaka **16**.
3. Vstavite pedala **2** v nastavka za pedal **3** in ju trdno pritrdite s priloženim vijačnim ključem **7**. Desni pedal z oznako „R“ pritrdite v smeri urnega kazalca. Levi pedal z oznako „L“ pritrdite v nasprotni smeri urnega kazalca.
4. Črna cilindrična vijaka **16** s pomočjo imbus ključa **8** privijačite na nastavek za pedal **3**. Črnih cilindričnih vijakov **16** ni mogoče popolnoma privijačiti, saj služita le dodatnemu fiksiranju pedalov.

## Vstavljanje baterij

Da boste lahko računalnik uporabljali, morate vstaviti baterijo tipa AAA 1,5 V. Baterija je predhodno nameščena in zaščitena z varnostnim trakom.

1. Ko boste želeli vadbena napravo za roke in noge prvič uporabiti, odstranite varnostni trak.

Pri vstavljanju novih baterij postopajte na sledeč način:

1. Uporabite ploščato orodje, ki nima ostrih robov, npr. velik izvijač (glejte **sliko D**), ter previdno dvignite računalnik. Potem računalnik **6** previdno dvignite iz ohišja.
2. Vstavite baterije glede na ustrezno polariteto (+ in -). Upoštevajte oznako na baterijah in v predalčku za baterije.
3. Pazite na to, da senzor **13** računalnika pravilno leži v ohišju ter računalnik zno-va vstavite (glejte **sliko D**); izbirna tipka **5** mora kazati navzdol.
4. Takoj ko prikaz na zaslonu začne bledeti, vstavite nove baterije. Vsi shranjeni podatki se izbrišejo.

Vadbena naprava za roke in noge je pripravljena za uporabo.

## Prikazi in funkcije računalnika

Računalnik ima dvovrstični zaslon, ki omogoča prikaz različnih funkcij. V zgornji vrstici je prikazana hitrost. V spodnji vrstici pa so vam na voljo različni prikazi.

<b>Speed</b>	Hitrost v km/h.
<b>TIME</b>	Čas vadbe v minutah in sekundah.
<b>ODO (Total counts)</b>	Kaže celotno razdaljo, odkar so bile vstavljene baterije.
<b>RPM (Counts)</b>	Vrtljaji pedala na minuto.
<b>DIST (Distance)</b>	Opravljena pot v kilometrih od začetka vadbe.
<b>CAL (Calories)</b>	Približna poraba kalorij
<b>SCAN</b>	Vsak prikaz se prikaže za nekaj sekund.



### Izbris vrednosti

Če želite izbrisati vse vrednosti, tipko **5** držite pritisnjeno pribl. 3 sekunde.

## Vklop in izklop računalnika

Takoj ko začnete vadbo na vadbenu napravo za roke in noge, se računalnik samodejno vklopi in začne z meritvijo. Če vadbenu napravo za roke in noge ne uporabljate več kot 4 minute, se računalnik samodejno izklopi.

## Spreminjanje upora vrtljajev

Da bi zagotovili učinkovito vadbo, imate možnost spreminjanja uporab vrtljajev. V ta namen preprosto zasučete nastavitveni vijak **4** (glejte **sliko E**).

- Minus = majhen upor – za začetnike.
- Plus = velik upor – za utrjene in profesionalce.



Ko nastavitveni vijak **4** zasučete do najmanjšega upora, boste občutili občuten upor. Nastavitvenega vijaka ne zasučite preko te točke upora, saj se v nasprotnem primeru nastavitveni vijak odvijte.

## Nastavitev zank na pedalih

Zanke na pedalih lahko nastavljate po lastnih željah.

1. Pritrdilni vijak **14** odvijte tako, da ga obračate v nasprotni smeri urnega kazalca. Povlecite zanko na pedalu **15**, da prilagodite dolžino (glejte **sliko F**).
2. Nato obračajte pritrdilni vijak v smeri urnega kazalca, da fiksirate dolžino zanke na pedalu.

# Vadba

## Cilj vadbe

- utrjevanje mišic
- splošna dobra telesna pripravljenost
- vzdržljivost
- splošno dobro počutje

## Pomembne točke za uspešno vadbo

- Vadite redno.
- Spremljajte svoj napredek pri vadbi.
- Prehranjajte se uravnoteženo.

## Kdo lahko vadi?

Načeloma lahko s programom vadbe začne vsaka telesno zdrava oseba, stara ali mlada.

## Obremenitev

**⚠ POZOR!**

### **Nevarnost telesnih poškodb!**

Z vadbo začnite počasi.

- Z vadbo ne smete začeti preveč na hitro. Preden začnete z vajami, se pri počasnem tempu in nizki obremenitvi najprej ogrejte. Tudi po koncu vaj še nekaj minut trenirajte pri počasnem tempu in nizki obremenitvi. Zatem naredite še nekaj vaj razgibavanja.

Telo, predvsem pa srce in krvi obtok, potrebujejo čas, da se prilagodijo spremembam zaradi treninga. Zato je pomembno, da z vadbo začnete pri nižjih obremenitvah, ki pa jih postopoma povečujete. Upoštevajte tudi premore med vadbo in po njej. Najprej vadite v enakomernem tempu, ki se vam zdi še prijeten. Pri redni vadbi lahko povečujete trajanje vadbe ali pa nastavite višjo težavnostno stopnjo aparata.

## Nasveti za uspešno in zdravo vadbo

- Pri vadbi nosite ustrezna oblačila (npr. trenirko). Pomembno je, da je oblačilo udobno in zračno.
- Ne vadite s polnim želodcem.
- Ne vadite, če ste utrujeni in izčrpani.
- Upoštevajte, da vaše telo pri športni aktivnosti potrebuje veliko tekočine. Dovolj pijte.

## Vaje za ogrevanje

Ogrevanje je potrebno pred vsako športno aktivnostjo. S tem se stimulirajo fizične in psihične komponente vaših zmogljivosti. Poleg tega pravilno ogrevanje precej zmanjša tveganje poškodb. Z naslednjimi vajami se z gibanjem ogrejejo velike mišične skupine.

Približno 5–10 minut sproščeno tecite na mestu ali po prostoru. Med tem izmenjujoče izvajajte skoke v počepu in skoke v krogu.

## Vaje za raztezanje

Te vaje so sestavljene iz lahkih, toda ciljno usmerjenih gibov, ki zbudijo telo, pospešijo krvni obtok in namažejo sklepe. Vaje za raztezanje izvajajte večkrat pred vsako vadbo in šele po ogrevanju.

### Meča:

Z obema rokama se oprite na steno. Desno nogo pokrčite naprej, levo nogo pa iztegnite. Levo peto potisnite popolnoma do tal. V tem položaju vztrajajte 15–20 sekund. Vajo ponovite z levo nogo.

### Stegno:

Stojte z obrazom proti steni ter desno ali levo nogo dajte naprej. Upognite boke in vso svojo težo oprite na roke. Noge imejte pri tem naravnost. V tem položaju vztrajajte 15–20 sekund. Vajo ponovite še z drugo nogo.

### Stegno:

Z desno roko se oprite na steno. Z levo roko primite levo stopalo in ga počasi povlecite do zadnjice. Stopalo povlecite za zadnjico in ne na stran. V tem položaju vztrajajte 15–20 sekund. Vajo ponovite z desnim stopalom.

### Hrbet:

Stojte vzravnano in desno roko dajte za glavo. Z levo roko primite desni komolec in rahlo povlecite, pri tem za zgornji del telesa upognite v levo. Pri tem ne ukrivite bokov. V tem položaju vztrajajte 15–20 sekund in vajo ponovite z levo roko.



**Hrbet:**

Ulezite se na hrbet. Desno nogo položite čez levo in koleno počasi povlecite proti tlom. Pazite, da pri tem od tal ne dvignete ramen. V tem položaju vztrajajte 15–30 sekund. Vajo ponovite z levo nogo.

**Stegno/adduktorji:**

Sedite na tla. Primite obe peti in podplata postavite skupaj, da se dotikata. Iz bokov se upognite naprej in pri tem hrbet ohranite raven. V tem položaju vztrajajte 15–30 sekund.

**Hrbet in rame:**

Usedite se na tla in vzravnano sedite s prekrizanima nogama (škarje). Sklenite dlani in roke iztegnite nad glavo. Pri tem brado držite navzgor. V tem položaju vztrajajte 15–30 sekund.

**Uvod v vadbo**

**⚠ POZOR!**

**Nevarnost telesnih poškodb!**

Bodite pozorni na telesne simptome.

- Vadbo takoj prekinite, če se počutite slabotno ali omočično. Če vam je slabo, če imate bolečine v prsnem košu ali okončinah, če vam razbija srce ali če imate druge simptome, se takoj odpravite k zdravniku.
- Vadbene naprave za roke in noge nikoli ne uporabljajte stoje.

Po ogrevanju lahko začnete z vadbo.

**Mišice nog****Poskrbite za dovolj prostega prostora za gibanje!**

Okoli območja vadbe mora biti najmanj 0,60 m prostora (glejte **sliko G**).

Vadbeno napravo za roke in noge **1** postavite na stabilno, ravno in nedrsečo podlago, vi pa se usedite na stol ali v naslanjač. Namestite stopala na pedale **2**. Pri tem se prepričajte, da so stopala objeta z zankami na pedalih **15** in ne morejo zdrsniti. Razdalja od stola do naprave naj bo tako velika, da eno nogo lahko pokrčite in drugo stegneta. Sedaj lahko pričnete z vadbo za noge. Na voljo imate možnost poganjanja pedalov tako naprej kot tudi nazaj.

## Mišice rok

Vadbeno napravo za roke in noge **1** postavite predse na mizo. Z rokama močno primite pedala **2**. Sedaj lahko pričnete z vadbo za roke. Na voljo imate možnost poganjanja pedalov tako naprej kot tudi nazaj.

## Čiščenje in vzdrževanje

### OBVESTILO!

### Nevarnost poškodb!

Zaradi nestrokovnega ravnanja z vadbeno napravo za roke in noge lahko pride do poškodb.

- Ne uporabljajte agresivnih čistilnih sredstev in ostrih ali kovinskih predmetov za čiščenje, kot so noži, trde lopatice in podobno. Omenjene snovi lahko poškodujejo površine.
1. Redno (vsaka 1–2 meseca) ali po daljši neuporabi vadbene naprave za roke in noge **1** preverite, ali so vsi vijaki dobro priviti in spoji trdni ter ali so deli morda obrabljeni ali zlomljeni.
  2. Vadbeno napravo za roke in noge obrišite z rahlo navlaženo krpo. Nato počakajte, da se vsi deli popolnoma posušijo.

## Shranjevanje

Vadbeno napravo za roke in noge in opremo shranite na suho mesto, ki ni dostopno otrokom in kjer je temperatura pribl. 20 °C.

## Iskanje napak

Težava	Možni vzrok	Odprava težave
Kljub premikanju pedalov na zaslonu ni prikaza meritve hitrosti.	Senzor ni pravilno vstavljen v držalo za zaslon.	Uporabite ploščato orodje, ki nima ostrih robov, npr. velik izvijač, ter previdno dvignite računalnik. Potem računalnik previdno dvignite iz ohišja. Računalnik obrnite in senzor znova pravilno pritrdite v držalo za zaslon.
	Baterije so iztrošene.	Vstavite nove baterije.

## Tehnični podatki

Proizvajalca:	ANS-19-116
Teža:	pribl. 4,9 kg
Teža sistema vrtenja:	pribl. 1,5 kg
Dimenzije:	pribl. 40,5 × 41 × 31 cm
Številka izdelka:	820063
Velik LCD-zaslon:	pribl. 5 × 5 cm

## Izjava o skladnosti



Izjavo o skladnosti EU je mogoče naročiti na naslovu, navedenem na garancijskem listu.

## Odlaganje med odpadke

### Odlaganje embalaže med odpadke



Embalažo zavržite med odpadke ločeno glede na vrsto materiala. Lepenko in karton oddajte med odpadni papir, folije pa med sekundarne surovine.

### Odlaganje odpadnega izdelka med odpadke

(Velja v Evropski uniji in drugih evropskih državah s sistemi za ločeno zbiranje sekundarnih surovin.)



#### Odpadne naprave

Simbol s prečrtanim smetnjakom pomeni, da električnih in elektronskih naprav ni dovoljeno odlagati med odpadke skupaj z gospodinjskimi odpadki. Potrošniki so zakonsko obvezani, da električne in elektronske naprave ob koncu njihove življenjske dobe zavržejo ločeno od nerazvrščenih komunalnih odpadkov. Na ta način se zagotovi okolju prijazno in surovinsko varčno recikliranje. Baterije in akumulatorje, ki niso trdno obdani z električno ali elektronsko napravo in jih je mogoče odstraniti, ne da bi jih uničili, je treba na zbirnem mestu ločiti od naprave, in jih odložiti med odpadke na za to predvidenem odlagališču. Enako velja za svetilke, ki jih je mogoče odstraniti iz naprave, ne da bi

jih uničili. Lastniki električnih in elektronskih naprav iz zasebnih gospodinjstev jih lahko oddajo na zbirnih mestih javno pristojnih nosilcev dejavnosti za ravnanje z odpadki ali na zbirnih mestih, ki jih proizvajalci ali distributerji vzpostavijo v skladu z OEE0 2012/19. Oddaja starih naprav je brezplačna. Trgovci s prodajno površino najmanj 400 m<sup>2</sup> za električno in elektronsko opremo so jih dolžni prevzeti. Prav tako so jih dolžni prevzeti tudi spletni trgovci s skladiščno površino najmanj 400 m<sup>2</sup> za električno in elektronsko opremo. Na splošno so distributerji dolžni zagotoviti brezplačen prevzem starih naprav, tako da zagotovijo ustrezne možnosti vračila v razumni razdalji. Potrošniki imajo možnost, da staro napravo brezplačno oddajo distributerju, ki jo je dolžan prevzeti nazaj, če kupijo enakovredno novo napravo, ki ima v bistvu enako funkcijo. Ta možnost obstaja tudi pri dostavah zasebnim gospodinjstvom. Distributer mora potrošnika ob sklenitvi kupoprodajne pogodbe povprašati o ustreznem vračilu naprav v skladu z namenom. Poleg tega lahko potrošniki stare naprave brezplačno oddajo na zbirno mesto distributerja, ki jih je dolžan prevzeti nazaj, ne da bi to bilo vezano na nakup nove naprave. Vendar dolžine robov posameznih naprav ne smejo presegati 25 cm.



### **Baterije**

Baterij in akumulatorskih baterij ne smete odlagati skupaj z gospodinjstevskimi odpadki. Potrošniki so po zakonu zavezani, da baterije in akumulatorske baterije med odpadke zavržejo ločeno. Baterije in akumulatorje lahko brezplačno dostavite na zbirno mesto v vaši občini/okrožju ali v trgovinah, tako da jih lahko odlagate na okolju prijazen način in za ponovno pridobivanje dragocenih surovin. Nepravilno odstranjevanje med odpadke lahko povzroči, da strupene sestavine pridejo v okolje in škodljivo vplivajo na ljudi, živali in rastline. Baterije in akumulatorske baterije iz električnih aparatov je treba pomožnosti odstraniti med odpadke ločeno od njih. Baterije in akumulatorske baterije oddajte le v izpraznjenem stanju. Če je mogoče, namesto baterij za enkratno uporabo uporabite baterije, ki se lahko ponovno napolnijo. Pri baterijah in akumulatorskih baterijah, ki vsebujejo litij, je treba pred odstranjevanjem med odpadke prelepiti pole, da se izognete zunanjemu kratkemu stiku. Kratek stik lahko povzroči požar ali eksplozijo. Baterije s povečano vsebnostjo škodljivih snovi so poleg tega označene z naslednjimi znaki: Cd = kadmij, Hg = živo srebro, Pb = svinec



**Verzija: 2022-05**



**Distributer:**

ASPIRIA NONFOOD GMBH  
LADEMANNBOGEN 21-23  
22339 HAMBURG  
GERMANY

**POPRODAJNA PODPORA**

820063

Prosimo, oglasite se v vam najbližji  
**HOFERjevi poslovalnici.**

IZDELEK:  
ANS-19-116

12/2022

**3**

**LETA  
GARANCIJE**