

SUMMER WAVES™

PRIROČNIK ZA UPORABNIKE

SI

BAZEN ELITE FRAME

ZA NADZEMNE PLAVALNE BAZENE
Modeli 12' - 26' (3,66 m - 7,92 m)

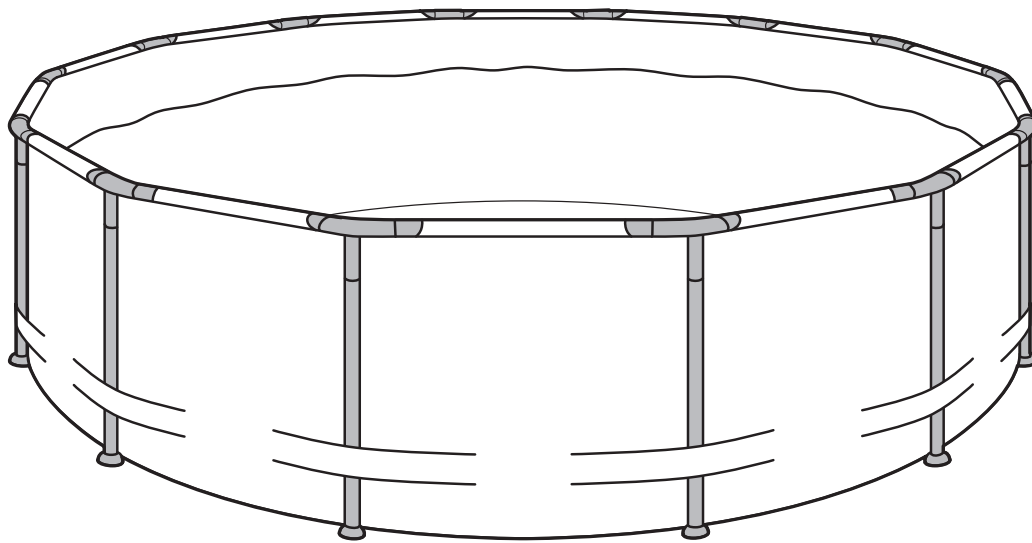

PREBERITE TA NAVODILA IN JIH SHRANITE ZA BODOČO REFERENCO

Če naletite na težave z vašim izdelkom Polygroup™, ga prosimo NE vračajte na mesto nabave. Z vsemi zahtevki v povezavi z garancijo se morate obrniti neposredno na Polygroup™. Za težave pri postavljanju ali druge, ki jih ne znate rešiti, obiščite našo podporo za stranke na: support.polygroupstore.com. Morda vas bomo prosili, da nam izdelek ali del izdelka vrnete za pregled/popravilo. Izdelka nikakor ne vračajte Polygroup™ brez številke pooblastila za vračilo izdelka.

DISTRIBUCIJA: Polygroup Pacific Limited
enota 606, 6th Floor, Fairmont House,
8 Cotton Tree Drive, Central, Hong Kong.

VSEBINA

Opozorila	3
VARNOSTNI NAPIS ZA BAZEN	7
VARNOST PONJAVE ZA BAZEN	7
NAVODILA ZA POSTAVITEV	8
VZDRŽEVANJE IN PRAZNJENJE BAZENA	9
SHRANJEVANJE IN PREZIMOVANJE BAZENA	10

OMEJENA GARANCIJA

Polygroup Pacific Limited (od tu "Polygroup™") ponuja izdelke najboljše kvalitete, kar smo je zmožni. Polygroup™ vam z veseljem ponuja garancijo za popravilo ali nadomestilo izdelkov za bazene znotraj 3 leta po nabavi izdelka. Provizije te omejene garancije veljajo za izvirnega kupca. Ohranite originalni račun iz trgovine, saj boste to dokazilo o nabavi potrebovali in ga boste morali priložiti k morebitnemu zahtevku za uveljavljanje garancije, ki ga pošljete na Polygroup™ ali našim pooblaščenim prodajalcem. Ta omejena garancija ne velja brez dokazila o nabavi: če kupec ali katera koli nepooblaščen oseba izdelek spreminja ali popravlja; če uporabljate dodatno opremo, ki ni izvorna oprema Polygroup™, oziroma ni v skladu z navodili proizvajalca; če uporabljate napačno napetost za napajanje izdelka; če izdelek kakor koli zlorabite; v primeru nesreče ali malomarnega ravnanja. Ta omejena garancija ne pokriva posledičnih poškodb, kot je izguba vode, kemikalije v bazenu, škode, dela, običajne obrabe ali višje sile, na katero Polygroup™ ne more vplivati. Okvare, ki niso v povezavi s proizvodnjo, kot na primer trava, ki zraste skozi dno bazena, so primeri okvar, za katere Polygroup™ ne more odgovarjati.

Polygroup™, naš POOBLAŠČENI PRODAJALEC, POVEZANE ENTITETE ALI ZAPOSLENI POD NOBENIM POGOJEM NISO ODGOVORNI KUPCU ALI DRUGIM STRANKAM ZA NAPOSREDNE ALI POSLEDIČNE POŠKODBE. Nekatere države ali zakonodaje ne dovoljujejo izključitve naključne ali posledične škode, zato ta omejitev ali izjema za vas morda ne velja.

Ta omejena garancija se ne prenaša v primeru zaprtja, drugega (že nadomeščenega) izdelka iz tovarne ali preprodanega izdelka (npr. z garažnih prodaj, preko spletnih preprodajnih trgovin, ali sicer, če izdelek ni kupljen nabavljen neposredno od Polygroup™). Za vsakršne težave z izdelkom, ki je nabavljen preko preprodaje, se obrnite na svojega prodajalca, od katerega ste izdelek kupili. Izdelki, ki jih nabavite preko sezonskih trgovin, bodo obravnavani po politiki "All Sales Final" ("končna odprodaja").

POMEMBNA VARNOSTNA NAVODILA

Pri nameščanju in uporabi izdelka morate vedno upoštevati osnovne varnostne ukrepe, kot na primer:

PREBERITE IN SLEDITE VSEM NAVODILOM

Neupoštevanje teh opozoril in navodil lahko privede do resne poškodbe ali smrti.

⚠ OPOZORILO

PREPREČITE UTOPITEV

Otroci morajo biti vedno pod nadzorom. Upoštevajte vsa varnostna pravila.



POTAPLJANJE JE PREPOVEDANO! SKAKANJE V VODO JE PREPOVEDANO!

Voda je plitka - lahko se trajno poškodujete.



SEDENJE ALI LEŽANJE NA STENI BAZENA NI DOVOLJENO

Lahko se trajno poškodujete



IZOGIBAJTE SE PASTEM!

Ne približujte se nastavkom za izsesavanje vode. Lahko se utopite.



Prosimo natančno preberite in ohranite za bodočo referenco.

- Bazen postavljajte samo na RAVNO, PLOSKO, STABILNO, in TRDNO zemljo.
- S tal umaknite ostre objekte, ki lahko prebodejo dno bazena (npr. trše trave, kamne, proste žeblice, veje, ipd.)
- NE postavljajte bazena na pesek ali beton.
- Preveč peska v bazenu bo POŠKODOVALO oblogo in sistem za filtriranje. Neupoštevanje teh navodil bo izničilo garancijo.



Opomba: Od strank, ki nabavijo bazen lahko lokalni ali državni zakoni zahtevajo dodatne stroške pri postavitvi, ki se navezujejo na državna ali lokalna pravila glede ograjevanja in drugih varnostnih ukrepov. Za več informacij strankam predlagamo, da se obrnejo na lokalni urad za izvrševanje gradbenih predpisov. Polygroup™ ne odgovarja za morebitne dodatne stroške.

⚠ OPOZORILO

Pred namestitvijo ali uporabo tega bazena natančno preberite ta priročnik za uporabnike, se prepričajte, da ste razumeli informacije, ki so v njem navedene in jih upoštevajte. Ta opozorila, navodila in varnostni napotki se nanašajo na nekatera običajna tveganja pri vodni rekreaciji, vendar ne pokrivajo vseh možnih tveganj in nevarnosti. Ob uživanju vodnih aktivnosti vedno postopajte previdno, z zdravim razumom in dobro presojo.

Varnost za neplavalce

1. Slabe plavalce ali neplavalce mora stalno, dejavno in pozorno nadzirati odgovorna odrasla oseba (ki se zaveda, da so otroci mlajši od pet let najbolj izpostavljeni tveganju utopitve);
2. Vsakič, ko uporabljate bazen, določite eno odgovorno odraslo osebo za nadzor.
3. Slabi plavalci ali neplavalci morajo pri uporabi bazena nositi osebno zaščitno opremo (OZO);
4. Kadar bazena ne uporabljate, ali ni nadzorovan, odstranite iz bazena in okolice vse igrače, ki bi otroke lahko privlačile k bazenu.
5. Kadar bazen ni v uporabi, odstranite vse igrače in druge predmete iz njegove okolice. Odstranite tudi tiste, ki bi jih otrok lahko uporabil za lažji vstop v bazen (na primer stole, velike igrače itd.).

Varnostne naprave

1. Priporočljivo je namestiti ograjo (ter zavarovati vsa vrata in okna, kjer so nameščena), da preprečite nepooblaščen dostop do bazena;
2. Ograje, pregrinjala, alarmi in podobne varnostne naprave so koristni pripomočki, vendar ne nadomeščajo stalnega nadzora odgovorne odrasle osebe.

Varnostna oprema

1. Reševalno opremo (npr. obroč) hranite pri bazenu;
2. Hranite delujoč telefon in seznam nujnih telefonskih števil v bližini bazena.

Varna uporaba bazena

1. Vse uporabnike, posebno otroke spodbujajte k temu, da se naučijo plavati;
2. Poučite se o osnovnem reševanju (kardiopulminalnem oživljanju - CPR) in to znanje redno obnavljajte. V nujnih primerih to lahko pomeni razliko med življenjem in smrtjo;
3. Vse uporabnike bazena, posebno otroke poučite o tem, kako ukrepati v nujnih primerih;
4. Nikoli ne skačite na glavo v plitvo vodo. To lahko privede do resne poškodbe ali smrti;
5. Nikoli ne uporabljajte bazena pod vplivom alkohola ali zdravil, ki lahko ovirajo vašo sposobnost za varno uporabo bazena;
6. Če uporabljate pregrinjalo za bazen, ga morate pred vstopom v bazen popolnoma odstraniti z vodne površine;
7. S skrbno higieno in dobrim vzdrževanjem vode v bazenu zaščitite uporabnike pred boleznimi, ki se prenašajo z vodo. Glejte napotke za vzdrževanje vode v priročniku za uporabnike;
8. Hranite kemikalije (npr. za vzdrževanje vode, ter čistilna in dezinfekcijska sredstva) izven dosega otrok;
9. Odstranljive lestve (če so nameščene) položite vodoravno na površino.
10. Bazena namestite na ustrezni lokaciji, kjer bo mogoč neprekinjen nadzor, ki bo preprečil tveganje utopitve majhnih otrok.
11. Vodo redno menjajte po priporočilih proizvajalca, pa tudi glede na higienske pogoje, čistočo, bistrost, vonj in če so v bazenu prisotne kakršne koli smeti ali madeži. Uporaba kemikalij v bazenu brez kroženja vode lahko povzroči, da posameznik pride v neposreden stik s kemikalijami, kjer je njihova koncentracija visoka, s čimer se lahko poškoduje.
12. Če občasno uporabljate kemikalije, da vam ne bi bilo treba tako pogosto zamenjati vodo, natančno upoštevajte navodila proizvajalca kemikalij (pazite, da nikoli ne uporabite količin, večjih od priporočenih) in poskrbite za pravilno mešanje kemikalij, da ne bi prišlo do telesnih poškodb. Kemikalije hranite nedosegljive otrokom.
13. Uporaba in namestitve vsakršnih električnih naprav okrog bazena mora ustrezati državnim predpisom.
14. Kadar bazen ni v uporabi, odstranite in na otrokom nedosegljivem mestu shranite vsa sredstva za dostop do bazena.
15. Uporaba dodatkov, ki jih proizvajalec bazena ni odobril (med drugim lestev, pokrival, črpalk itd.), lahko povzroči telesne poškodbe in/ali materialno škodo.
16. Ne glede na materiale, iz katerih je plavalni bazen izdelan, je treba redno preverjati dostopne površine, da ne bi prišlo do telesnih poškodb.

Lestev (če je nameščena)

1. Preverite vse vijake in matice, ter jih po potrebi privijte (če so nameščeni).
2. Največja dovoljena teža: 150 kg
3. Lestve ne uporabljajte za noben drug namen.

Varnostna oskrba za otroke

1. Določite odgovorno odraslo osebo, ki naj skrbi za otroke v bazenu.
2. Bazeni predstavljajo tveganje utopitve tudi med polnjenjem ali praznjenjem. Vzdržujte stalni nadzor nad otroki in ne umikajte varnostnih ograj, dokler ni bazen docela izpraznjen in pospravljen.
3. Otroci, predvsem mlajši od pet let, so izredno izpostavljeni tveganju utopitve. Utopitev se zgodi hitro in neslišno, in sicer tudi v le 5cm vode.
4. Otroke morate vedno videti, ostati blizu in jih aktivno nadzirati, kadar so v bazenu ali blizu njega.
5. Kadar iščete izgubljenega otroka, vedno najprej preverite bazen, četudi menite, da je otrok v hiši.
6. Ne puščajte igrače v bazenu po tem, ko ga prenehate uporabljati, saj lahko igrače in podobni predmeti privlačijo otroka k bazenu. Pohišstvo (mize in stole) postavite stran od bazena, da otroci ne zlezejo vanj in tako pridejo do bazena. Po uporabi bazena odstranite vodo do 1 cm ali manj.
7. Postavite črpalke in filtre tako, da otroci ne morejo splezati nanje in tako priti do bazena.

Kaj morate vedeti o bazenu

1. Bazeni mora sestaviti odrasla oseba; bodite previdni pri odpiranju paketa in pri sestavi bazena; ta bazen lahko ima potencialno tvegane ostre robove ali konice, ki so nepogrešljiv del bazena.
2. Dno bazena mora biti vedno vidno z zunanega roba bazena.
3. Ne dovolite igre konjička, potapljanje ali skoke v bazen ali okoli njega. Neupoštevanje tega pravila lahko privede do resne poškodbe, paralize ali smrti. **NE DOVOLITE** nikomur plavati samemu brez nadzora.

OPOMBA: Ta bazen ima največjo raven polnosti označeno na notranji strani stene. Ne prenapolnite; izpraznite bazen na ustrezno raven vode.

PRAZNIENJE BAZENA: Potisnite navzdol ob stransko steno in/ali dvignite eno stran bazena, da ga izpraznite.

- OPOMBA:**
1. Bazeni lahko očistite samo z blagim milom in mlačno vodo.
 2. Preden bazen shranite, mora biti popolnoma suh, da preprečite nastajanje plesni.
 3. Shranite vse dele na suhem in toplem mestu, kjer temperatura ne pade pod 0°C.

OPOZORILO

DA SE IZOGNETE TVEGANJU ZADUŠITVE: Hranite plastično vrečko, ki je dobavljena s tem izdelkom, varno pred dojenčki in otroki. Vrečke ne uporabite v zibelki, posteljici, torbi za otroka ali stajici. Plastična vrečka ni igrača.

1. Samo za domačo uporabo.
2. Postavite izdelek na ravno podlago vsaj 2m od strukture ali ovire, kot je ograja, garaža, hiša, viseče veje, vrvi za perilo ali električne žice.
3. Za namestitev tega izdelka je potrebna ena oseba.
4. Namestitev traja približno 15 do 45 minut (v ta čas nista vključena priprava zemlje in polnjenje).
5. Preprečite tekanje in preveč živahne igre okoli bazena.
6. Vodo stalno vzdržujte čisto in zdravo.
7. Izpraznjenega bazena ne puščajte na odprtem. Veter lahko deformira in/ali premesti prazen bazen.
8. Samo za zunanjo uporabo.
9. Nikoli ne puščajte otrok brez nadzora - tveganje utopitve.
10. Otroci se lahko utopijo v zelo majhni količini vode. Kadar bazena ne uporabljate, ga izpraznite.
11. Bazena za malčke ne postavljajte na beton, asfalt ali drugo trdo podlago.
12. Izdelka ne spreminjajte in ne uporabljajte delov ali dodatne opreme, ki je ni priskrbel proizvajalec.

Tveganje pri potapljanju/skokih na glavo

Skok na glavo ali potapljanje v plitko vodo lahko privede do zloma vratu, paralize ali smrti.

Tveganje električnega šoka

1. Hranite vse električne žice, radie, zvočnike in drugo električno opremo na varni razdalji od bazena.
2. Ne postavljajte bazena blizu ali pod nadzemno električno napeljavo.

Posebna opozorila

1. Lokalni gradbeni predpisi lahko zahtevajo gradbeno dovoljenje ali dovoljenje za električno napeljavo. Uporabniki morajo slediti pravilom v zvezi s preprekami, ograjami, napravami in drugimi pogoji.
2. NE poskušajte tega bazena sestavljati v neugodnih vremenskih pogojih, na močnem vetru, ali pri temperaturi pod 16°C.
3. Ta bazen je posebej izdelan za shranjevanje in ga je priporočljivo razstaviti in shraniti, kadar pričakujete temperaturo pod 0°C.
4. V skladu z varnostnimi pravili glede filtriranja bazena ne smete uporabljati, kadar je/so sistem/i za filtriranje pokvarjeni (če je relevantno).

Hranite telefon v bližini bazena, da vam ne bo potrebno zapuščati otrok, kadar telefonirate. V primeru nesreče:

1. Vzemite otroka iz vode, kolikor hitro je mogoče;
2. Takoj pokličite nujno pomoč in sledite njihovim navodilom;
3. Slecite moko obleko in ponesrečenca zavijte v tople odeje;
4. Zapomnite si številke za nujno pomoč in jih hranite napisane na vidnem mestu v bližini bazena:
 - a. Gasilci;
 - b. Nujna zdravniška pomoč (Rešilec);
 - c. Center za zastrupitve.

Kot lastnik bazena ste odgovorni za vse osebe, ki uporabljajo vaš bazen. Zato:

1. Nikdar ne puščajte otrok ali drugih neplavalcev brez nadzora v bližini bazena;
2. Zagotovite, da je voda vedno higienično čista;
3. Redno obnavljajte svoje znanje o ukrepih prve pomoči;
4. Hranite sredstva za vzdrževanje vode izven dosega otrok;
5. Z otroki se pogovorite o pravilih obnašanja, preden jim dovolite uporabo bazena, ter jim, če so za to dovolj stari, obrazložite tveganja, do katerih lahko pride v vodi ali okoli nje.
6. Če imate vprašanja glede varne uporabe plavalnega bazena, se obrnite na osebo, ki je bazen namestila.

Dodatno varnost bazena lahko zagotovite z naslednjimi deli opreme. Vaš strokovnjak za bazene vam lahko svetuje glede:

- Varnostne ponjave;
- Ograde okoli bazena z vrati na zaklepanje;
- Sistema za alarm na bazenu;
- Ograde.

Splošne informacije o varnosti ne morejo pokrivati vseh možnih posameznih pripetljajev. Najbolje je, da se dobro seznanite, ter se zavedate sposobnosti plavanja in obnašanja vaših otrok in drugih gostov, kot tudi z vseh okoliščin bazena in mesta, kjer je postavljen. Po potrebi zato uvedite še druge ukrepe, da zagotovite varnost okoli bazena. Ti ukrepi lahko vključujejo, na primer dodatne nadzorne osebe, če bazen uporablja več neplavalcev hkrati.

Vzdrževanje bazena

1. Po vsaki uporabi bazen popolnoma izpraznite in ga shranite praznega, da se v njem ne nabira deževnica ali druge vrste vode.
2. Po uporabi bazena odstranite vodo do višine 1 cm ali manj.
3. Enkrat na uro preverite in opravite vzdržujte vse glavne dele bazena.
4. Če tega ne storite, se bazen lahko prevrne, ali drugače predstavlja tveganje.
5. Preverite vse matice in vijake, ali so primerno priviti, ter jih po potrebi privijte.
6. Preverite vse pokrove vijakov in drugih ostrih robov (če so prisotni), ter jih po potrebi nadomestite.
7. Nadomestite okvarjene dele v skladu z navodili proizvajalca.
8. Vodo (posebno vročo vodo) menjajte pogosto, še posebno, če je opazno onesnažena.

VARNOSTNI NAPIS ZA BAZEN

TO OPOZORILO NAMESTITE V BLIŽINI VAŠEGA BAZENA

⚠ OPOZORILO

NE POTAPLJAJTE SE IN NE SKAČITE V PLITKO VODO

**POTAPLJANJE ALI SKOKI NA GLAVO LAHKO
PRIVEDEJO DO TRAJNE POŠKODBE ALI SMRTI**



- Skrbite za svojo varnost.
- Otroke mora spremljati odrasla oseba.
- Ne plavajte pod vplivom alkohola ali drog.
- Pred plavanjem se dobro seznanite z bazenom.
- Ne tekajte, skačite ali uganjajte norčij okoli bazena.
- Ne nosite steklenih predmetov okoli bazena.



**DA PREPREČITE RESNO POŠKODBO, MORAJO VSI
UPORABNIKI BAZENA POZNATI IN UPOŠTEVATI TA VARNOSTNA NAVODILA.**

VARNOST PONJAVE ZA BAZEN

ČE UPORABLJATE PONJAVO ZA BAZEN, ZAŠČITNO PONJAVO PRED SONCEM
ALI PREGRINJALO ZA ZAŠČITO PRED SONCEM, PREBERITE TE NAPOTKE.

OPOZORILO GLEDE PONJAVE ZA BAZEN / OPOZORILO GLEDE ZAŠČITNE
PONJAVE PRED SONCEM / OPOZORILO GLEDE PREGRINJALA ZA ZAŠČITO PRED SONCEM

⚠ OPOZORILO

IZOGNITE SE TVEGANJU UTOPITVE

NE STOPAJTE NA PONJAVO ALI PREGRINJALO - NE BO VZDRŽALO VAŠE TEŽE.

OTROKOM NE DOVOLITE PRIBLIŽEVANJA.

OTROK ALI PREDMETOV POD PONJAVO ALI PREGRINJALOM NE BOSTE VIDELI.

ODSTRANITE STOJEČO VODO - OTROCI SE LAHKO UTOPIJO NA VRHU PONJAVE.

PREDEN V BAZEN STOPIJO PLAVALCI, POPOLNOMA ODSTRANITE PONJAVO ALI PREGRINJALO - IZOGIBAJTE SE PASTEM.

NEZAVAROVANA ALI NEPRIMERNO ZAVAROVANA PREGRINJALA ALI PONJAVE PREDSTAVLJAJO TVEGANJE.

NEUPOŠTEVANJE VSEH NAVODIL LAHKO PRIVEDE DO POŠKODBE, SMRTI ALI UTOPITVE.

TO NI VARNOSTNA PONJAVA.

NAMESTITE PONJAVO ALI PREGRINJALO Z OZNAKAMI NAVZGOR.

Z VRVMI PRIČVRSTITE PONJAVO NA BAZEN.

A PONJAVA JE V SKLADU Z ZAHTEVAMI V SPECIFIKACIJAH F-1346 (ASTM).

POMEMBNO

ČE PONJAVA, ZA ZAŠČITO PRED
SONCEM ALI PREGRINJALO ZA
ZAŠČITO PRED SONCEM NIMA TE
OZNAKE, JIH NA TEM BAZENU NE
UPORABLJAJTE.

NEVARNO

KOMPETENTEN NADZOR IN POZNAVANJE
VARNOSTNIH ZAHTEV STA EDINA NAČINA ZA
PREPREČITE UTOPITVE ALI TRAJNE POŠKODBE PRI
UPORABI TEGA IZDELKA!
MAJHNIH OTROK NE PUŠČAJTE BREZ NADZORA.

NAVODILA ZA POSTAVITEV

Pred sestavljanjem vašega izdelka si vzemite nekaj minut, da preverite vsebino in se seznanite z vsemi deli.



OPOZORILO - NE prenapolnite bazena in/ali dovolite osebam, da ležijo ali sedijo na steni bazena - TO LAHKO POVZROČI TRAJNO POŠKODBO! IZPRAZNITE bazen na ustrezno raven po vsakem večjem dežju.

NAMIG: Bazena boste mnogo lažje namestili, če ga razvijete in ga pustite približno dve uri pred namestitvijo na neposredni sončni svetlobi. S tem boste zagotovili ujemanje brez gub, saj bo z materialom lažje rokovati in ga pravilno oblikovati med nameščanjem.

OPOZORILO - POMEMBNO! ZA PODLAGO IZBERITE RAVNO, STABILNO, TRDNO ZEMLJO.

- Bazena postavite na ravno podlago s čvrsto zemljo, ki je prosta kamnov, peska, vej in podobnega ali cementa in drugih naftnih sestavin.
- Pred postavitvijo bazena vam priporočamo, da področje očistite trših trav. Določeni tipi trdovratnih trav, kot sta Sv. Avguštin ali Bermuda lahko prodrejo skozi dno bazena. Da to preprečite, je priporočljivo postaviti na tla dodatno podlago. Garancija ne pokriva prodora trave skozi dno bazena.
- Ne nameščajte bazena na leseno ploščad, ali na kakršno koli leseno podlago. Ne uporabljajte peska in/ali ne-kompaktne zemlje za izravnavanje terena pod bazenom, ker se bo izprala.
- **ČE NE UPOŠTEVATE TEH NAVODIL, BO BAZEN PADEL IN GARANCIJA IZNIČENA!**

Priprava mesta

1. Izberite ravno podlago, ter to popolnoma očistite umazanije, vejic, kamnov, ipd.. NE izberite področja z nadzemno Električno napeljavo, drevesi, ali v razdalji 15 čevljev (4,6 m) do hiše, stavbe, ipd..
2. Bazena mora biti nameščen na minimalni razdalji 6 čevljev (1,83 m) od kakršnega koli električnega sprejemnika.
3. Pri lokalni službi preverite, da ni podzemnih kablov, telefonskih linij, plinskih linij, ipd. pod področjem, ki ste ga izbrali za postavitev bazena.

Pri postavitvi bazena sledite navodilom v poglavju »Načrt postavitve Št. 1 do 11«.

Če tem korakom ne boste sledili, bazen ne bo raven, ko ga napolnite, nakar se lahko nagne, prevrne na stran in pade. Če se bazen nagiba, morda podlaga ni ravna in ga boste morali na novo postaviti.

Če ne sledite zgornjim navodilom bazen lahko pade in izniči garancijo!

Opomba

POMEMBNO: Preden v bazen dolijete vodo, namestite vse priključke na steno, ali celoten sistem za filtriranje.

Če vaš bazen vključuje odprtine ali, če nameravate nabaviti sistem s filtrirno črpalko, postavite priključke za izsesavanje in vračanje vode tako, da bodo 10 do 21 čevljev (prb. 3-6,4 m) oddaljeni od električne vtičnice, katero nameravate uporabiti za filtrirno črpalko za bazen.

Če ste bazen dobili s priključki, namestite tako priključke za izsesavanje, kot povratne na steno bazena preden ga napolnite z vodo.

Za postopke za nastavitev priključkov se obrnite na priročnik za uporabnike za filtrirno črpalko.

Črn gumijast tesnilni obroč (tesnilni obroč za priključek) mora vedno biti povlečen preko plastičnega sesalnika z navojem ali povratnega priključka, ter biti nameščen na notranji strani bazena preden priključek napeljete skozi steno bazena, da zagotovite vodotesno povezavo.

Predn napolnite bazen z vodo, ali pa, ko ste pripravljeni za dodajanje filtrirnega sistema se prepričajte, da sta tako pokrov za vodo, kot zamašek za servisiranje varno pričvrščena.

VZDRŽEVANJE IN PRAZNJENJE BAZENA



POZOR: VEDNO UPOŠTEVAJTE NAVODILA V ZVEZI S KEMIKALIJAMI IN NAVODILA PROIZVAJALCA, KOT TUDI TVEGANJA ZDRAVJA IN OSTALA TVEGANJA.

Če je bazen zaseden, vanj ne spuščajte kemikalij. To lahko povzroči draženje kože ali oči. V nobenem primeru niso Polygroup™, kupec/preprodajalec ali katera koli druga stranka odgovorni za stroške v zvezi z izgubo vode v bazenu, kemikalij, ali škodo na bazenu. Hranite pri roki rezervne kasete za filter. Menjajte kasete vsaka dva tedna. Priporočamo uporabo filtrirne črpalke Polygroup™ za vse nadzemne bazene. Če želite nabaviti filtrirno črpalko Polygroup™ ali druge dodatne dele, obiščite našo spletno stran na support.polygroupstore.com, ali pa pokličite službo za stranke Polygroup™ Customer Services.

MOČAN DEŽ: Da se izognete prenapolnjenju bazena, takoj izpraznite dodatno deževnico, če ta dvigne raven vode nad MEJO POLNOSTI.

Izpraznitev

Za praznjenje bazena, sledite korakom v »Diagrami za praznjenje št.1 do 3«.

Opomba

- Za specifična navodila glede odstitve vode iz plavalnega bazena preverite lokalna pravila o odplakovanju vode za plavanje.
- Za praznjenje ventila priključite vrtno cev široko 5/8 inčev (12,7 – 20cm).
- Postavite drugi konec vrtno cevi na mesto, kamor lahko vodo varno odplaknete, stran od hiše ali bližnjih zgradb.
- Ko voda preneha odtekati, dvignite bazen s strani nasproti ventila za praznjenje, da izčrpate preostalo vodo in bazen popolnoma izpraznite.

Razstavljanje in shranjevanje

Za razstavljanje in shranjevanje bazena sledite korakom, kot so prikazani v poglavju »Diagrami za razstavljanje in shranjevanje št. 1-6«

- Zagotovite, da so bazen in vsi njegovi deli pred shranjevanjem popolnoma suhi. Posujte nekaj pudra na polivinilaste dele, da se ne sprimejo in, da popivate preostalo vlago.

SHRANJEVANJE IN PREZIMOVANJE BAZENA

Tega nadzemnega bazena ni mogoče prezimiti in ga morate posušiti, iz njega izčrpati vso vodo, ga razstaviti, ter ga pravilno shraniti na mestu, kjer temperatura ne pade pod 0°C. Če ste v toplejšem podnebju, prosimo sledite spodnjim navodilom.

Po uporabi lahko vedno zlahka izpraznite in shranite bazen na varno mesto (glejte zgoraj za dolgoročno shranjevanje). Nekateri lastniki bazenov v toplejšem podnebju lahko pustijo bazen zunaj skozi vse leto. V hladnem podnebju, kjer pride do temperatur pod mejo zmrzovanja, lahko pride do tveganja ledu za vaš bazen. Puščanje nadzemnega bazena postavljenega na območju, kjer temperatura pade pod 0°C (32°F) bo izničilo garancijo.

Prezimovanje nadzemnega bazena

1. Temeljito očistite vodo bazena
2. Odstranite sito (če ga uporabljate) ali kateri koli drug dodaten del, ki je priključen na povezovalnik za odtok. Po potrebi zamenjajte rešetke. Vsi dodatni deli morajo biti pred shranjevanjem čisti in popolnoma suhi.
3. Izklopite vhodni in izhodni priključek od znotraj bazena (če je nameščen)
4. Odstranite lestev (če jo uporabljate) in jo shranite na varnem mestu. Pred shranjevanjem mora biti lestev popolnoma suha.
5. Odstranite cevi, ki povezujejo filter in črpalko z bazenom.
6. Dodajte potrebne kemikalije za prezimovanje. Posvetujte se z vašim lokalnim prodajalcem glede kemikalij, ki naj jih uporabite, ter kako. To je lahko zelo različno, glede na področje.
7. Prekrijte bazen s ponjavo za bazene Polygroup™. POMEMBNO: PONJAVA Polygroup™ NI VARNOSTNO PREKRIVALO.
8. Očistite in izpraznite črpalko, ohišje filtra in cevi. Odstranite in zavrzite porabljeno kaseto za filter. Hranite pripravljeno rezervno kaseto za naslednjo sezono.
9. Prinesite črpalko in dele filtra v notranje prostore, ter jih shranite na varno in suho mesto, po možnosti na temperaturi med 0°C in 40°C.