



# Instruzioni di montaggio

casalux

## Luce LED per armadio e cassetto



Dok./Rev.-Nr. IT\_822852\_46545-46549-BDA-Batterieleuchter\_DINA3\_HOFER\_004

IT

### PRODUTTORE:

MÜLLER-LICHT INTERNATIONAL GMBH  
GOEBELSTRASSE 61-63  
28865 LILIENTHAL  
GERMANY

ASSISTENZA POST-VENDITA 822852

La preghiamo di recarsi nel suo punto vendita ALDI

MODELLO:  
46545, 46546, 46547, 46548, 46549 04/2023

3

ANNI DI GARANZIA

### Dotazione/parti dell'apparecchio

- |             |                |  |                          |
|-------------|----------------|--|--------------------------|
| 1 Lampada   | 3 Interruttore | 5 Magnete                                    | 7 Interruttore a spint a |
| 2 Porta USB | 4 Cavo USB     | 6 Piastra di montaggio con nastro adesivo 3M | 8 Sensore di movimento   |

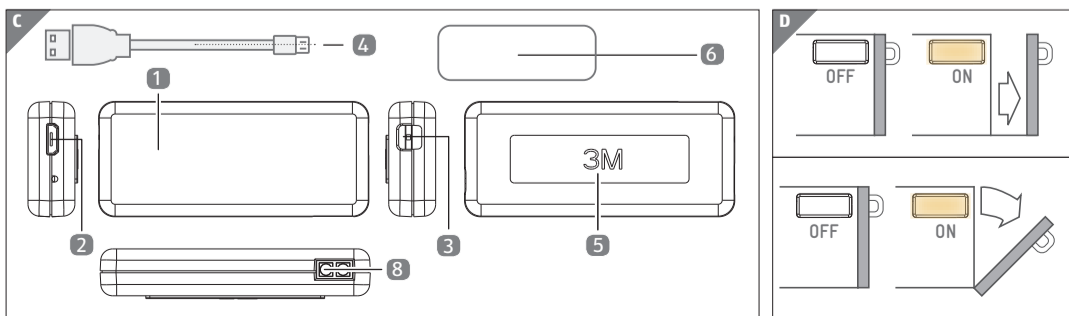
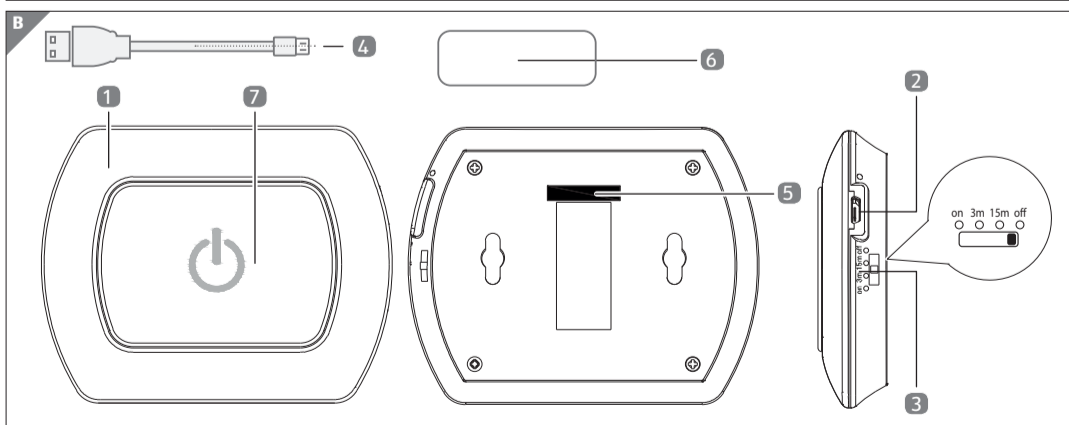
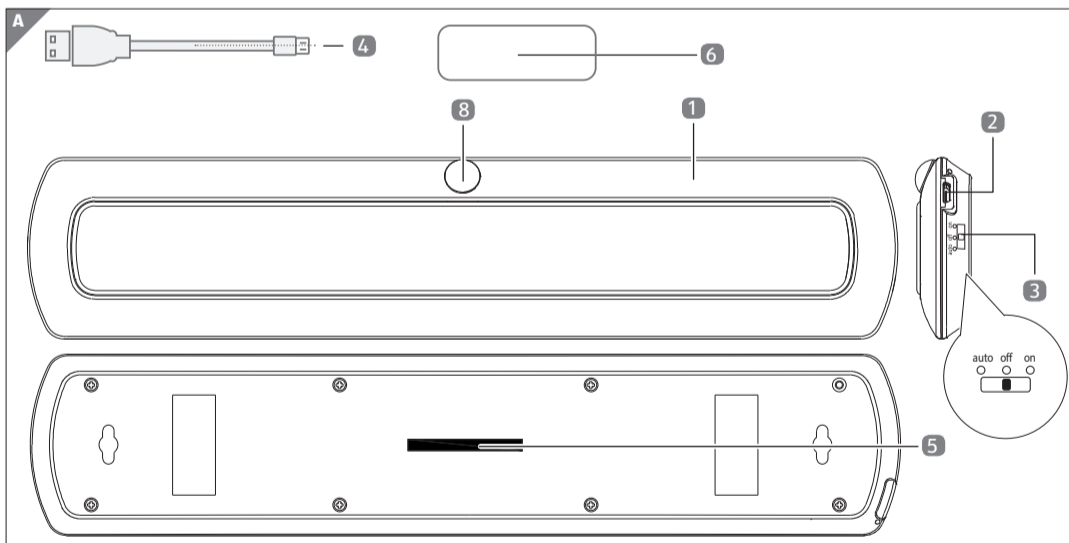

## Informazioni generali

### Leggere e conservare le istruzioni per l'uso

Le presenti istruzioni per l'uso appartengono a questa luce LED per armadio e cassetto (di seguito denominata solo „lampada“). Contengono informazioni importanti per la messa in funzione e l'utilizzo del prodotto.

Leggere con attenzione le istruzioni per l'uso, in particolare le indicazioni di sicurezza, prima di utilizzare la lampada. L'inosservanza delle presenti istruzioni per l'uso può comportare gravi lesioni e danni alla lampada. Le istruzioni per l'uso sono redatte sulla base delle norme e delle direttive in vigore nell'Unione Europea. All'estero, attenersi anche alle direttive e alle leggi nazionali vigenti.

Conservare le istruzioni per l'uso per utilizzi successivi. Se si trasferisce la lampada a terze parti, consegnare anche le presenti istruzioni per l'uso.

### Spiegazione dei simboli

All'interno delle presenti istruzioni per l'uso, sulla lampada o sull'imballaggio, si utilizzano i seguenti simboli e le seguenti diciture segnaletiche.

**AVVERTENZA!**

Questo simbolo/dicitura segnaletica indica un potenziale pericolo con medio grado di rischio che, se non evitato, può comportare lesioni gravi e persino mortali.

**AVVISO!**

Questa dicitura segnaletica indica la possibilità di danni materiali.

Questo simbolo indica informazioni aggiuntive utili per l'utilizzo o il funzionamento.

CE Dichiarazione di conformità (vedere capitolo „Dichiarazione di conformità“): I prodotti contrassegnati con questo simbolo soddisfano tutte le disposizioni comunitarie da applicare nell'area Euro.

III La lampada a LED presenta una classe di protezione III.

Questo simbolo contraddistingue i dispositivi con funzionamento a corrente continua.

La lampada e l'unità di carica possono essere utilizzate solo in ambienti interni.

Non rimuovere la targhetta identificativa sulla lampada.

La lampada non è regolabile con un dimmer tradizionale.

## Sicurezza

### Utilizzo conforme alla destinazione d'uso

La lampada è concepita esclusivamente per uso privato e non è adatta all'impiego in ambito industriale.

Utilizzare la lampada solo nel modo descritto all'interno di queste istruzioni per l'uso. Ogni utilizzo diverso è da considerarsi come non conforme alla destinazione d'uso e può comportare danni materiali.

Il produttore o il rivenditore non si assumono alcuna responsabilità per danni derivanti da un utilizzo improprio o non conforme alla destinazione d'uso.

### Indicazioni di sicurezza

**AVVERTENZA!**

### Pericolo di corrosione!

Un eventuale contatto tra il liquido fuoriuscito dalla batteria e parti del corpo può comportare corrosioni della pelle.

Evitare che il liquido fuoriuscito dalla batteria entri in contatto con la pelle, gli occhi e le mucose. In caso di contatto, sciacquare immediatamente i punti interessati con abbondante acqua pulita e consultare immediatamente un medico.

Indossare assolutamente, in caso di perdite dalla batteria, guanti di protezione e rimuovere il liquido della batteria fuoriuscito con un panno asciutto e assorbente.

**AVVERTENZA!**

### Pericolo di scarica elettrica!

Un'installazione elettrica difettosa o una tensione di rete eccessiva possono comportare scariche elettriche.

- L'alimentatore utilizzato deve fornire una bassissima tensione di sicurezza (SELV).
- Collegare la lampada solo se la tensione di rete della presa coincide con quanto riportato sulla targhetta identificativa.
- Caricare la lampada solo su una presa facilmente accessibile, in modo che possa essere scollegata rapidamente dalla rete elettrica in caso di guasto.
- Non azionare la lampada in presenza di danni visibili.
- Nel caso in cui il cavo di carica della lampada sia danneggiato, onde evitare pericoli questo deve essere sostituito dal costruttore, dal suo servizio clienti o da una persona con qualifica analoga.
- Non aprire l'alloggiamento, ma affidare la riparazione a personale specializzato. Rivolgersi a tale proposito a un'officina specializzata.
- In caso di riparazioni eseguite in modo arbitrario, collegamento improprio o comando errato, si esclude qualsiasi responsabilità e rivendicazione di garanzia.
- All'atto di riparazioni possono essere usati solo componenti con caratteristiche analoghe a quelle dello strumento originale. All'interno di questa lampada sono presenti componenti elettrici e meccanici indispensabili per la protezione contro possibili sorgenti di pericolo.

- Non immergere né la lampada né il cavo di carica in acqua o in altri liquidi.
- Non toccare la lampada con le mani umide.
- Non utilizzare mai il cavo di carica come impugnatura per il trasporto.
- Tenere la lampada e il cavo di rete lontani da fiamme libere e da superfici calde.
- Non piegare il cavo di carica e non posizionarlo sopra a bordi affilati.
- Utilizzare la lampada solo in locali interni. Non utilizzare la lampada in ambienti umidi.
- Non utilizzare mai la lampada in punti da cui potrebbe cadere in una vasca o in un lavandino.
- In caso di inutilizzo della lampada, quando la si pulisce o se si presenta un guasto, disattivarla sempre.

**AVVERTENZA!**

### Pericolo di esplosione!

Le batterie possono esplodere se eccessivamente riscaldate, cortocircuitate o scomposte.

- Non esporre la lampada e la batteria a fonti di calore o fiamme libere.
- Non utilizzare la lampada in ambienti infiammabili o a rischio esplosione. Tenere la batteria fuori dalla portata di bambini e animali.
- Non gettare la batteria nel fuoco.
- Non cortocircuitare la batteria.
- Non scomporre la batteria.

**AVVERTENZA!**

**Pericoli per i bambini e per persone con facoltà fisiche, psichiche o mentali ridotte (ad esempio persone parzialmente invalide, anziani con facoltà psichiche e mentali limitate) o persone che manchino di conoscenze ed esperienza (ad esempio bambini grandi).**

- La lampada può essere utilizzata da bambini a partire da otto anni di età, nonché da persone con facoltà fisiche, psichiche e mentali ridotte o che manchino di esperienza e conoscenze specifiche in merito al suo uso, nel caso siano sorvegliate o abbiano ricevuto un'adeguata formazione in merito all'uso della lampada stessa e dei pericoli che possono derivarne. I bambini non devono giocare con la lampada. La pulizia e la manutenzione operativa non possono essere eseguite da bambini senza un'adeguata sorveglianza.
- Tenere i bambini di età inferiore a otto anni lontani dalla lampada e dal cavo di collegamento.
- Non lasciare che i bambini giochino con la pellicola d'imballaggio. I bambini possono rimanere incastrati mentre giocano e soffocare.

**AVVISO!****Pericolo di danni!**

In caso di trattamento improprio della lampada, possono presentarsi danni al prodotto.

- Non fare entrare il cavo di alimentazione in contatto con componenti caldi.
- Non sottoporre mai la lampada ad alte temperature (riscaldamento etc.) o influssi ambientali (pioggia etc.).
- Non riempire mai di liquido la lampada.
- Non immergere mai la lampada in acqua per la pulizia e non utilizzare per la pulizia pulitori a vapore. Contravvenendo a queste indicazioni, la lampada potrebbe subire dei danni.
- Non inserire in nessun caso la lampada in lavastoviglie. Subirebbe danni irreversibili.
- Non utilizzare più la lampada se i suoi componenti in plastica presentano crepe o incrinature o se sono deformati. Sostituire i componenti danneggiati solo con ricambi originali adatti.
- La sorgente di luce della lampada non è sostituibile; quando la sorgente di luce ha raggiunto la sua durata di vita utile, occorre sostituire l'intera lampada.

**Prima messa in funzione****Controllare la lampada e l'oggetto della fornitura****AVVISO!****Pericolo di danni!**

Se si apre l'imballaggio senza prestare attenzione utilizzando un coltello affilato o altri oggetti appuntiti, la lampada può rapidamente danneggiarsi.

- Procedere con molta cautela all'apertura.
  1. Estrarre la lampada dalla confezione.
  2. Verificare che la fornitura sia completa (vedere Fig. A).
  3. Controllare se la lampada o i singoli componenti presentano dei danni. Se questo è il caso, non utilizzare la lampada. Rivolgersi al produttore tramite l'indirizzo dell'assistenza indicato sul libretto di garanzia.

**Caricare la batteria**

Accertarsi che la batteria della lampada sia completamente carica. La lampada si riscalda leggermente durante il processo di caricamento. È normale.

1. Utilizzando un cavo di carica USB (4), collegare la lampada (1) a un dispositivo adatto.
2. Il processo di caricamento inizia. Una luce rossa indica che la lampada è in carica. Quando la luce è completamente carica, la luce rossa si spegne.

**3. Montaggio**

Consigliamo il montaggio in armadi o cassette. Scegliere la superficie su cui si desidera installare la lampada. Rimuovere eventuali residui di polvere e di grasso dalla superficie.

- 3.1. È possibile fissare la lampada su qualsiasi oggetto magnetico a piacere e rimuoverla senza lasciare segni.
- 3.2. Montaggio su materiali non magnetici.
- 3.3. Rimuovere la pellicola protettiva del nastro adesivo sul retro della piastra di montaggio metallica fornita in dotazione (6) e premere forte la superficie adesiva sul punto di montaggio selezionato.
- 3.4. Fissare a questo punto la lampada (1) sulla piastra di montaggio (6) con il magnete. La lampada può essere rimossa in qualsiasi momento e montata in un posto diverso, la piastra di montaggio è tuttavia incollata e non deve essere staccata.

**Messa in funzione della lampada**

4. **46545/46546:** Funzione del sensore, interruttore ON/OFF
  - 4.1. Se la batteria della lampada è carica, è possibile selezionare con l'interruttore ON/OFF/AUTO (3) tra le seguenti funzioni (Fig. C): **ON:** Luce fissa (attiva anche in presenza di luce naturale). **OFF:** La luce è spenta. **AUTO:** In caso di buio la luce si accende automaticamente qualora il sensore (8) rilevi un movimento nel raggio di 0 - 3 m, ad esempio se si apre un'anta dell'armadio (vedere Fig. D). Dopo circa 20 secondi, la luce si spegne automaticamente. La funzione del sensore è attiva solo in caso di oscurità, al fine di risparmiare corrente.
5. **46547/46548:** Luce a spinta:
  - 5.1. Se la batteria della lampada è carica e la lampada è collegata, premendo sulla relativa superficie (interruttore a spinta) (7) è possibile accendere o spegnere la luce.
  - 5.2. Con l'interruttore ON/3m/15m/OFF (3) è possibile selezionare tra le seguenti funzioni (Fig. C): **ON:** Luce fissa. **3m:** La luce si accende per 3 minuti e poi si spegne autonomamente. **15m:** La luce si accende per 15 minuti e poi si spegne autonomamente. **OFF:** La luce è spenta.
6. **46549:** Funzione del sensore, interruttore ON/OFF
  - 6.1. Se la batteria della lampada è carica, è possibile selezionare con l'interruttore I/O/A (3) tra le seguenti funzioni (Fig. C): **I:** Luce fissa (attiva anche in presenza di luce naturale). **O:** La luce è spenta. **A:** In caso di buio la luce si accende automaticamente qualora il sensore (8) rilevi un movimento nel raggio di 5 - 10 cm, se ad esempio è montata in un cassetto e tale cassetto viene aperto (vedere Fig. D).

**Dati tecnici:**

Modello:	46545 / 46546 <b>A</b>	46547 / 46548 <b>B</b>	46549 <b>C</b>
Potenza:	2 W	1,5 W	0,5 W
Flusso luminoso:	200 lm	100 lm	35 lm
Temperatura di colore:	4000 K	4000 K	4000 K
Dimensioni in mm (L x A x P):	305x64x18	153x64x18	68x29x12
Tensione d'ingresso:	5 V ---		
Dimmerabile:	non / no		
Classe di protezione:	III		
Tipo di batteria:	Li-Ion, 3,7 V ---		
	950 mAh	440 mAh	220 mAh
Tempo di ricarica della batteria:	3-5 h	1,5-3 h	3-5 h
Durata della batteria:	5 h	3 h	3 h
Numero di articolo:	822852		

**Pulizia****AVVERTENZA!****Pericolo di ustioni!**

La lampada diventa calda durante il funzionamento.

- Lasciare raffreddare completamente la lampada prima di ogni pulizia.

**AVVISO!****Pericolo di cortocircuito!**

L'acqua o altri liquidi che penetrano nell'alloggiamento possono causare un cortocircuito.

- Non immergere mai la lampada in acqua o in altri liquidi.
- Assicurarsi che non penetrino acqua né altri liquidi nell'alloggiamento.

**AVVISO!****Pericolo di danni!**

In caso di trattamento improprio della lampada, possono presentarsi danni al prodotto.

- Non utilizzare detergenti aggressivi, spazzole con setole in metallo o in nylon, né oggetti di pulizia appuntiti o metallici, quali coltelli, spugnette metalliche e simili. Possono rovinare le superfici.
- Non inserire in nessun caso la lampada in lavastoviglie. Subirebbe danni irreversibili.
  1. Estrarre la spina di rete dalla presa prima della pulizia.
  2. Lasciare raffreddare completamente la lampada.
  3. Pulire la lampada con un panno leggermente umido. Lasciare poi che tutti i pezzi si asciughino completamente.

**Conservazione**

Prima di essere riposti, tutti i componenti devono essere perfettamente asciutti.

- Conservare la lampada in un luogo asciutto.
- Proteggere la lampada dall'irraggiamento solare diretto.
- Conservare la lampada in un posto inaccessibile ai bambini, chiuso in modo sicuro e a temperature comprese tra +5 °C e +20 °C (temperatura ambiente).

**Dichiarazione di conformità**

**CE** La dichiarazione di conformità UE può essere richiesta all'indirizzo riportato sul libretto di garanzia in allegato.

Il testo completo della dichiarazione di conformità UE è disponibile al seguente indirizzo Internet: [www.mueller-licht.de](http://www.mueller-licht.de)

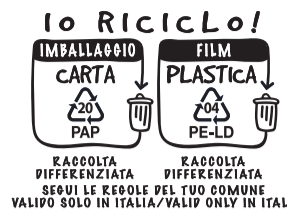
**Smaltimento****Smaltimento dell'imballaggio**

Smaltire l'imballaggio secondo la raccolta differenziata dei materiali.

Mettere il cartone e gli scatoloni nel raccoglitore della carta usata, portare le pellicole presso un centro di raccolta dei materiali riciclabili.

**Smaltimento della lampada**

(Applicabile all'interno dell'Unione Europea e in altri stati europei con sistemi di raccolta differenziata dei materiali riciclabili)

**Non smaltire i dispositivi usati insieme ai rifiuti domestici!**

In caso di cessazione definitiva di utilizzo della lampada, ogni utente è obbligato dal punto di vista legale a consegnare separatamente i dispositivi smessi, senza gettarli insieme ai rifiuti domestici, presso un centro di raccolta del proprio comune/quartiere. Così facendo è possibile garantire che i dispositivi smessi possano essere riciclati in modo professionale ed evitare effetti negativi sull'ambiente. A tale proposito, le apparecchiature elettriche sono contrassegnate con il simbolo qui raffigurato.

**Le batterie e le batterie ricaricabili non devono essere smaltite insieme ai rifiuti domestici!**

In qualità di consumatore è obbligato per legge a smaltire tutte le batterie o batterie ricaricabili, indipendentemente se contengono sostanze dannose\* presso un centro di raccolta del proprio comune/quartiere in modo che possano essere smaltite in tempo reale.

Consegnare la luce orientabile a LED completa (con la batteria ricaricabile) solo con batteria scarica presso il centro di raccolta!

\* contrassegnate da: Cd = cadmio, Hg = mercurio, Pb = piombo

Quando si acquista un nuovo apparecchio, si ha il diritto di restituire al rivenditore il vecchio apparecchio corrispondente. I rivenditori di apparecchiature elettriche ed elettroniche con una superficie di vendita di almeno 400 metri quadrati e i rivenditori di generi alimentari con una superficie di vendita di almeno 800 metri quadrati che vendono regolarmente apparecchiature elettriche ed elettroniche sono inoltre obbligati a ritirare gratuitamente le vecchie apparecchiature, anche senza acquistare un nuovo apparecchio, se le vecchie apparecchiature non superano i 25 cm di dimensione.

Se i RAEE contengono dati personali, l'utente è responsabile della loro cancellazione prima di restituirli. Se ciò è possibile senza distruggere il vecchio apparecchio, prima di restituire il vecchio apparecchio per lo smaltimento, rimuovere le vecchie batterie o le batterie ricaricabili e le lampade e portarle in un punto di raccolta separato. Nel caso di batterie ricaricabili installate in modo permanente, indicare che l'apparecchio contiene una batteria ricaricabile al momento dello smaltimento. Per ulteriori informazioni sulle modalità di smaltimento del prodotto smesso, contattare le autorità locali o municipali.

**Nota sulla rimozione sicura delle batterie ricaricabili (se incluse):**

Prima di smaltire la batteria, è necessario scaricarla completamente. A tal fine, lasciare l'apparecchio acceso finché non si accende più. La batteria ricaricabile deve essere rimossa dall'unità di base prima della rottamazione e deve essere smaltita separatamente dalle altre parti dell'unità.

Per rimuovere la batteria, aprire l'alloggiamento con un attrezzo adatto e scollegare con una pinza i cavi che portano alla scheda di circuito.