



Bedienungsanleitung Mode d'emploi Istruzioni per l'uso



Boho Beistelltisch

Table d'appoint Boho | Tavolino Boho



Deutsch..... 03
Français.....13
Italiano23

CH

Vertrieben durch: | Commercialisé par: |
Commercializzato da:

EIE Import GmbH
Hofer Straße 5
4642 Sattledt
AUSTRIA

KUNDENDIENST • SERVICE APRÈS-VENTE
ASSISTENZA POST-VENDITA 822747

Bitte wenden Sie sich an Ihre **ALDI SUISSE Filiale**.
Veuillez vous adresser à votre **filiale ALDI SUISSE**.
La preghiamo di rivolgersi alla sua **filiale ALDI SUISSE**.

MODELL / MODÈLE / MODELLO:
OUT.0028.00 05/2023

3

JAHRE GARANTIE
ANS GARANTIE
ANNI GARANZIA



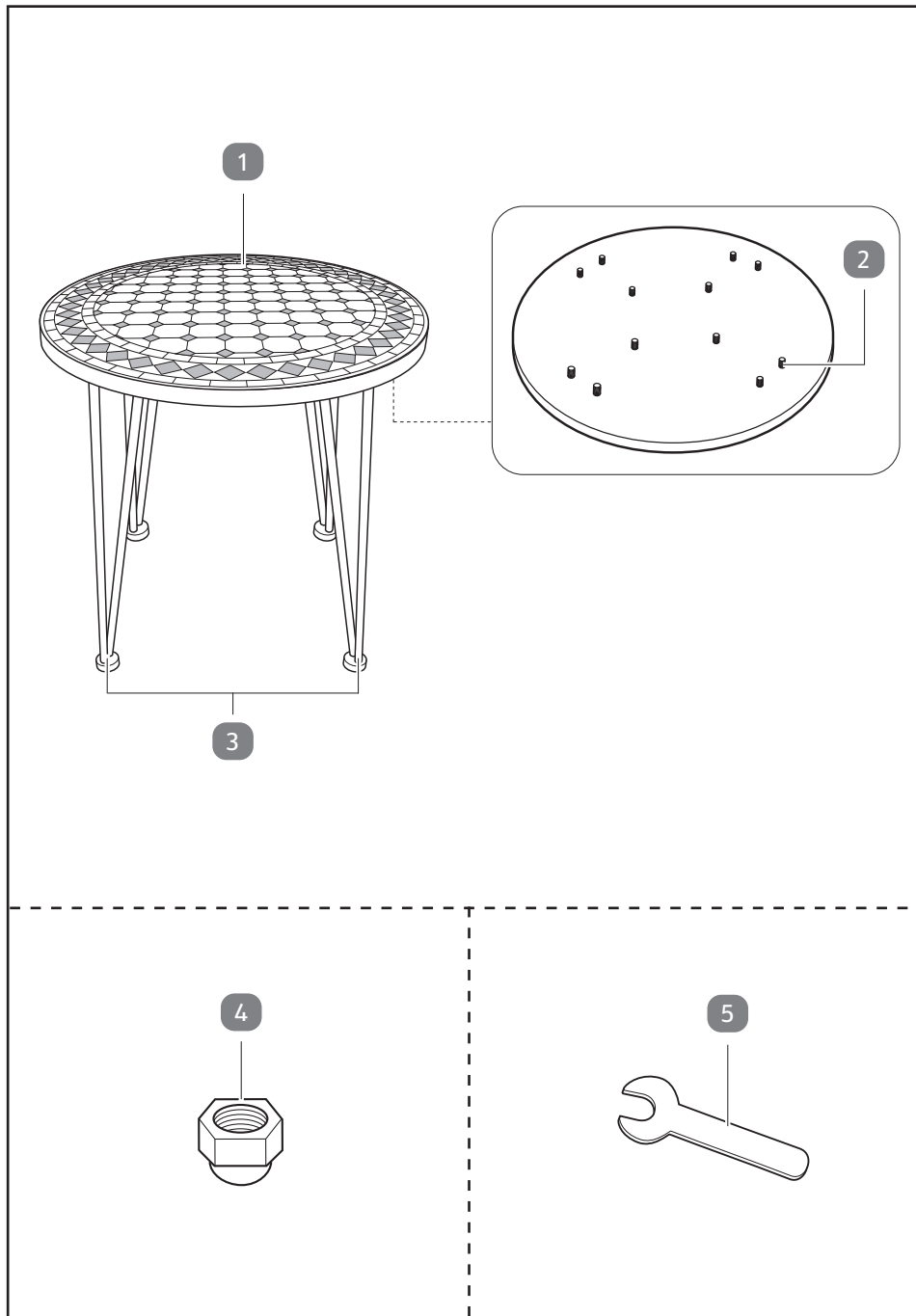

Dok./Rev.-Nr. 200457_20221221

Manutenzione

Controllare regolarmente tutti i collegamenti a vite ed eventualmente serrarli. I collegamenti a vite non ben serrati riducono la sicurezza e costituiscono un pericolo di lesioni.

Conservazione

Prima di riporre il prodotto, tutti i pezzi devono essere completamente asciutti.

- Conservare il prodotto sempre in un luogo asciutto.
- Proteggere il prodotto dai raggi solari diretti.
- Conservare il prodotto in un luogo non accessibile ai bambini, chiuso, sicuro e a una temperatura compresa tra 5 °C e 20 °C (temperatura ambiente).

Dati tecnici

Modello:	OUT.0028.00
Carico massimo:	15 kg
Peso:	ca. 8,3 kg
Dimensioni	
Altezza:	45 cm
Diametro:	46 cm
Codice articolo:	822747

Smaltimento

Smaltimento dell'imballaggio



Smaltire l'imballaggio differenziandolo. Gettare il cartone e la scatola nella raccolta di carta straccia, la pellicola nella raccolta dei materiali riciclabili.

Smaltimento del prodotto

- Smaltire il prodotto secondo le leggi e le disposizioni in vigore nel proprio Paese di residenza.

Lieferumfang

- 1 Tischplatte
- 2 Schraubgewinde, 12×
- 3 Tischbein, 4×

Mitgelieferte Verbindungselemente

- 4 Gewindekappe, 12×

Mitgelieferte Werkzeuge

- 5 Schraubenschlüssel

Inhaltsverzeichnis

Lieferumfang	3
Mitgelieferte Verbindungselemente	3
Mitgelieferte Werkzeuge.....	3
Allgemeines	5
Montageanleitung lesen und aufbewahren.....	5
Bestimmungsgemäßer Gebrauch	5
Zeichenerklärung	5
Sicherheit	6
Hinweiserklärung	6
Allgemeine Sicherheitshinweise.....	6
Produktbeschreibung	8
Montage	8
Produkt und Lieferumfang prüfen	8
Grundreinigung	8
Montageschritte.....	9
Reinigung und Wartung	10
Reinigung.....	10
Wartung.....	11
Aufbewahrung.....	11
Technische Daten	11
Entsorgung	11
Verpackung entsorgen.....	11
Produkt entsorgen	11

Allgemeines

WICHTIG, FÜR SPÄTERE BEZUGNAHME AUFBEWAHREN: SORGFÄLTIG LESEN

Montageanleitung lesen und aufbewahren



Diese Montageanleitung gehört zu diesem Boho Beistelltisch (im Folgenden nur „Produkt“ genannt). Sie enthält wichtige Informationen zur Montage und Benutzung.

Lesen Sie die Montageanleitung, insbesondere die Sicherheitshinweise, sorgfältig durch, bevor Sie das Produkt montieren und einsetzen. Die Nichtbeachtung dieser Montageanleitung kann zu schweren Verletzungen oder zu Schäden am Produkt führen.

Die Montageanleitung basiert auf den in der Europäischen Union gültigen Normen und Regeln. Beachten Sie im Ausland auch landesspezifische Richtlinien und Gesetze.

Bewahren Sie die Montageanleitung für die weitere Nutzung auf. Wenn Sie das Produkt an Dritte weitergeben, geben Sie unbedingt diese Montageanleitung mit.

Bestimmungsgemäßer Gebrauch

Das Produkt ist ausschließlich zur Ablage von leichten Gegenständen im Außenbereich (z.B. auf der Terrasse) konzipiert. Es ist ausschließlich für den Privatgebrauch bestimmt und nicht für den gewerblichen Bereich geeignet.

Verwenden Sie das Produkt nur wie in dieser Montageanleitung beschrieben. Jede andere Verwendung gilt als nicht bestimmungsgemäß und kann zu Sachschäden oder sogar zu Personenschäden führen. Das Produkt ist kein Kinderspielzeug.

Der Hersteller oder Händler übernimmt keine Haftung für Schäden, die durch nicht bestimmungsgemäßen oder falschen Gebrauch entstanden sind.

Zeichenerklärung

Die folgenden Symbole werden in dieser Montageanleitung, auf dem Produkt oder auf der Verpackung verwendet.



Dieses Symbol gibt Ihnen nützliche Zusatzinformationen zur Montage.

Sicherheit

Hinweiserklärung

Die folgenden Symbole und Signalwörter werden in dieser Montageanleitung verwendet.



Dieses Symbolsymbol/-wort bezeichnet eine Gefährdung mit einem mittleren Risikograd, die, wenn sie nicht vermieden wird, den Tod oder eine schwere Verletzung zur Folge haben kann.



Dieses Symbolsymbol/-wort bezeichnet eine Gefährdung mit einem niedrigen Risikograd, die, wenn sie nicht vermieden wird, eine geringfügige oder mäßige Verletzung zur Folge haben kann.



Dieses Signalwort warnt vor möglichen Sachschäden.

Allgemeine Sicherheitshinweise



Verletzungsgefahr!

Unsachgemäßer Umgang mit dem Produkt kann zu Verletzungen führen.

- Lassen Sie Kinder nicht mit der Verpackungsfolie spielen. Kinder können sich beim Spielen darin verfangen und ersticken.
- Achten Sie darauf, dass Kinder sich keine kleinen Teile wie z. B. Schrauben in den Mund stecken. Kinder können sie verschlucken und daran ersticken.
- Lassen Sie Kinder nicht mit dem Produkt spielen oder sich am Produkt hochziehen.
- Stützen Sie sich nicht auf dem Produkt ab.

- Wenn das Produkt falsch aufgebaut ist, kann es bei Belastung durch das Gewicht zusammenbrechen. Sie können sich oder andere dabei verletzen. Achten Sie darauf, das Produkt entsprechend dieser Montageanleitung aufzubauen.
- Überschreiten Sie nicht die maximale Belastbarkeit des Produkts (siehe Kapitel „Technische Daten“).



Quetschgefahr!

Bei unachtsamem Umgang können Sie sich am Produkt die Finger quetschen.

- Achten Sie darauf, dass Kinder nicht mit dem Produkt spielen. Kinder können sich die Hände quetschen oder sich verletzen.
- Achten Sie bei der Montage und der täglichen Nutzung auf Ihre Hände und Finger.

HINWEIS!

Beschädigungsgefahr!

Unsachgemäßer Umgang mit dem Produkt kann zu Beschädigungen des Produkts führen.

- Stellen Sie das Produkt auf einer gut zugänglichen, ebenen, trockenen und ausreichend stabilen Fläche auf.
- Halten Sie das Produkt von offenem Feuer fern (z. B. Lagerfeuer etc.).
- Setzen Sie das Produkt niemals hoher Temperatur (Kamin, Lagerfeuer etc.) oder großer Kälte aus.
- Verwenden Sie zur Reinigung keinen Dampfreiniger. Das Produkt kann sonst beschädigt werden.
- Verwenden Sie das Produkt nicht mehr, wenn die Bauteile des Produkts Risse oder Sprünge haben oder sich verformt haben. Ersetzen Sie beschädigte Bauteile nur durch passende Originalersatzteile.

Produktbeschreibung

Das Produkt ist ausschließlich zur Ablage von leichten Gegenständen im Außenbereich (z.B. auf der Terrasse) konzipiert.

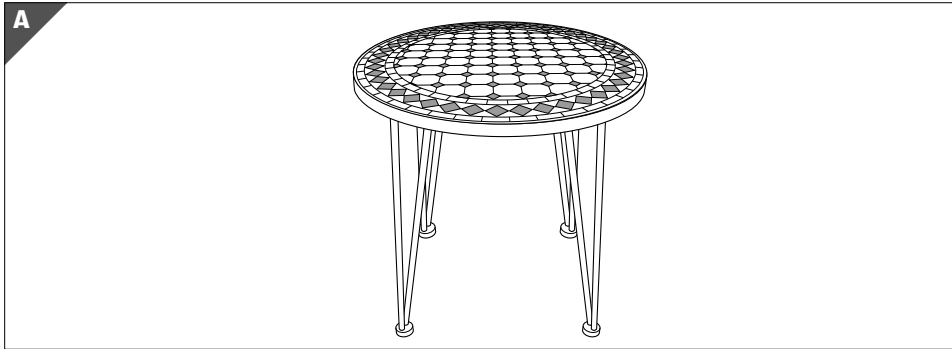

Montage

Produkt und Lieferumfang prüfen

HINWEIS!

Beschädigungsgefahr!

Wenn Sie die Verpackung unvorsichtig mit einem scharfen Messer oder anderen spitzen Gegenständen öffnen, kann das Produkt schnell beschädigt werden.

– Gehen Sie beim Öffnen sehr vorsichtig vor.

1. Nehmen Sie die Einzelteile des Produkts aus der Verpackung.
2. Prüfen Sie, ob die Lieferung vollständig ist (siehe Kapitel „Lieferumfang“).
3. Kontrollieren Sie, ob die Einzelteile des Produkts Schäden aufweisen. Ist dies der Fall, montieren und benutzen Sie das Produkt nicht. Wenden Sie sich wie auf der Garantiekarte beschrieben an den Garantiegeber.

Grundreinigung

1. Entfernen Sie das Verpackungsmaterial und sämtliche Schutzfolien.
2. Reinigen Sie vor der erstmaligen Benutzung alle Teile des Produkts wie im Kapitel „Reinigung und Wartung“ beschrieben.

Montageschritte

HINWEIS!

Beschädigungsgefahr!

Unsachgemäßer Umgang mit dem Produkt kann zu Beschädigungen des Produkts oder zu Sachschäden führen.

- Montieren Sie das Produkt auf einer weichen und sauberen Unterlage. Legen Sie ggf. eine Decke o. Ä. unter, damit die Oberflächen nicht zerkratzt oder beschädigt werden können.
- Gehen Sie bei der Montage des Produkts sorgfältig vor und halten Sie sich an die Montageanleitung.

Montieren Sie das Produkt mithilfe der folgenden Anweisungen und grafischen Darstellungen.



- Machen Sie sich vor der Montage mit den abgebildeten Einzelteilen vertraut.
- Verwenden Sie zum Festziehen der Gewindekappen **4** den mitgelieferten Schraubenschlüssel **5**.
- Die maximale Belastbarkeit des Produkts beträgt 15 kg.

Tischbeine anbringen

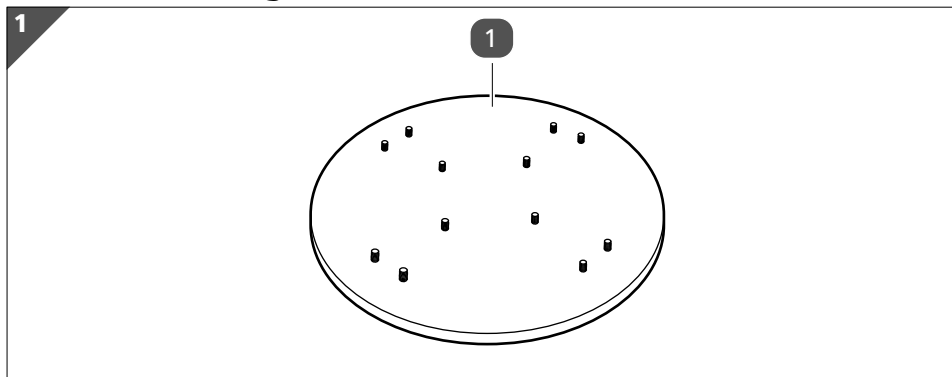

1. Legen Sie die Tischplatte **1** mit den Schraubgewinden **2** nach oben gerichtet auf einer weichen und sauberen Unterlage (siehe **Abb. 1**).

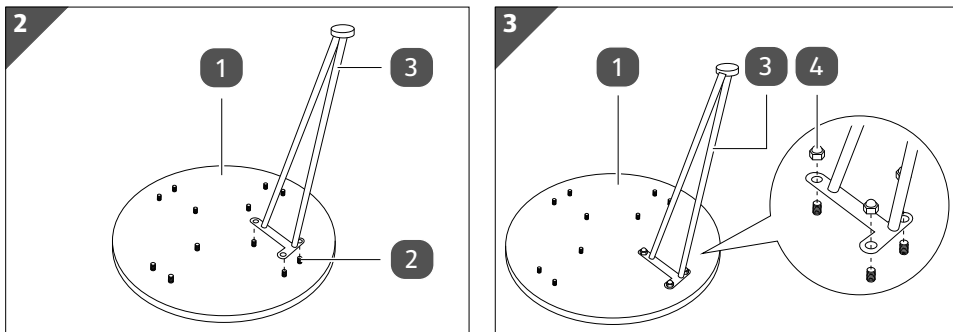

2. Positionieren Sie eines der Tischbeine **3** auf der Tischplatte **1**, sodass die Löcher des Tischbeins in die Schraubgewinde **2** eingeführt werden (siehe **Abb. 2**).
3. Verbinden Sie das Tischbein mit der Tischplatte, mithilfe von drei Gewindekappen **4** (siehe **Abb. 3**). Ziehen Sie die Gewindekappen mit dem Schraubenschlüssel **5** fest.
4. Wiederholen Sie die Schritte 2 und 3 um die restlichen Tischbeine festzuschrauben.
5. Drehen Sie das Produkt um, platzieren Sie es auf einer ebenen Fläche und überprüfen Sie den festen Sitz der Tischplatte und Tischbeine.

Sie haben den Tisch erfolgreich montiert.

Reinigung und Wartung

HINWEIS!

Beschädigungsgefahr!

Unsachgemäßer Umgang mit dem Produkt kann zu Beschädigungen des Produkts führen.

- Verwenden Sie keine aggressiven Reinigungsmittel, Bürsten mit Metall- oder Nylonborsten sowie keine scharfen oder metallischen Reinigungsgegenstände wie Messer, harte Spachtel und dergleichen. Diese können die Oberflächen beschädigen.

Reinigung

1. Entfernen Sie Verunreinigungen mit einem leicht angefeuchteten Tuch und ggf. etwas mildem Reiniger.

2. Wischen Sie das Produkt danach mit einem fusselfreien Tuch trocken.

Wartung

Prüfen Sie regelmäßig alle Schraubverbindungen und ziehen Sie sie gegebenenfalls nach. Lose Schraubverbindungen führen zur Beeinträchtigung der Sicherheit und es besteht Verletzungsgefahr.

Aufbewahrung

Alle Teile müssen vor dem Aufbewahren vollkommen trocken sein.

- Bewahren Sie das Produkt stets an einem trockenen Ort auf.
- Schützen Sie das Produkt vor direkter Sonneneinstrahlung.
- Lagern Sie das Produkt für Kinder unzugänglich, sicher verschlossen und bei einer Lagertemperatur zwischen 5 °C und 20 °C (Zimmertemperatur).

Technische Daten

Modell:	OUT.0028.00
Maximale Belastung:	15 kg
Gewicht:	ca. 8,3 kg
Abmessungen	
Höhe:	45 cm
Durchmesser:	46 cm
Artikelnummer:	822747

Entsorgung

Verpackung entsorgen



Entsorgen Sie die Verpackung sortenrein. Geben Sie Pappe und Karton zum Altpapier, Folien in die Wertstoffsammlung.

Produkt entsorgen

- Entsorgen Sie das Produkt entsprechend den in Ihrem Land gültigen Gesetzen und Bestimmungen.

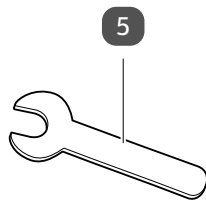
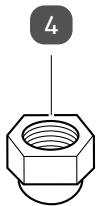
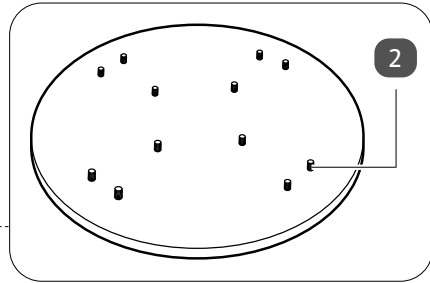
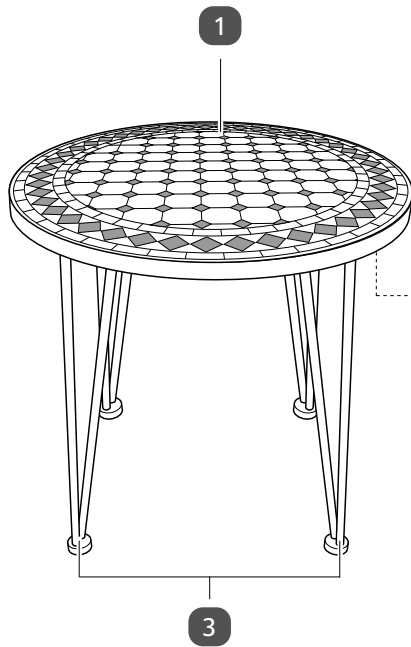

Contenu de la livraison

- 1 Plateau de table
- 2 Filetage, 12×
- 3 Pied de table, 4×

Éléments de raccord fournis

- 4 Bouchon à vis, 12×

Outils fournis

- 5 clé

Répertoire

Contenu de la livraison	13
Éléments de raccord fournis	13
Outils fournis.....	13
Généralités	15
Lire les instructions de montage et les conserver	15
Utilisation conforme à l'usage prévu	15
Légende des symboles	15
Sécurité	16
Légende des avis	16
Consignes de sécurité générales	16
Description du produit	18
Montage	18
Vérifiez le produit et le contenu de la livraison.....	18
Premier nettoyage.....	18
Étapes de montage	19
Nettoyage et entretien	20
Nettoyage.....	20
Entretien.....	21
Rangement	21
Données techniques	21
Élimination	21
Élimination de l'emballage.....	21
Éliminer le produit	21

Généralités

IMPORTANT, À CONSERVER POUR TOUTE RÉFÉRENCE ULTÉRIEURE: À LIRE ATTENTIVEMENT

Lire les instructions de montage et les conserver



Ces instructions de montage font partie de cette table d'appoint Boho (appelée seulement «produit» par la suite). Elles contiennent des informations importantes pour le montage et l'utilisation.

Lisez attentivement les instructions de montage, en particulier les consignes de sécurité, avant de monter et d'utiliser le produit. Le non-respect de ces instructions de montage peut provoquer de graves blessures ou dommages sur le produit.

Les instructions de montage sont basées sur les normes et réglementations en vigueur dans l'Union européenne. À l'étranger, veuillez respecter les directives et lois spécifiques au pays.

Conservez les instructions de montage pour des utilisations futures. Si vous transmettez le produit à des tiers, joignez obligatoirement ces instructions de montage.

Utilisation conforme à l'usage prévu

Le produit est conçu exclusivement pour y déposer des objets légers en extérieur (p. ex. sur la terrasse). Il est destiné exclusivement à l'usage privé et n'est pas adapté au domaine professionnel.

Utilisez le produit uniquement de la manière décrite dans ces instructions de montage. Toute autre utilisation est considérée comme non conforme à l'usage prévu et peut provoquer des dommages matériels ou même corporels. Le produit n'est pas un jouet pour enfants.

Le fabricant ou commerçant décline toute responsabilité pour des dommages survenus suite à une utilisation non conforme ou contraire à l'usage prévu.

Légende des symboles

Les symboles suivants sont utilisés dans ces instructions de montage, sur le produit ou sur l'emballage.



Ce symbole vous fournit des informations supplémentaires sur le montage.

Sécurité

Légende des avis

Les symboles et mots signalétiques suivants sont utilisés dans ces instructions de montage.



Ce symbole/mot signalétique désigne un risque à un degré moyen qui, si on ne l'évite pas, peut avoir comme conséquence la mort ou une grave blessure.



Ce symbole/mot signalétique désigne un risque à degré réduit qui, si on ne l'évite pas, peut avoir comme conséquence une blessure moindre ou moyenne.



Ce mot signalétique met en garde contre les possibles dommages matériels.

Consignes de sécurité générales



Risque de blessure!

Toute manipulation non conforme du produit peut provoquer des blessures.

- Ne laissez pas les enfants jouer avec le film d'emballage. Les enfants peuvent se prendre dedans et s'étouffer en jouant avec.
- Veillez à ce que les enfants ne puissent pas mettre de petites pièces comme par ex. des vis dans la bouche. Les enfants pourraient les avaler et s'étouffer.
- Ne laissez pas les enfants jouer ou se hisser sur le produit.
- Ne vous appuyez pas sur le produit.

- Si le produit n'est pas monté correctement, il peut s'écrouler en cas de charge provoquée par le poids d'une personne. Vous pouvez vous blesser ou blesser les autres. Veillez à monter le produit conformément à ces instructions de montage.
- Ne dépassez pas la charge maximale du produit (voir chapitre «Données techniques»).



Risque d'écrasement!

En cas de manipulation imprudente, vous pouvez vous coincer les doigts avec le produit.

- Veillez à ce que les enfants ne jouent pas avec le produit. Les enfants peuvent s'écraser les mains ou se blesser.
- Lors du montage et de l'utilisation quotidienne, faites attention à vos mains et à vos doigts.

AVIS!

Risque d'endommagement!

La manipulation non conforme du produit peut provoquer des dommages sur celui-ci.

- Installez le produit sur une surface bien accessible, plane, sèche et suffisamment stable.
- Maintenez le produit éloigné des surfaces chaudes (par ex. feu de camp etc.).
- N'exposez jamais le produit à des températures extrêmes (cheminée, feu de camp etc.) ou au grand froid.
- N'utilisez pas de nettoyeur à vapeur pour le nettoyage. Sinon, cela pourrait endommager le produit.
- N'utilisez plus le produit si des parties sont fissurées, fendues ou déformées. Remplacez les composants endommagés uniquement par des pièces de rechange d'origine.

Description du produit

Le produit est conçu exclusivement pour y déposer des objets légers en extérieur (p. ex. sur la terrasse).

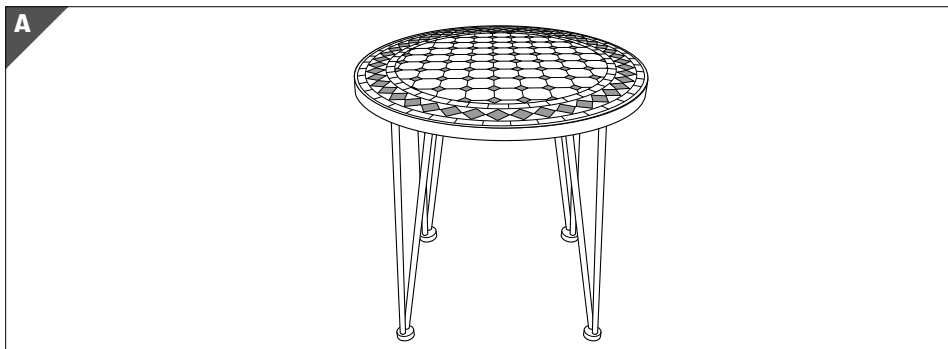

Montage

Vérifiez le produit et le contenu de la livraison

AVIS!

Risque d'endommagement!

Si vous ouvrez l'emballage négligemment avec un couteau très tranchant ou à l'aide d'autres objets pointus, vous risquez d'endommager rapidement le produit.

– Ouvrez l'emballage avec précaution.

1. Retirez de l'emballage toutes les pièces détachées du produit.
2. Vérifiez si la livraison est complète (voir chapitre «Contenu de la livraison»).
3. Vérifiez si des pièces détachées du produit sont endommagées. Si c'est le cas, ne montez pas et n'utilisez pas le produit. Adressez-vous au garant, comme décrit sur la carte de garantie.

Premier nettoyage

1. Retirez le matériel d'emballage et tous les films protecteurs.
2. Avant d'utiliser le produit pour la première fois, nettoyez-en tous les éléments de la manière décrite au chapitre «Nettoyage et entretien».

Étapes de montage

AVIS!

Risque d'endommagement!

La manipulation non conforme du produit peut provoquer des dommages sur celui-ci ou des dommages matériels.

- Montez le produit sur une surface souple et propre. Le cas échéant, placez une couverture ou similaire sous celle-ci pour ne pas rayer ou endommager les surfaces.
- Procédez au montage du produit avec précaution et conformez-vous aux instructions de montage.

Montez le produit à l'aide des instructions suivantes et des représentations graphiques.



- Familiarisez-vous avec les éléments représentés avant de procéder au montage.
- Pour serrer les bouchons à vis **4**, utilisez la clé **5** fournie.
- La charge maximale du produit est de 15 kg.

Monter les pieds de table

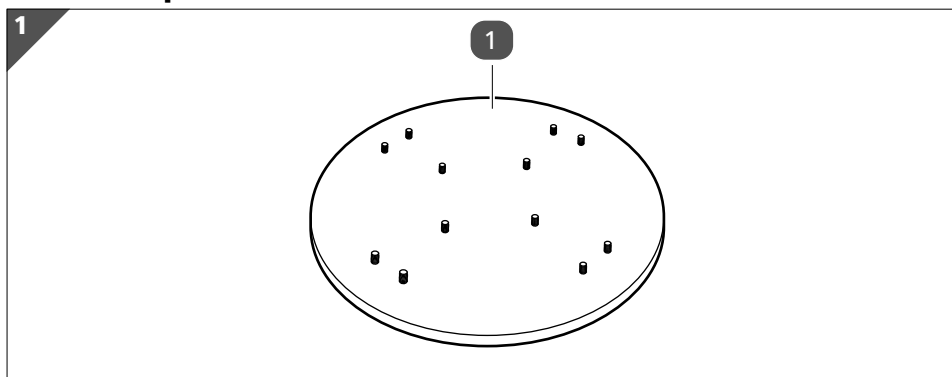

1. Posez le plateau de table **1** sur une surface douce et propre en orientant les filetages **2** vers le haut (voir **fig. 1**).

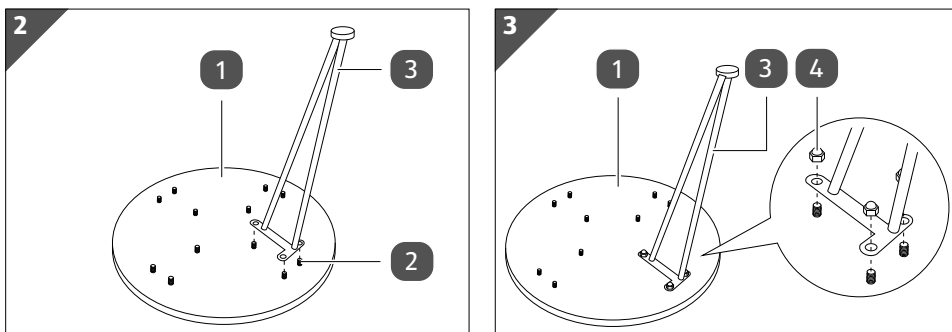

2. Placez l'un des pieds de table **3** sur le plateau de table **1** de manière que les trous du pied de table s'insèrent dans les filetages **2** (voir **fig. 2**).
3. Vissez le pied de table au plateau de table à l'aide de trois bouchons à vis **4** (voir **fig. 3**). Serrez les bouchons à vis avec la clé **5**.
4. Répétez les étapes 2 et 3 pour visser les pieds de table restants.
5. Retournez le produit, placez-le sur une surface plane et vérifiez que le plateau de table et les pieds de table sont bien fixés.

Vous avez monté la table avec succès.

Nettoyage et entretien

AVIS!

Risque d'endommagement!

La manipulation non conforme du produit peut provoquer des dommages sur celui-ci.

- N'utilisez aucun produit de nettoyage agressif, aucune brosse métallique ou en nylon, ainsi qu'aucun ustensile de nettoyage tranchant ou métallique tel qu'un couteau, une spatule dure ou un objet similaire. Ceux-ci peuvent endommager les surfaces.

Nettoyage

1. Enlevez les saletés avec un chiffon légèrement humide et, si nécessaire, avec un peu de produit d'entretien doux.
2. Essayez ensuite le produit avec un chiffon sec non pelucheux.

Entretien

Vérifiez régulièrement si toutes les vis sont bien serrées et resserrez-les éventuellement. Des vis mal serrées peuvent compromettre votre sécurité, et un risque de blessure peut survenir.

Rangement

Toutes les pièces doivent être totalement sèches avant de pouvoir être rangées.

- Rangez toujours le produit à un endroit sec.
- Protégez le produit des rayons directs du soleil.
- Rangez le produit dans un endroit inaccessible aux enfants, bien fermé et à une température de stockage comprise entre 5 °C et 20 °C (température ambiante).

Données techniques

Modèle: OUT.0028.00

Charge maximale: 15 kg

Poids: env. 8,3 kg

Dimensions

Hauteur: 45 cm

Diamètre: 46 cm

Numéro de référence: 822747

Élimination

Élimination de l'emballage



Éliminez l'emballage en respectant les règles du tri sélectif. Mettez le carton dans la collecte de vieux papier, les films dans la collecte de recyclage.

Éliminer le produit

- Éliminez le produit conformément aux lois et réglementations en vigueur dans votre pays.

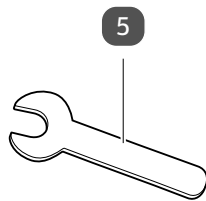
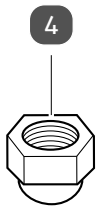
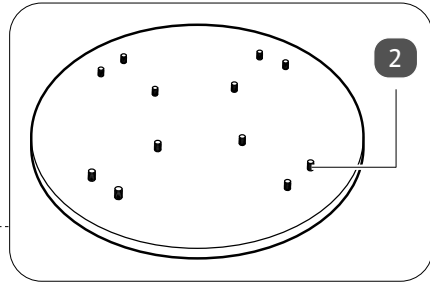
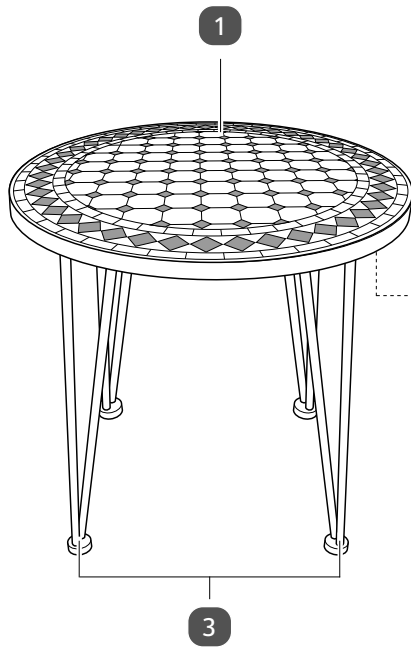

Dotazione

- 1 Piano del tavolo
- 2 Raccordo filettato, 12×
- 3 Gamba del tavolo, 4×

Elementi di collegamento inclusi nella fornitura

- 4 Tappo filettato, 12×

Utensili inclusi nella fornitura

- 5 Chiave inglese

Sommario

Dotazione	23
Elementi di collegamento inclusi nella fornitura.....	23
Utensili inclusi nella fornitura	23
Informazioni generali.....	25
Leggere e conservare le istruzioni di montaggio.....	25
Utilizzo conforme all'uso previsto.....	25
Descrizione pittogrammi	25
Sicurezza.....	26
Legenda delle avvertenze.....	26
Avvertenze generali di sicurezza	26
Descrizione del prodotto	28
Montaggio	28
Controllo del prodotto e della dotazione	28
Pulizia preliminare.....	28
Passi di montaggio	29
Pulizia e manutenzione	30
Pulizia.....	30
Manutenzione	31
Conservazione.....	31
Dati tecnici.....	31
Smaltimento	31
Smaltimento dell'imballaggio	31
Smaltimento del prodotto.....	31

Informazioni generali

IMPORTANTE, CONSERVARE PER FUTURI RIFERIMENTI: LEGGERE ATTENTAMENTE

Leggere e conservare le istruzioni di montaggio



Le presenti istruzioni di montaggio sono parte integrante di questo tavolino Boho (di seguito denominato semplicemente "prodotto"). Esse contengono informazioni importanti relative al montaggio e all'utilizzo.

Prima di montare e utilizzare il prodotto, leggere attentamente le istruzioni di montaggio, in particolar modo le avvertenze di sicurezza. Il mancato rispetto delle presenti istruzioni di montaggio può provocare gravi lesioni personali o danni al prodotto.

Le istruzioni di montaggio si basano sulle normative e sui regolamenti vigenti nell'Unione europea. All'estero, rispettare anche le direttive e le normative nazionali.

Conservare le istruzioni di montaggio per utilizzi futuri. In caso di cessione del prodotto a terzi, consegnare tassativamente anche le presenti istruzioni di montaggio.

Utilizzo conforme all'uso previsto

Il prodotto è concepito esclusivamente per appoggiare oggetti leggeri in ambienti esterni (ad es. in terrazzo). È destinato soltanto all'uso in ambito privato e non è adatta all'uso in ambito commerciale.

Utilizzare il prodotto esclusivamente come descritto nelle presenti istruzioni di montaggio. Ogni altro utilizzo è da intendersi come non conforme all'uso previsto e può provocare danni materiali e persino lesioni personali. Il prodotto non è un giocattolo per bambini.

Il produttore o rivenditore declina ogni responsabilità per i danni dovuti ad un utilizzo scorretto o non conforme allo scopo d'uso previsto.

Descrizione pittogrammi

Nelle istruzioni di montaggio, sul prodotto stesso o sull'imballaggio sono riportati i seguenti simboli e le seguenti parole d'avvertimento.





Questo simbolo fornisce informazioni utili aggiuntive sul montaggio.

Sicurezza

Legenda delle avvertenze

Nelle istruzioni di montaggio sono utilizzati i seguenti simboli e le seguenti parole d'avvertimento.

 **AVVERTENZA!** Questo simbolo/parola d'avvertimento indica un pericolo a rischio medio che, se non evitato, può avere come conseguenza la morte o lesioni gravi.

 **ATTENZIONE!** Questo simbolo/parola d'avvertimento indica un pericolo a basso rischio che, se non evitato, può avere come conseguenza lesioni di lieve o media entità.

AVVISO! Questa parola d'avvertimento mette in guardia da possibili danni materiali.

Avvertenze generali di sicurezza



Pericolo di lesioni!

Un utilizzo scorretto del prodotto potrebbe causare lesioni.

- Non consentire ai bambini di giocare con la pellicola d'imballaggio. Giocando, i bambini potrebbero restarvi intrappolati e soffocare.
- Assicurarsi che i bambini non infilino in bocca piccole parti, come ad esempio le viti. I bambini potrebbero ingerire le piccole parti e soffocare.
- Non consentire ai bambini di giocare con il prodotto o di arrampicarsi su di esso.
- Non appoggiarsi al prodotto.
- Se montato in maniera errata, il prodotto potrebbe crollare sotto il peso di un carico. Si rischia di ferire se stessi o gli altri.

Accertarsi di assemblare il prodotto in conformità alle presenti istruzioni di montaggio.

- Non superare la capacità di carico massima del prodotto (vedi capitolo “Dati tecnici”).



Pericolo di schiacciamento!

In caso di utilizzo non accorto del prodotto, sussiste il rischio di schiacciarsi le dita.

- Assicurarci che i bambini non possano giocare con il prodotto. I bambini potrebbero schiacciarsi o ferirsi le mani.
- Durante il montaggio e l'uso quotidiano prestare molta attenzione alle mani e alle dita.

AVVISO!

Pericolo di danneggiamento!

L'uso improprio del prodotto può danneggiarlo.

- Collocare il prodotto su una superficie facilmente accessibile, orizzontale, asciutta e sufficientemente stabile.
- Tenere il prodotto lontano da fiamme libere (per es. fuoco da campo ecc.).
- Non esporre mai il prodotto ad alte temperature (camino, fuoco da campo ecc.) o al freddo estremo.
- Non utilizzare pulitori a vapore per la pulizia. Il prodotto potrebbe danneggiarsi.
- Non utilizzare più il prodotto se i suoi componenti presentano crepe, fessure o deformazioni. Sostituire i componenti danneggiati soltanto con ricambi originali idonei.

Descrizione del prodotto

Il prodotto è concepito esclusivamente per appoggiare oggetti leggeri in ambienti esterni (ad es. in terrazzo).

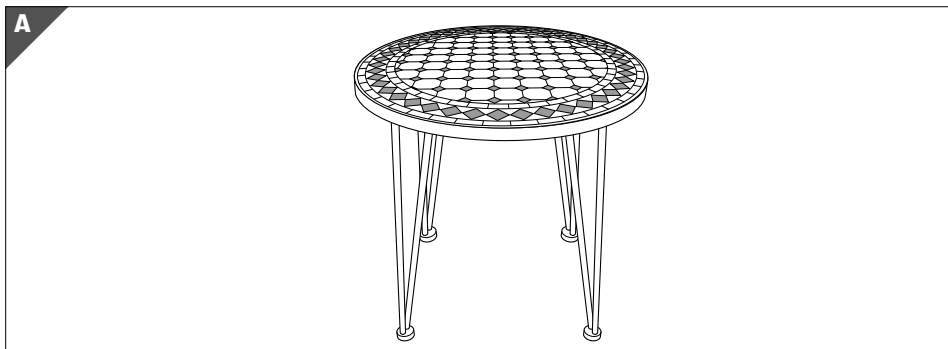

Montaggio

Controllo del prodotto e della dotazione

AVVISO!

Pericolo di danneggiamento!

Se si apre l'imballaggio con un coltello affilato o altri oggetti appuntiti senza prestare sufficiente attenzione, è possibile danneggiare subito il prodotto.

– Prestare molta attenzione durante l'apertura dell'imballaggio.

1. Estrarre le singole parti del prodotto dall'imballaggio.
2. Controllare che la fornitura sia completa (vedi capitolo "Dotazione").
3. Verificare che le singole parti del prodotto non presentino danni. In tale eventualità, non montare e non utilizzare il prodotto. Rivolgersi al fornitore della garanzia secondo le modalità descritte nella scheda di garanzia.

Pulizia preliminare

1. Rimuovere l'imballaggio e tutte le pellicole protettive.
2. Prima di utilizzare il prodotto per la prima volta, pulire tutte le parti del prodotto come descritto nel capitolo "Pulizia e manutenzione".

Passi di montaggio

AVVISO!

Pericolo di danneggiamento!

Un uso improprio può danneggiare il prodotto o causare danni materiali.

- Montare il prodotto su una superficie di appoggio morbida e pulita. Collocarlo eventualmente su una coperta o simile per evitare di graffiare o danneggiare le superfici.
- Durante il montaggio del prodotto, prestare molta attenzione e attenersi alle istruzioni di montaggio.

Montare il prodotto rispettando le seguenti istruzioni e tenendo presente le rappresentazioni grafiche.



- Prima del montaggio, familiarizzarsi con i singoli componenti illustrati.
- Per il serraggio dei tappi filettati **4** utilizzare la chiave inglese **5** in dotazione.
- La capacità di carico massima del prodotto è di 15 kg.

Montaggio delle gambe del tavolo

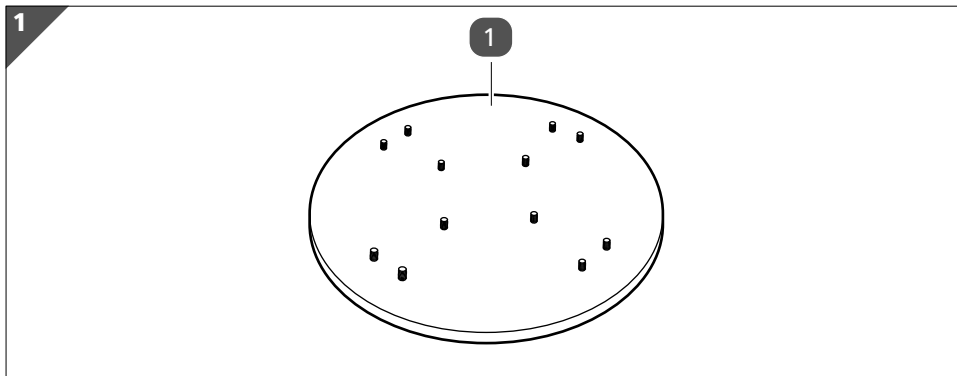

1. Collocare il piano del tavolo **1** con i raccordi filettati **2** rivolti verso l'alto su una base morbida e pulita (vedi **Fig. 1**).

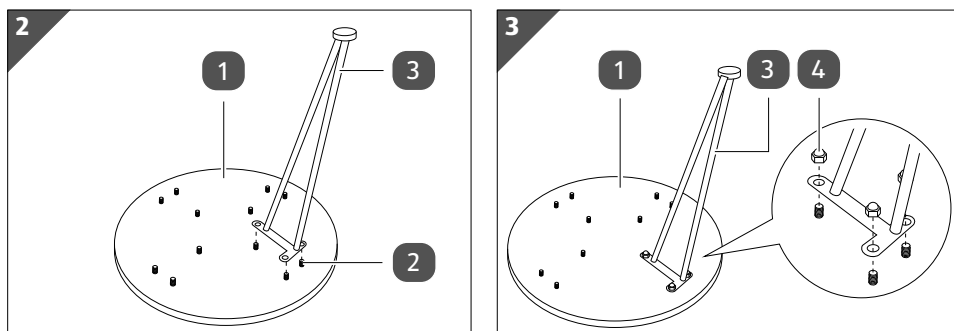

2. Posizionare una delle gambe **3** sul piano del tavolo **1**, in modo che i raccordi filettati **2** si inseriscano nei fori della gamba (vedi **Fig. 2**).
3. Collegare la gamba al piano del tavolo utilizzando tre tappi filettati **4** (vedi **Fig. 3**). Serrare saldamente i tappi filettati con la chiave inglese **5**.
4. Ripetere le fasi 2 e 3 per avvitare le gambe rimanenti.
5. Capovolgere il prodotto, collocarlo su una superficie piana e verificare la tenuta del piano del tavolo e delle gambe.

Con ciò il tavolo è stato montato correttamente.

Pulizia e manutenzione

AVVISO!

Pericolo di danneggiamento!

L'uso improprio del prodotto può danneggiarlo.

- Non utilizzare detersivi aggressivi, spazzolini con setole metalliche o di nylon, utensili appuntiti o metallici quali coltelli, raschietti rigidi e simili. Essi potrebbero danneggiare le superfici.

Pulizia

1. Rimuovere lo sporco con un panno leggermente inumidito ed eventualmente un po' di detergente delicato.
2. Asciugare poi il prodotto con un panno privo di pelucchi.