



# Montageanleitung

  
**ADVENTURIDGE.**

## BOLLERWAGEN



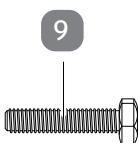
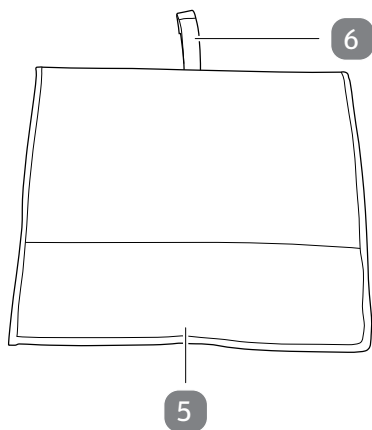
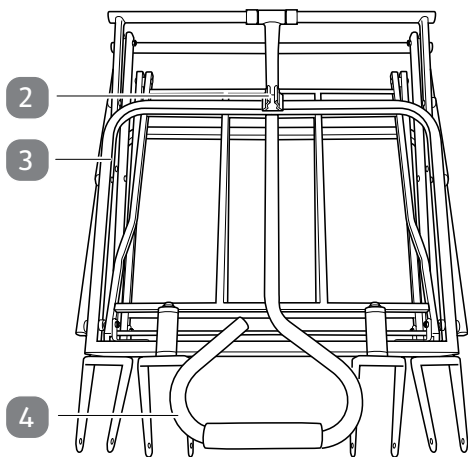
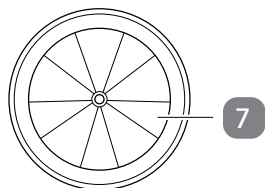

## Lieferumfang

- 1 Tragetasche
- 2 Kunststoffclip
- 3 Rahmen
- 4 Griff
- 5 Canvas-Tasche
- 6 Schlaufe
- 7 Rad, 4×

## Mitgelieferte Verbindungselemente

- 8 Mutter, 4×
- 9 Schraube, 4×

## Benötigte, nicht mitgelieferte Werkzeuge

- 10 Schraubenschlüssel

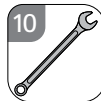

# Inhaltsverzeichnis

<b>Lieferumfang</b> .....	<b>3</b>
Mitgelieferte Verbindungselemente .....	3
Benötigte, nicht mitgelieferte Werkzeuge.....	3
<b>Allgemeines</b> .....	<b>5</b>
Montageanleitung lesen und aufbewahren.....	5
Bestimmungsgemäßer Gebrauch .....	5
<b>Zeichenerklärung</b> .....	<b>5</b>
<b>Sicherheit</b> .....	<b>6</b>
Hinweiserklärung.....	6
Allgemeine Sicherheitshinweise .....	6
<b>Produktbeschreibung</b> .....	<b>8</b>
<b>Montage</b> .....	<b>8</b>
Produkt und Lieferumfang prüfen .....	8
Grundreinigung .....	8
Montageschritte.....	9
<b>Zusammenfalten des Produkts</b> .....	<b>12</b>
<b>Reinigung und Wartung</b> .....	<b>12</b>
Reinigung.....	12
Wartung.....	13
Aufbewahrung.....	13
<b>Entsorgung</b> .....	<b>14</b>
Verpackung entsorgen.....	14
Produkt entsorgen .....	14

# WICHTIG, FÜR SPÄTERE BEZUGNAHME AUFBEWAHREN: SORGFÄLTIG LESEN!

## Allgemeines

### Montageanleitung lesen und aufbewahren



Diese Montageanleitung gehört zu diesem Bollerwagen (im Folgenden „Produkt“ genannt). Sie enthält wichtige Informationen zur Inbetriebnahme und Handhabung.

Lesen Sie sich die Montageanleitung sorgfältig durch, bevor Sie das Produkt montieren und verwenden. Dies gilt insbesondere für die Sicherheitshinweise. Die Nichtbeachtung der Anweisungen dieser Montageanleitung kann zu schweren Verletzungen oder Schäden am Produkt führen.

Die Montageanleitung basiert auf den in der Europäischen Union gültigen Normen und Regeln. Beachten Sie im Ausland auch landesspezifische Richtlinien und Gesetze. Bewahren Sie die Montageanleitung für die weitere Nutzung auf. Wenn Sie das Produkt an Dritte weitergeben, geben Sie unbedingt diese Montageanleitung mit.

### Bestimmungsgemäßer Gebrauch

Das Produkt ist ausschließlich für den Transport von Waren und Artikeln bestimmt. Es ist nur für den Privatgebrauch vorgesehen und nicht für gewerbliche Zwecke geeignet.

Verwenden Sie das Produkt nur wie in dieser Montageanleitung beschrieben. Jede andere Verwendung gilt als nicht bestimmungsgemäß und kann zu Sachschäden oder sogar zu Personenschäden führen. Das Produkt ist kein Kinderspielzeug.

Der Hersteller oder Händler übernimmt keine Haftung für Schäden, die durch nicht bestimmungsgemäßen oder falschen Gebrauch entstanden sind.

## Zeichenerklärung

Die folgenden Symbole werden in dieser Montageanleitung, auf dem Produkt oder auf der Verpackung verwendet.



Dieses Symbol gibt Ihnen nützliche Zusatzinformationen zur Montage oder zum Gebrauch.



Nicht waschen.



Nicht bleichen.



Nicht im Wäschetrockner trocknen.



Nicht bügeln.



Nicht chemisch reinigen.

## Sicherheit

### Hinweiserklärung

Die folgenden Symbole und Signalwörter werden in dieser Montageanleitung verwendet.



**WARNUNG!**

Dieses Signalsymbol/-wort bezeichnet eine Gefährdung mit einem mittleren Risikograd, die, wenn sie nicht vermieden wird, den Tod oder eine schwere Verletzung zur Folge haben kann.

**HINWEIS!**

Dieses Signalwort warnt vor möglichen Sachschäden.

### Allgemeine Sicherheitshinweise



**WARNUNG!**

#### Verletzungsgefahr!

Wenn Sie das Produkt unsachgemäß verwenden, kann dies zu Verletzungen führen.

- Stellen Sie sicher, dass das Produkt ordnungsgemäß auf festem, stabilem und waagerechtem Untergrund aufgestellt ist. Montieren Sie das Produkt nicht auf einem sich neigenden Untergrund.

- Verwenden Sie das Produkt nicht als Kletterhilfe.
- Die maximale Belastbarkeit von 70 kg darf nicht überschritten werden. Andernfalls kann das Produkt brechen, was zu Verletzungen führen kann.
- Stellen Sie vor jedem Gebrauch sicher, dass das Produkt einen stabilen Stand hat, und kontrollieren Sie es. Die Sicherheit des Produkts kann nur gewährleistet werden, wenn es ordnungsgemäß montiert wurde und alle Verbindungen sicher sind.
- Stellen Sie sicher, dass Kinder nicht mit der Kunststoffverpackung spielen. Sie können sich beim Spielen darin verfangen und ersticken.
- Halten Sie Kinder während der Montage des Produkts fern.
- Falten Sie das Produkt vorsichtig zusammen und auseinander. Achten Sie darauf, dass keine Körperteile (Finger, Haut) oder Kleidung eingeklemmt werden oder sich in dem Produkt verfangen.
- Befolgen Sie bei der Montage des Produkts sorgfältig alle aufgeführten Anweisungen.

### **HINWEIS!**

#### **Beschädigungsgefahr!**

Ein unsachgemäßer Umgang mit dem Produkt kann zu Beschädigungen führen.

- Wählen Sie für den Aufbau des Produkts eine Fläche von ausreichender Größe.
- Stellen Sie das Produkt nicht in der Nähe von oder vor offenen Flammen, Heizgeräten, Öfen oder anderen heißen Gegenständen auf. Von Feuer fernhalten.
- Verwenden Sie das Produkt nicht mehr, wenn Teile gerissen, gebrochen oder deformiert sind. Ersetzen Sie beschädigte Teile nur durch entsprechende Originalersatzteile.

## Produktbeschreibung

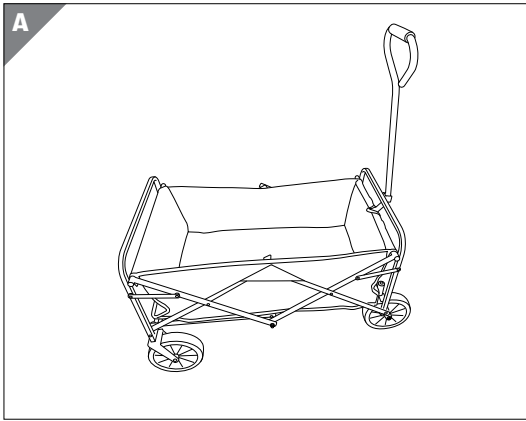

Das Produkt ist ausschließlich für den Transport von Waren und Artikeln bestimmt.

## Montage

### Produkt und Lieferumfang prüfen

#### **HINWEIS!**

#### **Beschädigungsgefahr!**

Wenn Sie die Verpackung unvorsichtig mit einem scharfen Messer oder anderen spitzen Gegenständen öffnen, kann das Produkt schnell beschädigt werden.

– Gehen Sie daher beim Öffnen sehr vorsichtig vor.

1. Nehmen Sie die Einzelteile des Produkts aus der Verpackung.
2. Prüfen Sie, ob die Lieferung vollständig ist (siehe Kapitel „Lieferumfang“).
3. Kontrollieren Sie, ob die Einzelteile des Produkts Schäden aufweisen. Ist dies der Fall, montieren und benutzen Sie das Produkt nicht. Wenden Sie sich über die auf der Garantiekarte angegebene Serviceadresse an den Hersteller.

## Grundreinigung

1. Entfernen Sie das Verpackungsmaterial und alle Schutzfolien.
2. Reinigen Sie vor dem ersten Gebrauch alle Teile des Produkts, wie im Kapitel „Reinigung und Wartung“ beschrieben.



## Montageschritte



Verwenden Sie für den Aufbau des Produkts einen Schraubenschlüssel (nicht im Lieferumfang enthalten).

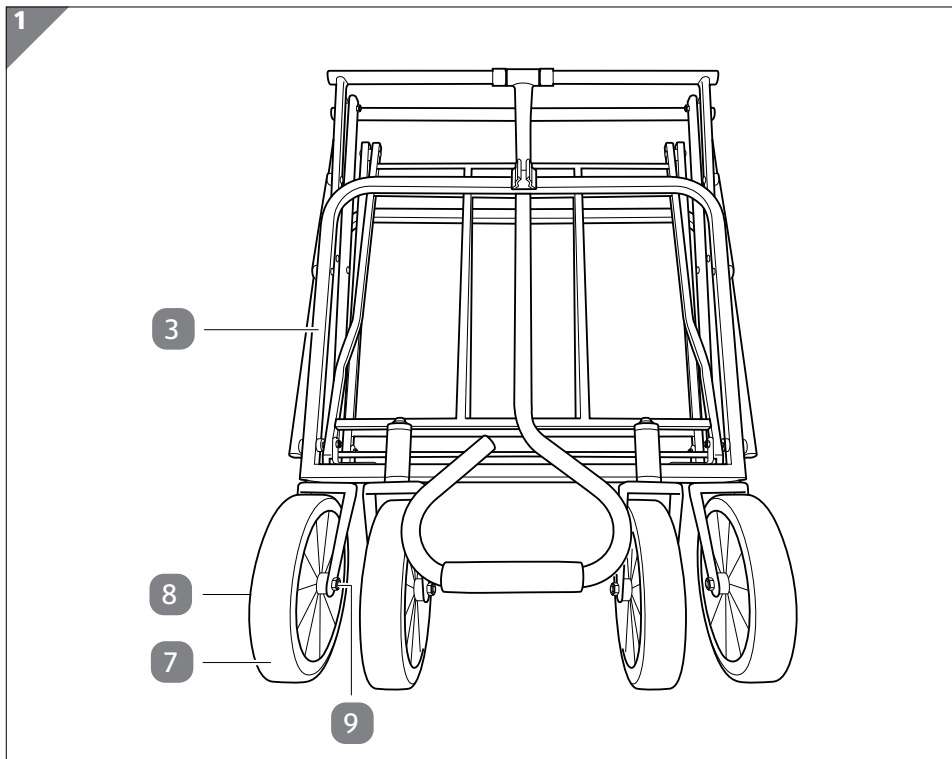

1. Befestigen Sie das Rad **7** mit einer Schraube **9** und einer Mutter **8** an dem Rahmen **3** (siehe **Abb. 1**). Ziehen Sie die Schraube mit einem Schraubenschlüssel **10** fest.
2. Wiederholen Sie den vorherigen Schritt mit den verbleibenden Rädern.

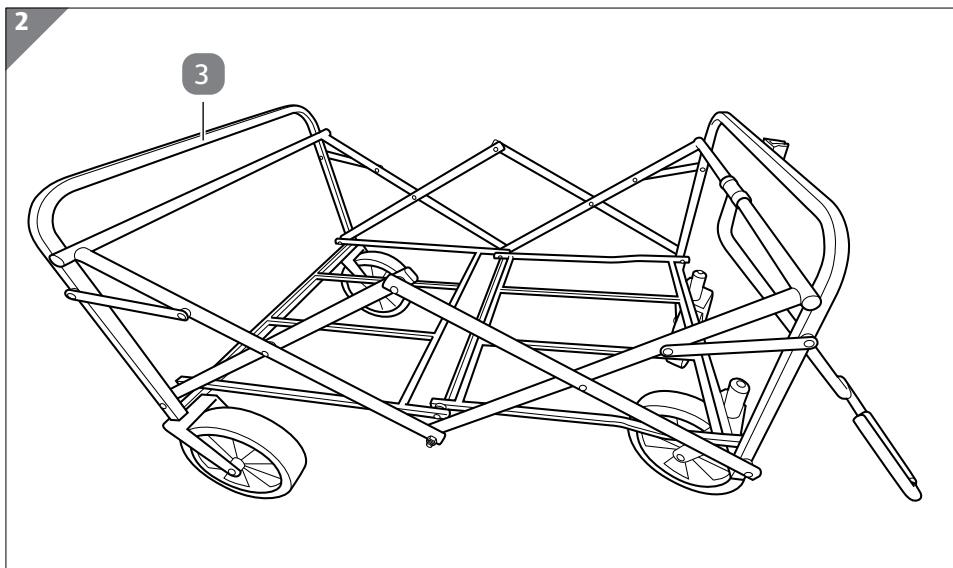

3. Ziehen Sie den zusammengebauten Rahmen **3** vollständig auseinander (siehe **Abb. 2**).

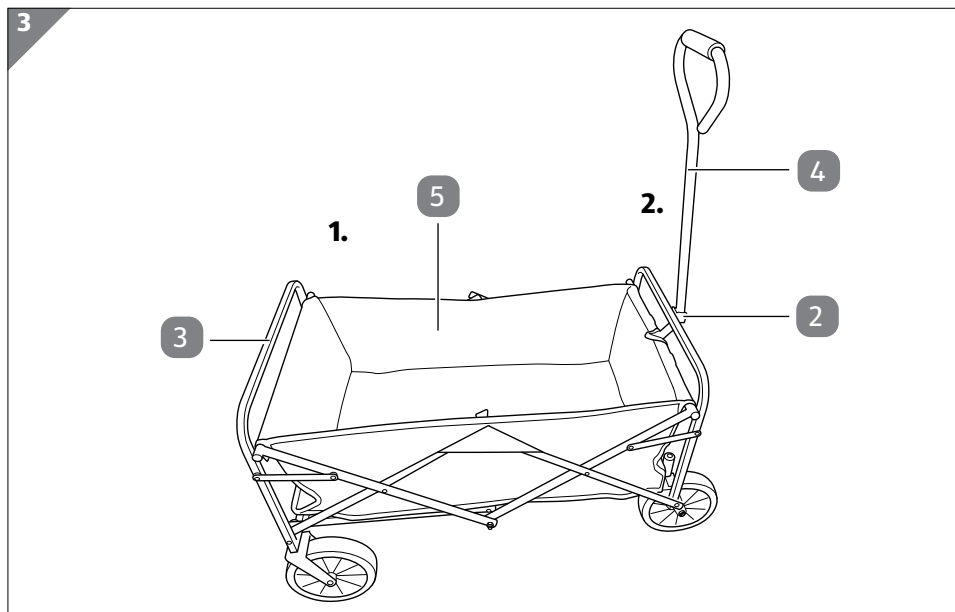

4. Setzen Sie die Canvas-Tasche **5** auf den zusammengebauten Rahmen **3** (siehe Schritt 1 in **Abb. 3**).

5. Befestigen Sie die Canvas-Tasche an dem Produkt, indem Sie die Klettverschlusslaschen zusammenfügen.
6. Befestigen Sie den Griff **4** an dem Kunststoffclip **2**, der sich an dem zusammengebauten Rahmen befindet (siehe Schritt 2 in **Abb. 3**).

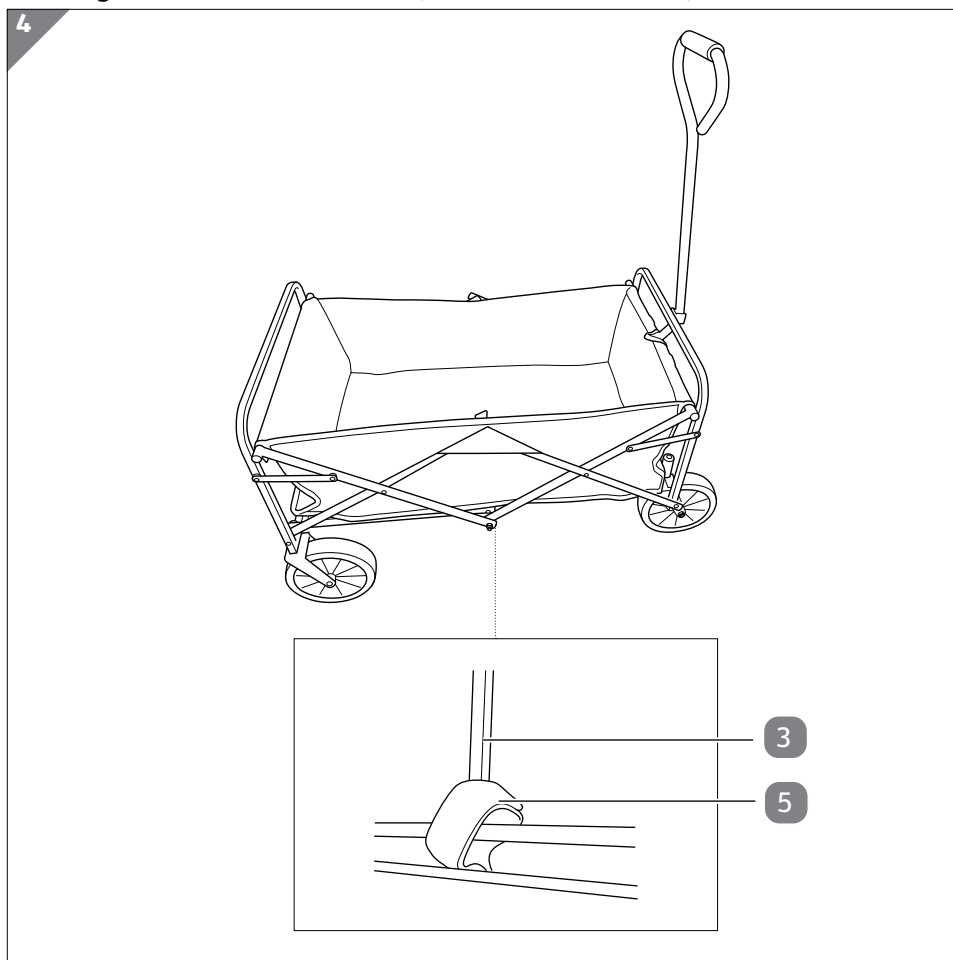

7. Befestigen Sie die Klettverschlusslaschen der Canvas-Tasche **5** an dem Boden des zusammengebauten Rahmens **3** (siehe **Abb. 4**).  
Der Zusammenbau des Produkts ist nun abgeschlossen.

## Zusammenfallen des Produkts

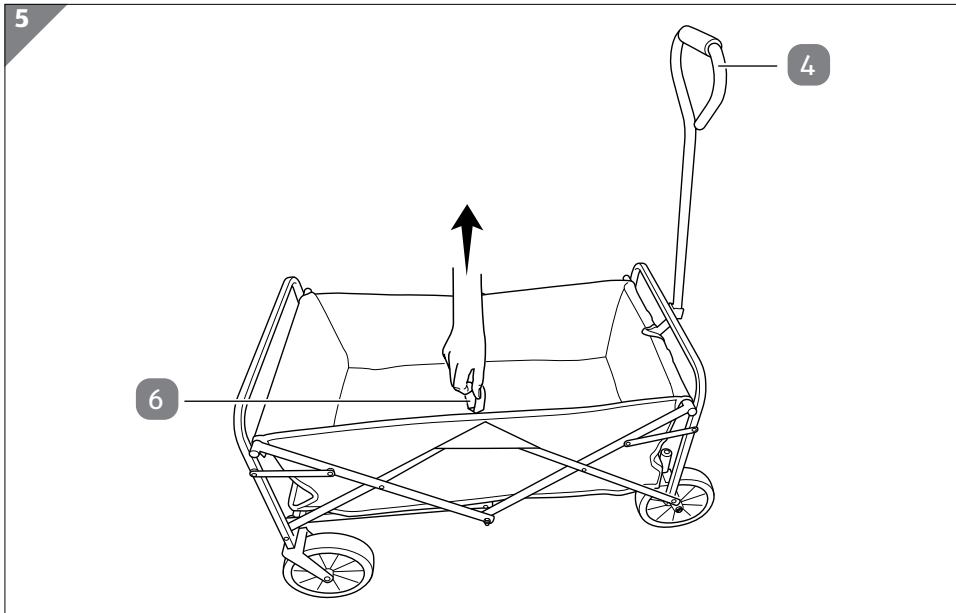

1. Halten Sie mit einer Hand den Griff **4** und ziehen Sie mit der anderen Hand die Schlaufe **6** gerade nach oben (siehe **Abb. 5**).
2. Ziehen Sie die Schlaufe so lange nach oben, bis das Produkt vollständig zusammengefallen ist.  
Verstauen Sie das Produkt bei Bedarf in der Tragetasche **1**.

## Reinigung und Wartung

### Reinigung

#### HINWEIS!

#### Beschädigungsgefahr!

Ein unsachgemäßer Umgang mit dem Produkt kann zu Beschädigungen des Produkts führen.

- Verwenden Sie keine aggressiven Reinigungsmittel, Bürsten mit Metall- oder Nylonborsten sowie scharfe oder metallische Reinigungsutensilien wie Messer, harte Spachtel und dergleichen. Diese könnten die Oberflächen beschädigen.

## Reinigung des Rahmens und der Räder

1. Reinigen Sie den Rahmen **3** und die Räder **7** bei Bedarf mit einem feuchten Tuch und einer milden Seifenlauge.
2. Wischen Sie den Rahmen mit einem trockenen, fusselfreien Tuch ab.
3. Lassen Sie anschließend alle Teile vollständig trocknen.

## Reinigung der Canvas-Tasche und der Tragetasche



Die Canvas-Tasche und die Tragetasche dürfen nicht gewaschen, gebleicht, in einem Wäschetrockner getrocknet, gebügelt oder chemisch gereinigt werden.

- Wischen Sie die Canvas-Tasche **5** und die Tragetasche **1** nur mit einem feuchten Tuch ab. Lassen Sie diese vollständig trocknen.

## Wartung

- Prüfen Sie regelmäßig, ob alle Schraubverbindungen fest angezogen sind und ziehen Sie sie gegebenenfalls nach. Lose Schraubverbindungen können zu einer Beeinträchtigung der Sicherheit führen. Es besteht Verletzungsgefahr.

## Aufbewahrung

Alle Teile müssen vor dem Aufbewahren vollkommen trocken sein.

- Bewahren Sie das Produkt immer an einem trockenen Ort auf.
- Schützen Sie das Produkt vor direkter Sonneneinstrahlung.
- Bewahren Sie das Produkt bei einer Lagertemperatur zwischen 5 °C und 20 °C (Raumtemperatur), unter sicherem Verschluss und für Kinder unzugänglich auf.

## Technische Daten

Modell:	040139
Abmessungen	
zusammengeklappt:	19 × 53 × 73 cm
auseinandergeklappt:	100 × 53 × 113 cm
Maximale Belastbarkeit:	70 kg
Artikelnummer:	823964

## Entsorgung

### Verpackung entsorgen



Entsorgen Sie die Verpackung sortenrein. Geben Sie Pappe und Karton zum Altpapier, Folien in die Wertstoffsammlung.

### Produkt entsorgen

- Entsorgen Sie das Produkt in Übereinstimmung mit den in Ihrem Land geltenden Gesetzen und Vorschriften.

## Mit QR-Codes schnell und einfach ans Ziel

Egal, ob Sie **Produktinformationen**, **Ersatzteile** oder **Zubehör** benötigen, Angaben über **Herstellergarantien** oder **Servicestellen** suchen oder sich bequem eine **Video-Anleitung** anschauen möchten, mit unseren QR-Codes gelangen Sie kinderleicht ans Ziel.

### Was sind QR-Codes?

QR-Codes (QR = Quick Response) sind grafische Codes, die mithilfe einer Smartphone-Kamera gelesen werden und beispielsweise einen Link zu einer Internetseite oder Kontaktdaten enthalten.

**Ihr Vorteil:** Kein lästiges Eintippen von Internet-Adressen oder Kontaktdaten!

### Und so geht's

Zum Scannen des QR-Codes benötigen Sie lediglich ein Smartphone, einen installierten QR-Code-Reader sowie eine Internet-Verbindung.\*

Einen QR-Code-Reader finden Sie in der Regel kostenlos im App Store Ihres Smartphones.

### Jetzt ausprobieren

Scannen Sie einfach mit Ihrem Smartphone den folgenden QR-Code und erfahren Sie mehr über Ihr neu erworbenes Hofer-Produkt.\*

### Ihr Hofer-Serviceportal

Alle oben genannten Informationen erhalten Sie auch im Internet über das Hofer-Serviceportal unter [www.hofer-service.at](http://www.hofer-service.at).



\*Beim Ausführen des QR-Code-Readers können abhängig von Ihrem Tarif Kosten für die Internet-Verbindung entstehen.



## Vertrieben durch:

EIE Import GmbH  
Hofer Straße 5  
4642 Sattledt  
AUSTRIA

### KUNDENDIENST

823964



AT

+43 732 915 098



[service-at@protel-service.com](mailto:service-at@protel-service.com)

MODELL:  
040139

05/2023

**3**  
JAHRE  
GARANTIE