



Bedienungsanleitung Mode d'emploi Istruzioni per l'uso



Getränke- kühler

Refroidisseur
de boissons |
Raffreddatore
di bevande



Deutsch.....2
Français.....22
Italiano.....42

Originalbetriebsanleitung
Notice originale | Istruzioni originali

CH

Vertrieben durch: | Commercialisé par: |
Commercializzato da:

Schwaiger GmbH
Würzburger Straße 17
90579 Langenzenn
GERMANY

KUNDENDIENST • SERVICE APRÈS-VENTE
ASSISTENZA POST-VENDITA 721924

CH 0800-09 34 85 67

info@zeitlos-vertrieb.de

MODELL / MODÈLE / MODELLO:
IB2438 08/2022

3

JAHRE GARANTIE
ANS GARANTIE
ANNI GARANZIA



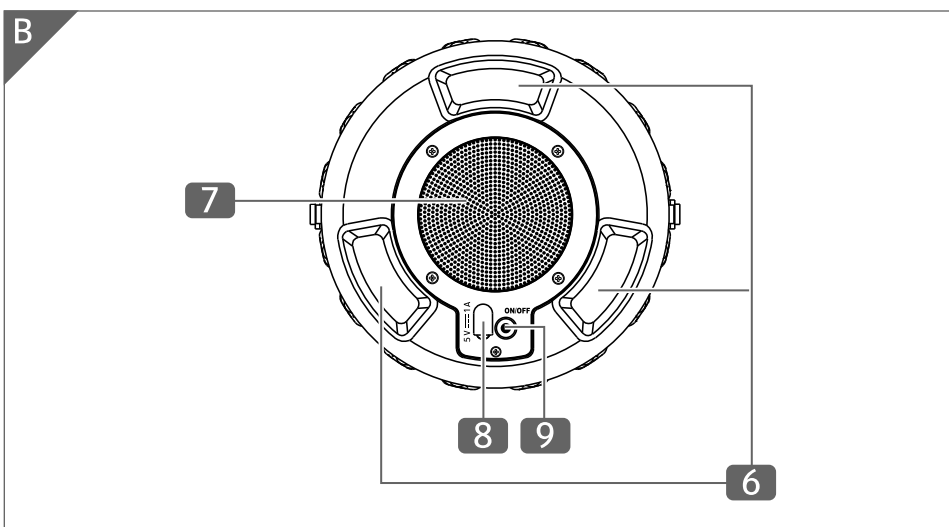
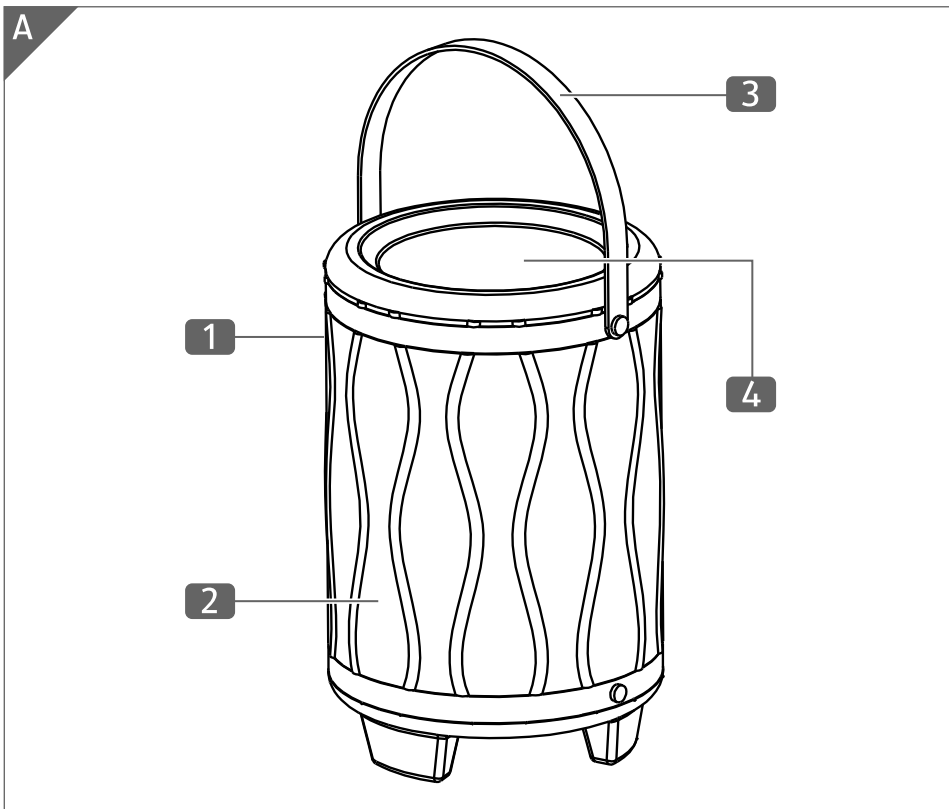

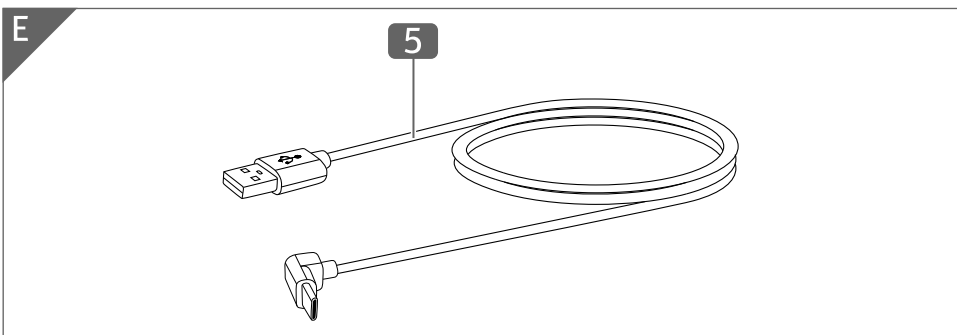
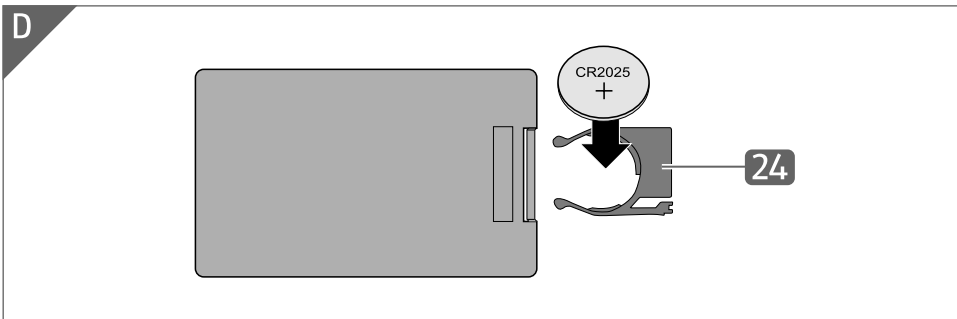
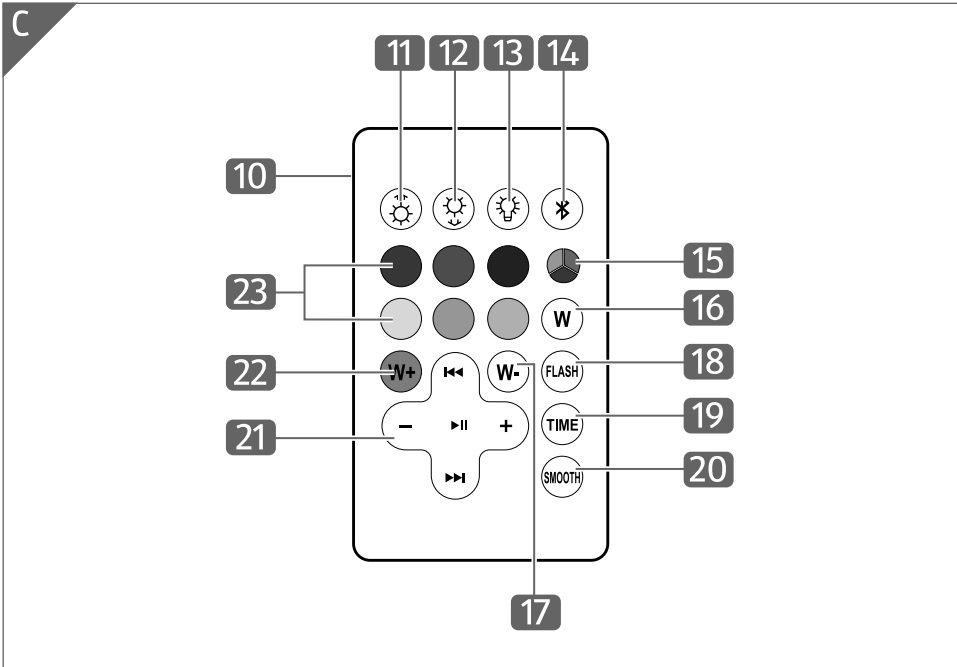



Lieferumfang / Komponenten

- 1 Getränkekübler
- 2 LED-Leuchfläche
- 3 Tragegriff
- 4 Behälter
- 5 USB-Ladekabel
- 6 Standfüße
- 7 Lautsprecher
- 8 Ladebuchse
- 9 Ein-/Ausschalter
- 10 Fernbedienung
- 11 Taste Helligkeit erhöhen
- 12 Taste Helligkeit senken
- 13 Taste LED Ein/Aus
- 14 Taste Bluetooth® Ein/Aus
- 15 Taste Farben durchschalten
- 16 Taste Farbe weiß
- 17 Taste Farbtemperatur kaltweiß
- 18 Taste FLASH
- 19 Taste TIME
- 20 Taste SMOOTH
- 21 Tasten für Musiksteuerung
- 22 Taste Farbtemperatur warmweiß
- 23 Tasten für Farbauswahl
- 24 Batterieschlitten



Der Lieferumfang beinhaltet eine 3-V-Batterie vom Typ CR2025.



Inhaltsverzeichnis

Lieferumfang	2
Komponenten	4
Allgemeines	6
Bedienungsanleitung lesen und aufbewahren	6
Bestimmungsgemäßer Gebrauch	6
Zeichenerklärung	7
Sicherheit	7
Hinweiserklärung	7
Allgemeine Sicherheitshinweise	8
Erstinbetriebnahme	14
Produkt und Lieferumfang prüfen	14
Fernbedienung in Betrieb nehmen	14
Batterie der Fernbedienung wechseln	14
Produkt aufstellen	15
Produkt aufladen	15
Bedienung	15
Funktionsbeschreibung der Tasten	16
Leuchtensteuerung	16
Verbindung via Bluetooth®	17
Musiksteuerung	18
Reinigung	18
Aufbewahrung	19
Technische Daten	19
Konformitätserklärung	20
Entsorgung	20
Verpackung entsorgen	20
Produkt entsorgen	20



Allgemeines

Bedienungsanleitung lesen und aufbewahren



Diese Bedienungsanleitung gehört zu diesem Getränke Kühler (im Folgenden nur „Produkt“ genannt). Sie enthält wichtige Informationen zur Inbetriebnahme und Handhabung.

Lesen Sie die Bedienungsanleitung, insbesondere die Sicherheitshinweise, sorgfältig durch, bevor Sie das Produkt einsetzen. Die Nichtbeachtung dieser Bedienungsanleitung kann zu schweren Verletzungen und zu Schäden am Produkt führen.

Die Bedienungsanleitung basiert auf den in der Europäischen Union gültigen Normen und Regeln. Beachten Sie im Ausland auch landesspezifische Richtlinien und Gesetze.

Bewahren Sie die Bedienungsanleitung für die weitere Nutzung auf. Wenn Sie das Produkt an Dritte weitergeben, geben Sie unbedingt diese Bedienungsanleitung mit.

Bestimmungsgemäßer Gebrauch

Das Produkt ist ausschließlich zur stimmungsvollen Tischbeleuchtung im Innen- oder Außenbereich sowie zur Wiedergabe von Audiosignalen, die via Bluetooth® von einem Quellgerät gesendet werden, konzipiert. Es ist ausschließlich für den Privatgebrauch bestimmt und nicht für den gewerblichen Bereich geeignet.





Verwenden Sie das Produkt nur wie in dieser Bedienungsanleitung beschrieben. Jede andere Verwendung gilt als nicht bestimmungsgemäß und kann zu Sachschäden führen.

Der Hersteller oder Händler übernimmt keine Haftung für Schäden, die durch nicht bestimmungsgemäßen oder falschen Gebrauch entstanden sind.



Zeichenerklärung

Die folgenden Symbole und Signalwörter werden in dieser Bedienungsanleitung, auf dem Produkt oder auf der Verpackung verwendet.

-  Dieses Symbol gibt Ihnen nützliche Zusatzinformationen zum Zusammenbau oder zum Betrieb.
-  Konformitätserklärung (siehe Kapitel „Konformitätserklärung“): Mit diesem Symbol gekennzeichnete Produkte erfüllen alle anzuwendenden Gemeinschaftsvorschriften des Europäischen Wirtschaftsraums.
-  Dieses Symbol zeigt an, dass das Produkt der Schutzklasse III entspricht.
- IP44** Dieses Symbol zeigt die Schutzart des Produkts. Das Produkt ist gegen das Eindringen von festen Fremdkörpern mit einem Durchmesser >1 mm und gegen Spritzwasser geschützt.
-  **Bluetooth®** Der Bluetooth® Markenname und das Logo sind eingetragene Warenzeichen der Bluetooth SIG, Inc. und jegliche Verwendung dieser Marken durch Schwaiger GmbH ist unter Lizenz. Andere Marken und Markennamen sind Eigentum der jeweiligen Inhaber.

Sicherheit

Hinweiserklärung

Die folgenden Symbole und Signalwörter werden in dieser Bedienungsanleitung verwendet.

WARNUNG!

Dieses Signalsymbol/-wort bezeichnet eine Gefährdung mit einem mittleren Risiko-grad, die, wenn sie nicht vermieden wird, den Tod oder eine schwere Verletzung zur Folge haben kann.

VORSICHT!

Dieses Signalsymbol/-wort bezeichnet eine Gefährdung mit einem niedrigen Risiko-grad, die, wenn sie nicht vermieden wird, eine geringfügige oder mäßige Verletzung zur Folge haben kann.

HINWEIS

Dieses Signalwort warnt vor möglichen Sachschäden.

Allgemeine Sicherheitshinweise

WARNUNG!

Stromschlaggefahr!

Fehlerhafte Elektroinstallation oder zu hohe Netzspannung können zu elektrischem Stromschlag führen.

- Wenn Sie ein USB-Ladegerät verwenden schließen Sie es nur an, wenn die Netzspannung der Steckdose mit der Angabe auf dem Typenschild übereinstimmt.
- Zum Laden der verbauten Li-Ionen Batterie verwenden Sie ausschließlich Netzteile, die den SELV Standard entsprechend den Normen IEC 61558-2-6 oder IEC 61347-2-13 oder ES1 / IEC 62368-1 entsprechend den Anforderungen IEC 62368-3 erfüllen.
- Betreiben Sie das Produkt nicht, wenn es sichtbare Schäden aufweist oder das USB-Ladekabel defekt ist.
- Wenn das USB-Ladekabel des Produkts beschädigt ist, muss es durch den Hersteller oder seinen Kundendienst oder eine ähnlich qualifizierte Person ersetzt werden, um Gefährdungen zu vermeiden.
- Öffnen Sie das Gehäuse nicht, sondern überlassen Sie die Reparatur Fachkräften. Wenden Sie sich dazu an eine Fachwerkstatt. Bei eigenständig durchgeführten Reparaturen, unsachgemäßem Anschluss oder falscher Bedienung sind Haftungs- und Garantieansprüche ausgeschlossen.
- Bei Reparaturen dürfen nur Teile verwendet werden, die den ursprünglichen Gerätedaten entsprechen. In diesem Produkt befinden sich elektrische und mechanische Teile, die zum Schutz gegen Gefahrenquellen unerlässlich sind.
- Tauchen Sie weder das Produkt noch das USB-Ladekabel in Wasser oder andere Flüssigkeiten.
- Fassen Sie den USB-Stecker niemals mit feuchten Händen an.
- Ziehen Sie den USB-Stecker nie am USB-Ladekabel aus der Ladebuchse, sondern fassen Sie immer den USB-Stecker an.
- Verwenden Sie das USB-Ladekabel nie als Tragegriff.



- Halten Sie das Produkt und das USB-Ladekabel von offenem Feuer und heißen Flächen fern.
- Verlegen Sie das USB-Ladekabel so, dass es nicht zur Stolperfalle wird.
- Knicken Sie das USB-Ladekabel nicht und legen Sie es nicht über scharfe Kanten.
- Betreiben Sie das Produkt nie in Feuchträumen oder im Regen.
- Stellen Sie das Produkt nie so, dass es in einen Teich, einen Pool o. Ä. fallen kann.
- Greifen Sie niemals nach einem Elektrogerät, wenn es ins Wasser gefallen ist. Ziehen Sie in einem solchen Fall sofort das USB-Ladegerät aus der Ladebuchse.
- Setzen Sie das Produkt weder Regen noch extremen Witterungsbedingungen aus, z. B. Minustemperaturen, Hagel, extremer Hitze.
- Laden Sie das Produkt im Innenbereich auf.
- Achten Sie darauf, dass keinerlei Flüssigkeit in das Produkt gelangt, und trocknen Sie ggf. das Produkt vor Wiederinbetriebnahme gut ab.
- Sorgen Sie dafür, dass Kinder keine Gegenstände in das Produkt hineinstecken.
- Wenn Sie das Produkt nicht benutzen, es reinigen oder wenn eine Störung auftritt, schalten Sie das Produkt immer aus und ziehen Sie das USB-Ladekabel aus der Ladebuchse.
- Die Lichtquelle dieser Leuchte ist nicht ersetzbar; wenn die Lichtquelle ihr Lebensdauerende erreicht hat, ist die gesamte Leuchte zu ersetzen.



WARNUNG!

Gefahren für Kinder und Personen mit verringerten physischen, sensorischen oder mentalen Fähigkeiten (beispielsweise teilweise Behinderte, ältere Personen mit Einschränkung ihrer physischen und mentalen Fähigkeiten) oder Mangel an Erfahrung und Wissen (beispielsweise ältere Kinder).

- Dieses Produkt kann von Kindern ab acht Jahren und darüber sowie von Personen mit verringerten physischen, sensorischen oder mentalen Fähigkeiten oder Mangel an Erfahrung und Wissen benutzt werden, wenn sie beaufsichtigt oder bezüglich des sicheren Gebrauchs des Produkts unterwiesen wurden und die daraus resultierenden Gefahren verstehen. Kinder dürfen nicht mit dem Produkt spielen. Reinigung und Benutzerwartung dürfen nicht von Kindern ohne Beaufsichtigung durchgeführt werden.
- Halten Sie Kinder jünger als acht Jahre vom Produkt und der Anschlussleitung fern.
- Lassen Sie das Produkt während des Betriebs nicht unbeaufsichtigt.
- Lassen Sie Kinder nicht mit der Verpackungsfolie spielen. Kinder können sich beim Spielen darin verfangen und ersticken.
- Halten Sie Kinder von der Fernbedienung und der darin enthaltenen Batterie fern. Kinder können die Batterie in den Mund nehmen, sie verschlucken und anschließend daran ersticken und/oder Verätzungen erleiden.

WARNUNG!

Brandgefahr!

Unsachgemäßer Umgang mit dem Produkt und dem Akku kann eine Explosion oder einen Brand verursachen.

- Halten Sie das Produkt fern von Wasser, anderen Flüssigkeiten, offenem Feuer und heißen Oberflächen.
- Bedecken Sie das Produkt und das USB-Ladekabel nicht mit Gegenständen oder Kleidung.
- Halten Sie einen Abstand von mindestens 5 cm zu leicht entzündlichen Materialien ein.



- Laden Sie das Produkt ausschließlich mit dem mitgelieferten Zubehör.
- Der Akku ist fest im Gehäuse eingebaut; er ist nicht wechselbar. Wenn der Akku sein Lebensdauerende erreicht hat, entsorgen Sie das gesamte Produkt.

WARNUNG!

Gefahren durch Batterien!

Wenn Sie Batterien unsachgemäß verwenden, besteht die Gefahr von Explosionen oder von Verätzungen durch auslaufende Batterieflüssigkeit.

- Werfen Sie Batterien nicht ins Feuer. Die Entsorgung einer Batterie in Feuer, in einem heißen Ofen sowie die mechanische Zerkleinerung oder das Zerschneiden einer Batterie können zur Explosion führen.
- Wenn eine Batterie extrem hohen Umgebungstemperaturen ausgesetzt wird, kann dies zur Explosion oder zum Austritt von brennbarer Flüssigkeit oder Gas führen.
- Wenn eine Batterie extrem niedrigem Luftdruck ausgesetzt wird, kann dies zur Explosion oder zum Austritt von brennbarer Flüssigkeit oder Gas führen.
- Setzen Sie Batterien nicht uneingeschränkter Sonneneinstrahlung und Hitze aus. Erhöhte Auslaufgefahr!
- Laden Sie Batterien nicht auf, nehmen Sie sie nicht auseinander und schließen Sie sie nicht kurz. Explosionsgefahr!
- Entnehmen Sie die Batterie der Fernbedienung aus dem Batteriefach, sobald sie leer ist oder wenn Sie das Produkt für längere Zeit nicht benutzen.
- Achten Sie beim Einlegen der Batterie in die Fernbedienung auf die richtige Polarität.
- Verwenden Sie nur Batterien gleichen Typs.
- Reinigen Sie bei Bedarf vor dem Einlegen der Batterie die Batterie- und Gerätekontakte der Fernbedienung.
- Stellen Sie sicher, dass das Produkt nach Gebrauch ausgeschaltet wird.





- Wenn Sie vermuten, dass eine Batterie verschluckt oder auf andere Weise in den Körper gelangt ist, suchen Sie umgehend einen Arzt auf.
- Fassen Sie ausgelaufene Batterien nicht an. Sollten Sie doch einmal mit Batterieflüssigkeit in Kontakt kommen, waschen Sie die betroffene Stelle gründlich und mit reichlich klarem Wasser ab. Wenn austretende Batterieflüssigkeit eine Hautreaktion hervorruft oder in die Augen gelangt, nehmen Sie zusätzlich ärztliche Hilfe in Anspruch.
- Wenn sich das Batteriefach, in dem die Batterie untergebracht ist, nicht mehr sicher verschließen lässt, verwenden Sie das Produkt nicht mehr. Entnehmen Sie die Batterie und bewahren Sie sie für Kinder unzugänglich auf.

WARNUNG!

Batterien nicht verschlucken!

Gefahr von Verätzungen durch Chemikalien. Die Fernbedienung enthält eine Knopfzellenbatterie. Wenn die Knopfzellenbatterie verschluckt wird, kann sie in nur 2 Stunden schwere innere Verbrennungen verursachen und zum Tod führen. Halten Sie neue und gebrauchte Batterien von Kindern fern.

VORSICHT!

Verletzungsgefahr!



Das Licht der LED-Lampe ist hell und kann bei Betrachtung aus ungenügendem Abstand die Augen schädigen.

- Schauen Sie niemals aus kurzer Distanz in die leuchtende LED-Lampe.
- Betrachten Sie die leuchtende LED-Lampe niemals mit einer Lupe oder anderen optischen Instrumenten.



VORSICHT!

Verletzungsgefahr!

Dauerhaftes Hören mit hoher Lautstärke kann zu Gehörschäden führen.

- Beugen Sie Gesundheitsschäden vor und vermeiden Sie das Hören bei großem Lautstärkepegel über lange Zeiträume.
- Halten Sie bei hohen Lautstärken immer einen gewissen Abstand zum Produkt und nie Ihre Ohren direkt an den Lautsprecher.

HINWEIS!

Beschädigungsgefahr!

Unsachgemäßer Umgang mit dem Produkt kann zu Beschädigungen des Produkts führen.

- Stellen Sie das Produkt auf einer gut zugänglichen, ebenen, trockenen, hitzebeständigen und ausreichend stabilen Arbeitsfläche auf. Stellen Sie das Produkt nicht an den Rand oder an die Kante der Arbeitsfläche.
- Stellen Sie das Produkt nie auf oder in der Nähe von heißen Oberflächen ab (z. B. Herdplatten).
- Bringen Sie das Produkt und das USB-Ladekabel nicht mit heißen Teilen in Berührung.
- Setzen Sie das Produkt niemals hoher Temperatur (Heizung etc.) oder Witterungseinflüssen (Regen etc.) aus.
- Füllen Sie niemals Flüssigkeit in das Produkt.
- Tauchen Sie das Produkt zum Reinigen niemals in Wasser und verwenden Sie zur Reinigung keinen Dampfreiniger. Das Produkt kann sonst beschädigt werden.
- Verwenden Sie das Produkt nicht mehr, wenn die Kunststoffbauteile des Produkts Risse oder Sprünge haben oder sich verformt haben. Ersetzen Sie beschädigte Bauteile nur durch passende Originalersatzteile.
- Die Lichtquelle des Produkts ist nicht ersetzbar. Wenn die Lichtquelle ihr Lebensende erreicht hat, ersetzen Sie das gesamte Produkt.



Erstinbetriebnahme

Produkt und Lieferumfang prüfen

i HINWEIS!

Beschädigungsgefahr!

Wenn Sie die Verpackung unvorsichtig mit einem scharfen Messer oder anderen spitzen Gegenständen öffnen, kann das Produkt schnell beschädigt werden.

- Gehen Sie beim Öffnen sehr vorsichtig vor.
 1. Nehmen Sie das Produkt aus der Verpackung.
 2. Prüfen Sie, ob die Lieferung vollständig ist (siehe **Abb. A-E**).
 3. Prüfen Sie, ob das Produkt oder die Einzelteile Schäden aufweisen. Ist dies der Fall, benutzen Sie das Produkt nicht. Wenden Sie sich über die auf der Garantiekarte angegebene Serviceadresse an den Hersteller.

Fernbedienung in Betrieb nehmen

Werkseitig ist im Batteriefach eine Kontaktschutzfolie eingesetzt, die vor dem ersten Gebrauch entfernt werden muss.

- Ziehen Sie die Kontaktschutzfolie im Batteriefach der Fernbedienung heraus.

Batterie der Fernbedienung wechseln

1. Drücken Sie den Spannriegel des Batterieschlittens **24** in Richtung Batterieschlitten.
2. Ziehen Sie gleichzeitig den Batterieschlitten aus der Fernbedienung **10** heraus (siehe **Abb. D**).
3. Entnehmen Sie die leere Batterie.
4. Ersetzen Sie die leere Batterie durch eine Batterie des gleichen Typs (siehe Kapitel „Technische Daten“) und achten Sie dabei auf die richtige Polarität. Die Seite des Pluspols ist auf der Rückseite der Fernbedienung gekennzeichnet.
5. Setzen Sie den Batterieschlitten mit der neuen Batterie in die Fernbedienung ein.



Produkt aufstellen

Stellen Sie den Getränke Kühler **1** mit den drei Standfüßen **6** auf eine waagrechte und ausreichend stabile Oberfläche.

Im Behälter **4** können Sie z.B. Flaschen, Dosen und Eiswürfel zur Kühlung Ihrer Getränke unterbringen.

Benutzen Sie zum Transport des Getränke Kühlers **1** den Tragegriff **3**.

Produkt aufladen

i Laden Sie das Produkt vor dem Erstgebrauch vollständig auf.

i HINWEIS!

Beschädigungsgefahr!

Das Aufladen des Produkts mit einem ungeeigneten USB-Ladegerät kann zu Beschädigungen des Produkts führen.

- Verwenden Sie zum Aufladen ausschließlich USB-Ladegeräte mit max. 5 V Ausgangsspannung.

1. Stellen Sie das Produkt zum Aufladen auf eine trockene, waagrechte Fläche.
2. Wickeln Sie das USB-Ladekabel **5** vollständig auseinander.
3. Stecken Sie den USB Typ C Stecker in die Ladebuchse **8**.
4. Stecken Sie den USB-Stecker in eine USB-Spannungsquelle (z. B. Computer, USB-Ladegerät).

Während des Aufladens leuchtet die Kontrollleuchte der Ladebuchse **8** rot.

Die Ladezeit beträgt ca. 6,5 Stunden.

Wenn das Produkt vollständig geladen ist, erlischt die Kontrollleuchte.

Sie können das Produkt anschließend verwenden.

Bedienung

- Um das Produkt einzuschalten, drücken Sie den Ein-/Ausschalter **9**. Es erklingt ein Bestätigungston.
- Um das Produkt auszuschalten, drücken Sie erneut den Ein-/Ausschalter.

Funktionsbeschreibung der Tasten

Taste	Funktion	Taste	Funktion
	Helligkeit erhöhen		Farbtemperatur warmweiß
	Helligkeit senken		Leuchten im Takt der Musik
	LED Ein/Aus		Ausschalt-Timer
	Bluetooth® Ein/Aus		stufenloser Lichtwechsel
	Farben durchschalten		Play/Pause
	Farbauswahl		Lautstärke runter/rauf
	Farbe weiß		Musiktitel zurück/vor
	Farbtemperatur kaltweiß		

Leuchtensteuerung

Leuchte ein-/ausschalten

- Um die LED-Funktion ein- bzw. auszuschalten, drücken Sie die Taste LED Ein/Aus **13**.

Leuchtfarbe einstellen

- Um die Leuchtintensität zu verringern oder zu erhöhen, drücken Sie die Taste Helligkeit erhöhen **11** bzw. Helligkeit senken **12**.
- Um die Leuchtfarbe weiß einzustellen, drücken Sie die Taste Farbe weiß **16**.
- Um eine andere Leuchtfarbe einzustellen, drücken Sie die entsprechende Taste für die Farbauswahl **23**.
- Um die Leuchtfarben hintereinander durchzuschalten, drücken Sie die Taste Farben durchschalten **15**.
- Um die Farben stufenlos ineinander blenden zu lassen, drücken Sie die Taste SMOOTH **20**.
- Um den Leuchtrhythmus der abgespielten Musik anzupassen, drücken Sie die Taste FLASH **18**.

Farbtemperatur einstellen

- Um die Farbtemperatur auf kaltweiß zu stellen, drücken Sie die Taste Farbtemperatur kaltweiß **17**.
- Um die Farbtemperatur auf warmweiß zu stellen, drücken Sie die Taste Farbtemperatur warmweiß **22**.

Ausschalt-Timer einstellen

Sie können den Ausschalt-Timer so einstellen, dass sich das Produkt nach einer bestimmten Zeit selbstständig ausschaltet.

- Um den Ausschalt-Timer einzustellen, drücken Sie die Taste TIME **19**.

Die Leuchtfarbe ändert sich auf die Farbe rot und der Ausschalt-Timer ist auf 30 Minuten gestellt. Jedes weitere Drücken der Taste TIME erhöht die Ausschaltzeit. Die folgende Tabelle zeigt die Farbe und die dazugehörige Ausschaltzeit.

Farbe	Ausschaltzeit	Farbe	Ausschaltzeit	Farbe	Ausschaltzeit
rot	30 Minuten	blau	90 Minuten	cyan	150 Minuten
grün	60 Minuten	gelb	120 Minuten	lila	180 Minuten

Der Ausschalt-Timer kann nur ausgeschaltet werden, wenn Sie den Ein-/Ausschalter **9** drücken und das Produkt ausschalten.

Verbindung via Bluetooth®

Um den Ton Ihres Zuspilers (z. B. Smartphone) per Bluetooth® über das Produkt auszugeben, müssen Sie die Geräte zunächst miteinander verbinden.

1. Schalten Sie an Ihrem Zuspilier die Bluetooth®-Funktion ein.
2. Drücken Sie die Taste Bluetooth® Ein/Aus **14**.
Es erklingt ein Bestätigungston.
3. Lassen Sie Ihren Zuspilier/Ihr Smartphone nach Bluetooth®-Geräten suchen. Mehr Informationen dazu finden Sie in der Bedienungsanleitung Ihres Zuspilers. In der Liste der gefundenen Geräte sollte nach dem Suchlauf auch »**Schwaiger IB-2438**« aufgeführt sein.
4. Wählen Sie »**Schwaiger IB-2438**« aus der Liste der gefundenen Geräte aus.
Es erklingt ein weiterer Bestätigungston.
Die Verbindung ist damit erfolgt und Ihr Produkt arbeitet jetzt als Bluetooth®-Wiedergabegerät. Alle Töne, die sonst von Ihrem Zuspilier/Smartphone abgespielt würden, werden nun vom Produkt wiedergegeben.
5. Um die Verbindung wieder zu trennen, drücken Sie erneut die Taste Bluetooth® Ein/Aus **14**.



Musiksteuerung

Mit den Tasten für die Musiksteuerung **21** können Sie die Musikwiedergabe und die Lautstärke mit der Fernbedienung **10** steuern. Die Musik wird über den Lautsprecher **7** ausgegeben.

- Um die Wiedergabe zu pausieren und wieder fortzusetzen, drücken Sie die Taste **▶||**.
- Um einen Titel zurück- bzw. vorzuspringen, drücken Sie die Taste **◀◀ / ▶▶**.
- Um die Lautstärke zu verringern bzw. zu erhöhen, drücken Sie die Taste **- / +**.

Reinigung

i HINWEIS!

Kurzschlussgefahr!

In das Gehäuse eingedrungenes Wasser oder andere Flüssigkeiten können einen Kurzschluss verursachen.

- Tauchen Sie das Produkt niemals in Wasser oder andere Flüssigkeiten.
- Achten Sie darauf, dass kein Wasser oder andere Flüssigkeiten in das Gehäuse gelangen.

i HINWEIS!

Beschädigungsgefahr!

Unsachgemäßer Umgang mit dem Produkt kann zu Beschädigungen des Produkts führen.

- Verwenden Sie keine aggressiven Reinigungsmittel, Bürsten mit Metall- oder Nylonborsten sowie keine scharfen oder metallischen Reinigungsgegenstände wie Messer, harte Spachtel und dergleichen. Diese können die Oberflächen beschädigen.
1. Schalten Sie vor der Reinigung das Produkt aus und entfernen Sie das USB-Kabel.
 2. Reinigen Sie das Produkt mit einem weichen, trockenen Tuch.
 3. Verwenden Sie bei hartnäckigen Verschmutzungen des Produkts ein leicht angefeuchtetes Tuch und ggf. etwas mildes Spülmittel.
 4. Lassen Sie alle Teile danach vollständig trocknen.



Aufbewahrung

Alle Teile müssen vor dem Aufbewahren vollkommen trocken sein.

- Bewahren Sie das Produkt stets an einem trockenen Ort auf.
- Lagern Sie das Produkt für Kinder unzugänglich, sicher verschlossen und bei einer Lagertemperatur zwischen 5 °C und 20 °C (Zimmertemperatur).

Technische Daten	
Artikelnummer	721924
Modellnummer	IB2438
Anschlüsse	1x USB Typ C Buchse
Spannungsversorgung	5 V DC, 1 A
Batterie	3,7 V DC 2.600 mAh Lithium-Ionen
Batterieladedauer	ca. 6,5 h
Batterielaufzeit	ca. 8 – 12 h (nur Licht) ca. 8 – 10 h (Licht und Lautsprecher)
Leuchtmittel	12x RGB LED 6x LED warmweiß
Leistung LEDs	12x 0,18 W (RGB LED) 6x 0,20 W (LED warmweiß)
Lichtstrom	54 lm
Farbtemperatur	3.000 K
Lebensdauer	ca. 50.000 h
Dimmbar	ja, stufenlos mit der Fernbedienung
Schutzklasse	III
Schutzart	IP44
Leistung Lautsprecher	10 W
Bluetooth® Version	V5.0
Frequenzband	2402 – 2480 MHz
Maximale abgestrahlte Sendeleistung	1,29 mW
Reichweite Fernbedienung	ca. 8 m
Batterie Fernbedienung	1x CR2025
Umgebungstemperatur	-14° C ~ +35° C (empfohlen)
Gewicht	2020 g
Abmessungen (L x H x B)	240 x 380 x 240 mm
Länge USB Typ C Ladekabel	1,50 m
Produktmaterial	PE
Farbe	weiß

Vereinfachte Konformitätserklärung nach RED-Richtlinie

 Hiermit erklärt die Firma Schwaiger GmbH, dass der beschriebene Funkanlagentyp der Richtlinie 2014/53/EU und den weiteren für das Produkt zutreffenden Richtlinien entspricht. Der vollständige Text der EU-Konformitätserklärung ist unter der folgenden Internetadresse verfügbar: <http://download.schwaiger.de>

Entsorgung

Verpackung entsorgen



Entsorgen Sie die Verpackung sortenrein. Geben Sie Pappe und Karton zum Altpapier, Folien in die Wertstoffsammlung.

Produkt entsorgen

(Anwendbar in der Europäischen Union und anderen europäischen Staaten mit Systemen zur getrennten Sammlung von Wertstoffen)

Altgeräte dürfen nicht in den Hausmüll!



Sollte das Produkt einmal nicht mehr benutzt werden können, so ist jeder Verbraucher **gesetzlich verpflichtet, Altgeräte getrennt vom Hausmüll**, z. B. bei einer Sammelstelle seiner Gemeinde/seines Stadtteils, abzugeben. Damit wird gewährleistet, dass Altgeräte fachgerecht verwertet und negative Auswirkungen auf die Umwelt vermieden werden. Deswegen sind Elektrogeräte mit dem hier abgebildeten Symbol gekennzeichnet.

Batterien und Akkus dürfen nicht in den Hausmüll!



Als Verbraucher sind Sie **gesetzlich verpflichtet, alle Batterien und Akkus**, egal ob sie Schadstoffe* enthalten oder nicht, bei einer Sammelstelle in Ihrer Gemeinde/Ihrem Stadtteil oder im Handel abzugeben, damit sie einer umweltschonenden Entsorgung zugeführt werden können.

*gekennzeichnet mit: Cd = Cadmium, Hg = Quecksilber, Pb = Blei

- Geben Sie das Produkt vollständig (mit dem integrierten Akku) und nur in entladetem Zustand an Ihrer Sammelstelle ab.
- Entfernen Sie, wie in dieser Bedienungsanleitung unter dem Punkt „Batterie der Fernbedienung wechseln“ (Schritt 1- 3) beschrieben, die Batterie aus der Fernbedienung, bevor Sie die Fernbedienung an Ihrer Sammelstelle abgeben.





A

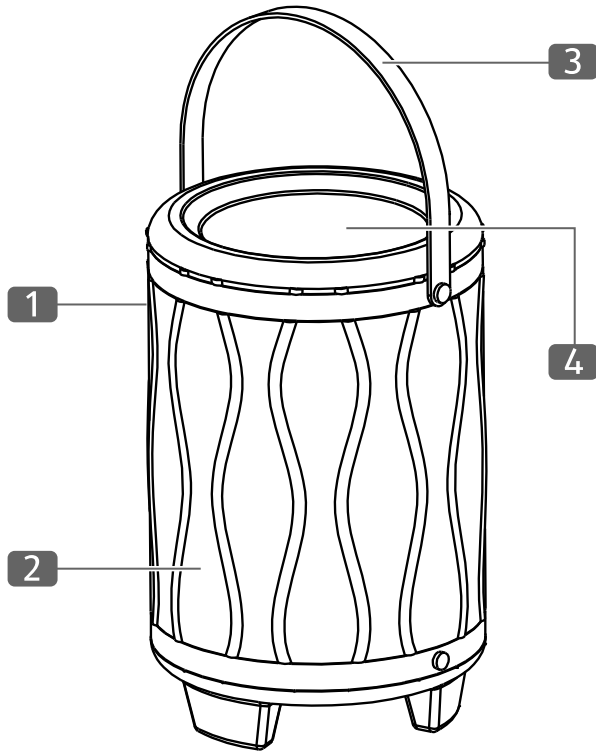

B

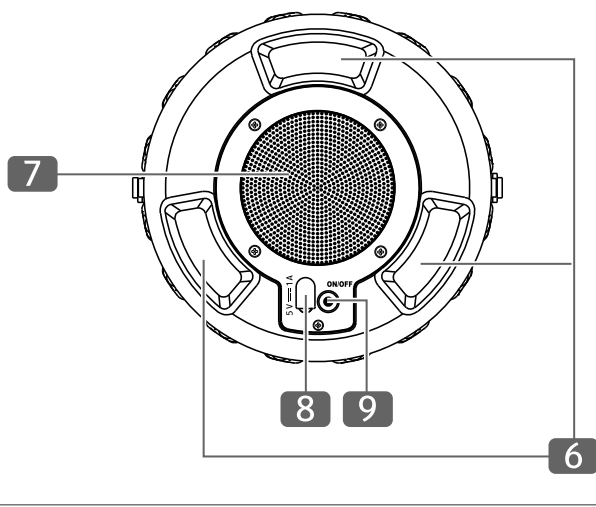

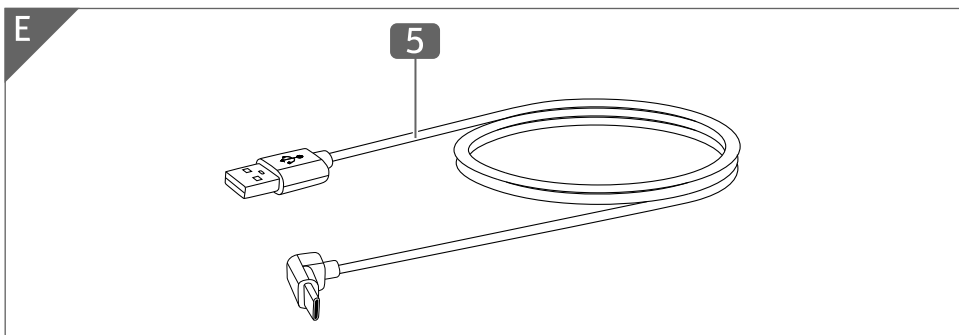
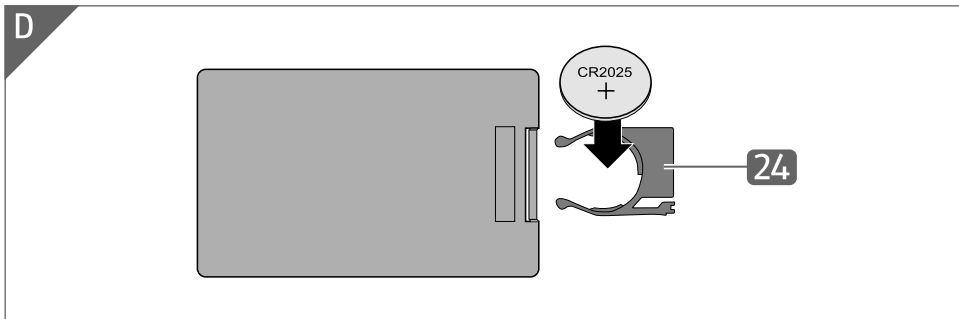
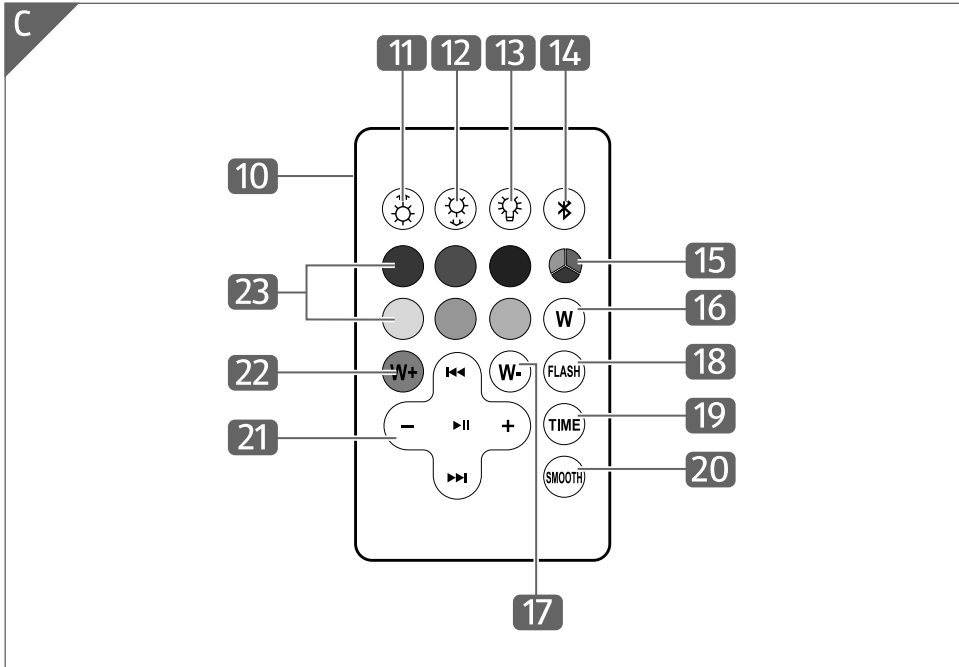



Contenu de la livraison / Composants

- 1 Refroidisseur de boissons
- 2 Surface lumineuse LED
- 3 Poignée de transport
- 4 Conteneur réfrigérant
- 5 Câble de chargement USB
- 6 Pieds
- 7 Haut-parleur
- 8 Prise de charge
- 9 Interrupteur marche/arrêt
- 10 Télécommande
- 11 Touche Augmenter la luminosité
- 12 Touche Réduire la luminosité
- 13 Touche Marche/arrêt LED
- 14 Touche Marche/arrêt Bluetooth®
- 15 Touche Commutation des couleurs
- 16 Touche Couleur blanche
- 17 Touche Température de couleur blanc froid
- 18 Touche FLASH
- 19 Touche TIME
- 20 Touche SMOOTH
- 21 Touches de commande de la musique
- 22 Touche Température de couleur blanc chaud
- 23 Touches de sélection de la couleur
- 24 Tiroir de pile



Le contenu de livraison inclut une pile 3 V du type CR2025.





Répertoire

Contenu de la livraison.....	22
Composants.....	24
Généralités.....	26
Lire le mode d'emploi et le conserver	26
Utilisation conforme à l'usage prévu.....	26
Légende des symboles.....	27
Sécurité	27
Légende des avis.....	27
Consignes de sécurité générales.....	28
Première mise en service	34
Vérifier le produit et le contenu de la livraison	34
Utiliser la télécommande	34
Remplacement de la pile de la télécommande	34
Mise en place du produit	35
Charger le produit.....	35
Utilisation.....	35
Description de fonction des touches	36
Commande du luminaire.....	36
Connexion via Bluetooth®	37
Commande de la musique.....	38
Nettoyage	38
Rangement	39
Données techniques.....	39
Déclaration de conformité.....	40
Élimination.....	40
Éliminer l'emballage	40
Éliminer le produit.....	40



Généralités

Lire le mode d'emploi et le conserver



Ce mode d'emploi appartient à ce refroidisseur de boissons (appelé seulement «produit» par la suite). Il contient des informations importantes pour la mise en service et l'utilisation.

Lisez attentivement le mode d'emploi, en particulier les consignes de sécurité, avant d'utiliser le produit. Le non-respect de ce mode d'emploi peut provoquer des blessures graves et endommager le produit.

Le mode d'emploi est basé sur les normes et réglementations en vigueur dans l'Union européenne. À l'étranger, veuillez respecter les directives et lois spécifiques au pays.

Conservez le mode d'emploi pour des utilisations futures. Si vous remettez le produit à des tiers, joignez-y impérativement ce mode d'emploi.

Utilisation conforme à l'usage prévu

Le produit est conçu exclusivement pour l'éclairage d'ambiance de table à l'intérieur et à l'extérieur et pour la lecture de signaux audio transmis à partir d'un appareil source via Bluetooth®. Il est destiné exclusivement à l'usage privé et n'est pas adapté au domaine professionnel.

Utilisez le produit uniquement de la manière décrite dans ce mode d'emploi. Toute autre utilisation est considérée comme non conforme à l'usage prévu et peut provoquer des dommages matériels.

Le fabricant ou commerçant décline toute responsabilité pour les dommages résultant d'une utilisation non conforme ou incorrecte.

Légende des symboles

Les symboles et mots signalétiques suivants sont utilisés dans ce mode d'emploi, sur le produit ou sur l'emballage.

-  Ce symbole vous fournit des informations complémentaires utiles pour le montage et l'utilisation.

-  Déclaration de conformité (voir chapitre «Déclaration de conformité»): Les produits marqués par ce symbole répondent à toutes les consignes communautaires applicables de l'Espace économique européen.

-  Ce symbole indique que le produit correspond à la classe de protection III.

- IP44** Ce symbole indique l'indice de protection du produit. Le produit est protégé contre la pénétration de corps étrangers solides d'un diamètre >1 mm et contre les éclaboussures.

-  **Bluetooth** Le nom et le logo de la marque Bluetooth® sont des marques déposées de Bluetooth SIG, Inc. et toute utilisation de ces marques par la société Schwaiger GmbH est soumise à une licence. Les autres marques et noms commerciaux appartiennent à leurs propriétaires respectifs.

Sécurité

Légende des avis

Les symboles et mots signalétiques suivants sont utilisés dans ce mode d'emploi.

AVERTISSEMENT !

Ce symbole/mot signalétique désigne un risque à un degré moyen qui, si on ne l'évite pas, peut avoir comme conséquence la mort ou une grave blessure.

ATTENTION !

Ce symbole/mot signalétique désigne un risque à degré réduit qui, si on ne l'évite pas, peut avoir comme conséquence une blessure moindre ou moyenne.

AVIS !

Ce mot signalétique avertit contre les possibles dommages matériels.

Consignes de sécurité générales

AVERTISSEMENT !

Risque de choc électrique !

Une installation électrique défectueuse ou une tension réseau trop élevée peut provoquer un choc électrique.

- Si vous utilisez un chargeur USB, ne le raccordez que si la tension secteur de la prise correspond à celle indiquée sur la plaque signalétique.
- Pour recharger la batterie Li-Ion intégrée, veuillez n'utiliser que des blocs d'alimentation conformes au standard SELV selon les normes IEC 61558-2-6 ou IEC 61347-2-13, ou conformes aux exigences de la norme IEC 62368-3 selon les dispositions d'ES1 / IEC 62368-1.
- N'utilisez pas le produit s'il présente des dommages visibles ou si le câble de chargement USB est défectueux.
- Si le câble de chargement USB du produit est endommagé, faites-le remplacer par le fabricant, son service après-vente ou une personne ayant une qualification similaire afin de prévenir tout risque.
- N'ouvrez pas le boîtier, demandez à des professionnels d'effectuer la réparation. Adressez-vous pour ceci à un atelier de professionnels. En cas de réparations à sa propre initiative, de branchement non conforme ou d'utilisation incorrecte, tout droit de responsabilité et de garantie est exclu.
- Utilisez uniquement des composants correspondant aux données d'origine de l'appareil pour procéder aux réparations. Ce produit contient des pièces électriques et mécaniques indispensables comme protection contre les sources de danger.
- Ne plongez ni le produit ni le câble de chargement USB dans l'eau ou d'autres liquides.
- Ne saisissez jamais la fiche USB avec les mains humides.
- Ne tirez jamais sur le câble de chargement USB pour le retirer de la prise de charge, mais attrapez toujours la fiche USB.
- N'utilisez jamais le câble de chargement USB comme poignée de transport.



- Tenez le produit et le câble de chargement USB à l'écart de toute flamme nue et de toute surface chaude.
- Placez le câble de chargement USB de façon à ce que l'on ne puisse pas trébucher dessus.
- Ne pliez pas le câble de chargement USB et ne le posez pas sur des bords coupants.
- N'utilisez jamais le produit dans des pièces humides ou sous la pluie.
- Ne placez jamais le produit de manière à ce qu'il puisse tomber dans un étang, une piscine ou autres.
- Ne saisissez jamais un appareil électrique qui est tombé dans l'eau. Dans un tel cas de figure, retirez immédiatement le chargeur USB de la prise de charge.
- N'exposez pas le produit à la pluie ou à des conditions climatiques extrêmes comme par ex. des températures négatives, la grêle, des chaleurs extrêmes.
- Rechargez le produit en intérieur.
- Assurez-vous qu'aucun liquide ne rentre dans le produit et séchez-le le cas échéant avant de le remettre en service.
- Veillez à ce que les enfants n'introduisent pas d'objets dans le produit.
- Éteignez toujours le produit et retirez le câble de chargement USB de la prise de charge quand vous n'utilisez pas le produit, si vous le nettoyez ou si une panne a lieu.
- La source lumineuse de cette lampe n'est pas remplaçable ; lorsque la source lumineuse a atteint la fin de sa durée de vie, il faut remplacer toute la lampe.





AVERTISSEMENT !

Dangers pour les enfants et les personnes avec des capacités physiques, sensorielles ou mentales réduites (par exemple les personnes partiellement handicapées, les personnes âgées avec réduction de leurs capacités physiques et mentales), ou manquant d'expérience et de connaissances (par exemple des enfants plus âgés).

- Ce produit peut être utilisé par des enfants à partir de huit ans ainsi que par des personnes à capacités physiques, sensorielles ou mentales réduites ou manquant d'expérience et de connaissances lorsqu'ils sont sous surveillance ou qu'ils ont été formés pour utiliser en toute sécurité le produit et qu'ils ont compris les dangers qui y sont liés. Les enfants ne doivent pas jouer avec le produit. Le nettoyage et l'entretien utilisateur ne doivent pas être effectués par des enfants sans surveillance.
- Tenez les enfants de moins de huit ans à l'écart du produit et de son câble électrique.
- Ne laissez pas le produit sans surveillance durant le fonctionnement.
- Ne laissez pas les enfants jouer avec le film d'emballage. Les enfants peuvent s'y emmêler et s'étouffer en jouant avec.
- Tenez les enfants éloignés de la télécommande et des piles contenues dans celle-ci. Les enfants peuvent porter les piles à la bouche, les avaler et s'étouffer et/ou souffrir de brûlures chimiques.

AVERTISSEMENT !

Risque d'incendie !

Toute manipulation incorrecte du produit et de la pile peut causer une explosion ou un incendie.

- Éloignez le produit de l'eau, d'autres liquides, de flammes ou de surfaces brûlantes.
- Ne couvrez pas le produit ni le câble de chargement USB avec des objets ou des vêtements.
- Respectez une distance de 5 cm par rapport aux matériaux facilement inflammables.





- Chargez le produit uniquement avec les accessoires fournis.
- La batterie est intégrée dans le boîtier et ne peut pas être remplacée. Lorsque la batterie atteint la fin de sa durée de vie, jetez l'ensemble du produit.

AVERTISSEMENT !

Risques liés aux piles !

En cas de manipulation non conforme des piles, il y a risque d'explosion ou de brûlures par fuite de liquide contenu dans la pile.

- Ne jetez pas les piles dans le feu. Éliminer une pile en la jetant dans un feu, dans un four chaud, ou le fait de l'écraser ou de la découper mécaniquement peut provoquer une explosion.
- L'exposition d'une pile à des températures ambiantes extrêmement élevées peut provoquer une explosion ou un dégagement de liquide ou de gaz inflammable.
- L'exposition d'une pile à une pression atmosphérique extrêmement basse peut provoquer une explosion ou une fuite de liquide ou de gaz inflammable.
- N'exposez pas les piles au soleil et à la chaleur de manière prolongée. Risque de fuite élevé!
- Ne chargez pas les piles, ne les désassemblez pas et ne les court-circuitiez pas. Risque d'explosion!
- Retirez la pile de la télécommande de son compartiment lorsque la pile est épuisée ou lorsque le produit ne sera pas utilisé pendant une longue période.
- Veillez à insérer la pile dans la télécommande en respectant la polarité.
- N'utilisez que des piles de même type.
- Si nécessaire, nettoyez la pile et les contacts de l'appareil sur la télécommande avant d'insérer la pile.
- Veillez à éteindre le produit après utilisation.
- Lorsque vous supposez qu'une pile a été avalée ou est arrivée dans le corps d'une autre façon, consultez immédiatement un médecin.





- Ne saisissez pas les piles qui coulent. Si vous entrez tout de même en contact avec le liquide de pile, lavez bien l'endroit touché à l'eau claire. Si le liquide de la pile entraîne une réaction cutanée ou atteint les yeux, consultez également un médecin.
- N'utilisez plus le produit si le compartiment de la pile ne ferme plus correctement. Retirez la pile et conservez-la hors de portée des enfants.

AVERTISSEMENT !

N'avalez pas de piles !

Cela présente un risque de brûlures chimiques. La télécommande contient une pile bouton. Si la pile bouton est avalée, elle peut causer de graves brûlures internes et la mort en à peine 2 heures. Conservez les piles neuves et usagées hors de portée des enfants.

ATTENTION !

Risque de blessure !



La lumière de l'ampoule LED est lumineuse et peut endommager les yeux si vous la regardez de trop près.

- Ne regardez jamais l'ampoule LED allumée depuis une faible distance.
- N'observez jamais l'ampoule LED allumée avec une loupe ou un autre instrument optique.

ATTENTION !

Risque de blessure !

Le fait d'écouter en permanence de la musique à plein volume peut entraîner des lésions auditives.

- Prévenez les problèmes de santé et évitez d'écouter la musique à un niveau sonore élevé sur une durée prolongée.
- Lorsque le volume sonore est élevé, maintenez une certaine distance avec le produit et ne placez jamais votre oreille directement sur le haut-parleur.



i AVIS !

Risque d'endommagement !

La manipulation non conforme du produit peut provoquer des dommages sur celui-ci.

- Installez le produit sur une surface de travail facile d'accès, plane, sèche, résistante à la chaleur et suffisamment stable. Ne posez pas le produit sur le rebord ou le bord de la surface de travail.
- Ne posez jamais le produit sur ou près de surfaces brûlantes (par ex. plaques de cuisson).
- Ne mettez pas le produit ni le câble de chargement USB en contact avec des parties brûlantes.
- N'exposez jamais le produit à des températures élevées (chauffage, etc.) ni aux intempéries (pluie, etc.).
- Ne versez jamais de liquides dans le produit.
- Ne plongez jamais le produit dans l'eau et n'utilisez pas de nettoyeur à vapeur pour le nettoyer. Sinon, ceci pourrait endommager le produit.
- N'utilisez plus le produit si ses éléments en plastique sont fissurés, fendus ou déformés. Remplacez les éléments endommagés uniquement par des pièces de rechange d'origine appropriées.
- Il n'est pas possible de remplacer la source lumineuse du produit. Lorsque la source lumineuse a atteint sa limite de vie, remplacez tout le produit.



Première mise en service

Vérifier le produit et le contenu de la livraison

i AVIS !

Risque d'endommagement !

Si vous ouvrez négligemment l'emballage avec un couteau aiguisé ou à l'aide d'autres objets pointus, vous risquez rapidement d'endommager le produit.

- Soyez très prudent lors de l'ouverture.
1. Retirez le produit de l'emballage.
 2. Vérifiez si la livraison est complète (voir **fig. A à E**).
 3. Vérifiez si le produit ou les différentes pièces présentent des dommages. Si c'est le cas, n'utilisez pas le produit. Adressez-vous au fabricant en le contactant à l'adresse de service indiquée sur la carte de garantie.

Utiliser la télécommande

Un film de protection de contact est installé en usine dans le compartiment à piles, il doit être retiré avant la première utilisation.

- Retirez le film de protection de contact du compartiment à piles de la télécommande.

Remplacement de la pile de la télécommande

1. Poussez la bride du tiroir de pile **24** vers le tiroir de pile.
2. Retirez simultanément le tiroir de pile de la télécommande **10** (voir **fig. D**).
3. Retirez la pile vide.
4. Remplacez la pile vide par une pile de même type (voir chapitre «Données techniques») et veillez ce faisant à la bonne polarité. Le côté à polarité positive est signalé sur la face arrière de la télécommande.
5. Insérez le tiroir de pile avec la nouvelle pile dans la télécommande.





Mise en place du produit

Installez le refroidisseur de boissons **1** sur les trois pieds **6** sur une surface horizontale et suffisamment stable.

Dans le conteneur réfrigérant **4** vous pouvez placer, par exemple, des bouteilles, des canettes et des glaçons pour rafraîchir les boissons.

Pour transporter le refroidisseur de boissons **1**, utilisez la poignée **3**.

Charger le produit

i Chargez complètement le produit avant sa première utilisation.

i AVIS !

Risque d'endommagement !

Le chargement du produit avec un chargeur USB non conforme peut provoquer des dommages sur celui-ci.

- Pour recharger le produit, utilisez uniquement des chargeurs USB avec une tension de sortie maximale de 5 V.

1. Placez le produit à charger sur une surface sèche et horizontale.
2. Déroulez complètement le câble de chargement USB **5**.
3. Branchez la prise USB type C dans la prise de charge **8**.
4. Branchez la prise USB dans une source de tension USB (par ex. ordinateur, chargeur USB).

Pendant le chargement, le voyant de contrôle de la prise de charge **8** s'allume en rouge.

Le temps de charge est d'environ 6,5 heures.

Le voyant de contrôle s'éteint lorsque le produit est complètement chargé.

Vous pouvez alors utiliser le produit.

Utilisation

- Pour allumer le produit, appuyez sur l'interrupteur marche/arrêt **9**. Un signal sonore de confirmation se fait entendre.
- Pour éteindre le produit, appuyez de nouveau sur l'interrupteur marche/arrêt.



Description de fonction des touches

Touche	Fonction	Touche	Fonction
	Augmenter la luminosité		Température de couleur blanc chaud
	Réduire la luminosité		Lumière au rythme de la musique
	Marche/arrêt LED		Minuteur de désactivation
	Marche/arrêt Bluetooth®		Changement de couleur en continu
	Commutation des couleurs		Play/Pause
	Sélection de la couleur		Réduction/augmentation du volume
	Couleur blanche		Morceau de musique précédent/suivant
	Température de couleur blanc froid		

Commande du luminaire

Allumer et éteindre la lampe

- Pour activer ou désactiver la fonction LED, appuyez sur la touche Marche/arrêt LED 13.

Régler la couleur

- Pour augmenter ou réduire l'intensité lumineuse, appuyez sur la touche Augmenter la luminosité 11 ou Réduire la luminosité 12.
- Appuyez sur la touche Couleur blanche 16 pour régler la couleur blanche.
- Pour configurer une autre couleur, appuyez sur la touche de sélection de couleur correspondante 23.
- Appuyez sur la touche Commutation des couleurs 15 pour alterner les couleurs de la lumière.
- Pour que les couleurs alternent en se fondant, appuyez sur la touche SMOOTH 20.
- Pour adapter le rythme de la lumière à la musique jouée, appuyez sur la touche FLASH 18.

Régler la température de couleur

- Pour régler la température de couleur sur blanc froid, appuyez sur la touche Température de couleur blanc froid 17.
- Pour régler la température de couleur sur blanc chaud, appuyez sur la touche Température de couleur blanc chaud 22.

Régler le minuteur de désactivation

Vous pouvez régler le minuteur de désactivation de sorte que le produit s'éteigne tout seul au bout d'une durée déterminée.

- Appuyez sur la touche TIME **19** Appuyez sur la touche.

La couleur de la lumière devient rouge et le minuteur de désactivation est réglé sur 30 minutes. La durée de désactivation augmente à chaque pression de la touche TIME. Le tableau suivant indique la couleur et la durée de désactivation correspondante.

Couleur	Durée de désactivation	Couleur	Durée de désactivation	Couleur	Durée de désactivation
rouge	30 minutes	bleu	90 minutes	cyan	150 minutes
vert	60 minutes	jaune	120 minutes	violet	180 minutes

Le minuteur de désactivation ne peut être éteint que si vous appuyez sur la touche de l'interrupteur marche/arrêt **9** et que vous éteignez le produit.

Connexion via Bluetooth®

Pour jouer le son de votre lecteur (par ex. smartphone) sur le produit via Bluetooth®, les appareils doivent d'abord être connectés.

1. Activez la fonction Bluetooth® de votre lecteur.
2. Appuyez sur la touche Marche/arrêt Bluetooth® **14**.
Un signal sonore de confirmation se fait entendre.
3. Démarrez une recherche d'appareils Bluetooth® depuis votre lecteur/smartphone. Vous trouverez plus d'informations à ce sujet dans le mode d'emploi de votre lecteur. Après la recherche, »**Schwaiger IB-2438**« devrait se trouver dans la liste des appareils trouvés.
4. Sélectionnez »**Schwaiger IB-2438**« dans la liste des appareils trouvés.
Un nouveau signal sonore de confirmation se fait entendre.
La connexion est ainsi établie et votre produit fonctionne désormais en tant que périphérique de lecture Bluetooth®. Tous les sons joués par votre lecteur/smartphone sont désormais restitués par le produit.
5. Pour annuler la connexion, appuyez de nouveau sur la touche Marche/arrêt Bluetooth® **14**.



Commande de la musique

Grâce aux touches de commande de la musique **21**, vous pouvez commander la lecture de la musique et le volume avec la télécommande **10**. La musique est émise par les haut-parleurs **7**.

- Pour mettre en pause et reprendre la lecture, appuyez sur la touche **▶||**.
- Pour passer au titre précédent ou suivant, appuyez sur la touche **◀◀ / ▶▶**.
- Pour augmenter ou réduire le volume, appuyez sur la touche **- / +**.

Nettoyage

i AVIS !

Risque de court-circuit !

L'eau ou tout autre liquide infiltré dans le boîtier peut provoquer un court-circuit.

- Ne plongez jamais le produit dans l'eau ou d'autres liquides.
- Veillez à ce qu'il n'y ait pas d'infiltration d'eau ou d'autres liquides dans le boîtier.

i AVIS !

Risque d'endommagement !

La manipulation non conforme du produit peut provoquer des dommages sur celui-ci.

- N'utilisez aucun produit de nettoyage agressif, aucune brosse métallique ou en nylon, ainsi qu'aucun ustensile de nettoyage tranchant ou métallique tel qu'un couteau, une spatule dure ou un objet similaire. Ceux-ci peuvent endommager les surfaces.
1. Avant le nettoyage, éteindre le produit et retirer le câble USB.
 2. Nettoyez le produit avec un chiffon doux et sec.
 3. En cas de salissures tenaces sur le produit, utilisez un chiffon légèrement humide et, éventuellement, un peu de produit vaisselle doux.
 4. Laissez sécher ensuite complètement toutes les pièces.



Rangement

Toutes les pièces doivent être totalement sèches avant de pouvoir être rangées.

- Rangez toujours le produit à un endroit sec.
- Rangez le produit dans un endroit inaccessible aux enfants, bien fermé et à une température de stockage comprise entre +5 °C et +20 °C (température ambiante).

Données techniques	
Référence article	721924
Numéro de modèle	IB2438
Connexions	1x port USB type C
Alimentation électrique	5 V CC, 1 A
Batterie	3,7 V CC 2.600 mAh Lithium-Ion
Temps de charge de la batterie	environ 6,5 h
Autonomie de la batterie	environ 8 – 12 h (éclairage uniquement) environ 8 – 10 h (éclairage et haut-parleur)
Agent lumineux	12x RGB LEDs 6x LEDs blanc chaud
LED de puissance	12x 0,18 W (RGB LEDs) 6x 0,20 W (LEDs blanc chaud)
Flux lumineux	54 lm
Température de couleur	3.000 K
Durée de vie	environ 50.000 h
Réglable	oui, réglable à l'infini avec la télécommande
Classe de protection	III
Type de protection	IP44
Puissance du haut-parleur	10 W
Version Bluetooth®	V5.0
Bande de fréquences	2402 – 2480 MHz
Puissance d'émission maximale	1,29 mW
Portée de la télécommande	environ 8 m
Pile de la télécommande	1x CR2025
Température ambiante	-14° C ~ +35° C (recommandé)
Poids	2020 g
Dimensions (L x H x P)	240 x 380 x 240 mm
Longueur du câble de chargement USB type C	1,50 m
Matériau du produit	PE
Couleur	blanc

Déclaration de conformité simplifiée selon les directives RED

 Schwaiger GmbH déclare par la présente que le type d'équipement radio décrit est conforme à la directive 2014/53/EU et aux autres directives applicables au produit. Le texte complet de la déclaration de conformité UE est disponible à l'adresse Internet suivante : <http://download.schwaiger.de>

Élimination

Éliminer l'emballage



Éliminez l'emballage en respectant les règles du tri sélectif. Mettez le carton dans la collecte de vieux papier, les films dans la collecte de recyclage.

Éliminer le produit

(Applicable dans l'Union européenne et dans les autres États européens disposant de systèmes de collecte séparée selon les matières à recycler)

Ne pas jeter les appareils usagés avec les déchets ménagers!



Quand le produit n'est plus utilisable, le consommateur est alors **légalement tenu de remettre les appareils usagés, séparés des déchets ménagers**, p. ex. à un centre de collecte de sa commune/son quartier. Ceci garantit un recyclage approprié des appareils usagés dans un circuit d'élimination respectueux de l'environnement. Pour cette raison, les appareils électriques sont pourvus du symbole imprimé ici.

Ne pas jeter les piles et accus avec les déchets ménagers!



En tant que consommateur, vous êtes **légalement tenu de porter les piles et accus**, qu'ils contiennent des polluants* ou non, à un centre de collecte de votre commune/quartier ou du commerce, de sorte qu'ils puissent être éliminés dans le respect de l'environnement.

*marqués par: Cd = cadmium, Hg = mercure, Pb = plomb

- Veuillez déposer le produit complet (avec la batterie intégrée) et uniquement dans un état de déchargement complet, à votre point de collecte.
- Retirez la pile de la télécommande comme décrit dans la section „Remplacement de la pile de la télécommande“ (étape 1- 3) de ce manuel avant d'amener la télécommande à votre point de collecte.





A

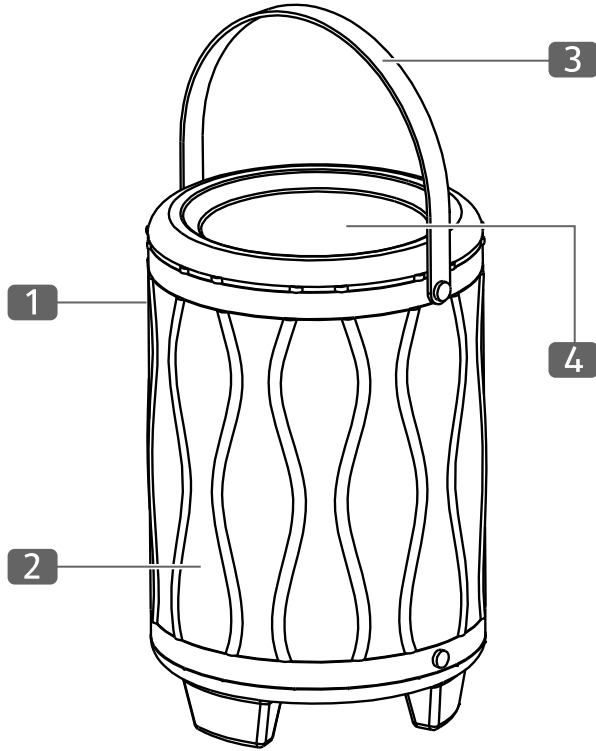

B

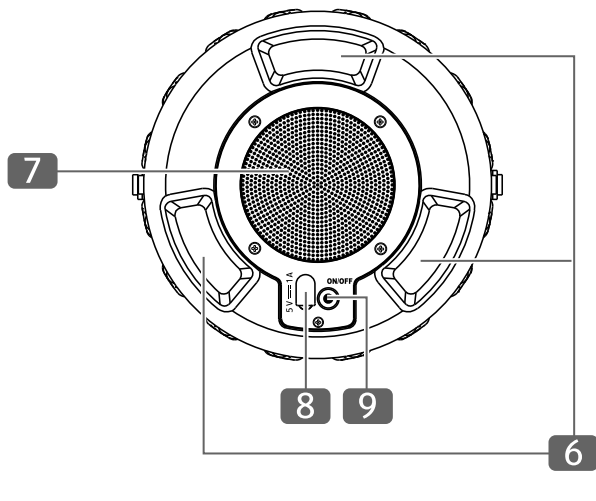

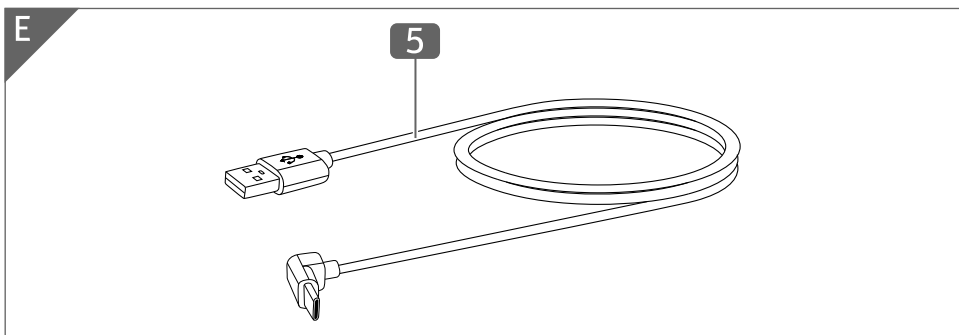
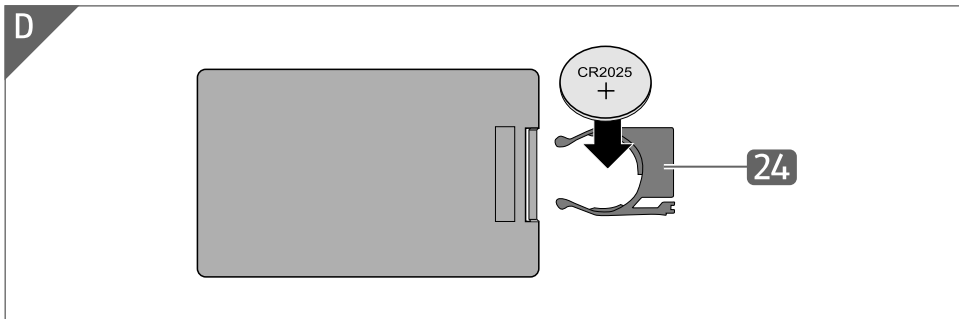
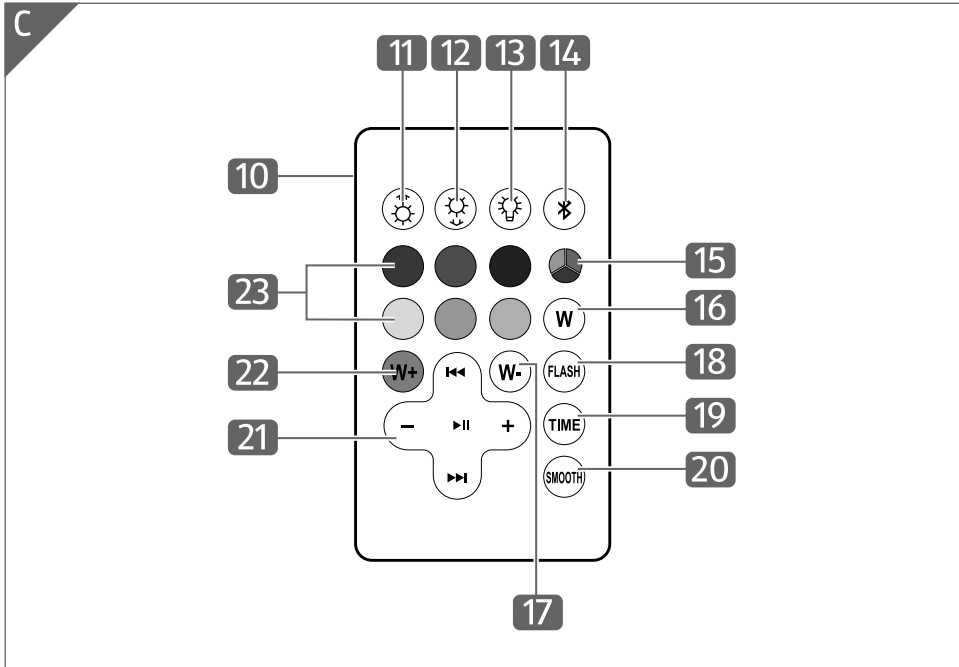



Dotazione / Componenti

- 1 Raffreddatore di bevande
- 2 Superficie di luce LED
- 3 Maniglia per il trasporto
- 4 Contenitore di raffreddamento
- 5 Cavo di ricarica USB
- 6 Piedi
- 7 Altoparlante
- 8 Presa di ricarica
- 9 Interruttore di accensione/spegnimento
- 10 Telecomando
- 11 Tasto di aumento luminosità
- 12 Tasto di riduzione luminosità
- 13 Tasto di accensione/spegnimento LED
- 14 Tasto di attivazione/disattivazione Bluetooth®
- 15 Tasto di attivazione/disattivazione colori
- 16 Tasto colore bianco
- 17 Tasto temperatura di colore bianco freddo
- 18 Tasto FLASH
- 19 Tasto TIME
- 20 Tasto SMOOTH
- 21 Tasti di controllo della musica
- 22 Tasto temperatura di colore bianco caldo
- 23 Tasti di selezione colori
- 24 Slitta portabatterie



Nella dotazione è inclusa una batteria da 3 V di tipo CR2025.





Sommario

Dotazione	42
Componenti.....	44
Informazioni generali.....	46
Leggere e conservare le istruzioni per l'uso	46
Utilizzo conforme all'uso previsto	46
Descrizione pittogrammi	47
Sicurezza	47
Descrizione delle avvertenze	47
Avvertenze generali di sicurezza	48
Prima messa in funzione	54
Controllo del prodotto e della dotazione	54
Messa in funzione del telecomando.....	54
Sostituzione della batteria del telecomando	54
Impostazione del prodotto	55
Ricarica del prodotto.....	55
Utilizzo.....	55
Descrizione funzionale dei tasti	56
Controllo della luce	56
Connessione tramite Bluetooth®.....	57
Controllo della musica	58
Pulizia.....	58
Conservazione	59
Dati tecnici	59
Dichiarazione di conformità	60
Smaltimento	60
Smaltimento dell'imballaggio	60
Smaltimento del prodotto.....	60



Informazioni generali

Leggere e conservare le istruzioni per l'uso



Le presenti istruzioni per l'uso sono parte integrante di questo raffreddatore di bevande (di seguito denominata semplicemente "prodotto"). Esse contengono informazioni importanti relative alla messa in funzione e all'utilizzo.

Prima di utilizzare il prodotto, leggere attentamente le istruzioni per l'uso, in particolar modo le avvertenze di sicurezza. Il mancato rispetto delle presenti istruzioni per l'uso può provocare lesioni personali o danni al prodotto.

Le istruzioni per l'uso si basano sulle normative e i regolamenti vigenti nell'Unione europea. All'estero rispettare anche le direttive e le normative specifiche nazionali.

Conservare le istruzioni per l'uso per eventuali utilizzi futuri. In caso di cessione del prodotto a terzi, consegnare tassativamente anche le presenti istruzioni per l'uso.

Utilizzo conforme all'uso previsto

Questo prodotto è progettato esclusivamente per l'illuminazione d'atmosfera di tavoli interni ed esterni e segnali audio che possono essere trasmessi da un dispositivo sorgente tramite Bluetooth®. È destinato soltanto all'uso in ambito privato e non è adatto per l'uso commerciale.

Utilizzare il prodotto esclusivamente come descritto nelle presenti istruzioni per l'uso. Ogni altro utilizzo è da intendersi come non conforme allo scopo d'uso previsto e può provocare danni materiali.

Il produttore o rivenditore declina ogni responsabilità per eventuali danni dovuti all'uso non conforme allo scopo previsto o all'uso scorretto.

Descrizione pittogrammi

Nelle istruzioni per l'uso, sul prodotto stesso o sull'imballaggio sono riportati i seguenti simboli e le seguenti parole d'avvertimento

 Questo simbolo fornisce ulteriori informazioni utili sul montaggio o sull'utilizzo.

 Dichiarazione di conformità (vedi capitolo "Dichiarazione di conformità"): I prodotti identificati con questo simbolo soddisfano tutte le norme comunitarie applicabili nello Spazio economico europeo.

 Questo simbolo indica che il prodotto è conforme alla classe di isolamento III.

IP44 Questo simbolo indica il grado di protezione del prodotto. Il prodotto è protetto contro la penetrazione di corpi estranei solidi di diametro >1 mm e contro gli spruzzi d'acqua.

 **Bluetooth** Il marchio e il logo Bluetooth® sono marchi registrati della Bluetooth SIG, Inc. e qualsiasi uso di tali marchi da parte di Schwaiger GmbH è sotto licenza. Altri marchi e nomi commerciali sono di proprietà dei rispettivi proprietari.

Sicurezza

Descrizione delle avvertenze

Nelle istruzioni per l'uso sono utilizzati i seguenti simboli e parole d'avvertimento.

AVVERTIMENTO!

Questo simbolo/parola d'avvertimento indica un pericolo a rischio medio che, se non evitato, può avere come conseguenza la morte o lesioni gravi.

ATTENZIONE!

Questo simbolo/parola d'avvertimento indica un pericolo a basso rischio che, se non evitato, può avere come conseguenza lesioni di lieve o media entità.

AVVISO!

Questa parola d'avvertimento indica possibili danni materiali.

Avvertenze generali di sicurezza

AVVERTIMENTO!

Pericolo di scosse elettriche!

La scorretta installazione elettrica o l'eccessiva tensione di rete possono provocare scosse elettriche.

- Se si utilizza un caricabatterie USB, collegarlo solo se la tensione di rete della presa di corrente corrisponde ai dati riportati sulla targhetta.
- Per ricaricare la batteria agli ioni di litio integrata, utilizzare esclusivamente gli alimentatori che soddisfano lo standard SELV in conformità alle norme IEC 61558-2-6 o IEC 61347-2-13 oppure che soddisfano lo standard ES1 / IEC 62368-1 in conformità ai requisiti della norma IEC 62368-3.
- Non usare il prodotto se presenta danni visibili o se il cavo di ricarica USB è difettoso.
- Se il cavo di ricarica USB è danneggiato, per evitare pericoli dovrà essere sostituito dal produttore, dalla sua Assistenza Post-Vendita o da una persona parimenti qualificata.
- Non aprire il corpo del dispositivo, bensì far eseguire la riparazione da persone qualificate. Rivolgersi ad un centro riparazioni. In caso di riparazioni eseguite in proprio, allacciamento non corretto o errato utilizzo, si escludono responsabilità e diritti di garanzia.
- Per le riparazioni, utilizzare solo componenti che corrispondano alle specifiche originali del dispositivo. Il presente prodotto contiene parti elettriche e meccaniche che sono indispensabili protezioni da fonti di pericolo.
- Non immergere il prodotto e il cavo di ricarica USB in acqua o in altri liquidi.
- Non toccare mai la spina USB con le mani umide.
- Non estrarre mai dalla presa di corrente la spina USB afferrandola per il cavo di ricarica USB, bensì afferrare sempre la spina USB stessa.
- Non servirsi mai del cavo di ricarica USB per trasportare il prodotto.



- Tenere il prodotto e il cavo di ricarica USB lontano da fiamme libere e superfici roventi.
- Posare il cavo di ricarica USB in modo tale che non vi si possa inciampare.
- Non piegare il cavo di ricarica USB e non farlo passare su spigoli vivi.
- Non utilizzare il prodotto in ambienti umidi o sotto la pioggia.
- Non posizionare mai il prodotto in una posizione da cui possa cadere in uno stagno, in una piscina o simili.
- Non toccare mai con le mani un apparecchio elettrico caduto in acqua. In tale eventualità, staccare subito il caricabatterie USB dalla presa di ricarica.
- Non esporre il prodotto alla pioggia o a condizioni atmosferiche estreme, ad esempio a temperature inferiori allo zero, alla grandine, al caldo estremo.
- Ricaricare il prodotto in ambienti interni.
- Assicurarsi che nessun tipo di liquido penetri nel prodotto ed eventualmente asciugare bene il prodotto prima di utilizzarlo nuovamente.
- Fare in modo che i bambini non possano infilare oggetti nel prodotto.
- Quando non si utilizza il prodotto, durante la sua pulizia o se si verifica un malfunzionamento, spegnere sempre il prodotto e staccare il cavo di ricarica USB dalla presa di ricarica.
- La sorgente luminosa di questa lampada non è sostituibile; Quando la sorgente luminosa ha raggiunto la fine della sua vita utile, l'intera lampada deve essere sostituita.



AVVERTIMENTO!

Pericoli per bambini e persone con ridotte capacità fisiche, sensoriali o mentali (per esempio persone parzialmente disabili, persone anziane con ridotte capacità fisiche e mentali) o ridotta esperienza e competenza (per esempio bambini più grandi).

- Questo prodotto può essere utilizzato dai bambini con età superiore agli otto anni e da persone con ridotte capacità fisiche, sensoriali e mentali, o prive di esperienza e competenze, a condizione che siano sotto sorveglianza o che siano stati istruiti sul modo corretto di utilizzare il prodotto e abbiano compreso gli eventuali pericoli derivanti. Non permettere ai bambini di giocare con il prodotto. La pulizia e la manutenzione a carico dell'utilizzatore non devono essere eseguite da bambini privi di sorveglianza.
- Tenere i bambini minori di otto anni lontani dal prodotto e dal cavo di collegamento.
- Non lasciare mai incustodito il prodotto mentre è in funzione.
- Evitare che i bambini giochino con la pellicola dell'imballaggio. Giocandovi, i bambini potrebbero restarvi intrappolati e soffocare.
- Tenere i bambini lontani dal telecomando e dalla batteria in esso contenuta. I bambini potrebbero mettere la batteria in bocca, ingoiarla e morire soffocati e/o riportare ustioni da corrosione.

AVVERTIMENTO!

Pericolo d'incendio!

L'uso improprio del prodotto e della batteria ricaricabile può causare un'esplosione o un incendio.

- Tenere il prodotto lontano da acqua e da altri liquidi, da fiamme libere e superfici roventi.
- Non coprire il prodotto e il cavo di ricarica USB con oggetti o indumenti.
- Mantenere una distanza di almeno 5 cm dai materiali facilmente infiammabili.



- Ricaricare il prodotto esclusivamente con gli accessori in dotazione.
- La batteria è inserita stabilmente nell'alloggiamento e non è sostituibile. Quando la batteria ha raggiunto la fine della sua vita, smaltire l'intero prodotto.

AVVERTIMENTO!

Pericoli derivanti dalla presenza di batterie!

L'uso improprio delle batterie comporta il pericolo di esplosioni o corrosione causate da perdite del liquido delle batterie.

- Non gettare le batterie nel fuoco. Lo smaltimento di una batteria in un fuoco, in un forno caldo, ovvero la frantumazione meccanica o il taglio di una batteria può causare un'esplosione.
- L'esposizione di una batteria a temperature ambiente estremamente elevate può causare un'esplosione o il rilascio di liquido o gas infiammabile.
- L'esposizione di una batteria a una pressione atmosferica estremamente bassa può causare un'esplosione o una perdita di liquido o gas infiammabile.
- Non esporre le batterie per lungo tempo ai raggi solari diretti o al calore intenso. Aumento del rischio di perdite!
- Non ricaricare le batterie, non aprirle e non cortocircuitarle. Pericolo di esplosione!
- Rimuovere la batteria del telecomando dal vano batterie quando la batteria è scarica o quando il prodotto non verrà utilizzato per un lungo periodo di tempo.
- Assicurarsi di inserire la batteria nel telecomando con la polarità corretta.
- Utilizzare solo batterie dello stesso tipo.
- Se necessario, pulire la batteria e i contatti dell'apparecchio sul telecomando prima di inserire la batteria.
- Assicurarsi che dopo l'uso il prodotto sia spento.
- Se si ritiene che una batteria sia stata ingerita o sia penetrata in altro modo nel corpo, rivolgersi immediatamente a un medico.





- Non toccare batterie dalle quali fuoriesce il liquido. Se comunque si dovesse entrare in contatto con il liquido delle batterie, lavare accuratamente la zona in questione con abbondante acqua pulita. Se il liquido di batterie provoca una reazione cutanea o viene in contatto con gli occhi, ricorrere inoltre all'aiuto di un medico.
- Qualora non fosse più possibile richiudere in modo sicuro il vano in cui si trova la batteria, non utilizzare più il prodotto. Rimuovere la batteria e conservarla lontano dalla portata dei bambini.

AVVERTIMENTO!

Non inghiottire le batterie!

Rischio di ustioni chimiche. Il telecomando contiene una batteria a bottone. Se la batteria a bottone viene inghiottita, può causare gravi ustioni interne e la morte in appena 2 ore. Tenere le batterie nuove e usate lontano dalla portata dei bambini.

ATTENZIONE!

Pericolo di lesioni!



La luce della lampadina a LED è molto intensa e può danneggiare gli occhi se la si osserva da una distanza ridotta.

- Non fissare mai la lampadina a LED accesa da una distanza ridotta.
- Non guardare mai la lampadina a LED accesa con una lente d'ingrandimento o altri strumenti ottici.

ATTENZIONE!

Pericolo di lesioni!

L'ascolto permanente di musica ad alto volume può provocare danni all'udito.

- Per prevenire danni alla salute, si raccomanda di evitare l'ascolto ad alto volume per lunghi periodi di tempo.





- Nel caso in cui si ascolti musica ad alto volume, mantenere sempre una certa distanza dal prodotto e non porre mai le orecchie direttamente sull'altoparlante.

i AVVISO!

Pericolo di danneggiamento!

L'uso improprio del prodotto può danneggiarlo.

- Collocare il prodotto su un piano di lavoro facilmente accessibile, orizzontale, asciutto, resistente al calore e sufficientemente stabile. Non collocare il prodotto sul bordo o sullo spigolo del piano di lavoro.
- Non collocare mai il prodotto nelle vicinanze di superfici roventi o sopra di esse (per es. fornelli).
- Evitare che il prodotto e il cavo di ricarica USB vengano a contatto con parti roventi.
- Non esporre mai il prodotto a temperature elevate (riscaldamento ecc.) o ad agenti atmosferici (pioggia ecc.).
- Non versare mai liquidi nel prodotto.
- Si raccomanda di non pulire mai il prodotto immergendolo in acqua e di non utilizzare un pulitore a vapore. Il prodotto potrebbe danneggiarsi.
- Non utilizzare più il prodotto se i suoi componenti in plastica presentano incrinature, fessure o deformazioni. Sostituire i componenti danneggiati soltanto con gli appropriati pezzi di ricambio originali.
- La sorgente luminosa del prodotto non è sostituibile. Quando la sorgente luminosa avrà raggiunto la fine della sua vita utile, sostituire l'intero prodotto.





Prima messa in funzione

Controllo del prodotto e della dotazione

i AVVISO!

Pericolo di danneggiamento!

Se si apre l'imballaggio con un coltello affilato o altri oggetti appuntiti senza prestare sufficiente attenzione, si rischia di danneggiare subito il prodotto.

- Prestare molta attenzione durante l'apertura dell'imballaggio.
 1. Estrarre il prodotto dall'imballaggio.
 2. Controllare se la fornitura è completa (vedi **Fig. A-E**).
 3. Verificare che il prodotto o le singole parti non siano danneggiati. In tale eventualità, non utilizzare il prodotto. Rivolgersi al produttore attraverso l'indirizzo del servizio assistenza clienti indicato nella scheda di garanzia.

Messa in funzione del telecomando

Di fabbrica, nel vano batteria è inserita una pellicola di protezione dei contatti che deve essere tolta prima del primo utilizzo.

- Rimuovere la pellicola di protezione dei contatti dal vano batteria del telecomando.

Sostituzione della batteria del telecomando

1. Premere il fermo di bloccaggio della slitta portabatterie **24** in direzione della slitta portabatterie.
2. Estrarre contemporaneamente la slitta portabatterie dal telecomando **10** (vedi **Fig. D**).
3. Rimuovere la batteria scarica.
4. Sostituire la batteria con una batteria dello stesso tipo (vedi capitolo "Dati tecnici") e prestando attenzione alla corretta polarità. Il lato del polo positivo è contrassegnato sul retro del telecomando.
5. Inserire la slitta portabatterie con la nuova batteria nel telecomando.





Impostazione del prodotto

Posizionare il raffreddatore di bevande **1** sui tre piedini **6** su una superficie orizzontale e sufficientemente stabile.

Nel contenitore di raffreddamento **4** si possono mettere, per esempio, bottiglie, lattine e cubetti di ghiaccio per raffreddare le bevande.

Per trasportare il refrigeratore per bevande **1**, utilizzare la maniglia **3**.

Ricarica del prodotto

i Prima del primo utilizzo, ricaricare completamente il prodotto.

i AVVISIO!

Pericolo di danneggiamento!

La ricarica del prodotto con un caricabatterie USB non adatto può danneggiare il prodotto.

- Per la ricarica, utilizzare solo caricabatterie USB con una tensione di uscita massima di 5 V.
 1. Per ricaricare il prodotto, collocarlo su una superficie asciutta e orizzontale.
 2. Srotolare completamente il cavo di ricarica USB **5**.
 3. Inserire la spina USB-C nella presa di ricarica **8**.
 4. Inserire la spina USB in una sorgente di tensione USB (ad es. computer, caricabatterie USB).

Durante la ricarica, la luce della presa di ricarica **8** sarà accesa in rosso.

Il tempo di ricarica è di circa 6,5 ore.

La luce si spegne quando il prodotto è completamente carico.

Dopodiché è possibile usare il prodotto.

Utilizzo

- Per accendere il prodotto, premere l'interruttore di accensione/spegnimento **9**. Sarà emesso un segnale acustico di conferma.
- Per spegnere il prodotto, premere nuovamente l'interruttore di accensione/spegnimento.



Descrizione funzionale dei tasti

Tasto	Funzione	Tasto	Funzione
	Aumento della luminosità		Temperatura di colore bianco caldo
	Riduzione della luminosità		Illuminazione a ritmo della musica
	Accensione/spegnimento LED		Timer di spegnimento
	Attivazione/disattivazione Bluetooth®		Cambio di luce continuo
	Attivazione/disattivazione colori		Play/Pausa
	Selezione colori		Volume giù/su
	Colore bianco		Brano musicale avanti/indietro
	Temperatura di colore bianco freddo		

Controllo della luce

Accensione/spegnimento lampada

- Per attivare o disattivare la funzione LED, premere il tasto di accensione/spegnimento LED **13**.

Regolazione del colore della luce

- Per ridurre o aumentare l'intensità luminosa, premere il tasto di aumento luminosità **11** o di riduzione luminosità **12**.
- Per regolare il colore della luce sul bianco, premere il tasto colore bianco **16**.
- Per impostare un altro colore, premere il corrispondente tasto di selezione colore **23**.
- Per accendere i colori della luce uno dopo l'altro, premere il tasto di attivazione/disattivazione colori **15**.
- Per fare in modo che i colori si fondano in modo continuo l'uno con l'altro, premere il tasto SMOOTH **20**.
- Per regolare il ritmo di illuminazione in base alla musica riprodotta, premere il tasto FLASH **18**.

Regolazione della temperatura di colore

- Per regolare la temperatura di colore sul bianco freddo, premere il tasto temperatura di colore bianco freddo **17**.
- Per regolare la temperatura di colore sul bianco caldo, premere il tasto temperatura di colore bianco caldo **22**.

Impostazione del timer di spegnimento

È possibile impostare il timer di spegnimento in modo che il prodotto si spenga automaticamente dopo un certo periodo di tempo.

- Per impostare il timer di spegnimento, premere il tasto TIME **19**.

Il colore della luce diventerà rosso e il timer di spegnimento sarà impostato su 30 minuti. Ogni volta che si preme ulteriormente il tasto TIME, il tempo di spegnimento aumenta. La tabella seguente indica il colore e il corrispondente tempo di spegnimento.

Colore	Tempo di spegnimento	Colore	Tempo di spegnimento	Colore	Tempo di spegnimento
rosso	30 minuti	blu	90 minuti	ciano	150 minuti
verde	60 minuti	giallo	120 minuti	lilla	180 minuti

Il timer di spegnimento può essere spento solo se si preme l'interruttore di accensione/spegnimento **9** per spegnere il prodotto.

Connessione tramite Bluetooth®

Per riprodurre l'audio del proprio dispositivo di riproduzione (ad es. smartphone) tramite il prodotto ricorrendo alla connessione Bluetooth®, è necessario prima collegare i dispositivi tra loro.

1. Attivare la funzione Bluetooth® sul proprio dispositivo di riproduzione.
2. Premere quindi il tasto di attivazione/disattivazione Bluetooth® **14**.
Sarà emesso un segnale acustico di conferma.
3. Consentire al proprio dispositivo di riproduzione/smartphone di cercare i dispositivi Bluetooth®. Per maggiori informazioni al riguardo, consultare le istruzioni per l'uso del proprio dispositivo di riproduzione. Nell'elenco dei dispositivi trovati dopo la ricerca, dovrebbe comparire anche »**Schwaiger IB-2438**«.
4. Selezionare »**Schwaiger IB-2438**« nell'elenco dei dispositivi trovati.
Sarà emesso un ulteriore segnale acustico di conferma.
Ciò indica che la connessione è stata stabilita e che il prodotto funziona adesso come un dispositivo di riproduzione Bluetooth®. Tutti i suoni che normalmente sarebbero riprodotti dal proprio dispositivo di riproduzione/smartphone verranno emessi dal prodotto.
5. Per terminare la connessione, premere nuovamente il tasto di attivazione/disattivazione Bluetooth® **14**.

Controllo della musica

È possibile utilizzare i tasti di controllo della musica **21** per regolare la riproduzione e il volume della musica mediante il telecomando **10**. La musica sarà emessa dall'altoparlante **7**.

- Per mettere in pausa e riprendere la riproduzione, premere il tasto ►||.
- Per andare indietro o avanti di un brano, premere il tasto ◀◀ / ▶▶.
- Per ridurre o aumentare il volume, premere il tasto – / +.

Pulizia

i **AVVISO!**

Pericolo di corto circuito!

Infiltrazioni di acqua o altri liquidi all'interno del dispositivo possono causare un corto circuito.

- Non immergere mai il prodotto in acqua o altri liquidi.
- Assicurarsi che acqua o altri liquidi non possano penetrare all'interno nel dispositivo.

i **AVVISO!**

Pericolo di danneggiamento!

L'uso improprio del prodotto può danneggiarlo.

- Non utilizzare detergenti aggressivi, spazzole con setole metalliche o di nylon e utensili affilati o metallici quali coltelli, raschietti rigidi e simili. Essi potrebbero danneggiare le superfici.
1. Prima della pulizia, spegnere il prodotto e rimuovere il cavo USB.
 2. Pulire il prodotto con un panno morbido e asciutto.
 3. In presenza di sporco ostinato sul prodotto, utilizzare un panno leggermente inumidito ed eventualmente un po' di detergente delicato.
 4. Quindi far asciugare completamente tutte le parti.

Conservazione

Prima di riporre il prodotto, tutte le parti devono essere completamente asciutte.

- Conservare il prodotto sempre in un luogo asciutto.
- Conservare il prodotto in un luogo non accessibile ai bambini, chiuso in modo sicuro e a una temperatura tra 5 °C e 20 °C (temperatura ambiente).

Dati tecnici	
Codice articolo	721924
Numero di modello	IB2438
Collegamenti	1x Presa USB di tipo C
Alimentazione di tensione	5 V DC, 1 A
Batteria	3,7 V DC 2.600 mAh agli ioni di litio
Tempo di ricarica della batteria	ca. 6,5 ore
Durata della batteria	ca. 8 – 12 ore (solo illuminazione) ca. 8 – 10 ore (illuminazione e altoparlante)
Sorgente luminosa	12x RGB LED 6x LED bianco caldo
LED di potenza	12x 0,18 W (RGB LED) 6x 0,20 W (LED bianco caldo)
Flusso luminoso	54 lm
Temperatura di colore	3.000 K
Vita di servizio	ca. 50.000 ore
Dimmerabile	sì, dimmerabile all'infinito con il telecomando
Classe di protezione	III
Tipo di protezione	IP44
Potenza degli altoparlanti	10 W
Versione Bluetooth®	V5.0
Banda di frequenza	2402 – 2480 MHz
Massima potenza di trasmissione irradiata	1,29 mW
Portata telecomando	ca. 8 m
Telecomando a batteria	1x CR2025
Temperatura ambiente	-14° C ~ +35° C (consigliata)
Peso	2020 g
Dimensioni (L x A x P)	240 x 380 x 240 mm
Lunghezza cavo di ricarica USB di tipo C	1,50 m
Materiale del prodotto	PE
Colore	bianco



Dichiarazione di conformità semplificata secondo le direttive RED

CE Con la presente la ditta Schwaiger GmbH dichiara che il tipo di impianto radio descritto è conforme alla direttiva 2014/53/UE e alle ulteriori direttive relative al prodotto. Il testo completo della dichiarazione di conformità UE è disponibile al seguente indirizzo internet: <http://download.schwaiger.de>

Smaltimento

Smaltimento dell'imballaggio



Smaltire l'imballaggio differenziandolo. Gettare il cartone e la scatola nella raccolta di carta straccia, la pellicola nella raccolta dei materiali riciclabili.

Smaltimento del prodotto

(Applicabile nell'Unione Europea e in altri Paesi europei con sistemi di raccolta differenziata)

Non smaltire gli apparecchi dismessi insieme ai rifiuti domestici!



Qualora il prodotto non potesse essere più utilizzato, il consumatore **è obbligato per legge a smaltirlo come apparecchio smesso separatamente dai rifiuti domestici**, per esempio presso un centro di raccolta comunale/di quartiere. In tal modo si garantisce il corretto smaltimento degli apparecchi dismessi e si evitano ripercussioni negative sull'ambiente. Per questo motivo, gli apparecchi elettrici sono contrassegnati con il simbolo riprodotto accanto.

Le batterie e le batterie ricaricabili non devono essere smaltite insieme ai rifiuti domestici!



Il consumatore **è obbligato per legge a smaltire tutte le batterie o batterie ricaricabili**, indipendentemente dal fatto che contengano o meno sostanze dannose*, presso un centro di raccolta del proprio comune/quartiere o presso un negozio, in modo che possano essere smaltite in maniera ecosostenibile.

*contrassegnate da: Cd = cadmio, Hg = mercurio, Pb = piombo

- Consegnare il prodotto completo (con la batteria ricaricabile) e solo con batteria scarica presso il centro di raccolta.
- Rimuovere la batteria del telecomando come descritto nella sezione „Sostituzione della batteria del telecomando“ (punti 1-3) del presente manuale prima di consegnare il telecomando al punto di raccolta.





