



Bedienungsanleitung Mode d'emploi Istruzioni per l'uso



Inhalator IHT 665

Inhalateur IHT 665 | Inalatore IHT 665



Deutsch..... 02
Français..... 45
Italiano 87



1

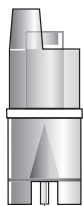
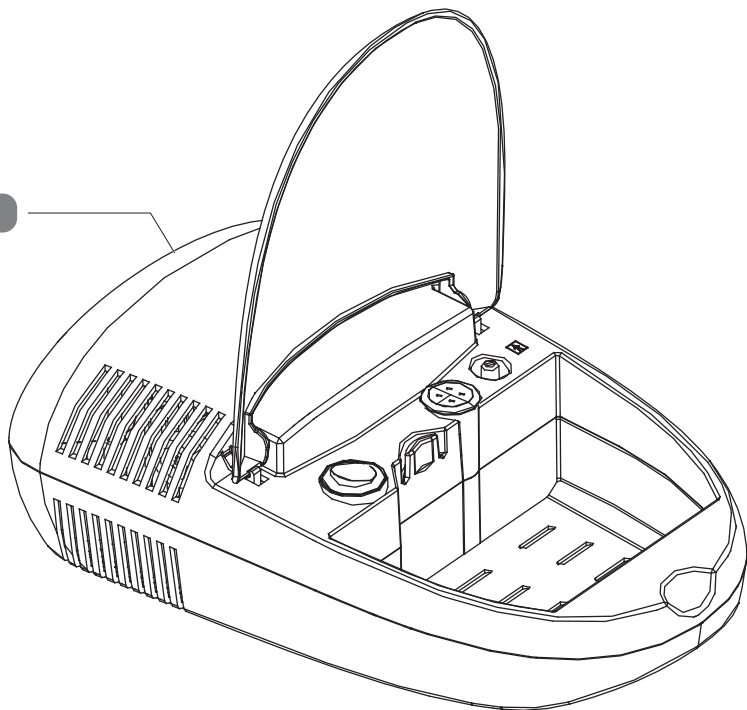

2



3



4



5



6



7



8



9

Lieferumfang

- 1 Inhalator
- 2 Verneblereinheit
- 3 Luftschlauch (zur Verbindung des Gerätes mit der Verneblereinheit)
- 4 Kindermaske (mit Verbindungsstück zur Verneblereinheit)
- 5 Erwachsenenmaske (mit Verbindungsstück zur Verneblereinheit)
- 6 Nasenadapter für Erwachsene (zum Aufstecken auf die Verneblereinheit)
- 7 Nasenadapter für Kinder (zum Aufstecken auf die Verneblereinheit)
- 8 Mundstück (zum Aufstecken auf die Verneblereinheit)
- 9 Luftfilter, 5×

Inhaltsverzeichnis

Lieferumfang	2
Allgemeines	6
Bedienungsanleitung lesen und aufbewahren.....	6
Bestimmungsgemäßer Gebrauch	6
Für welchen Einsatzbereich/welche Umgebung ist der Inhalator IHT 665 geeignet?.....	6
Für welchen Anwendungsbereich ist der Inhalator IHT 665 geeignet?.....	7
Welche Medikamente eignen sich zur Inhalation?	7
Zeichenerklärung	7
Sicherheit	9
Hinweiserklärung.....	9
Allgemeine Sicherheitshinweise.....	9
Für welchen Einsatzbereich/welche Umgebung ist der Inhalator IHT 665 nicht geeignet?	11
Für welchen Anwendungsbereich ist der Inhalator IHT 665 nicht geeignet (Kontraindikationen)?	13
Verwendung durch Kinder und Jugendliche.....	14
Anwendungshinweise zum Inhalator IHT 665.....	14
Welche Medikamente eignen sich nicht zur Inhalation?	16
Maßnahmen zur Hygiene	17
Gefahr eines Stromschlags.....	18
Produktbeschreibung	19
Erstinbetriebnahme	20
Inhalator IHT 665 und Lieferumfang prüfen	20
Vorbereitung des Inhalators IHT 665 zur Anwendung.....	20
Aufbau und Zerlegen der Verneblereinheit zur Reinigung	21
Informationen zur Anwendung des Inhalators	
IHT 665	22
Funktionsweise der Verneblereinheit.....	23
Bedienung	24
Inbetriebnahme des Inhalators IHT 665	24
Anwendung mit dem Mundstück	27
Anwendung mit der Maske	28
Anwendung mit dem Nasenadapter.....	29
Störung und Behebung	30
Reinigung und Wartung	32
Reinigung.....	32
Wartung des Inhalators IHT 665	34

Aufbewahrung.....	35
Elektrische Störfestigkeit	35
Hinweise zur elektromagnetischen Störfestigkeit.....	35
Technische Daten	39
Herstellerinformation.....	41
Entsorgung.....	42
Verpackung entsorgen.....	42
Inhalator IHT 665 entsorgen	42

Allgemeines

Bedienungsanleitung lesen und aufbewahren



Diese Bedienungsanleitung gehört zu diesem Inhalator IHT 665. Sie enthält wichtige Informationen zum Gebrauch und zur Handhabung.

Lesen Sie die Bedienungsanleitung, insbesondere die Sicherheitshinweise, sorgfältig durch, bevor Sie den Inhalator IHT 665 einsetzen. Die Nichtbeachtung dieser Bedienungsanleitung kann zu schweren Verletzungen oder zu Schäden am Inhalator IHT 665 führen.

Die Bedienungsanleitung basiert auf den in der Europäischen Union gültigen Normen und Regeln. Beachten Sie im Ausland auch landesspezifische Richtlinien und Gesetze. Bewahren Sie die Bedienungsanleitung für die weitere Nutzung auf. Wenn Sie den Inhalator IHT 665 an Dritte weitergeben, geben Sie unbedingt diese Bedienungsanleitung mit.

Bestimmungsgemäßer Gebrauch

Der Inhalator IHT 665 ist ein Inhalationsgerät. Er ist ausschließlich zur Vernebelung von flüssigen Medikamenten konzipiert. Durch diese Vernebelung können für die Inhalationstherapie zugelassene Medikamente vernebelt und als Aerosol über die Atemwege aufgenommen werden.

Der Inhalator IHT 665 ist ausschließlich für den Privatgebrauch bestimmt und nicht für den gewerblichen Bereich geeignet.

Verwenden Sie den Inhalator IHT 665 nur wie in dieser Bedienungsanleitung beschrieben. Jede andere Verwendung gilt als nicht bestimmungsgemäß und kann zu Sachschäden oder sogar zu Personenschäden führen. Der Inhalator IHT 665 ist kein Kinderspielzeug.

Der Hersteller oder Händler übernimmt keine Haftung für Schäden, die durch nicht bestimmungsgemäßen oder falschen Gebrauch entstanden sind.

Für welchen Einsatzbereich/welche Umgebung ist der Inhalator IHT 665 geeignet?

- Benutzen Sie das Inhaliergerät ausschließlich für den vorgesehenen Verwendungszweck: zur Inhalation von geeigneten flüssigen Medikamenten über die Atemwege des Menschen. Jegliche andere Nutzung ist nicht bestimmungsgemäß und kann zu Gefährdungen und Schäden führen. Der Hersteller haftet nicht für Schäden, die durch nicht bestimmungsgemäßen oder unsachgemäßen Gebrauch verursacht wurden.
- Eine Behandlung mit dem Inhalationsgerät kann keine ärztliche Beratung oder Behandlung ersetzen! Befragen Sie bei Schmerzen und Krankheit immer zuerst Ihren Arzt.

- Dieses Inhaliergerät ist ein medizinisches Gerät. Verwenden Sie hierfür geeignete flüssige Medikamente immer nur gemäß den Anweisungen und Vorschriften Ihres Arztes und beachten Sie dabei auch stets die Anwendungs- und Sicherheitshinweise der Medikamente!
- Falls vom Arzt nicht anders verordnet, empfehlen wir eine durchschnittliche Behandlungsdauer von ca. 15 Minuten bis zu dreimal täglich.

Für welchen Anwendungsbereich ist der Inhalator IHT 665 geeignet?

- Der Inhalator IHT 665 kann zur Inhalationstherapie bei akuten und chronischen Erkrankungen der Atemwege angewendet werden. Durch das feine Aerosol können sich die Wirkstoffe der vernebelten flüssigen Medikamente gut in den Atemwegen verteilen und so Erkrankungen der Atemwege vorbeugen oder bei bereits vorhandenen Beschwerden eine Linderung bewirken.
- Der leicht tragbare und handliche Inhalator IHT 665 eignet sich durch geräuscharmen Betrieb und einfache Anwendung besonders zur Inhalationstherapie im häuslichen Bereich.

Welche Medikamente eignen sich zur Inhalation?

- Zur Anwendung mit dem Inhalationsgerät eignen sich flüssige Medikamente, die zur Vorbeugung und Behandlung von akuten und chronischen Erkrankungen der oberen und unteren Atemwege eingesetzt werden. Diese Medikamente werden im Inhalator IHT 665 vernebelt. Durch das hierbei entstehende feine Aerosol können sich die Wirkstoffe der flüssigen Medikamente gut in den gesamten Atemwegen verteilen und so entweder vorbeugend wirken oder bei bereits vorhandenen Beschwerden eine Linderung bewirken.
- Verwenden Sie die für die Vernebelung mit dem Inhalationsgerät geeigneten flüssigen Medikamente ausschließlich gemäß den Anweisungen und Vorschriften Ihres Arztes und beachten Sie dabei auch stets die Anwendungs- und Sicherheitshinweise dieser Medikamente!

Zeichenerklärung

Die folgenden Symbole werden in dieser Bedienungsanleitung, auf dem Inhalator IHT 665 oder auf der Verpackung verwendet.



Dieses Symbol gibt Ihnen nützliche Zusatzinformationen und Hinweise zur Verwendung.



Lesen und befolgen Sie diese Bedienungsanleitung!



Achtung



Warnung/Gefahr: Bei unsachgemäßem Gebrauch besteht die Gefahr von ernsthaften Verletzungen, Schäden und Lebensgefahr!



Warnung vor Infektionsgefahr: Die Ursache für eine Infektion können Viren, Bakterien, Schimmel oder Ähnliches sein!



Konformitätserklärung: Mit diesem Symbol gekennzeichnete Produkte erfüllen alle anzuwendenden Gemeinschaftsvorschriften des Europäischen Wirtschaftsraums.



2022-09 Herstellungsdatum: 2022-09 (Jahr, Monat)



Hersteller



Bevollmächtigter Vertreter in der Europäischen Gemeinschaft



Bevollmächtigter Vertreter in der Schweiz



Importeur



Schutz gegen elektrischen Schlag gemäß Typ BF (Body Float). Ein Anwendungsgerät des Typs BF mit höherem Schutz gegen einen elektrischen Schlag am Körper, jedoch nicht direkt am Herzen.



Der Inhalator IHT 665 verfügt über eine Schutzisolierung der Schutzklasse II.



Verwenden und lagern Sie den Inhalator IHT 665 nur im Trockenen.

IP 21

Bedeutung erste Ziffer: Geschützt gegen feste Fremdkörper mit Durchmesser über 12,5 mm. Geschützt gegen den Zugang mit einem Finger.

Bedeutung zweite Ziffer: Schutz gegen Tropfwasser.

Sicherheit

Hinweiserklärung

Die folgenden Symbole und Signalwörter werden in dieser Bedienungsanleitung verwendet.



WARNUNG!

Dieses Signalsymbol/-wort bezeichnet eine Gefährdung mit einem mittleren Risikograd, die, wenn sie nicht vermieden wird, den Tod oder eine schwere Verletzung zur Folge haben kann.

HINWEIS!

Dieses Signalwort warnt vor möglichen Sachschäden.

Allgemeine Sicherheitshinweise



WARNUNG!

Verletzungsgefahr!

Unsachgemäßer Umgang mit dem Inhalator IHT 665 kann zu Verletzungen und Beschädigungen führen.

- Im Falle eines Defektes darf das Inhaliergerät nicht verwendet, zerlegt, selbst repariert oder modifiziert (verändert) werden. Bei falscher Anwendung des Inhaliergerätes können Schäden verursacht werden.
- Sollten während der Anwendung des Inhalators IHT 665 Unregelmäßigkeiten auftreten, beenden Sie sofort die Anwendung und konsultieren Sie Ihren Arzt.
- Falls Sie irgendwelche Fragen oder Zweifel bezüglich der An-

wendung mit dem Inhaliergerät haben, sollten Sie vor der Anwendung Ihren Arzt befragen. Die Anwendungen mit dem Inhaliergerät ersetzen keine ärztliche Diagnose und Behandlung!

- Befragen Sie unbedingt Ihren Arzt bezüglich der Art, Dosierung und Anwendung der flüssigen Medikamente, die für Sie zur Inhalation mit diesem Inhalator IHT 665 am besten geeignet sind.
- Bewahren Sie diese Bedienungsanleitung während der Lebensdauer des Inhalators IHT 665 für spätere Fragen auf und händigen Sie sie bei Weitergabe des Inhaliergerätes an Dritte ebenfalls mit aus. Machen Sie die Bedienungsanleitung auch Dritten zugänglich. Die Bedienungsanleitung ist Bestandteil des Inhaliergerätes.
- Zur Vermeidung von Schäden und Gefahren muss missbräuchlicher und nicht anwendungsorientierter Einsatz vermieden werden!
- Verwenden Sie den Inhalator IHT 665 nur mit den beiliegenden Zubehöerteilen oder Original-Ersatzteilen. Zubehör von anderen Geräten darf nicht verwendet werden!
- Legen Sie keine schweren oder scharfkantigen Gegenstände auf dem Inhaliergerät und den Zubehöerteilen ab.
- Prüfen Sie den Inhalator IHT 665 vor jeder Anwendung auf Fehler. Sollte ein Fehler bzw. ein Defekt vorliegen, darf der Inhalator IHT 665 nicht verwendet werden.
- Achten Sie darauf, dass das Inhaliergerät keinen harten Stößen ausgesetzt oder fallen gelassen wird.
- Reinigen und desinfizieren Sie das Inhaliergerät nach jeder Anwendung (siehe Kapitel „Reinigung“).
- Lassen Sie das Inhaliergerät niemals in der Reichweite von Kindern oder Personen liegen, die beaufsichtigt werden müssen!
- Reinigen Sie das Grundgehäuse niemals unter fließendem Wasser oder mit anderen Flüssigkeiten und tauchen Sie es niemals in Flüssigkeiten!
- Achten Sie darauf, dass keine flüssigen Medikamente auf und

in den Inhalator IHT 665 laufen oder tropfen.

- Beachten Sie bei der Verwendung des Inhaliergerätes immer die allgemein erforderlichen Hygienemaßnahmen.
- Decken Sie den Kompressor während des Betriebs nicht mit einem Tuch, Handtuch oder einer anderen Art von Abdeckung ab. Dies kann zu einer Überhitzung oder Fehlfunktion des Verdichters führen.
- Beschränken Sie die Nutzung des Inhalators IHT 665 auf jeweils 20 Minuten und warten Sie 40 Minuten, bevor Sie den Inhalator IHT 665 wieder verwenden.
- Überprüfen Sie vor jeder Inbetriebnahme des Inhalators IHT 665 den Kompressor, die Verneblereinheit und die Zubehöreile. Achten Sie darauf, dass keine Teile beschädigt werden, die Düse und der Luftschlauch nicht verstopft sind und der Kompressor normal arbeitet. Während der Anwendung kann Luft aus dem Luftschlauch austreten, wenn er nicht richtig angeschlossen ist. Verwenden Sie den Inhalator IHT 665 nicht, wenn der Luftschlauch geknickt ist.
- Achten Sie auf einen sicheren Stand des Inhalators IHT 665. Prüfen Sie die vier Gummifüße auf der Unterseite des Inhalators IHT 665 regelmäßig auf einen festen Halt. Verwenden Sie den Inhalator IHT 665 auf keinen Fall, wenn ein oder mehrere Gummifüße fehlen. Bei fehlenden Gummifüßen kann sich der Inhalator IHT 665 durch die Vibration bewegen und z. B. vom Tisch fallen. **Achtung! Gefahr der Sachbeschädigung und Körperverletzung!**

Für welchen Einsatzbereich/welche Umgebung ist der Inhalator IHT 665 nicht geeignet?



Verletzungsgefahr!

Unsachgemäßer Umgang mit dem Inhalator IHT 665 kann zu Verletzungen und Beschädigungen führen.

- Der Inhalator IHT 665 darf nicht gleichzeitig mit anderen medizinischen und elektrischen Geräten aller Art verwendet werden.
- Benutzen Sie das Inhaliergerät nicht beim Duschen, Schwimmen, Saunagang, Baden oder in einer anderen Umgebung mit hoher Luftfeuchtigkeit. Halten Sie jegliche Flüssigkeiten während der Anwendung fern.
- Setzen Sie den Inhalator IHT 665 nicht in der Nähe von leicht entzündlichen Stoffen und Gasen oder in der Nähe von Sprengstoffen ein.
- Der Inhalator IHT 665 kann während der Anwendung andere elektrische Geräte stören oder von anderen elektrischen Geräten gestört werden. Benutzen Sie daher das Inhaliergerät nicht in der Nähe von anderen elektrischen Geräten.
- Verwenden Sie das Inhaliergerät während der Anwendung nicht in weniger als 1,5 Metern Entfernung zu einem Kurzwellen- oder Mikrowellengerät bzw. einem Hochfrequenz-HF-Chirurgiegerät. Verwenden Sie das Inhaliergerät nicht in den Bergen auf einer Höhe von über 2 000 Metern.
- Der Inhalator IHT 665 ist zur Eigenanwendung bestimmt, jedoch nicht für den gewerblichen oder kommerziellen Gebrauch vorgesehen.
- Bitte beachten Sie, dass tragbare und mobile HF (Hochfrequenz)-Kommunikationseinrichtungen (z. B. Handy) medizinische elektrische Geräte beeinflussen können.
- Medizinische elektrische Geräte unterliegen besonderen Vorsichtsmaßnahmen hinsichtlich der EMV (Elektromagnetische Verträglichkeit). Bitte beachten Sie daher die enthaltenen EMV-Hinweise (siehe Kapitel „Elektrische Störfestigkeit“) zur Installation und Inbetriebnahme des Gerätes.

Für welchen Anwendungsbereich ist der Inhalator IHT 665 nicht geeignet (Kontraindikationen)?



Verletzungsgefahr!

Unsachgemäßer Umgang mit dem Inhalator IHT 665 kann zu Verletzungen und Beschädigungen führen.

- In Verbindung mit dem Inhalator IHT 665 dürfen ätherische Heilpflanzenöle, Lösungen zum Gurgeln, Tropfen und Lösungen zum Einreiben, Fette, fetthaltige Flüssigkeiten, Schwebeteilchen, Kräuter, Säfte, Ester oder Öle für Dampfbäder nicht verwendet werden. Diese sind oft zähflüssig und können nicht zu einem Aerosol zerstäubt werden. Der Inhalator IHT 665 könnte hierdurch beschädigt werden.
- Flüssige Medikamente mit ätherischen Ölen können bei einer Überempfindlichkeit der Atemwege eine krampfartige Verengung der Bronchien mit Atemnot (Bronchospasmus) auslösen. Fragen Sie hierzu Ihren Arzt!
- Bei der Anwendung des Inhalators IHT 665 sind keine Nebenwirkungen bekannt.
- Achten Sie während der Anwendung darauf, dass das Aerosol aus dem Zerstäuber nicht in Ihre Augen gelangt. Je nach Medikament könnte es sein, dass ein Aerosol schädigende Wirkung auf die Augen haben könnte.
- Durch die Anwendung der Maske entstehen Druckstellen im Gesicht.

Verwendung durch Kinder und Jugendliche



Gefahren für Kinder und Jugendliche!

- Die Benutzung des Inhaliergerätes durch Kinder und Jugendliche unter 18 Jahren sollte grundsätzlich immer unter Aufsicht erfolgen.
- Das Inhaliergerät ist für Kinder und Jugendliche unter 18 Jahren unzugänglich aufzubewahren.
- Lassen Sie das Inhaliergerät nicht in Kinderhände gelangen. Die Kleinteile können von Kindern verschluckt werden und zum Ersticken führen. Kinder könnten sich bei der Verwendung des Gerätes verletzen.

Anwendungshinweise zum Inhalator IHT 665



Verletzungsgefahr!

Unsachgemäßer Umgang mit dem Inhalator IHT 665 kann zu Verletzungen und Beschädigungen führen.

- Achten Sie vor Verwendung des Inhalators IHT 665 darauf, dass die Bestandteile und Zubehörteile des Inhalators IHT 665 (z. B. Mundstück, Luftschlauch usw.) ordnungsgemäß laut der Angaben in dieser Bedienungsanleitung zusammengesetzt wurden.
- Vermeiden Sie, dass die Verneblereinheit während der Anwendung geschüttelt wird. Dies kann zu Fehlfunktionen und zum Auslaufen von Flüssigkeit führen.
- Nehmen Sie das Installieren und Deinstallieren von Zubehörteilen sowie das Befüllen des Medikamentenbehälters nur vor, wenn das Inhaliergerät ausgeschaltet ist.
- Sollte die Anwendung mit dem Inhaliergerät nicht erfolgreich sein, halten Sie auf jeden Fall Rücksprache mit Ihrem Arzt.

-
- Aus hygienischen Gründen und um Ansteckung mit Krankheiten zu vermeiden, muss jeder Anwender seine eigenen Zubehörteile verwenden. Dies gilt für Zerstäubereinheit, Zerstäuberabdeckung, Verbindungsstück, Mundstücke und vor allem Masken, die nicht durch Abkochen desinfiziert werden können!
 - Verwenden Sie das Inhaliergerät ausschließlich mit flüssigen Medikamenten! Befüllen und wenden Sie den Inhalator IHT 665 niemals mit anderen Flüssigkeiten aller Art an, da dies zu Gesundheitsschäden und/oder Schäden am Inhalator IHT 665 führen kann!
 - Verdecken Sie nicht die Lufteintrittsöffnungen des Inhalators IHT 665, da sonst die Luftzirkulation behindert werden kann und der Inhalator IHT 665 beschädigt wird.
 - Schließen Sie das Netzteil des Inhaliergerätes nicht mit nassen oder feuchten Händen an das 230 V Stromnetz an!
 - Stellen Sie vor dem Anschließen des Netzteils sicher, dass die Netzspannung in V (Volt) und die Frequenz in Hz (Hertz) des Netzsteckers mit der des Stromnetzes übereinstimmt.
 - Achten Sie bei Verwendung des Inhalators IHT 665 mit dem Netzteil immer darauf, dass dieses nach Beenden der Anwendung vom Stromnetz getrennt wird!
 - Achten Sie darauf, dass der Inhalator IHT 665 vor jeder Reinigung vom Stromnetz getrennt wird.
 - Verwenden Sie das Inhaliergerät nicht bei einer Umgebungstemperatur von mehr als 40 °C! Weitere Angaben zu den zulässigen Umgebungsbedingungen finden sie in den Technischen Daten.
 - Üben Sie während der Anwendung des Inhalierens keine andere Tätigkeit aus. Sorgen Sie dafür, dass die Anwendung in ruhiger und entspannter Atmosphäre ablaufen kann.
 - Prüfen Sie den Stecker des Netzteils vor jeder Anwendung auf Verunreinigungen. Durch Verunreinigung des Steckers kann unter Umständen ein Brand ausgelöst werden.

- Verwenden Sie den Inhalator IHT 665 nicht, wenn er brennbaren Gasen oder Dämpfen ausgesetzt sein könnte, und verwenden Sie kein Mineralwasser im Zerstäuber für Zerstäubungszwecke.
- Entfernen Sie nach jedem Gebrauch immer alle verbleibenden Medikamente im Medikationsbehälter. Verwenden Sie jedes Mal, wenn Sie den Inhalator IHT 665 verwenden, frische Medikamente.
- Vergewissern Sie sich, dass der Luftfilter sauber ist. Wenn der Luftfilter seine Farbe gewechselt hat oder 60 Tage lang verwendet wurde, ersetzen Sie den Filter.
- Geben Sie nicht mehr als 10 ml Inhalationsflüssigkeit in den Medikationsbehälter.
- Kippen Sie die Verneblereinheit nicht mehr als im Winkel von 45°. Medikamente können in den Mund gelangen!

Welche Medikamente eignen sich nicht zur Inhalation?



Gesundheitsgefahr!

Unsachgemäßer Umgang mit dem Inhalator IHT 665 kann zu gesundheitlichen Schäden führen.

- Ätherische Heilpflanzenöle, Lösungen zum Gurgeln, Tropfen und Lösungen zum Einreiben oder für Dampfbäder, Fette, fett-haltige Flüssigkeiten, Schwebeteilchen, Kräuter, Säfte dürfen mit dem Inhalator IHT 665 nicht verwendet werden. Diese sind oft zähflüssig und können nicht zu einem Aerosol zerstäubt werden. Der Inhalator IHT 665 kann hierdurch beschädigt werden.
- Flüssige Medikamente mit ätherischen Ölen können bei einer Überempfindlichkeit der Atemwege eine krampfartige Verengung der Bronchien mit Atemnot (Bronchospasmus) auslösen. Fragen Sie hierzu Ihren Arzt!

- Verwenden Sie niemals flüssige Medikamente mit dem Inhaliergerät ohne vorherige Konsultation und Beratung durch Ihren Arzt! Folgen Sie den Anweisungen Ihres Arztes.
- Inhalieren Sie niemals Aerosole, die aus einer Mischung verschiedener Medikamente bestehen - es sei denn, dies wäre ausdrücklich mit Ihrem Arzt abgesprochen und von diesem so angeordnet.

Maßnahmen zur Hygiene



Infektionsgefahr durch Viren, Bakterien und Keime!

Durch Infektionen können lebensgefährliche Erkrankungen übertragen werden! Nach jeder Anwendung muss der Inhalator IHT 665 gereinigt und desinfiziert werden. Durch diese Maßnahmen kann das Infektionsrisiko minimiert werden.

- Inhalator IHT 665 und Zubehörteile müssen vor der ersten Inbetriebnahme, nach längerer Lagerung sowie nach jeder Anwendung gründlich gereinigt und desinfiziert werden!
- Beachten Sie zur Reinigung und Desinfektion von Inhalator IHT 665 und Zubehörteilen auch besonders die Hinweise in dieser Bedienungsanleitung.
- Bei der Reinigung und Pflege darf das Inhaliergerät nicht eingeschaltet sein.
- Aus hygienischen Gründen und um Ansteckung mit Krankheiten zu vermeiden, muss jeder Anwender seine eigenen Zubehörteile verwenden. Dies gilt für Zerstäubereinheit, Zerstäuberabdeckung, Verbindungsstück, Mundstücke und vor allem Masken, die nicht durch Abkochen desinfiziert werden können!
- Tauchen Sie das Inhaliergerät niemals in Wasser oder andere Flüssigkeiten.
- Entleeren Sie nach jeder Anwendung den Medikamentenbehälter und stellen Sie immer sicher, dass keine Restflüssigkeit im Inhalator IHT 665 verbleibt!

- Die Verneblereinheit muss alle 6 Monate nach regelmäßigem Gebrauch ausgetauscht werden.

Gefahr eines Stromschlags



Stromschlaggefahr!

Fehlerhafte Elektroinstallation oder zu hohe Netzspannung können zu einem elektrischen Stromschlag führen.

- Verwenden Sie den Inhalator IHT 665 und das Netzkabel nicht, wenn Sie oder Ihre Kleidung nass sind.
- Stecken oder ziehen Sie das Netzkabel nicht mit nassen Händen in/aus der Steckdose.
- Tauchen Sie das Hauptgerät (Kompressor) nicht in Wasser oder andere Flüssigkeiten. Stecken Sie keine Gegenstände in den Inhalator IHT 665.
- Verschütten Sie kein Wasser oder andere Flüssigkeiten auf den Kompressor. Diese Teile sind nicht wasserdicht. Wenn Flüssigkeit auf diese Teile gelangt, ziehen Sie bitte den Netzstecker und wischen Sie die Flüssigkeit sofort mit einem weichen, saugfähigen Material ab.
- Verwenden oder lagern Sie den Inhalator IHT 665 nicht an feuchten Orten oder im Freien. Verwenden Sie den Inhalator IHT 665 innerhalb der Betriebstemperatur und -feuchtigkeit.
- Überlasten Sie keine Steckdosen. Stecken Sie den Inhalator IHT 665 in die entsprechende Spannungsdose. Schließen Sie das Netzkabel direkt an die Steckdose an.
- Ziehen Sie nach Gebrauch des Inhalators IHT 665 den Netzstecker aus der Steckdose. Lassen Sie den Inhalator IHT 665 niemals unbeaufsichtigt, wenn es angeschlossen ist, und ziehen Sie den Netzstecker aus der Steckdose, bevor Sie den Inhalator IHT 665 reinigen.
- Lesen Sie alle Anweisungen, die das optionale Zubehör betreffen, vollständig durch, bevor Sie dieses verwenden.

- Positionieren Sie den Inhalator IHT 665 bei der Anwendung so, dass Sie ihn ohne Schwierigkeiten und sofort bedienen bzw. abschalten können.

Produktbeschreibung

Der Inhalator IHT 665 ist ein Inhalator **1** zur Vernebelung von flüssigen Medikamenten, damit diese über die mitgelieferten Masken **4** / **5**, Nasenadapter **6** / **7** oder das Mundstück **8** in die Atemwege aufgenommen werden können.

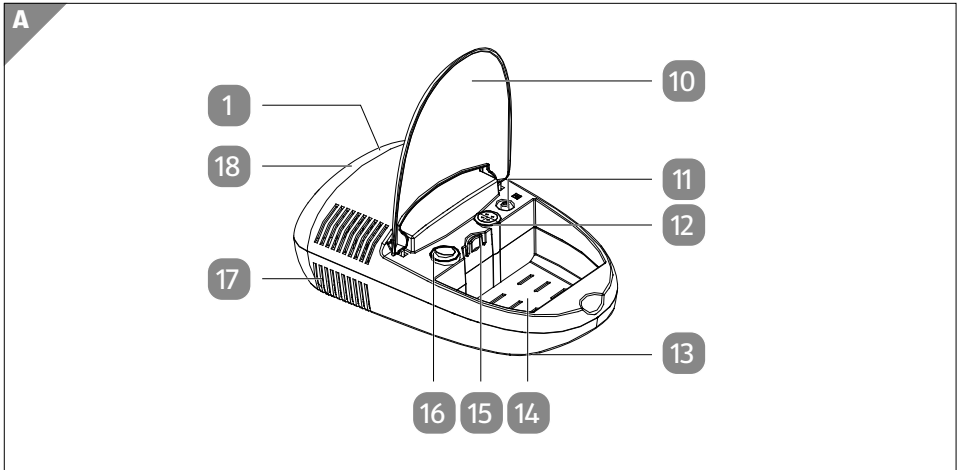

- | | |
|---|--|
| 10 Staubschutzabdeckung | 15 Verneblerhalterung |
| 11 Anschluss für Luftschlauch am Inhalator | 16 Schalter EIN/AUS |
| 12 Luftfiltergehäuse (abziehbar zum Austausch des Luftfilters) | 17 Lüftungsschlitze des Inhalationsgerätes |
| 13 GummifüÙe (auf der Unterseite des Inhalationsgerätes) | 18 Netzstecker (mit Kabelfach an der Rückseite) |
| 14 Aufbewahrungsfach (für die Zubehörteile) | |

Erstinbetriebnahme

Inhalator IHT 665 und Lieferumfang prüfen

HINWEIS!

Beschädigungsgefahr!

Wenn Sie die Verpackung unvorsichtig mit einem scharfen Messer oder anderen spitzen Gegenständen öffnen, kann der Inhalator IHT 665 schnell beschädigt werden.

- Gehen Sie beim Öffnen sehr vorsichtig vor.
 1. Nehmen Sie den Inhalator IHT 665 aus der Verpackung.
 2. Prüfen Sie, ob die Lieferung vollständig ist (siehe Kapitel „**Lieferumfang**“).
 3. Kontrollieren Sie, ob der Inhalator IHT 665 oder die Einzelteile Schäden aufweisen. Ist dies der Fall, benutzen Sie den Inhalator IHT 665 nicht. Wenden Sie sich an Ihre Filiale.

Vorbereitung des Inhalators IHT 665 zur Anwendung



Gesundheitsgefahr!

Unsachgemäßer Umgang mit dem Inhalator IHT 665 kann zu einer Infektion führen.

- Reinigen und desinfizieren Sie die Verneblereinheit, Masken, Nasen- und Mundstück, bevor Sie diese nach dem Kauf zum ersten Mal verwenden.
- Wenn der Inhalator IHT 665 über einen längeren Zeitraum nicht benutzt wurde, reinigen und desinfizieren Sie bitte die Verneblereinheit und die Zubehörteile, bevor Sie sie verwenden.
- Um das Risiko einer Infektion zu vermeiden, sollten verschiedene Personen niemals das gleiche Vernebler-Set mit den entsprechenden Zubehörteilen verwenden.
 1. Stellen Sie den Inhalator IHT 665 bei normalem Gebrauch horizontal auf eine stabile und ebene Fläche, so dass der Inhalator IHT 665 im Sitzen leicht erreichbar ist.

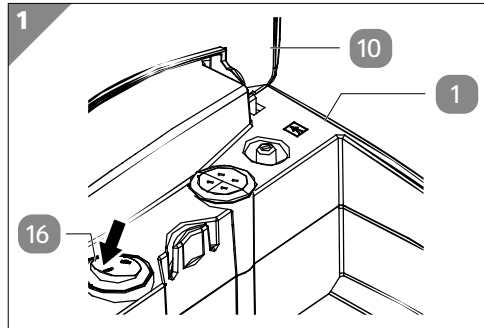

2. Stellen Sie sicher, dass sich der Inhalator **1** IHT 665 in der Position „Aus“ (**0**) befindet, indem Sie auf die linke Seite des Schalters EIN/AUS **16** drücken (Ansicht: Die Staubschutzabdeckung **10** ist vorne) (siehe **Abb. 1**).
3. Stecken Sie den Netzstecker **18** in die Steckdose. Dieser befindet sich auf der Rückseite des Inhalators IHT 665.

Aufbau und Zerlegen der Verneblereinheit zur Reinigung

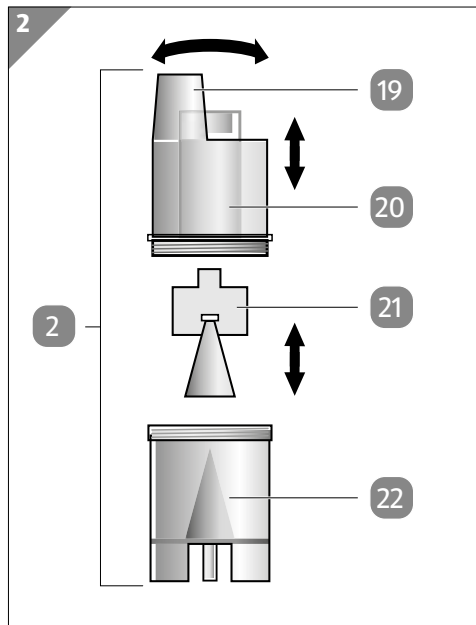

19 Anschluss

21 Zerstäuberkopf

20 Oberteil

22 Medikationsbehälter

1. Drehen Sie das Oberteil **20** der Verneblereinheit **2** gegen den Uhrzeigersinn, um den Zerstäuberkopf **21** aus dem Medikationsbehälter **22** (Untergehäuse der Vernebelungseinheit) zu entfernen (siehe **Abb. 2**).
2. Nehmen Sie den Zerstäuberkopf aus dem Medikationstank und setzen Sie diesen wieder nach der Reinigung ein.
3. Drehen Sie das Oberteil der Vernebelungseinheit im Uhrzeigersinn, bis dieser fest verschlossen ist.
4. Stecken Sie anschließend das gewünschte Inhalationszubehör auf den Anschluss **19** des Oberteils auf.

Informationen zur Anwendung des Inhalators IHT 665

Der Inhalator IHT 665 eignet sich zur Behandlung von Atemwegserkrankungen wie z. B. Asthma oder Allergien mit Hilfe von flüssigen Medikamenten. In der Verneblereinheit des Inhalators IHT 665 wird das Inhalat zu einem Aerosol vernebelt, das aufgrund seiner Eigenschaften leicht in die oberen und unteren Atemwege inhaliert, verteilt und aufgenommen werden kann. Bei Flüssigkeitsmangel schaltet sich der Inhalator IHT 665 automatisch ab. Zur Stromversorgung für den Inhalator IHT 665 wird ein 230 V Netzanschluss benötigt. Der Inhalator IHT 665 ist für die Inhalation im häuslichen Bereich geeignet. Die Inhalation von flüssigen Medikamenten sollte nur gemäß ärztlicher Anweisung in ruhiger und entspannter Situation erfolgen. Atmen Sie bei der Anwendung des Inhalators IHT 665 langsam und tief ein, damit sich das Aerosol gut bis in die feinsten Bronchien verteilen kann und atmen Sie normal wieder aus.

Funktionsweise der Verneblereinheit

Auf der Oberseite der Verneblereinheit ist die Maske, Mundstück oder der Nasenadapter aufgesteckt. In die Öffnung auf der Oberseite der Verneblereinheit wird das Inhalat/ Medikament vorsichtig eingefüllt. Auf der Seite der Verneblereinheit befindet sich eine Skala von 2 bis 10 ml zur Kontrolle der Einfüllmenge.

Der Kompressor drückt Luft über den Luftschlauch in die Verneblereinheit. Wenn die Luft in den Zerstäuber eintritt, wandelt dieser das verschriebene Medikament in ein Aerosol aus mikroskopisch kleinen Tröpfchen um. Diese treten dann auf der Oberseite der Verneblereinheit aus und gelangen z. B. in die Maske.

Dieses Aerosol kann dann leicht eingeatmet werden und in die Atemwege gelangen. Nach jeder Anwendung muss die Verneblereinheit gereinigt werden, da diese sonst verunreinigt und die Funktion dadurch beeinträchtigt wird.

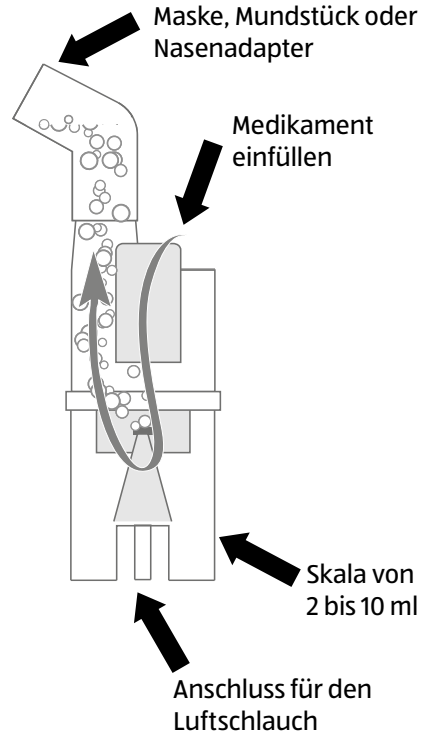

Bedienung

Inbetriebnahme des Inhalators IHT 665

1. Verbinden Sie den Netzstecker **18** mit der Stromversorgung des Gebäudes.

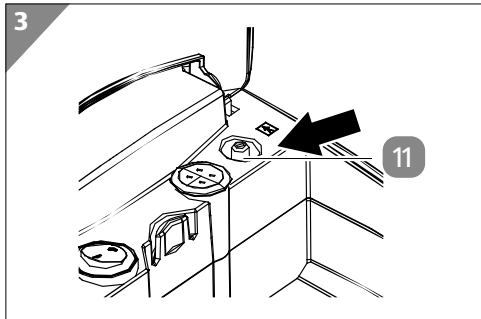

2. Stecken Sie mit einer Drehung eine Seite des Luftschlauches **3** fest in den Anschluss für Luftschlauch am Inhalator **11** (siehe **Abb. 3**).

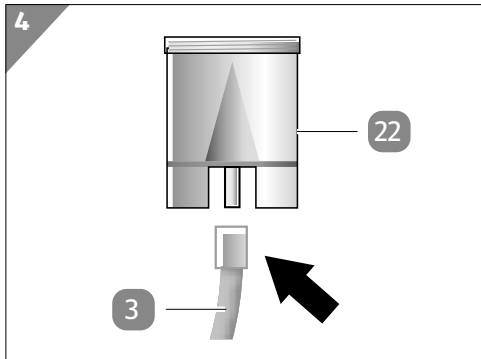

3. Stecken Sie mit einer Drehung das andere Ende des Luftschlauches **3** fest in den Anschluss des Medikationsbehälters **22** (siehe **Abb. 4**). Während der Anwendung darf der Luftschlauch nicht geknickt werden.

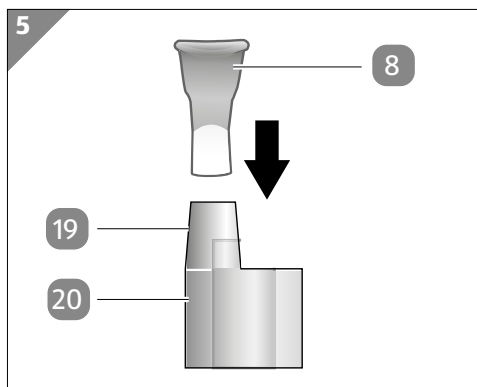

4. Stecken Sie das Mundstück **8** auf den Anschluss **19** des Oberteils **20** der Verneblereinheit **2** (siehe **Abb. 5**).

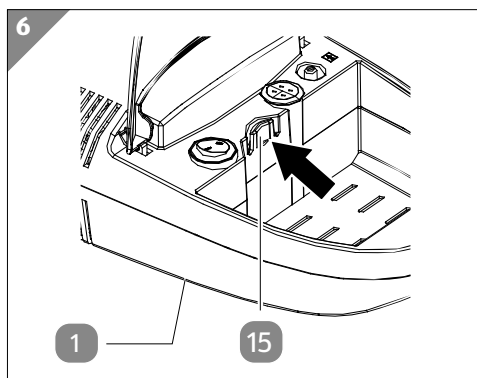

5. Stecken Sie die Verneblereinheit in die Verneblerhalterung **15** am Inhalator **1** (siehe **Abb. 6**).



Niemals die Verneblereinheit ohne das Mundstück in der Verneblerhalterung verwenden.

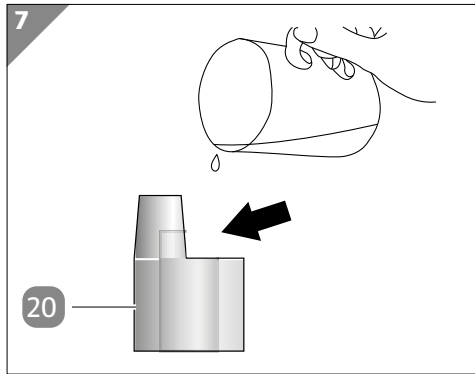

6. Gießen Sie nun das flüssige Medikament/Inhalat in das Oberteil **20** der Verneblereinheit **2**. Es können minimal 2 und maximal 10 ml eingefüllt werden – siehe Füllskala (siehe **Abb. 7**).



Prüfen Sie vor der Anwendung, ob das gewünschte Medikament/Inhalat auch vernebelungsfähig ist und beachten Sie die Gebrauchsanweisung des Inhalatherstellers. Bei der Inhalation mit dem fixierten Mundstück ist ein Mindestabstand von ca. 20 bis 50 cm zum Inhalator IHT 665 einzuhalten.

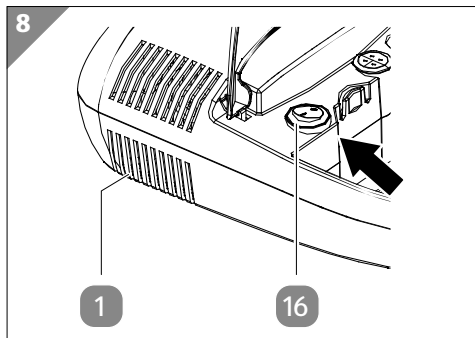

7. Schalten Sie den Inhalator **1** IHT 665 mit dem Schalter EIN/AUS **16** ein (siehe **Abb. 8**). Der Inhalator IHT 665 nimmt den Betrieb auf und der Schalter EIN/AUS leuchtet grün. Die maximale Anwendungszeit beträgt 20 Minuten. Anschließend muss der Inhalator IHT 665 40 Minuten abkühlen. Erst dann kann ein erneuter Betrieb mit dem Inhalator IHT 665 erfolgen. Schalten Sie den Inhalator IHT 665 nach der Anwendung wieder mit dem Schalter EIN/AUS aus und trennen Sie den Netzstecker **18** von der Stromversorgung. Möchten Sie die Anwendung abbrechen, schalten Sie den Inhalator IHT 665 aus.



Drücken Sie den Schalter EIN/AUS, wenn Sie die Behandlung abbrechen oder unterbrechen wollen.

Anwendung mit dem Mundstück

Das im Lieferumfang enthaltene Mundstück **8** wird zur Inhalation von zerstäubten flüssigen Medikamenten (Aerosolen) durch den Mund bzw. den Mund-/Rachenraum eingesetzt.

1. Stecken Sie das Mundstück auf die Verneblereinheit **2** (siehe **Abb. 5**). Füllen Sie das Inhalat in die obere Öffnung der Verneblereinheit und halten Sie diese mit der Hand fest.

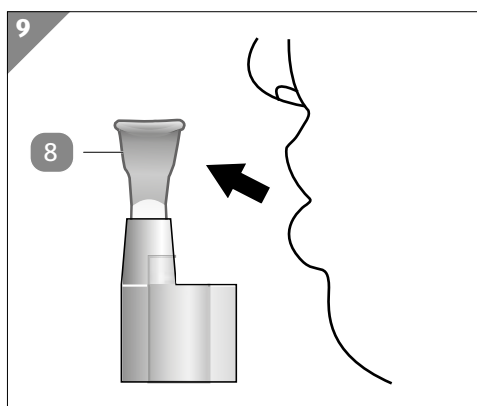

2. Nehmen Sie nun das Mundstück **8** in den Mund und umschließen Sie es mit den Lippen (siehe **Abb. 9**).
3. Schalten Sie den Inhalator IHT 665 ein. Der Schalter EIN/AUS **16** leuchtet grün auf und der Inhalator IHT 665 nimmt den Betrieb auf.
4. Inhalieren Sie das zerstäubte flüssige Medikament, indem Sie langsam und tief durch den Mund einatmen, damit sich das Aerosol gut im Mund- und Rachenraum und bis in die feinsten Bronchien verteilen kann.
5. Atmen Sie normal durch die Nase wieder aus.
6. Drücken Sie erneut den Schalter EIN/AUS, um den Inhalator IHT 665 auszuschalten. Die grüne Schalterbeleuchtung erlischt.

Anwendung mit der Maske

Die im Lieferumfang enthaltenen Erwachsenen- und Kindermaske **5** / **4** werden zur Inhalation von zerstäubten flüssigen Medikamenten (Aerosolen) durch die Nase bzw. den Nasen-/Rachenraum eingesetzt.

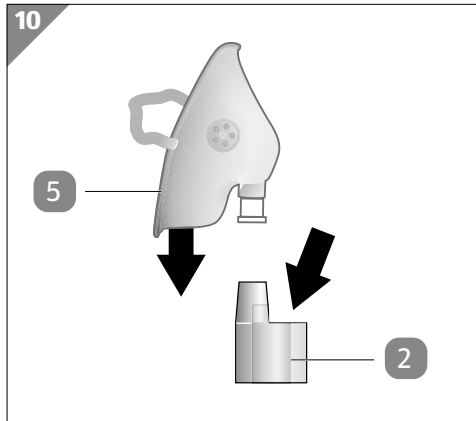

1. Stecken Sie z. B. die Erwachsenenmaske **5** auf die Verneblereinheit **2** (siehe **Abb. 10**). Füllen Sie das Inhalat in die obere Öffnung der Verneblereinheit und halten Sie diese mit der Hand fest.

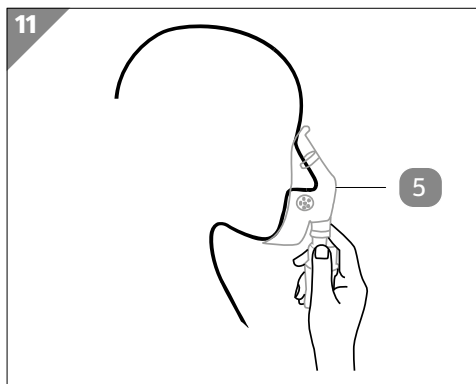

2. Richten Sie nun die Erwachsenenmaske **5** so aus, dass sie über der Nase und dem Mund leicht auf dem Gesicht aufliegt (siehe **Abb. 11**).
3. Ziehen Sie das elastische Band der Maske über den Kopf und positionieren Sie es so, dass die Maske sicheren Halt hat.
4. Drücken Sie den Schalter EIN/AUS **16**, um den Inhalator **1** IHT 665 einzuschalten. Der Schalter leuchtet grün auf und der Inhalator IHT 665 nimmt den Betrieb auf.

5. Inhalieren Sie das zerstäubte flüssige Medikament, indem Sie langsam und tief durch den Mund einatmen, damit sich das Aerosol gut im Mund- und Rachenraum und bis in die feinsten Bronchien verteilen kann.
6. Atmen Sie normal durch die Nase wieder aus. Drücken Sie erneut den Schalter EIN/AUS, um den Inhalator IHT 665 auszuschalten. Die grüne Schalterbeleuchtung erlischt.

Anwendung mit dem Nasenadapter

Die im Lieferumfang enthaltenen Nasenadapter für Erwachsene **6** und Kinder **7** werden zur Inhalation von zerstäubten flüssigen Medikamenten (Aerosolen) durch die Nase eingesetzt.

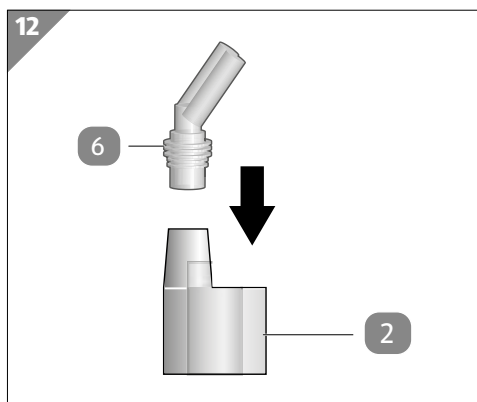

1. Stecken Sie z. B. den Nasenadapter für Erwachsene **6** auf die Verneblereinheit **2** (siehe **Abb. 12**). Füllen Sie das Inhalat in die obere Öffnung der Verneblereinheit und halten Sie diese mit der Hand fest.

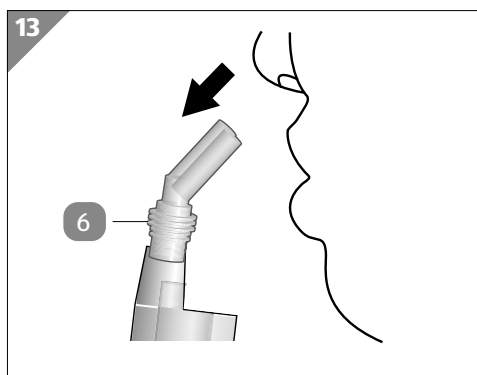

2. Führen Sie den Nasenadapter für Erwachsene **6** vorsichtig in den Naseninnenraum ein (siehe **Abb. 13**).

3. Drücken Sie den Schalter EIN/AUS **16**, um den Inhalator **1** IHT 665 einzuschalten. Der Schalter leuchtet grün auf und der Inhalator IHT 665 nimmt den Betrieb auf.
4. Inhalieren Sie das zerstäubte flüssige Medikament, indem Sie langsam und tief durch die Nase einatmen, damit sich das Aerosol gut im Nasenraum und bis in die feinsten Bronchien verteilen kann.
5. Atmen Sie normal durch den Mund wieder aus.
6. Drücken Sie erneut den Schalter EIN/AUS, um den Inhalator IHT 665 auszuschalten. Die grüne Schalterbeleuchtung erlischt.



Tauschen Sie defekte oder abgenutzte Teile (z. B. Masken, Mundstück, Nasenadapter, Luftschlauch nur gegen Originalteile aus. Verwenden Sie das Mundstück so, dass das inhalierte Aerosol nicht auf die Zunge gesprüht wird.

Um eine bestmögliche Wirksamkeit zu gewährleisten, empfiehlt es sich, eine Inhalation in ruhiger und entspannter Atmosphäre in einer bequemen Körperhaltung vorzunehmen und möglichst langsam und tief einzuatmen, damit das Aerosol auch entfernte Stellen der Atemwege erreicht. Wenn Sie die Anwendung im Bett vornehmen wollen, sollten Sie ein Kissen unter den Rücken legen, um die Wirbelsäule zu unterstützen und diese gerade zu halten. Eine unbequeme Körperhaltung und unregelmäßiges Atmen können die Inhalation erschweren und die Atemwege blockieren.

Bitte achten Sie darauf, dass Sie die Verneblereinheit **2** während der Anwendung maximal in einem Winkel von 45° geneigt halten, damit die Funktion gewährleistet ist.

Störung und Behebung

Problem	Mögliche Ursache	Lösung
Der Inhalator 1 IHT 665 beginnt nicht mit dem Betriebsmodus, wenn er eingeschaltet wird, und der Schalter EIN/AUS 16 leuchtet nicht grün.	Der Netzstecker 18 (230 V) ist nicht ordnungsgemäß angeschlossen.	Schließen Sie das Netzteil richtig an den 230 V Netzanschluss an.

Keine oder nur geringe Vernebelung des Inhalats, wenn der Inhalator IHT 665 eingeschaltet ist.	Kein, zu viel oder zu wenig Inhalat im Medikationsbehälter 22 .	Prüfen Sie die korrekte Inhalatmenge im Medikationsbehälter.
	Der Zerstäuber ist nicht richtig montiert.	Vergewissern Sie sich, dass die Verneblereinheit 2 richtig montiert ist und das Inhalationszubehör richtig angebracht ist.
	Die Verneblereinheit wird in einem falschen Winkel gehalten.	Halten Sie die Verneblereinheit korrekt. Kippen Sie die Verneblereinheit nicht mehr als in einem Winkel von 45 Grad.
	Der Luftschlauch 3 ist falsch befestigt.	Vergewissern Sie sich, dass der Luftschlauch korrekt am Kompressor und der Verneblereinheit befestigt ist.
	Der Luftschlauch ist geknickt oder beschädigt. Der Luftschlauch ist verstopft.	Achten Sie darauf, dass der Luftschlauch nicht geknickt oder beschädigt ist. Prüfen Sie den Luftschlauch auf Beschädigungen. Ersetzen Sie den Luftschlauch, wenn er beschädigt ist.
Der Inhalator IHT 665 ist sehr heiß.	Der Kompressor ist abgedeckt. Der Inhalator IHT 665 wurde länger als 20 Minuten benutzt.	Schalten Sie den Inhalator IHT 665 aus. Warten Sie 40 Minuten, bevor Sie den Inhalator IHT 665 wieder verwenden.
Der Inhalator IHT 665 macht während des Betriebs eine unerwartete Funktion.	Der Inhalator IHT 665 ist defekt!	Melden Sie diese Unregelmäßigkeit während der Anwendung des Inhalators IHT 665 an das Servicecenter oder den Vertrieb.

Reinigung und Wartung

Reinigung

HINWEIS!

Kurzschlussgefahr!

In das Gehäuse eingedrungenes Wasser oder andere Flüssigkeiten können einen Kurzschluss verursachen.

- Tauchen Sie den Inhalator IHT 665 niemals in Wasser oder andere Flüssigkeiten.
- Achten Sie darauf, dass kein Wasser oder andere Flüssigkeiten in das Gehäuse gelangen.

HINWEIS!

Beschädigungsgefahr!

Unsachgemäßer Umgang mit dem Inhalator IHT 665 kann zu Beschädigungen des Inhalators IHT 665 führen.

- Verwenden Sie keine aggressiven Reinigungsmittel, Bürsten mit Metall- oder Nylonborsten sowie keine scharfen oder metallischen Reinigungsgegenstände wie Messer, harte Spachtel und dergleichen. Diese können die Oberflächen beschädigen.
- Geben Sie den Inhalator IHT 665 keinesfalls in die Spülmaschine. Sie würden ihn dadurch zerstören.

Reinigung der Zubehörteile nach jeder Anwendung

Die Einhaltung der Reinigungshinweise nach jedem Gebrauch verhindert das Austrocknen der im Medikationsbehälter **22** verbliebenen Medikamente, so dass der Inhalator **1** IHT 665 nicht verunreinigt wird und hilft, Infektionen zu vermeiden. Waschen Sie die Zubehörteile nach jedem Gebrauch. Trocknen Sie die Teile sofort nach dem Waschen.



WARNUNG: Infektionsgefahr durch Viren, Bakterien und Keime! Durch Infektionen können lebensgefährliche Erkrankungen übertragen werden! Nach jeder Anwendung muss der Inhalator IHT 665 gereinigt und desinfiziert werden. Durch diese Maßnahmen kann das Infektionsrisiko minimiert werden.

1. Entfernen Sie das Inhalationszubehör (Maske **4** / **5**, Mundstück **8** oder Nasenadapter **6** / **7**) von der Verneblereinheit **2**.
2. Trennen Sie den Luftschlauch **3** von der Verneblereinheit und dem Inhalator **1** IHT 665.
3. Drehen Sie das Oberteil **20** der Inhalationsfläche vorsichtig gegen den Uhrzeigersinn und heben Sie sie an, um die Verneblereinheit in zwei Abschnitte zu trennen.
4. Nehmen Sie den Zerstäuberkopf **21** aus dem Medikationsbehälter **22** heraus.
5. Entfernen Sie die verbliebene Medikamente im Medikationsbehälter.
6. Spülen Sie die verwendete Verneblereinheit, das Mundstück, die Maske, den Nasenadapter und Luftschlauch (je nach Anwendung) in warmem Wasser und einem milden Reinigungsmittel aus.
7. Spülen Sie die Maske zusätzlich mit heißem Leitungswasser. Entfernen Sie hierbei das Verbindungsstück an der Maske.
8. Trocknen Sie alle Teile mit einem weichen, sauberen, fusselreifen Tuch oder Mullgewebe/Tupfer.
9. Montieren Sie die Verneblereinheit und bewahren Sie diese in einem trockenen, versiegelten Beutel auf.

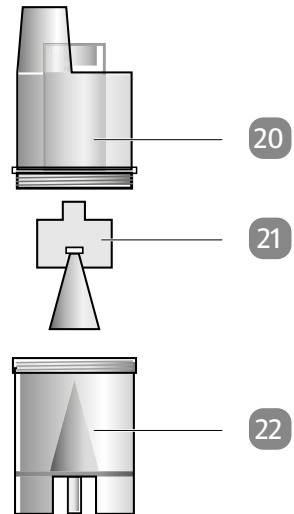

Die Verneblereinheit sollte alle 6 Monate ausgetauscht werden. Ersatzteile erhalten sie über das Servicecenter.

Desinfektion der Zubehörteile nach der Anwendung

Eine Desinfektion sollte nach ca. 20 Anwendungen erfolgen. Führen Sie die Punkte 1 bis 9 des Kapitels „Reinigung der Zubehörteile nach jeder Anwendung“ durch.

1. Legen Sie die Zubehörteile zur Desinfektion ca. 10 Minuten lang in 75 % Alkohol ein.
2. Spülen Sie diese Teile dann mit klarem Wasser und trocknen Sie sie mit einem weichen, sauberen, fusselfreien Tuch oder medizinischem Mullgewebe/Tupfer ab.

Reinigung und Pflege des Inhalators IHT 665

Bei der Reinigung und Pflege darf der Inhalator **1** IHT 665 nicht eingeschaltet sein.

1. Reinigen Sie die Oberflächen des Inhalators IHT 665 behutsam in regelmäßigen Abständen (z. B. nach jeder 20. Anwendung) mit einem weichen, leicht mit Wasser angefeuchteten Tuch und etwas Reinigungsalkohol. Achten Sie darauf, dass keine Feuchtigkeit in den Inhalator IHT 665 eindringt. Bei stärkeren Verschmutzungen kann ein mildes Reinigungsmittel zugesetzt werden. Dabei darf der Inhalator IHT 665 nicht eingeschaltet sein. Trennen Sie den Netzstecker **18** von der Netzversorgung (230 V).
2. Tauchen Sie den Inhalator IHT 665 nicht in Wasser oder andere Flüssigkeiten.
3. Demontieren oder reparieren Sie den Inhalator IHT 665 nicht, da es sonst zu technischen Unfällen oder Körperverletzungen kommen kann.
4. Reinigen und desinfizieren Sie den Inhalator IHT 665 und die Zubehörteile vor Übergabe an andere Personen, damit keine Krankheiten übertragen werden.
5. Beachten Sie die Reinigungshinweise für die Zubehörteile (siehe Kapitel „Reinigung der Zubehörteile nach jeder Anwendung“ und „Desinfektion der Zubehörteile nach der Anwendung“).

Wartung des Inhalators IHT 665

Alle Teile müssen vor dem Aufbewahren vollkommen trocken sein.

- Demontieren oder reparieren Sie den Inhalator **1** IHT 665 nicht, da es sonst zu technischen Unfällen oder Körperverletzungen kommen kann.
Warnung! Lebensgefahr!
- Lassen Sie den Inhalator IHT 665 nicht fallen, setzen Sie ihn keinen Stößen aus und werfen Sie ihn nicht.
- Der Inhalator IHT 665 ist wartungsfrei. Prüfen Sie den Netzstecker **18** vor jeder Anwendung auf Verunreinigungen. Durch Verunreinigung des Steckers kann unter Umständen ein Brand ausgelöst werden.
- Schützen Sie den Inhalator IHT 665 vor direkter Sonneneinstrahlung, Stößen, Hitze, offenem Feuer sowie vor jedem Kontakt mit ätzenden Flüssigkeiten! Legen Sie den Inhalator IHT 665 niemals auf heiße Oberflächen!

- Wenn der Luftfilter **9** seine Farbe geändert hat oder 60 Tage lang verwendet wurde, ersetzen Sie den Filter. Ziehen Sie das graue Luftfiltergehäuse **12** nach oben ab und tauschen Sie den Filter vorsichtig mit den Fingern aus.
- Die Verneblereinheit **2** muss alle 6 Monate nach regelmäßigem Gebrauch ausgetauscht werden.

Aufbewahrung

Alle Teile müssen vor dem Aufbewahren vollkommen trocken sein.

- Setzen Sie den Inhalator **1** IHT 665 nicht dem direkten Sonnenlicht, Feuer, Verschmutzungen, Fusseln, Stäuben, Wasser, Hitze und extremen Temperaturen aus, damit er nicht beschädigt wird.
- Schützen Sie bei Aufbewahrung und Lagerung den Inhalator IHT 665 und Zubehör vor Kindern, Haustieren, Schädlingen, Verschmutzungen, Fusseln, Stäuben, Wasser, Hitze und direktem Sonnenlicht. Bewahren Sie die Zubehöerteile in dem dafür vorgesehenen Aufbewahrungsfach **14** auf.
- Benutzen und lagern Sie den Inhalator IHT 665 immer unter den für den Inhalator IHT 665 maßgeblichen Umgebungsbedingungen (Temperatur und Luftfeuchtigkeit) gemäß den Angaben im Kapitel „Technische Daten“.

Elektrische Störfestigkeit

Hinweise zur elektromagnetischen Störfestigkeit



Anleitung und Herstellererklärung - elektromagnetische Emissionen für alle Geräte und Systeme

- Die Verwendung dieses Inhalators IHT 665 in der Nähe von oder mit anderen Geräten sollte vermieden werden, da dies zu unsachgemäßem Betrieb führen kann. Wenn eine solche Verwendung erforderlich ist, sollte dieser Inhalator IHT 665 und die anderen Geräte beobachtet werden, um sicherzustellen, dass sie ordnungsgemäß funktionieren.
- Die Verwendung von Zubehör, Wandlern und Kabeln, die nicht vom Hersteller dieses Inhalators IHT 665 spezifiziert oder bereitgestellt werden, kann zu erhöhten elektromagnetischen Emissionen oder einer geringeren elektromagnetischen Störfestigkeit dieses

Inhalators IHT 665 und zu unsachgemäßem Betrieb führen.

- Tragbare HF-Kommunikationsgeräte (einschließlich Peripheriegeräte wie Antennenkabel und externer Antennen) sollten nicht näher als 30 cm (12 Zoll) an jedem Teil des Inhalators IHT 665 verwendet werden, einschließlich der vom Hersteller angegebenen Kabel. Andernfalls könnte es zu einer Verschlechterung der Leistung dieses Inhalators IHT 665 kommen.
- Unter den in der Störfestigkeit festgelegten Prüfbedingungen kann der Inhalator IHT 665 die grundlegende Sicherheit und die grundlegende Leistung bieten.
- Die Emissionseigenschaften dieses Inhalators IHT 665 machen es für den Einsatz im häuslichen Gesundheitsbereich geeignet (CISPR11 Klasse B).

Konformitätsinformationen für jede EMV-Prüfung	
Elektromagnetische Strahlung (Heim-Gesundheitsumgebung)	
Emissionsprüfung (IEC80601-1-2-2:20014)	Einhaltung
Leitungsgeführte und abgestrahlte HF-Emissionen Oberwellenemissionen IEC 61000-3-2-2	CISPR 11 Gruppe 1 Klasse B
Spannungsschwankungen/Flackeremissionen IEC 61000-3-2-2	Klasse A
Spannungsschwankungen/Flicker Emissionen IEC 61000-3-3-3-3	Erfüllt die Anforderungen

Konformitätsinformationen für jede EMV-Prüfung		
Erklärung - Elektromagnetische Strahlung (Heim-Gesundheitsumgebung)		
Immunitätsprüfung	IEC 60601 Prüfstand	Konformitätsstufe
Leitungsgeführte HF-IEC 61000-4-6:2013	3 V 150 kHz bis 80 MHz 6 V im ISM und zwischen 0,15 MHz und 80 MHz	3 V 150 kHz bis 80 MHz 6 V im ISM und zwischen 0,15 MHz und 80 MHz
Abgestrahlte HF IEC 61000-4-3:2007 +A2:2010	10 V/m 80 MHz zu 2,7 GHz	10 V/m
Elektrostatische Entladung (ESD) IEC 61000-4-2:2008	±8 kV Kontaktentladung ±2 kV, ±4 kV, ±8 kV, ±15 kV Luftentladung	±8 kV Kontaktentladung ±2 kV, ±4 kV, ±8 kV, ±15 kV Luftentladung

Konformitätsinformationen für jede EMV-Prüfung		
Erklärung - Elektromagnetische Strahlung (Heim-Gesundheitsumgebung)		
Immunitätsprüfung	IEC 60601 Prüfstand	Konformitätsstufe
Schnelle transiente elektrische Störgrößen/Bursts nach IEC 61000-4-4	±2 kV für Netzleitungen	±2 kV für Netzleitungen
Stoßspannungen (Surges) nach IEC 61000-4-5	±0,5 kV, ±1 kV Leitung zu Leitung	±0,5 kV, ±1 kV Leitung zu Leitung
Spannungseinbrüche, Kurzzeitunterbrechungen und Schwankungen der Versorgungsspannung nach IEC 61000-4-11	0 % U_T , 0,5 Perioden und 0°, 45°, 90°, 135°, 180°, 225°, 270° und 315°. 0 % U_T , 1 Periode und 70 % U_T , 25/30 Perioden einphasig: bei 0° 0 % U_T , 250/300 Perioden	0 % U_T , 0,5 Perioden und 0°, 45°, 90°, 135°, 180°, 225°, 270° und 315°. 0 % U_T , 1 Periode und 70 % U_T , 25 Perioden einphasig: bei 0° 0 % U_T , 250 Perioden
Magnetfeld bei der Versorgungsfrequenz (50/60 Hz) nach IEC 61000-4-8	30 A/m	30 A/m

HINWEIS:

Das EUT ist die Wechselspannung vor dem Anlegen des Prüfniveaus, wobei das folgende Phänomen noch immer die Anforderungen an die Grundsicherheit und die grundlegende Leistung erfüllt.

* U_T : 230 V~/50 Hz, der Druck des EUT ist eine Abweichung vom Normalwert, aber der Wert ist immer noch mehr als 10 psi, wenn der Durchfluss 4,5 l/min beträgt.

** U_T : 230 V~/50 Hz, das EUT arbeitet nicht mehr, wenn 0 % U_T hinzugefügt werden, aber das EUT kann automatisch seinen Normalbetrieb wiederherstellen.

Konformitätsinformationen für jede EMV-Prüfung					
Erklärung - Immunität gegen Näherungsfelder von drahtlosen HF-Kommunikationsgeräten					
Immunitätsprüfung	Testfrequenz	Modulation	Maximale Leistung	Immunitätsgrad	Konformitätsstufe
Gestrahlte HF Störgrößen IEC 61000-4-3:2006 +A1:2007 +A2:2010	385 MHz	**Impulsmodulation: 18 Hz	1,8 W	27 V/m	27 V/m
	450 MHz	*FM+ 5 Hz Abweichung: 1 kHz sinus	2 W	28 V/m	28 V/m
	710 MHz 745 MHz 780 MHz	**Impulsmodulation: 217 Hz	0,2 W	9 V/m	9 V/m
	810 MHz 870 MHz 930 MHz	**Impulsmodulation: 18 Hz	2 W	27 V/m	27 V/m
	1710 MHz 1845 MHz 1970 MHz	**Impulsmodulation: 217 Hz	2 W	28 V/m	28 V/m
	2 450 MHz	**Impulsmodulation: 217 Hz	**Impulsmodulation: 18 Hz	28 V/m	27 V/m
	5 240 MHz 5 500 MHz 5 785 MHz	**Impulsmodulation: 217 Hz	0,2 W	9 V/m	9 V/m

Hinweis:

Alternativ zur FM-Modulation kann eine fünfzigprozentige Impulsmodulation bei 18 Hz verwendet werden. Dies wäre der schlechteste Fall, da dies keine tatsächliche Modulation darstellt.

Hinweis** - Der Träger soll mit einem fünfzigprozentigen Rechtecksignal moduliert werden.

Technische Daten

Modell/Typ: Inhalator IHT 665

Artikelnummer: 820662

Abmessungen

(L × B × H): ca. 280 × 180 × 88 mm

Gewicht: ca. 1350 g

Material: Kunststoffe, Metalle

LOT

Chargenbezeichnung: V4822IHT665

SN

Seriennummer, **SN** 00001 (fortlaufende Nummer)

CE 0123

Das Gerät IHT 665 ist zertifiziert gemäß der EU-Richtlinie 93/42 EWG für Medizinprodukte.



Honsun (Nantong) Co., Ltd., No. 8 Tongxing Road,
Economic & Technological Development Area,
226009 Nantong City, P.R. China



Schutz gegen elektrischen Schlag gemäß Typ BF (Body Float).
Ein Anwendungsgerät des Typs BF mit höherem Schutz gegen einen elektrischen Schlag am Körper, jedoch nicht direkt am Herzen.

Elektrische Daten:

Stromversorgung:	Netzanschluss 230 V~, 50 Hz (V = Volt, Hz = Frequenz, ~ = Wechselstrom)
Stromfluss:	0,6 A (A = Ampere)
Leistung:	ca. 60 W (Watt)
Sicherheitsstufe:	Typ B, Klasse II
Zerstäubungsleistung:	ca. 0,2 ml/min (ml = Milliliter, min = Minute)
Fassungsvermögen:	maximal 10 ml (ml = Milliliter)
MMAD:	≤ 5 µm (µm = Mikrometer), Größe der vernebelten Teilchen
Betriebsdauer:	max. 20 Minuten, anschließend 40 Minuten abkühlen

Lebensdauer Verneblereinheit: bei regelmäßigem Gebrauch 6 Monate
Lebensdauer Inhalator IHT 665: ca. 5 Jahre bei 3 Anwendungen (mit jeweils 20 Minuten Betriebsdauer je Anwendung) pro Tag

Anwendungsdaten:

Umgebungstemperatur: 10 °C–40 °C (Grad Celsius)
Max. Luftfeuchtigkeit bei normalen Arbeiten: 30 %–85 % (Prozent)
Höhenangabe: Anwendung bis max. 2 000 m (Höhenmeter)
Atmosphärendruck: 860 hPa–1 060 hPa (Hektopascal)

Anwendungsdaten:

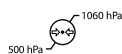

Lager-/Transporttemperatur:
-10 °C–40 °C (Grad Celsius)
Max. Luftfeuchtigkeit bei Einlagerung und Transport: 30 %–95 % (Prozent)
Atmosphärendruck: 500 hPa–1 060 hPa (Hektopascal)

Anwendungsteil: Die Maske, der Nasenadapter und das Mundstück sind die Anwendungsteile.

Kompressorbetriebsdruck: 210–400 kPa (Kilopascal)
Arbeitsdruck: 60–180 kPa (Kilopascal)
Ersatzteile: IHT655-01 Maske Erwachsene,
IHT655-02 Maske Kinder,
IHT655-03 Mundstück,
IHT655-04 Verneblereinheit,
IHT655-05 Nasenadapter Erwachsene,
IHT655-06 Nasenadapter Kinder,
IHT655-07 Luftschlauch,
IHT655-08 Luftfilter

Partikelverteilungskurve:

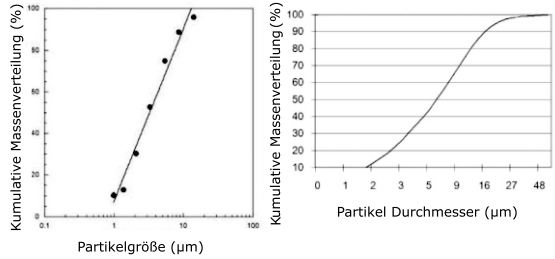

Die Messungen zu diesem Diagramm wurden mit einer Natriumchloridlösung unter Verwendung eines Laserbeugungsverfahrens durchgeführt. Dieses Diagramm ist möglicherweise so nicht auf Medikamente anwendbar, die als Suspension oder hoch viskös sind. In diesem Falle sollten Informationen beim Lieferanten eingeholt werden.

Schalldruck:

≤ 60 dBA (gemäß DIN 13544-1 Abschnitt 26)

Aerosol Eigenschaften:

Aerosolabgaberate: ca. 0,2 ml/min

Partikelgröße (MMAD): ≤ 5 µm

Herstellerinformation



Honsun (Nantong) Co., Ltd.,

No. 8 Tongxing Road,
Economic & Technological Development Area,
226009 Nantong City, P.R. China

NB-219C

Shanghai International Holding Corp. GmbH (Europe)



Eiffestr. 80
20537 Hamburg
Deutschland



MedNet SWISS GmbH,
Baderstraße 18
5400 Baden
Schweiz



MedEnvoy Switzerland
Gotthardstrasse 28
6302 Zug
Schweiz

Vertrieb durch:

Handelshaus Dittmann GmbH
Kissinger Str. 68
97727 Fuchsstadt
Deutschland
www.dittmann-gmbh.com

IHT 665

Entsorgung

Verpackung entsorgen



Entsorgen Sie Verpackungen sortenrein. Geben Sie Pappe und Karton zum Altpapier, Folien in die Wertstoffsammlung.



Recycling-Code PAP 21 bedeutet, der Werkstoff ist als „Sonstige Pappe“ einzustufen und wird als Verpackungen wiederverwertet.



Inhalator IHT 665 und Verpackung umweltschonend entsorgen.

Inhalator IHT 665 entsorgen

(Anwendbar in der Europäischen Union und anderen europäischen Staaten mit Systemen zur getrennten Sammlung von Wertstoffen)



Altgeräte dürfen nicht in den Hausmüll!

Sollte das Produkt einmal nicht mehr benutzt werden können, so ist jeder Verbraucher **gesetzlich verpflichtet, Altgeräte getrennt vom Hausmüll**, z. B. bei einer Sammelstelle seiner Gemeinde/seines Stadtteils, abzugeben. Damit wird gewährleistet, dass Altgeräte fachgerecht verwertet und negative Auswirkungen auf die Umwelt vermieden werden. Deswegen sind Elektrogeräte mit dem hier abgebildeten Symbol gekennzeichnet.

Mit QR-Codes schnell und einfach ans Ziel

Egal, ob Sie **Produktinformationen**, **Ersatzteile** oder **Zubehör** benötigen, Angaben über **Herstellergarantien** oder **Servicestellen** suchen oder sich bequem eine **Video-Anleitung** anschauen möchten, mit unseren QR-Codes gelangen Sie kinderleicht ans Ziel.

Was sind QR-Codes?

QR-Codes (QR = Quick Response) sind grafische Codes, die mithilfe einer Smartphone-Kamera gelesen werden und beispielsweise einen Link zu einer Internetseite oder Kontaktdaten enthalten.

Ihr Vorteil: Kein lästiges Eintippen von Internet-Adressen oder Kontaktdaten!

Und so geht's

Zum Scannen des QR-Codes benötigen Sie lediglich ein Smartphone, einen installierten QR-Code-Reader sowie eine Internet-Verbindung.*

Einen QR-Code-Reader finden Sie in der Regel kostenlos im App Store Ihres Smartphones.

Jetzt ausprobieren

Scannen Sie einfach mit Ihrem Smartphone den folgenden QR-Code und erfahren Sie mehr über Ihr neu erworbenes ALDI-Produkt.*

Ihr ALDI-Serviceportal

Alle oben genannten Informationen erhalten Sie auch im Internet über das ALDI-Serviceportal unter www.aldi-service.ch.



*Beim Ausführen des QR-Code-Readers können abhängig von Ihrem Tarif Kosten für die Internet-Verbindung entstehen.

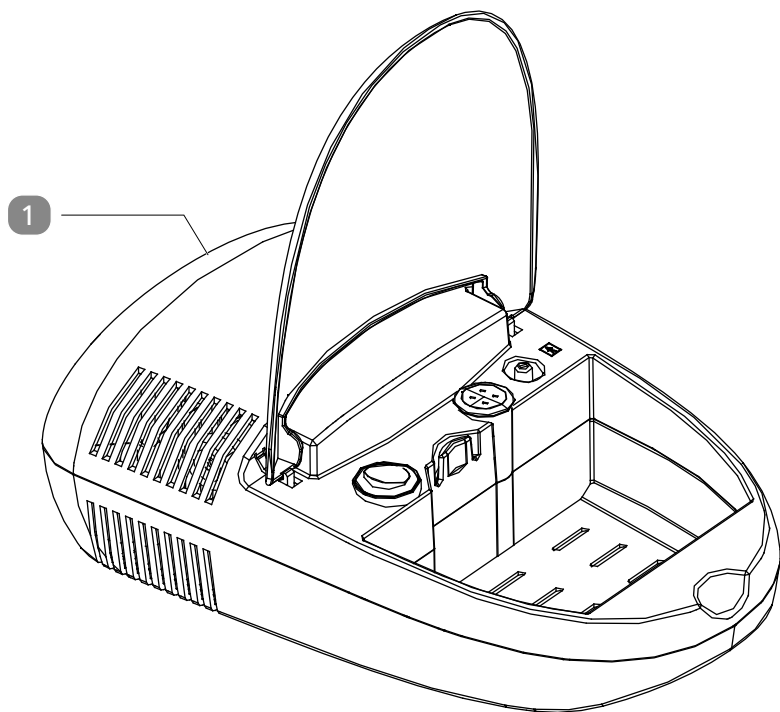

2



3



4

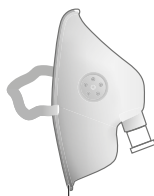

5



6



7



8



9

Contenu de la livraison

- 1 Inhalateur
- 2 Nébuliseur
- 3 Tuyau d'air (pour raccorder l'appareil au nébuliseur)
- 4 Masque enfant (avec pièce de branchement au nébuliseur)
- 5 Masque adulte (avec pièce de branchement au nébuliseur)
- 6 Adaptateur nasal pour adulte (à fixer sur le nébuliseur)
- 7 Adaptateur nasal pour enfant (à fixer sur le nébuliseur)
- 8 Embout buccal (à fixer sur le nébuliseur)
- 9 Filtre à air, 5×

Répertoire

Contenu de la livraison	45
Généralités	48
Lire le mode d'emploi et le conserver	48
Utilisation conforme à l'usage prévu	48
Pour quel domaine d'utilisation/environnement l'inhalateur IHT 665 convient-il?	48
Pour quel domaine d'utilisation l'inhalateur IHT 665 convient-il?	49
Quels sont les médicaments qui conviennent à l'inhalation?	49
Légende des symboles	49
Sécurité	51
Légende des avis	51
Consignes de sécurité générales	51
Pour quel domaine d'utilisation/environnement l'inhalateur IHT 665 ne convient-il pas?	53
Pour quel domaine d'utilisation l'inhalateur IHT 665 ne convient-il pas (contre-indications)?	54
Utilisation par les enfants et adolescents	55
Consignes d'utilisation de l'inhalateur IHT 665	55
Quels sont les médicaments qui ne conviennent pas à l'inhalation?	57
Mesures d'hygiène	58
Risque de choc électrique	59
Description de produit	60
Première mise en service	61
Vérifier l'inhalateur IHT 665 et le contenu de la livraison	61
Préparation de l'inhalateur IHT 665 à des fins d'utilisation	61
Montage et démontage du nébuliseur pour le nettoyer	62
Informations sur l'utilisation de l'inhalateur IHT 665	63
Fonctionnement du nébuliseur	64
Utilisation	65
Mise en marche de l'inhalateur IHT 665	65
Utilisation avec l'embout buccal	68
Utilisation avec le masque	69
Utilisation avec l'adaptateur nasal	70
Panne et remède	72
Nettoyage et entretien	73
Nettoyage	73
Maintenance de l'inhalateur IHT 665	75
Rangement	76
Immunité aux interférences électriques	76
Remarques sur l'immunité aux interférences électromagnétiques	76
Données techniques	81
Informations fabricant	83
Élimination	84
Élimination de l'emballage	84
Élimination de l'inhalateur IHT 665	84

Généralités

Lire le mode d'emploi et le conserver



Ce mode d'emploi appartient à l'inhalateur IHT 665. Il contient des informations importantes pour l'utilisation et le maniement.

Lisez attentivement le mode d'emploi, en particulier les consignes de sécurité, avant d'utiliser l'inhalateur IHT 665. Le non-respect de ce mode d'emploi peut entraîner des blessures graves ou endommager l'inhalateur IHT 665.

Le mode d'emploi est basé sur les normes et réglementations en vigueur dans l'Union Européenne. À l'étranger, veuillez respecter les directives et lois spécifiques au pays.

Conservez le mode d'emploi pour des utilisations futures. Si vous transmettez l'inhalateur IHT 665 à des tiers, joignez obligatoirement ce mode d'emploi.

Utilisation conforme à l'usage prévu

L'inhalateur IHT 665 est un appareil d'inhalation. Il est conçu exclusivement pour la nébulisation de médicaments liquides. Cette nébulisation permet de nébuliser et d'absorber par les voies respiratoires des médicaments homologués pour la thérapie par inhalation sous forme d'aérosols.

L'inhalateur IHT 665 est exclusivement destiné à un usage personnel et ne convient pas à un usage professionnel.

Utilisez l'inhalateur IHT 665 uniquement de la façon décrite dans ce mode d'emploi. Toute autre utilisation est considérée comme non conforme à l'usage prévu et peut provoquer des dommages matériels ou même corporels. L'inhalateur IHT 665 n'est pas un jouet.

Le fabricant ou commerçant décline toute responsabilité pour des dommages survenus par une utilisation non conforme ou contraire à l'usage prévu.

Pour quel domaine d'utilisation/environnement l'inhalateur IHT 665 convient-il?

- N'utilisez l'inhalateur que pour l'usage auquel il est destiné: inhaler un médicament liquide approprié par les voies respiratoires humaines. Toute autre utilisation n'est pas prévue et peut entraîner des dangers et des dommages. Le fabricant n'est pas responsable des dommages causés par une mauvaise utilisation.
- Le traitement avec l'appareil d'inhalation ne peut pas remplacer un avis ou un traitement médical! Consultez toujours d'abord votre médecin si vous souffrez de douleurs ou d'une maladie.
- Cet inhalateur est un dispositif médical. Utilisez toujours des médicaments liquides appropriés uniquement selon les instructions de votre médecin et respectez toujours les instructions d'utilisation et les consignes de sécurité des médicaments!

- Sauf avis médical contraire, nous recommandons une durée moyenne de traitement de 15 minutes jusqu'à trois fois par jour.

Pour quel domaine d'utilisation l'inhalateur IHT 665 convient-il?

- L'inhalateur IHT 665 peut être utilisé pour la thérapie par inhalation en cas de maladies aiguës et chroniques des voies respiratoires. Grâce à l'aérosol fin, les substances actives du médicament liquide nébulisé peuvent bien pénétrer dans les voies respiratoires et ainsi empêcher l'apparition de maladies des voies respiratoires ou soulager les symptômes existants.
- Grâce à son fonctionnement silencieux et à sa simplicité d'utilisation, cet inhalateur IHT 665 facile à transporter et à manipuler est particulièrement adapté à la thérapie par inhalation à domicile.

Quels sont les médicaments qui conviennent à l'inhalation?

- L'inhalateur peut être utilisé avec des médicaments liquides qui servent à prévenir et traiter les maladies aiguës et chroniques des voies respiratoires supérieures et inférieures. Ces médicaments sont nébulisés par l'inhalateur IHT 665. Grâce à l'aérosol fin qui en résulte, les substances actives du médicament liquide peuvent bien pénétrer dans les voies respiratoires et avoir ainsi un effet préventif sur les maladies des voies respiratoires ou soulager les symptômes existants.
- Utilisez un médicament liquide approprié pour la nébulisation avec l'inhalateur exclusivement selon les instructions et les consignes de votre médecin et respectez toujours les instructions d'utilisation et les consignes de sécurité de ce médicament!

Légende des symboles

Les symboles suivants sont utilisés dans ce mode d'emploi, sur l'inhalateur IHT 665 ou sur l'emballage.



Ce symbole vous fournit des informations et remarques supplémentaires utiles sur l'utilisation.



Veuillez lire et respecter ce mode d'emploi.



Attention



Avertissement/danger: Il y a risque de blessures et dommages graves et danger de mort en cas d'utilisation incorrecte!



Avertissement, risque d'infection: Une infection peut être causée par un virus, une bactérie, une moisissure ou autre!



Déclaration de conformité: Les produits marqués par ce symbole répondent à toutes les consignes communautaires applicables de l'Espace économique européen.



2022-09 Date de fabrication: 2022-09 (année, mois)



Fabricant



Représentant autorisé dans la Communauté européenne



Représentant autorisé en Suisse



Importateur



Protection contre les décharges électriques conformément au type BF (Body Float). Un appareil d'application de type BF avec une protection accrue contre une décharge électrique sur le corps, mais pas directement sur le cœur.



L'inhalateur IHT 665 dispose d'une isolation de protection de la classe de protection II.



N'utilisez et n'entreposez l'inhalateur IHT 665 que dans des endroits secs.

IP 21

Signification du premier chiffre: protégé contre les corps étrangers solides à partir d'un diamètre de 12,5 mm. Protégé contre l'accès avec un doigt.

Signification du deuxième chiffre: Protégé contre les gouttes d'eau.

Sécurité

Légende des avis

Les symboles et mots signalétiques suivants sont utilisés dans ce mode d'emploi.



Ce symbole/mot signalétique désigne un risque à un degré moyen qui, si on ne l'évite pas, peut avoir comme conséquence la mort ou une grave blessure.

AVIS!

Ce mot signalétique avertit contre les possibles dommages matériels.

Consignes de sécurité générales



Risque de blessure!

La manipulation non conforme de l'inhalateur IHT 665 peut provoquer des blessures et des dommages.

- En cas de défaut, l'inhalateur ne doit pas être utilisé, démonté, réparé ou modifié (transformé). L'utilisation incorrecte de l'inhalateur peut causer des dommages.
- Si des anomalies surviennent pendant l'utilisation de l'inhalateur IHT 665, cessez immédiatement l'utilisation et consultez votre médecin.
- Si vous avez des questions ou des doutes sur l'utilisation de l'inhalateur, consultez votre médecin avant de l'utiliser. L'utilisation de l'inhalateur ne remplace pas un diagnostic et un traitement médical!
- N'oubliez pas de consulter votre médecin au sujet du type, de la posologie et de l'utilisation des médicaments liquides qui vous conviennent le mieux pour l'inhalation avec cet inhalateur IHT 665.
- Conservez ce mode d'emploi pendant toute la durée de vie de l'inhalateur IHT 665 en cas de questions ultérieures et

joignez-le également si vous remettez l'inhalateur à des tiers. Mettez également le mode d'emploi à la disposition de tiers. Le mode d'emploi fait partie intégrante de l'inhalateur.

- Afin d'éviter les dommages et les dangers, il faut éviter toute mauvaise utilisation et toute utilisation non conforme aux fins prévues!
- N'utilisez l'inhalateur IHT 665 qu'avec les accessoires fournis ou des pièces de rechange d'origine. Les accessoires d'autres appareils ne doivent pas être utilisés!
- Ne placez pas d'objets lourds ou tranchants sur l'inhalateur et ses accessoires.
- Avant chaque utilisation, vérifiez que l'inhalateur IHT 665 ne présente pas de défaut. Dans le cas contraire, n'utilisez pas l'inhalateur IHT 665.
- Assurez-vous que l'inhalateur n'est pas soumis à des chocs violents ou qu'il ne tombe pas.
- Nettoyez et désinfectez l'inhalateur après chaque utilisation (voir chapitre «Nettoyage»).
- Ne laissez jamais l'inhalateur à la portée d'enfants ou de personnes qui doivent être surveillées!
- Ne nettoyez jamais le boîtier de base sous l'eau courante ou avec d'autres liquides et ne l'immergez jamais dans des liquides!
- Assurez-vous qu'aucun médicament liquide ne coule ou ne goutte sur et dans l'inhalateur IHT 665.
- Lors de l'utilisation de l'inhalateur, respectez toujours les mesures d'hygiène généralement requises.
- Ne couvrez pas le compresseur en marche avec un chiffon, une serviette ou un autre type de couverture. Cela pourrait provoquer une surchauffe ou un dysfonctionnement du compresseur.
- Limitez l'utilisation de l'inhalateur IHT 665 à 20 minutes par session et attendez 40 minutes avant d'utiliser à nouveau l'inhalateur IHT 665.

- Vérifiez le compresseur, le nébuliseur et les accessoires avant chaque mise en marche de l'inhalateur IHT 665. Assurez-vous qu'aucune pièce n'est endommagée, que la buse et le tuyau d'air ne sont pas bouchés et que le compresseur fonctionne normalement. Pendant l'utilisation, de l'air peut s'échapper du tuyau d'air s'il n'est pas correctement raccordé. Ne pas utiliser l'inhalateur IHT 665 si le tuyau d'air est plié.
- Assurez-vous que l'inhalateur IHT 665 repose solidement sur le sol. Vérifiez régulièrement que les quatre pieds en caoutchouc sous l'inhalateur IHT 665 tiennent bien en place. N'utilisez jamais l'inhalateur IHT 665 s'il manque un ou plusieurs pieds en caoutchouc. S'il manque des pieds en caoutchouc, l'inhalateur IHT 665 peut se déplacer à cause de la vibration et tomber de la table, par exemple. **Attention! Risque de dommages matériels et corporels!**

Pour quel domaine d'utilisation/environnement l'inhalateur IHT 665 ne convient-il pas?



Risque de blessure!

La manipulation non conforme de l'inhalateur IHT 665 peut provoquer des blessures et des dommages.

- Il est interdit d'utiliser l'inhalateur IHT 665 simultanément avec d'autres appareils médicaux et électriques en tout genre.
- N'utilisez pas l'inhalateur quand vous prenez une douche, nagez, faites une séance de sauna, vous baignez ni dans tout autre environnement où l'humidité atmosphérique est élevée. Tenez tout type de liquide à l'écart durant l'application.
- Ne placez pas l'inhalateur IHT 665 à proximité de substances et de gaz facilement inflammables ou à proximité d'explosifs.
- Pendant l'utilisation, l'inhalateur IHT 665 peut interférer avec d'autres appareils électriques ou subir des interférences d'autres appareils électriques. N'utilisez donc pas l'inhalateur à proximité d'autres appareils électriques.

- N'utilisez pas l'inhalateur à moins d'1,5 mètre d'un appareil à ondes courtes ou à micro-ondes ou d'un appareil chirurgical haute fréquence. N'utilisez pas l'inhalateur en montagne à une altitude supérieure à 2 000 mètres.
- L'inhalateur IHT 665 est destiné à un usage personnel; il n'est pas conçu pour une utilisation professionnelle ou commerciale.
- Veuillez observer que les dispositifs de communication HF (haute fréquence) (par ex. le téléphone portable) peuvent influencer les appareils médicaux électriques.
- Les appareils médicaux électriques sont soumis à des mesures de précaution particulières en ce qui concerne la CEM (compatibilité électromagnétique). Veuillez observer, pour cela, les indications ci-jointes relatives à la CEM et concernant l'installation et la mise en service de l'appareil (voir chapitre «Immunité aux interférences électriques»).

Pour quel domaine d'utilisation l'inhalateur IHT 665 ne convient-il pas (contre-indications)?



Risque de blessure!

La manipulation non conforme de l'inhalateur IHT 665 peut provoquer des blessures et des dommages.

- Les huiles essentielles de plantes médicinales, les solutions pour gargarismes, les gouttes et les solutions à faire pénétrer, les graisses, les liquides gras, les particules en suspension, les herbes, jus, esters ou huiles pour bains vapeur ne doivent pas être utilisés avec l'inhalateur IHT 665. Ceux-ci sont souvent visqueux et ne peuvent pas être atomisés en aérosol. Cela pourrait endommager l'inhalateur IHT 665.
- Les médicaments liquides aux huiles essentielles peuvent provoquer un rétrécissement spasmodique des bronches avec essoufflement (bronchospasme) en cas d'hypersensibilité des voies respiratoires. Informez-vous auprès de votre médecin!

- Aucun effet secondaire n'a été répertorié pour l'utilisation de l'inhalateur IHT 665.
- Lors de l'utilisation, assurez-vous que l'aérosol de l'atomiseur ne pénètre pas dans les yeux. Selon le médicament, l'aérosol peut avoir un effet nocif sur les yeux.
- L'application du masque provoque des points de pression sur le visage.

Utilisation par les enfants et adolescents



Dangers pour les enfants et les adolescents!

- L'utilisation de l'inhalateur par des enfants et des adolescents de moins de 18 ans doit toujours être effectuée sous surveillance.
- L'inhalateur doit être tenu hors de portée des enfants et des adolescents de moins de 18 ans.
- Ne laissez pas l'inhalateur entre les mains des enfants. Les enfants pourraient avaler les petites pièces et s'étouffer avec. Les enfants pourraient se blesser en utilisant l'appareil.

Consignes d'utilisation de l'inhalateur IHT 665



Risque de blessure!

La manipulation non conforme de l'inhalateur IHT 665 peut provoquer des blessures et des dommages.

- Avant d'utiliser l'inhalateur IHT 665, assurez-vous que les composants et accessoires de l'inhalateur IHT 665 (par ex. embout buccal, tuyau d'air, etc.) ont été correctement assemblés conformément aux informations contenues dans ce mode d'emploi.
- Évitez de secouer le nébuliseur pendant l'utilisation. Cela pourrait entraîner un dysfonctionnement et une fuite de liquide.

- N'installez et ne désinstallez les accessoires et ne remplissez le réservoir à médicaments que lorsque l'inhalateur est éteint.
- Si l'utilisation de l'inhalateur ne fonctionne pas, consultez votre médecin dans tous les cas.
- Pour des raisons d'hygiène et pour éviter l'infection par des maladies, chaque utilisateur doit utiliser ses propres accessoires. Ceci est valable pour l'unité de pulvérisation, le couvercle de l'atomiseur, la pièce de raccordement, les embouts buccaux et surtout les masques qui ne peuvent pas être désinfectés par ébullition!
- N'utilisez l'inhalateur qu'avec des médicaments liquides! Ne jamais remplir et utiliser l'inhalateur IHT 665 avec d'autres liquides de quelque nature que ce soit, car cela pourrait nuire à la santé et/ou endommager l'inhalateur IHT 665!
- Ne couvrez pas les entrées d'air de l'inhalateur IHT 665, car cela pourrait obstruer la circulation d'air et endommager l'inhalateur IHT 665.
- Ne branchez pas le bloc d'alimentation de l'inhalateur sur le secteur 230 V avec les mains mouillées ou humides!
- Avant de brancher l'alimentation, assurez-vous que la tension secteur en V (volts) et la fréquence en Hz (hertz) de la fiche secteur correspondent à celles de l'alimentation secteur.
- Lors de l'utilisation de l'inhalateur IHT 665 avec l'adaptateur secteur, veillez toujours à le débrancher lorsque l'utilisation est terminée!
- Assurez-vous que l'inhalateur IHT 665 est débranché du réseau électrique avant de le nettoyer.
- N'utilisez pas l'inhalateur à une température ambiante supérieure à 40 °C! Vous trouverez d'autres informations sur les conditions ambiantes autorisées dans les données techniques.
- N'effectuez aucune autre activité pendant l'utilisation de l'inhalateur. Veillez à ce que l'utilisation puisse se dérouler dans une atmosphère calme et détendue.

- Avant chaque utilisation, vérifiez que la fiche du bloc d'alimentation n'est pas encrassée. Une fiche sale peut provoquer un incendie.
- Ne pas utiliser l'inhalateur IHT 665 s'il peut être exposé à des gaz ou vapeurs inflammables et ne pas utiliser d'eau minérale dans l'atomiseur pour la pulvérisation.
- Retirez toujours tout médicament restant dans le contenant après chaque utilisation. Utilisez des médicaments neufs chaque fois que vous utilisez l'inhalateur IHT 665.
- Assurez-vous que le filtre à air soit propre. Si le filtre à air a changé de couleur ou a été utilisé pendant 60 jours, remplacez-le.
- N'ajoutez pas plus de 10 ml de liquide pour inhalation dans le réservoir à médicaments.
- N'inclinez pas le nébuliseur à plus de 45°. Les médicaments peuvent entrer dans la bouche!

Quels sont les médicaments qui ne conviennent pas à l'inhalation?



Risque sanitaire!

La manipulation non conforme de l'inhalateur IHT 665 peut entraîner des risques pour la santé.

- Les huiles essentielles de plantes médicinales, les solutions pour gargarismes, les gouttes et les solutions à faire pénétrer, les graisses, les liquides gras, les particules en suspension, les herbes et les jus ne doivent pas être utilisés avec l'inhalateur IHT 665. Ceux-ci sont souvent visqueux et ne peuvent pas être atomisés en aérosol. Cela peut endommager l'inhalateur IHT 665.
- Les médicaments liquides aux huiles essentielles peuvent provoquer un rétrécissement spasmodique des bronches avec essoufflement (bronchospasme) en cas d'hypersensibilité des voies respiratoires. Informez-vous auprès de votre médecin!

- N'utilisez jamais de médicament liquide avec l'inhalateur sans avoir préalablement consulté votre médecin! Suivez les instructions de votre médecin.
- N'inhalez jamais d'aérosols composés d'un mélange de différents médicaments, à moins que cela n'ait été expressément convenu et prescrit par votre médecin.

Mesures d'hygiène



Risque d'infection par des virus, bactéries et germes!

Les infections peuvent transmettre des maladies mortelles! L'inhalateur IHT 665 doit être nettoyé et désinfecté après chaque utilisation. Ces mesures peuvent minimiser le risque d'infection.

- L'inhalateur IHT 665 et ses accessoires doivent être soigneusement nettoyés et désinfectés avant la mise en service, après un stockage prolongé et après chaque utilisation!
- Pour le nettoyage et la désinfection de l'inhalateur IHT 665 et des accessoires, respectez scrupuleusement les instructions de ce mode d'emploi.
- L'inhalateur ne doit pas être mis en marche pendant le nettoyage et l'entretien.
- Pour des raisons d'hygiène et pour éviter l'infection par des maladies, chaque utilisateur doit utiliser ses propres accessoires. Ceci est valable pour l'unité de pulvérisation, le couvercle de l'atomiseur, la pièce de raccordement, les embouts buccaux et surtout les masques qui ne peuvent pas être désinfectés par ébullition!
- Ne plongez jamais l'inhalateur dans l'eau ou d'autres liquides.
- Videz le récipient après chaque utilisation et veillez à ce qu'il ne reste plus de liquide dans l'inhalateur IHT 665!
- Le nébuliseur doit être remplacé tous les 6 mois après une utilisation régulière.

Risque de choc électrique



Risque de choc électrique!

Une installation électrique défectueuse ou une tension réseau trop élevée peut provoquer un choc électrique.

- N'utilisez pas l'inhalateur IHT 665 et le cordon d'alimentation si vous ou vos vêtements sont mouillés.
- Ne branchez ou ne débranchez pas le cordon d'alimentation avec les mains mouillées.
- Ne plongez jamais l'unité principale (compresseur) dans l'eau ou d'autres liquides. N'introduisez pas d'objets dans l'inhalateur IHT 665.
- Ne renversez pas d'eau ou d'autres liquides sur le compresseur. Il n'est pas étanche. Si du liquide entre en contact avec cette pièce, débranchez la fiche secteur et essuyez immédiatement le liquide avec un matériau absorbant doux.
- Ne pas utiliser ou stocker l'inhalateur IHT 665 dans des endroits humides ou à l'extérieur. Utilisez l'inhalateur IHT 665 dans la plage de température et d'humidité de fonctionnement.
- Ne surchargez pas les prises de courant. Branchez l'inhalateur IHT 665 dans la prise murale correspondante. Branchez le cordon d'alimentation directement sur la prise murale.
- Débranchez l'inhalateur IHT 665 de la prise murale après utilisation. Ne laissez jamais l'inhalateur IHT 665 sans surveillance lorsqu'il est branché et débranchez-le de la prise murale avant de le nettoyer.
- Lisez attentivement toutes les instructions concernant les accessoires optionnels avant de les utiliser.
- Lors de l'utilisation de l'inhalateur IHT 665, positionnez-le de manière à pouvoir l'utiliser ou l'éteindre sans difficulté et immédiatement.

Description de produit

L'inhalateur IHT 665 est un inhalateur **1** utilisé pour la nébulisation des médicaments liquides, afin que ceux-ci puissent être absorbés par voie respiratoire par le biais des masques **4** / **5**, des adaptateurs nasaux **6** / **7** ou de l'embout buccal **8**.

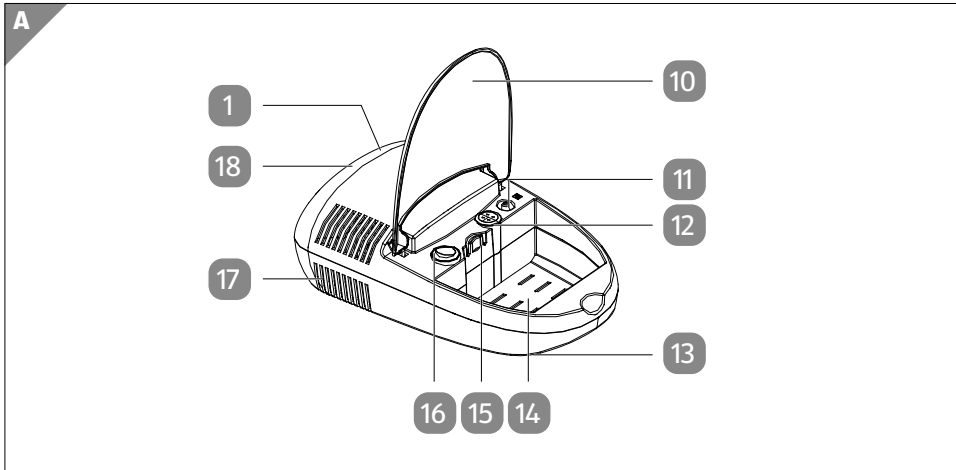

10 Couvercle anti-poussière

11 Raccord pour tuyau d'air sur l'inhalateur

12 Boîtier du filtre à air (peut être retiré pour remplacer le filtre à air)

13 Pieds en caoutchouc (sur le dessous de l'inhalateur)

14 Compartiment de rangement (pour les accessoires)

15 Support du nébuliseur

16 Interrupteur ON/OFF

17 Fentes d'aération de l'inhalateur

18 Fiche secteur (avec compartiment pour le câble à l'arrière)

Première mise en service

Vérifier l'inhalateur IHT 665 et le contenu de la livraison

AVIS!

Risque d'endommagement!

Si vous ouvrez l'emballage avec négligence avec un couteau bien aiguisé ou à l'aide d'autres objets pointus, vous risquez d'endommager rapidement l'inhalateur IHT 665.

- Soyez très prudent lors de l'ouverture.
 1. Retirez l'inhalateur IHT 665 de son emballage.
 2. Vérifiez si la livraison est complète (voir chapitre «**Contenu de la livraison**»).
 3. Vérifiez si l'inhalateur IHT 665 ou les pièces détachées sont endommagés. Si tel est le cas, n'utilisez pas l'inhalateur IHT 665. Adressez-vous à votre filiale.

Préparation de l'inhalateur IHT 665 à des fins d'utilisation



AVERTISSEMENT!

Risque sanitaire!

La manipulation non conforme de l'inhalateur IHT 665 peut entraîner une infection.

- Nettoyez et désinfectez le nébuliseur, les masques, le nez et l'embout buccal avant de les utiliser pour la première fois après l'achat.
- Si l'inhalateur IHT 665 n'a pas été utilisé pendant une période prolongée, veuillez nettoyer et désinfecter le nébuliseur et ses accessoires avant de les utiliser.
- Pour éviter tout risque d'infection, différentes personnes ne devraient jamais utiliser le même ensemble de nébuliseurs et d'accessoires.

1. Lors d'une utilisation normale, placez l'inhalateur IHT 665 horizontalement sur une surface stable et plane afin qu'il soit facilement accessible en position assise.

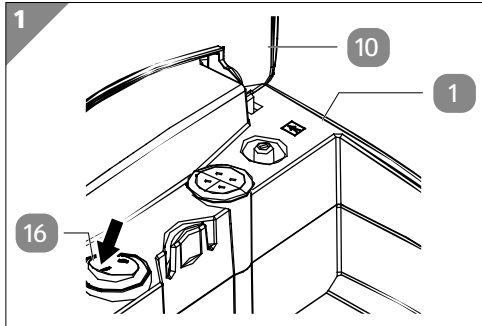

2. Assurez-vous que l'inhalateur 1 IHT 665 est en position OFF (0) en appuyant sur le côté gauche de l'interrupteur ON/OFF 16 (Point de vue: Le couvercle anti-pousière 10 se situe à l'avant) (voir fig. 1).
3. Branchez la fiche secteur 18 dans la prise électrique. Celle-ci se trouve à l'arrière de l'inhalateur IHT 665.

Montage et démontage du nébuliseur pour le nettoyer

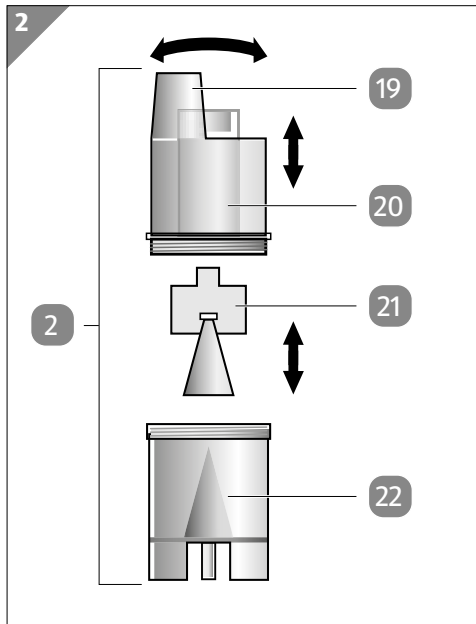

19 Raccord

21 Tête du nébuliseur

20 Partie supérieure

22 Réservoir à médicaments

1. Tournez la partie supérieure 20 du nébuliseur 2 dans le sens inverse des aiguilles d'une montre pour retirer la tête du nébuliseur 21 du réservoir à médicaments 22 (boîtier inférieur de l'unité de nébulisation) (voir **fig. 2**).
2. Retirez la tête du nébuliseur du réservoir à médicaments et réinsérez-la après l'avoir nettoyée.
3. Tournez la partie supérieure du nébuliseur dans le sens des aiguilles d'une montre jusqu'à ce qu'elle soit bien fermée.
4. Branchez ensuite l'accessoire d'inhalation souhaité sur le raccord 19 de la partie supérieure.

Informations sur l'utilisation de l'inhalateur IHT 665

L'inhalateur IHT 665 convient au traitement des maladies respiratoires comme l'asthme ou les allergies avec des médicaments liquides. Dans le nébuliseur de l'inhalateur IHT 665, le produit inhalé est nébulisé en un aérosol qui, grâce à ses propriétés, peut être facilement inhalé, réparti et absorbé dans les voies respiratoires supérieures et inférieures. En cas de manque de liquide, l'inhalateur IHT 665 s'éteint automatiquement. Pour l'alimentation électrique de l'inhalateur IHT 665, un branchement secteur 230 V est nécessaire. L'inhalateur IHT 665 est conçu pour l'inhalation à domicile. L'inhalation de médicaments liquides ne doit se faire que selon les instructions médicales, dans une ambiance calme et détendue. Lors de l'utilisation de l'inhalateur IHT 665, inspirez lentement et profondément afin que l'aérosol puisse bien se répandre dans les bronches les plus fines, puis expirez normalement.

Fonctionnement du nébuliseur

Le masque, l'embout buccal ou l'adaptateur nasal est fixé sur le dessus du nébuliseur. Le produit à inhaler/médicament est soigneusement versé dans l'ouverture située sur le dessus du nébuliseur. Sur le côté du nébuliseur se trouve une échelle graduée de 2 à 10 ml pour contrôler la quantité de remplissage.

Le compresseur pousse l'air à travers le tuyau d'air dans le nébuliseur. Lorsque l'air pénètre dans le nébuliseur, il transforme le médicament prescrit en un aérosol de gouttelettes microscopiques. Celles-ci sortent alors par le haut du nébuliseur et pénètrent dans le masque, par exemple.

Cet aérosol peut alors être facilement inhalé et pénétrer dans les voies respiratoires. Le nébuliseur doit être nettoyé après chaque utilisation, sans quoi il sera contaminé et son fonctionnement altéré.

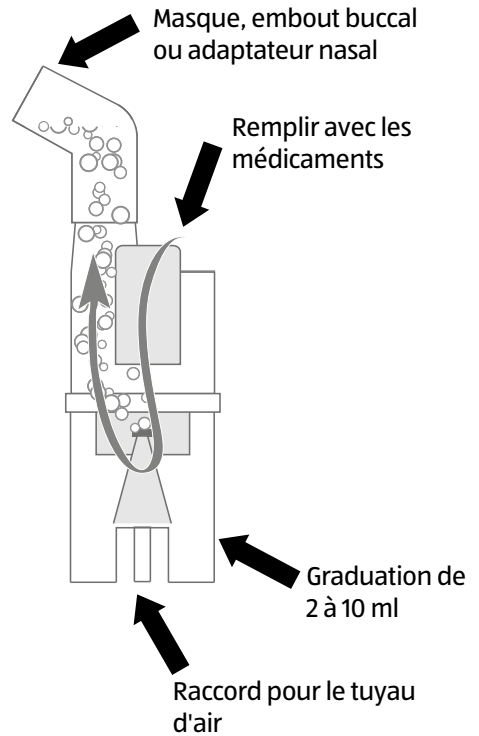

Utilisation

Mise en marche de l'inhalateur IHT 665

1. Branchez la fiche secteur **18** sur l'alimentation électrique du bâtiment.

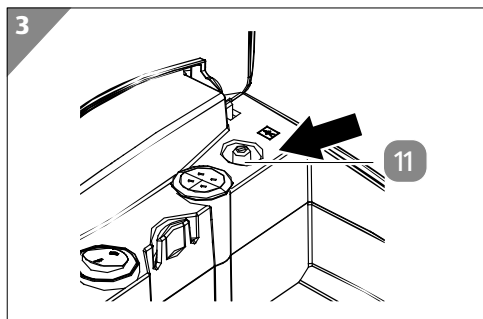

2. En tournant, insérez fermement un côté du tuyau d'air **3** dans le raccord pour tuyau d'air sur l'inhalateur **11** (voir **fig. 3**).

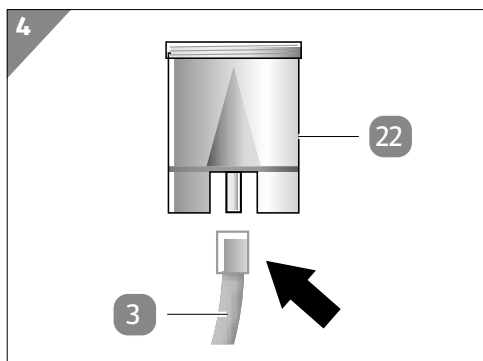

3. Tournez fermement l'autre bout du tuyau d'air **3** dans le raccord du réservoir à médicaments **22** (voir **fig. 4**).
Le tuyau d'air ne doit pas être plié pendant l'utilisation.

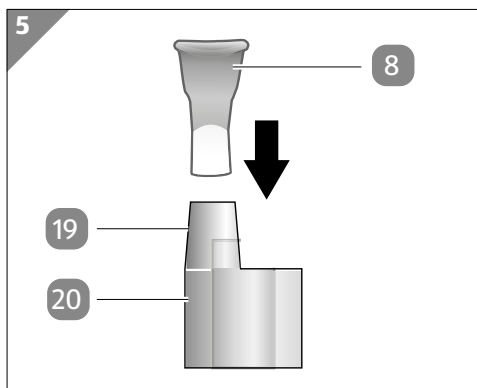

4. Placez l'embout buccal **8** sur le raccord **19** de la partie supérieure **20** du nébuliseur **2** (voir **fig. 5**).

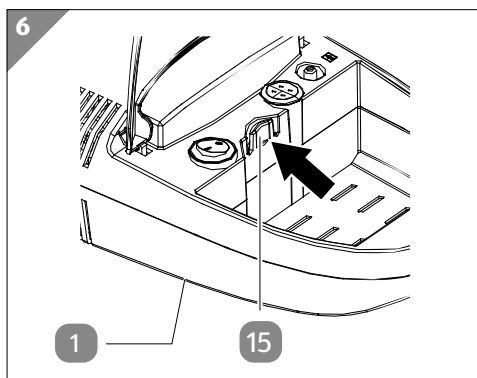

5. Insérez le nébuliseur dans le support du nébuliseur **15** situé sur l'inhalateur **1** (voir **fig. 6**).



Ne jamais utiliser le nébuliseur sans l'embout buccal dans le support.

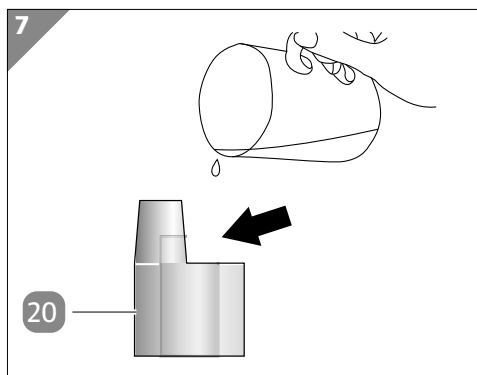

6. Versez ensuite le médicament/produit à inhaler liquide dans la partie supérieure **20** du nébuliseur **2**. Le minimum est de 2 ml et le maximum, de 10 ml. Reportez-vous à la graduation (voir **fig. 7**).



Avant l'utilisation, vérifiez si le médicament/produit à inhaler souhaité peut être nébulisé et respectez le mode d'emploi du fabricant. Lors de l'inhalation avec l'embout buccal fixe, une distance minimale d'environ 20 à 50 cm doit être respectée par rapport à l'inhalateur IHT 665.

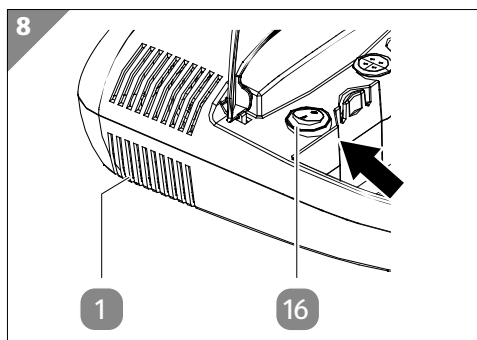

7. Allumez l'inhalateur **1** IHT 665 à l'aide de l'interrupteur ON/OFF **16** (voir **fig. 8**). L'inhalateur IHT 665 commence à fonctionner et l'interrupteur ON/OFF s'allume en vert. La durée maximale d'utilisation est de 20 minutes. L'inhalateur IHT 665 doit ensuite refroidir pendant 40 minutes. Ce n'est qu'ensuite que l'inhalateur IHT 665 peut être à nouveau utilisé. Après utilisation, éteignez à nouveau l'inhalateur IHT 665 à l'aide de l'interrupteur ON/OFF et débranchez la fiche secteur **18** de l'alimentation électrique. Si vous souhaitez interrompre l'utilisation, éteignez l'inhalateur IHT 665.



Appuyez sur l'interrupteur ON/OFF pour annuler ou interrompre le traitement.

Utilisation avec l'embout buccal

L'embout buccal **8** fourni est utilisé pour l'inhalation de médicaments liquides atomisés (aérosols) par la bouche ou le laryngopharynx.

1. Fixez l'embout buccal au nébuliseur **2** (voir **fig. 5**). Versez le produit à inhaler dans l'ouverture supérieure du nébuliseur tout en tenant ce dernier.

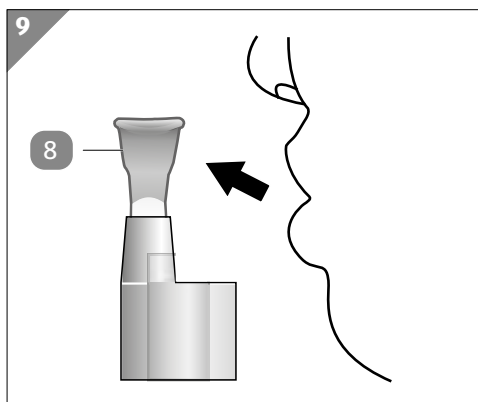

2. Prenez ensuite l'embout buccal **8** dans votre bouche et refermez vos lèvres autour (voir **fig. 9**).
3. Allumez l'inhalateur IHT 665. L'interrupteur ON/OFF **16** s'allume en vert et l'inhalateur IHT 665 commence à fonctionner.
4. Inhalez le médicament liquide atomisé en inspirant lentement et profondément par la bouche, de sorte que l'aérosol puisse bien se répandre dans la bouche et la gorge et jusqu'aux bronches les plus fines.
5. Expirez normalement par le nez.
6. Appuyez à nouveau sur l'interrupteur ON/OFF pour éteindre l'inhalateur IHT 665. Le voyant vert de l'interrupteur s'éteint.

Utilisation avec le masque

Les masques pour adulte **5** et enfant **4** fournis sont utilisés pour l'inhalation de médicaments liquides atomisés (aérosols) par le nez ou le laryngopharynx.

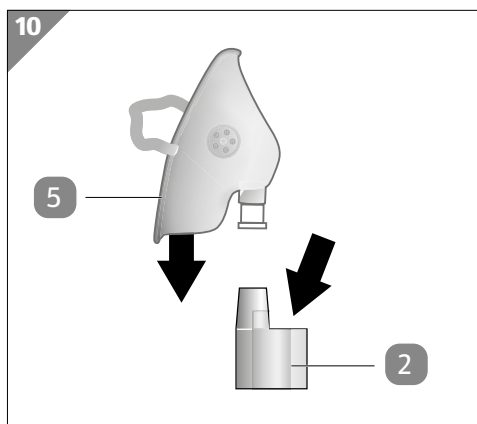

1. Fixez p.ex. le masque adulte **5** au nébuliseur **2** (voir **fig. 10**). Versez le produit à inhaler dans l'ouverture supérieure du nébuliseur tout en tenant ce dernier.

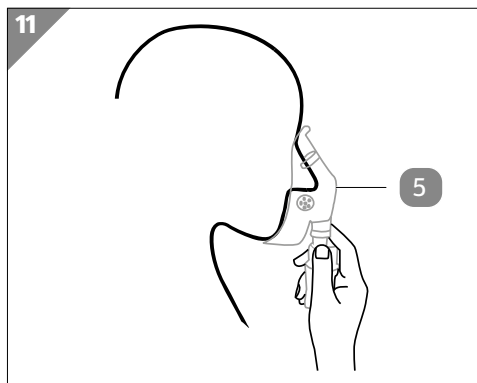

2. Orientez ensuite le masque adulte **5** de manière à ce qu'il repose légèrement sur le visage au-dessus du nez et de la bouche (voir **fig. 11**).
3. Tirez l'élastique du masque au-dessus de votre tête et positionnez-le de manière à ce que le masque tienne bien.
4. Appuyez sur l'interrupteur ON/OFF **16** pour allumer l'inhalateur **1** IHT 665. L'interrupteur s'allume en vert et l'inhalateur IHT 665 commence à fonctionner.
5. Inhalez le médicament liquide atomisé en inspirant lentement et profondément par la bouche, de sorte que l'aérosol puisse bien se répandre dans la bouche et la gorge et jusqu'aux bronches les plus fines.

6. Expirez normalement par le nez. Appuyez à nouveau sur l'interrupteur ON/OFF pour éteindre l'inhalateur IHT 665. Le voyant vert de l'interrupteur s'éteint.

Utilisation avec l'adaptateur nasal

Les adaptateurs nasaux fournis pour adulte **6** et enfant **7** sont utilisés pour l'inhalation de médicaments liquides pulvérisés (aérosols) par le nez.

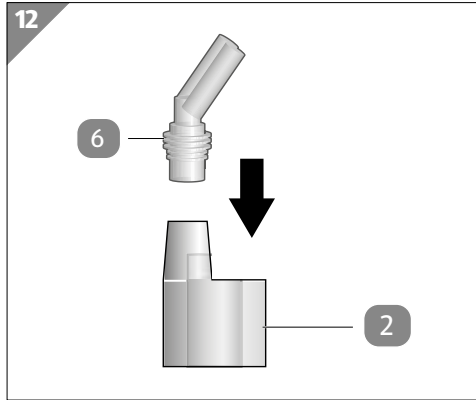

1. Fixez p.ex. l'adaptateur nasal pour adulte **6** au nébuliseur **2** (voir **fig. 12**). Versez le produit à inhaler dans l'ouverture supérieure du nébuliseur tout en tenant ce dernier.

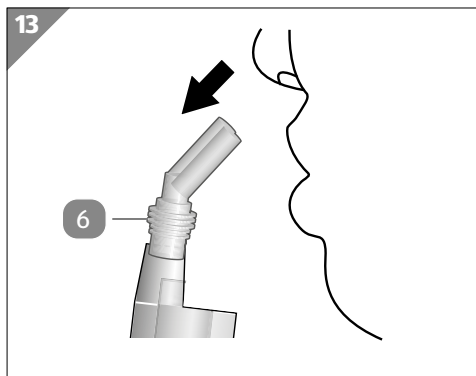

2. Avec précaution, introduisez l'adaptateur nasal pour adulte **6** à l'intérieur de votre nez (voir **fig. 13**).
3. Appuyez sur l'interrupteur ON/OFF **16** pour allumer l'inhalateur **1** IHT 665. L'interrupteur s'allume en vert et l'inhalateur IHT 665 commence à fonctionner.
4. Inhalez le médicament liquide atomisé en inspirant lentement et profondément par le nez, de sorte que l'aérosol puisse bien se répandre dans le nez et jusqu'aux bronches les plus fines.

5. Expirez normalement par la bouche.
6. Appuyez à nouveau sur l'interrupteur ON/OFF pour éteindre l'inhalateur IHT 665. Le voyant vert de l'interrupteur s'éteint.



Remplacez les pièces défectueuses ou usées (par exemple masques, embout buccal, adaptateur nasal, tuyau d'air) uniquement par des pièces d'origine. Utilisez l'embout buccal pour que l'aérosol inhalé ne soit pas pulvérisé sur la langue.

Afin d'assurer la meilleure efficacité possible, il est recommandé d'inhaler dans une atmosphère calme et détendue, dans une posture confortable, et d'inspirer aussi lentement et profondément que possible afin que l'aérosol atteigne même les parties les plus profondes des voies respiratoires. Si vous voulez l'utiliser au lit, vous devez placer un oreiller sous votre dos pour soutenir la colonne vertébrale et la maintenir droite. Une posture inconfortable et une respiration irrégulière peuvent rendre l'inhalation plus difficile et bloquer les voies respiratoires.

Pendant le fonctionnement, assurez-vous que le nébuliseur **2** est bien à un angle maximal de 45° pour assurer son bon fonctionnement.

Panne et remède

Problème	Origines possibles	Solution
L'inhalateur 1 IHT 665 ne démarre pas quand on l'allume, et l'interrupteur ON/OFF 16 ne s'allume pas en vert.	La fiche secteur 18 (230 V) n'est pas correctement branchée.	Raccordez correctement le bloc d'alimentation au secteur 230 V.
Pas ou très peu de nébulisation du produit à inhaler lors de la mise en marche de l'inhalateur IHT 665.	Pas, trop ou pas assez de produit à inhaler dans le réservoir à médicaments 22 .	Vérifiez la quantité de produit à inhaler dans le réservoir à médicaments.
	Le nébuliseur n'est pas monté correctement.	Assurez-vous que le nébuliseur 2 est correctement monté et que les accessoires d'inhalation sont bien fixés.
	Le nébuliseur est trop incliné.	Tenez correctement le nébuliseur. N'inclinez pas le nébuliseur à plus de 45°.
	Le tuyau d'air 3 est mal fixé.	Assurez-vous que le tuyau d'air est correctement fixé au compresseur et au nébuliseur.
	Le tuyau d'air est plié ou endommagé. Le tuyau d'air est bouché.	Assurez-vous que le tuyau d'air n'est pas plié ou endommagé. Vérifiez que le tuyau d'air n'est pas endommagé. Remplacez le tuyau d'air s'il est endommagé.
L'inhalateur IHT 665 est très chaud.	Le compresseur est recouvert. L'inhalateur IHT 665 a été utilisé pendant plus de 20 minutes.	Éteignez l'inhalateur IHT 665. Attendez 40 minutes avant d'utiliser à nouveau l'inhalateur IHT 665.
L'inhalateur IHT 665 exécute une fonction inattendue lors du fonctionnement.	L'inhalateur IHT 665 est défectueux.	Signalez cette irrégularité lors de l'utilisation de l'inhalateur IHT 665 au service après-vente ou au revendeur.

Nettoyage et entretien

Nettoyage

AVIS!

Risque de court-circuit!

L'eau ou tout autre liquide infiltré dans le boîtier peut provoquer un court-circuit.

- Ne plongez jamais l'inhalateur IHT 665 dans l'eau ou d'autres liquides.
- Veillez à ce qu'il n'y ait pas d'infiltration d'eau ou d'autres liquides dans le boîtier.

AVIS!

Risque d'endommagement!

Une manipulation incorrecte de l'inhalateur IHT 665 peut endommager l'inhalateur IHT 665.

- N'utilisez ni produit de nettoyage agressif, ni brosse métallique ou en nylon, ni ustensile de nettoyage tranchant ou métallique tel qu'un couteau, une spatule dure ou un objet similaire. Ceux-ci peuvent endommager les surfaces.
- Ne mettez jamais l'inhalateur IHT 665 au lave-vaisselle. Cela le détruirait.

Nettoyage des accessoires après chaque utilisation

En suivant les instructions de nettoyage après chaque utilisation, vous éviterez que les médicaments qui restent dans le réservoir de médicaments **22** ne sèchent; ainsi, l'inhalateur **1** IHT 665 ne sera pas contaminé et cela contribuera à prévenir les infections. Lavez les accessoires après chaque utilisation. Séchez les éléments immédiatement après le lavage.



AVERTISSEMENT: Risque d'infection par des virus, bactéries et germes! Les infections peuvent transmettre des maladies mortelles! L'inhalateur IHT 665 doit être nettoyé et désinfecté après chaque utilisation. Ces mesures peuvent minimiser le risque d'infection.

1. Retirez les accessoires d'inhalation (masque **4** / **5**, embout buccal **8** ou adaptateur nasal **6** / **7**) du nébuliseur **2**.
2. Retirez le tuyau d'air **3** du nébuliseur et de l'inhalateur **1** IHT 665.
3. Tournez doucement la partie supérieure **20** de l'inhalateur dans le sens inverse des aiguilles d'une montre et soulevez-le pour séparer le nébuliseur en deux parties.
4. Retirez la tête du nébuliseur **21** du réservoir à médicaments **22**.
5. Videz le réservoir à médicaments.
6. Rincez le nébuliseur, l'embout buccal, le masque, l'adaptateur nasal et le tuyau d'air utilisés (selon les cas) dans de l'eau chaude avec un détergent doux.
7. Rincez le masque à l'eau chaude du robinet. Retirez le connecteur du masque.
8. Séchez toutes les pièces avec un chiffon doux, sec et non pelucheux ou avec de la gaze/un tampon.
9. Remontez le nébuliseur et rangez-le dans un sachet sec et scellé.

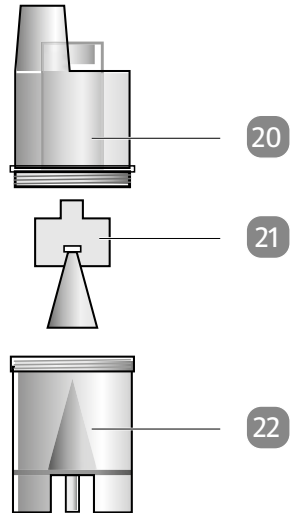

Il faut changer de nébuliseur tous les 6 mois.
Les pièces de rechange sont disponibles auprès du service clientèle.

Désinfection des accessoires après utilisation

La désinfection doit être effectuée après environ 20 utilisations. Suivez les points 1 à 9 du chapitre «Nettoyage des accessoires après chaque utilisation».

1. Plongez les accessoires dans de l'alcool à 75 % pendant environ 10 minutes.
2. Rincez les éléments à l'eau et séchez-les à l'aide d'un chiffon doux, propre et non pelucheux ou d'une compresse.

Nettoyage et entretien de l'inhalateur IHT 665

L'inhalateur **1** IHT 665 ne doit pas être mis en marche pendant le nettoyage et l'entretien.

1. Nettoyez avec précaution les surfaces de l'inhalateur IHT 665 à intervalles réguliers (par ex. après 20 utilisations) avec un chiffon doux, légèrement imbibé d'eau et un peu d'alcool nettoyant. Veillez à ce que l'humidité ne pénètre pas dans l'inhalateur IHT 665. Vous pouvez ajouter un produit de nettoyage doux en cas de salissures tenaces. L'inhalateur IHT 665 ne doit pas être allumé. Débranchez la fiche secteur **18** de l'alimentation (230 V).
2. Ne plongez pas l'inhalateur IHT 665 dans l'eau ou d'autres liquides.
3. Ne démontez et ne réparez pas l'inhalateur IHT 665 sous risque d'accidents techniques ou de dommages corporels.
4. Nettoyez et désinfectez l'inhalateur IHT 665 et ses accessoires avant de le remettre à une autre personne pour éviter la transmission de maladies.
5. Respectez les instructions de nettoyage des accessoires (voir chapitre «Nettoyage des accessoires après chaque utilisation» et «Désinfection des accessoires après utilisation»).

Maintenance de l'inhalateur IHT 665

Toutes les pièces doivent être totalement sèches avant de pouvoir être rangées.

- Ne démontez et ne réparez pas l'inhalateur **1** IHT 665 sous risque d'accidents techniques ou de dommages corporels.
Avertissement! Danger de mort!
- Ne faites pas tomber l'inhalateur IHT 665, ne lui faites pas subir de chocs et ne le lancez pas.
- L'inhalateur IHT 665 ne nécessite pas d'entretien. Avant chaque utilisation, vérifiez que la fiche secteur **18** n'est pas encrassée. Une fiche sale peut provoquer un incendie.
- Protégez l'inhalateur IHT 665 des rayons directs du soleil, des chocs, de la chaleur, du feu et de tout contact avec des liquides corrosifs! Ne posez jamais l'inhalateur IHT 665 sur des surfaces chaudes.

- Si le filtre à air **9** a changé de couleur ou a été utilisé pendant 60 jours, remplacez-le. Retirez le boîtier gris du filtre à air **12** par le haut et remplacez soigneusement le filtre avec les doigts.
- Le nébuliseur **2** doit être remplacé tous les 6 mois après une utilisation régulière.

Rangement

Toutes les pièces doivent être totalement sèches avant de pouvoir être rangées.

- N'exposez pas l'inhalateur **1** IHT 665 aux rayons directs du soleil, au feu, aux salissures, aux peluches, aux poussières, à l'eau, à la chaleur et à des températures extrêmes pour ne pas l'endommager.
- Rangez et stockez l'inhalateur IHT 665 et les accessoires hors de portée des enfants et des animaux domestiques et à l'abri des nuisibles, des salissures, des peluches, des poussières, de l'eau, de la chaleur et des rayons directs du soleil. Rangez les accessoires dans le compartiment de rangement **14** prévu à cet effet.
- Utilisez et rangez toujours l'inhalateur IHT 665 dans des conditions ambiantes (température et humidité) adaptées à l'inhalateur IHT 665, comme indiqué dans le chapitre «Données techniques».

Immunité aux interférences électriques

Remarques sur l'immunité aux interférences électromagnétiques



Instructions et déclaration du fabricant – émissions électromagnétiques pour tous les appareils et systèmes

- N'utilisez pas l'inhalateur IHT 665 à proximité ou avec d'autres appareils, car cela pourrait entraîner un dysfonctionnement. Si une telle utilisation est nécessaire, l'inhalateur IHT 665 et les autres appareils doivent être observés pour s'assurer de leur bon fonctionnement.
- L'utilisation d'accessoires, de transducteurs et de câbles non spécifiés ou non fournis par le fabricant de cet inhalateur IHT 665 peut entraîner une augmentation des émissions électromagnétiques ou une réduction de l'immunité électromagnétique de l'inhalateur IHT 665 ainsi que son mauvais fonctionnement.

- Les appareils de communication radio portables (y compris les périphériques comme les câbles d'antenne et les antennes externes) ne doivent pas être utilisés à moins de 30 cm (12 pouces) de toute partie de l'inhalateur IHT 665, y compris les câbles indiqués par le fabricant. Le non-respect de cette consigne peut entraîner une détérioration des performances de l'inhalateur IHT 665.
- Dans les conditions d'essai d'immunité, l'inhalateur IHT 665 peut fournir une sécurité et des performances de base.
- Les caractéristiques d'émission de cet inhalateur IHT 665 le rendent adapté à une utilisation dans le secteur de la santé domestique (CISPR11 Classe B).

Informations relatives à la conformité pour chaque essai de CEM

Rayonnement électromagnétique (environnement domestique)

Essai d'émission (CEI80601-1-2-2:20014)	Respect
Émissions HF conduites et rayonnées – émissions harmoniques CEI 61000-3-2-2	CISPR 11 Groupe 1 Classe B
Fluctuations de tension/émissions de scintillement CEI 61000-3-2-2	Classe A
Fluctuations de tension/émissions de scintillement CEI 61000-3-3-3	Satisfait aux exigences

Informations relatives à la conformité pour chaque essai de CEM		
Explication: rayonnement électromagnétique (environnement domestique)		
Contrôle de l'immunité	Banc d'essai CEI 60601	Niveau de conformité
Hautes fréquences conduites – CEI 61000-4-6:2013	3 V 150 kHz à 80 MHz 6 V en ISM et entre 0,15 MHz et 80 MHz	3 V 150 kHz à 80 MHz 6 V en ISM et entre 0,15 MHz et 80 MHz
Hautes fréquences rayonnées CEI 61000-4-3:2007 +A2:2010	10 V/m 80 MHz à 2,7 GHz	10 V/m
Décharge électrostatique (ESD) CEI 61000-4-2:2008	±8 kV décharge contact ±2 kV, ±4 kV, ±8 kV, ±15 kV décharge d'air	±8 kV décharge contact ±2 kV, ±4 kV, ±8 kV, ±15 kV décharge d'air

Informations relatives à la conformité pour chaque essai de CEM		
Explication: rayonnement électromagnétique (environnement domestique)		
Contrôle de l'immunité	Banc d'essai CEI 60601	Niveau de conformité
Transitoires électriques rapides en salves selon CEI 61000-4-4	±2 kV pour les fils électriques	±2 kV pour les fils électriques
Tensions de pointe (surges) selon CEI 61000-4-5	±0,5 kV, ±1 kV ligne à lignes	±0,5 kV, ±1 kV ligne à lignes
Coups de tension, microcoups et variations de la tension d'alimentation conformément à CEI 61000-4-11	0 % U_T , 0,5 période et 0°, 45°, 90°, 135°, 180°, 225°, 270° et 315°. 0 % U_T , 1 période et 70% U_T , 25/30 périodes monophasées: à 0° 0 % U_T , 250/300 périodes	0 % U_T , 0,5 période et 0°, 45°, 90°, 135°, 180°, 225°, 270° et 315°. 0 % U_T , 1 période et 70% U_T , 25 périodes monophasées: à 0° 0 % U_T , 250 périodes

Champ magnétique avec la fréquence d'alimentation (50/60 Hz) selon CEI 61000-4-8	30 A/m	30 A/m
--	--------	--------

AVIS:

L'EUT est la tension alternative avant l'application du niveau d'essai, le phénomène suivant répondant toujours aux exigences fondamentales en matière de sécurité et de performance.

* U_T : 230 V~/50 Hz, la pression de l'EUT est un écart par rapport à la valeur normale, mais la valeur est toujours supérieure à 10 psi lorsque le débit est de 4,5 l/min.

** U_T : 230 V~/50 Hz, l'EUT ne fonctionne plus lorsqu'on ajoute 0 % U_T , mais l'EUT peut automatiquement rétablir son fonctionnement normal.

Informations relatives à la conformité pour chaque essai de CEM

Explication: immunité contre les champs de proximité des dispositifs de communication sans fil à haute fréquence

Contrôle de l'immunité	Fréquence test	Modulation	Puissance maximale	Niveau d'immunité	Niveau de conformité
Perturbations haute fréquence rayonnées CEI 61000-4-3:2006 +A1:2007 +A2:2010	385 MHz	**Modulation d'impulsions: 18 Hz	1,8 W	27 V/m	27 V/m
	450 MHz	*FM+ 5 Hz d'écart: 1 kHz sinus	2 W	28 V/m	28 V/m
	710 MHz 745 MHz 780 MHz	**Modulation d'impulsions: 217 Hz	0,2 W	9 V/m	9 V/m
	810 MHz 870 MHz 930 MHz	**Modulation d'impulsions: 18 Hz	2 W	27 V/m	27 V/m
	1710 MHz 1845 MHz 1970 MHz	**Modulation d'impulsions: 217 Hz	2 W	28 V/m	28 V/m
	2 450 MHz	**Modulation d'impulsions: 217 Hz	**Modulation d'impulsions: 18 Hz	28 V/m	27 V/m
	5 240 MHz 5 500 MHz 5 785 MHz	**Modulation d'impulsions: 217 Hz	0,2 W	9 V/m	9 V/m

Avis:

Comme alternative à la modulation FM, on peut utiliser une modulation d'impulsions de 50 % à 18 Hz. Ce serait le pire des cas, car il ne s'agit pas d'une modulation réelle.

Avis** - Le porteur doit être modulé avec un signal à ondes carrées à 50 %.

Données techniques

Modèle/type: Inhalateur IHT 665

N° d'article: 820662

Dimensions

(L × l × H): env. 280 × 180 × 88 mm

Poids: env. 1 350 g

Matériau: Plastiques, métaux

LOT

Désignation du lot: V4822IHT665

SN

Numéro de série, **SN** 00001 (numéro séquentiel)

CE 0123

L'appareil IHT 665 est certifié conformément à la directive européenne 93/42 CEE sur les produits médicaux.



Honsun (Nantong) Co., Ltd., No. 8 Tongxing Road,
Economic & Technological Development Area,
226009 Nantong City, P.R. China



Protection contre les décharges électriques conformément au type BF (Body Float). Un appareil d'application de type BF avec une protection accrue contre une décharge électrique sur le corps, mais pas directement sur le cœur.

Données électriques:

Alimentation électrique:	Raccordement secteur 230 V~, 50 Hz (V = volts, Hz = fréquence, ~ = courant alternatif)
Flux de courant:	0,6 A (A = ampères)
Puissance:	env. 60 W (watts)
Niveau de sécurité:	Type B, Classe II
Puissance de pulvérisation:	env. 0,2 ml/min (ml = millilitre, min = minute)
Capacité:	maximum 10 ml (ml = millilitre)
MMAD:	≤ 5 µm (µm = micromètre), taille des particules nébulisées
Durée de fonctionnement:	20 minutes maximum, puis laisser refroidir pendant 40 minutes
Durée de vie du nébuliseur:	6 mois d'utilisation régulière
Durée de vie de l'inhalateur IHT 665:	env. 5 ans pour 3 utilisations (de 20 minutes chacune) par jour

Données d'application:

Température ambiante:	10 °C à 40 °C (degrés Celsius)
Humidité atmosphérique max. lors du fonctionnement normal:	30 %-85 % (pourcentage)
Altitude:	Utilisation jusqu'à max. 2 000 m (mètres d'altitude)
Pression atmosphérique:	860 hPa à 1 060 hPa (hectopascals)

Données d'application:

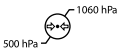

Température de stockage/transport:	-10 °C à 40 °C (degrés Celsius)
Humidité atmosphérique max. lors du stockage et du transport:	30 %-95 % (pourcentage)
Pression atmosphérique:	500 hPa à 1 060 hPa (hectopascals)
Élément d'application:	Le masque, l'adaptateur nasal et l'embout buccal sont des éléments d'application.

Pression de fonctionnement du compresseur:

210-400 kPa (kilopascals)

Pression de service:

60-180 kPa (kilopascals)

Pièces détachées:

IHT655-01 masque adulte,
IHT655-02 masque enfant,
IHT655-03 embout buccal,
IHT655-04 nébuliseur,

IHT655-05 adaptateur nasal pour adulte,
IHT655-06 adaptateur nasal pour enfant,
IHT655-07 tuyau d'air,
IHT655-08 filtre à air

Courbe de distribution des particules:

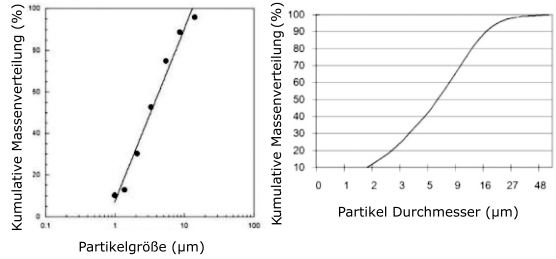

Les mesures pour ce diagramme ont été effectuées avec une solution de chlorure de sodium en utilisant une méthode de diffraction laser. Ce diagramme peut ne pas s'appliquer aux médicaments en suspension ou très visqueux. Dans ce cas, l'information doit être obtenue auprès du fournisseur.

Niveau sonore d'impact:
Propriétés des aérosols:

≤ 60 dBA (selon DIN 13544-1 section 26)

Taux d'émission de l'aérosol: env. 0,2 ml/min

Taille des particules (MMAD): ≤ 5 µm

Informations fabricant



Honsun (Nantong) Co., Ltd.,

No. 8 Tongxing Road,
Economic & Technological Development Area,
226009 Nantong City, P.R. China

NB-219C

Shanghai International Holding Corp. GmbH (Europe)

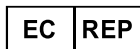

Eiffestr. 80
20537 Hamburg
Allemagne



MedNet SWISS GmbH,
Bäderstraße 18
5400 Baden
Suisse



MedEnvoy Switzerland
Gotthardstrasse 28
6302 Zug
Suisse

Commercialisé par:

Handelshaus Dittmann GmbH
Kissinger Str. 68
97727 Fuchsstadt
Allemagne
www.dittmann-gmbh.com

IHT 665

Élimination

Élimination de l'emballage



Éliminez les emballages en respectant les règles du tri sélectif. Mettez le carton dans la collecte de vieux papier, les films dans la collecte de recyclage.



Le code de recyclage PAP 21 signifie que le matériau est à classer comme «autres cartons» et est recyclé comme emballage.



Éliminer l'inhalateur IHT 665 et son emballage dans le respect de l'environnement.

Élimination de l'inhalateur IHT 665

(Applicable dans l'Union européenne et dans d'autres pays européens avec des systèmes de collecte séparée selon les matières à recycler)



Les appareils usagés ne vont pas dans les déchets ménagers!

Quand le produit n'est plus utilisable, le consommateur est alors **légalement tenu de remettre les appareils usagés, séparés des déchets ménagers**, par ex. à un centre de collecte de sa commune/son quartier. Ceci garantit un recyclage approprié des appareils usagés pour éviter des effets négatifs sur l'environnement. Pour cette raison, les appareils électriques sont pourvus du symbole imprimé ici.

Aller rapidement et facilement au but avec les codes QR

Si vous avez besoin **d'informations sur les produits**, de **pièces de rechange** ou **d'accessoires**, de données sur les **garanties fabricant** ou sur les unités de service ou si vous souhaitez regarder confortablement des **instructions en vidéo** – avec nos codes QR, vous parvenez au but en toute facilité.

Les codes QR, qu'est-ce?

Les codes QR (QR = Quick Response) sont des codes graphiques qui peuvent être lus à l'aide d'un appareil photo du smartphone et qui contiennent par exemple un lien vers un site Internet ou des données de contact.

Votre avantage: plus de frappe contraignante d'adresses Internet ou de données de contact!

Comment faire?

Pour scanner les codes QR, vous avez simplement besoin d'un smartphone, d'un lecteur de codes QR installé ainsi que d'une connexion Internet.*

Vous trouverez généralement un lecteur de codes QR gratuitement dans l'App Store de votre smartphone.

Testez dès maintenant

Scannez simplement le code QR suivant avec votre smartphone pour en savoir plus sur votre nouveau produit ALDI.*

Votre portail de services ALDI

Toutes les informations mentionnées plus haut sont également disponibles sur Internet via le portail de services ALDI sous www.aldi-service.ch.



*L'exécution du lecteur de codes QR peut entraîner des frais pour la connexion Internet en fonction de votre tarif.

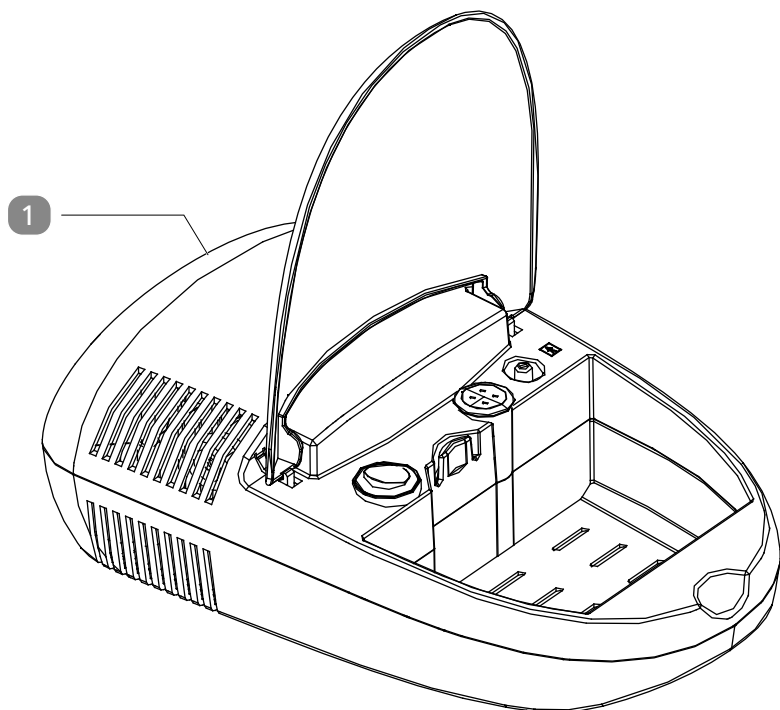

2



3



4

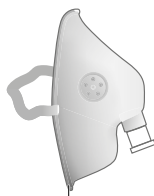

5



6



7



8



9

Dotazione

- 1 Inalatore
- 2 Unità nebulizzatrice
- 3 Tubo dell'aria (da allacciare all'apparecchio con unità nebulizzatrice)
- 4 Mascherina per bambini (con connettore all'unità nebulizzatrice)
- 5 Mascherina per adulti (con connettore all'unità nebulizzatrice)
- 6 Adattatore naso per adulti (da innestare sull'unità nebulizzatrice)
- 7 Adattatore naso per bambini (da innestare sull'unità nebulizzatrice)
- 8 Boccaglio (da innestare sull'unità nebulizzatrice)
- 9 Filtro dell'aria, 5×

Sommario

Dotazione.....	87
Informazioni generali	90
Leggere e conservare le istruzioni per l'uso.....	90
Utilizzo conforme all'uso previsto	90
Per quale campo di impiego/quale ambiente è adatto l'inalatore IHT 665?	90
Per quale campo di applicazione è adatto l'inalatore IHT 665?	91
Quali medicinali sono adatti per l'inalazione?	91
Descrizione pittogrammi	91
Sicurezza	93
Descrizione delle avvertenze	93
Avvertenze generali di sicurezza	93
Per quale campo di impiego/quale ambiente non è adatto l'inalatore IHT 665?	95
Per quale campo di applicazione non è adatto (controindicazioni) l'inalatore IHT 665?.....	96
Utilizzo da parte di bambini e di adolescenti	97
Indicazioni per l'utilizzo dell'inalatore IHT 665.....	97
Quali medicinali non sono adatti per l'inalazione?	99
Misure igieniche	100
Pericolo di scarica elettrica.....	101
Descrizione del prodotto	102
Prima messa in funzione.....	103
Controllo dell'inalatore IHT 665 e della dotazione.....	103
Preparare l'inalatore IHT 665 per l'uso	103
Montaggio e smontaggio dell'unità nebulizzatrice per la pulizia	104
Informazioni per l'uso dell'inalatore IHT 665	105
Funzionamento dell'unità nebulizzatrice	106
Utilizzo	107
Messa in funzione dell'inalatore IHT 665	107
Utilizzo con boccaglio	110
Utilizzo con mascherina	111
Utilizzo con adattatore per il naso.....	112
Anomalie e rimedi.....	113
Pulizia e manutenzione	115
Pulizia	115
Manutenzione dell'inalatore IHT 665.....	117
Conservazione	118
Immunità alle interferenze elettriche	118
Informazioni sull'immunità elettromagnetica.....	118
Dati tecnici	122
Informazioni sul produttore.....	124
Smaltimento	125
Smaltimento dell'imballaggio.....	125
Smaltimento dell'inalatore IHT 665.....	125

Informazioni generali

Leggere e conservare le istruzioni per l'uso



Le presenti istruzioni per l'uso sono parte integrante dell'inalatore IHT 665. Contengono informazioni importanti relative all'uso e al funzionamento.

Prima di utilizzare l'inalatore IHT 665, leggere attentamente le istruzioni per l'uso, in particolar modo le avvertenze di sicurezza. Il mancato rispetto delle presenti istruzioni per l'uso può provocare lesioni gravi o danni all'inalatore IHT 665.

Le istruzioni per l'uso si basano sulle normative e i regolamenti vigenti nell'Unione Europea. All'estero, rispettare anche linee guida e normative nazionali.

Conservare le istruzioni per l'uso per utilizzi futuri. In caso di cessione dell'inalatore IHT 665 a terzi, consegnare tassativamente anche le istruzioni per l'uso.

Utilizzo conforme all'uso previsto

L'inalatore IHT 665 è un apparecchio per inalazione ed è concepito esclusivamente per la nebulizzazione di medicinali liquidi. Grazie a tale processo di nebulizzazione, i medicinali autorizzati per terapie inalatorie possono essere nebulizzati e assunti attraverso le vie aeree.

L'inalatore IHT 665 è destinato esclusivamente all'uso privato e non in ambito commerciale.

Utilizzare l'inalatore IHT 665 soltanto come descritto nelle presenti istruzioni per l'uso. Ogni altro utilizzo è da intendersi come non conforme alla destinazione d'uso e può provocare danni a cose nonché danni personali. L'inalatore IHT 665 non è un giocattolo.

Il produttore o rivenditore declinano ogni responsabilità per i danni dovuti all'utilizzo scorretto o non conforme alla destinazione d'uso.

Per quale campo di impiego/quale ambiente è adatto l'inalatore IHT 665?

- Utilizzare l'inalatore esclusivamente per lo scopo previsto, cioè per l'inalazione di medicinali liquidi appropriati attraverso le vie aeree umane. Qualsiasi altro utilizzo non corrisponde alla destinazione d'uso e può causare pericoli o danni. Il produttore declina ogni responsabilità per i danni dovuti all'utilizzo scorretto o non conforme alla destinazione d'uso.
- Il trattamento con inalatore non può sostituire una consulenza medica o una terapia! In caso di dolori e malessere consultare sempre e innanzi tutto un medico.
- Questo inalatore è un dispositivo medico. Utilizzarlo unitamente ad appropriati medicinali liquidi, sempre e soltanto conformemente alle indicazioni e prescrizioni del proprio medico. Durante l'uso rispettare sempre anche le istruzioni per l'uso e le avvertenze di sicurezza dei medicinali!

- Salvo diversa prescrizione medica, raccomandiamo una durata media del trattamento di circa 15 minuti fino a tre volte al giorno.

Per quale campo di applicazione è adatto l'inalatore IHT 665?

- L'inalatore IHT 665 può essere impiegato per la terapia inalatoria in caso di patologie acute e croniche delle vie aeree. I principi attivi dei medicinali liquidi nebulizzati sono trasportati dall'aerosol e possono così distribuirsi bene nelle vie aeree, prevenendo in tal modo malattie respiratorie o esercitando un'azione lenitiva dei disturbi già presenti.
- L'inalatore IHT 665 è facilmente trasportabile, maneggevole, silenzioso e facile da usare: è quindi particolarmente adatto per la terapia inalatoria in ambito domestico.

Quali medicinali sono adatti per l'inalazione?

- Sono adatti all'uso con inalatore i medicinali liquidi utilizzati per la prevenzione e cura di malattie acute e croniche del tratto respiratorio superiore e inferiore. Questi medicinali vengono nebulizzati dall'inalatore IHT 665 e il fine aerosol così prodotto trasporta i principi attivi dei medicinali liquidi distribuendoli bene in tutte le vie aeree. In tal modo essi svolgono un'azione preventiva o leniscono i disturbi eventualmente già presenti.
- Per la nebulizzazione tramite inalatore utilizzare gli appropriati medicinali liquidi, seguendo esclusivamente le indicazioni e prescrizioni del proprio medico. Durante l'uso rispettare sempre anche le istruzioni per l'uso e le avvertenze di sicurezza di tali medicinali!

Descrizione pittogrammi

Nelle presenti istruzioni per l'uso, sull'inalatore IHT 665 o sull'imballaggio sono riportati i seguenti simboli.



Questo simbolo fornisce informazioni e indicazioni aggiuntive utili sull'utilizzo.



Leggere e seguire queste istruzioni per l'uso!



Attenzione



Avvertenza/Pericolo: In caso di uso improprio sussiste il rischio di lesioni gravi, danni e pericolo di morte!



Avvertenza relativa al pericolo di infezione: Un'infezione può essere causata da virus, batteri, muffe o simili!



Dichiarazione di conformità: I prodotti identificati con questo simbolo soddisfano tutte le norme comunitarie applicabili nello Spazio economico europeo.



2022-09 Data di produzione: 2022-09 (anno, mese)



Produttore



Rappresentante autorizzato nella Comunità europea



Rappresentante autorizzato in Svizzera



Importatore



Protezione contro le scosse elettriche secondo il tipo BF (Body Float). Un dispositivo di applicazione di tipo BF con una maggiore protezione contro le scosse elettriche sul corpo, ma non direttamente al cuore.



L'inalatore IHT 665 ha un isolamento protettivo della classe di isolamento II.



Utilizzare e conservare l'inalatore IHT 665 solo all'asciutto.

IP 21

Significato della prima cifra: Protetto contro corpi estranei solidi con diametro superiore a 12,5 mm. Protetto dall'accesso con un dito.
Significato della seconda cifra: Protetto contro la caduta di gocce d'acqua.

Sicurezza

Descrizione delle avvertenze

Nelle istruzioni per l'uso sono utilizzati i seguenti simboli e parole d'avvertimento.



Questo simbolo/parola d'avvertimento indica un pericolo a rischio medio che, se non evitato, può avere come conseguenza la morte o lesioni gravi.

AVVISO!

Questa parola d'avvertimento indica possibili danni a cose.

Avvertenze generali di sicurezza



Pericolo di lesioni!

Un utilizzo scorretto dell'inalatore IHT 665 può provocare lesioni e danni.

- In caso di difetti, l'apparecchio inalatore non deve essere né utilizzato, né smontato, riparato in proprio o modificato in alcun modo. Un utilizzo errato può causare danni all'inalatore.
- Se durante l'utilizzo dell'inalatore IHT 665 si verificano anomalie, interrompere immediatamente l'uso e consultare il proprio medico.
- In caso di qualsiasi domanda o dubbio circa l'uso dell'inalatore, consultare sempre il proprio medico prima del trattamento.
I trattamenti con inalatore non sostituiscono diagnosi e terapie mediche!
- Consultare tassativamente il proprio medico in merito al tipo, al dosaggio e all'impiego dei medicinali liquidi più appropriati, nel proprio caso, all'inalazione con il presente inalatore IHT 665.
- Conservare le presenti istruzioni per l'uso per tutta la durata di vita utile dell'inalatore IHT 665 per eventuali consultazioni future. In caso di cessione dell'inalatore a terzi, consegnare anche le istruzioni per l'uso. Fare in modo che le istruzioni per

l'uso siano accessibili anche a terzi. Le istruzioni per l'uso sono parte integrante dell'inalatore.

- Per scongiurare danni e pericoli, evitare abusi e usi diversi dal normale impiego!
- Utilizzare l'inalatore IHT 665 solo con gli accessori in dotazione o con ricambi originali. Non è consentito usare accessori di altri apparecchi!
- Non collocare oggetti pesanti o taglienti sull'inalatore e sugli accessori.
- Prima di ogni utilizzo, accertarsi che l'inalatore IHT 665 non presenti errori. In caso di anomalie o difetti, non utilizzare l'inalatore IHT 665.
- Accertarsi che l'inalatore non subisca urti violenti o cadute.
- Pulire e disinfettare l'inalatore dopo ogni utilizzo (vedi capitolo "Pulizia").
- Tenere sempre l'inalatore fuori dalla portata dei bambini o di persone bisognose di sorveglianza!
- Non pulire mai la struttura di base sotto acqua corrente o con altri liquidi, e non immergerla mai in sostanze liquide!
- Accertarsi che i medicinali liquidi non scorrano e non gocciolino sull'inalatore IHT 665 e al suo interno.
- Durante l'uso dell'inalatore rispettare sempre le necessarie norme igieniche generali.
- Durante il funzionamento non coprire il compressore con panni, asciugamani o altro genere di oggetti coprenti: ciò può causare il surriscaldamento o il malfunzionamento del condensatore.
- La durata di utilizzo dell'inalatore IHT 665 non deve superare i 20 minuti; attendere 40 minuti prima di utilizzarlo nuovamente.
- Prima di mettere in funzione l'inalatore IHT 665, controllare sempre il compressore, l'unità nebulizzatrice e gli accessori. Accertarsi che non vi siano componenti danneggiati, che l'ugello e il tubo dell'aria non siano intasati e che il compressore funzioni normalmente. Durante l'utilizzo possono verificarsi

fuoriuscite dal tubo dell'aria, se questo non è correttamente allacciato. Non utilizzare l'inalatore IHT 665 se il tubo dell'aria è piegato.

- Accertarsi che l'inalatore IHT 665 sia in posizione stabile. Controllare regolarmente la salda tenuta dei quattro piedini in gomma posizionati sulla parte inferiore dell'inalatore IHT 665. Non utilizzare in nessun caso l'inalatore IHT 665 se uno o più dei piedini in gomma sono assenti. In tale eventualità, l'inalatore IHT 665 potrebbe muoversi a causa delle vibrazioni e cadere ad esempio dal tavolo. **Attenzione! Pericolo di danni materiali e lesioni fisiche!**

Per quale campo di impiego/quale ambiente non è adatto l'inalatore IHT 665?



Pericolo di lesioni!

Un utilizzo scorretto dell'inalatore IHT 665 può provocare lesioni e danni.

- Non è consentito utilizzare l'inalatore IHT 665 contemporaneamente ad altri dispositivi medici ed elettrici di qualsiasi tipo.
- Non usare l'inalatore durante la doccia, il nuoto, la sauna, il bagno o in qualsiasi altro ambiente con elevata umidità dell'aria. Durante l'uso, tenere lontano qualsiasi liquido.
- Non collocare l'inalatore IHT 665 in prossimità di sostanze facilmente infiammabili, gas o sostanze esplosive.
- Durante l'uso, l'inalatore IHT 665 può interferire con altri apparecchi elettrici o essere disturbato da essi: non utilizzare quindi l'inalatore vicino ad altri apparecchi elettrici.
- Utilizzare l'inalatore a una distanza non inferiore a 1,5 metri da apparecchiature a onde corte o microonde e da dispositivi chirurgici ad alta frequenza. Non utilizzare l'inalatore in montagna a un'altitudine superiore a 2.000 m.
- L'inalatore IHT 665 è destinato esclusivamente all'uso personale e non all'uso professionale o commerciale.

- Si fa presente che dispositivi di comunicazione portatili e mobili HF (ad alta frequenza), come ad esempio i telefoni cellulari, possono interferire con le apparecchiature elettromedicali.
- Le apparecchiature elettromedicali sono soggette a particolari misure di sicurezza per quanto riguarda la CEM (compatibilità elettromagnetica). Per l'installazione e la messa in funzione dell'apparecchio si raccomanda pertanto di seguire le indicazioni CEM incluse (vedi capitolo “Immunità alle interferenze elettriche”).

Per quale campo di applicazione non è adatto (controindicazioni) l'inalatore IHT 665?



Pericolo di lesioni!

Un utilizzo scorretto dell'inalatore IHT 665 può provocare lesioni e danni.

- Non possono essere usati con l'inalatore IHT 665: oli essenziali di piante medicinali, soluzioni per gargarismi, gocce e soluzioni da frizionare, grassi, fluidi contenenti grassi, particelle sospese, erbe, succhi, esteri o oli per bagni di vapore. Tali sostanze sono spesso viscosi e non possono essere nebulizzate in aerosol, poiché l'inalatore IHT 665 potrebbe subire danni.
- In caso di ipersensibilità delle vie respiratorie, i medicinali liquidi contenenti oli essenziali possono causare spasmi e restringimento dei bronchi con conseguente dispnea (bronco-spasmo). Consultare il proprio medico!
- Non sono noti effetti collaterali dell'uso dell'inalatore IHT 665.
- Durante l'uso prestare attenzione affinché l'aerosol emesso dal vaporizzatore non raggiunga gli occhi. A seconda del medicinale usato, l'aerosol potrebbe avere effetti dannosi sugli occhi.
- L'uso della mascherina lascia impronte sul viso.

Utilizzo da parte di bambini e di adolescenti



Pericoli per bambini e adolescenti!

- L'utilizzo dell'inalatore da parte di bambini e adolescenti al di sotto dei 18 anni dovrebbe avvenire sempre sotto il controllo di un adulto.
- L'inalatore deve essere riposto in un luogo inaccessibile ai bambini e agli adolescenti di età inferiore ai 18 anni.
- Tenere l'inalatore fuori dalla portata dei bambini: i bambini potrebbero ingerire le piccole parti e soffocare, oppure potrebbero ferirsi usando l'inalatore.

Indicazioni per l'utilizzo dell'inalatore IHT 665



Pericolo di lesioni!

Un utilizzo scorretto dell'inalatore IHT 665 può provocare lesioni e danni.

- Prima di utilizzare l'inalatore IHT 665, accertarsi che i componenti e gli accessori dell'inalatore IHT 665 (ad es. boccaglio, tubo dell'aria ecc.) siano stati assemblati correttamente e rispettando le indicazioni delle presenti istruzioni per l'uso.
- Durante l'utilizzo, evitare di scuotere l'unità nebulizzatrice poiché ciò potrebbe causare malfunzionamenti e la fuoriuscita di liquido.
- Eseguire l'installazione e rimozione degli accessori, nonché il riempimento del contenitore del medicinale, solo a inalatore spento.
- Se l'utilizzo dell'inalatore non dovesse risultare efficace, consultare in ogni caso il proprio medico.
- Per motivi igienici e per evitare il contagio di malattie, ogni utilizzatore deve utilizzare i propri accessori. Tale regola vale per l'unità nebulizzatrice, il coperchio del nebulizzatore, il con-

nettore, il boccaglio e soprattutto per le mascherine, che non possono essere disinfettate tramite sterilizzazione!

- Utilizzare l'inalatore esclusivamente con medicinali liquidi! Non alimentare e non usare mai l'apparecchio con altri liquidi di nessun genere: ciò potrebbe nuocere alla salute e/o causare danni all'inalatore IHT 665!
- Non coprire le aperture d'ingresso dell'aria dell'inalatore IHT 665, poiché ciò potrebbe ostacolare la circolazione dell'aria e danneggiare l'inalatore IHT 665.
- Non collegare l'alimentatore dell'inalatore alla rete elettrica a 230 V con le mani bagnate o umide!
- Prima di collegare l'alimentatore accertarsi che la tensione di rete espressa in V (Volt) e la frequenza in Hz (Hertz) dello stesso corrispondano a quelle della rete elettrica.
- In caso di utilizzo dell'inalatore IHT 665 con alimentatore, assicurarsi sempre che questo sia scollegato dalla presa di corrente al termine di ogni utilizzo!
- Prima di ogni intervento di pulizia, accertarsi che l'inalatore IHT 665 sia scollegato dall'alimentazione elettrica.
- Non utilizzare l'inalatore qualora la temperatura ambiente superi i 40 °C! Per ulteriori indicazioni in merito alle condizioni ambientali consentite consultare la sezione Dati Tecnici.
- Durante l'inalazione non svolgere nessun'altra attività. Fare in modo che l'utilizzo dell'inalatore avvenga in un'atmosfera calma e rilassata.
- Prima di ogni utilizzo accertarsi che la spina dell'alimentatore non presenti impurità: una spina sporca potrebbe eventualmente causare incendi.
- Non utilizzare l'inalatore IHT 665 in situazioni in cui questo potrebbe essere esposto a gas o vapori infiammabili; non versare acqua minerale nel vaporizzatore a scopo di nebulizzazione.
- Dopo ogni utilizzo, rimuovere sempre eventuali residui di medicinale dal relativo contenitore. Usare farmaci nuovi ogni volta che si utilizza l'inalatore IHT 665.

- Assicurarsi che il filtro dell'aria sia pulito. Sostituire il filtro dell'aria quando cambia colore o se è stato usato per 60 giorni.
- Non inserire nel contenitore del medicinale più di 10 ml di liquido per inalazione.
- Non inclinare l'unità nebulizzatrice oltre un angolo di 45°: I medicinali potrebbero giungere alla bocca!

Quali medicinali non sono adatti per l'inalazione?



Pericolo per la salute!

Un uso scorretto dell'inalatore IHT 665 può causare danni alla salute.

- Non possono essere usati con l'inalatore IHT 665: oli essenziali di piante medicinali, soluzioni per gargarismi, gocce e soluzioni per frizioni o per bagni di vapore, grassi, fluidi contenenti grassi, particelle sospese, erbe e succhi. Tali sostanze sono spesso viscosi e non possono essere nebulizzati in aerosol, poiché l'inalatore IHT 665 potrebbe subire danni.
- In caso di ipersensibilità delle vie respiratorie, i medicinali liquidi contenenti oli essenziali possono causare spasmi e restringimento dei bronchi con conseguente dispnea (broncospasmo). Consultare il proprio medico!
- Non utilizzare mai l'inalatore con medicinali liquidi senza aver prima richiesto la consulenza e i consigli del proprio medico! Seguire le indicazioni del proprio medico.
- Non inalare mai aerosol composti da una miscela di medicinali diversi, a meno che ciò non sia stato espressamente concordato con il proprio medico e da esso prescritto.

Misure igieniche



Pericolo di infezione da virus, batteri e muffe!

Le infezioni possono trasmettere malattie letali! Dopo ogni utilizzo, pulire e disinfettare l'inalatore IHT 665. Grazie a queste precauzioni, si riduce al minimo il rischio di infezioni.

- L'inalatore IHT 665 e gli accessori devono essere puliti e disinfettati a fondo prima della messa in funzione, dopo una lunga inattività e dopo ogni utilizzo!
- Per la pulizia e disinfezione dell'inalatore IHT 665 e degli accessori, prestare particolare attenzione alle indicazioni contenute nelle presenti istruzioni per l'uso.
- Durante la pulizia e la cura l'inalatore deve essere spento.
- Per motivi igienici e per evitare il contagio di malattie, ogni utilizzatore deve utilizzare i propri accessori. Tale regola vale per l'unità nebulizzatrice, il coperchio del nebulizzatore, il connettore, il boccaglio e soprattutto per le mascherine, che non possono essere disinfettate tramite sterilizzazione!
- Non immergere mai l'inalatore in acqua o altri liquidi.
- Dopo ogni utilizzo, svuotare il contenitore del medicinale e accertarsi che non rimangano residui liquidi all'interno dell'inalatore IHT 665!
- L'unità nebulizzatrice deve essere sostituita ogni 6 mesi di utilizzo regolare.

Pericolo di scarica elettrica



Pericolo di scosse elettriche!

La scorretta installazione elettrica o l'eccessiva tensione di rete possono provocare scosse elettriche.

- Non utilizzare l'inalatore IHT 665 e il cavo di alimentazione se si è bagnati o se sono bagnati gli abiti indossati.
- Non inserire/rimuovere il cavo di alimentazione nella/dalla presa di corrente con le mani bagnate.
- Non immergere il dispositivo principale (compressore) in acqua o altri liquidi. Non inserire oggetti nell'inalatore IHT 665.
- Non versare acqua o altri liquidi sul compressore. Queste parti non sono impermeabili. Se viene versato del liquido su queste parti, estrarre la spina e asciugare subito il liquido con materiale morbido e assorbente.
- Non usare o riporre l'inalatore IHT 665 in luoghi umidi o all'aperto. Usare l'inalatore IHT 665 entro i limiti della temperatura e dell'umidità d'esercizio previsti.
- Non sovraccaricare la presa. Inserire l'inalatore IHT 665 nell'apposita presa di corrente. Collegare il cavo di alimentazione direttamente alla presa.
- Dopo aver utilizzato l'inalatore IHT 665, scollegare il cavo di alimentazione dalla presa di corrente. Non lasciare mai incustodito l'inalatore IHT 665 mentre è allacciato alla rete; estrarre la spina dalla presa prima di pulire l'inalatore IHT 665.
- Prima di usare gli accessori opzionali, leggere attentamente tutte le istruzioni che li riguardano.
- Durante l'utilizzo, posizionare l'inalatore IHT 665 in modo da poterlo subito mettere in funzione e/o spegnere senza difficoltà.

Descrizione del prodotto

L'inalatore IHT 665 è un inalatore **1** per la nebulizzazione di medicinali liquidi affinché possano essere assorbiti dalle vie respiratorie mediante le mascherine **4**/**5**, gli adattatori naso **6**/**7** oppure il boccaglio **8** forniti in dotazione.

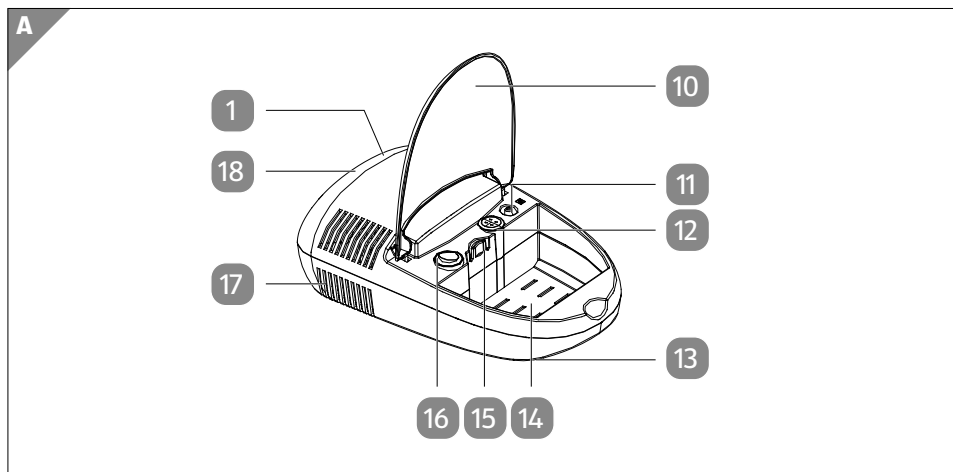

- | | |
|---|--|
| 10 Coperchio antipolvere | 15 Supporto del nebulizzatore |
| 11 Attacco per tubo dell'aria sull'inalatore | 16 Interruttore ON/OFF |
| 12 Alloggiamento del filtro (estraibile per cambio filtro) | 17 Griglia di aerazione dell'inalatore |
| 13 Piedini in gomma (nella parte inferiore dell'inalatore) | 18 Spina (con vano portacavi sul retro) |
| 14 Vano portaoggetti (per gli accessori) | |

Prima messa in funzione

Controllo dell'inalatore IHT 665 e della dotazione

AVVISO!

Pericolo di danneggiamento!

Aperto la confezione con un coltello affilato o altri oggetti appuntiti e senza prestare attenzione, si rischia di danneggiare subito l'inalatore IHT 665.

- Fare molta attenzione durante l'apertura della confezione.
 1. Estrarre l'inalatore IHT 665 dalla confezione.
 2. Verificare che la fornitura sia completa (vedi capitolo “Dotazione”).
 3. Controllare se l'inalatore IHT 665 o i singoli componenti presentano danni. In tale eventualità non utilizzare l'inalatore IHT 665, bensì Rivolgersi al proprio rivenditore.

Preparare l'inalatore IHT 665 per l'uso



Pericolo per la salute!

Un uso scorretto dell'inalatore IHT 665 può essere causa di infezione.

- Pulire e disinfettare l'unità nebulizzatrice, le mascherine, l'adattatore per il naso e il boccaglio prima di usarli per la prima volta dopo l'acquisto.
- Dopo un periodo prolungato di inutilizzo dell'inalatore IHT 665, pulire e disinfettare l'unità nebulizzatrice e gli accessori, prima di usarli nuovamente.
- Per evitare il rischio di infezioni, lo stesso set di nebulizzazione e i relativi accessori non dovrebbero essere usati da più persone.
 1. In condizioni d'uso normali, collocare l'inalatore IHT 665 in posizione orizzontale su una superficie stabile e piana, in modo che l'inalatore IHT 665 sia facilmente

raggiungibile stando seduti.

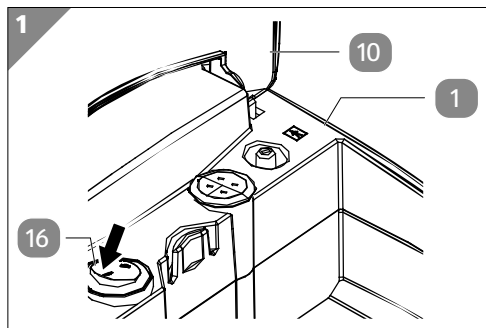

2. Accertarsi che l'inalatore **1** IHT 665 sia in posizione "OFF" (**0**), premendo sul lato sinistro dell'interruttore ON/OFF **16** (Vista: Il coperchio antipolvere **10** è davanti) (vedi **Fig. 1**).
3. Inserire la spina **18** nella presa di corrente. La spina si trova sul retro dell'inalatore IHT 665.

Montaggio e smontaggio dell'unità nebulizzatrice per la pulizia

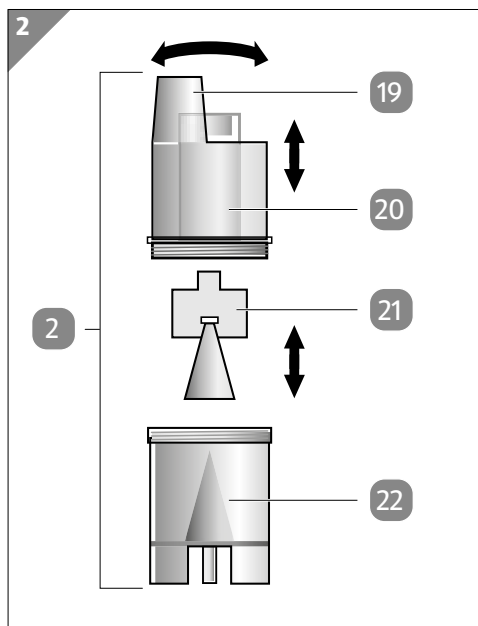

19 Attacco

21 Testina nebulizzatrice

20 Parte superiore

22 Contenitore del medicinale

1. Ruotare in senso antiorario la parte superiore 20 dell'unità nebulizzatrice 2 in modo da rimuovere la testina nebulizzatrice 21 dal contenitore del medicinale 22 (parte inferiore dell'unità nebulizzatrice) (vedi **Fig. 2**).
2. Rimuovere la testina nebulizzatrice dal serbatoio del medicinale e riapplicarla dopo la pulizia.
3. Ruotare in senso orario la parte superiore dell'unità nebulizzatrice finché non è saldamente chiusa.
4. Infine applicare l'accessorio desiderato sull'attacco 19 della parte superiore.

Informazioni per l'uso dell'inalatore IHT 665

L'inalatore IHT 665 è indicato per il trattamento di malattie del tratto respiratorio, quali asma o allergie, con l'ausilio di medicinali liquidi. All'interno dell'unità nebulizzatrice dell'inalatore IHT 665, il medicinale viene nebulizzato ottenendo un aerosol che, grazie alle sue caratteristiche, può essere facilmente inalato, distribuito e assorbito nelle vie aeree superiori e inferiori. In caso di mancanza di liquido, l'inalatore IHT 665 si spegne automaticamente. Per l'alimentazione elettrica dell'inalatore IHT 665 è necessario un collegamento alla rete da 230 V. L'inalatore IHT 665 è destinato all'inalazione in ambito domestico. L'inalazione di medicinali liquidi deve avvenire solo conformemente a indicazioni mediche, in condizioni di calma e rilassamento. Durante l'uso dell'inalatore IHT 665, inspirare lentamente e profondamente per consentire all'aerosol di raggiungere anche i bronchi più sottili, poi espirare di nuovo normalmente.

Funzionamento dell'unità nebulizzatrice

Sulla parte superiore dell'unità nebulizzatrice sono innestati la mascherina, il boccaglio o l'adattatore per il naso. Nell'apertura situata nella parte superiore dell'unità nebulizzatrice viene versato con cautela il prodotto da inalare/il medicinale. Su un lato dell'unità nebulizzatrice è presente una scala graduata da 2 a 10 ml per il controllo della quantità introdotta.

Il compressore spinge aria nell'unità nebulizzatrice attraverso il tubo dell'aria. L'aria che entra nel nebulizzatore trasforma il medicinale prescritto in aerosol composto da microscopiche goccioline, le quali fuoriescono dalla parte superiore dell'unità nebulizzatrice e arrivano ad es. nella mascherina.

L'aerosol può essere quindi facilmente inalato e arriva nelle vie aeree. L'unità nebulizzatrice deve essere pulita dopo ogni utilizzo poiché è contaminata e ciò potrebbe pregiudicarne il funzionamento.

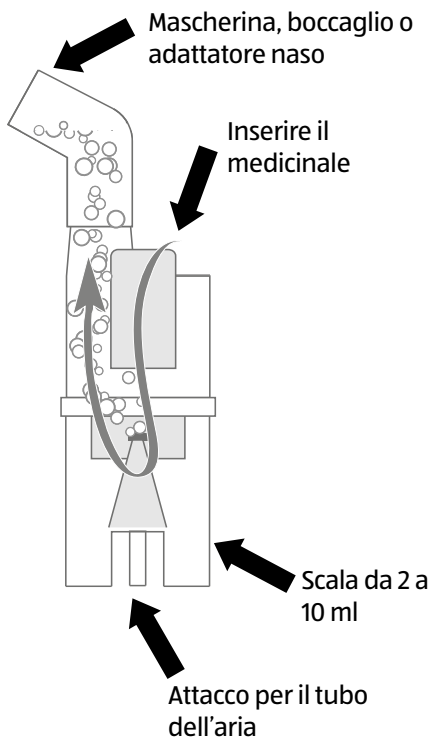

Utilizzo

Messa in funzione dell'inalatore IHT 665

1. Collegare la spina **18** alla rete di alimentazione elettrica dell'edificio.

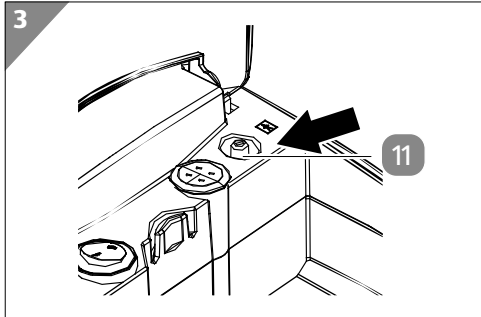

2. Innestare saldamente un'estremità del tubo dell'aria **3** nell'apposito attacco per tubo dell'aria sull'inalatore **11**, effettuando una rotazione (vedi **Fig. 3**).

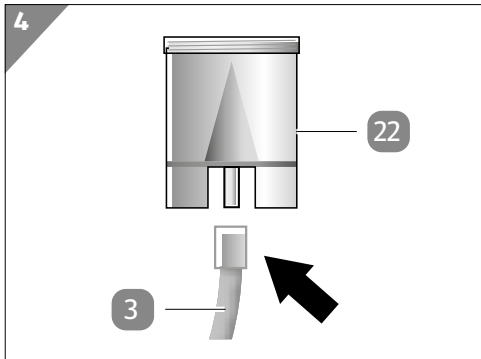

3. Innestare saldamente l'altra estremità del tubo dell'aria **3** nell'attacco del contenitore del medicinale **22**, effettuando una rotazione (vedi **Fig. 4**).
Non piegare il tubo dell'aria durante l'utilizzo dell'inalatore.

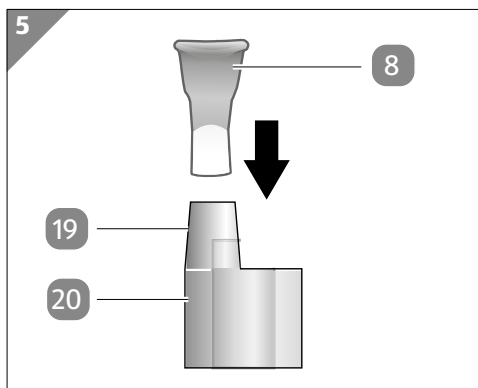

4. Montare il boccaglio **8** sull'attacco **19** della parte superiore **20** dell'unità nebulizzatrice **2** (vedi **Fig. 5**).

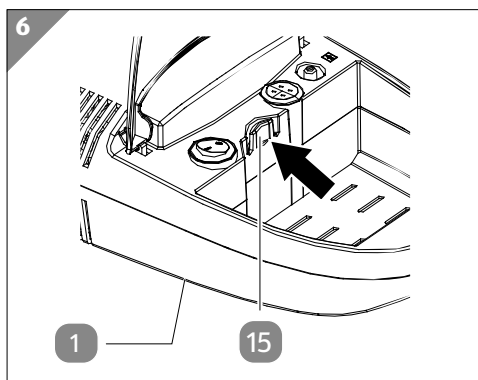

5. Inserire l'unità nebulizzatrice nel supporto del nebulizzatore **15** presente sull'inalatore **1** (vedi **Fig. 6**).



Non usare mai l'unità nebulizzatrice nel relativo supporto senza il boccaglio.

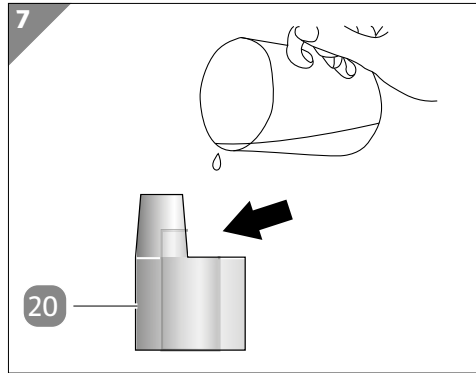

6. Ora versare il medicinale liquido/il prodotto da inalare nella parte superiore **20** dell'unità nebulizzatrice **2**. È possibile introdurre da un minimo di 2 a un massimo di 10 ml, con l'ausilio della scala graduata (vedi **Fig. 7**).



Prima dell'utilizzo verificare se il medicinale/il prodotto da inalare che si desidera usare è atto ad essere nebulizzato; seguire inoltre le istruzioni per l'uso del prodotto da inalare. Durante l'inalazione con boccaglio fissato, mantenere una distanza minima di circa 20–50 cm dall'inalatore IHT 665.

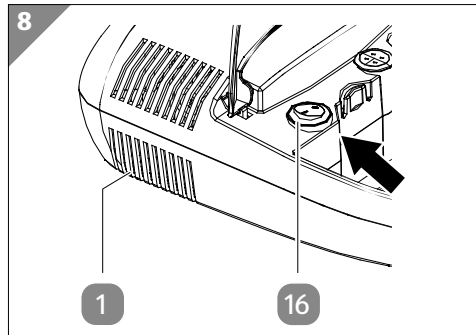

7. Accendere l'inalatore **1** IHT 665 premendo l'interruttore ON/OFF **16** (vedi **Fig. 8**). L'inalatore IHT 665 inizierà a funzionare e l'interruttore ON/OFF si accenderà di colore verde. La durata massima di utilizzo è di 20 minuti. L'inalatore IHT 665 deve quindi raffreddarsi per 40 minuti. È consentito rimettere in funzione l'inalatore IHT 665 solo al termine di questo intervallo di tempo. Dopo l'utilizzo, spegnere l'inalatore IHT 665 per mezzo dell'interruttore ON/OFF e staccare la spina **18** dall'alimentazione elettrica. Se si desidera interrompere l'utilizzo, spegnere l'inalatore IHT 665.



Per terminare o interrompere l'utilizzo, azionare l'interruttore ON/OFF.

Utilizzo con boccaglio

Il boccaglio **8** fornito in dotazione serve per l'inalazione di medicinali liquidi nebulizzati (aerosol) attraverso la bocca e il cavo orofaringeo.

1. Montare il boccaglio sull'unità nebulizzatrice **2** (vedi **Fig. 5**). Versare il prodotto da inalare nell'apertura superiore dell'unità nebulizzatrice tenendo ferma quest'ultima con la mano.

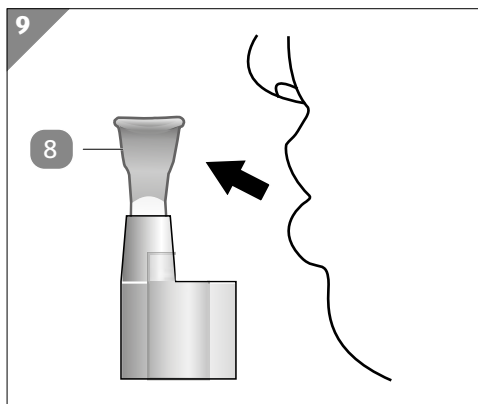

2. Inserire in bocca il boccaglio **8** circondandolo con le labbra (vedi **Fig. 9**).
3. Accendere l'inalatore IHT 665. L'interruttore ON/OFF **16** si accenderà di verde e l'inalatore IHT 665 inizierà a funzionare.
4. Inalare il medicinale liquido nebulizzato inspirando lentamente e profondamente con la bocca affinché l'aerosol possa distribuirsi bene nel cavo orofaringeo e giungere fin nei bronchi più sottili.
5. Espirare normalmente attraverso il naso.
6. Per spegnere l'inalatore IHT 665, premere nuovamente l'interruttore ON/OFF. La luce verde dell'interruttore si spegne.

Utilizzo con mascherina

Le mascherine per adulti e per bambini **5** / **4** fornite in dotazione si utilizzano per l'inalazione di medicinali liquidi nebulizzati (aerosol) attraverso il naso e il cavo rinofaringeo.

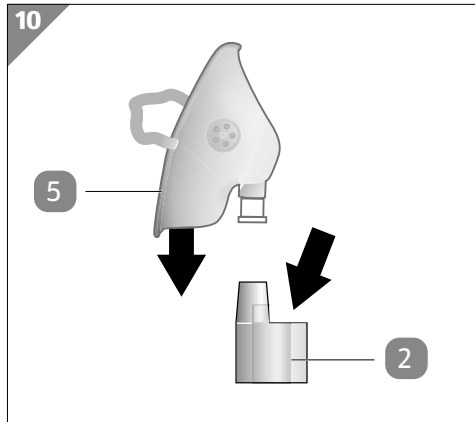

1. Montare ad esempio la mascherina per adulti **5** sull'unità nebulizzatrice **2** (vedi **Fig. 10**). Versare il prodotto da inalare nell'apertura superiore dell'unità nebulizzatrice tenendo ferma quest'ultima con la mano.

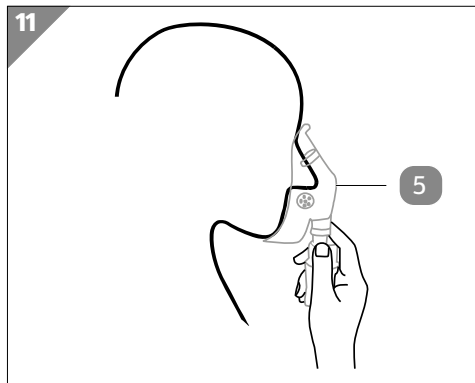

2. Posizionare la mascherina per adulti **5** in modo da coprire naso e bocca facendola aderire leggermente al viso (vedi **Fig. 11**).
3. Tirare l'elastico della mascherina sopra la testa e posizionarlo in modo da trattenerne saldamente la mascherina.
4. Per accendere l'inalatore **1** IHT 665, premere l'interruttore ON/OFF **16**. L'interruttore si illuminerà di verde e l'inalatore IHT 665 inizierà a funzionare.

- Inalare il medicinale liquido nebulizzato inspirando lentamente e profondamente con la bocca affinché l'aerosol possa distribuirsi bene nel cavo orofaringeo e giungere fin nei bronchi più sottili.
- Espirare normalmente attraverso il naso. Per spegnere l'inalatore IHT 665, premere nuovamente l'interruttore ON/OFF. La luce verde dell'interruttore si spegne.

Utilizzo con adattatore per il naso

Gli adattatori naso per adulti **6** e per bambini **7** forniti in dotazione servono per l'inalazione di medicinali liquidi nebulizzati (aerosol) attraverso il naso.

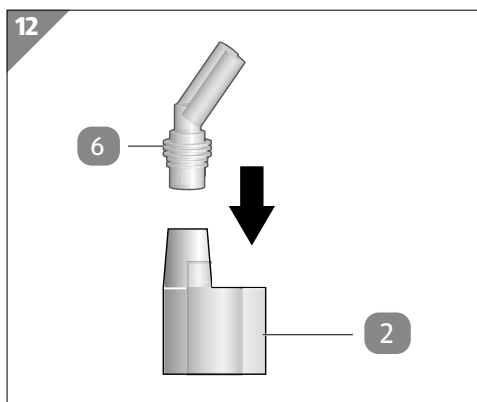

- Montare ad esempio l'adattatore naso per adulti **6** sull'unità nebulizzatrice **2** (vedi **Fig. 12**). Versare il prodotto da inalare nell'apertura superiore dell'unità nebulizzatrice tenendo ferma quest'ultima con la mano.

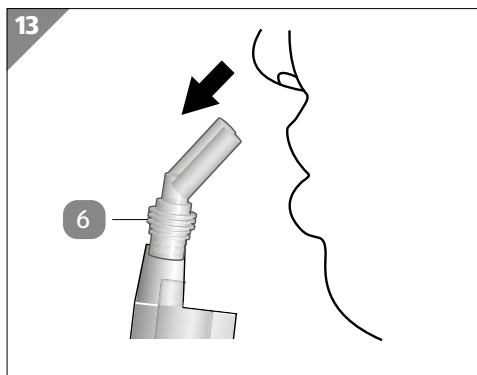

- Introdurre l'adattatore naso per adulti **6** delicatamente nelle narici (vedi **Fig. 13**).
- Per accendere l'inalatore **1** IHT 665, premere l'interruttore ON/OFF **16**. L'interruttore si illuminerà di verde e l'inalatore IHT 665 inizierà a funzionare.

4. Inalare il medicinale liquido nebulizzato inspirando lentamente e profondamente con il naso affinché l'aerosol possa distribuirsi bene nelle cavità nasali e giungere fin nei bronchi più sottili.
5. Espirare normalmente attraverso la bocca.
6. Per spegnere l'inalatore IHT 665, premere nuovamente l'interruttore ON/OFF. La luce verde dell'interruttore si spegne.



Sostituire le parti difettose o usurate (ad es. mascherine, boccaglio, adattatore naso, tubo dell'aria) solo con ricambi originali. Usare il boccaglio in modo tale da evitare che l'aerosol inalato venga spruzzato sulla lingua.

Per garantire un'efficacia ottimale si raccomanda di effettuare il trattamento inalatorio in un'atmosfera calma e rilassata, tenendo una posizione del corpo comoda e respirando quanto più lentamente e profondamente possibile. In tal modo l'aerosol raggiunge anche i più lontani recessi delle vie respiratorie. Qualora si desideri effettuare il trattamento a letto, posizionare un cuscino dietro la schiena per sostenere la colonna vertebrale e mantenerla diritta. Una postura scomoda e una respirazione irregolare possono rendere più difficoltosa l'inalazione e bloccare le vie respiratorie.

Per garantire il corretto funzionamento dell'unità nebulizzatrice **2**, accertarsi che durante il trattamento essa abbia un'inclinazione massima di 45°.

Anomalie e rimedi

Problema	Possibili cause	Soluzione
L'inalatore 1 IHT 665 non entra in funzione quando lo si accende, e l'interruttore ON/OFF 16 non si illumina di luce verde.	La spina 18 (230 V) non è correttamente collegata.	Collegare correttamente la spina all'attacco di rete a 230 V.

Quando l'inalatore IHT 665 è acceso, la nebulizzazione del prodotto è scarsa o del tutto assente.	All'interno del contenitore del medicinale 22 c'è troppo, troppo poco o non c'è nessun prodotto per inalazione.	Verificare la corretta quantità di prodotto per inalazione all'interno del relativo contenitore.
	Il nebulizzatore non è montato correttamente.	Accertarsi che l'unità nebulizzatrice 2 sia correttamente montata e che l'accessorio per inalazione sia applicato correttamente.
	L'unità nebulizzatrice è tenuta ad un'angolazione scorretta.	Tenere l'unità nebulizzatrice in posizione corretta. Non inclinare l'unità nebulizzatrice oltre un angolo di 45°.
	Il tubo dell'aria 3 è fissato male.	Accertarsi che il tubo dell'aria sia correttamente fissato al compressore e all'unità nebulizzatrice.
	Il tubo dell'aria è piegato o danneggiato. Il tubo dell'aria è intasato.	Accertarsi che il tubo dell'aria non venga piegato o danneggiato. Controllare se il tubo dell'aria presenta dei danni. Sostituire il tubo dell'aria se è danneggiato.
L'inalatore IHT 665 è rovente.	Il compressore è coperto. L'inalatore IHT 665 è stato utilizzato per oltre 20 minuti.	Spegnere l'inalatore IHT 665. Attendere 40 minuti prima di utilizzare l'inalatore IHT 665 nuovamente.
L'inalatore IHT 665 esegue una funzione imprevista durante il funzionamento.	L'inalatore IHT 665 è guasto!	Segnalare al Servizio assistenza o al rivenditore questa irregolarità verificatasi durante l'utilizzo dell'inalatore IHT 665.

Pulizia e manutenzione

Pulizia

AVVISO!

Pericolo di corto circuito!

Infiltrazioni di acqua o altri liquidi all'interno dell'apparecchio possono causare un corto circuito.

- Non immergere mai l'inalatore IHT 665 in acqua o altri liquidi.
- Assicurarsi che acqua o altri liquidi non possano infiltrarsi nel corpo del prodotto.

AVVISO!

Pericolo di danneggiamento!

Un uso scorretto può danneggiare l'inalatore IHT 665.

- Non utilizzare detersivi aggressivi, spazzolini con setole metalliche o di nylon e utensili appuntiti o metallici quali coltelli, raschietti rigidi e simili. Questi potrebbero danneggiare le superfici.
- Non mettere mai l'inalatore IHT 665 in lavastoviglie poiché si romperebbe irrimediabilmente.

Pulizia degli accessori dopo ogni utilizzo

L'osservanza delle istruzioni di pulizia dopo ogni utilizzo impedisce l'essiccazione dei residui di medicinale nel contenitore del medicinale **22** e quindi la formazione di impurità nell'inalatore **1** IHT 665, contribuendo in tal modo a prevenire le infezioni. Lavare gli accessori dopo ogni utilizzo e asciugarli subito dopo il lavaggio.



AVVERTIMENTO: Pericolo di infezione da virus, batteri e muffe! Le infezioni possono trasmettere malattie letali! Dopo ogni utilizzo, pulire e disinfettare l'inalatore IHT 665. Grazie a queste precauzioni, si riduce al minimo il rischio di infezioni.

1. Rimuovere gli accessori per inalazione (mascherina 4 / 5, boccaglio 8 o adattatore naso 6 / 7) dall'unità nebulizzatrice 2.
2. Scollegare il tubo dell'aria 3 dall'unità nebulizzatrice e dall'inalatore 1 IHT 665.
3. Ruotare con cautela, in senso antiorario, la parte superiore 20 del contenitore per inalazioni e asportarlo, dividendo così l'unità nebulizzatrice in due parti.
4. Rimuovere la testina nebulizzatrice 21 dal contenitore del medicinale 22.
5. Rimuovere eventuali residui di medicinale presenti nel contenitore del medicinale.
6. Sciacquare l'unità nebulizzatrice usata, il boccaglio, la mascherina, l'adattatore per il naso e il tubo dell'aria (a seconda dei componenti usati) in acqua calda e un detergente delicato.
7. Sciacquare inoltre la mascherina sotto acqua corrente calda, avendo cura di staccare il connettore dalla mascherina.
8. Asciugare tutte le parti con un panno morbido, pulito e privo di pelucchi o con un panno di garza/tampone.
9. Assemblare l'unità nebulizzatrice e riporla in un sacchetto asciutto e sigillato.

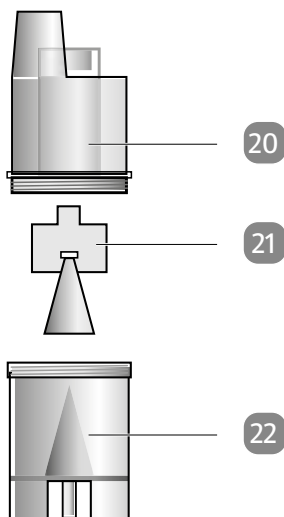

l'unità nebulizzatrice deve essere sostituita ogni 6 mesi.
I ricambi possono essere richiesti al Servizio assistenza.

Disinfezione degli accessori dopo l'uso

La disinfezione deve essere eseguita dopo circa 20 utilizzi. Seguire i punti da 1 a 9 del capitolo “Pulizia degli accessori dopo ogni utilizzo”.

1. Per disinfettare gli accessori, immergerli per circa 10 minuti in alcol al 75 %.
2. Sciacquare poi i pezzi con acqua pulita e asciugarli con un panno morbido, pulito e privo di peli oppure con un tessuto/tampone di garza per uso medico.

Pulizia e cura dell'inalatore IHT 665

Durante la pulizia e la cura, l'inalatore **1** IHT 665 non deve essere acceso.

1. Pulire le superfici dell'inalatore IHT 665 delicatamente e a intervalli regolari (ad esempio ogni 20 utilizzi) con un panno morbido leggermente inumidito con acqua e un po' di alcol denaturato. Assicurarsi che nell'inalatore IHT 665 non penetri umidità. In caso di sporco persistente è possibile aggiungere un detergente delicato. Per questa operazione, l'inalatore IHT 665 non deve essere acceso. Scollegare la spina **18** dalla rete di alimentazione (230 V).
2. Non immergere l'inalatore IHT 665 in acqua o altri liquidi.
3. Non smontare o riparare da sé l'inalatore IHT 665, poiché ciò può causare incidenti tecnici o lesioni personali.
4. Per evitare la trasmissione di malattie, pulire e disinfettare l'inalatore IHT 665 gli accessori prima di consegnarli ad altre persone.
5. Seguire le istruzioni di pulizia degli accessori (vedi capitolo “Pulizia degli accessori dopo ogni utilizzo” e “Disinfezione degli accessori dopo l'uso”).

Manutenzione dell'inalatore IHT 665

Prima di riporre il prodotto, tutti i pezzi devono essere completamente asciutti.

- Non smontare o riparare da sé l'inalatore **1** IHT 665, poiché ciò può causare incidenti tecnici o lesioni personali.
Avvertimento! Pericolo di morte!
- Non far cadere l'inalatore IHT 665, non esporlo a urti e non gettarlo.
- L'inalatore IHT 665 non richiede manutenzione. Prima di ogni utilizzo accertarsi che la spina **18** di alimentazione non presenti impurità: una spina sporca potrebbe eventualmente causare incendi.
- Proteggere l'inalatore IHT 665 dalla luce solare diretta, da urti, calore, fiamme libere e da qualsiasi contatto con liquidi corrosivi! Non collocare mai l'inalatore IHT 665 su superfici calde!
- Sostituire il filtro dell'aria **9** quando cambia colore o se è stato usato per 60 giorni. Estrarre l'alloggiamento grigio del filtro **12** verso l'alto e sostituire delicatamente il filtro con le dita.
- L'unità nebulizzatrice **2** deve essere sostituita ogni 6 mesi di utilizzo regolare.

Conservazione

Prima di riporre il prodotto, tutti i pezzi devono essere completamente asciutti.

- Non esporre l'inalatore 1 IHT 665 alla luce solare diretta, al fuoco, allo sporco, a pelucchi, alla polvere, all'acqua, al calore e alle temperature estreme, per evitare di danneggiarlo.
- Durante la conservazione e il magazzinaggio, tenere l'inalatore IHT 665 e gli accessori lontani dalla portata dei bambini e degli animali domestici, nonché al riparo da insetti, sporco, lanugine, polvere, acqua, calore e luce solare diretta. Riporre gli accessori nell'apposito vano portaoggetti 14.
- Usare e conservare sempre l'inalatore IHT 665 in condizioni ambientali (temperatura e umidità dell'aria) adatte all'inalatore IHT 665, conformemente alle indicazioni del capitolo "Dati tecnici".

Immunità alle interferenze elettriche

Informazioni sull'immunità elettromagnetica



Istruzioni e dichiarazione del produttore sulle emissioni elettromagnetiche per tutti gli apparecchi e sistemi

- Evitare di utilizzare questo inalatore IHT 665 in prossimità o unitamente ad altri dispositivi, poiché ciò può causarne un funzionamento irregolare. Qualora si renda tuttavia necessario un tale utilizzo, l'inalatore IHT 665 e gli altri dispositivi dovranno essere sorvegliati per assicurarsi che funzionino regolarmente.
- L'utilizzo di accessori, trasduttori e cavi diversi da quelli specificati o messi a disposizione dal produttore dell'inalatore IHT 665 può comportare un aumento delle emissioni elettromagnetiche o una riduzione dell'immunità elettromagnetica dell'inalatore IHT 665 e può causarne l'errato funzionamento.
- I dispositivi mobili di comunicazione ad AF, ivi incluse le periferiche come cavi e antenne esterne, non devono essere utilizzati a meno di 30 cm (12 pollici) di distanza da qualsiasi parte dell'inalatore IHT 665, compreso il cavo indicato dal produttore.

In caso contrario, si potrebbe verificare un peggioramento delle prestazioni dell'inalatore IHT 665.

- Se conforme alle condizioni stabilite ai fini dell'immunità elettromagnetica, l'inalatore IHT 665 è in grado di garantire sicurezza e prestazioni sostanziali.
- Le caratteristiche di emissione di questo inalatore IHT 665 lo rendono adatto all'impiego sanitario domestico (CISPR11 classe B).

Informazioni sulla conformità per tutte le verifiche di CEM

Radiazione elettromagnetica (ambito sanitario domestico)

Verifica emissioni (IEC80601-1-2-2:20014)	Conformità
Emissioni AF condotte e irradiate, emissioni armoniche IEC 61000-3-2-2	CISPR 11 gruppo 1 classe B
Fluttuazioni di tensione/emissioni intermittenti IEC 61000-3-2-2	Classe A
Fluttuazioni di tensione/emissioni intermittenti IEC 61000-3-3-3-3	Risponde ai requisiti

Informazioni sulla conformità per tutte le verifiche di CEM		
Dichiarazione sulla radiazione elettromagnetica (ambito sanitario domestico)		
Verifica di immunità	Livello di prova IEC 60601	Classe di conformità
AF condotta IEC 61000-4-6:2013	3 V da 150 kHz a 80 MHz 6 V nel ISM e tra 0,15 MHz e 80 MHz	3 V da 150 kHz a 80 MHz 6 V nel ISM e tra 0,15 MHz e 80 MHz
AF irradiata IEC 61000-4-3:2007 +A2:2010	10 V/m da 80 MHz a 2,7 GHz	10 V/m
Scarica elettrostatica (ESD) IEC 61000-4-2:2008	Scarica per contatto ± 8 kV ± 2 kV, ± 4 kV, ± 8 kV, scarica in aria ± 15 kV	Scarica per contatto ± 8 kV ± 2 kV, ± 4 kV, ± 8 kV, scarica in aria ± 15 kV

Informazioni sulla conformità per tutte le verifiche di CEM		
Dichiarazione sulla radiazione elettromagnetica (ambito sanitario domestico)		
Verifica di immunità	Livello di prova IEC 60601	Classe di conformità
Transitori elettrici veloci / burst conformi a IEC 61000-4-4	± 2 kV per linee di rete	± 2 kV per linee di rete
Sovratensioni (surge) conformi a IEC 61000-4-5	$\pm 0,5$ kV, ± 1 kV da linea a linea	$\pm 0,5$ kV, ± 1 kV da linea a linea
Cali di tensione, brevi interruzioni e variazioni della tensione di alimentazione conformi a IEC 61000-4-11	0 % U_T , 0,5 periodi e 0° , 45° , 90° , 135° , 180° , 225° , 270° e 315° . 0 % U_T , 1 periodo e 70 % U_T , 25/30 periodi monofase: a 0° 0 % U_T , 250/300 periodi	0 % U_T , 0,5 periodi e 0° , 45° , 90° , 135° , 180° , 225° , 270° e 315° . 0 % U_T , 1 periodo e 70 % U_T , 25 periodi monofase: a 0° 0 % U_T , 250 periodi
Campo magnetico alla frequenza di alimentazione (50/60 Hz) conforme a IEC 61000-4-8	30 A/m	30 A/m

AVVISO:

EUT è la corrente alternata prima dell'impostazione del livello di verifica, in presenza della quale i seguenti fenomeni rispondono ancora ai requisiti di sicurezza e prestazioni sostanziali.

* U_T : 230 V~/50 Hz, la pressione di EUT differisce dai valori normali, ma il valore rimane superiore a 10 psi se il flusso di transito è pari a 4,5 l/min.

** U_T : 230 V~/50 Hz, l'EUT non è più attivo se viene aggiunto 0 % U_T ma può ripristinare automaticamente il proprio funzionamento normale.

Informazioni sulla conformità per tutte le verifiche di CEM

Dichiarazione sull'immunità da campi di prossimità di dispositivi di comunicazione AF wireless

Verifica di immunità	Frequenza di controllo	Modulazione	Potenza massima	Grado di immunità	Classe di conformità
AF irradiata interferenze IEC 61000-4-3:2006 +A1:2007 +A2:2010	385 MHz	**Modulazione impulsi: 18 Hz	1,8 W	27 V/m	27 V/m
	450 MHz	*FM+ 5 Hz Scostamento: 1 kHz sinus	2 W	28 V/m	28 V/m
	710 MHz, 745 MHz, 780 MHz	**Modulazione impulsi: 217 Hz	0,2 W	9 V/m	9 V/m
	810 MHz, 870 MHz, 930 MHz	**Modulazione impulsi: 18 Hz	2 W	27 V/m	27 V/m
	1.710 MHz 1.845 MHz 1.970 MHz	**Modulazione impulsi: 217 Hz	2 W	28 V/m	28 V/m
	2.450 MHz	**Modulazione impulsi: 217 Hz	**Modulazione impulsi: 18 Hz	28 V/m	27 V/m
	5.240 MHz, 5.500 MHz, 5.785 MHz	**Modulazione impulsi: 217 Hz	0,2 W	9 V/m	9 V/m

Avviso:

In alternativa alla modulazione FM può essere impiegata una modulazione al 50 % a 18 Hz. Ciò rappresenterebbe l'eventualità peggiore in quanto non costituisce una reale modulazione.

Avviso** - Il conduttore deve essere modulato con un segnale rettangolare al 50 %.

Dati tecnici

Modello/tipo: Inalatore IHT 665

Numero articolo: 820662

Dimensioni

(Lu × La × H): ca. 280 × 180 × 88 mm

Peso: ca. 1.350 g

Materiale: Plastica, metallo

LOT Numero di lotto: V4822IHT665

SN Numero di serie, **SN** 00001 (numero progressivo)

CE 0123

Il dispositivo IHT 665 è certificato in conformità alla direttiva UE 93/42 CEE per i dispositivi medici.



Honsun (Nantong) Co., Ltd., No. 8 Tongxing Road,
Economic & Technological Development Area,
226009 Nantong City, P.R. China



Protezione contro le scosse elettriche secondo il tipo BF (Body Float).
Un dispositivo di applicazione di tipo BF con una maggiore protezione contro le scosse elettriche sul corpo, ma non direttamente al cuore.

Dati elettrici:

Alimentazione: Collegamento alla rete 230 V~, 50 Hz
(V = Volt, Hz = frequenza, ~ = corrente alternata)

Flusso di corrente: 0,6 A (A = ampère)

Potenza: ca. 60 W (Watt)

Classe di sicurezza: Tipo B, classe II

Potenza di nebulizzazione: ca. 0,2 ml/min (ml = millilitro, min = minuto)

Capacità: massimo 10 ml (ml = millilitro)

MMAD: ≤ 5 µm (µm = micrometro),
dimensione delle particelle nebulizzate

Durata di funzionamento: max. 20 minuti, quindi 40 minuti di raffreddamento

Vita utile dell'unità nebulizzatrice: 6 mesi in caso di utilizzo regolare

Durata di vita utile dell'inalatore
IHT 665:

ca. 5 anni in caso di 3 utilizzi giornalieri
(durata di ciascun utilizzo: 20 minuti)

Dati di applicazione:

Temperatura ambiente: 10 °C–40 °C (gradi Celsius)
 Umidità dell'aria max. durante il normale funzionamento: 30 %-85 % (percentuale)
 Indicazione di quota: Da utilizzarsi fino a 2.000 m s.l.m.
 Pressione atmosferica: 860 hPa–1.060 hPa (ettopascal)

Dati di applicazione:

 -10°C - 40°C

Temperatura di conservazione/trasporto:
-10 °C–40 °C (gradi Celsius)

 30% - 95%

Umidità dell'aria massima durante la conservazione e il trasporto: 30 %-95 % (percentuale)

 500 hPa - 1060 hPa

Pressione atmosferica: 500 hPa–1.060 hPa
(ettopascal)

Parte da applicare:

Le parti da applicare sono la mascherina, l'adattatore per il naso e il boccaglio.

Pressione di esercizio del compressore:

210–400 kPa (kilopascal)

Pressione di lavoro:

60–180 kPa (kilopascal)

Ricambi:

IHT655-01 mascherina per adulti,
 IHT655-02 mascherina per bambini,
 IHT655-03 boccaglio,
 IHT655-04 unità di nebulizzazione,
 IHT655-05 adattatore naso per adulti,
 IHT655-06 adattatore naso per bambini,
 IHT655-07 tubo dell'aria,
 IHT655-08 filtro dell'aria

Curva di distribuzione delle particelle:

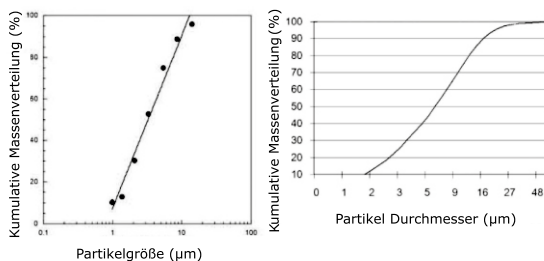

Le misurazioni di questo diagramma sono state effettuate con una soluzione di cloruro di sodio utilizzando un processo di diffrazione laser. Questo diagramma può quindi non essere applicabile a medicinali in sospensione o altamente viscosi. In tal caso sarà necessario richiedere informazioni al produttore.

Pressione acustica:

≤ 60 dBA (conforme a DIN 13544-1, paragrafo 26)

Caratteristiche aerosol:

Tasso di erogazione: ca. 0,2 ml/min

Dimensioni particelle (MMAD): ≤ 5 µm

Informazioni sul produttore



Honsun (Nantong) Co., Ltd.,

No. 8 Tongxing Road,
Economic & Technological Development Area,
226009 Nantong City, P.R. China

NB-219C

Shanghai International Holding Corp. GmbH (Europe)



Eiffestr. 80
20537 Hamburg
Germania



MedNet SWISS GmbH,
Baderstraße 18
5400 Baden
Svizzera



MedEnvoy Switzerland
Gotthardstrasse 28
6302 Zug
Switzerland

Commercializzato da:

Handelshaus Dittmann GmbH
 Kissinger Str. 68
 97727 Fuchsstadt
 Germania
 www.dittmann-gmbh.com

IHT 665

Smaltimento

Smaltimento dell'imballaggio



Smaltire gli imballaggi differenziandoli. Conferire il cartone e la scatola alla raccolta di carta straccia, la pellicola alla raccolta dei materiali riciclabili.



Il codice di riciclaggio PAP 21 significa che il materiale è classificato come "Altro tipo di cartone" e viene riciclato come imballaggio.



Smaltire l'inalatore IHT 665 e la confezione nel rispetto dell'ambiente.

Smaltimento dell'inalatore IHT 665

(Applicabile nell'Unione Europea e in altri paesi europei con sistemi di raccolta differenziata)



Non smaltire gli apparecchi dismessi nei rifiuti domestici!

Qualora il prodotto non potesse essere più utilizzato, il consumatore è **obbligato per legge a smaltirlo come apparecchio smesso separatamente dai rifiuti domestici**, per esempio presso un centro di raccolta comunale/di quartiere. In tal modo si garantisce che gli apparecchi dismessi vengano correttamente smaltiti e si evitano ripercussioni negative sull'ambiente. Per questo motivo gli apparecchi elettronici sono contrassegnati dal simbolo qui raffigurato.



Arrivare all'obiettivo in modo veloce e semplice grazie ai codici QR

Non importa se siete alla ricerca di **informazioni relative a prodotti, pezzi di ricambio o accessori**, se cercate **garanzie dei produttori** o **centri di assistenza** o se desiderate vedere comodamente un **video-tutorial** – grazie ai nostri codici QR riuscirete ad arrivare in modo semplicissimo al vostro obiettivo.

Cosa sono i codici QR?

I codici QR (QR = Quick Response) sono codici grafici acquisibili mediante la fotocamera di uno smartphone e che contengono per esempio un link ad un sito internet o dati di contatto.

Il vostro vantaggio: non si necessita più di dover digitare faticosamente indirizzi internet o dati di contatto!

Ecco come si fa

Per poter acquisire il codice QR si necessita semplicemente di uno smartphone, aver installato un software che legga i codici QR e di un collegamento internet.*

Software che leggono i codici QR sono disponibili nello App Store del vostro smartphone e in genere sono gratuiti.

Provate ora

Basta acquisire con il vostro smartphone il seguente codice QR per ottenere ulteriori informazioni relative al vostro prodotto ALDI.*

Il portale di assistenza ALDI

Tutte le suddette informazioni sono disponibili anche in internet nel portale di assistenza ALDI all'indirizzo www.aldi-service.ch.



*Eseguendo il lettore di codici QR potrebbero generarsi costi a seconda della tariffa scelta con il vostro operatore mobile a seguito del collegamento ad internet.



Hersteller: | Fabricant: | Produttore:

 **HONSUN (Nantong) Co., Ltd.**

No. 8 Tongxing Road, Economic & Technological
Development Area, 226009 Nantong City,
P.R. CHINA

CH REP:

MedNet SWISS GmbH
Bäderstrasse 18
5400 Baden
SCHWEIZ/SUISSE/SVIZZERA

EC REP:

Shanghai International Holding Corp. GmbH (Europe)
Eiffestraße 80
20537 Hamburg
DEUTSCHLAND/ALLEMAGNE/GERMANIA

**Vertrieben durch: | Commercialisé par: |
Commercializzato da:**

Handelshaus Dittmann GmbH
Kissinger Str. 68
97727 Fuchsstadt
DEUTSCHLAND/ALLEMAGNE/GERMANIA

**KUNDENDIENST • SERVICE APRÈS-VENTE
ASSISTENZA POST-VENDITA**

820662

Bitte wenden Sie sich an Ihre **ALDI SUISSE Filiale**.
Veuillez vous adresser à votre **filiale ALDI SUISSE**.
La preghiamo di rivolgersi alla sua **filiale ALDI SUISSE**.

MODELL / MODÈLE / MODELLO:
IHT 665

01/2023

3

**JAHRE GARANTIE
ANS GARANTIE
ANNI GARANZIA**