



Montageanleitung Instructions de montage Istruzioni di montaggio

belavi

Aufbewahrungsbox

Boîte de rangement | Scatola portaoggetti



Deutsch..... 03
Français..... 29
Italiano 55



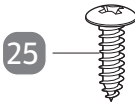
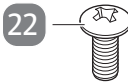
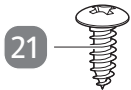
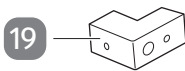
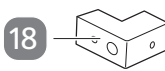
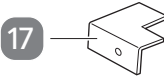
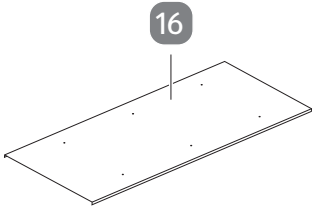
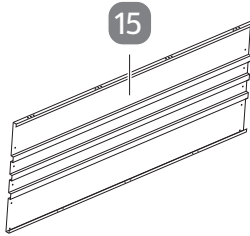
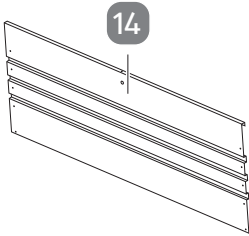
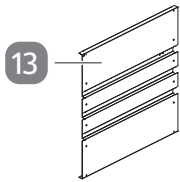
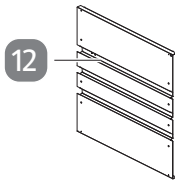
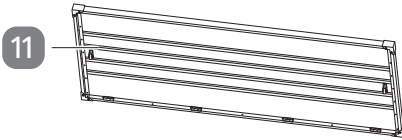
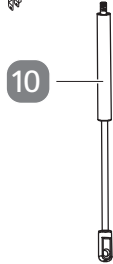
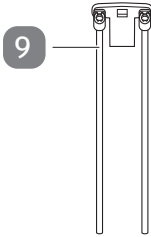
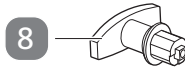
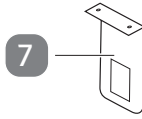
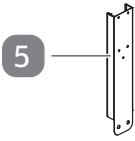
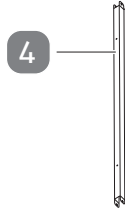
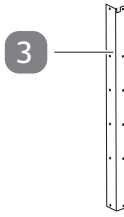
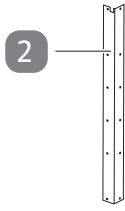
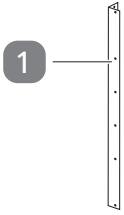

Lieferumfang

- | | |
|------------------------|-----------------------------|
| 1 Teil C1, 2× | 11 Deckel |
| 2 Teil C2 | 12 Seitenwand links P1 |
| 3 Teil C3 | 13 Seitenwand rechts P2 |
| 4 Teil C4, 3× | 14 Vorderwand P3 |
| 5 Montageplatte C5, 2× | 15 Rückwand P4 |
| 6 Kugelkopf, 2× | 16 Bodenplatte P5 |
| 7 Teil C8 | 17 Eckenschutz hinten, 2× |
| 8 Schloss | 18 Eckenschutz vorne links |
| 9 Verriegelungssystem | 19 Eckenschutz vorne rechts |
| 10 Gasfeder, 2× | 20 Gumminoppe, 4× |

Mitgelieferte Verbindungselemente

- | | |
|---------------------|-------------------------|
| 21 Schraube 1, 4,6× | 24 Unterlegscheibe, 52× |
| 22 Schraube 2, 4,8× | 25 Schraube 3, 4× |
| 23 Mutter, 4,8× | |

Benötigte, nicht mitgelieferte Werkzeuge

- 26 Kreuzschlitz-Schraubendreher



- 27 Maulschlüssel



- 28 Zange



Inhaltsverzeichnis

Lieferumfang	3
Mitgelieferte Verbindungselemente	3
Benötigte, nicht mitgelieferte Werkzeuge.....	3
Allgemeines	5
Montageanleitung lesen und aufbewahren.....	5
Bestimmungsgemäßer Gebrauch	5
Zeichenerklärung	5
Sicherheit	6
Hinweiserklärung	6
Sicherheitshinweise	6
Produktbeschreibung	9
Montage	10
Produkt und Lieferumfang prüfen	10
Grundreinigung	10
Montageschritte.....	11
Reinigung und Wartung	25
Reinigung.....	25
Wartung und Pflege	25
Aufbewahrung.....	25
Technische Daten	26
Entsorgung	26
Verpackung entsorgen.....	26
Produkt entsorgen	26

Allgemeines

Montageanleitung lesen und aufbewahren



Diese Montageanleitung gehört zu dieser Aufbewahrungsbox (im Folgenden nur „Produkt“ genannt). Sie enthält wichtige Informationen zur Montage und zum Gebrauch.

Lesen Sie die Montageanleitung, insbesondere die Sicherheitshinweise, sorgfältig durch, bevor Sie das Produkt montieren und einsetzen. Die Nichtbeachtung dieser Montageanleitung kann zu schweren Verletzungen oder zu Schäden an dem Produkt führen.

Die Montageanleitung basiert auf den in der Europäischen Union gültigen Normen und Regeln. Beachten Sie im Ausland auch landesspezifische Richtlinien und Gesetze. Bewahren Sie die Montageanleitung für die weitere Nutzung auf. Wenn Sie das Produkt an Dritte weitergeben, geben Sie unbedingt diese Montageanleitung mit.

Bestimmungsgemäßer Gebrauch

Das Produkt ist ausschließlich zur Lagerung von Gegenständen im Innen- und Außenbereich konzipiert. Es ist ausschließlich für den Privatgebrauch bestimmt und nicht für den gewerblichen Bereich geeignet.

Verwenden Sie das Produkt nur wie in dieser Montageanleitung beschrieben. Jede andere Verwendung gilt als nicht bestimmungsgemäß und kann zu Sachschäden oder sogar zu Personenschäden führen. Das Produkt ist kein Kinderspielzeug.

Der Hersteller oder Händler übernimmt keine Haftung für Schäden, die durch nicht bestimmungsgemäßen oder falschen Gebrauch entstanden sind.

Zeichenerklärung

Die folgenden Symbole und Signalwörter werden in dieser Montageanleitung, auf dem Produkt oder auf der Verpackung verwendet.



Die maximale Belastbarkeit des Deckels beträgt 30 kg.
Nicht auf den Deckel setzen.



Beim Verschließen des Produkts den Deckel leicht andrücken.

Sicherheit

Hinweiserklärung

Die folgenden Symbole und Signalworte werden in dieser Montageanleitung verwendet.



Dieses Signalsymbol/-wort bezeichnet eine Gefährdung mit einem mittleren Risikograd, die, wenn sie nicht vermieden wird, den Tod oder eine schwere Verletzung zur Folge haben kann.



Dieses Signalsymbol/-wort bezeichnet eine Gefährdung mit einem niedrigen Risikograd, die, wenn sie nicht vermieden wird, eine geringfügige oder mäßige Verletzung zur Folge haben kann.



Dieses Signalwort warnt vor möglichen Sachschäden.

Sicherheitshinweise



Gefahren für Kinder und Personen mit verringerten physischen, sensorischen oder mentalen Fähigkeiten (beispielsweise teilweise Behinderte, ältere Personen mit Einschränkung ihrer physischen und mentalen Fähigkeiten) oder Mangel an Erfahrung und Wissen (beispielsweise ältere Kinder).

- Lassen Sie Kinder nicht mit der Verpackungsfolie spielen. Kinder können sich beim Spielen darin verfangen und ersticken.
- Achten Sie darauf, dass Kinder sich keine kleinen Teile wie z. B. Schrauben in den Mund stecken. Kinder können sie verschlucken und daran ersticken.
- Lassen Sie Kinder nicht auf oder in das Produkt klettern und lassen Sie Kinder nicht mit dem Produkt spielen.

**WARNUNG!****Verletzungsgefahr!**

Ein unsachgemäßer Umgang mit dem Produkt kann zu Verletzungen führen.

- Das Produkt kann umkippen, wenn es zu stark oder einseitig belastet wird. Sorgen Sie für eine gleichmäßige Belastung.
- Nutzen Sie das Produkt nicht als Trittersatz, Unterstellbock, Turngerät o. Ä.
- Wenn das Produkt falsch aufgebaut ist, kann es bei Belastung zusammenbrechen. Sie können sich dabei verletzen. Achten Sie darauf, das Produkt entsprechend dieser Montageanleitung aufzubauen.
- Bauen Sie das Produkt mit mindestens zwei Personen auf.
- Einige Bauteile des Produkts können scharfe Kanten aufweisen. Seien Sie bei der Montage vorsichtig und verwenden Sie Schutzhandschuhe.
- Setzen Sie sich nicht auf das Produkt. Belasten Sie den Deckel mit maximal 30 kg.

**VORSICHT!****Quetschgefahr!**

Bei unachtsamem Umgang können Sie sich an dem Produkt die Finger quetschen.

- Achten Sie darauf, dass Kinder nicht mit dem Produkt spielen. Kinder können sich die Hände quetschen oder sich verletzen.
- Achten Sie auch bei der Montage und der täglichen Nutzung auf Ihre Hände und Finger.

- Beim Herunterklappen des Deckels können Sie sich Ihre Hände quetschen und verletzen. Achten Sie auf einen vorsichtigen Umgang mit dem Deckel.
- Um Quetschungen zu vermeiden, achten Sie auf eine umsichtige Montage und einen umsichtigen Transport.

HINWEIS!

Beschädigungsgefahr!

Unsachgemäßer Umgang mit dem Produkt kann zu Beschädigungen des Produkts führen.

- Stellen Sie das Produkt auf einer gut zugänglichen, ebenen, trockenen und ausreichend stabilen Fläche auf.
- Halten Sie das Produkt von offenem Feuer fern (z. B. Lagerfeuer).
- Stellen Sie das Produkt nie auf oder in der Nähe von heißen Oberflächen ab (z. B. Kamin, Lagerfeuer).
- Setzen Sie das Produkt niemals hoher Temperatur (Kamin, Lagerfeuer etc.) oder großer Kälte aus.
- Tauchen Sie das Produkt zum Reinigen niemals in Wasser und verwenden Sie zur Reinigung keinen Dampfreiniger. Das Produkt kann sonst beschädigt werden.
- Verwenden Sie das Produkt nicht mehr, wenn die Kunststoffbauteile des Produkts Risse oder Sprünge haben oder sich verformt haben. Ersetzen Sie beschädigte Bauteile nur durch passende Originalersatzteile.

Produktbeschreibung

Das Produkt ist ausschließlich zur Lagerung von Gegenständen im Innen- und Außenbereich konzipiert.

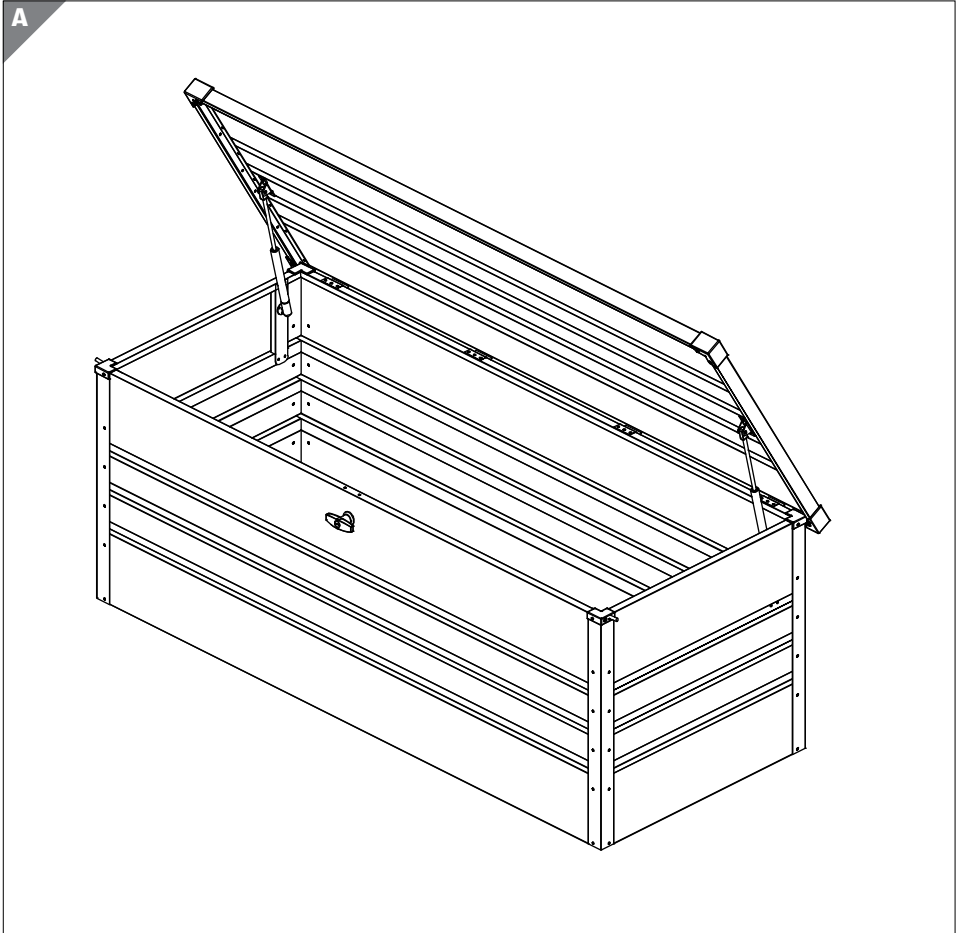

Montage

Produkt und Lieferumfang prüfen

HINWEIS!

Beschädigungsgefahr!

Wenn Sie die Verpackung unvorsichtig mit einem scharfen Messer oder anderen spitzen Gegenständen öffnen, können die Einzelteile des Produkts schnell beschädigt werden.

– Gehen Sie beim Öffnen sehr vorsichtig vor.

1. Nehmen Sie die Einzelteile des Produkts aus der Verpackung.
2. Prüfen Sie, ob die Lieferung vollständig ist (siehe Kapitel „Lieferumfang“).
3. Kontrollieren Sie, ob die Einzelteile des Produkts Schäden aufweisen. Ist dies der Fall, montieren und benutzen Sie das Produkt nicht.
Wenden Sie sich über die auf der Garantiekarte angegebene Serviceadresse an den Hersteller.

Grundreinigung

1. Entfernen Sie das Verpackungsmaterial und sämtliche Schutzfolien.
2. Reinigen Sie vor der erstmaligen Benutzung alle Teile des Produkts wie im Kapitel „Reinigung und Wartung“ beschrieben.

HINWEIS!

Beschädigungsgefahr!

Unsachgemäße Montage kann zu Beschädigungen des Produkts bzw. zu Beschädigungen der Einzelteile oder zu Sachschäden führen.

- Montieren Sie das Produkt auf einer weichen und sauberen Unterlage. Legen Sie ggf. eine Decke o. Ä. unter, damit die Oberflächen nicht zerkratzt oder beschädigt werden können.
- Gehen Sie bei der Montage des Produkts sorgfältig vor und halten Sie sich an die Montageanleitung.

Montageschritte

Montieren Sie das Produkt mithilfe der folgenden Anweisungen und grafischen Darstellungen.



- Achten Sie beim Aufbau darauf, dass Sie in jede Richtung hin genügend Bewegungsfreiraum haben. Machen Sie sich vor dem Aufbau mit den abgebildeten Einzelteilen vertraut.
- Entfernen Sie vor Beginn der Montage die Plastikfolie von sämtlichen Einzelteilen. Nach der Montage ist diese nur schwer entfernbar.
- Führen Sie die Montage mit mindestens zwei Personen durch.

1	Seitenwand links vorbereiten	12
2	Kugelkopf für Gasfeder links anbringen.....	13
3	Rückwand mit Seitenwand links verbinden	14
4	Vorderwand mit Seitenwand links verbinden.....	14
5	Teile C4 vorbereiten	15
6	Teile C4 montieren.....	15
7	Bodenplatte einsetzen	15
8	Seitenwand rechts vorbereiten	16
9	Kugelkopf für Gasfeder rechts anbringen.....	17
10	Seitenwand rechts befestigen	18
11	Bodenplatte befestigen	18
12	Gumminoppen befestigen	19
13	Untere Ecken fixieren	19
14	Eckenschützer befestigen	20
15	Schloss montieren	21
16	Verriegelungssystem montieren	22
17	Deckel montieren	23
18	Gasfedern am Deckel montieren	23
19	Gasfedern mit den Kugelköpfen verbinden	24

1 Seitenwand links vorbereiten

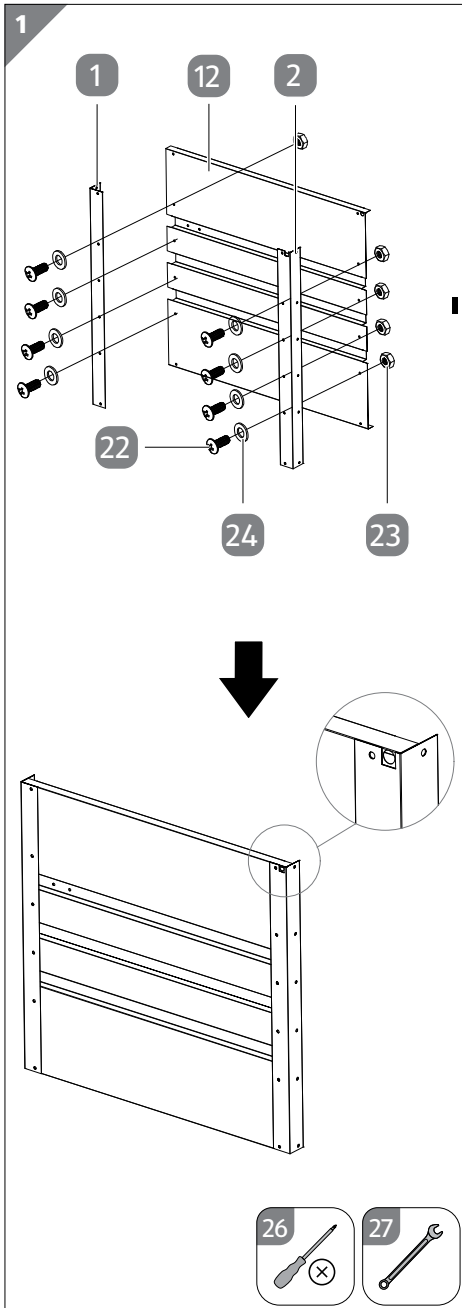

1. Verbinden Sie ein Teil C1 **1** und Teil C2 **2** wie dargestellt mit der Seitenwand links P1 **12**.

Verwenden Sie hierfür jeweils vier Schrauben **22**, vier Unterlegscheiben **24** und vier Muttern **23**.

Achten Sie darauf, dass die Aussparung an Teil C2 wie dargestellt auf dem Loch oben an der Seitenwand liegt.

2. Ziehen Sie die Schrauben mit einem Kreuzschlitz-Schraubendreher **26** und einem Maulschlüssel **27** fest.

2 Kugelkopf für Gasfeder links anbringen

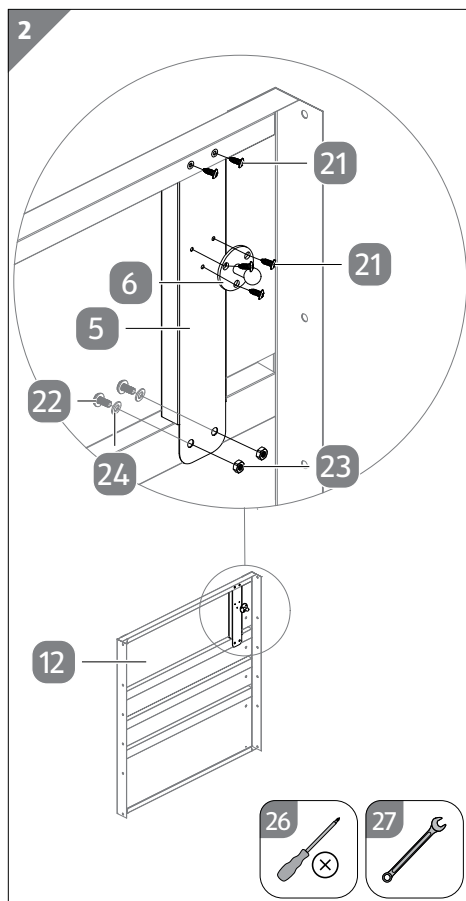

1. Verbinden Sie das obere Ende der Montageplatte C5 (5) an den dargestellten Punkten mit der Seitenwand links P1 (12).
Verwenden Sie hierfür zwei Schrauben 1 (21).
2. Ziehen Sie die Schrauben mit einem Kreuzschlitz-Schraubendreher (26) fest.
3. Verbinden Sie das untere Ende der Montageplatte C5 an den dargestellten Punkten mit der Seitenwand links P1.
Verwenden Sie hierfür zwei Schrauben 2 (22), zwei Unterlegscheiben (24) und zwei Muttern (23).
4. Ziehen Sie die Schrauben mit einem Kreuzschlitz-Schraubendreher und einem Maulschlüssel (27) fest.
5. Verbinden Sie den Kugelkopf (6) mit der Montageplatte C5.
Verwenden Sie hierfür drei Schrauben 1.
6. Ziehen Sie die Schrauben mit einem Kreuzschlitz-Schraubendreher fest.

3 Rückwand mit Seitenwand links verbinden

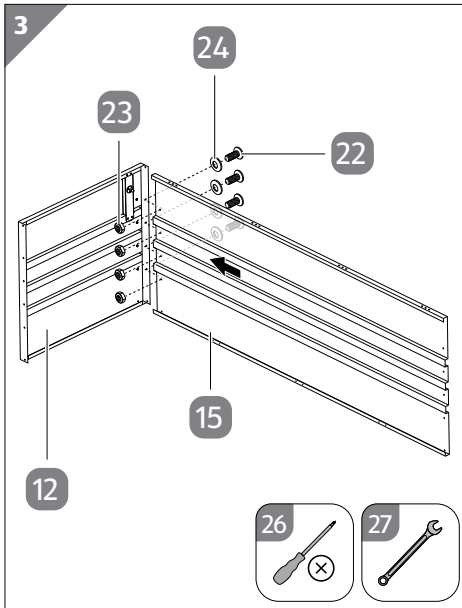

1. Verbinden Sie die Seitenwand links P1 (12) an den dargestellten Punkten mit der Rückwand P4 (15).
Verwenden Sie hierfür vier Schrauben 2 (22), vier Unterlegscheiben (24) und vier Muttern (23).
2. Ziehen Sie die Schrauben mit einem Kreuzschlitz-Schraubendreher (26) und einem Maulschlüssel (27) fest.

4 Vorderwand mit Seitenwand links verbinden

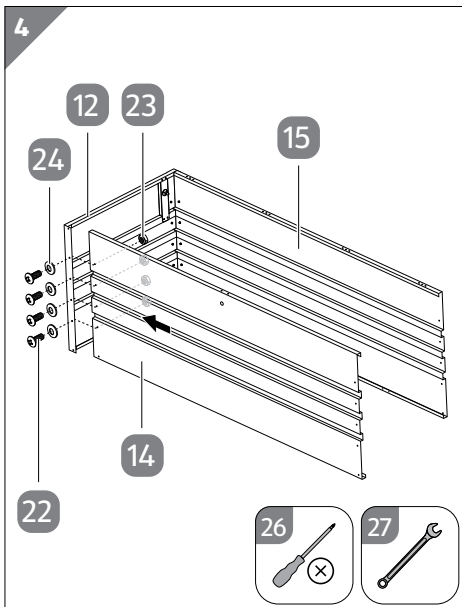

1. Verbinden Sie die Vorderwand P3 (14) an den dargestellten Punkten mit der freien Seite der Seitenwand links P1 (12).
Verwenden Sie hierfür vier Schrauben 2 (22), vier Unterlegscheiben (24) und vier Muttern (23).
2. Ziehen Sie die Schrauben mit einem Kreuzschlitz-Schraubendreher (26) und einem Maulschlüssel (27) fest.

5 Teile C4 vorbereiten

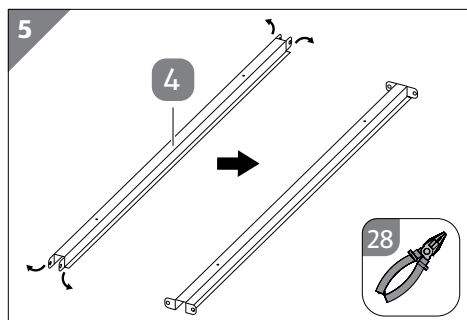

1. Biegen Sie die Enden von Teil C4 (4) wie dargestellt beidseitig jeweils um 90 Grad nach außen.
Verwenden Sie hierfür eine Zange (28).
2. Wiederholen Sie diesen Schritt für sämtliche Teile C4.

6 Teile C4 montieren

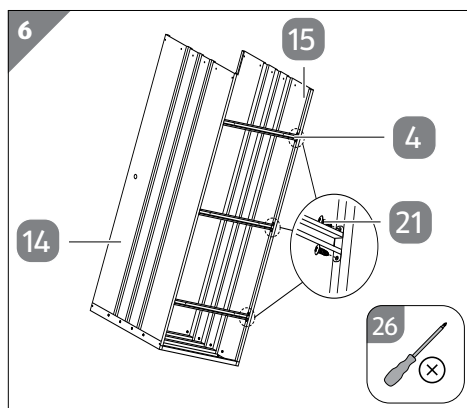

1. Verbinden Sie die Teile C4 (4) an den dargestellten Punkten mit der unteren Kante der Vorderwand P3 (14) und der Rückwand P4 (15).
Verwenden Sie hierfür jeweils vier Schrauben 1 (21) pro Teil C4.
Achten Sie darauf, dass die geschlossenen Seiten der Teile C4 ins Innere des Produkts zeigen.
2. Ziehen Sie die Schrauben mit einem Kreuzschlitz-Schraubendreher (26) fest.

7 Bodenplatte einsetzen

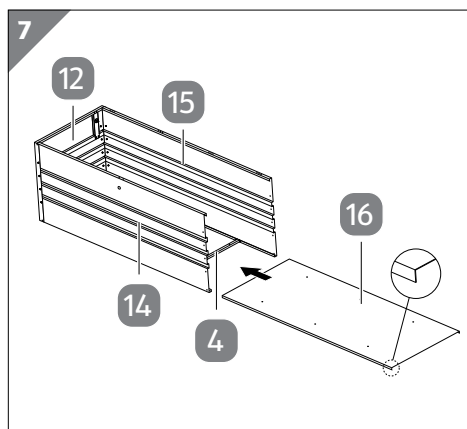

1. Schieben Sie die Bodenplatte P5 (16) wie dargestellt von der offenen Seite her oberhalb der Teile C4 (4) zwischen die Vorderwand P3 (14) und die Rückwand P4 (15).
Achten Sie darauf, dass die umgebogenen Kanten an der Bodenplatte nach unten zeigen und dass sie in den nach oben gebogenen Kanten an Vorder- und Rückseite verlaufen.
2. Schieben Sie die Bodenplatte P5 so weit ein, bis sie bündig an der Seitenwand links P1 (12) liegt.

8 Seitenwand rechts vorbereiten

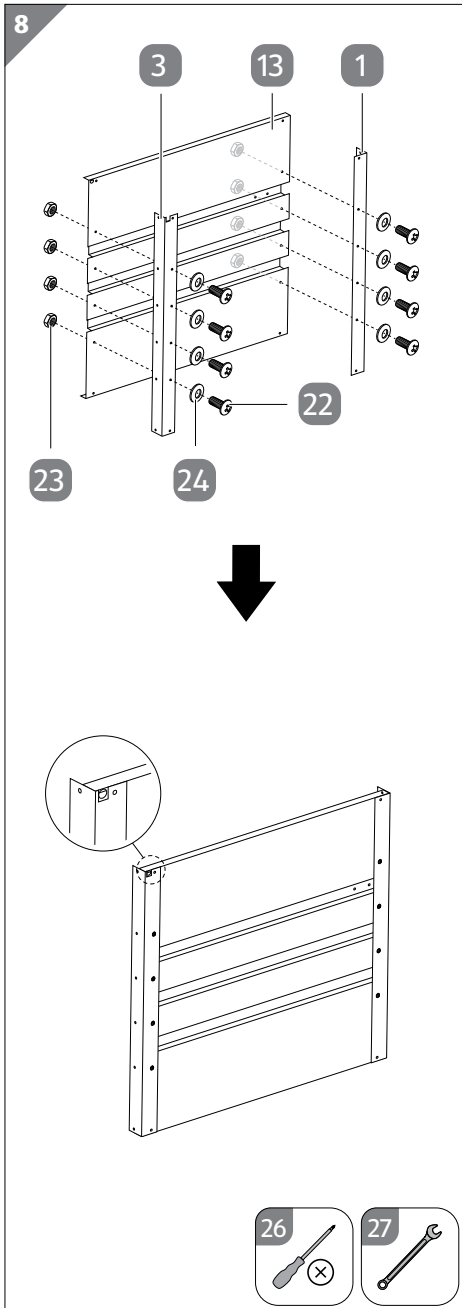

1. Verbinden Sie ein Teil C1 **1** und Teil C3 **3** wie dargestellt mit der Seitenwand rechts P2 **13**.

Verwenden Sie hierfür jeweils vier Schrauben **22**, vier Unterlegscheiben **24** und vier Muttern **23**.

Achten Sie darauf, dass die Aussparung an Teil C3 wie dargestellt auf dem Loch oben an der Seitenwand liegt.

2. Ziehen Sie die Schrauben mit einem Kreuzschlitz-Schraubendreher **26** und einem Maulschlüssel **27** fest.

9 Kugelkopf für Gasfeder rechts anbringen

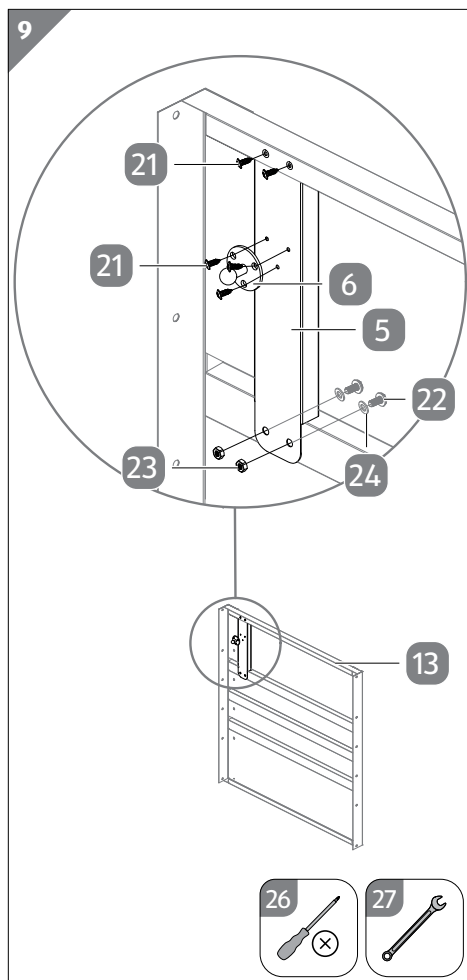

1. Verbinden Sie das obere Ende der Montageplatte C5 **5** an den dargestellten Punkten mit der Seitenwand rechts P2 **13**.
Verwenden Sie hierfür zwei Schrauben 1 **21**.
2. Ziehen Sie die Schrauben mit einem Kreuzschlitz-Schraubendreher **26** fest.
3. Verbinden Sie das untere Ende der Montageplatte C5 an den dargestellten Punkten mit der Seitenwand rechts P2.
Verwenden Sie hierfür zwei Schrauben 2 **22**, zwei Unterlegscheiben **24** und zwei Muttern **23**.
4. Ziehen Sie die Schrauben mit einem Kreuzschlitz-Schraubendreher und einem Maulschlüssel **27** fest.
5. Verbinden Sie den Kugelkopf **6** mit der Montageplatte C5.
Verwenden Sie hierfür drei Schrauben 1.
6. Ziehen Sie die Schrauben mit einem Kreuzschlitz-Schraubendreher fest.

10 Seitenwand rechts befestigen

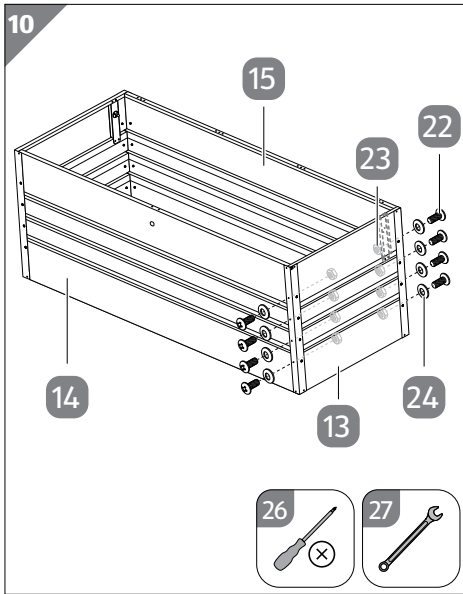

1. Verbinden Sie die Seitenwand rechts P2 **13** wie dargestellt mit der Vorderwand P3 **14** und der Rückwand P4 **15**.

Verwenden Sie hierfür jeweils vier Schrauben **22**, vier Unterlegscheiben **24** und vier Muttern **23**.

2. Ziehen Sie die Schrauben mit einem Kreuzschlitz-Schraubendreher **26** und einem Maulschlüssel **27** fest.

11 Bodenplatte befestigen

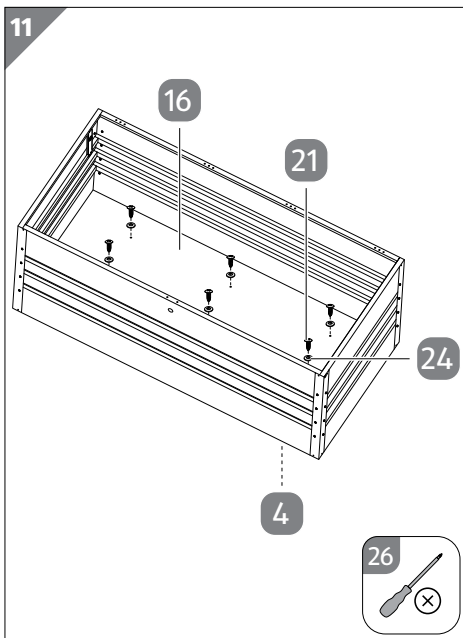

1. Befestigen Sie die eingesetzte Bodenplatte P5 **16** an den dargestellten Punkten mit den drei darunterliegenden Teilen C4 **4**.

Verwenden Sie hierfür jeweils zwei Schrauben **21** und zwei Unterlegscheiben **24** pro Teil C4.

2. Ziehen Sie die Schrauben mit einem Kreuzschlitz-Schraubendreher **26** fest.

12 Gumminoppen befestigen

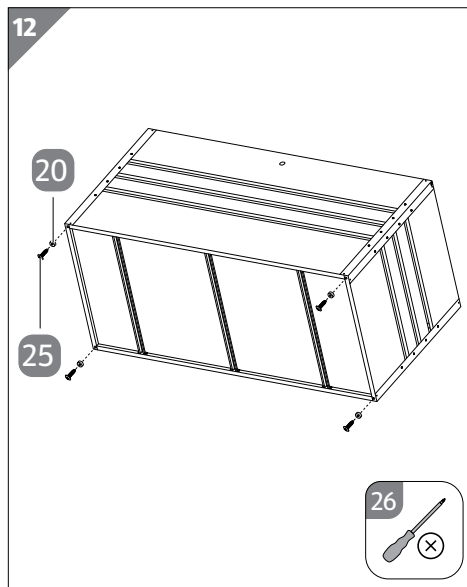

1. Drehen Sie das Produkt um 90 Grad auf die Seite.
2. Befestigen Sie die vier Gummipoppen **20** an den dargestellten Punkten.

Verwenden Sie hierfür jeweils eine Schraube **3** **25**.

3. Ziehen Sie die Schrauben mit einem Kreuzschlitz-Schraubendreher **26** fest.

13 Untere Ecken fixieren

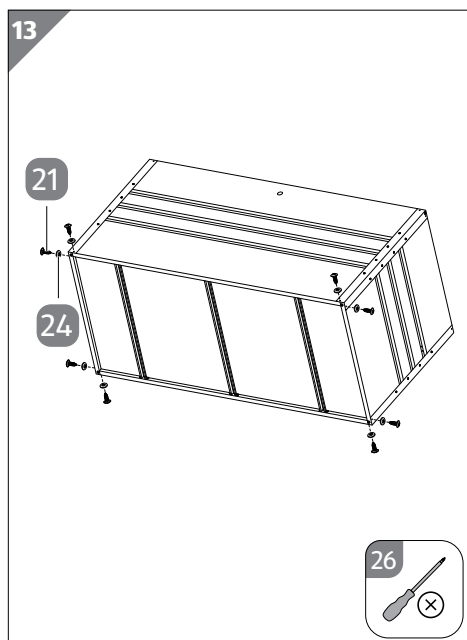

1. Fixieren Sie wie dargestellt die unteren Ecken des Produkts.

Verwenden Sie hierfür jeweils zwei Schrauben **1** **21** und zwei Unterlegscheiben **24** an jeder Ecke.

2. Ziehen Sie die Schrauben mit einem Kreuzschlitz-Schraubendreher **26** fest.

14 Eckenschützer befestigen

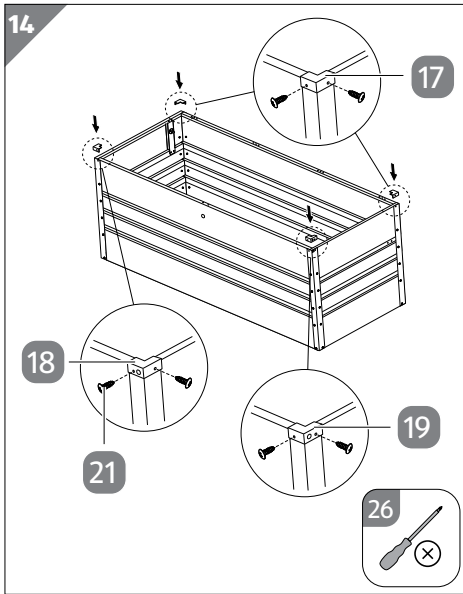

1. Verbinden Sie die Eckenschützer hinten **17** sowie den Eckenschutz vorne links **18** und den Eckenschutz vorne rechts **19** wie dargestellt mit den jeweiligen oberen Ecken des Produkt.

Verwenden Sie hierzu jeweils zwei Schrauben **21** pro Eckenschutz.

2. Ziehen Sie die Schrauben mit einem Kreuzschlitz-Schraubendreher **26** fest.

15 Schloss montieren

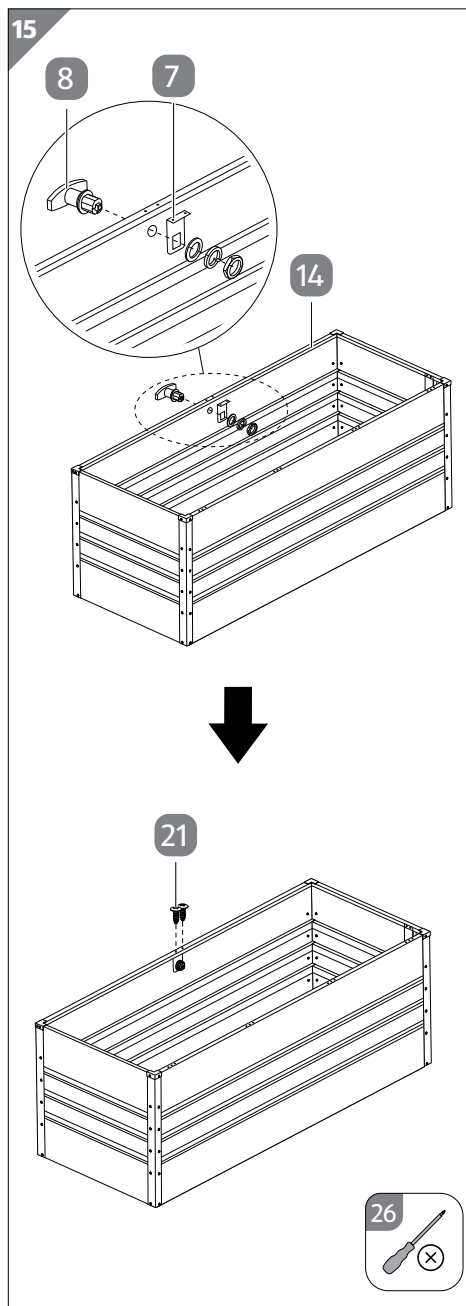

1. Entfernen Sie wie dargestellt die vormontierten Ringe vom Schloss **8**.
2. Bringen Sie das Teil C8 **7** wie dargestellt an der Innenseite der Vorderwand P3 **14** in Position, sodass die Aussparung auf dem Loch der Vorderwand liegt.
3. Stecken Sie das Schloss wie dargestellt von außen in das dafür vorgesehene Loch in der Vorderwand P3 und schieben Sie es bis zum Anschlag hinein.
Achten Sie darauf, dass das Schloss durch die Aussparung in Teil C8 in das Innere des Produkt hineinragt.
4. Drehen Sie die zuvor entfernten Ringe von der Innenseite des Produkts her wieder auf das Schloss, bis sie fest sitzen.
5. Befestigen Sie das Teil C8 wie dargestellt mit zwei Schrauben **1** **21**.
6. Ziehen Sie die Schrauben mit einem Kreuzschlitz-Schraubendreher **26** fest.
7. Überprüfen Sie, ob das Schloss und das Teil C8 fest sitzen.

16 Verriegelungssystem montieren

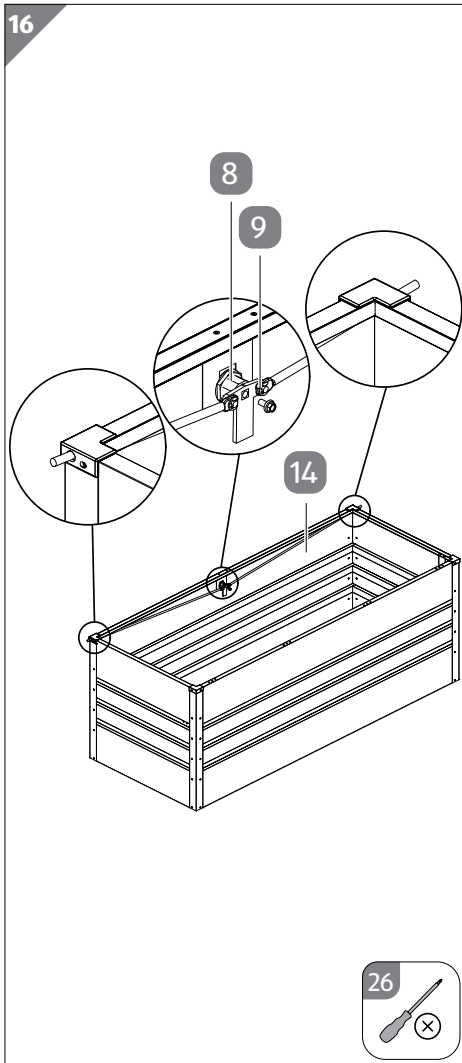

1. Drehen Sie die vormontierte Schraube aus der Innenseite des Schlosses **8** heraus.
2. Bringen Sie das Verriegelungssystem **9** wie dargestellt an der Innenseite der Vorderwand P3 **14** in Position.
3. Schieben Sie beide Stangen des Verriegelungssystems jeweils in die Löcher in den Ecken vorne links und rechts, sodass die Stangenenden aus dem Produkt herausragen.
4. Verbinden Sie das Verriegelungssystem wie dargestellt mit der Innenseite des Schlosses.
Stecken Sie hierfür die zuvor entfernte Schraube durch das Loch im Mittelteil des Verriegelungssystems wieder in das Schloss.
Achten Sie darauf, dass die beiden Stangen in ihrem jeweiligen Loch in den Ecken vorne links und rechts bleiben.
5. Drehen Sie die Schraube mit einem Kreuzschlitz-Schraubendreher **26** wieder in die Innenseite des Schlosses ein. Drücken Sie dabei gleichzeitig das Schloss von außen an.
6. Vergewissern Sie sich, dass das Schloss und das Verriegelungssystem fest sitzen.

17 Deckel montieren

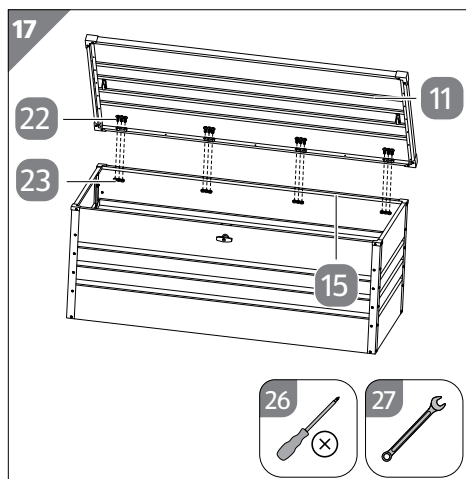

1. Verbinden Sie die vier Scharniere des Deckels **11** an den dargestellten Punkten mit der Rückwand P4 **15**.

Verwenden Sie hierfür jeweils drei Schrauben **22** und drei Muttern **23** pro Scharnier.

2. Ziehen Sie die Schrauben mit einem Kreuzschlitz-Schraubendreher **26** und einem Maulschlüssel **27** fest.

18 Gasfedern am Deckel montieren

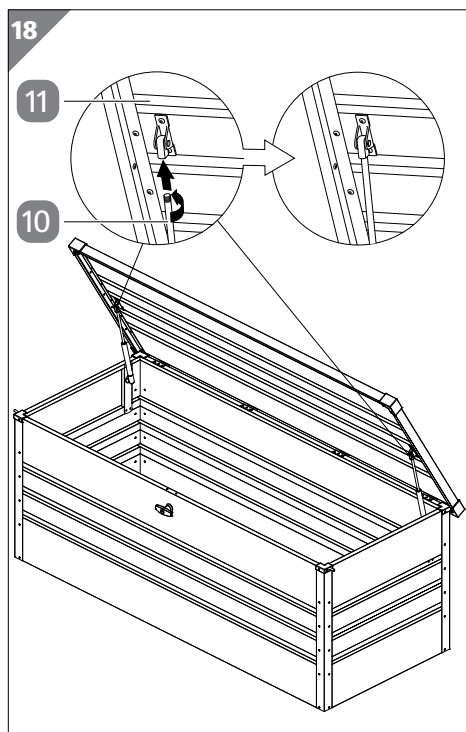

1. Verbinden Sie eine Gasfeder **10** wie dargestellt mit dem Deckel **11**.

Schrauben Sie hierfür das obere Ende der Gasfeder, an dem sich das Gewinde befindet, in die bewegliche Aufnahme am Deckel.

2. Wiederholen Sie den Vorgang mit der zweiten Gasfeder auf der gegenüberliegenden Seite des Deckels.

19 Gasfedern mit den Kugelköpfen verbinden

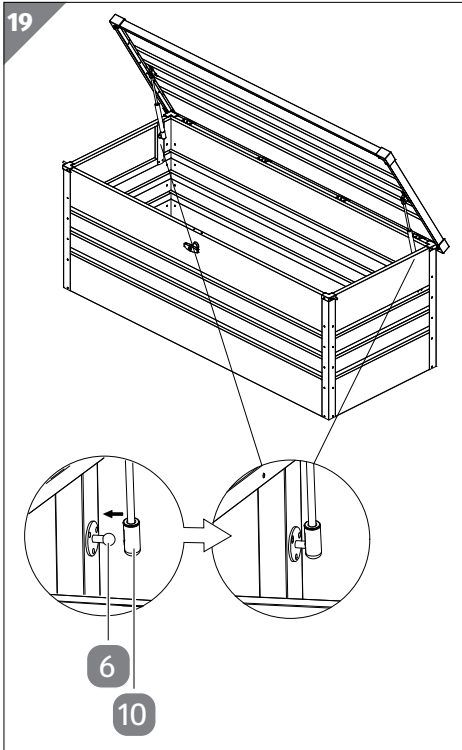

1. Verbinden Sie eine Gasfeder **10** wie dargestellt mit dem entsprechenden Kugelkopf **6**.

Drücken Sie hierfür die Aufnahme am unteren Ende der Gasfeder mit etwas Druck auf den Kugelkopf.

Die Aufnahme der Gasfeder rastet merklich auf dem Kugelkopf ein.

2. Wiederholen Sie den Vorgang mit der zweiten Gasfeder auf der gegenüberliegenden Seite des Deckels..

Reinigung und Wartung

HINWEIS!

Beschädigungsgefahr!

Unsachgemäßer Umgang mit dem Produkt kann zu Beschädigungen des Produkts führen.

- Verwenden Sie keine aggressiven Reinigungsmittel, Bürsten mit Metall- oder Nylonborsten sowie keine scharfen oder metallischen Reinigungsgegenstände wie Messer, harte Spachtel und dergleichen. Diese können die Oberflächen beschädigen.
- Verwenden Sie zur Reinigung keinen Dampfreiniger.

Reinigung

1. Entfernen Sie Verunreinigungen mit einem leicht angefeuchteten Tuch und ggf. etwas mildem Reiniger.
2. Wischen Sie das Produkt danach mit einem fusselfreien Tuch trocken.

Wartung und Pflege

Prüfen Sie regelmäßig alle Schraubverbindungen und ziehen Sie sie gegebenenfalls nach. Lose Schraubverbindungen führen zur Beeinträchtigung der Sicherheit und es besteht Verletzungsgefahr.

Aufbewahrung

Alle Teile müssen vor dem Aufbewahren vollkommen trocken sein.

- Stellen Sie das Produkt bei schlechten Witterungsverhältnissen (z. B. starkem Regen, Hagel, Sturm) in einen geschützten Unterstand.
- Bewahren Sie das Produkt stets an einem trockenen Ort auf.
- Schützen Sie das Produkt vor direkter Sonneneinstrahlung.
- Lagern Sie das Produkt für Kinder unzugänglich, sicher verschlossen und bei einer Lagertemperatur zwischen 5 °C und 20 °C (Zimmertemperatur).
- Nutzen Sie eine Schutzhülle während der Nichtbenutzung und Aufbewahrung.
- Prüfen Sie vor der Wiederbenutzung alle Schraubverbindungen und ziehen Sie diese regelmäßig nach.

Technische Daten

Modell:	266GB433220H0
Abmessungen (B × T × H)	
Außenmaß:	130 × 61 × 63 cm
Innenmaß:	121 × 52 × 58 cm
Gewicht:	20 kg
Artikelnummer:	822023

Entsorgung

Verpackung entsorgen



Entsorgen Sie die Verpackung sortenrein. Geben Sie Pappe und Karton zum Altpapier, Folien in die Wertstoffsammlung.

Produkt entsorgen

- Entsorgen Sie das Produkt entsprechend den in Ihrem Land gültigen Gesetzen und Bestimmungen.

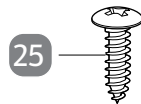
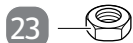
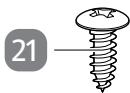
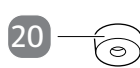
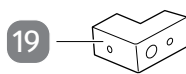
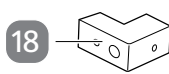
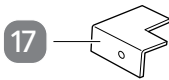
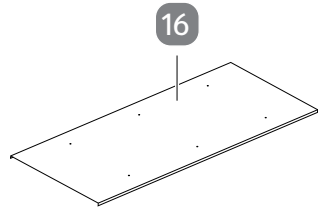
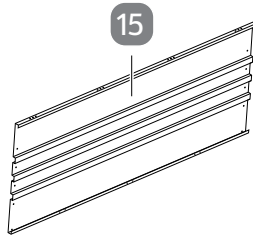
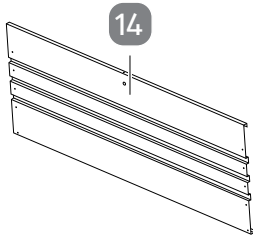
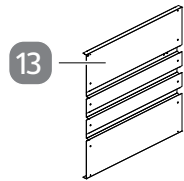
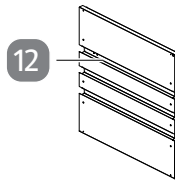
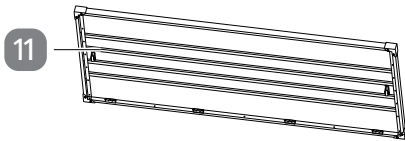
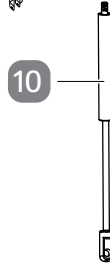
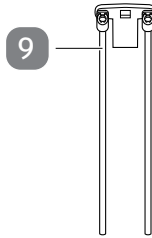
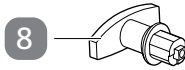
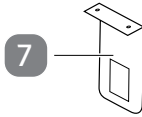
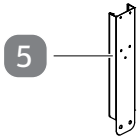
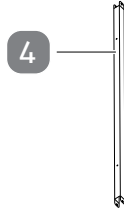
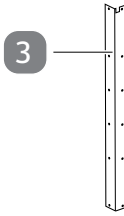
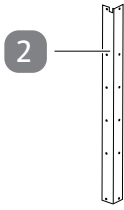
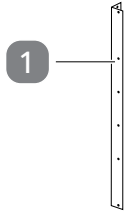



Contenu de la livraison

- | | | | |
|----|--------------------------|----|---------------------------------|
| 1 | Pièce C1, 2× | 11 | Couvercle |
| 2 | Pièce C2 | 12 | Paroi latérale gauche P1 |
| 3 | Pièce C3 | 13 | Paroi latérale droite P2 |
| 4 | Pièce C4, 3× | 14 | Paroi avant P3 |
| 5 | Plaque de montage C5, 2× | 15 | Paroi arrière P4 |
| 6 | Tête sphérique, 2× | 16 | Plaque de fond P5 |
| 7 | Pièce C8 | 17 | Protection de coin arrière, 2× |
| 8 | Serrure | 18 | Protection de coin avant gauche |
| 9 | Système de verrouillage | 19 | Protection de coin avant droite |
| 10 | Ressort à gaz, 2× | 20 | Picot en caoutchouc, 4× |

Éléments de raccord fournis

- | | | | |
|----|------------|----|---------------|
| 21 | Vis 1, 46× | 24 | Rondelle, 52× |
| 22 | Vis 2, 48× | 25 | Vis 3, 4× |
| 23 | Écrou, 48× | | |

Outils nécessaires mais non fournis

- | | | |
|----|----------------------|---|
| 26 | Tournevis cruciforme |  |
| 27 | Clé plate |  |
| 28 | Pince |  |

Répertoire

Contenu de la livraison	29
Éléments de raccord fournis	29
Outils nécessaires mais non fournis	29
Généralités	31
Lire la notice de montage et la conserver	31
Utilisation conforme à l'usage prévu	31
Légende des symboles	31
Sécurité	32
Légende des avis	32
Consignes de sécurité	32
Description du produit	35
Montage	36
Vérifier le produit et le contenu de la livraison	36
Premier nettoyage.....	36
Étapes de montage	37
Nettoyage et entretien	51
Nettoyage.....	51
Maintenance et entretien	51
Rangement	51
Données techniques	52
Élimination	52
Éliminer l'emballage.....	52
Éliminer le produit	52

Généralités

Lire la notice de montage et la conserver



Cette notice de montage fait partie de cette boîte de rangement (ci-après seulement appelée «produit»). Elle contient des informations importantes pour le montage et l'utilisation.

Lisez attentivement la notice de montage, en particulier les consignes de sécurité, avant de monter et d'utiliser le produit. Le non-respect de cette notice de montage peut entraîner des blessures graves ou la détérioration du produit.

La notice de montage est basée sur les normes et réglementations en vigueur dans l'Union européenne. À l'étranger, veuillez respecter les directives et lois spécifiques au pays.

Conservez la notice de montage pour des utilisations futures. Si vous transmettez le produit à des tiers, joignez obligatoirement cette notice de montage.

Utilisation conforme à l'usage prévu

Le produit est conçu exclusivement pour l'entreposage d'objets en intérieur et en extérieur. Il est destiné exclusivement à l'usage privé et n'est pas adapté à une utilisation professionnelle.

Utilisez le produit uniquement de la manière décrite dans cette notice de montage. Toute autre utilisation est considérée comme non conforme et peut provoquer des dommages matériels, voire corporels. Le produit n'est pas un jouet pour enfants.

Le fabricant ou commerçant décline toute responsabilité pour des dommages survenus par une utilisation non conforme ou contraire à l'usage prévu.

Légende des symboles

Les symboles et mots signalétiques suivants sont utilisés dans cette notice de montage, sur le produit ou sur l'emballage.



La charge maximale du couvercle est de 30 kg.
Ne vous asseyez pas sur le couvercle.



Appuyez légèrement sur le couvercle pour fermer le produit.

Sécurité

Légende des avis

Les symboles et mots signalétiques suivants sont utilisés dans cette notice de montage.



Ce symbole/mot signalétique désigne un risque à un degré moyen qui, si on ne l'évite pas, peut avoir comme conséquence la mort ou une grave blessure.



Ce symbole/mot signalétique désigne un risque à degré réduit qui, si on ne l'évite pas, peut avoir comme conséquence une blessure moindre ou moyenne.



Ce mot signalétique avertit contre les possibles dommages matériels.

Consignes de sécurité



Dangers pour les enfants et les personnes avec des capacités physiques, sensorielles ou mentales réduites (par exemple des personnes partiellement handicapées, des personnes âgées avec réduction de leurs capacités physiques et mentales), ou manquant d'expérience et de connaissances (par exemple des enfants plus âgés).

- Ne laissez pas les enfants jouer avec le film d'emballage. Les enfants peuvent s'y emmêler et s'étouffer en jouant avec.
- Veillez à ce que les enfants ne mettent pas de petites pièces dans la bouche (p. ex.: des vis). Les enfants pourraient les avaler et s'étouffer avec.
- Ne laissez pas les enfants grimper sur ou dans le produit et ne les laissez pas jouer avec le produit.

**Risque de blessure!**

La manipulation non conforme du produit peut provoquer des blessures.

- Le produit peut basculer s'il est soumis à une charge trop importante ou unilatérale. Veillez à une charge répartie.
- N'utilisez pas le produit comme remplacement de marche, chevalet, appareil de gymnastique ou similaire.
- Si le produit est mal monté, il peut s'écrouler en cas de charge. Vous pouvez vous blesser ainsi. Veillez à monter le produit conformément à cette notice de montage.
- Montez le produit avec au moins deux personnes.
- Certains éléments du produit peuvent présenter des arêtes vives. Soyez prudent lors du montage et utilisez des gants de protection.
- Ne vous asseyez pas sur le produit. La charge maximum admissible du couvercle est de 30 kg.

**Risque de contusion!**

En cas de manipulation imprudente, vous pouvez vous coincer les doigts avec le produit.

- Veillez à ce que les enfants ne jouent pas avec le produit. Les enfants peuvent s'écraser les mains ou se blesser.
- Faites également attention à vos mains et doigts lors du montage et de l'utilisation quotidienne.

- En rabattant le couvercle, vous pouvez vous écraser les mains et vous blesser. Veillez à ce que le couvercle soit utilisé avec prudence.
- Pour éviter des écrasements, veillez à un montage et transport avisés.

AVIS!

Risque d'endommagement!

La manipulation non conforme du produit peut provoquer des dommages sur celui-ci.

- Installez le produit sur une surface bien accessible, plane, sèche et suffisamment stable.
- Maintenez le produit éloigné des surfaces chaudes (par ex. feu de camp).
- Ne posez jamais le produit sur ou près de surfaces brûlantes (par ex. cheminée, feu de camp).
- N'exposez jamais le produit à des températures extrêmes (cheminée, feu de camp etc.) ou au grand froid.
- Ne plongez jamais le produit dans l'eau et n'utilisez pas de nettoyeur à vapeur pour le nettoyer. Sinon, cela pourrait endommager le produit.
- N'utilisez plus le produit si ses éléments en plastique sont fissurés, fendus ou déformés. Remplacez les éléments endommagés uniquement par des pièces de rechange originales.

Description du produit

Le produit est conçu exclusivement pour l'entreposage d'objets en intérieur et en extérieur.

A

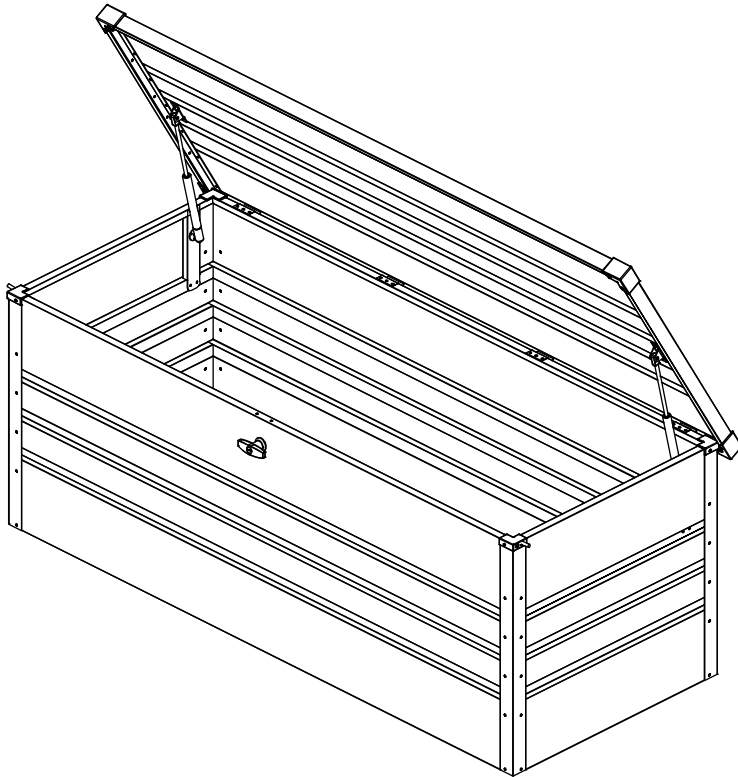

Montage

Vérifier le produit et le contenu de la livraison

AVIS!

Risque d'endommagement!

Si vous ouvrez l'emballage négligemment avec un couteau bien aiguisé ou à l'aide d'autres objets pointus, vous risquez d'endommager rapidement les éléments du produit.

– Redoublez de prudence lors de l'ouverture.

1. Retirez de l'emballage toutes les pièces détachées du produit.
2. Vérifiez si la livraison est complète (voir chapitre «Contenu de la livraison»).
3. Vérifiez si des pièces détachées du produit sont endommagées. Si c'est le cas, ne montez pas et n'utilisez pas le produit.
Contactez le fabricant à l'aide de l'adresse de service indiquée sur la carte de garantie.

Premier nettoyage

1. Retirez le matériel d'emballage et tous les films protecteurs.
2. Avant d'utiliser le produit pour la première fois, nettoyez-en tous les éléments de la manière décrite au chapitre «Nettoyage et entretien».

AVIS!

Risque d'endommagement!

Tout montage non conforme peut endommager le produit ou ses éléments ou provoquer des dommages matériels.

- Procédez au montage du produit sur une surface douce et propre. Placez un tapis sous celui-ci pour que la surface ne soit pas rayée ou endommagée.
- Procédez au montage du produit avec précaution et conformez-vous à la notice de montage.

Étapes de montage

Montez le produit à l'aide des instructions suivantes et des représentations graphiques.



- Lors de l'assemblage, veillez à ce que vous ayez suffisamment de liberté de mouvement dans toutes les directions. Familiarisez-vous avant l'assemblage avec tous les éléments représentés.
- Avant de procéder au montage, retirez le film plastique de tous les éléments. Une fois les éléments montés, ce dernier ne peut être retiré qu'avec difficulté.
- Effectuez le montage au moins à deux.

1 Préparer la paroi latérale gauche.....	38
2 Fixer la tête sphérique au ressort à gaz de gauche	39
3 Relier la paroi arrière à la paroi latérale gauche	40
4 Relier la paroi avant à la paroi latérale gauche	40
5 Préparer les pièces C4	41
6 Monter les pièces C4	41
7 Mise en place de la plaque de fond	41
8 Monter la paroi latérale droite.....	42
9 Fixer la tête sphérique au ressort à gaz de droite	43
10 Fixer la paroi latérale droite	44
11 Fixer la plaque de fond	44
12 Fixer les picots en caoutchouc	45
13 Fixer les coins inférieurs.....	45
14 Fixer les protections de coin	46
15 Monter la serrure.....	47
16 Monter le système de verrouillage	48
17 Monter le couvercle	49
18 Monter les ressorts à gaz sur le couvercle	49
19 Relier les ressorts à gaz aux têtes sphériques	50

1 Préparer la paroi latérale gauche

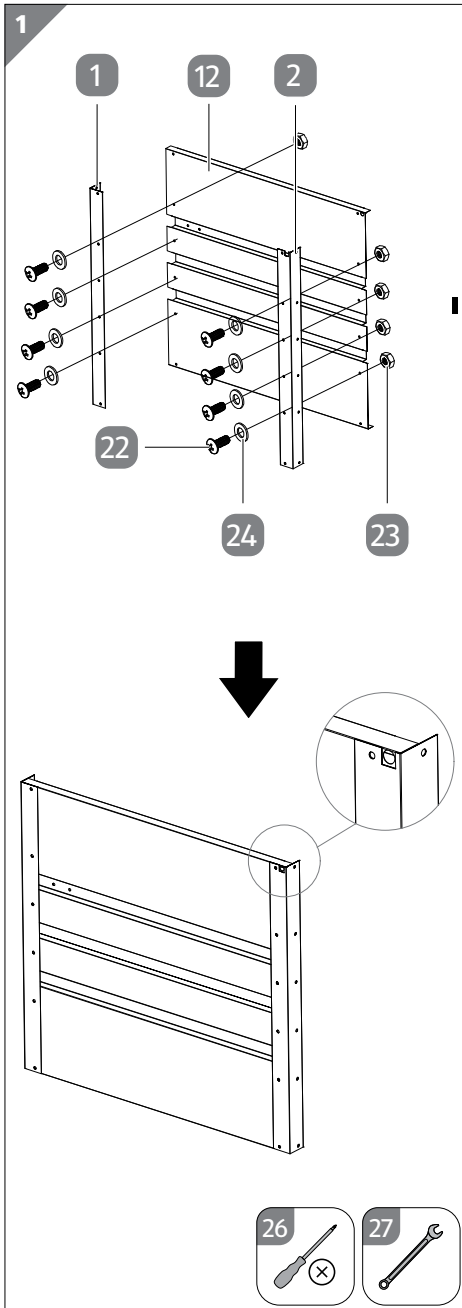

1. Reliez une pièce C1 **1** et une pièce C2 **2** à la paroi latérale gauche P1 **12**, comme dans l'illustration.

Pour cela, utilisez quatre vis 2 **22**, quatre rondelles **24** et quatre écrous **23**.

Veillez à ce que l'encoche de la pièce C2 se situe sur le trou du haut de la paroi latérale, comme dans l'illustration.

2. Serrez les vis avec un tournevis cruciforme **26** et une clé plate **27**.

2 Fixer la tête sphérique au ressort à gaz de gauche

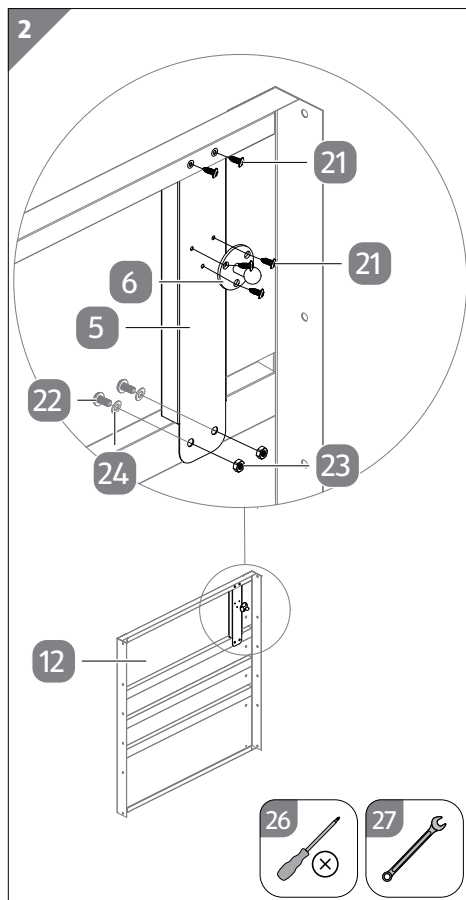

1. Reliez l'extrémité supérieure de la plaque de montage C5 **5** aux points représentés avec la paroi latérale gauche P1 **12**.

Utilisez, pour cela, deux vis 1 **21**.

2. Serrez les vis avec un tournevis cruciforme **26**.
3. Reliez l'extrémité inférieure de la plaque de montage C5 aux points représentés avec la paroi latérale gauche P1.
Utilisez, pour cela, deux vis 2 **22**, deux rondelles **24** et deux écrous **23**.
4. Serrez les vis avec un tournevis cruciforme et une clé plate **27**.
5. Reliez la tête sphérique **6** à la plaque de montage C5.
Utilisez, pour cela, trois vis 1.
6. Serrez les vis à bois avec un tournevis cruciforme.

3 Relier la paroi arrière à la paroi latérale gauche

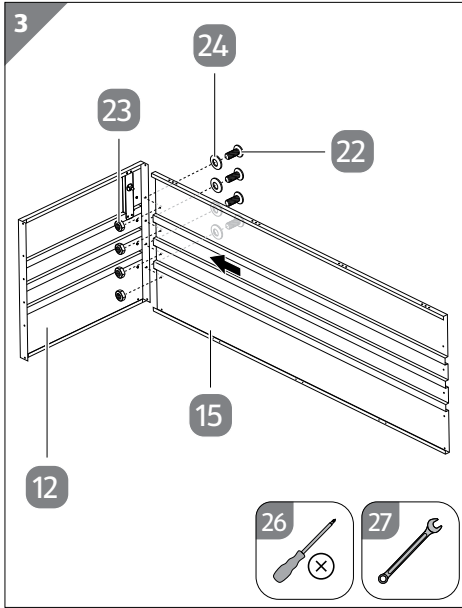

1. Reliez la paroi latérale gauche P1 **12** aux points représentés à la paroi arrière P4 **15**.

Pour cela, utilisez quatre vis **22**, quatre rondelles **24** et quatre écrous **23**.

2. Serrez les vis avec un tournevis cruciforme **26** et une clé plate **27**.

4 Relier la paroi avant à la paroi latérale gauche

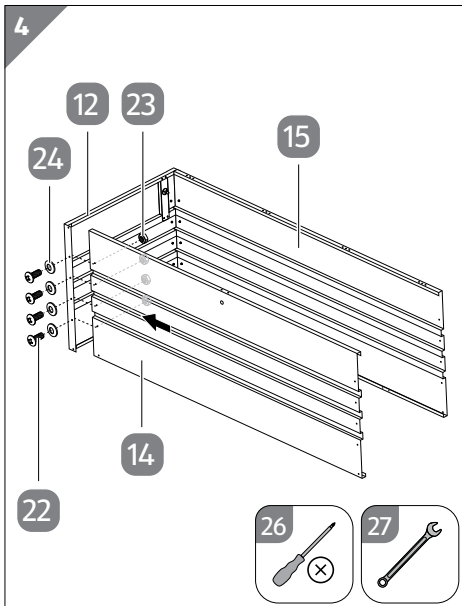

1. Reliez la paroi avant P3 **14** aux points représentés au côté libre de la paroi latérale P1 **12**.

Pour cela, utilisez quatre vis **22**, quatre rondelles **24** et quatre écrous **23**.

2. Serrez les vis avec un tournevis cruciforme **26** et une clé plate **27**.

5 Préparer les pièces C4

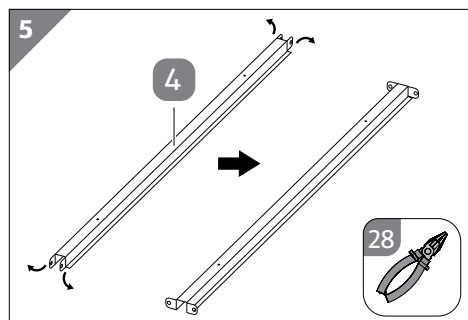

1. Des deux côtés, pliez les extrémités de la pièce C4 (4) à 90° vers l'extérieur, comme dans l'illustration. Pour cela, utilisez une pince (28).
2. Répétez ce procédé pour toutes les pièces C4.

6 Monter les pièces C4

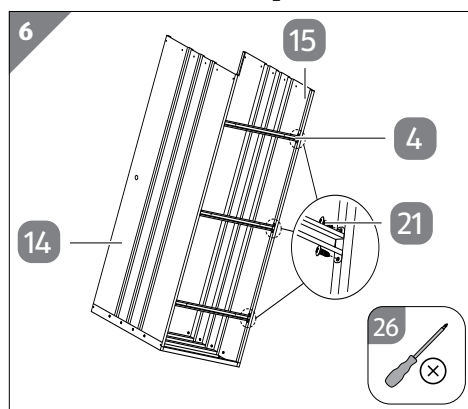

1. Reliez les pièces C4 (4) aux points représentés au rebord inférieur de la paroi avant P3 (14) et à la paroi arrière P4 (15). Utilisez, pour cela, quatre vis 1 (21) par pièce C4. Veillez à ce que les côtés fermés des pièces C4 soient orientés vers l'intérieur du produit.
2. Serrez les vis avec un tournevis cruciforme (26).

7 Mise en place de la plaque de fond

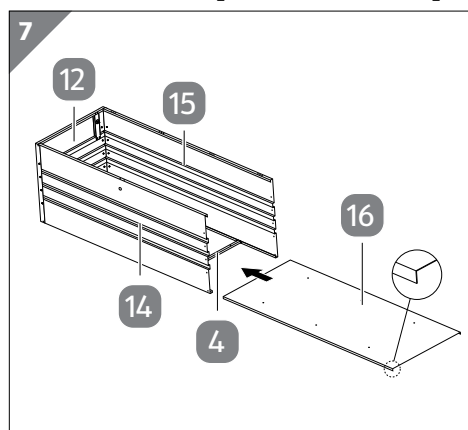

1. Comme dans l'illustration, insérez la plaque de fond P5 (16) par le côté ouvert, de manière à la placer au-dessus des pièces C4 (4), entre la paroi avant P3 (14) et la paroi arrière P4 (15). Veillez à ce que les bords repliés de la plaque de fond soient orientés vers le bas et à ce qu'ils s'insèrent dans les bords repliés vers le haut situés sur les parois avant et arrière.
2. Insérez la plaque de fond P5 jusqu'à ce qu'elle affleure la paroi latérale gauche P1 (12).

8 Monter la paroi latérale droite

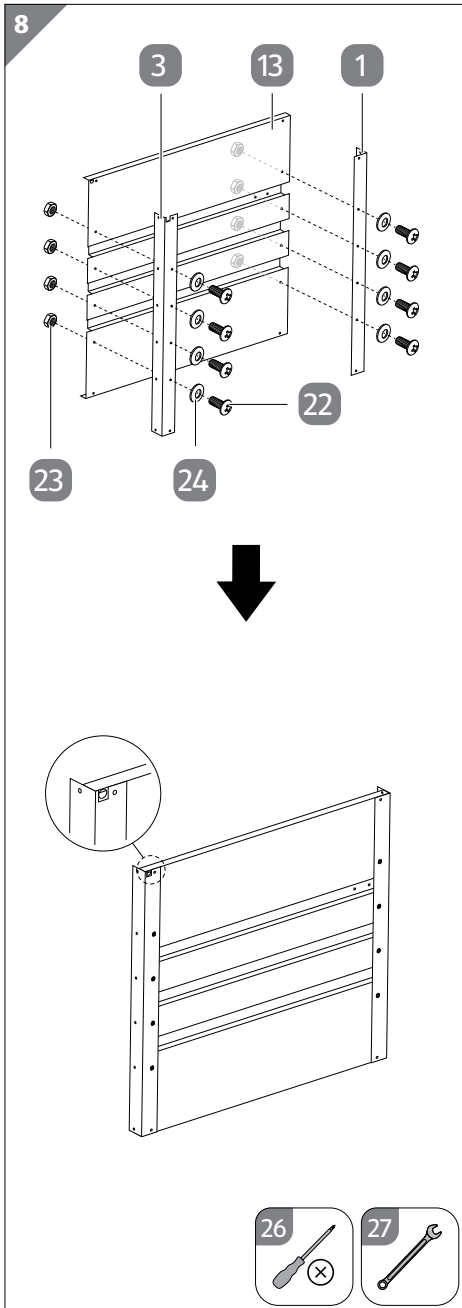

1. Reliez une pièce C1 **1** et une pièce C3 **3** à la paroi latérale droite P2 **13**, comme dans l'illustration.

Pour cela, utilisez quatre vis **22**, quatre rondelles **24** et quatre écrous **23**.

Veillez à ce que l'encoche de la pièce C3 se situe sur le trou du haut de la paroi latérale, comme dans l'illustration.

2. Serrez les vis avec un tournevis cruciforme **26** et une clé plate **27**.

9 Fixer la tête sphérique au ressort à gaz de droite

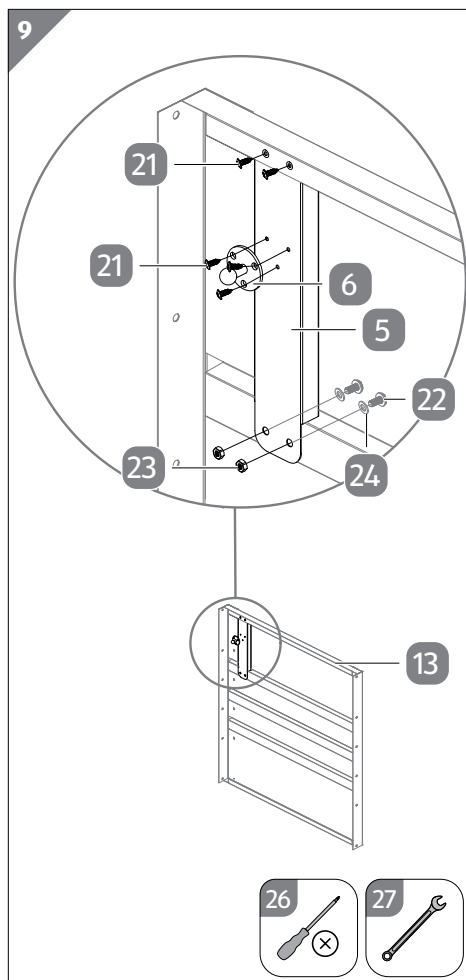

1. Reliez l'extrémité supérieure de la plaque de montage C5 **5** aux points représentés à la paroi latérale droite P2 **13**.
Utilisez, pour cela, deux vis 1 **21**.
2. Serrez les vis avec un tournevis cruciforme **26**.
3. Reliez l'extrémité inférieure de la plaque de montage C5 aux points représentés à la paroi latérale droite P2.
Utilisez, pour cela, deux vis 2 **22**, deux rondelles **24** et deux écrous **23**.
4. Serrez les vis avec un tournevis cruciforme et une clé plate **27**.
5. Reliez la tête sphérique **6** à la plaque de montage C5.
Utilisez, pour cela, trois vis 1.
6. Serrez les vis à bois avec un tournevis cruciforme.

10 Fixer la paroi latérale droite

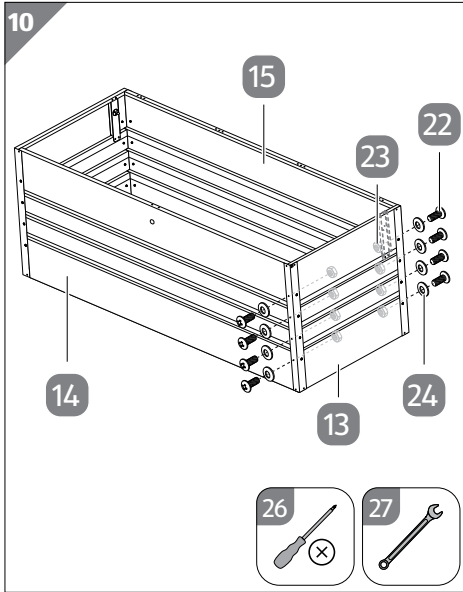

1. Reliez la paroi latérale droite P2 **13** à la paroi avant P3 **14** et à la paroi arrière P4 **15**, comme dans l'illustration.

Pour cela, utilisez quatre vis 2 **22**, quatre rondelles **24** et quatre écrous **23**.

2. Serrez les vis avec un tournevis cruciforme **26** et une clé plate **27**.

11 Fixer la plaque de fond

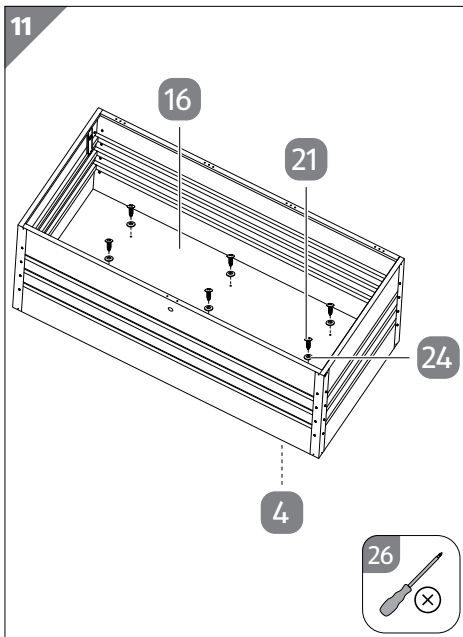

1. Fixez la plaque de fond P5 **16** insérée aux points représentés aux trois pièces sous-jacentes C4. **4**

Utilisez, pour cela, deux vis 1 **21** et deux rondelles **24** par pièce C4.

2. Serrez les vis avec un tournevis cruciforme **26**.

12 Fixer les picots en caoutchouc

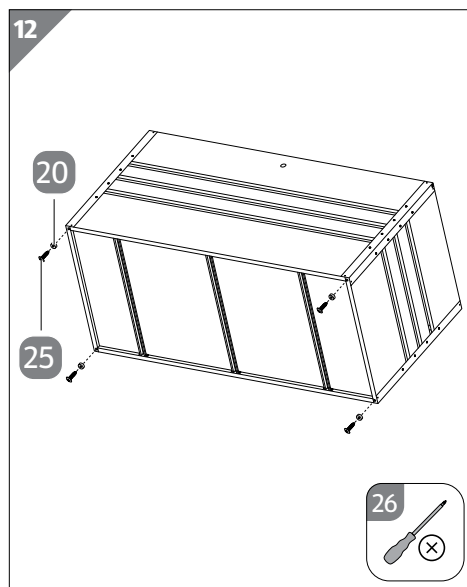

1. Tournez le produit sur le côté en le faisant pivoter à 90°.
2. Fixez les quatre picots en caoutchouc **20** aux points représentés.

Pour ce faire, utilisez à chaque fois une vis **3** **25**.

3. Serrez les vis avec un tournevis cruciforme **26**.

13 Fixer les coins inférieurs

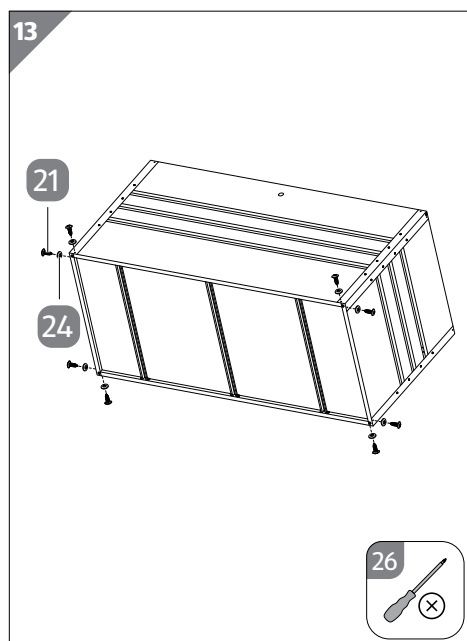

1. Fixez les coins inférieurs du produit comme illustré.

Utilisez, pour cela, deux vis **1** **21** et deux rondelles **24** pour chaque coin.

2. Serrez les vis avec un tournevis cruciforme **26**.

14 Fixer les protections de coin

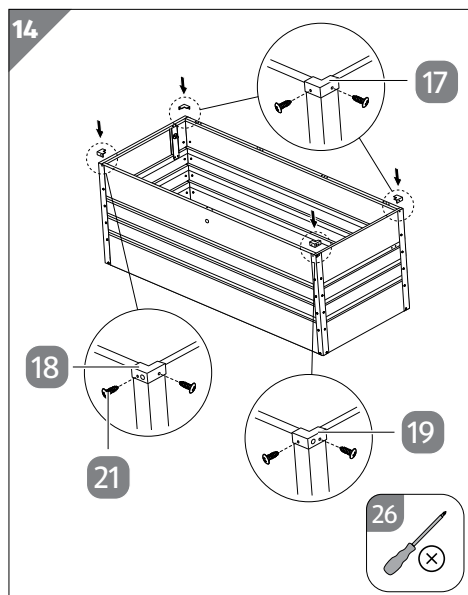

1. Reliez les protections de coin arrière **17** ainsi que la protection de coin avant gauche **18** et la protection de coin avant droite **19** aux côtés supérieurs du produit, comme dans l'illustration.

Utilisez, pour cela, deux vis **1** **21** par protection de coin.

2. Serrez les vis avec un tournevis cruciforme **26**.

15 Monter la serrure

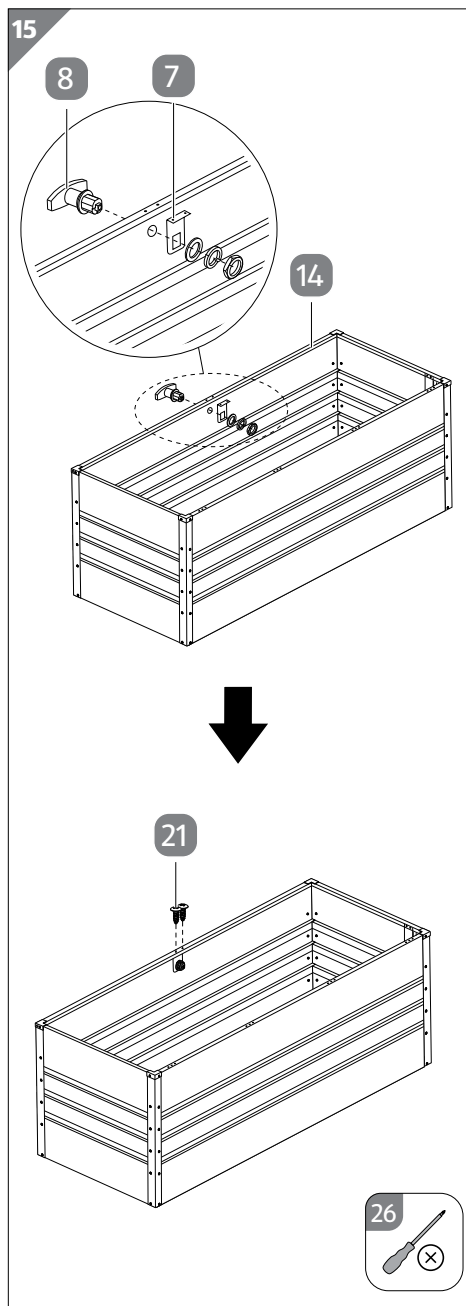

1. Comme dans l'illustration, retirez les anneaux prémontés de la serrure **8**.
2. Comme dans l'illustration, positionnez la pièce C8 **7** à l'intérieur de la paroi avant P3 **14** de manière que l'encoche se situe sur le trou de la paroi avant.
3. Comme dans l'illustration, depuis l'extérieur, insérez la serrure dans le trou de la paroi avant P3 prévu à cet effet et poussez-la jusqu'à la butée. Veillez à ce que la serrure pénètre à l'intérieur du produit via l'encoche de la pièce C8.
4. De l'intérieur du produit, revissez les anneaux retirés précédemment sur la serrure et serrez-les jusqu'à ce qu'ils soient correctement fixés.
5. Fixez la pièce C8 à l'aide de deux vis **21**, comme illustré.
6. Serrez les vis avec un tournevis cruciforme **26**.
7. Vérifiez que la serrure et la pièce C8 sont solidement fixées.

16 Monter le système de verrouillage

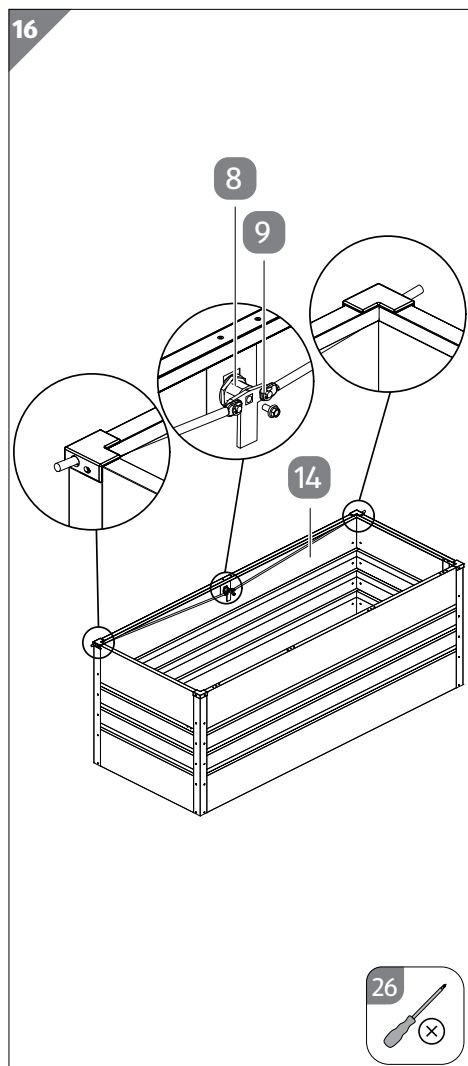

1. Dévissez la vis prémontée de l'intérieur de la serrure **8**.
2. Comme dans l'illustration, positionnez le système de verrouillage **9** à l'intérieur de la paroi avant **P3 14**.
3. Insérez les deux tiges du système de verrouillage dans les trous situés dans les coins gauche et droit de manière que les extrémités des tiges dépassent du produit.
4. Reliez le système de verrouillage à l'intérieur de la serrure, comme dans l'illustration.

Pour ce faire, remettez la vis retirée précédemment dans la serrure en la faisant passer par le trou situé dans la pièce centrale du système de verrouillage.

Veillez à ce que les deux tiges restent positionnées dans leurs trous respectifs, des deux côtés.
5. Resserrez la vis avec un tournevis cruciforme **26** dans le côté intérieur de la serrure. Ce faisant, appuyez sur la serrure depuis l'extérieur.
6. Assurez-vous que la serrure et le système de verrouillage sont bien fixés.

17 Monter le couvercle

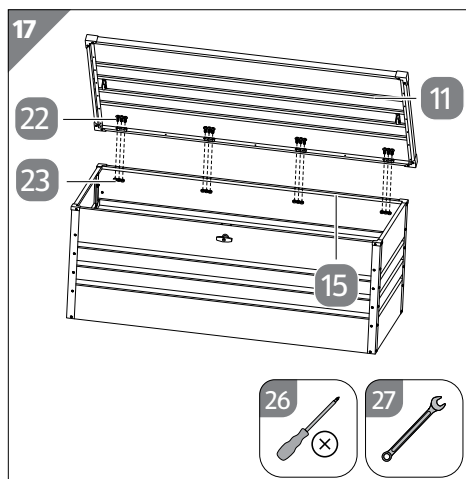

1. Reliez les quatre charnières du couvercle (11) aux points représentés à la paroi arrière P4 (15).

Utilisez, pour cela, trois vis 2 (22) et trois écrous (23) par charnière.

2. Serrez les vis avec un tournevis cruciforme (26) et une clé plate (27).

18 Monter les ressorts à gaz sur le couvercle

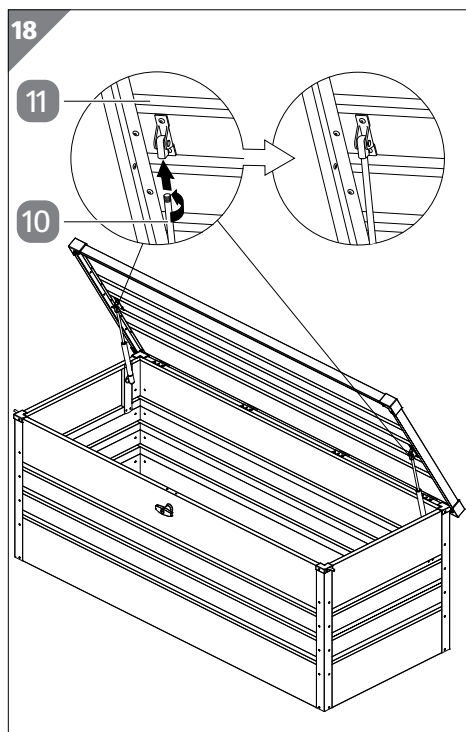

1. Raccordez un ressort à gaz (10) au couvercle (11), comme dans l'illustration.

Pour ce faire, vissez l'extrémité supérieure du ressort à gaz (celle qui comporte le filetage) au dispositif de fixation mobile du couvercle.

2. Répétez la procédure avec le deuxième ressort à gaz sur le côté opposé du couvercle.

19 Relier les ressorts à gaz aux têtes sphériques

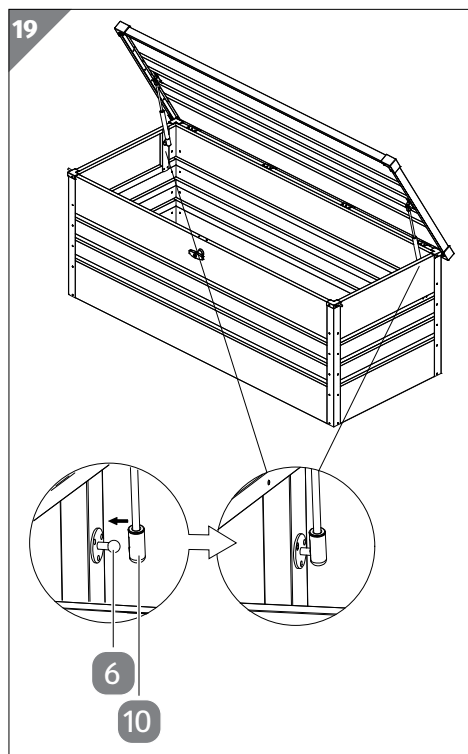

1. Raccordez un ressort à gaz **10** à la tête sphérique **6** correspondante, comme dans l'illustration.

Pour ce faire, appuyez sur le dispositif de fixation situé à l'extrémité inférieure du ressort à gaz en exerçant une légère pression sur la tête sphérique.

Le dispositif de fixation du ressort à gaz se fixe à la tête sphérique en s'enclenchant de manière perceptible.

2. Répétez la procédure avec le deuxième ressort à gaz sur le côté opposé du couvercle.

Nettoyage et entretien

AVIS!

Risque d'endommagement!

La manipulation non conforme du produit peut provoquer des dommages sur celui-ci.

- N'utilisez aucun produit de nettoyage agressif, aucune brosse métallique ou en nylon, ainsi qu'aucun ustensile de nettoyage tranchant ou métallique tel qu'un couteau, une spatule dure ou un objet similaire. Ceux-ci peuvent endommager les surfaces.
- N'utilisez pas de nettoyeur à vapeur pour le nettoyage.

Nettoyage

1. Enlevez les saletés avec un chiffon légèrement humide et, si nécessaire, avec un peu de produit d'entretien doux.
2. Essuyez ensuite le produit avec un chiffon sec non pelucheux.

Maintenance et entretien

Vérifiez régulièrement si toutes les vis sont bien serrées et resserrez-les éventuellement. Des vis mal serrées peuvent compromettre votre sécurité, et un risque de blessure peut survenir.

Rangement

Toutes les pièces doivent être totalement sèches avant de pouvoir être rangées.

- En cas de mauvaises conditions météorologiques (par ex. pluie forte, grêle, tempête), placez le produit dans un abri protégé.
- Rangez toujours le produit à un endroit sec.
- Tenez le produit à l'abri des rayons directs du soleil.
- Rangez le produit dans un endroit inaccessible aux enfants, bien fermé et à une température de stockage comprise entre 5 °C et 20 °C (température ambiante).
- Utilisez une housse de protection lors de la non-utilisation et de l'entreposage.
- Avant chaque utilisation, vérifiez si toutes les vis sont bien serrées et resserrez-les régulièrement.

Données techniques

Modèle:	266GB433220HO
Dimensions (L × P × H)	
Dimension extérieure:	130 × 61 × 63 cm
Dimension intérieure:	121 × 52 × 58 cm
Poids:	20 kg
Numéro de référence:	822023

Élimination

Éliminer l'emballage



Éliminez l'emballage en respectant les règles du tri sélectif. Mettez le carton dans la collecte de vieux papier, les films dans la collecte de recyclage.

Éliminer le produit

- Éliminez le produit conformément aux lois et réglementations en vigueur dans votre pays.

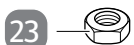
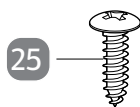
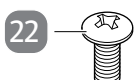
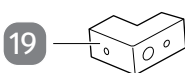
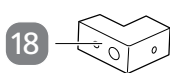
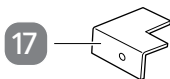
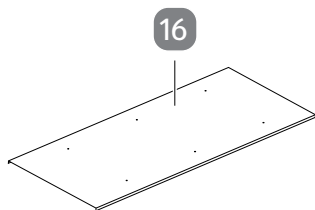
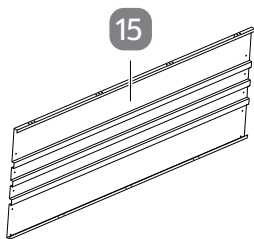
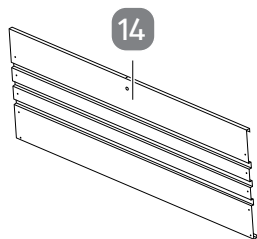
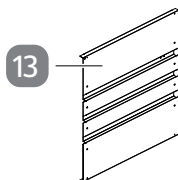
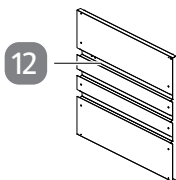
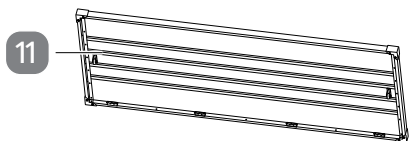
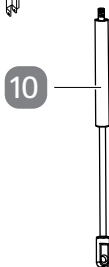
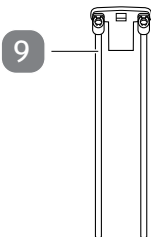
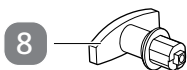
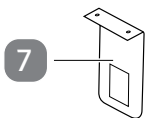
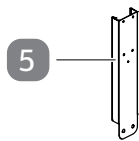
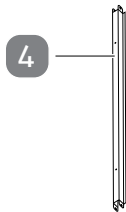
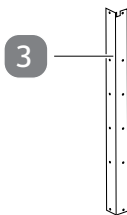
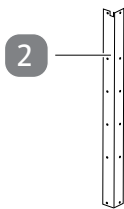
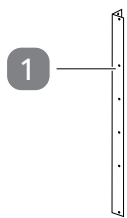

Dotazione

- | | | | |
|----|-----------------------------|----|--|
| 1 | Componente C1, 2× | 11 | Coperchio |
| 2 | Componente C2 | 12 | Pannello laterale sinistro P1 |
| 3 | Componente C3 | 13 | Pannello laterale destro P2 |
| 4 | Componente C4, 3× | 14 | Pannello anteriore P3 |
| 5 | Piastra di montaggio C5, 2× | 15 | Pannello posteriore P4 |
| 6 | Testa a sfera, 2× | 16 | Fondo P5 |
| 7 | Componente C8 | 17 | Protezione angolare posteriore, 2× |
| 8 | Serratura | 18 | Protezione angolare anteriore sinistra |
| 9 | Sistema di bloccaggio | 19 | Protezione angolare anteriore destra |
| 10 | Molla pneumatica, 2× | 20 | Nipplo in gomma, 4× |

Elementi di collegamento inclusi nella fornitura

- | | | | |
|----|-------------|----|---------------|
| 21 | Vite 1, 46× | 24 | Rondella, 52× |
| 22 | Vite 2, 48× | 25 | Vite 3, 4× |
| 23 | Dado, 48× | | |

Utensili necessari non inclusi nella fornitura

- 26 Cacciavite a croce



- 27 Chiave fissa



- 28 Pinza



Sommario

Dotazione	55
Elementi di collegamento inclusi nella fornitura.....	55
Utensili necessari non inclusi nella fornitura	55
Informazioni generali	57
Leggere e conservare le istruzioni di montaggio.....	57
Uso previsto	57
Descrizione pittogrammi	57
Sicurezza.....	58
Descrizione delle avvertenze.....	58
Note relative alla sicurezza.....	58
Descrizione del prodotto	61
Montaggio	62
Controllo del prodotto e della dotazione	62
Pulizia preliminare.....	62
Fasi di montaggio	63
Pulizia e manutenzione	77
Pulizia.....	77
Manutenzione e cura.....	77
Conservazione.....	77
Dati tecnici.....	78
Smaltimento	78
Smaltimento dell'imballaggio	78
Smaltimento del prodotto	78

Informazioni generali

Leggere e conservare le istruzioni di montaggio



Le presenti istruzioni di montaggio sono parte integrante della scatola portaoggetti (di seguito denominato semplicemente “prodotto”). Contengono informazioni importanti relative al montaggio e all’uso.

Prima di montare e utilizzare il prodotto, leggere attentamente le istruzioni di montaggio, in particolar modo le avvertenze di sicurezza. La mancata osservanza delle presenti istruzioni di montaggio può causare lesioni gravi o danni al prodotto.

Le istruzioni di montaggio si basano sulle normative e regole vigenti nell’Unione europea. All’estero rispettare anche le rispettive direttive e normative nazionali.

Conservare le istruzioni di montaggio per utilizzi futuri. In caso di cessione del prodotto a terzi, consegnare tassativamente anche le presenti istruzioni di montaggio.

Uso previsto

Il prodotto è destinato esclusivamente alla conservazione di oggetti in ambienti interni ed esterni. Il prodotto è destinato esclusivamente all’uso privato e non è idoneo a un utilizzo in ambito commerciale.

Utilizzare il prodotto esclusivamente come descritto nelle presenti istruzioni di montaggio. Ogni altro utilizzo è da intendersi come non conforme allo scopo previsto e può provocare danni materiali o persino lesioni personali. Il prodotto non è un giocattolo per bambini.

Il produttore / rivenditore non si assume alcuna responsabilità per eventuali danni derivanti dall’uso scorretto o non conforme allo scopo previsto.

Descrizione pittogrammi

Nelle istruzioni di montaggio, sul prodotto stesso o sull’imballaggio sono riportati i seguenti simboli e le seguenti parole d’avvertimento.



La capacità di carico massima del coperchio è di 30 kg.
Non sedersi sul coperchio.



Per chiudere il prodotto, premere delicatamente sul coperchio.

Sicurezza

Descrizione delle avvertenze

Nelle istruzioni di montaggio vengono utilizzati i seguenti simboli e parole d'avvertimento.



Questo simbolo/questa parola d'avvertimento indica un pericolo a rischio medio che, se non evitato, può avere come conseguenza la morte o lesioni gravi.



Questo simbolo/questa parola d'avvertimento indica un pericolo a basso rischio che, se non evitato, può avere come conseguenza lesioni di lieve o media entità.



Questa parola d'avvertimento indica possibili danni materiali.

Note relative alla sicurezza



Pericoli per bambini e persone con ridotte capacità fisiche, sensoriali o mentali (per esempio persone parzialmente disabili, persone anziane con ridotte capacità fisiche e mentali) o ridotta esperienza e conoscenza (per esempio bambini più grandi).

- Non consentire ai bambini di giocare con la pellicola d'imballaggio.
Potrebbero restarvi imprigionati e soffocare.
- Assicurarsi che i bambini non infilino in bocca le piccole parti, ad esempio le viti. I bambini possono ingerire piccoli parti e soffocare.
- Non lasciare che i bambini salgano o entrino nel prodotto e non permettere loro di giocare con il prodotto.

**AVVERTENZA!****Pericolo di lesioni!**

Un uso improprio del prodotto può causare lesioni.

- Il prodotto può ribaltarsi se lo si sollecita in modo eccessivo o su un solo lato. Prestare attenzione a distribuire il carico in modo uniforme.
- Non utilizzare il prodotto come scala, cavalletto, attrezzo per ginnastica o simili.
- Se il prodotto non è montato correttamente, può crollare sotto il carico e causare lesioni. Accertarsi di assemblare il prodotto in conformità alle presenti istruzioni di montaggio.
- Per montare il prodotto sono necessarie almeno due persone.
- Alcuni componenti del prodotto possono avere bordi taglienti. Prestare attenzione durante il montaggio e utilizzare guanti protettivi.
- Non sedersi sul prodotto. Il carico massimo del coperchio è di 30 kg.

**ATTENZIONE!****Pericolo di schiacciamento!**

In caso di utilizzo incauto sussiste il rischio di schiacciamento delle dita nel prodotto.

- Assicurarsi che i bambini non possano giocare con il prodotto. I bambini potrebbero schiacciarsi o ferirsi le mani.
- Durante il montaggio e l'uso quotidiano prestare molta attenzione alle proprie mani e alle dita.

- Nell'abbassare il coperchio è possibile schiacciarsi e ferirsi le mani. Utilizzare il coperchio con cautela.
- Per evitare schiacciamenti, prestare attenzione durante il montaggio e il trasporto.

AVVISO!

Pericolo di danneggiamento!

L'uso improprio del prodotto può danneggiarlo.

- Collocare il prodotto su una superficie facilmente accessibile, orizzontale, asciutta e sufficientemente stabile.
- Tenere il prodotto lontano da fiamme libere (ad es. fuoco da campo).
- Non posizionare mai il prodotto sopra o vicino a superfici calde (ad es. camino, fuoco da campo).
- Non esporre mai il prodotto ad alte temperature (camino, fuoco da campo ecc.) o al freddo estremo.
- Per pulire il prodotto, non immergerlo mai in acqua e non utilizzare un pulitore a vapore. Il prodotto potrebbe danneggiarsi.
- Non utilizzare più il prodotto se i suoi componenti in plastica presentano crepe, fessure o deformazioni. Sostituire i componenti danneggiati soltanto con gli appropriati ricambi originali.

Descrizione del prodotto

Il prodotto è destinato esclusivamente alla conservazione di oggetti in ambienti interni ed esterni.

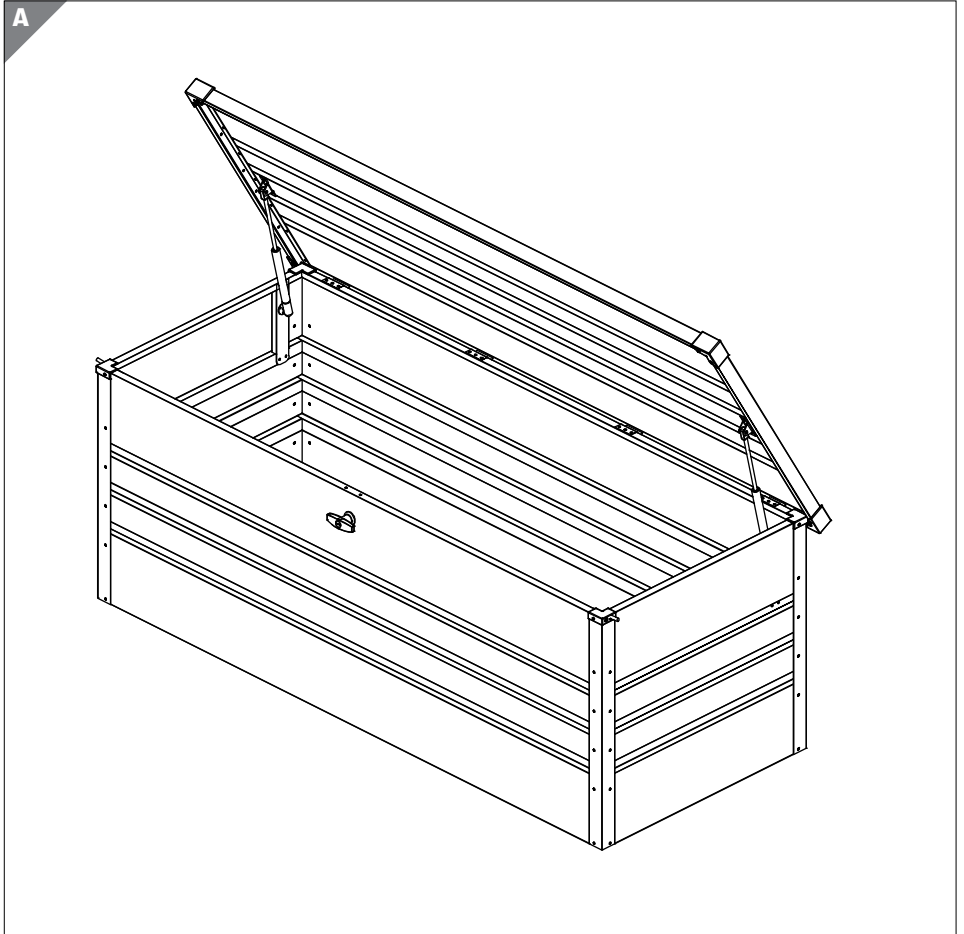

Montaggio

Controllo del prodotto e della dotazione

AVVISO!

Pericolo di danneggiamento!

Se si apre l'imballaggio con un coltello affilato o altri oggetti appuntiti senza prestare sufficiente attenzione, è possibile danneggiare subito le singole parti del prodotto.

– Prestare molta attenzione durante l'apertura dell'imballaggio.

1. Estrarre le singole parti del prodotto dall'imballaggio.
2. Controllare che la fornitura sia completa (vedi capitolo "Dotazione").
3. Verificare che le singole parti del prodotto non presentino danni. In tale eventualità, non montare e non utilizzare il prodotto.
Rivolgersi al produttore attraverso l'indirizzo del servizio assistenza clienti indicato nella scheda di garanzia.

Pulizia preliminare

1. Rimuovere il materiale di imballaggio e tutte le pellicole di protezione.
2. Prima di utilizzare il prodotto per la prima volta, pulire tutte le parti del prodotto come descritto nel capitolo "Pulizia e manutenzione".

AVVISO!

Pericolo di danneggiamento!

Un montaggio non corretto può causare danni al prodotto o alle singole parti o danni materiali.

- Montare il prodotto su una superficie di appoggio morbida e pulita. Eventualmente metterci sotto una coperta o simile per evitare di graffiare o danneggiare le superfici.
- Durante il montaggio del prodotto, prestare molta attenzione e attenersi alle istruzioni di montaggio.

Fasi di montaggio

Montare il prodotto rispettando le seguenti istruzioni e tenendo presente i disegni.



- Durante il montaggio assicurarsi di avere in ogni direzione un adeguato spazio per il movimento. Prima di eseguire il montaggio, familiarizzare con le singole parti illustrate.
- Prima di iniziare il montaggio, rimuovere la pellicola di plastica da tutte le singole parti. Dopo il montaggio, può essere difficile da rimuovere.
- Eseguire l'installazione almeno insieme a un'altra persona.

1	Preparazione del pannello laterale sinistro	64
2	Montaggio della testa a sfera per la molla pneumatica sinistra	65
3	Collegamento del pannello posteriore con il pannello laterale sinistro	66
4	Collegamento del pannello anteriore con il pannello laterale sinistro.....	66
5	Preparazione del componente C4.....	67
6	Montaggio del componente C4.....	67
7	Inserimento del fondo	67
8	Preparazione del pannello laterale destro	68
9	Montaggio della testa a sfera per la molla pneumatica destra	69
10	Fissaggio del pannello laterale destro	70
11	Fissaggio del fondo	70
12	Fissaggio dei nippli in gomma.....	71
13	Fissaggio degli angoli inferiori.....	71
14	Fissaggio delle protezioni angolari	72
15	Montaggio della serratura	73
16	Montaggio del sistema di bloccaggio	74
17	Montaggio del coperchio	75
18	Montaggio della molla pneumatica sul coperchio	75
19	Collegamento della molla pneumatica con la testa a sfera	76

1 Preparazione del pannello laterale sinistro

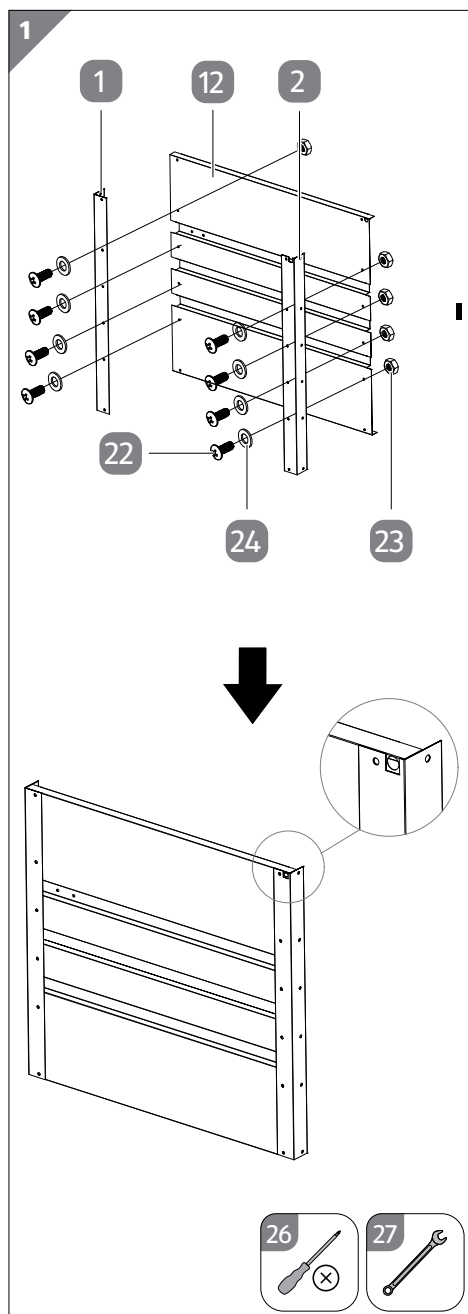

1. Collegare un componente C1 **1** e un componente C2 **2** al pannello laterale sinistro P1 **12** come illustrato.

Utilizzare quattro viti **22**, quattro rondelle **24** e quattro dadi **23** per ciascun componente.

Assicurarsi che l'incavo del componente C2 si trovi sul foro in alto sul pannello laterale, come illustrato.

2. Serrare le viti di legno con un cacciavite a croce **26** e una chiave fissa **27**.

2 Montaggio della testa a sfera per la molla pneumatica sinistra

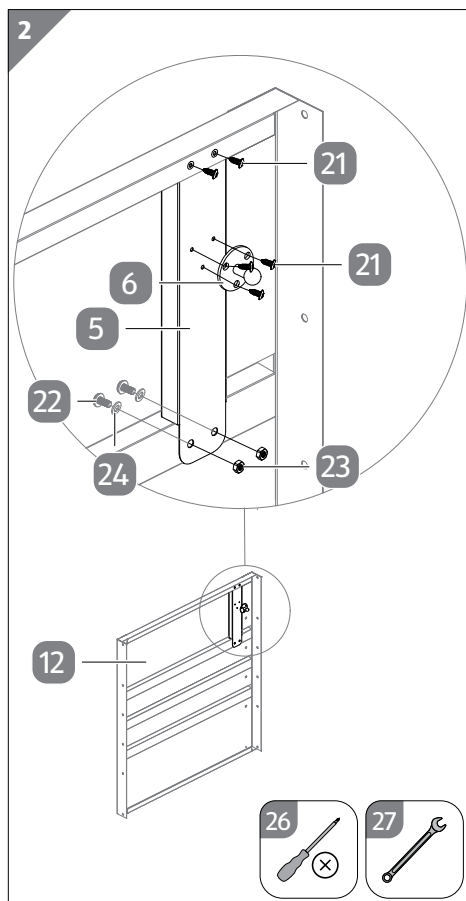

1. Collegare l'estremità superiore della piastra di montaggio C5 (5) al pannello laterale sinistro P1 (12) nei punti indicati.

A tale scopo, utilizzare due viti 1 (21).

2. Serrare le viti con un cacciavite a croce (26).
3. Collegare l'estremità inferiore della piastra di montaggio C5 al pannello laterale sinistro P1 nei punti indicati. A tale scopo, utilizzare due viti 2 (22), due rondelle (24) e due dadi (23).
4. Serrare le viti di legno con un cacciavite a croce e una chiave fissa (27).
5. Collegare la testa a sfera (6) alla piastra di montaggio C5. A tale scopo, utilizzare tre viti 1.
6. Serrare le viti con un cacciavite a croce.

3 Collegamento del pannello posteriore con il pannello laterale sinistro

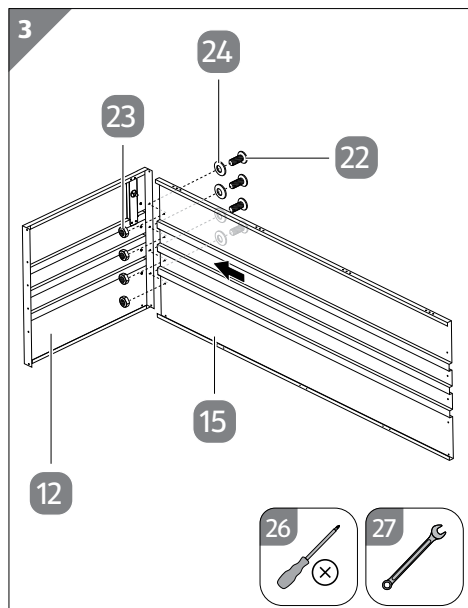

1. Collegare il pannello laterale sinistro P1 **12** al pannello posteriore P4 **15** nei punti indicati.

A tale scopo, utilizzare quattro viti **22**, quattro rondelle **24** e quattro dadi **23**.

2. Serrare le viti di legno con un cacciavite a croce **26** e una chiave fissa **27**.

4 Collegamento del pannello anteriore con il pannello laterale sinistro

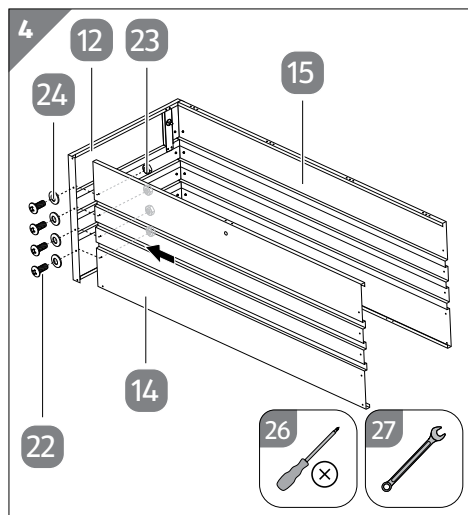

1. Collegare il pannello anteriore P3 **14** con il lato libero del pannello laterale sinistro P1 **12** nei punti indicati.

A tale scopo, utilizzare quattro viti **22**, quattro rondelle **24** e quattro dadi **23**.

2. Serrare le viti di legno con un cacciavite a croce **26** e una chiave fissa **27**.

5 Preparazione del componente C4

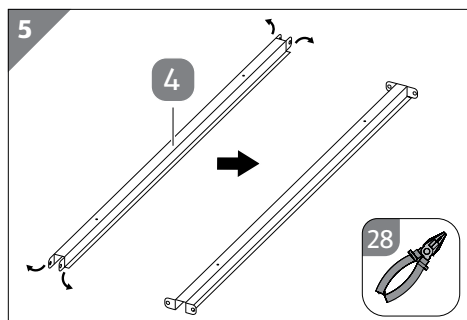

1. Piegare le estremità del componente C4 (4) a 90 gradi verso l'esterno su entrambi i lati, come illustrato.
A tale scopo, utilizzare una pinza (28).
2. Ripetere questo passaggio con tutti i componenti C4.

6 Montaggio del componente C4

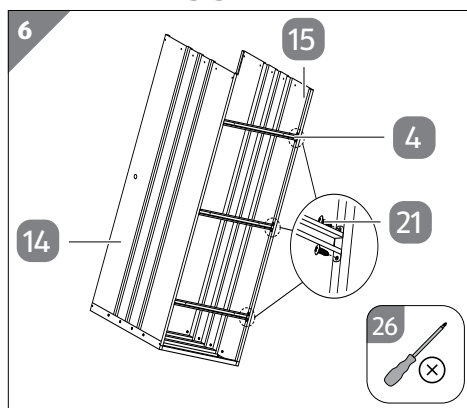

1. Collegare il componente C4 (4) alla parte inferiore del pannello anteriore P3 (14) e al pannello posteriore P4 (15) nei punti indicati.
Utilizzare quattro viti 1 (21) per ciascun componente C4.
Assicurarsi che i lati chiusi dei componenti C4 siano rivolti verso l'interno del prodotto.
2. Serrare le viti con un cacciavite a croce (26).

7 Inserimento del fondo

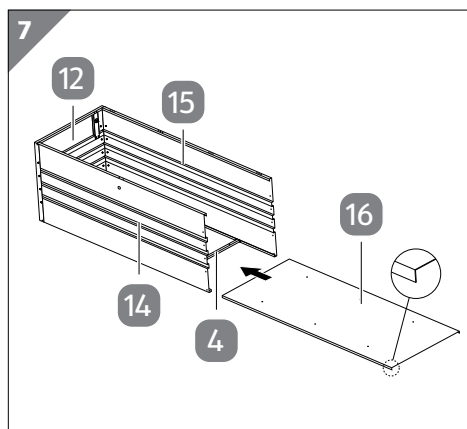

1. Far scorrere il fondo P5 (16) dal lato aperto sopra i componenti C4 (4) tra il pannello anteriore P3 (14) e il pannello posteriore P4 (15) come illustrato.
Assicurarsi che i bordi piegati del fondo siano rivolti verso il basso e che si inseriscano nei bordi piegati verso l'alto sul lato anteriore e posteriore.
2. Spingere il fondo P5 finché non sia a filo con il pannello laterale sinistro P1 (12).

8 Preparazione del pannello laterale destro

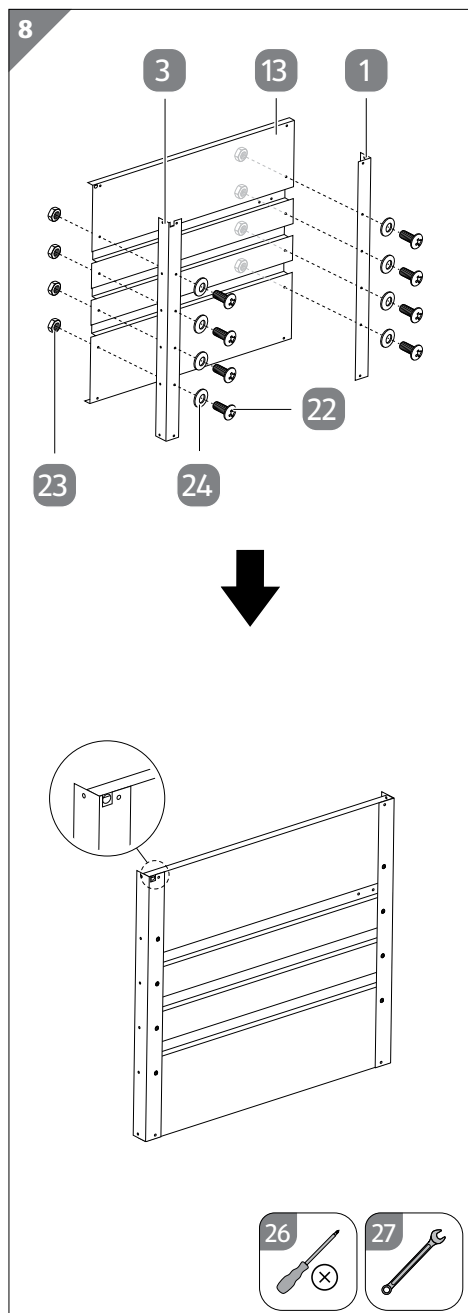

1. Collegare un componente C1 **1** e un componente C3 **3** al pannello laterale destro P2 **13** come illustrato.

Utilizzare quattro viti **22**, quattro rondelle **24** e quattro dadi **23** per ciascun componente.

Assicurarsi che l'incavo del componente C3 si trovi sul foro in alto sul pannello laterale, come illustrato.

2. Serrare le viti di legno con un cacciavite a croce **26** e una chiave fissa **27**.

9 Montaggio della testa a sfera per la molla pneumatica destra

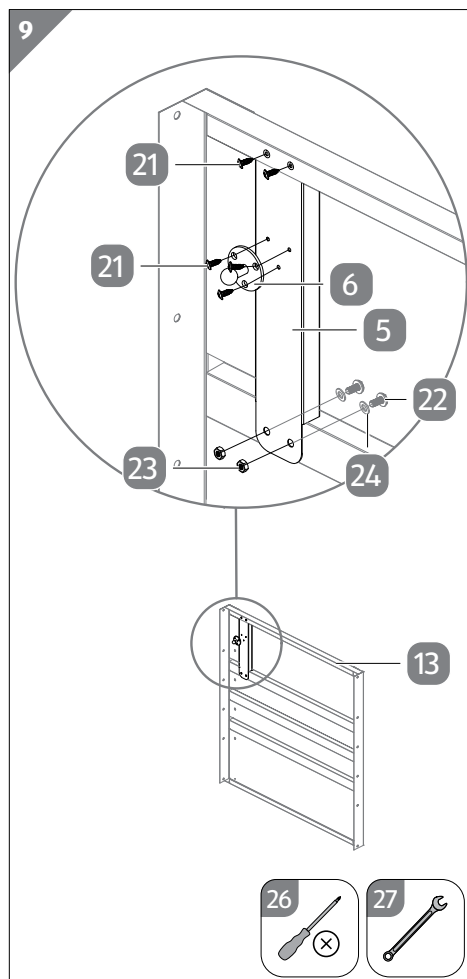

1. Collegare l'estremità superiore della piastra di montaggio C5 **5** al pannello laterale destro P2 **13** nei punti indicati.

A tale scopo, utilizzare due viti 1 **21**.

2. Serrare le viti con un cacciavite a croce **26**.
3. Collegare l'estremità inferiore della piastra di montaggio C5 al pannello laterale destro P2 nei punti indicati. A tale scopo, utilizzare due viti 2 **22**, due rondelle **24** e due dadi **23**.
4. Serrare le viti di legno con un cacciavite a croce e una chiave fissa **27**.
5. Collegare la testa a sfera **6** alla piastra di montaggio C5. A tale scopo, utilizzare tre viti 1.
6. Serrare le viti con un cacciavite a croce.

10 Fissaggio del pannello laterale destro

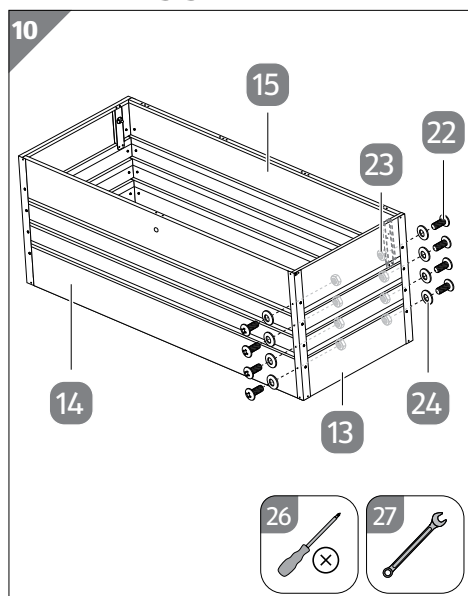

1. Collegare il pannello laterale sinistro P2 **13** al pannello anteriore P3 **14** e al pannello posteriore P4 **15** nei punti indicati.

Utilizzare quattro viti **22**, quattro rondelle **24** e quattro dadi **23** per ciascun componente.

2. Serrare le viti di legno con un caccia-vite a croce **26** e una chiave fissa **27**.

11 Fissaggio del fondo

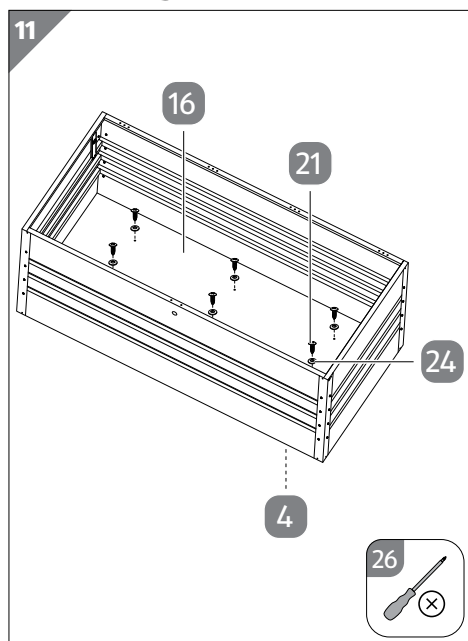

1. Fissare il fondo inserito P5 **16** ai tre componenti C4 **4** sottostanti nei punti indicati.

A tale scopo, utilizzare due viti **21** e due rondelle **24** per il componente C4.

2. Serrare le viti con un cacciavite a croce **26**.

12 Fissaggio dei nippli in gomma

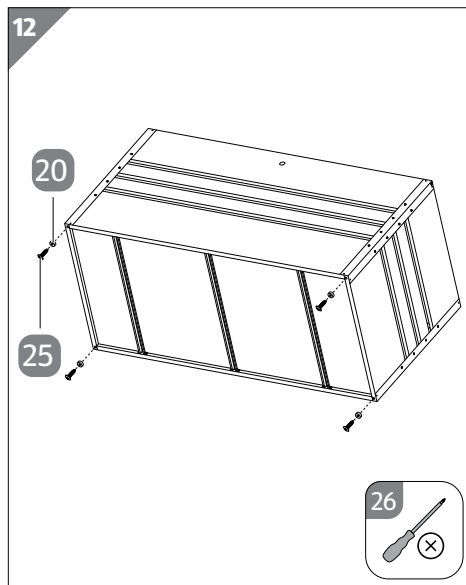

1. Ruotare il prodotto di 90 gradi sul lato.
2. Fissare i quattro nippli in gomma **20** nei punti indicati.
Utilizzare a tale scopo una vite 3 **25**.
3. Serrare le viti con un cacciavite a croce **26**.

13 Fissaggio degli angoli inferiori

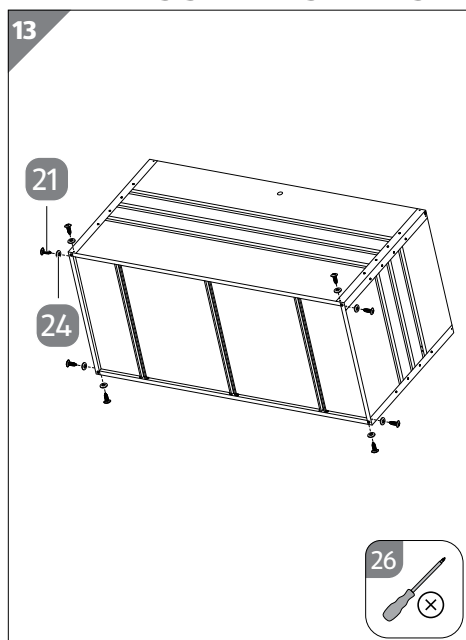

1. Fissare gli angoli inferiori del prodotto come illustrato.
A tale scopo, utilizzare due viti 1 **21** e due rondelle **24** per ciascun angolo.
2. Serrare le viti con un cacciavite a croce **26**.

14 Fissaggio delle protezioni angolari

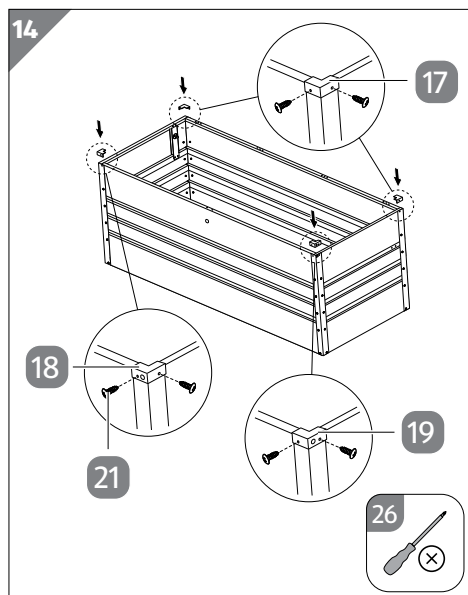

1. Collegare le protezioni angolari posteriori **17**, la protezione angolare anteriore sinistra **18** e la protezione angolare anteriore destra **19** ai rispettivi angoli superiori del prodotto, come illustrato.

A tale scopo, utilizzare due viti **1** **21** per ogni protezione angolare.

2. Serrare le viti con un cacciavite a croce **26**.

15 Montaggio della serratura

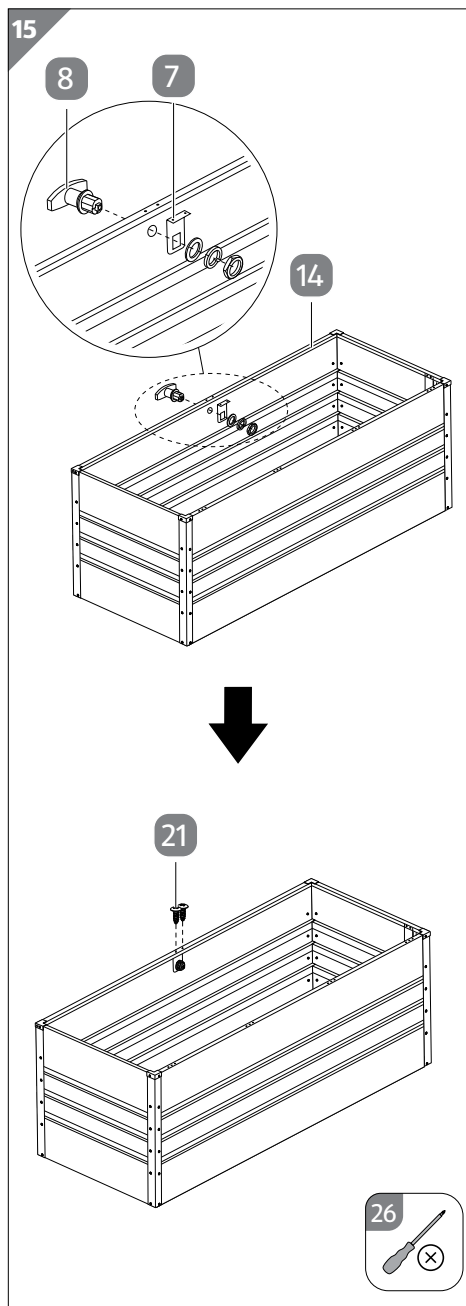

1. Rimuovere gli anelli preassemblati dalla serratura **8** come illustrato.
2. Posizionare il componente C8 **7** sul lato interno del pannello anteriore P3 **14** come illustrato, in modo che l'incavo si trovi sul foro del pannello anteriore.
3. Inserire la serratura dall'esterno nel foro predisposto nel pannello anteriore P3, come illustrato, e spingerla fino all'arresto.

Assicurarsi che la serratura entri all'interno del prodotto attraverso l'incavo del componente C8.

4. Ruotare gli anelli precedentemente rimossi dall'interno del prodotto sulla serratura finché non siano saldamente fissati.
5. Fissare il componente C8 con due viti **21** come illustrato.
6. Serrare le viti con un cacciavite a croce **26**.
7. Verificare che la serratura e il componente C8 siano saldamente fissati.

16 Montaggio del sistema di bloccaggio

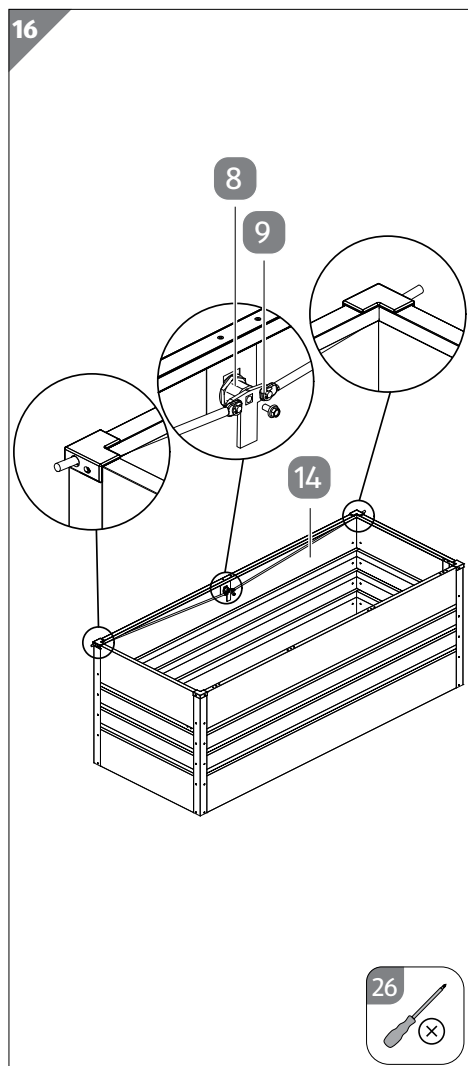

1. Svitare la vite premontata dall'interno della serratura **8**.
2. Posizionare il sistema di bloccaggio **9** sul lato interno del pannello anteriore P3 **14** come illustrato.
3. Spingere entrambe le aste del sistema di bloccaggio rispettivamente nei fori degli angoli anteriore sinistro e destro, in modo che le estremità delle aste sporgano fuori dal prodotto.
4. Collegare il sistema di bloccaggio all'interno della serratura come illustrato.
A tale scopo, inserire nuovamente la vite precedentemente rimossa nella serratura attraverso il foro nella parte centrale del sistema di bloccaggio.
Assicurarsi che le due aste rimangano nei rispettivi fori negli angoli anteriori destro e sinistro.
5. Riavvitare la vite all'interno della serratura con un cacciavite a croce **26**.
Premere contemporaneamente la serratura dall'esterno.
6. Assicurarsi che la serratura e il sistema di bloccaggio siano saldamente serrati.

17 Montaggio del coperchio

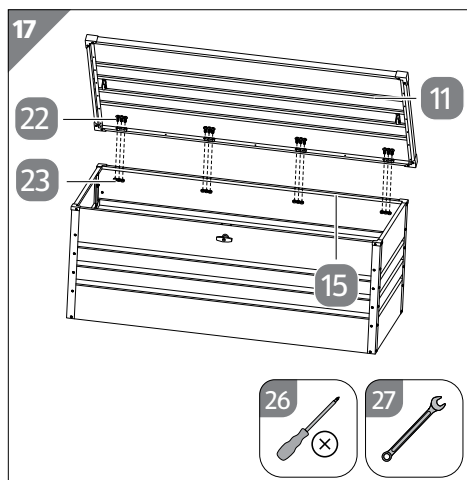

1. Collegare le quattro cerniere del coperchio **11** al pannello posteriore P4 **15** nei punti indicati.
A tale scopo, utilizzare tre viti **22** e tre dadi **23** per ciascuna cerniera.
2. Serrare le viti di legno con un cacciavite a croce **26** e una chiave fissa **27**.

18 Montaggio della molla pneumatica sul coperchio

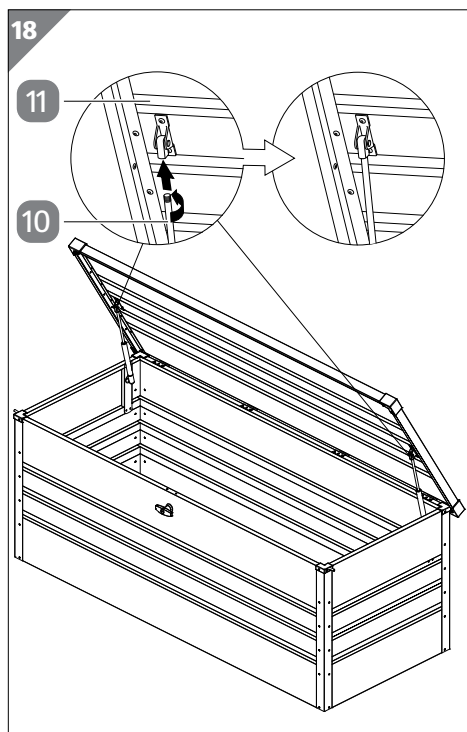

1. Collegare una molla pneumatica **10** con il coperchio **11** come illustrato.
Avvitare a tale scopo l'estremità superiore della molla pneumatica, dove si trova la filettatura, nell'alloggiamento mobile sul coperchio.
2. Ripetere la procedura con la seconda molla pneumatica sul lato opposto del coperchio.

19 Collegamento della molla pneumatica con la testa a sfera

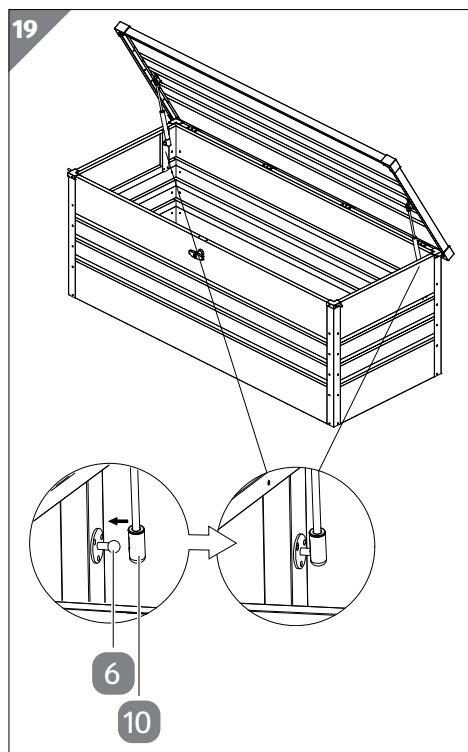

1. Collegare una molla pneumatica **10** con la testa a sfera corrispondente **6** come illustrato.

A tale scopo, spingere con una leggera pressione l'attacco all'estremità inferiore della molla pneumatica sulla testa a sfera.

L'attacco della molla pneumatica si innesta in modo evidente sulla testa a sfera.

2. Ripetere la procedura con la seconda molla pneumatica sul lato opposto del coperchio.

Pulizia e manutenzione

AVVISO!

Pericolo di danneggiamento!

L'uso improprio del prodotto può danneggiarlo.

- Non utilizzare detersivi aggressivi, spazzolini con setole metalliche o di nylon e nemmeno utensili appuntiti o metallici quali coltelli, raschietti rigidi e simili. Questi potrebbero danneggiare le superfici.
- Non utilizzare pulitori a vapore per la pulizia.

Pulizia

1. Rimuovere lo sporco con un panno leggermente inumidito ed eventualmente un po' di detergente delicato.
2. Asciugare poi il prodotto con un panno privo di pelucchi.

Manutenzione e cura

Controllare con regolarità tutti i collegamenti a vite ed eventualmente serrarli. I collegamenti a vite allentati riducono la sicurezza e costituiscono un pericolo di lesioni.

Conservazione

Prima di riporre il prodotto accertarsi che tutte le parti siano perfettamente asciutte.

- In caso di condizioni atmosferiche avverse (ad es. forti piogge, grandine, temporale) collocare il prodotto in un luogo protetto.
- Conservare il prodotto sempre in un luogo asciutto.
- Proteggere il prodotto dai raggi solari diretti.
- Conservare il prodotto in un luogo non accessibile ai bambini, chiuso, sicuro e a una temperatura compresa tra 5 °C e 20 °C (temperatura ambiente).
- Durante il non utilizzo e l'immagazzinamento, utilizzare un fodero protettivo.
- Prima di riutilizzare il set, controllare tutti i collegamenti a vite e serrarli regolarmente.

Dati tecnici

Modello:	266GB433220HO
Dimensioni (L × P × A)	
Dimensioni esterne:	130 × 61 × 63 cm
Dimensioni interne:	121 × 52 × 58 cm
Peso:	20 kg
Codice articolo:	822023

Smaltimento

Smaltimento dell'imballaggio



Smaltire l'imballaggio differenziandolo. Gettare il cartone e la scatola nella raccolta di carta straccia, la pellicola nella raccolta dei materiali riciclabili.

Smaltimento del prodotto

- Smaltire il prodotto secondo le leggi e le disposizioni in vigore nel proprio Paese di residenza.



**Vertrieben durch: | Commercialisé par: |
Commercializzato da:**

Merentis GmbH
Bahnhofstr. 63
A-4910 Ried
ÖSTERREICH/AUTRICHE/AUSTRIA

**KUNDENDIENST • SERVICE APRÈS-VENTE
ASSISTENZA POST-VENDITA**

822023



CH +41-76 549 9108



gardenservice@gmx.at

MODELL / MODÈLE / MODELLO:
266GB433220HO

04/2023

3

**JAHRE GARANTIE
ANS GARANTIE
ANNI GARANZIA**