

eCRAVE 2

Enders®

ELEKTRICKÝ GRIL
ELEKTRIČNI ŽAR
ELEKTRISK GRILL



www.enders-germany.com

823188

SK

NÁVOD NA POUŽÍVANIE

SI

NAVODILA ZA UPORABO

NO

BRUKSANVISNING

OBSAH

K TOMUTO ELEKTICKÉMU GRILU	3	ČISTENIE/ÚDRŽBA ELEKTRICKÉO GRILLU	11
ZNAČKY V TOMTO NÁVODE	3	BEZPEČNOSTNÉ POKYNY	11
BEZPEČNOSTNÉ POKYNY	4	SIMPLE CLEAN	11
ROZBALENIE ELEKTRICKÉHO GRILU	6	USKLADNENIE/TRANSPORT	12
BEZPEČNOSTNÉ POKYNY	6	BEZPEČNOSTNÉ POKYNY	12
POTREBNÉ NÁRADIE/POMOČNÉ PROSTRIEDKY	6	ZLIKVIDOVANIE ODPADU	12
POPIS ČASTÍ	6	TECHNICKÉ ÚDAJE	13
OBSAH BALENIA	7	ZÁRUKA	14
POUŽITIE ELEKTRICKÉO GRILLU	8	VÝROBCA	44
VYSVETLENIE SYMBOLOV NA OVLÁDACOM PANELI	8		
VŠEOBECNÉ TYPY NA GRILOVANIE	8		
PRED PRVÝM GRILOVANÍM	8		
TEPLOMER	8		
ZAPNUTIE ELEKTRICKÉHO GRILU	9		
PREDHRIATIE ELEKTRICKÉHO GRILU	9		
VYPNUTIE ELEKTRICKÉHO GRILU	9		
OPATRENIA NA POSKYTNUTIE PRVEJ POMOCI	10		

K TOMUTO ELEKTRICKÉMU GRILLU

Gratulujeme Vám k výberu produktu ENDERS-!

Môžete si byť istý, že ste kúpili produkt jedného z vedúcich európskych výrobcov! Všetky zariadenia sa vyrábajú podľa najvyšších štandardov výkonu a bezpečnosti. Ako súčasť nášho zákaznickeho servisu a pre zaistenie spokojnosti zákazníkov, Vám poskytujeme viacročnú záruku.

Ponechajte si tento návod na použitie pre neskoršie prečítanie. V prípade odovzdania výrobku k nemu priložte aj tento návod. Pozorne si prečítajte návod na použitie tohoto zariadenia hlavne bezpečnostné pokyny pred použitím zariadenia a dodržujte jeho obsah.

Prajeme Vám príjemné používanie Vášho ENDERS-Produktu!

ZNAČKY V TOMTO NÁVODE



Toto označenie znamená signálne slovo **POZOR** a upozorňuje Vás na možné zranenia alebo vecné škody ako aj poškodenie zariadenia.



Budete potrebovať **náradie**.
Krížový skrutkovač a vidlicový kľúč SW 17

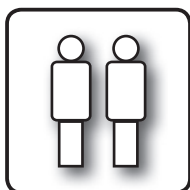

Na tomto mieste si zavolajte na pomoc **ďalšiu osobu**.



Pri otváraní balenia nepoužívajte **vyšúvací nôž** alebo podobné ostré predmety, aby nedošlo k poškriabaniu zariadenia.



Užitočné **tipy a informácie**.



Počas montáže umiestnite pod komponenty **mäkkú podložku**, aby nedošlo k škrabancom a poškodeniam.



Pri montáži používajte **ochranné rukavice**, aby ste predišli rezným poraneniam.



Produkty označené symbolom **Overená bezpečnosť** zodpovedajú požiadavkám vyhlášky k zákonu o bezpečnosti zariadení a výrobkov (ProdSG).

IPX4
Zariadenie:

Obsahuje zodpovedajúcu **ochrane pred striekajúcou vodou zo všetkých strán**.



Vyhlásenie o zhode

Výrobky označené týmto symbolom spĺňajú všetky platné právne predpisy Spoločenstva Európskeho hospodárskeho priestoru. **Vyhlásenie o zhode EÚ** si môžete vyžiadať na adrese uvedenej na zadnej strane.

IP44
Elektrická zástrčka:

Chránené pred vniknutím cudzích častíc s priemerom viac ako Ø 1 mm Dodatočne obsahuje **ochranu pred striekajúcou vodou zo všetkých smerov**



Spotrebiče s označením **WEEE** sa nesmú vyhadzovať do domového odpadu a musia sa zbierať oddelene.

INDICAȚII DE SIGURANȚĂ



Pred použitím elektrického grilu si pozorne prečítajte pokyny.

Pri používaní elektrického grilu myslite v prvom rade vždy na bezpečnosť. Z tohoto dôvodu vykonajte bezpečnostnú kontrolu pred každým grilovaním.

VŠEOBECNÉ INFORMÁCIE.

- Toto zariadenie nie je určené na použite osobami (vrátane deťmi) s nedostatočnými fyzickými, senzorickými alebo duševnými schopnosťami alebo nedostatočnými skúsenosťami okrem prípadov, keď sú tieto osoby pod dozorom osoby, zodpovedajúcej za bezpečnosť alebo dostávajú pokyny na používanie od takejto osoby.
- Nenechávajte zapnuté zariadenie bez dozoru v blízkosti detí alebo zvierat.
- Nebezpečenstvo ohrozenia života v dôsledku udusenia/prehltnutia. Obalový materiál uchovávajte mimo dosahu detí a okamžite ho zlikvidujte.
- Deti mladšie ako 3 roky musia byť v blízkosti zariadenia pod neustálym dozorom.
- Deti od 3 rokov alebo mladšie ako 8 rokov, môžu zariadenie zapínať a vypínať iba vtedy, ak sú pod dozorom alebo boli poučené o bezpečnom používaní zariadenia a porozumeli hroziacim nebezpečenstvám a za predpokladu, že zariadenie je umiestnené v normálnej pozícii pre používanie.
- Deti od 3 rokov alebo mladšie ako 8 rokov, nesmú zariadenie nastavovať a čistiť alebo vykonávať údržbu na zariadení.
- Deti od 8 rokov môžu zariadenie zapínať a vypínať iba vtedy, ak sú pod dozorom alebo boli poučené o bezpečnom používaní zariadenia a porozumeli hroziacim nebezpečenstvám.
- Čistenie a údržba zariadenia nesmú byť vykonávané osobou od 8 rokov bez dozoru.
- **POZOR!** Jednotlivé časti zariadenia môžu dosiahnuť vysoké teploty, čo môže viesť k popáleninám pri kontakte. Deti a zraniteľné osoby v blízkosti zariadenia musia byť pod prísny dozorom.
- V prípade otázok sa obráťte na predajcu zariadenia.
- **POZOR:** Pozor, voľne prístupné časti môžu byť veľmi horúce. Deti a zraniteľné osoby sa nesmú nachádzať v blízkosti.
- Pri narábaní s horúcimi časťami zariadenia, používajte ochranné rukavice.
- **POZOR!** Gril nesmiete používať dreveným uhlím a podobnými palivami.
- Gril používajte len v súlade s návodom na použitie. Spôsoby použitia iné ako spôsoby popísané v tomto návode nesmú byť aplikované. Ich aplikácia môže spôsobiť požiar, úraz elektrickým prúdom alebo straty na živote.
- Gril nepoužívajte na vykurovanie.
- Gril nepoužívajte v blízkosti horľavých látok.
- Zabráňte kontaktu s horľavými materiálmi, ako sú papier, deliace priechy, záclony, plachty, chemikálie atď.
- Nepoužívajte gril na vysoko frekventovaných miestach.
- Nenechávajte gril bez dozoru počas jeho prevádzky.
- Pred transportom alebo uskladnením grilu počkajte kým úplne vychladne.
- Nesplnenie tejto podmienky môže viesť k požiaru alebo explózií, ktoré môžu mať za následok vážne zranenia, smrteľné úrazy alebo škody na majetku.
- V prípade požiaru nehaste zariadenie vodou. VYPNITE gril. Vytiahnite gril zo zásuvky a počkajte kým vychladne.
- Vyhnite sa poškodeniam a nesprávnemu použitiu ako ponorenie do vody alebo iných tekutín, padnutie, nárazy alebo šliapnutie na hocikaké časti zariadenia.
- Grilovacia plocha nesmie byť v kontakte s horľavými plynmi a tekutinami ako napr. benzín, alkohol, atď. a inými horľavými materiálmi.
- Pro otvorení veka grilu môže dôjsť k uniknutiu horúceho vzduchu. Prosíme aby ste dbali na to, aby boli hlavne deti a zraniteľné osoby v dostatočnej vzdialenosti od grilu pri jeho otvorení.
- Nepozerajte sa dlhú dobu na horúce ohrievacie telesá zariadenia.
- Bočné odkladacie plochy nie sú určené pre priamy kontakt s potravinami.
- Prevádzka zariadenia je povolená len s namontovanými otočnými regulátormi zariadenia.

- Aby ste sa vyhli náhodnému zapnutiu zariadenia, po používaní prosíme vypnite najskôr hlavný vypínač zariadenia a až potom vytiahnite zariadenie zo zástrčky.

UMIESTNENIE

- Zariadenie používajte len vonku.
- Elektrický kábel nesmie byť na cestách alebo chodníkoch.
- Zaistíte aby sa kábel nemohol dostať do kontaktu s grilom keď je horúci.
- Gril nepoužívajte v dome alebo v priemyselných priestoroch.
- Uistite sa, že gril stíja na mieste chránenom pred vetrom.
- Gril chráňte pred vlhkosťou, striekajúcou vodou, atď.
- Gril umiestnite na rovnú a stabilnú plochu.
- Gril používajte vo vzdialenosti najmenej 3m od bazénov alebo jazier aby nemohol padnúť do vody alebo prísť do kontaktu s vlhkosťou.
- Gril nesmie byť zabudovaný alebo umiestnený do žiadnych konštrukcií.
- Počas používania grilu udržiavajte bezpečnú vzdialenosť od horľavých materiálov alebo materiálov citlivých na teplo. Vzdialenosť nesmie byť menšia ako 0,5 m.
- Dbajte na to aby sa počas používania grilu nenachádzali žiadne budovy alebo predmety nad grilom vo výške menej ako 2 m.

MECHANIKA

- Tento výrobok neupravujte ani nepoužívajte iným spôsobom, ako je určený.
- Zariadenie nesmie byť počas používania premiestnené. Zablokujte kolesá zariadenia pomocou zatlačenia bŕzd.
- Pred premiestnením musia byť bočné stolíky zaklapnuté.
- Uistite sa, že sú všetky skrutky utiahnuté. Kontrolujte v pravidelných intervaloch, či sú skrutky utiahnuté.

ELEKTRIKA

- Zariadenie možno zapojiť len do uzemnenej zásuvky, ktorá zodpovedá platným predpisom.
- Zariadenie je koncipované pre vonkajšie použitie a musí byť napájané zariadením s prúdovými chráničmi (RCD), ktoré má spúšťač prúd menej ako 30 mA.
- Dbajte na to aby napájacie napätie zariadenia bolo identické s napájacím prúdom uve-

deným na popisnom štítku Vášho grilu.

- Vodiče prúdu musia byť kontrolované v pravidelných intervaloch. V prípade poškodenia sa zariadenie nesmie používať.
- Nepoužívajte zariadenie ak je zásuvka poškodená.
- Aby ste sa vyhli nebezpečenstvu, musí byť zásuvka alebo napájací kábel vymenený odborným personálom.
- Toto zariadenie spĺňa technické normy a bezpečnostné predpisy pre elektrické spotrebiče.
- Vždy sa uistite, že používaná zásuvka má kompatibilné napätie. Okrem toho musí byť zásuvka vhodná pre spotrebič s príkonom 2.600 W.
- Ak používate gril, uistite sa, že sa v rovnakom elektrickom obvode nenachádza žiadne zariadenie s vysokým príkonom.
- Ak gril nepoužívate, vytiahnite ho zo zásuvky.
- Predlžovacie káble alebo adaptéry zásuviek nie sú kompatibilné s týmto zariadením. Pri použití takýchto zariadení sa ovplyvní účinnosť ochranných zariadení, najmä proti prepätiam, nadprúdom, chybným prúdom, skratom (PRCD). Taktiež môže dôjsť aj k stratám výkonu.
- Elektrický kábel nesmie byť v blízkosti horúcich plôch.

PREVENČIA PROTI POŽIARU SPÔSOBENÉHO MASTNOTOU.

- Tuky a oleje sa môžu pri vysokých teplotách vznietiť. Pri nedostatočnom čistení sa môže nahromadená mastnota vznietiť a spôsobiť takzvaný požiar z mastnoty.
- Pred grilovaním odsajte prebytočný tuk/marinádu z jedla. Neznižuje to chuť grilovaného jedla, slúži to výhradne na zabránenie horenia tuku.
- Usadenú mastnotu pravidelne očistite zo zariadenia. Zvláštnu pozornosť venujte usadeným tukom na vnútornej strane grilovacej komory, krytu grilovacej komory, držiakoch ohrievacích telies a na zásuvke na tuk.
- Počas grilovania neodstraňujte zásuvku na tuk.
- Horiaci, horúci alebo dymiaci tuk/olej nikdy nehaste vodou.
- Aby ste predišli nekontrolovanému pádu veka grilovacej komory a zaseknutiu končatín pri otváraní a zatváraní grilovacej komory, dbajte na jeho pevné uchopenie.

ROZBALENIE

BEZPEČNOSTNÉ POKYNY



- Napriek dôkladnému opracovaniu všetkých jednotlivých častí, môžu mať jednotlivé komponenty ostré hrany. Preto používajte ochranné rukavice, aby ste predišli rezným poraneniam.
- Nebezpečenstvo ohrozenia života v dôsledku udusení/prehltnutia. Obalový materiál uchovávajte mimo dosahu detí a okamžite ho zlikvidujte. Drobné diely tiež skladujte mimo dosahu detí.
- Pri montáži elektrického grilu pozorne nasledujte nákresy.

POTREBNÉ NÁRADIE/POMOCNÉ PROSTRIEDKY



POPIS ČASTÍ

1		1
2		2
3		1
4		1
5		2
6	①	1
7	③	1
8	②	1
9	④	1
10		1
11		1
12		2
13		4
14		1
15		1
16		1
17		1
18		2
19		1
20		1
A		8
B		36
C		1
D		1
E		2



„Pravé“ a „ľavé“ popisujú strany z pohľadu používateľa grilu.

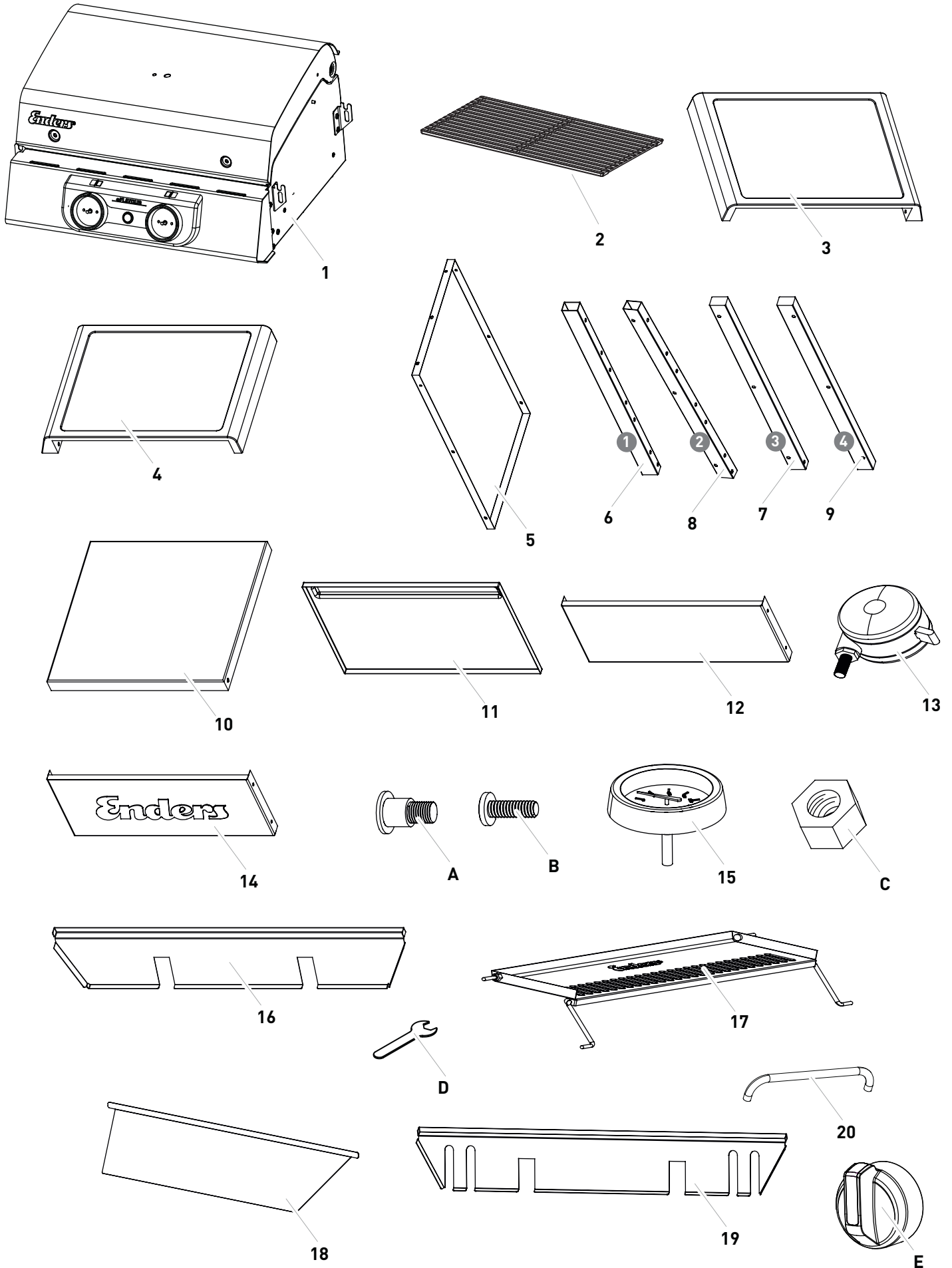

OBSAH DODÁVKY



POUŽITIE ELEKTRICKÉO GRILLU

VYSVETLENIE SYMBOLOV NA OVLÁDACOM PANELI



 Power ON/OFF	<p>Pomocou tohto tlačidla spustíte a regulujete ľavé ohrievacie teleso.</p> <div style="text-align: center;">  Grilovacia zóna </div>	<p>Pomocou tohto tlačidla spustíte a regulujete pravé ohrievacie teleso.</p> <div style="text-align: center;">  Grilovacia zóna </div>
<p>Hore uvedené symboly Vám ukazujú grilovacie zóny, ktoré môžete samostatne regulovať.</p>		

VŠEOBECNÉ TYPY NA GRILOVANIE



■ Elektrický gril je multifunkčné zariadenie. Môžete ním grilovať a dokonca aj uvariť mäso, rybu, zeleninu a ovocie. Teplotu môžete hocikedy prispôbiť Vaším potrebám, otočným regulátorom teploty. Teplotu môžete sledovať pomocou teplomeru.

■ **TIP:** Počas grilovania odporúčame veko grilu zatvoriť. Tým sa pokrm rovnomerne ugriluje. Aby ste zabránili úniku tepla z grilu, neotvárajte gril veľmi často.

PRED PRVÝM GRILOVANÍM



Pred prvým grilovaním na elektrickom grile, nechajte aby sa ohrievacie telesá 20 minút bez jedla zohriali na maximálnej úrovni, aby ste odstránili zvyšky z výroby. Môže sa vyvinúť mierny zápach. Zabezpečte dostatočné vetranie. Farba veka grilu, plechov SIMPLE CLEAN a roštu na ohrievanie sa môže z dôvodu vysokej teploty zmeniť. Toto je prirodzený proces a nie dôvod na reklamáciu. Tento proces ukončíte až keď sa neprestane tvoriť dym.

TEPLOMER



■ Teplomer namontovaný na veko grilu, obsahuje škálu teplôt Low & Slow, Grilling a Searing. Teploty priradené k nápísom na teplomere:

1.	LOW & SLOW	0 °C - 120 °C
2.	GRILLING	120 °C - 270 °C
3.	SEARING	od 270 °C

■ Požadovanú teplotu viete nastaviť otočným regulátorom teploty. Aby ste dosiahli požadovanú teplotu pre grilovanie, najprv gril predhrejte s nastavenou požadovanou teplotou a zatvoreným vekom grilu 15-20 minút. Doba potrebná na predhriatie grilu sa môže pod vplyvom vonkajších podmienok, ako teplota vzduchu a vietor, líšiť.

ZAPNUTIE ELEKRICKÉHO GRILU



1. Uistite sa že, sú oba otočné regulátory teploty vo vypnutej pozícii a TURBO ZÓNA je vypnutá.
2. Zapojte napájací kábel grilu do zásuvky kompatibilnej s požiadavkami grilu.
3. Stlačte tlačidlo Power , aby grilom začala prúdiť elektrina. Po stlačení tlačidla sa zapne biele LED osvetlenie a gril sa následne nachádza v prevádzkovom móde.
4. Zapnite ohrievacie telesá pomocou otočných regulátorov tepla v smere hodinových ručičiek.
5. Teplotu regulujte otáčaním otočných regulátorov na ľubovoľné nastavenie medzi najvyššou úrovňou a najnižšou úrovňou.

PREDHRIATIE ELEKTRICKÉHO GRILU



Odporúčame Vám predhriať elektrický gril 15-20 minút pred použitím. Doba potrebná na predhriatie grilu sa môže pod vplyvom vonkajších podmienok, ako teplota vzduchu a vietor, líšiť. Na predhriatie nastavte pri zatvorenom veku grilu oba regulátory na maximum. Po predhriatí grilu môžete na položiť potraviny na horúci rošt.

OPRIREA GRĂȚARULUI ELECTRIC



1. Otočné regulátory teploty otočte v protismere hodinových ručičiek do vypnutej pozície a uistite sa, že je TURBO ZÓNA vypnutá.
2. Stlačte tlačidlo Power , aby ste vypli zásobovanie grilu elektrickým prúdom a vypli prevádzkový mód. Po stlačení tlačidla sa vypne biele LED osvetlenie.
3. Vytiahnite napájací kábel grilu od zásuvky.

OPATRENIA NA POSKYTNUTIE PRVEJ POMOCI

**OPATRENIA PRE UHAŠENIE POŽIARU**

- Privedzte okolostojace osoby do bezpečia! Ak je to možné vytiahnite napájací kábel zo zásuvky. Počkajte, kým zariadenie vychladne. Dbajte pritom na Vašu bezpečnosť! Je možné spontánne, explozívne znovuvznietenie.

OPATRENIA PO VÄČŠÍCH POPÁLENINÁCH A OBARENINÁCH

- Hrozí akútne riziko podchladenia a šoku. Ihneď zavolajte záchrannú službu!
- Prípadne horiace oblečenie okamžite uhasťte vodou alebo zaduste plamene hrubou prikrývkou.
- Pri obarení: Ihneď odstráňte oblečenie.
- Pri popáleninách: Oblečenie nechajte na tele.
- Studenou vodou ochladzujte minimálne 15 minút, až kým bolesť ustúpi.
- Zasiiahnuté miesto prikryte sterilnou protipopáleninovou látkou Metalline. Priložte stranu s Metalline-vrstvou na poranenú pokožku a jemne uviažte gázovým obvazom alebo šatkou.
- Nepoužívajte „domáce prostriedky“ ako sú masť, púder, oleje, dezinfekčné prostriedky atď.!

OPATRENIA PRI MENŠÍCH POPÁLENINÁCH A OBARENINÁCH

- Pri obarení: Ihneď odstráňte oblečenie.
- Pri popáleninách: Oblečenie odstráňte iba vtedy, keď nepriľnulo.
- Studenou vodou ochladzujte minimálne 15 minút, až kým bolesť ustúpi.
- Malé popáleniny alebo obarenia bez pľuzgierov nechajte liečiť na vzduchu, nezakrývajte ich náplastou alebo obvazom.

ČISTENIE/ÚDRŽBA ELEKTRICKÉO GRILLU



BEZPEČNOSTNÉ POKYNY

- Napriek dôkladnému opracovaniu všetkých jednotlivých častí, môžu mať jednotlivé komponenty ostré hrany. Preto používajte ochranné rukavice, aby ste predišli rezným poraneniam.
- Horúce povrchy: Pred čistením elektrického grilu počkajte, kým je kompletne vychladnutý a vyťahnite ho zo zásuvky.

NEBEZPEČENSTVO POŽIARU A EXPLÓZIE Prevenia proti požiaru spôsobeného mastnotou.

- Nepoužívajte horľavé čistiace prostriedky.
- Aby ste zabránili usadeniu mastnoty, očistite zariadenie pred každým použitím.

Zvláštnu pozornosť venujte usadeným tukom na vnútornej strane grilovacej komory, veku grilovacej komory, držiakoch ohrievacích telies a na zásuvke na tuk.

Zaobchádzanie s elektrickým grilom:

- Opravy a údržbu častí vedúcich elektrinu smie vykonávať iba autorizovaný odborný personál.
- Nevykonávajte žiadne zmeny na elektrickom grile ani na žiadnych jeho častiach.
- Na dieloch, ktoré boli zapečatené výrobcom, sa nesmú vykonávať žiadne manipulácie alebo zmeny.



- Pred grilovaním odsajte prebytočný tuk/marinádu z jedla. Neznižuje to chuť grilovaného jedla, slúži to výhradne na zabránenie horenia tuku.
- Po každom použití vyčistite gril. Zvláštnu pozornosť venujte usadeným tukom vnútornej strane grilovacej komory, veku grilovacej komory, držiakoch ohrievacích telies a na zásuvke na tuk.
- Nepoužívajte žiadne abrazívne čistiace prostriedky a prostriedky obsahujúce chlór.
- Vyťahnite zásuvku na tuk a ekologicky tuk zlikvidujte.
- Ohrievacie telesá sú pri ľahkých znečisteniach samočistiace. Väčšie znečistenia možno opatrným čistením kefou odstrániť. Aby ste mohli tento úkon vykonať, vypnite zariadenie a počkajte kým úplne vychladne.
- Na čistenie plôch Vám odporúčame Čistič na gril od Enders (Výr. č. 4975). Ako alternatívu môžete použiť jemný čistiaci prostriedok. Utrite mokrou handrou a všetky povrchy osušte handričkou z mikrovlákna.
- Ak používate jemný čistiaci prostriedok, mali by ste tiež dbať na pokyny/informácie o produkte od výrobcu, aby ste zabránili poškodeniu povrchu.
- Nechajte zariadenie pred ďalšou prevádzkou dôkladne vyschnúť.

Grilovací rošt:

- Veľké nečistoty na rošte môžete najľahšie odstrániť jeho očistením v horúcom stave, priamo na grile pomocou kefy z nerezovej ocele. Po vychladnutí grilu, môžete rošt jednoducho odobrať a očistiť. Odporúčame Vám použiť Čistič na grilovací rošt od Enders (Výr. č. 4974). Alternatívne môžete grilovací rošt vyčistiť teplou vodou, do vody pridajte trochu mydla. Pre odstránenie pripečených zvyškov odporúčame vopred namočiť. Mriežku potom opláchnite čistou vodou.

SIMPLE CLEAN



- Elektrický gril je vybavený patentovaným povrchom SIMPLE CLEAN od Enders, ktorý zabezpečí jednoduché a rýchle očistenie grilu. Kompletnú grilovacia komoru a zásuvky na tuk -bez hrán a rohov- môžete vybrať bez použitia náradia. Jednotlivé, odmontovateľné časti sú zo zušľachtenej ocele a sú vhodné do umývačky riadu alebo na ručné očistenie.

USKLADNENIE/TRANSPORT



- Zariadenie skladujte v suchej miestnosti bez mrazu.

ZLIKVIDOVANIE ODPADU



Obal produktu pozostáva z recyklovateľných materiálov, ktoré je možné recyklovať. Zlikvidujte ich oddelene v dodaných zberných nádobách.

Ak by zariadenie už nebolo použiteľné, je každý spotrebiteľ povinný svoje zariadenie zlikvidovať v súlade so zákonom a mimo domového odpadu, napr. v zberných strediskách svojej obce alebo svojho mesta. Tým sa zaistí, že budú staré zariadenia správne zlikvidované a zabráni sa nepriaznivým vplyvom na životné prostredie. Informujte sa u miestnej spoločnosti pre likvidáciu odpadu alebo u komunálnej správy o možnostiach ekologickej likvidácie chrániacej zdroje.

TECHNICKÉ ÚDAJE

Model: E-CRAVE PRO 2 TURBO

Výr. č.: 823188

Sieťové pripojenie: 220-230 V
50-60 Hz

Maximálny výkon: 2.600 W

Ochrana pred
vniknutím vody: IPX4

Ochrana pred
vniknutím vody do
zásuvky: IP44

Váha: 24 kg

Rozmery: Š 103 x H 52 x V 99 cm



GARANCIA/GARANČNÝ DOKLAD



Poskytujeme **3-ročnú záruku** za funkciu zariadenia. Predpokladom záručného výkonu je správna manipulácia so zariadením a oficiálny doklad o dátume kúpy.

Záruka zaniká po uplynutí záručnej doby alebo okamžite, ak bol prístroj svojvoľne upravený. Na dieloch, ktoré boli zapečatené výrobcom alebo jeho zástupcom, sa nesmú vykonávať žiadne manipulácie!

Ak sa u Vášho produktu napriek našim kontrolám kvality vyskytne chyba, nevracajte ho maloobchodníkovi, ale kontaktujte priamo spoločnosť Enders. Týmto spôsobom môžeme zabezpečiť rýchle spracovanie reklamácií.

Vyplňte prosím a uschovajte si záručný list ako aj doklad o kúpe pre spätné otázky!

Meno modelu

Číslo výrobku, výrobca

Sériové číslo (pozri zadnú časť zariadenia)

Dátum kúpy

Predajné miesto

Vyhradzujeme si právo vykonať farebné a technické zmeny za účelom vylepšenia produktu.

Pre objednávku náhradných dielov pozri Montážny návod strana 12.

Pripnúť doklad o kúpe

VSEBINA

O TEM ELEKTRIČNEM ŽARU	17	ČIŠČENJE VZDRŽEVANJE ELEKTRIČNEGA ŽARA	25
ZNAKI V TEH NAVODILIH	17	VARNOSTNI NAPOTKI	25
VARNOSTNI NAPOTKI	18	SIMPLE CLEAN	25
RAZPAKIRANJE ELEKTRIČNEGA ŽARA	20	SHRANJEVANJE/TRANSPORT	26
VARNOSTNI NAPOTKI	20	VARNOSTNI NAPOTKI	26
POTREBNA ORODJA/PRIPOMOČKI	20	ODLAGANJE MED ODPADKE	26
OPIS DELOV	20	TEHNIČNI PODATKI	27
OPIS DELOV	21	GARANCIJA	28
UPRAVLJANJE PLINSKEGA ŽARA	22	PROIZVAJALEC	44
RAZLAGA SIMBOLOV NA UPRAVLJALNI PLOŠČI	22		
SPLOŠNI NAPOTKI ZA PEČENJE NA ŽARU	22		
PRED PRVIM PEČENJEM	22		
TERMOMETER	22		
VKLOP ELEKTRIČNEGA ŽARA	23		
PREDOGREVANJE ELEKTRIČNEGA ŽARA	23		
IZKLOP ELEKTRIČNEGA ŽARA	23		
UKREPI PRVE POMOČI	24		

O TEM ELEKTRIČNEM ŽARU

Čestitamo ob izbiri izdelka
ENDERS!

Imate varnost in gotovost, da ste kupili izdelek enega izmed vodilnih evropskih proizvajalcev! Vse naprave so izdelane bon najvišjem standardu glede zmogljivosti in varnosti. Kot del našega servisa za stranke in zadovoljstva strank vam zagotavljamo večletno garancijo.

Shranite ta navodila, da jih boste lahko pozneje ponovno prebrali. Če izdelek posredujete dalje, priložite tudi ta navodila. Pred prvo uporabo skr no preberite navodilo za uporabo in zlasti varnostne napotke in jih upoštevajte.

**Želimo vam veliko veselja z vašim izdelkom
ENDERS!**

ZNAKI V TEH NAVODILIH



Ta znak **vas svari** pred morebitnimi telesnimi poškodbami ali materialno škodo ter poškodbami naprave.



Potrebovali boste orodja.
Križni izvijač in viličasti izvijač SW 17.

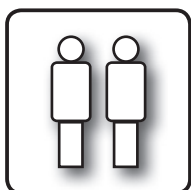

Naj vam **na tem mestu pomaga** še ena oseba.



Pri odpiranju embalaže ne uporabljajte **nožev** ali podobnih ostrih predmetov, da preprečite praske na napravi.



Koristni **nasveti** in **informacije**.



Med montažo pod sestavne dele položite **mehko podlago**, da preprečite praske in poškodbe.



Pri montaži nosite **zaščitne rokavice**, da preprečite ureznine.



S simboloml **preverjena varnost** označeni izdelki ustrezajo zahtevam nemškega Zakona o varnosti izdelkov (ProdSG).

IPX4
Naprava:

Es ist ein **zaščita** pred **škropljenjem vode z vseh strani** obstaja.

IP44
Električni vtič:

zaščiten pred trdimi tujkiz več kot Ø 1 mm. Dodatno obstaja **zaščita pred škropljenjem vode z vseh strani**



Izjava o skladnosti

Izdelki, označeni s tem simbolom, izpolnjujejo vse uporabljene predpise Evropskega gospodarskega prostora. **EU-izjavo o skladnosti** lahko pridobite prek naslova, navedenega na hrbtni strani.



Z **OEEO** označenih naprav ni dovoljeno zavreči med gospodinjske odpadke in jih je treba zbirati ločeno.

VARNOSTNI NAPOTKI



Prosimo, pozorno preberite navodila, preden boste začeli uporabljati vaš novi električni žar.

Predn začnete s peko na žaru, mora biti varnost vedno na prvem mestu. Pred vsako peko na žaru je zato treba upoštevati nekatera varnostna preverjanja.

SPLOŠNO

- Ta naprava ni namenjena, da bi jo uporabljale osebe (vključno z otroki) z omejenimi fizičnimi, senzoričnimi ali duševnimi lastnostmi ali s pomanjkanjem izkušenj, razen če jih nadzoruje oseba, ki je pristojna za njihovo varnost ali so prejele navodila za uporabo.
- Naprave ne puščajte vključene ali brez nadzora, če so v bližini otroci ali živali.
- Smrtna nevarnost zaradi zadušitve/zaužitja. Embalažni material vedno hranite zunaj dosega otrok in ga takoj odstranite.
- Otroci, mlajši od 3 let, morajo biti stalno pod nadzorom.
- Otroci nad 3 leta in mlajši od 8 let smejo napravo vklapljeti in izklapljeti, če so pod nadzorom ali so bili glede varne uporabe naprave poučeni in so razumeli nevarnosti, ki izhajajo iz tega, pod pogojem, da je naprava nameščena v običajnem položaju za uporabo.
- Otroci nad 3 leta in mlajši od 8 let naprave ne smejo uravnati in čistiti ali izvajati vzdrževanja.
- Otroci stari 8 let in več lahko to napravo uporabljajo, če so pod nadzorom ali so bili glede varne uporabe naprave poučeni ter so razumeli nevarnosti, ki izhajajo iz nje.
- Otroci stari 8 let in več ne smejo brez nadzora izvajati čiščenja in vzdrževanja, ki ga lahko izvaja uporabnik.
- **PREVIDNOST!** Posamezni deli grelnika so lahko zelo vroči in povzročajo opekline. Navzoče otroke in osebe, ki potrebujejo zaščito je treba posebej nadzorovati.
- Če o tem dvomite, stopite v stik z vašim trgovcem.
- **POZOR:** Dostopni deli se lahko zelo segrejejo. Otroci in osebe, ki potrebujejo zaščito se ne smejo približevati.
- Pri delu z vročimi sestavnimi deli nosite zaščitne rokavice.
- **POZOR!** Žar ne sme delovati na lesno oglje ali podobna goriva.
- Žar uporabljajte izključno tako, kot je opisano v teh navodilih. Vse druge uporabe, ki niso opisane v tem navodilu, lahko povzročijo požar, udar električnega toka ali poškodujejo osebe.
- Žara ne uporabljajte kot grelnik.
- Žar naj ne deluje v bližini gorljivih snovi.
- Preprečite stik z vnetljivimi materiali kot so papir, predelne stene, zavese, brisače, kemikalije itn.
- Žara ne uporabljajte na območjih, kjer se giblje dosti ljudi.
- Električnega žara med uporabo ne puščajte brez nadzora.
- Počakajte, da se naprava ohladi, preden jo transportirate ali shranite.
- Neupoštevanje tega varnostnega opozorila lahko povzroči požar ali eksplozijo, s čimer lahko pride do resnih poškodb, do smrtnih nesreč in do materialne škode.
- Če se pojavi sikajoči plamen, ognja ne gasite z vodo. Žar izklopite. Izvlecite električni kabel, dokler se žar ne ohladi.
- Preprečite poškodbe zaradi nestrokovne uporabe, kot je potapljanje v vodo ali druge tekočine, padec na tla, sunki ali stopanje na poljubne dele.
- Površina žara ne sme priti v stik z vnetljivimi plini in tekočinami, kot so npr. bencin, alkohol ali drugi gorljivi materiali.
- Pri odpiranju pokrova lahko uhaja vroč zrak. Prosimo pazite pri odpiranju pokrova na to, da se žaru ne približujejo otroci in osebe, ki potrebujejo zaščito.
- Ne glejte za dlje časa neposredno v žareče grelne elemente.
- Stranske police niso predvidene za neposredni stik z živili.
- Obratovanje naprave je dopustno le z montiranim vrtljivim nastavljalnim gumbom.
- Prosimo, da po uporabi naprave najprej izklopite glavno stikalo na sprednji strani in šele nato izvlečete električni vtič, s čimer boste preprečili nehoteni vklop naprave.

NAMESTITEV

- Uporabljajte samo na prostem.
- Električnega kabla ne polagajte prek poti.
- Poskrbite za to, da kabel ne bo mogel priti v stik z žarom, ko je ta vroč.
- Žara ne uporabljajte v hiši ali za obrtno rabo.
- Pazite na to, da bo žar stal tako, da bo zaščiten pred vetrom.
- Žar ne sme biti v stiku z vlago, s škropljenjem vode itn.
- Električni žar postavite na ravno, stabilno površino.
- Da žar ne bo poškropljen ali padel v vodo, ga uporabljajte smo v razdalji najmanj 3 m od posod od zbiralnikov vode, kot so bazeni in ribniki.
- Ta model žara ne potiskajte ali vgrajujte v konstrukcije.
- Med obratovanjem imejte varno razdaljo do gorljivih in na vročino občutljivih materialov. Razdalja ne sme biti manjša od 0,5 m.
- Pazite na to, da nad električnim žarom ne bo predmetov ali delov stavbe, nižjih od 2 m.

MEHANIKA

- Ne spreminjajte tega izdelka ter ga ne uporabljajte v drug namen od predvidenega.
- Naprave med delovanjem ne smete premikati. Blokirajte kolesca, tako da zapiralo potisnete navzdol.
- Pred premikanjem morate stranske dele sklopiti navzdol.
- Pazite na to, da so vsi vijaki zategnjeni. V rednih presledkih kontrolirajte čvrst položaj vseh vijakov.

ELEKTRIKA

- Napravo je dovoljeno priklapljeni le na ustrezno s predpisi nameščeno zaščitno kontaktno vtičnico.
- Naprava je zasnovana za uporabo na prostem, zato mora delovati prek zaščitne naprave za okvarni tok (RCD), ki ima sprožilni tok, ki ni večji od 30 mA.
- Pazite na to, da se električna napetost pri vas ujema s tisto, ki je navedena na tipski tablici naprave.
- Priključni kabel je treba redno preverjati glede poškodb. V primeru poškodbe, naprave ne smete uporabljati.

- Naprave ne uporabljajte, če je vtičnica pokvarjena.
- Če sta poškodovana vtič ali kabel, ju sme zamenjati le strokovno usposobljena oseba, da se prepreči ogrožanja.
- Ta naprava ustreza tehničnim standardom ter varnostnim določbam za električne naprave.
- Vselej zagotovite, da ima uporabljena vtičnica pravilno napetost. Vtičnica mora biti poleg tega primerna za napravo z močjo 2.600 W.
- Zagotovite, da v istem električnem krogu niso priključene nadaljnje naprave z visoko močjo, ko žar deluje.
- Izvlecite vtič, ko žara ne uporabljate.
- Podaljševalni kabel ali adapter za vtič za to napravo nista primerna. Ob uporabi tovrstnih izdelkov bo učinkovitost zaščitne naprave za okvarni tok (PRCD) vašega žara zelo okrnjena. Poleg tega lahko pride do zmanjšanja zmogljivosti naprave.
- Električni kabel držite proč od vseh vročih površin.

PREPREČEVANJE GORENJA MAŠČOBE

- Masti in olja se lahko samodejno vnamejo, če so zelo segreti. Pri nezadostnem čiščenju se nakopičena maščoba vname, kar lahko privede do tako imenovanega gorenja maščobe v žaru.
- Odvečno maščobo/marinado pred peko dobro popivnajte z materiala za peko na žaru. To ne bo zmanjšalo okusa materiala za peko na žaru, ampak je namenjeno preprečevanju gorenja maščobe.
- Z naprave redno čistite nakopičeno maščobo! Pri tem posebej pazite na nakopičeno maščobo na notranjih straneh pokrova in gorilnika, na držalnih grelnih elementov in v predalu za maščobo.
- Medpečenjem na žaru ne smete odstranjevati predala za maščobo.
- Goreče, vroče ali kadeče se masti/olja nikoli ne gasite z vodo.
- Pri odpiranju in zapiranju pokrova pazite na čvrst prijem, s čimer boste preprečili nekontroliran padec in ukleščenje okončin.

RAZPAKIRANJE

VARNOSTNI NAPOTKI



- Kljub skrbni obdelavi vseh posameznih delov, lahko imajo nekateri deli ostre robove. Zato nosite zaščitne rokavice, da boste preprečili ureznine.
- Smrtna nevarnost zaradi zadušitve/zaužitja. Embalažni material vedno hranite zunaj dosega otrok in ga takoj odstranite. Tudi majhne dele shranite zunaj njihovega dosega.
- Uporabljajte izčrpne risbe za sestavljanje vašega električnega žara.

POTREBNA ORODJA/PRIPOMOČKI



OPIS DELOV

1		1
2		2
3		1
4		1
5		2
6	1	1
7	3	1
8	2	1
9	4	1
10		1
11		1
12		2
13		4
14		1
15		1
16		1
17		1
18		2
19		1
20		1
A		8
B		36
C		1
D		1
E		2



Navedbe »desno« in »levo« se nanašajo na smeri gledano s strani uporabnika.

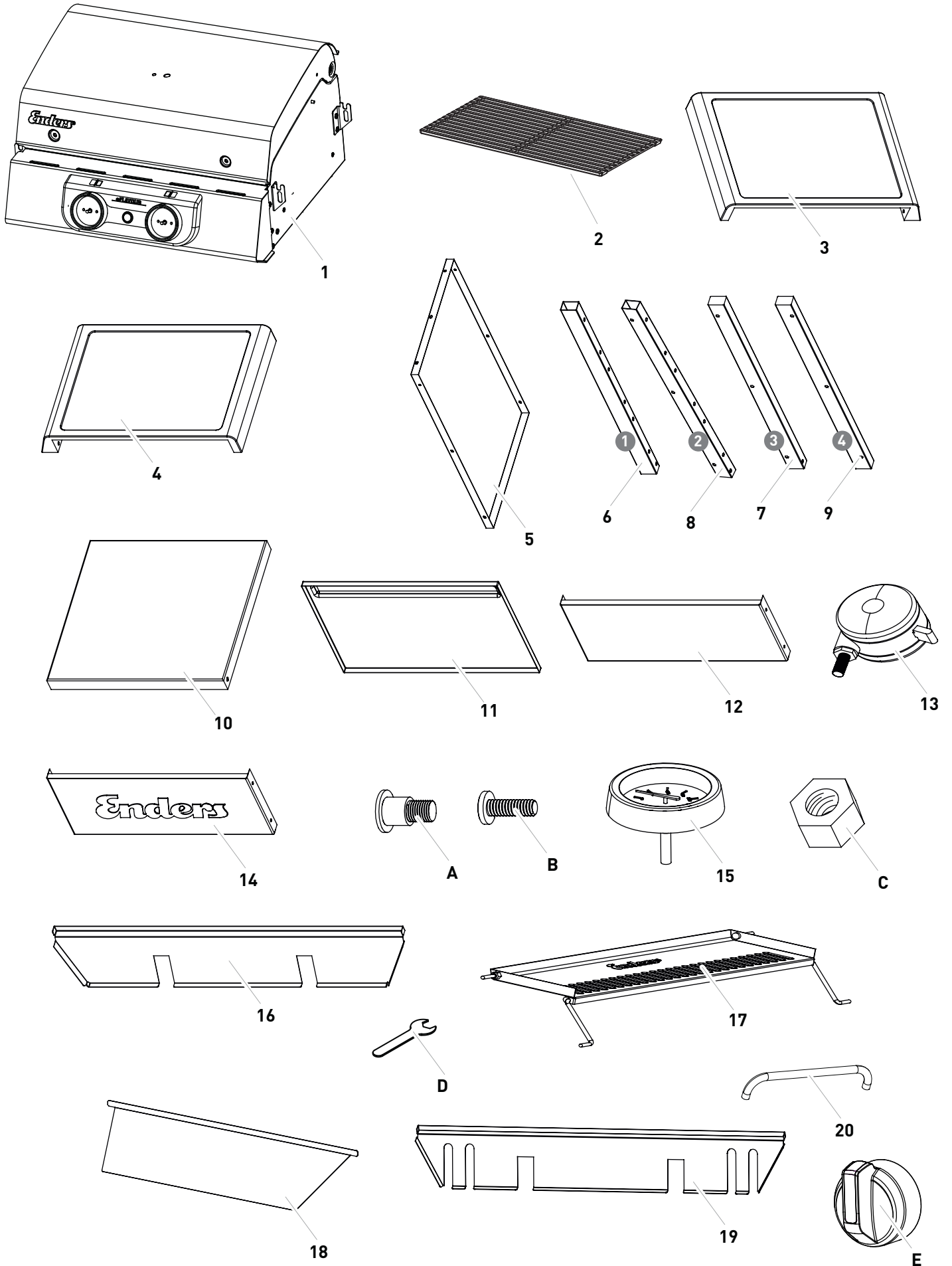

OBSEG DOBAVE



UPRAVLJANJE ELEKTRIČNEGA ŽARA

RAZLAGA SIMBOLOV NA UPRAVLJALNI PLOŠČI



 Power VKLOP/IZKLOP	<p>S tem gumbom zaženete in uravnavate levi grelni element.</p>  Območje peke na žaru	<p>S tem gumbom zaženete in uravnavate desni grelni element.</p>  Območje peke na žaru
<p>Ti simboli prikazujejo različna območja za peko na žaru, ki jih lahko posamezno uravnavate.</p>		



SPLOŠNI NAPOTKI ZA PEČENJE NA ŽARU

- Električni žar je večfunksijska naprava. Ne samo pečete, temveč tudi dušite lahko meso, ribe, zelenjavo in sadje. Z nastavitvenimi gumbi lahko temperaturo ob vsakem časi prilagodite potrebam in jo nadzirate na termometru.
- **NAMIG:** Priporočamo vam, da pri pečenju na žaru zaprete pokrov. S tem bodo živila, ki jih pečete, hitreje in enakomerneje pripravljena. Izogibajte se pogostemu odpiranju pokrova, da ohranite vročino v žaru.

PRED PRVIM PEČENJEM NA ŽARU



Pred prvo peko na električnem žaru naj grelni elementi delujejo vsaj 20 minut na najvišji stopnji brez živil za peko na žaru, s čimer se odstranijo ostanki proizvodnje. Pri tem lahko nastane rahel vonj. Poskrbite za zadostno prezračevanje. Barva pokrova za kuhanje, pločevine in rešetke za ohranjanja toplote SIMPLE CLEAN se lahko nekoliko spremeni. To je naravni proces in ni razlog za reklamacijo. Proces naj se izvaja tako dolgo, dokler ne bo zaznati nobenega dima več.



TERMOMETER



- Termometer v pokrovu prikazuje področja uporabe Low & Slow, Grilling in Searing. V nadaljevanju najdete temperature neposredno na rešetki žara:

1.	LOW & SLOW	0 °C - 120 °C
2.	GRILLING	120 °C - 270 °C
3.	SEARING	od 270 °C

- Želena temperaturno območje lahko nastavite s pomočjo vrtljivega nastavljalnega gumba. Pustite, da se žar v zeleni nastavitvi nastavljalnega gumba, ob zaprtem pokrovu, 15-20 minut segreva, da doseže stalne temperature za želeni namen uporabe. Čas segrevanja se razlikuje glede na zunanje pogoje kot sta temperatura zraka in veter.

PRIKLOP ELEKTRIČNEGA ŽARA



1. Preverite, ali sta oba nastavljalna gumba v izklopnem položaju in območje TURBO ZONE ni vklopljeno.
2. Vtaknite električni kabel žara v ustrezni vtičnico.
3. Pritisnite na gumb za vklop (ⓘ), da boste žar oskrbeli z električno energijo. Po pritisku na gumb se bo vklopila bela LED osvetlitev in žar je v načinu delovanja.
4. Vključite grelne palice, tako da nastavljalni gumb obrnete v desno v smeri urnega kazalca.
5. Uravnajte toploto, tako da nastavljalni gumb premaknete v poljubni položaj med najvišjo in najnižjo stopnjo.

PREDOGREVANJE ELEKTRIČNEGA ŽARA



Priporočamo vam, da električni žar za 15-20 minut predogrevate. Čas segrevanja se razlikuje glede na zunanje pogoje kot sta temperatura zraka in veter. Za predogrevanje nastavite ob zprtem pokrovu za kuhanje oba nastavljalna gumba na najvišjo stopnjo. Po predogrevanju lahko živila za peko položite na vročo rešetko žara.

IZKLOP ELEKTRIČNEGA ŽARA



1. Zavrtite oba nastavljalna gumba v nasprotni smeri urnega kazalca v izklopni položaj in zagotovite, da je območje TURBO ZONE izklopljeno.
2. Pritisnite na gumb za vklop (ⓘ), da izklopite oskrbo žara z električno energijo in način delovanja. Po pritisku na gumb se bela LED osvetlitev izklopi.
3. Potegnite električni kabel žara iz vtičnice.

UKREPI PRVE POMOČI

**PROTIPOŽARNI UKREPI**

- Osebe v bližini morajo biti na varnem! Če je mogoče, izvlecite vtič. Počakajte, da se naprava ohladi. Pri tem pazite na lastno varnost! Možen je spontani, eksplozivni ponovni vžig.

UKREPI PO VEČJIH OPEKLINAH ALI OPARINAH

- Obstaja akutna nevarnost podhladitve in šoka. Takoj pokličite reševalno službo!
- Goreča oblačila takoj pogasite z vodo ali pa plamene zadušite z debelo odejo.
- Pri oparinah: Takoj odstranite oblačila.
- Pri opeklinah: Pustite oblačila na telesu.
- Vsaj 15 minut hladite z mrzlo vodo, da bolečina popusti.
- Prizadeto območje pokrijte s sterilnim povojem Metalline. Stran, prevlečeno z Metalline, položite na poškodovano kožo in jo ohlapno pritrdite s povojem ali trikotno ruto.
- Ne uporabljajte »domače lekarne«, npr. žajblja, pudra, olj, razkužilnih sredstev itn.!

UKREPI PRI MANJŠIH OPEKLINAH ALI OPARINAH

- Pri oparinah: Takoj odstranite oblačila.
- Pri opeklinah: Oblačila odstranite samo, če se niso oprijela.
- Vsaj 15 minut hladite z mrzlo vodo, da bolečina popusti.
- Majhne opekline ali oparine brez nastanka mehurjev pustite na zraku in jih ne pokrivajte z obliži ali povoji.

ČIŠČENJE/VZDRŽEVANJE ELEKTRIČNEGA ŽARA



VARNOSTNI NAPOTKI

- Kljub skrbni obdelavi vseh posameznih delov, lahko imajo nekateri deli ostre robove. Zato nosite zaščitne rokavice, da boste preprečili ureznine.
- Vroča površina: Pred čiščenjem počakajte, da se električni žar v celoti ohladi in izvlecite električni kabel.

NEVARNOST POŽARA IN EKSPLOZIJE

Preprečevanje gorenja maščobe:

- Ne uporabljajte gorljivih čistilnih sredstev.
- Pred vsako uporabo napravo očistite, da preprečite kopičenje maščobe.

Pri tem posebej pazite na nakopičeno maščobo na notranjih straneh gorilne komore, na držalih grelnih elementov in v predalu za maščobo.

Ravnanje z električnimi žari:

- Popravila in vzdrževanje elektronskih delov sme izvajati za to pooblaščen strokovno osebje.
- Ne spreminjajte električnega žara in drugih delov.
- Na sestavnih delih, ki jih je zatesnil proizvajalec, ni dovoljeno izvajati manipulacij ali sprememb.



- Odvečno maščobo/marinado pred peko dobro popivnjajte z materiala za peko na žaru. To ne bo zmanjšalo okusa materiala za peko na žaru, ampak je namenjeno preprečevanju gorenja maščobe.
- Po vsaki uporabi očistite žar. Pri tem posebej pazite na nakopičeno maščobo na notranjih straneh gorilne komore, na držalih grelnih elementov in v predalu za maščobo.
- Ne uporabljajte abrazivnih čistil in čistil z vsebnostjo klora.
- Izvlecite predal za maščobo ter okolju prijazni zavržite maščobo.
- Grelni elementi se ob manjših onesnaženjih čistijo skoraj sami. Groba onesnaženja lahko previdno odstranite z mehko krtačo. V ta namen napravo izklopite in počakajte, da se ta v celoti ohladi.
- Za čiščenje površin vam priporočamo Endersovo čistilo za žare (izd. št. 4975). Alternativno lahko uporabite blgo čistilno sredstvo. Nato ga obrišite z vlažno krpo in nato površine osušite s krpo iz mikrovlaknen.
- Pri uporabi blagega čistila morate dodatno upoštevati proizvajalčeve napotke/informacije o izdelku, da boste preprečili poškodbe površine.
- Pred naslednjo uporabo počakajte, da se naprava povsem posuši.

Rešetka žara:

- Groba onesnaženja rešetke žara je mogoče najenostavneje odstraniti tako, da rešetko v vročem stanju neposredno na žaru skrtačite s krtačo iz legiranega jekla. Kakor hitro se žar ohladi, lahko rešetko za temeljito čiščenje preprosto snamete. V ta namen vam priporočamo Endersovo čistilo za rešetko žara (izd. št. 4974). Alternativno lahko rešetko žara očistite s toplo milnico. Za odstranjevanje zapečenih delcev priporočamo, da jih predhodno zmehčate. Nato je treba rešetko splakniti s čisto vodo.

SIMPLE CLEAN



- Električni žar z inovativnim SIMPLE CLEAN proizvajalca ENDERS, ki je prijavljen za patent, opremljen z rešitvijo za nezapleteno in hitro čiščenje. Celotna gorilna komora in predal za maščobo imata ravne površine - brez kotov in robov - in jih je mogoče sneti brez orodja. Snemljivi posamezni deli so iz legiranega jekla in primerni za pomivanje v pomivalnem stroju ali alternativno za ročno čiščenje.

SHRANJEVANJE/TRANSPORT



- Napravo hranite v suhem prostoru brez zmrzali.

ODLAGANJE MED ODPADKE



Embalaža izdelka je izdelana iz recikliranih materialov, ki jih lahko oddate na zbirališčih. Odvrzite jih glede na vrsto v zbiralnike, ki so na voljo.

Če naprave enkrat ne bi bilo več mogoče uporabljati, je vsak porabnik zakonsko obvezan, da stare naprave ločeno od gospodinjskih odpadkov odda, npr. na zbiralnem mestu svoje občine/mestne čertri. S tem se zagotavlja, da so stare naprave strokovno reciklirane in so preprečeni negativni vplivi na okolje. Vprašajte svoje lokalno podjetje za odvoz odpadkov ali vašo občinsko upravo o možnostih za okolju prijazno in virom prizanesljivo odlaganje.

TEHNIČNI PODATKI

Model: E-CRAVE PRO 2 TURBO

Št. izd.: 823188

Priključek na omrežje: 220-230 V
50-60 Hz

Maksimalno število
vatov: 2.600 W

Vrsta zaščite naprave: IPX4

Vrsta zaščite električni
vtič: IP44

Teža: 24 kg

Izmere: Š 103 x G 52 x V 99 cm



GARANTIE/CERTIFICAT DE GARANTIE



Za delovanje naprave dajemo **3 leti garancije**. Pogoj za garancijske zahteve je pravilno ravnanje z napravo in uradno dokazilo z datumom nakupa.

Garancija preneha veljati po poteku garancijske dobe ali takoj, ko so bile izvedene samovoljne spremembe na napravi. Na sestavnih delih, ki jih je zatesnil proizvajalec ali njegov zastopnik, ni dovoljeno izvajati manipulacij!

Če bi se vaš izdelek kljub našim kontrolam kakovosti pokvari, prosimo, da ga ne vrnete prodajalcu, temveč se obrnite neposredno na podjetje Enders. Tako bomo lahko zagotovili hitro obravnavo reklamacije.

Servis: www.enders-germany.com

Izpolnite in garancijski list skupaj s potrdilom o nakupu shranite za poznejša vprašanja!

Ime modela

Proizvajalčeva št. izdelka

Serijska številka (glejte hrbtno stran naprave)

Datum nakupa

Kraj nakupa

Za izboljšanje izdelka si pridržujemo pravico do barvnih in tehničnih sprememb.

Za naročilo nadomestnih delov glejte navodila za montažo na strani 12.

Pripnite blagajniško potrdilo

INNHold

OM DENNE ELEKTRISKE GRILLEN	31	RENGJØRING/VEDLIKEHOLD AV DEN ELEKTRISKE GRILLEN	39
SYMBOLER I DENNE BRUKSANVISNINGEN	31	SIKKERHETSHENVISNINGER	39
SIKKERHETSHENVISNINGER	32	SIMPLE CLEAN	39
PAKKE OPP DEN ELEKTRISKE GRILLEN	34	OPPBEVARING/TRANSPORT	40
SIKKERHETSHENVISNINGER	34	SIKKERHETSHENVISNINGER	40
NØDVENDIG VERKTØY/HJELPEMIDDEL	34	AVFALLSHÅNDTERING	40
BESKRIVELSE AV DELENE	34	TEKNISKE DATA	41
LEVERANSENS OMFANG	35	GARANTI	42
BRUK AV DEN ELEKTRISKE GRILLEN	36	PRODUSENT	44
FORKLARING AV SYMBOLENE PÅ BETJENINGSPANELET	36		
GENERELLE GRILLTIPS	36		
FØR GRILLEN TAS I BRUK	36		
TERMOMETER	36		
SETTE PÅ DEN ELEKTRISKE GRILLEN	37		
VARME OPP DEN ELEKTRISKE GRILLEN	37		
STENGE AV DEN ELEKTRISKE GRILLEN	37		
FORHOLDSREGLER VED FØRSTEHJELP	38		

OM DENNE ELEKTRISKE GRILLEN

Gratulerer med anskaffelsen av et ENDERS-produkt!

Du skal være sikker på og vite at du har kjøpt et produkt fra en av Europas ledende produsenter. Alle enheter produseres under i henhold til høyeste standard vedrørende ytelse og sikkerhet. Som del av vår kundeservice og kundetilfredshet tilbyr vi flere års garanti.

Oppbevar denne beskrivelsen så lenge du har enheten. Dersom du gir enheten videre skal du vedlegge denne bruksanvisningen. Les bruksanvisningen nøye og spesielt delen om sikkerhetsanvisninger før enheten tas i bruk og følg disse.

God fornøyelse med ditt ENDERS-produkt!

SYMBOLER I DENNE BRUKSANVISNINGEN



Dette symbolet **advarer** mot mulige skader eller materiell skade samt skader på enheten.

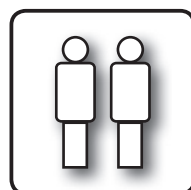

Ta hjelp av en **annen person** om nødvendig.



Nyttige **tips** og **informasjon**.



Bruk **vernehansker** for å unngå kuttskader når du monterer apparatet.

IPX4
Enhet:

Det finnes **beskyttelse mot vannsprut fra alle retninger**.

IP44
Nettplugg:

Beskytter mot massive med en Ø på mer enn 1 mm. I tillegg finnes det **beskyttelse mot vannsprut fra alle retninger**.



Du trenger verktøy.
Stjerneskrutrekker og dobbelthodet skrunøkkel SW 17.



Bruk **ingen kutter** eller lignende skarpe gjenstander når du skal åpne emballasjen, fordi dette kan skade enheten.



Legg noe **mykt** under delene når du setter sammen enheten, også det for å unngå riper eller skader.



Produkter merket med symbolet **testet sikkerhet** mot-svarer reglene i henhold til den tyske produktsikkerhetsloven (ProdSG).



Konformitetserklæring

Produkter som er merket med dette symbolet oppfyller alle i EØS gjeldende fellesskapsregler. **EU konformitetserklæringen** kan fås under adressen som er trykt på baksiden.



WEEE merkede enheter får ikke slenges i husholdningsavfallet, men må sorteres separat.

WSKAZÓWKI BEZPIECZEŃSTWA



Les nøye gjennom henvisningene før du tar i bruk din nye elektriske grill.

Du bør alltid sette sikkerheten først når du skal grille. Før du begynner å grille må du følge noen sikkerhetsregeler.

GENERELL

- Denne enheten er ikke tenkt til å betjenes av personer (barn inklusive) med nedsatte fysiske, sensoriske eller psykiske evner eller med manglende erfaring / kunnskap, med mindre de overvåkes av en person som er ansvarlig for deres sikkerhet eller har fått henvisninger til bruk av denne personen.
- La ikke enheten være på eller stå uten oppsikt dersom barn eller dyr oppholder seg i nærheten.
- Livsfare ved kvelning/svelging. Hold emballasjen utenfor barns rekkevidde og fjern den omgående.
- Barn under 3 år må alltid holdes under oppsikt.
- Barn fra 3 til 8 år får kun sette på eller stenge av enheten under oppsikt eller om de ble vist hvordan de sikkert kan omgås med den og at de har forstått farene ved bruken av enheten og forutsatt at enheten er sikkert plassert og i normal bruk.
- Barn fra 3 til 8 år får ikke regulere og rengjøre eller gjennomføre vedlikehold av enheten.
- Denne enheten kan betjenes av barn fra 8 år under oppsikt eller om de ble vist hvordan de sikkert kan omgås med den og at de har forstått farene ved bruken av enheten.
- Rengjøring og vedlikehold skal ikke gjennomføres av barn over 8 år uten oppsikt av voksen.
- **ADVARSEL!** Enkelte deler av varmeelementet kan bli svært varme og føre til forbrenninger. Barn og personer med nedsatte fysiske og psykiske evner må holdes under spesiell oppsikt.
- Dersom du er i tvil, ta kontakt med selger.
- **OBS:** Forsiktig, lett tilgjengelige deler kan bli svært varme. Barn og personer med nedsatte fysiske og psykiske evner må holdes borte.
- Bruk vernehansker i omgang med hete komponenter.
- **OBS!** Grillen får ikke drives med trekull eller lignende brennstoff.
- Bruk grillen kun i henhold til denne bruksanvisningen. All annen bruk enn det som står beskrevet i denne bruksanvisningen kan forårsake brann, elektrisk støt eller personskader.
- Bruk ikke grillen som varmeapparat.
- Bruk ikke grillen i nærheten av brennbare stoffer.
- Unngå kontakt med antennerlige materialer som papir, delevegger, forheng, kluter, kjemikalier osv.
- Bruk ikke grillen der det oppholder seg mange mennesker.
- La ikke grillen stå uten oppsikt når den er i bruk.
- Vent til enheten er avkjølt før den transporteres eller settes bort.
- Dersom dette ikke følges kan enheten begynne å brenne eller eksplodere og det kan føre til alvorlige skader, skader med dødsfølge og materiell skade.
- Dersom det oppstår stikkflamme, slukk ikke brannen med vann. Steng AV grillen. Dra ut nettleidingen og vent til grillen er avkjølt.
- Unngå skader på enheten som følge av usakkyndig bruk som f.eks. ved at enheten legges i vann eller andre væsker, slippes ned, støt eller spark.
- Grillflaten får ikke komme i kontakt med antennerlige gasser og væsker som f.eks. bensin, alkohol osv. og andre brennbare materialer.
- Når lokket åpnes kan det komme ut varm luft. Kontrollerer når du åpner lokket at barn eller personer med nedsatte fysiske og psykiske evner ikke er i nærheten av enheten.
- Se ikke på det glødende varmeelementet over lengre tid.
- Sidehyllene er ikke tenkt til å legge matvarer på.
- Enheten får kun brukes med montert reguleringsknapp.
- Etter bruk steng først av hovedbryteren foran på enheten og dra deretter ut strømledningen for å unngå at enheten settes på

ved en feiltakelse.

POSIJONERING

- Kun til utendørs bruk.
- Legg ikke kablet over en vei.
- Unngå at ledningen kommer i kontakt med grillen når den er varm.
- Bruk ikke grillen innendørs eller i næringsøymed.
- Kontroller at grillen står vindbeskyttet.
- Hold grillen borte fra fuktighet, vannsprut osv.
- Sett den elektriske grillen på en flat, stabil flate.
- For å unngå vannsprut eller at grillen skal falle i vannet, hold en sikkerhetsavstand på minst 3 meter til vannkilder som svømmebasseng eller dammer.
- Still eller bygg ikke inn denne modellen.
- Hold sikker avstand til brennbare og varmeømfintlige materialer når grillen er i bruk. Avstanden må være minst 0,5 meter.
- Kontroller at det ikke befinner seg gjenstander eller bygningsdeler under en høyde på 2 meter over den elektriske grillen.

MEKANIKK

- Endre ikke på denne enheten og bruk den ikke til noe annet enn det den er tenkt til.
- Enheten får ikke beveges når den er i bruk. Lås hjulene ved å trykke ned låseknappen.
- Før enheten beveges må sidehyllene klappes ned.
- Kontroller at alle skruene sitter fast. Kontroller skruene regelmessig.

ELEKTRONIKK

- Enheten skal kun kobles til en forskriftsmessig installert jordet stikkontakt.
- Enheten er konstruert for utendørsbruk derfor må enheten drives via en jordfeilstrom-verneinnretning (RCD) som ikke har en utløserstrøm på mer enn 30 mA.
- Kontroller at nettspenningen stemmer overens med det som er angitt på typeskiltet.
- Kontroller ledningen regelmessig om den er skadet. Dersom ledningen er skadet får ikke enheten brukes.
- Sett ikke i gang enheten dersom stikkontakten er skadet.
- Dersom støpselet eller ledningen er skadet,

skal, for å unngå risiko, disse kun byttes av fagpersonell.

- Denne enheten motsvarer den tekniske standarden og sikkerhetsbestemmelsene som gjelder for elektriske apparater.
- Kontroller alltid at kontakten du bruker er tilkoblet rett nettspenning. Kontakten må i tillegg være egnet for en enhet med en ytelsesevne på 2.600 watt.
- Når du bruker grillen, se til at det ikke er tilkoblet flere enheter med høy ytelsesevne til samme strømkrets.
- Dra ut ledningen når du ikke bruker grillen.
- Skjøteledning eller adapter er ikke egnet til denne enheten. Ved bruk av slike produkter innskrenkes virkningen av jordfeilstrom-verneinnretningen (PRCD). I tillegg kan ytelsen svekkes.
- Hold ledningen borte fra alle varme flater.

UNNGÅ FETTBRANN

- Fett og olje kan selvantennes når de er svært hete. Dersom enheten ikke er grundig rengjort kan det oppsamlede fett antennes og det kan føre til en såkalt fettbrann i grillen.
- Tørk av overflødig fett/marinade på maten før du legger det på grillen. Den forminsker ikke smaken, men er med på å unngå fettbrann.
- Ta bort fettavleiringer på enheten regelmessig! Se spesielt etter fettavleiringer på innsiden av lokket og brennkammeret, på holderne til varmelementene og i fettskuffen.
- Fjern aldri fett skuffen når grillen er i bruk.
- Slukk aldri brennende, het eller rykende fett/olje med vann.
- Ta fast grep når du åpner og stenger lokket for å unngå at du slipper det og klemmer legemsdeler.

PAKKE OPP

SIKKERHETSHENVISNINGER



- På tross av forsiktig behandling av de enkelte delene, kan enkelte deler ha skarpe kanter. Bruk derfor vernehansker for å unngå kuttskader.
- Livsfare ved kvelning/svelging. Hold emballasjen utenfor barns rekkevidde og fjern den omgående. Oppbevar også smådeler utenfor barns rekkevidde.
- Se på de utførlige bildene når du setter sammen den elektriske grillen din.

NØDVENDIG VERKTØY/ HJELPEMIDDEL



BESKRIVELSE AV DELENE

1		1
2		2
3		1
4		1
5		2
6	①	1
7	③	1
8	②	1
9	④	1
10		1
11		1
12		2
13		4
14		1
15		1
16		1
17		1
18		2
19		1
20		1
A		8
B		36
C		1
D		1
E		2



«Høyre» og «venstre» er i henhold til retningen sett ut fra brukeren.

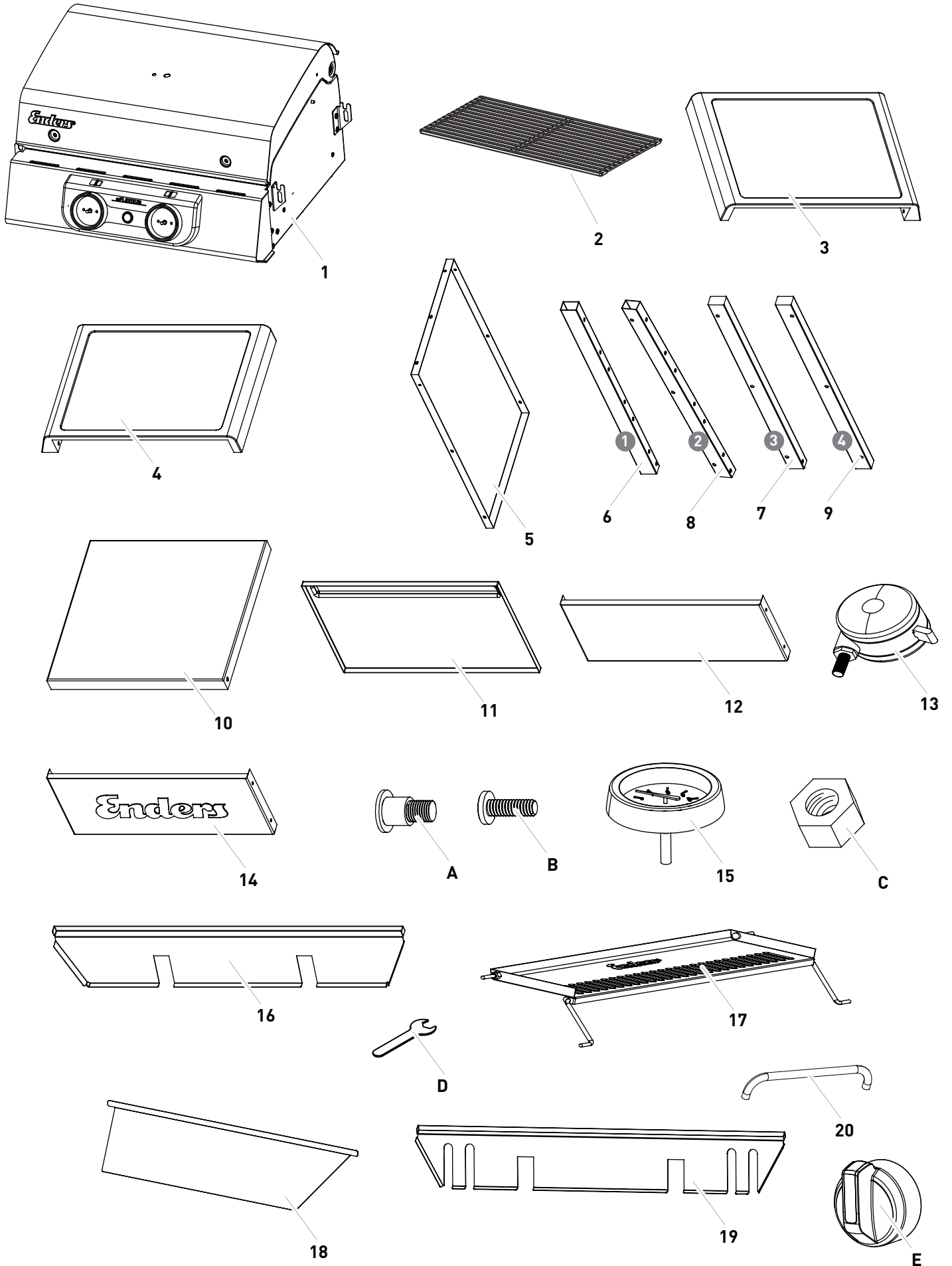

LEVERANSENS INNHOLD



BRUK AV DEN ELEKTRISKE GRILLEN

FORKLARING AV SYMBOLENE PÅ BETJENINGSPANELET



 Power ON/OFF	<p>Med denne knappen starter og regulerer du venstre varmeelement.</p> <div style="text-align: center;">  Grillsoner </div>	<p>Med denne knappen starter og regulerer du høyre varmeelement.</p> <div style="text-align: center;">  Grillsoner </div>
<p>Disse symbolene henviser til de ulike grillsonene, som du kan regulere enkeltvis på enheten.</p>		



GENERELLE GRILLTIPS

- Gassgrillen er en multifunksjonell enhet. Du kan ikke bare grille kjøtt, fisk, grønnsaker og frukt, men også mørkoke. Temperaturen kan tilpasses med knappene og kontrolleres med termometeret.
- **TIPS:** Vi anbefaler å stenge lokket når du griller. Da tilberedes grillmaten fortere og mer jevnt. Unngå å åpne lokket for ofte slik at varmen lagres i grillen.



TERMOMETER



FØR FØRSTE GANGS BRUK



Før du tar i bruk den elektriske grillen første gang, la varmeelementet stå på maks. varme i ca. 20 minutter uten grillmat på, dette er for å fjerne produksjonsrester. Dette kan gi litt lukt. Sørg for tilstrekkelig lufttilførsel. Fargen på lokke, SIMPLE CLEAN platene og varmholderisten kan forandre seg lett. Dette er en naturlig prosess og ingen grunn til reklamasjon. Denne prosessen skal opprettholdes helt til ingen røk mer stiger opp.

- Termometeret i lokket viser tilberedning i Low & Slow, grilling og searing. Etterfølgende ser du temperaturen direkte på grillristen:

1.	LOW & SLOW	0 °C - 120 °C
2.	GRILLING	120 °C - 270 °C
3.	SEARING	fra 270 °C

- Ønsket temperatur stilles inn med knappene. La grillen varme opp med lokket på med ønsket temperatur i ca. 15-20 minutter for å oppnå konstant temperatur for det du vil grille. Oppvarmingstiden kan variere i henhold til forutsetninger som lufttemperatur og vind.

STARTE DEN ELEKTRISKE GRILLEN



1. Kontroller om begge knappene er i Av-posisjon og turbo sonen ikke er påsatt.
2. Tilkoble grillens strømledning i egnet stikkontakt.
3. Trykk power-knappen  for å sørge for at grillen får strøm. Etter at knappen er trykt settes den hvite LED-belysning på og grillen befinner seg i drifts-modus.
4. Sett på varmeelementene ved å vri knappene til høyre med solen.
5. Regulere varmen ved å sette knappen på en hvilken som helst posisjon mellom høyeste og laveste nivå.

VARME OPP DEN ELEKTRISKE GRILLEN



Vi anbefaler å varme opp den elektriske grillen i ca. 15-20 minutter. Oppvarmingstiden kan variere i henhold til forutsetninger som lufttemperatur og vind. Sett begge knappene på maks. varme og steng lokket ved oppvarming. Etter oppvarmingen kan grillmaten legges på den hete grillristen.

STENGE AV DEN ELEKTRISKE GRILLEN



1. Vri begge knappene mot solen i Av-posisjon og kontroller at TURBO SONEN er avstengt.
2. Trykk Power-knappen  for å stenge av grillens strømforsyning og drifts-modus. Etter at knappen er trykt sjaltes den hvite LED-belysningen av.
3. Dra ut støpselet til grillens strømledning.

FORHOLDSREGLER VED FØRSTEHJELP



TILTAK TIL BRANNSLUKKING

- Få omkringstående personer i sikkerhet! Dra vis mulig ut strømledningen. Vent til enheten er avkjølet. Pass på din egen sikkerhet når du gjør dette! En spontan, eksplosjonsartet gjentenning er mulig.

TILTAK VED STERKERE FORBRENNINGER ELLER SKÅLDING

- Det fins akutt fare for underkjøling og sjokk. Ta omgående kontakt med redningstjenesten!
- Evtl. brennende klær slukkes med vann eller kvel flammene med et tykt teppe.
- Ved skålding: Fjern klærne med en gang.
- Ved forbrenninger: La klærne være på.
- Kjøl av med kaldt vann i minst 15 minutter til smerten avtar.
- Dekk til forbrenningen med en steril metalline brannkompress. Siden med metalline-belegg skal legges på forbrenningen og festes lett med gasbind eller et trekant-tørkle.
- Bruk ikke «kjerringråd» som salver, pudder, oljer, desinfeksjonsmidler osv.!

TILTAK VED MINDRE FORBRENNINGER ELLER SKÅLDING

- Ved skålding: Fjern klærne med en gang.
- Ved forbrenninger: Fjern klærne kun dersom de ikke sitter fast.
- Kjøl av med kaldt vann i minst 15 minutter til smerten avtar.
- Små forbrenninger eller skålding uten blemmer skal heles uten plaster eller bandasje.

RENGJØRING/VEDLIKEHOLD AV DEN ELEKTRISKE GRILLEN



SIKKERHETSHENVISNING

- På tross av forsiktig behandling av de enkelte delene, kan enkelte deler ha skarpe kanter. Bruk derfor vernehansker for å unngå kuttskader.
- Varm overflate: Vent med rengjøringen til den elektriske grillen er avkjølt og dra ut støpselet til strømledningen.

BRANN- OG EKSPLOSJONSFARE

Unngå fettbrann:

- Bruk ikke brennbare rengjøringsmidler.
- Rengjør enheten før hver gangs bruk for å unngå fettavleiringer.

Se spesielt etter fettavleiringer på innsiden av brennkammeret, på holderne til varmelementene og i fettskuffen.

Håndtering av den elektriske grillen

- Reparasjon og vedlikehold på elektriske deler av enheten får kun utføres av autoriserte personer.
- Endre ingenting på den elektriske grillen eller andre deler.
- Deler som ble forseglet av produsenten skal ikke manipuleres eller gjøres forandringer på.



- Tørk av overflødig fett/marinade på grillmaten før du legger den på grillen. Den forminsker ikke smaken, men er med på å unngå fettbrann.
- Rengjør grillen etter hver bruk. Se spesielt etter fettavleiringer på innsiden av brennkammeret, på holderne til varmelementene og i fettskuffen.
- Brukingenskjurende og klorholdige rengjøringsmidler.
- Ta ut fettskuffen og sorter fettene miljøvennlig.
- Varmelementene tar selv nærmest bort lett smuss. Grovere smuss kan fjernes forsiktig med en myk børste. Steng først av enheten og vent til den er helt avkjølet.
- Til rengjøring av flatene anbefaler vi Enders-grillrengjøring (Art.-nr. 4975). Alternativt kan du bruke et mildt rengjøringsmiddel. Tørk deretter av med en fuktig klut og tørk alle flater med en mikrofiberklut.
- Dersom du bruker et mildt rengjøringsmiddel bør du lese henvisningene/produktinformasjonen fra produsenten for å unngå skader på overflaten.
- La enheten tørke helt før du tar den i bruk neste gang.

Grillrist:

- Grov smuss på grillristen fjernes best med en edelstålborste direkte på grillen når risten fortsatt er varm. Så snart grillen er avkjølet kan du enkelt ta av risten og gjøre den grundig ren. Vi anbefaler å bruke Enders grillrist-rengjøring (Art.-nr. 4974). Alternativt kan grillristen rengjøres med mildt, varmt såpevann. For å fjerne fastbrente rester, anbefaler vi å bløtlegge risten. Deretter skal risten spyles av med rent vann.

SIMPLE CLEAN



- Den elektriske grillen er utstyrt med den innovative SIMPLE CLEAN-løsningen fra Enders for ukomplisert og rask rengjøring, denne er patentanmeldt. Det komplette brennkammeret og fettskuffene har glatte overflater – uten hjørner og kanter – og kan tas av uten verktøy. De avtagbare delene er av stål og kan vaskes i oppvaskmaskin eller alternativt enkelt vaskes for hånd.

OPPBEVARING/TRANSPORT



- Oppbevar enheten i et tørt, frostfritt rom.

AVFALLSHÅNDTERING



Emballasjen består av resirkulerbare materialer som kan brukes til gjenvinning. Sorter emballasjen og legg den i rett beholder.

Dersom enheten ikke skal brukes mer er hver forbruker forpliktet ved lov til å håndtere gamle enheter i samsvar med gjeldende regler i sin kommune/bydel. Slik sikres det at gamle enheter sorteres riktig og miljøet påvirkes ikke negativt. Ta kontakt med din miljøstasjon eller kommune for å få råd om miljøvennlig avfallshåndtering.

TEKNISKE DATA

Modell: E-CRAVE PRO 2 TURBO

Art.-nr. 823188

Strømtilkobling: 220-230 V
50-60 Hz

Maks. watt: 2.600 kW

Enhetens beskyttelses
grad: IPX4

Støpselets
beskyttelses grad: IP44

Vekt: 24 kg

Mål: B 103 x D 52 x H 99 cm



GARANTI/GARANTIBEVIS



Vi overtar for **3 år garantien** på enhetens funksjon. Forutsetning for garantien er en forskriftsmessig behandling av enheten og et offisielt bevis for kjøpedato.

Garantien går ut når løpetiden er forbi eller omgående dersom bruker gjennomfører endringer på enheten selv. Deler som ble forseglet av produsenten eller dennes representant skal ikke manipuleres eller gjøres forandringer på!

Skulle ditt produkt tross våre kvalitetskontroller være defekt, ta det ikke tilbake til forhandler, men ta direkte kontakt med Enders. På den måten kan vi sikre en rask behandling av din reklamasjon.

Vennligst fyll i formularet og garantikortet samt oppbevar kvitteringen for ytterligere spørsmål!

Modellnavn

Produsents artikkelnummer

Serienummer (se på baksiden av enheten)

Kjøpedato

Kjøpested

Vi forbeholder oss retten til endringer i farge og teknikk for å forbedre produktet.

For bestilling av reservedeler se monteringshjelp side 12.

Heft fast kvitteringen

VÝROBCA, PROIZVAJALEC, PRODUSENT

Enders Colsman AG

Brauck 1

D-58791 Werdohl, Nemecko, Nemčija, Tyskland

Tel +49 (0) 2392 - 9782 222

www.enders-germany.com

221107
