



Navodili za uporabo

AMBIANO®

GWK-1

LED grelnik vode



AMBIANO®

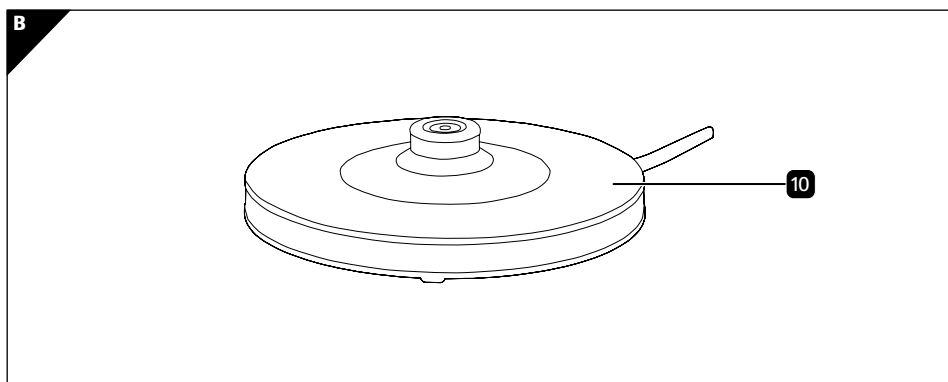
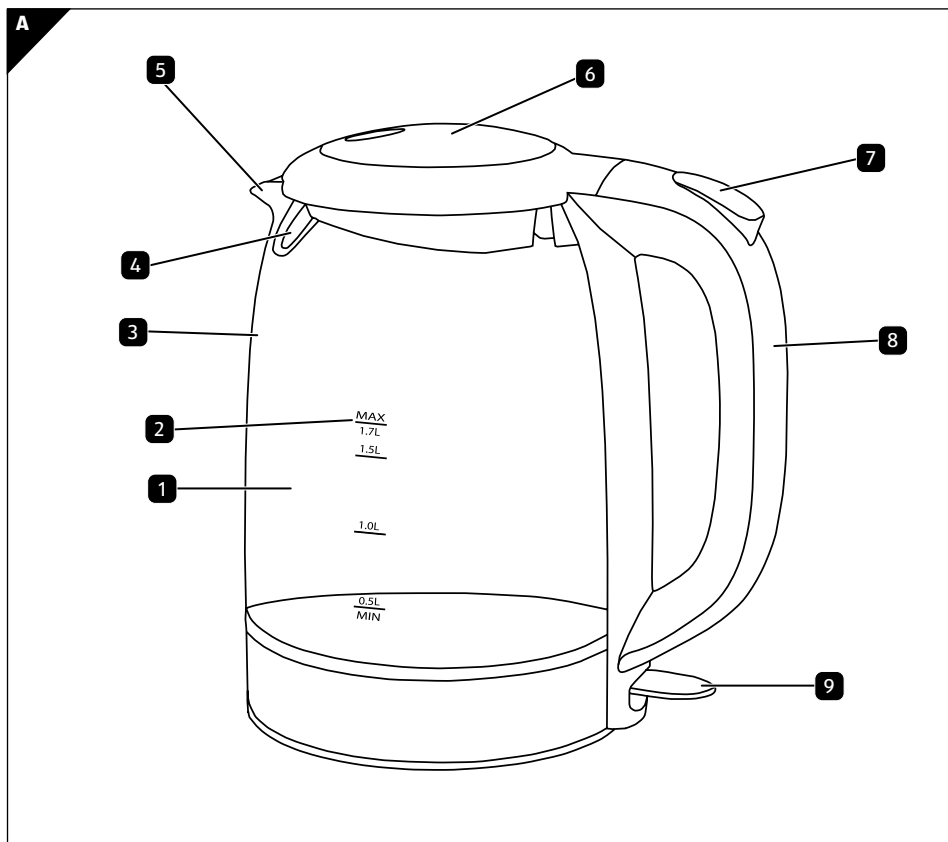

Obseg dobave/deli naprave

- 1** Grelnik vode
- 2** Prikaz stanja napolnjenosti
- 3** Steklena posoda za vodo
- 4** Filtrni vložek
- 5** Lijak
- 6** Varnostni pokrov
- 7** Gumb za odpiranje pokrova
- 8** Ročaj
- 9** Stikalo za VKLOP/IZKLOP
- 10** Osnovna postaja z vgrajenim navijalcem kabla

Kazalo

Pregled.....	1
Obseg dobave/deli naprave.....	2
Predgovor	4
Splošno.....	4
Pozorno preberite navodila in jim sledite	4
Predvidena uporaba	5
Pojasnilo simbolov.....	6
Varnost.....	7
Varnostni napotki	7
Montaža in namestitvev	12
Uporaba grelnika vode	12
Čiščenje	16
Odstranjevanje iz uporabe.....	17
Odpravljanje napak.....	17
Odstranjevanje	18
Odstranjevanje embalaže	18
Odstranitev starega izdelka	18
Tehnični podatki.....	18
EU izjava o skladnosti	19
Hitro in preprosto do cilja s kodami QR	20

Predgovor

Spoštovana stranka,

čestitamo vam za nakup visokokakovostnega in vrhunskega izdelka Ambiano.

Odločili ste se za sodoben, zelo kakovosten stekleni grelnik vode, ki izpolnjuje najvišje standarde zmogljivosti in varnosti.

Za grelnik vode imate tri leta garancije. Če pri grelniku vode opazite kakršno koli okvaro oz. napako, uporabite priložen garancijski list in račun. Oba shranite na varnem mestu.

Kolofon

Izdajatelj:

supra GmbH

Denisstr. 28 a

67663 Kaiserslautern

Nemčija

Splošno

Pozorno preberite navodila in jim sledite



Ta navodila za uporabo spadajo k temu grelniku vode. Vsebujejo pomembne informacije za delovanje izdelka in ravnanje z njim.

Pred uporabo grelnika vode pozorno preberite navodila za uporabo, še posebej poglavje z napotki za varnost. Neupoštevanje teh navodil za uporabo lahko privede do težkih poškodb ali okvar grelnika vode.

Navodila za uporabo so skladna z normativi in pravili, ki veljajo v EU. V tujini upoštevajte tudi direktive in zakone, ki veljajo v posamezni državi.

Preberite navodila za uporabo za obsežnejšo uporabo izdelka. Če boste grelnik vode podarili drugi osebi, ji ne pozabite izročiti še priloženih navodil za uporabo.

Predvidena uporaba

Stekleni grelnik vode je primeren izključno za segrevanje vode.

Poleg tega naprava ni primerna za poslovno uporabo, ampak za uporabo v zasebnem gospodinjstvu, vendar ne v kuhinjah za zaposlene v trgovinah, pisarnah in drugih poslovnih območjih, ne na kmetijskih posestvih in ne za stranke v hotelih, motelih in drugih stanovanjskih enotah in penzionih z zajtrkom.

Vsaka drugačna uporaba ali sprememba naprave ni namenska in je načeloma prepovedana.

Za škode, ki so nastale zaradi nenamenske uporabe ali napačnega upravljanja, ni mogoče prevzeti jamstva.

Pojasnilo simbolov

⚠ NEVARNOST!

Ta signalni simbol/beseda označuje ogrožanje z visoko stopnjo tveganja in ima za posledico smrt ali hude poškodbe, če ga ne preprečite.

⚠ OPOZORILO!

Ta signalni simbol/beseda označuje ogrožanje s srednjo stopnjo tveganja in ima lahko za posledico smrt ali hude poškodbe, če ga ne preprečite.

⚠ PREVIDNO!

Ta signalni simbol/beseda označuje ogrožanje z nizko stopnjo tveganja in ima lahko za posledico manjše ali zmerne poškodbe, če ga ne preprečite.

NAPOTEK!

Ta signalni simbol/beseda svari pred možno gmotno škodo.



Ta simbol vam ponuja koristne dodatne informacije o montaži oz. uporabi izdelka.



Izjava o skladnosti (glejte poglavje »EU izjava o skladnosti«): Izdelki, označeni s tem simbolom, izpolnjujejo zahteve iz direktiv ES.



Izdelke, označene s tem znakom, poganja enosmerni tok.



Naprava ustreza razredu zaščite I.



Preizkušena varnost: S tem simbolom označeni izdelki ustrezajo zahtevam nemškega zakona o varnosti izdelkov (ProdSG).

Varnost

Varnostni napotki

⚠ OPOZORILO!

Nevarnost telesnih poškodb!

Pri nepravilni uporabi obstaja nevarnost poškodb.

- Napravo in pripomočke shranjujte zunaj dosega otrok.
- Ta izdelek lahko uporabljajo otroci, stari vsaj 8 let, pa tudi osebe z omejenimi fizičnimi, čutnimi ali duševnimi sposobnostmi ali pomanjkanjem izkušenj in znanja, če so pod nadzorom ali poučene o varni uporabi naprave in razumejo nevarnosti, do katerih lahko pride ob uporabi.
- Otroci se s z napravo ne smejo igrati.
- Otroci ne smejo opravljati čiščenja in vzdrževanja, razen če so stari 8 let ali več in pod nadzorom.
- Otroci, mlajši od 8 let, morajo biti odmaknjeni od naprave in priključnih kablov.
- električnega kabla ne pustite viseti navzdol, da ni mogoče povleči zanj

⚠ NEVARNOST!

Nevarnost telesnih poškodb!

Pri zaužitju ali vdihu majhnih delov ali folije obstaja nevarnost zadušitve.

- Vse uporabljene embalažne materiale (vrečke, koščke polistirena idr.) shranjujte zunaj dosega otrok.
- Ne dovolite otrokom, da se igrajo z embalažo.

⚠ OPOZORILO!

Nevarnost električnega udara/kratkega stika!

Obstaja nevarnost električnega udara/kratkega stika delov pod napetostjo.

- Električni vtič priključite samo v lahko dostopne in pravilno nameščene zaščitne kontaktne vtičnice, ki so blizu mesta namestitve. Vtičnica mora biti prosto dostopna, da lahko električni vtič ob nevarnosti neovirano izključite.
- Pred uporabo naprave preverite, ali se napetost, navedena na napravi sklada z lokalno omrežno napetostjo.
- Ob izvleku električnega vtiča iz vtičnice vedno primite vtič in ne vlecite za kabel.
- Priključnega kabla ne zvijajte ali pregibajte.
- Kabel pri uporabi popolnoma odvijte.
- Preden zamenjate pripomočke ali posežete po premikajočih se delih, napravo vedno izklopite in iz vtičnice izvlecite napajalni kabel.
- Pazite, da napajalni kabel ne pride v stik z vročimi predmeti ali površinami (npr. kuhhalno ploščo).
- Naprave ne uporabljajte, če sta naprava ali napajalni kabel vidno poškodovana ali če je naprava padla.
- V primeru nevihte se lahko naprave, povezane z omrežjem, poškodujejo. Ob nevihtah zato vedno izvlecite električni vtič.
- Pred prvo uporabo in po vsaki uporabi naprave preverite, ali sta naprava in napajalni kabel morda poškodovana.
- Naprave ne uporabljajte, če sta naprava ali napajalni kabel vidno poškodovana.
- Če opazite kakršno koli poškodbo med prevozom, se nemudoma obrnite na servis.
- Naprave ne smete v nobenem primeru spreminjati sami in/ali poskušati sami odpreti in/ali popraviti posameznega dela naprave.

- Naprave ne uporabljajte, če je poškodovan napajalni kabel. Če je napajalni kabel te naprave poškodovan, ga mora zamenjati proizvajalec ali njegovo poprodajno osebje ali podobno usposobljena oseba, da se prepreči nastanek škode.

Naprave ne smete potapljati v vodo ali druge tekočine, je postaviti pod tekočo vodo ali uporabljati v vlažnih prostorih, saj lahko to povzroči električni udar.

- Izvlecite napajalni kabel iz vtičnice, ko
 - napravo čistite,
 - je naprava postala vlažna ali mokra,
 - naprave več ne potrebujete.
- Izogibajte se stiku z vodo ali drugimi tekočinami. Naprava in napajalni kabel vtič ne smeta biti v bližini umivalnikov, pomivalnih korit in podobnega.
- Na napravo ali napajalni kabel ne postavljajte predmetov, napolnjenih s tekočinami (npr. vaz ali pijače).
- Naprave ali napajalnega kabla se nikoli ne dotikajte z vlažnimi rokami.
- Napravo uporabljajte samo v notranjih prostorih.

▲ OPOZORILO!

Nevarnost požara!

Ob nepravilnem ravnanju z napravo obstaja nevarnost požara.

- Napravo in pripomočke shranjujte zunaj dosega otrok.
- Napravo postavite na zadostni oddaljenosti od druge opreme in sten.
- Naprave ne pokrivajte.
- Naprave ne smete uporabljati z zunanjim števcem ali ločenim sistemom za daljinsko upravljanje, npr. brezžično vtičnico.
- Za zadnjo stranjo naprave ne postavljajte napajalnikov, razdelilnih letev ali drugih električnih naprav.

⚠ OPOZORILO!

Nevarnost telesnih poškodb!

Nepravilno ravnanje lahko poškoduje napravo ali prizadene vaše zdravje. Dosledno upoštevajte naslednja navodila:

- Med delovanjem električnih toplotnih naprav nastajajo visoke temperature, ki lahko povzročijo telesne poškodbe, npr. vrela voda, vroča para in vroče ohišje! Stekljeni grelnik vode primite samo za ročaj. Na nevarnosti opozorite tudi druge uporabnike.
- Pazite, da steklenega grelnika vode ne uporabljate s preveč ali premalo vode. Napolnjena količina vode ne sme biti nikakor pod oznako MIN na prikazu stanja napoljenosti in ne nad oznako MAX. Pri prenapoljenosti se lahko vrela voda preliva.
- POZOR: Grelnik vode je dovoljeno uporabljati samo, če je vstavljen filtrni vložek in varnostni pokrov pravilno zaprt. Tako se med postopkom kuhanja prepreči izstopanje vročih obrizgov.
- POZOR: Med kuhanjem vode ne odpirajte varnostnega pokrova. To lahko povzroči opekline!
- POZOR: Varnostni pokrov se med uporabo močno segreje, zato se ga dotaknite šele, ko je popolnoma ohlajen. Nevarnost opeklin!
- Napravo je dovoljeno vklopiti samo s priloženo osnovno postajo. Da preprečite nevarnosti, nalijte vodo samo, ko naprava ni na osnovni postaji!
- Naprave ne uporabljajte pod visečo omarico ali podobno, ker lahko uhajajoča para poškoduje pohištvo.
- Preden napravo očistite ali shranite, pustite, da se popolnoma ohladi. Obstaja nevarnost opeklin!
- Da preprečite nevarnosti, naprave nikakor ne vklopljajte brez vode in nikoli z odprtimi varnostnimi pokrovi.
- Stekljeni grelnik vode polnite samo s čisto vodo. Naprava ni primerna za segrevanje drugih tekočin, kot npr. mleko ali kava. Material se lahko nepopravljivo poškoduje.
- Stekljeni grelnik vode je opremljen z zaščitno funkcijo, ki ga samodejno izklopi, če se pomotoma vklopi brez vode. V tem primeru počakajte, da se stekleni grelnik vode ohladi, preden ga ponovno vklopite.

- Vodo v napravi segrevajte vedno samo enkrat! Po kuhanju izlijte preostalo vodo iz naprave. Ne pustite, da voda stoji v napravi, da preprečite postano vodo, obloge vodnega kamna in nastajanje alg.
- Pazite, da tekočine ne prodrejo na kontakte osnovne postaje in grelnika vode.
- Očistite napravo, kot je opisano v poglavju „Vzdrževanje, čiščenje in nega“.
- Napravo uporabljajte samo za njen namen ter s priporočenimi dodatki in komponentami. Nestrokovna ali napačna uporaba je nevarna.
- Nevarnost opeklin! Grelni element in površina naprave sta še vroča tudi po izklopu grelnika vode. Ne dotikajte se vročih površin.
- Poskrbite, da se nihče ne bo mogel spotakniti ob električni kabel. Ne uporabljajte podaljškov.
- Če izdelek odpove zaradi statične razelektritve ali nihanja napajanja, ga ponovno zaženite.

NAPOTEK!

Nevarnost poškodovanja!

Nevarnost poškodbe naprave zaradi nepravilne namestitve/uporabe.

- Naprave ne postavljajte na rob mize; lahko se prevrne in pade.
- Napravo postavite na trdno, ravno površino.
- Kemični dodatki v pohištvenih premazih lahko poškodujejo material nog naprave in povzročijo madeže na površini pohištva.
- Napravo postavite na primerno podlago.

Montaža in namestitvev

- Ko napravo vzamete iz embalaže **1**, jo preverite glede popolnosti in morebitne transportne škode, da preprečite nevarnosti. Če ste v dvomih, je ne uporabljajte, ampak se v tem primeru obrnite na našo servisno službo. Naslov servisne službe najdete v naših garancijskih pogojih na garancijski kartici.
- Previdno vzemite napravo **1** iz prodajne embalaže in odstranite vse dele embalaže.
- Z grelnika vode **1** in osnovne postaje **10** očistite preostali prah embalaže v skladu s podatki v poglavju „Vzdrževanje, čiščenje in nega“.
- Stekleni grelnik vode **1** postavite v bližini vtičnice z zaščitnim kontaktom, pri tem pazite na dostopnost.
- Osnovno postajo (Strix Control) **10** postavite na primerno podlago.
- Priključite napravo **1** v vtičnico z zaščitnim kontaktom.



Če vaša naprava ne deluje, preberite poglavje „Motnja in odpravljanje napak“.

- Pred prvo uporabo dvakrat do trikrat kuhajte vodo in jo izlijte, da odstranite morebiten preostali prah embalaže.

Uporaba grelnika vode

Osvetlitev s spreminjanjem barv

Vaš grelnik vode je opremljen z osvetlitvijo, ki posodo v odvisnosti od temperature vode osvetljuje z različnimi barvami.

Temperaturno območje

Do pribl. 50 °C
pribl. 50 °C–60 °C
pribl. 60 °C–75 °C
pribl. 75 °C–90 °C
pribl. 90 °C in več

Barva osvetlitve

Vijolična
Modra
Zelena
Rumena
Rdeča

Funkcija zaščite pred pregrevanjem

Vaš stekleni grelnik je opremljen z zaščito pred pregretjem, ki napravo samodejno izklopi, če pomotoma ostane brez vode ali se vklopi z nezadostno količino vode.

Če se aktivira zaščita pred pregretjem, ravnajte na naslednji način:

- Izvlecite električni vtič, integriran v osnovni postaji **10**, iz vtičnice z zaščitnim kontaktom in pustite, da se naprava ohladi na sobni temperaturi.

Ko je ohlajena, jo lahko ponovno vklopite.

Polnjenje steklenega grelnika vode

- Odprite varnostni pokrov **6**, tako da pritisnete gumb **7** za odpiranje pokrova.



Če v napravo nalijete preveč vode, obstaja nevarnost, da prekipeva. To lahko povzroči opekline!

- Posodo za vodo **3** napolnite z vodo.

Pri tem upoštevajte, da oznaka na prikazu stanja napolnjenosti **2** „MIN“ je dosežena in oznaka „MAX“ ni prekoračena.

- Zaprite varnostni pokrov **6**.



Če varnostnega pokrova ne zaprete pravilno, avtomatika zaustavitve kuhanja ne deluje.

Funkcija postaje s sredinskim kontaktom

Vaš stekleni grelnik vode je opremljen s priročno postajo s sredinskim kontaktom **10**. To pomeni, da lahko grelnik vode postavite v vsakem položaju, ne da bi morali paziti na natančno prileganje kot pri običajnih grelnikih vode.

- Postavite posodo za vodo **3** na osnovno postajo **10**.



Osnovno postajo priključite na električno omrežje šele takrat, ko posodo za vodo, napolnjeno z vodo, postavite na osnovno postajo, nikoli pred tem.

- Zdaj osnovno postajo **10** priključite na električno omrežje.

Funkcija stikala za VKLOP/IZKLOP

vaša naprava je opremljena s posebnim varnostnim stikalom za VKLOP/IZKLOP **9** („lift-off switch-off“). Ko posodo za vodo **3** odstranite z osnovne postaje **10**, skoči stikalo za VKLOP/IZKLOP **9** navzgor in naprava se samodejno izklopi. Za ponovni vklop posodo za vodo **3** znova postavite na osnovno postajo **10** in pritisnite stikalo za VKLOP/IZKLOP **9** navzdol v položaj „I“.

Če stikala za VKLOP/IZKLOP **9** ne pritisnete znova navzdol, naprava ostane izklopljena tudi, če je posoda za vodo **3** na osnovni postaji **10**.

Kuhanje vode



Stikalo za VKLOP/IZKLOP je mogoče aktivirati samo, če je naprava na osnovni postaji.

- Pritisnite stikalo za VKLOP/IZKLOP **9** navzdol v položaj „I“.

Naprava je vklopljena. Začne se postopek segrevanja. Ko se voda kuha, avtomatika za zaustavitev kuhanja izklopi napravo. Čas izklopa je odvisen od količine napolnjene vode.



Na koncu postopka kuhanja lahko odvisno od funkcije iz odtočne odprtine spodaj na napravi izteka nekaj kapljic kondenzne vode. To ni znak netesnosti na napravi, ampak je odvisna od avtomatike zaustavitve kuhanja in ne vpliva na varnost.



Naprave z veliko vodnega kamna lahko pripeljejo do predčasnega, samodejnega izklopa naprave in izgub energije. Zato je treba s steklenega grelnika vode redno odstranjevati vodni kamen.

Ročna prekinitev postopka kuhanja

Postopek kuhanja lahko ročno prekinete tudi prej.

- Pritisnite stikalo za VKLOP/IZKLOP **9** navzgor v položaj „0“.

Izlivanje vode

- Za izlivanje vzemite posodo za vodo **3** z osnovne postaje **10**.

Pri tem varnostnega pokrova **6** ni treba odpreti.

- Vročo vodo izlijte skozi lijak **5** v za to predvideno posodo.

Pred ponovnim postopkom kuhanja najprej pustite, da se naprava ohladi na sobni temperaturi.

Čiščenje

⚠ OPOZORILO!

Nevarnost udara elektrike!

Preden napravo očistite ali shranite, vedno izvlecite električni vtič iz vtičnice in pustite, da se popolnoma ohladi. Osnovne postaje in posode za vodo nikoli ne potaplajte v vodo. Obstaja nevarnost opeklin ali električnega udara!

NAPOTEK!

Poškodbe naprave!

Ne uporabljajte ostrih čistilnih in polirnih sredstev, to lahko povzroči nepopravljivo škodo na napravi.

Odstranjevanje vodnega kamna s steklenega grelnika vode

- Napolnite posodo za vodo **3** z vodo in jo segrejte do vretja.
- Dodajte nekaj citronske kisline.
- Izvlecite električni vtič iz vtičnice z zaščitnim kontaktom.

Medtem ko se voda ohlaja, se vodni kamen odstrani.

- Pogosteje obračajte posodo za vodo **3**.

Pri debelih slojih vodnega kamna postopek ponovite. Odstranjevanje vodnega kamna lahko prekinete tudi, če so ostanki še oprijeti. Popolno odstranjevanje vodnega kamna do steklene gole površine ni potrebno. Po odstranjevanju vodnega kamna se 2-3 polnitve sveže vode segreje do vretja in vodo izlije.

Shranjevanje steklenega grelnika vode

Ko je stekleni grelnik vode ohlajen in očiščen, ravnajte na naslednji način:

- Po potrebi izvlecite električni vtič iz vtičnice z zaščitnim kontaktom.
- Ovijte električni kabel na navijalnik kabla osnovne postaje **10**.
- Zdaj stekleni grelnik vode pospravite na suho mesto.

Odstranjevanje iz uporabe

Če naprave dlje časa ne uporabljate, izvlecite vtič in napravo shranite na suhem kraju.

Odpravljanje napak

Težava	Morebitni vzroki	Odpravljanje napak
Naprava ne deluje.	Ni elektrike.	Vtaknite električni vtič v vtičnico z zaščitnim kontaktom.
	Posoda za vodo ni pravilno nameščena na osnovni postaji.	Posodo za vodo pravilno postavite na osnovno postajo.
	Stikalo za VKLOP/IZKLOP ni aktivirano.	Pritisnite stikalo za VKLOP/IZKLOP navzdol v položaj „I“.
Grelnik vode se predčasno izklopi.	Dno posode za vode ima preveč vodnega kamna.	Z grelnika vode odstranite vodni kamen na podlagi napotkov v navodilih za uporabo.
Naprava se ne izklopi.	Varnostni pokrov ni pravilno zaprt.	Varnostni pokrov pravilno zaprite.
Grelnika vode ni mogoče vklopiti.	Zaščita za pregretje je bila aktivirana in naprava še ni zadostno ohlajena.	Počakajte, da se naprava ohladi.

Pri motnjah, ki tukaj niso navedene, se obrnite na našo servisno službo. Naši svetovalci za stranke vam bodo z veseljem pomagali naprej. Naslov servisne službe najdete v naših garancijskih pogojih na ločeno priloženi garancijski kartici. Navodila za uporabo lahko pri naši servisni službi zahtevate v PDF-obliki.

Odstranjevanje

Odstranjevanje embalaže



Pri odstranjevanju embalaže bodite pozorni na sortiranje odpadkov. Lepenko in karton odvrzite med odpadni papir, folije pa med plastične odpadke.

Odstranitev starega izdelka

(Uporabno v EU in drugih evropskih državah z vzpostavljenimi sistemi za ločevanje odpadkov različnih vrst)

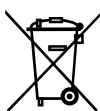

Starih naprav ne odlagajte med odpadke gospodinjstva!

Če grelnika vode ne morete več uporabljati, je vsak uporabnik zakonsko zavezan **odstraniti staro napravo, in sicer ločeno od ostalih gospodinjstvih odpadkov** npr. na zbirališču tovrstnih odpadkov. S

tem je zagotovljeno pravilno recikliranje odpadkov, preprečeni pa so tudi negativni vplivi na okolje. Zato so električne naprave označene s soslednjim simbolom.

- Napravo je treba odstraniti strokovno.

Tehnični podatki

Stekleni grelnik vode

Model:	GWK-1
Nazivna napetost:	220-240 V ~ 50-60 Hz
Moč:	1850-2200 W
Razred zaščite:	I
Polnilna prostornina posode:	najv. 1700 ml
Steklo:	Steklo blagovne znamke Schott s pregrado
Ohišje:	nerjavno jeklo, plastika
Masa:	pribl. 1,14 kg



Z ozirom na izboljšave izdelka si pridržujemo pravico do tehničnih in optičnih sprememb na izdelku ter napak pri tisku.

EU izjava o skladnosti

Na tem mestu družba supra GmbH, izjavlja, da je naprava „Ambiano GWK-1“ skladna z naslednjimi direktivami:

Direktiva o elektromagnetni združljivosti 2014/30/EU

Direktiva o nizki napetosti 2014/35/EU

Direktiva o okolju prijazni zasnovi izdelkov 2009/125/EG

Direktiva RoHS 2011/65/EU



Popolno besedilo izjave EU o skladnosti je na voljo na naslednjem internetnem naslovu:

<https://downloads.maginon.de/en/downloads/conformity/>

supra GmbH

Denisstraße 28 a, 67663 Kaiserslautern, Nemčija

Hitro in preprosto do cilja s kodami QR

Hitro in preprosto do cilja s kodami QR

Ne glede na to, ali potrebujete **informacije o izdelkih, nadomestne dele, dodatno opremo**, podatke o **garancijah izdelovalcev** ali **servisih** ali si želite udobno ogledati **videoposnetek z navodili** – s kodami QR boste zlahka na cilju.

Kaj so kode QR?

Kode QR (QR = Quick Response oziroma hiter odziv) so grafične kode, ki jih je mogoče prebrati s kamero pametnega telefona in na primer vsebujejo povezavo do spletne strani ali kontaktne podatke.

Prednost za vas: Ni več nadležnega prepisovanja spletnih naslovov ali kontaktnih podatkov!

Postopek

Za optično branje kode QR potrebujete le pametni telefon, nameščen program (bralnik) za branje kod QR ter povezavo z internetom.*

Bralniki kod QR so praviloma na voljo za brezplačen prenos iz spletne trgovine s programi (aplikacijami) vašega pametnega telefona.

Preizkusite zdaj

S pametnim telefonom preprosto optično preberite naslednjo kodo QR in izvedite več o Hoferjevem izdelku, ki ste ga kupili.*

Hoferjev storitveni portal

Vse zgoraj navedene informacije so na voljo tudi na Hoferjevem storitvenem portalu na spletnem naslovu www.hofer-servis.si.



*Pri uporabi bralnika kod QR lahko nastanejo stroški povezave z internetom, kar je odvisno od vrste vaše naročnine.

AMBIANO®



SI

DISTRIBUTER:

supra GMBH
DENISSTRASSE 28 A
67663 KAISERSLAUTERN
NEMČIJA

POPRODAJNA PODPORA

723264

Prosimo, oglasite se v vam najbližji
HOFERjevi poslovalnici.

MODEL:
GWK-1

04/2023

3

**LETA
GARANCIJE**