

Art.Nr.
5909221903
AusgabeNr.
5909221903_0201
Rev.Nr.
19/10/2021



DS920X

DE	Trockenbauschleifer Originalbedienungsanleitung	4
GB	Drywall grinder Translation of original instruction manual	19
CZ	Bruska na suché stavby Překlad originálního návodu	31
SK	Brúška pre suché stavby Preklad originálneho návodu	43
HU	Száraz építési csiszoló Az eredeti útmutató fordítása	55
PL	Szlifierka do gładzi Tłumaczenie oryginalnej instrukcji obsługi	67
HR	Bruska pro suché stavby Překlad originálního návodu	79
SI	Brusilnik za suhomontažne materiale Prevod originalnih navodil za uporabo	90

Nachdrucke, auch auszugsweise, bedürfen der Genehmigung. Technische Änderungen vorbehalten. Abbildungen beispielhaft!



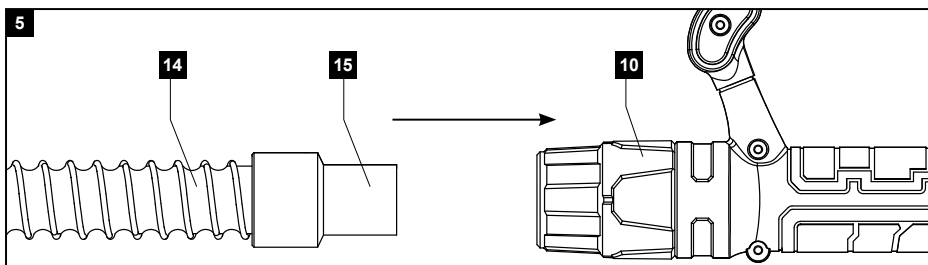
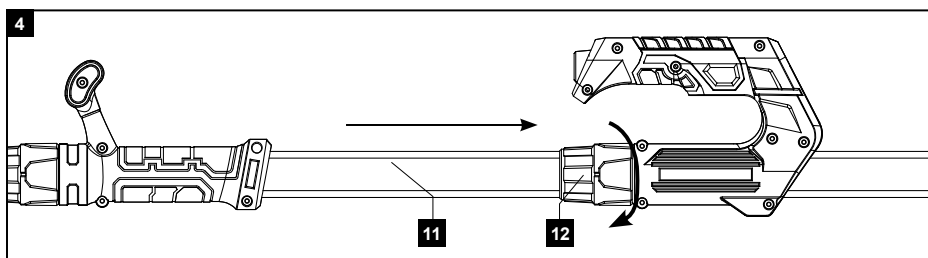
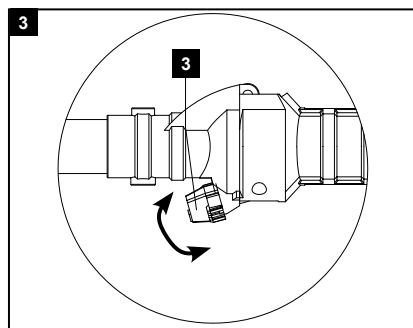
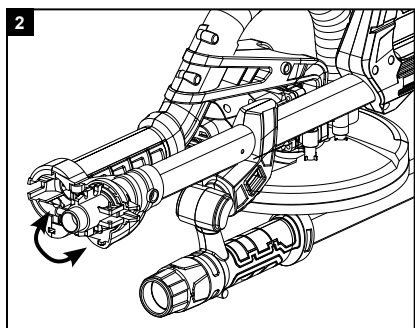
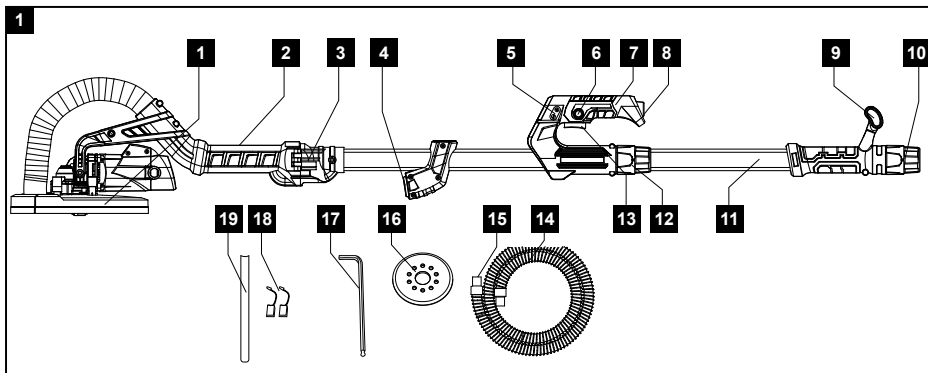

ACHTUNG!
CAUTION!
ATTENTION!

Vor Inbetriebnahme die Bedienungsanleitung genau durchlesen!
Read the manual carefully before operating this machine!
Lire la notice intégralement avant l'utilisation de la machine!

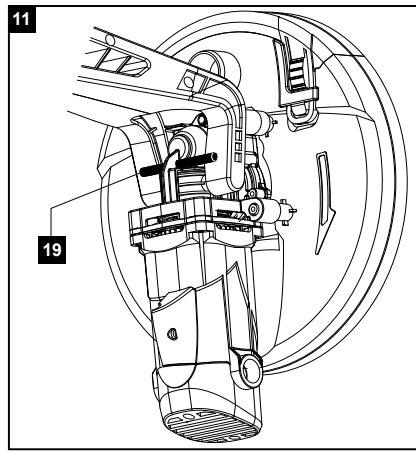
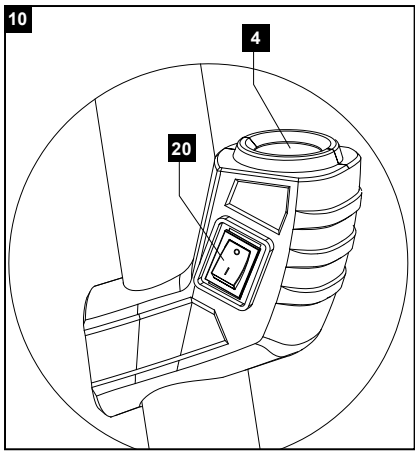
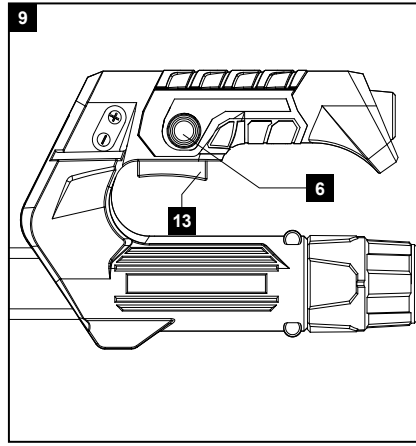
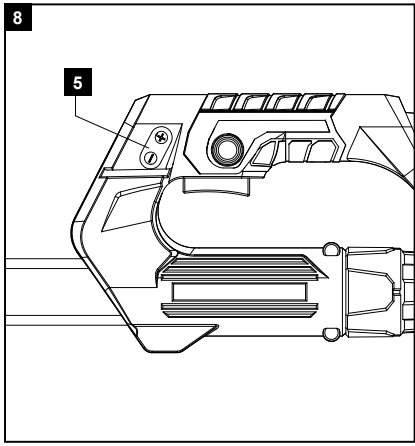
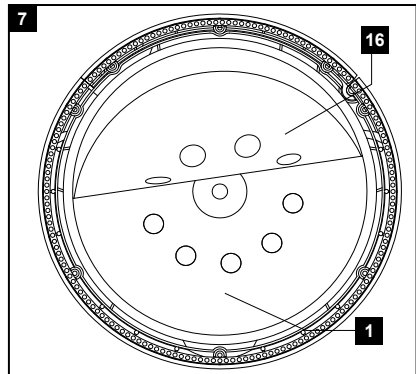
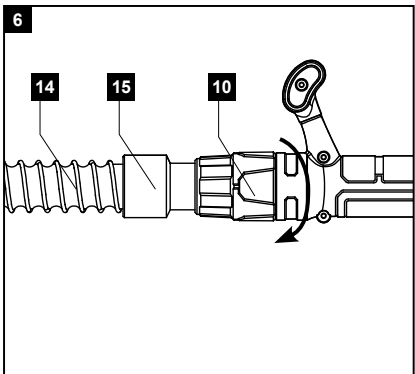



Erklärung der Symbole auf dem Gerät

	<p>Warnung! Bei Nichteinhaltung Lebensgefahr, Verletzungsgefahr oder Beschädigung des Werkzeugs möglich!</p>
	<p>Vor Inbetriebnahme Bedienungsanleitung und Sicherheitshinweise lesen und beachten!</p>
	<p>Schutzbrille tragen!</p>
	<p>Gehörschutz tragen!</p>
	<p>Bei Staubentwicklung Atemschutz tragen!</p>
	<p>Schutzklasse II</p>

Inhaltsverzeichnis:	Seite:
1. Einleitung	6
2. Gerätebeschreibung	6
3. Lieferumfang (Abb. 1)	6
4. Bestimmungsgemäße Verwendung	6
5. Allgemeine Sicherheitshinweise für Elektrowerkzeuge	7
6. Technische Daten	11
7. Vor Inbetriebnahme	11
8. Aufbau und Bedienung	12
9. Reinigung, Wartung und Reparatur	14
10. Elektrischer Anschluss	14
11. Aufbewahrung und Transport	15
12. Entsorgung und Wiederverwertung	15
13. Fehlerbehebung	16

1. Einleitung

Hersteller:

Scheppach GmbH

Günzburger Straße 69
D-89335 Ichenhausen

Verehrter Kunde,

wir wünschen Ihnen viel Freude und Erfolg beim Arbeiten mit Ihrem neuen Gerät.

Hinweis:

Der Hersteller dieses Gerätes haftet nach dem geltenden Produkthaftungsgesetz nicht für Schäden, die an diesem Gerät oder durch dieses Gerät entstehen bei:

- unsachgemäßer Behandlung
- Nichtbeachtung der Bedienungsanweisung
- Reparaturen durch Dritte, nicht autorisierte Fachkräfte
- Einbau und Austausch von nicht originalen Ersatzteilen
- nicht bestimmungsgemäßer Verwendung
- Ausfällen der elektrischen Anlage bei Nichtbeachtung der elektrischen Vorschriften und VDE-Bestimmungen 0100, DIN 57113 / VDE 0113

Beachten Sie:

Lesen Sie vor der Montage und vor Inbetriebnahme den gesamten Text der Bedienungsanleitung durch.

Diese Bedienungsanleitung soll es Ihnen erleichtern, Ihr Gerät kennenzulernen und dessen bestimmungsgemäßen Einsatzmöglichkeiten zu nutzen.

Die Bedienungsanleitung enthält wichtige Hinweise, wie Sie mit dem Gerät sicher, fachgerecht und wirtschaftlich arbeiten, und wie Sie Gefahren vermeiden, Reparaturkosten sparen, Ausfallzeiten verringern und die Zuverlässigkeit und Lebensdauer des Gerätes erhöhen.

Zusätzlich zu den Sicherheitsbestimmungen dieser Bedienungsanleitung müssen Sie unbedingt die für den Betrieb des Gerätes geltenden Vorschriften Ihres Landes beachten.

Bewahren Sie die Bedienungsanleitung, in einer Plastikhülle geschützt vor Schmutz und Feuchtigkeit, bei dem Gerät auf. Sie muss von jeder Bedienungsperson vor Aufnahme der Arbeit gelesen und sorgfältig beachtet werden.

An dem Gerät dürfen nur Personen arbeiten, die im Gebrauch des Gerätes unterwiesen und über die damit verbundenen Gefahren unterrichtet sind. Das geforderte Mindestalter ist einzuhalten.

Neben den in dieser Bedienungsanleitung enthaltenen Sicherheitshinweisen und den besonderen Vorschriften Ihres Landes sind die für den Betrieb von baugleichen Maschinen allgemein anerkannten technischen Regeln zu beachten.

Wir übernehmen keine Haftung für Unfälle oder Schäden, die durch Nichtbeachten dieser Anleitung und den Sicherheitshinweisen entstehen.

2. Gerätebeschreibung

1. Schleifplatte
2. Vorderer Haltegriff
3. Feststellschraube
4. LED-Licht
5. Einstellung Drehzahl
6. Feststellknopf
7. Hauptgriff
8. Netzkabel
9. Zusätzlicher Handgriff
10. Anschluss für Staubabsaugung
11. Saugrohrverlängerung
12. Anschluss Saugrohrverlängerung
13. EIN / AUS-Schalter
14. Flexibler Saugschlauch
15. Schlauchadapter
16. Schleifpapier
17. Inbusschlüssel
18. Kohlebürsten
19. Splint
20. EIN / AUS-Schalter LED

3. Lieferumfang (Abb. 1)

- 1 Trockenwandschleifer
- 1 Saugschlauch (11)
- 2 Schlauchadapter (12)
- 6 Schleifblätter (13) (verschiedene Körnung)
- 2 Ersatz-Kohlebürsten (18)
- 1 Inbusschlüssel (17)
- 1 Splint (19)

4. Bestimmungsgemäße Verwendung

Der bestimmungsgemäße Gebrauch dieses Elektrowerkzeuges umfasst das großflächige Trockenschleifen von Trockenbauwänden zur Vorbereitung vor dem Anstrich oder Tapezieren unter Verwendung geeigneter Schleifblätter.

Für die Bearbeitung von kleinen Flächen sowie Ecken und Kanten ist dieses Elektrowerkzeug nicht geeignet.

Es eignet sich zudem nicht zum Abschleifen von Tapeten und darf nicht zum Nassschleifen eingesetzt werden.

Das Elektrowerkzeug darf nicht als Trenn- oder Schruppschleifer, Polier oder mit Drahtbürsten verwendet werden. Asbesthaltige Materialien dürfen mit diesem Elektrowerkzeug nicht bearbeitet werden.

Dieses Elektrowerkzeug ist ausschließlich für den privaten Haushaltsgebrauch bestimmt und darf nur nach seiner Bestimmung verwendet werden.

Jede weitere darüber hinausgehende Verwendung ist nicht bestimmungsgemäß. Für daraus hervorgerufene Schäden oder Verletzungen aller Art haftet der Benutzer und nicht der Hersteller.

5. Allgemeine Sicherheitshinweise für Elektrowerkzeuge

Warnung! Lesen Sie alle Sicherheitshinweise und Anweisungen! Versäumnisse bei der Einhaltung der Sicherheitshinweise und Anweisungen können elektrischen Schlag, Brand und/oder schwere Verletzungen verursachen!

Bewahren Sie alle Sicherheitshinweise und Anweisungen für die Zukunft auf.

Der in den Sicherheitshinweisen verwendete Begriff "Elektrowerkzeug" bezieht sich auf netzbetriebene Elektrowerkzeuge (mit Netzkabel) und auf akkubetriebene Elektrowerkzeuge (ohne Netzkabel).

Arbeitsplatzsicherheit

- a) Halten Sie Ihren Arbeitsbereich sauber und gut beleuchtet. Unordnung oder unbeleuchtete Arbeitsbereiche können zu Unfällen führen.
- b) Arbeiten Sie mit dem Elektrowerkzeug nicht in explosionsgefährdeter Umgebung, in der sich brennbare Flüssigkeiten, Gase oder Stäube befinden. Elektrowerkzeuge erzeugen Funken, die den Staub oder die Dämpfe entzünden können.
- c) Halten Sie Kinder und andere Personen während der Benutzung des Elektrowerkzeugs fern. Bei Ablenkung können Sie die Kontrolle über das Elektrowerkzeug verlieren.

Elektrische Sicherheit

- a) Der Anschlussstecker des Elektrowerkzeuges muss in die Steckdose passen. Der Stecker darf in keiner Weise verändert werden. Verwenden Sie keine Adapterstecker gemeinsam mit schutzgeerdeten Elektrowerkzeugen.

Unveränderte Stecker und passende Steckdosen verringern das Risiko eines elektrischen Schlages.

- b) Vermeiden Sie Körperkontakt mit geerdeten Oberflächen wie von Rohren, Heizungen, Herden und Kühlschränken. Es besteht ein erhöhtes Risiko durch elektrischen Schlag, wenn Ihr Körper geerdet ist.
- c) Halten Sie Elektrowerkzeuge von Regen oder Nässe fern. Das Eindringen von Wasser in ein Elektrowerkzeug erhöht das Risiko eines elektrischen Schlages.
- d) Zweckentfremden Sie die Anschlussleitung nicht, um das Elektrowerkzeug zu tragen, aufzuhängen oder um den Stecker aus der Steckdose zu ziehen. Halten Sie die Anschlussleitung fern von Hitze, Öl, scharfen Kanten oder sich bewegenden Teilen. Beschädigte oder verwickelte Anschlussleitungen erhöhen das Risiko eines elektrischen Schlages.
- e) Wenn Sie mit einem Elektrowerkzeug im Freien arbeiten, verwenden Sie nur Verlängerungsleitungen, die auch für den Außenbereich geeignet sind. Die Anwendung einer für den Außenbereich geeigneten Verlängerungsleitung verringert das Risiko eines elektrischen Schlages.
- f) Wenn der Betrieb des Elektrowerkzeugs in feuchter Umgebung nicht vermeidbar ist, verwenden Sie einen Fehlerstromschutzschalter. Der Einsatz eines Fehlerstromschutzschalters vermindert das Risiko eines elektrischen Schlages.

Sicherheit von Personen

- a) Seien Sie aufmerksam, achten Sie darauf, was Sie tun, und gehen Sie mit Vernunft an die Arbeit mit einem Elektrowerkzeug. Benutzen Sie kein Elektrowerkzeug, wenn Sie müde sind oder unter dem Einfluss von Drogen, Alkohol oder Medikamenten stehen. Ein Moment der Unachtsamkeit beim Gebrauch des Elektrowerkzeugs kann zu ernsthaften Verletzungen führen.
- b) Tragen Sie persönliche Schutzausrüstung und immer eine Schutzbrille. Das Tragen persönlicher Schutzausrüstung, wie Staubmaske, rutschfeste Sicherheitsschuhe, Schutzhelm oder Gehörschutz, je nach Art und Einsatz des Elektrowerkzeugs, verringert das Risiko von Verletzungen.
- c) Vermeiden Sie eine unbeabsichtigte Inbetriebnahme. Vergewissern Sie sich, dass das Elektrowerkzeug ausgeschaltet ist, bevor Sie es an die Stromversorgung und/oder den Akku anschließen, es aufnehmen oder tragen.

Wenn Sie beim Tragen des Elektrowerkzeugs den Finger am Schalter haben oder das Elektrowerkzeug eingeschaltet an die Stromversorgung anschließen, kann dies zu Unfällen führen.

- d) Entfernen Sie Einstellwerkzeuge oder Schraubenschlüssel, bevor Sie das Elektrowerkzeug einschalten. Ein Werkzeug oder Schlüssel, der sich in einem drehenden Teil des Elektrowerkzeugs befindet, kann zu Verletzungen führen.
- e) Vermeiden Sie eine abnormale Körperhaltung. Sorgen Sie für einen sicheren Stand und halten Sie jederzeit das Gleichgewicht. Dadurch können Sie das Elektrowerkzeug in unerwarteten Situationen besser kontrollieren.
- f) Tragen Sie geeignete Kleidung. Tragen Sie keine weite Kleidung oder Schmuck. Halten Sie Haare und Kleidung fern von sich bewegenden Teilen. Lockere Kleidung, Schmuck oder lange Haare können von sich bewegenden Teilen erfasst werden.
- g) Wenn Staubabsaug- und -auffangeinrichtungen montiert werden können, sind diese anzuschließen und richtig zu verwenden. Verwendung einer Staubabsaugung kann Gefährdungen durch Staub verringern.
- h) Wiegen Sie sich nicht in falscher Sicherheit und setzen Sie sich nicht über die Sicherheitsregeln für Elektrowerkzeuge hinweg, auch wenn Sie nach vielfachem Gebrauch mit dem Elektrowerkzeug vertraut sind. Achtloses Handeln kann binnen Sekundenbruchteilen zu schweren Verletzungen führen.

Verwendung und Behandlung des Elektrowerkzeuges

- a) Überlasten Sie das Elektrowerkzeug nicht. Verwenden Sie für Ihre Arbeit das dafür bestimmte Elektrowerkzeug. Mit dem passenden Elektrowerkzeug arbeiten Sie besser und sicherer im angegebenen Leistungsbereich.
- b) Benutzen Sie kein Elektrowerkzeug, dessen Schalter defekt ist. Ein Elektrowerkzeug, das sich nicht mehr ein- oder ausschalten lässt, ist gefährlich und muss repariert werden.
- c) Ziehen Sie den Stecker aus der Steckdose und/oder entfernen Sie einen abnehmbaren Akku, bevor Sie Geräteeinstellungen vornehmen, Einsatzwerkzeugteile wechseln oder das Elektrowerkzeug weglegen. Diese Vorsichtsmaßnahme verhindert den unbeabsichtigten Start des Elektrowerkzeugs.

- d) Bewahren Sie unbenutzte Elektrowerkzeuge außerhalb der Reichweite von Kindern auf. Lassen Sie keine Personen das Elektrowerkzeug benutzen, die mit diesem nicht vertraut sind oder diese Anweisungen nicht gelesen haben. Elektrowerkzeuge sind gefährlich, wenn sie von unerfahrenen Personen benutzt werden.
- e) Pflegen Sie Elektrowerkzeuge und Einsatzwerkzeug mit Sorgfalt. Kontrollieren Sie, ob bewegliche Teile einwandfrei funktionieren und nicht klemmen, ob Teile gebrochen oder so beschädigt sind, dass die Funktion des Elektrowerkzeugs beeinträchtigt ist. Lassen Sie beschädigte Teile vor dem Einsatz des Elektrowerkzeuges reparieren. Viele Unfälle haben ihre Ursache in schlecht gewarteten Elektrowerkzeugen.
- f) Halten Sie Schneidwerkzeuge scharf und sauber. Sorgfältig gepflegte Schneidwerkzeuge mit scharfen Schneidkanten verklemmen sich weniger und sind leichter zu führen.
- g) Verwenden Sie Elektrowerkzeug, Zubehör, Einsatzwerkzeuge usw. entsprechend diesen Anweisungen. Berücksichtigen Sie dabei die Arbeitsbedingungen und die auszuführende Tätigkeit. Der Gebrauch von Elektrowerkzeugen für andere als die vorgesehenen Anwendungen kann zu gefährlichen Situationen führen.
- h) Halten Sie Griffe und Griffflächen trocken, sauber und frei von Öl und Fett.
Rutschige Griffe und Griffflächen erlauben keine sichere Bedienung und Kontrolle des Elektrowerkzeugs in unvorhergesehenen Situationen.

Service

Lassen Sie Ihr Elektrowerkzeug nur von qualifiziertem Fachpersonal und nur mit Original- Ersatzteilen reparieren. Damit wird sichergestellt, dass die Sicherheit des Elektrowerkzeugs erhalten bleibt.

Sicherheitshinweise für alle Anwendungen - Gemeinsame Sicherheitshinweise zum Schleifen, Sandpapierschleifen, Arbeiten mit Drahtbürsten, Polieren und Trennschleifen

- a) Dieses Elektrowerkzeug ist zu verwenden als Sandpapierschleifer. Beachten Sie alle Sicherheitshinweise, Anweisungen, Darstellungen und Daten, die Sie mit dem Gerät erhalten.

Wenn Sie die folgenden Anweisungen nicht beachten, kann es zu elektrischem Schlag, Feuer und/oder schweren Verletzungen kommen.

- b) Dieses Elektrowerkzeug ist nicht geeignet zum Schleifen, Arbeiten mit Drahtbürsten, Polieren und Trennschleifen. Verwendungen, für die das Elektrowerkzeug nicht vorgesehen ist, können Gefährdungen und Verletzungen verursachen.
- c) Verwenden Sie kein Zubehör, das vom Hersteller nicht speziell für dieses Elektrowerkzeug vorgesehen und empfohlen wurde. Nur weil Sie das Zubehör an Ihrem Elektrowerkzeug befestigen können, garantiert das keine sichere Verwendung.
- d) Die zulässige Drehzahl des Einsatzwerkzeugs muss mindestens so hoch sein wie die auf dem Elektrowerkzeug angegebene Höchstdrehzahl. Zubehör, das sich schneller als zulässig dreht, kann zerbrechen und umherfliegen.
- e) Außendurchmesser und Dicke des Einsatzwerkzeugs müssen den Maßangaben Ihres Elektrowerkzeugs entsprechen. Falsch bemessene Einsatzwerkzeuge können nicht ausreichend abgeschirmt oder kontrolliert werden.
- f) Schleifscheiben, Flansche, Schleifteller oder anderes Zubehör müssen genau auf die Schleifspindel Ihres Elektrowerkzeugs passen. Einsatzwerkzeuge, die nicht genau auf die Schleifspindel des Elektrowerkzeugs passen, drehen sich ungleichmäßig, vibrieren sehr stark und können zum Verlust der Kontrolle führen.
- g) Verwenden Sie keine beschädigten Einsatzwerkzeuge. Kontrollieren Sie vor jeder Verwendung Einsatzwerkzeuge wie Schleifscheiben auf Absplinterungen und Risse, Schleifteller auf Risse, Verschleiß oder starke Abnutzung, Drahtbürsten auf lose oder gebrochene Drähte. Wenn das Elektrowerkzeug oder das Einsatzwerkzeug herunterfällt, überprüfen Sie, ob es beschädigt ist, oder verwenden Sie ein unbeschädigtes Einsatzwerkzeug. Wenn Sie das Einsatzwerkzeug kontrolliert und eingesetzt haben, halten Sie und in der Nähe befindliche Personen sich außerhalb der Ebene des rotierenden Einsatzwerkzeugs auf und lassen Sie das Gerät eine Minute lang mit Höchstdrehzahl laufen. Beschädigte Einsatzwerkzeuge brechen meist in dieser Testzeit.
- h) Tragen Sie persönliche Schutzausrüstung. Verwenden Sie je nach Anwendung Vollgesichtsschutz, Augenschutz oder Schutzbrille.

Soweit angemessen, tragen Sie Staubmaske, Gehörschutz, Schutzhandschuhe oder Spezialschürze, die kleine Schleif- und Materialpartikel von Ihnen fernhält. Die Augen sollen vor herumfliegenden Fremdkörpern geschützt werden, die bei verschiedenen Anwendungen entstehen. Staub oder Atemschutzmaske müssen den bei der Anwendung entstehenden Staub filtern. Wenn Sie lange lautem Lärm ausgesetzt sind, können Sie einen Hörverlust erleiden.

- i) Achten Sie bei anderen Personen auf sicheren Abstand zu Ihrem Arbeitsbereich. Jeder, der den Arbeitsbereich betritt, muss persönliche Schutzausrüstung tragen. Bruchstücke des Werkstücks oder gebrochener Einsatzwerkzeuge können wegfliegen und Verletzungen auch außerhalb des direkten Arbeitsbereichs verursachen.
- j) Halten Sie das Gerät nur an den isolierten Griffflächen, wenn Sie Arbeiten ausführen, bei denen das Einsatzwerkzeug verborgene Stromleitungen oder das eigene Netzkabel treffen kann. Der Kontakt mit einer spannungsführenden Leitung kann auch metallene Geräteteile unter Spannung setzen und zu einem elektrischen Schlag führen.
- k) Halten Sie das Netzkabel von sich drehenden Einsatzwerkzeugen fern. Wenn Sie die Kontrolle über das Gerät verlieren, kann das Netzkabel durchtrennt oder erfasst werden und Ihre Hand oder Ihr Arm in das sich drehende Einsatzwerkzeug geraten.
- l) Legen Sie das Elektrowerkzeug niemals ab, bevor das Einsatzwerkzeug völlig zum Stillstand gekommen ist. Das sich drehende Einsatzwerkzeug kann in Kontakt mit der Ablagefläche geraten, wodurch Sie die Kontrolle über das Elektrowerkzeug verlieren können.
- m) Lassen Sie das Elektrowerkzeug nicht laufen, während Sie es tragen. Ihre Kleidung kann durch zufälligen Kontakt mit dem sich drehenden Einsatzwerkzeug erfasst werden und das Einsatzwerkzeug sich in Ihren Körper bohren.
- n) Reinigen Sie regelmäßig die Lüftungsschlitze Ihres Elektrowerkzeugs. Das Motorgebläse zieht Staub in das Gehäuse, und eine starke Ansammlung von Metallstaub kann elektrische Gefahren verursachen.
- o) Verwenden Sie das Elektrowerkzeug nicht in der Nähe brennbarer Materialien. Funken können diese Materialien entzünden.

- p) Verwenden Sie keine Einsatzwerkzeuge, die flüssige Kühlmittel erfordern. Die Verwendung von Wasser oder anderen flüssigen Kühlmitteln kann zu einem elektrischen Schlag führen.

Weitere Sicherheitshinweise für alle Anwendungen -Rückschlag und entsprechende Sicherheitshinweise Rückschlag ist die plötzliche Reaktion infolge eines hakenden oder blockierten drehenden Einsatzwerkzeugs, wie Schleifscheibe, Schleifteller, Drahtbürste usw. Verhaken oder Blockieren führt zu einem abrupten Stopp des rotierenden Einsatzwerkzeugs. Dadurch wird ein unkontrolliertes Elektrowerkzeug gegen die Drehrichtung des Einsatzwerkzeugs an der Blockierstelle beschleunigt.

Wenn z. B. eine Schleifscheibe im Werkstück hakt oder blockiert, kann sich die Kante der Schleifscheibe, die in das Werkstück eintaucht, verfangen und dadurch die Schleifscheibe ausbrechen oder einen Rückschlag verursachen. Die Schleifscheibe bewegt sich dann auf die Bedienperson zu oder von ihr weg, je nach Drehrichtung der Scheibe an der Blockierstelle. Hierbei können Schleifscheiben auch brechen.

Ein Rückschlag ist die Folge eines falschen oder fehlerhaften Gebrauchs des Elektrowerkzeugs.

Er kann durch geeignete Vorsichtsmaßnahmen, wie nachfolgend beschrieben, verhindert werden.

- a) Halten Sie das Elektrowerkzeug gut fest und bringen Sie Ihren Körper und Ihre Arme in eine Position, in der Sie die Rückschlagkräfte abfangen können. Verwenden Sie immer den Zusatzgriff, falls vorhanden, um die größtmögliche Kontrolle über Rückschlagkräfte oder Reaktionsmomente beim Hochlauf zu haben. Die Bedienperson kann durch geeignete Vorsichtsmaßnahmen die Rückschlag- und Reaktionskräfte beherrschen.
- b) Bringen Sie Ihre Hand nie in die Nähe sich drehender Einsatzwerkzeuge. Das Einsatzwerkzeug kann sich beim Rückschlag über Ihre Hand bewegen.
- c) Meiden Sie mit Ihrem Körper den Bereich, in den das Elektrowerkzeug bei einem Rückschlag bewegt wird. Der Rückschlag treibt das Elektrowerkzeug in die Richtung entgegengesetzt zur Bewegung der Schleifscheibe an der Blockierstelle.
- d) Arbeiten Sie besonders vorsichtig im Bereich von Ecken, scharfen Kanten usw. Verhindern Sie, dass Einsatzwerkzeuge vom Werkstück zurückprallen und verklemmen. Das rotierende Einsatzwerkzeug neigt bei Ecken, scharfen Kanten oder wenn es abprallt dazu, sich zu verklemmen.

Dies verursacht einen Kontrollverlust oder Rückschlag.

Zusätzliche Sicherheitshinweise zum Sandpapierschleifen - Besondere Sicherheitshinweise zum Sandpapierschleifen

- a) Benutzen Sie keine überdimensionierten Schleifblätter, sondern befolgen Sie die Herstellerangaben zur Schleifblattgröße. Schleifblätter, die über den Schleiheller hinausragen, können Verletzungen verursachen sowie zum Blockieren, Zerreißen der Schleifblätter oder zum Rückschlag führen.

Zusätzliche Sicherheitshinweise

- a) Schließen Sie zum Arbeiten einen Staubsauger an den mitgelieferten Adapter an.
- b) Achtung! Lassen Sie Schleifstäube nicht in die Nähe von offenem Feuer gelangen, Stäube können explosiv sein.
- c) Tragen Sie stets eine Schutzbrille und eine Staubschutzmaske, wenn Sie Schleifarbeiten durchführen, besonders bei Überkopf-Arbeiten und beim Bearbeiten kritischer Materialien! Beim Schleifen bestimmter Materialien (z.B. Bleifarben, manche Holz- und Metallarten) entstehen schädliche oder giftige Stäube. Die Berührung oder das Einatmen dieser Stäube kann eine Gefährdung für die Bedienperson oder in der Nähe befindlicher Personen darstellen.

Hinweise zur Vibration und Geräuscentwicklung
Beschränken Sie die Geräuscentwicklung und Vibration auf ein Minimum!

1. Verwenden Sie nur einwandfreie Elektrowerkzeuge.
2. Warten und reinigen Sie das Elektrowerkzeug regelmäßig.
3. Passen Sie Ihre Arbeitsweise dem Elektrowerkzeug an.
4. Überlasten Sie das Elektrowerkzeug nicht.
5. Lassen Sie das Elektrowerkzeug gegebenenfalls überprüfen.
6. Schalten Sie das Elektrowerkzeug aus, wenn es nicht benutzt wird.

Restrisiken

Auch wenn Sie dieses Elektrowerkzeug vorschriftsmäßig bedienen, bleiben immer Restrisiken bestehen.

Folgende Gefahren können im Zusammenhang mit der Bauweise und Ausführung dieses Elektrowerkzeugs auftreten:

- a) Gesundheitsschäden, die aus Hand-Arm-Schwingungen resultieren, falls das Gerät über einen längeren Zeitraum verwendet wird oder nicht ordnungsgemäß geführt und gewartet wird.
- b) Verletzungen und Sachschäden, verursacht durch herumschleudernde Einsatzwerkzeuge, die aufgrund von plötzlicher Beschädigung, Verschleiß oder nicht ordnungsgemäßer Anbringung unerwartet aus/von dem Elektrowerkzeug geschleudert werden.
- c) Verbrennungen und Schnittverletzungen, falls Einsatzwerkzeuge direkt nach dem Gebrauch und/oder mit der bloßen Haut berührt werden.

Warnung! Dieses Elektrowerkzeug erzeugt während des Betriebs ein elektromagnetisches Feld. Dieses Feld kann unter bestimmten Umständen aktive oder passive medizinische Implantate beeinträchtigen. Um die Gefahr von ernsthaften oder tödlichen Verletzungen zu verringern, empfehlen wir Personen mit medizinischen Implantaten ihren Arzt und den Hersteller vom medizinischen Implantat zu konsultieren, bevor das Elektrowerkzeug bedient wird.

6. Technische Daten

Nennspannung:	220-240 V~
Nennfrequenz:	50 Hz
Leistungsaufnahme:	710 W
Nenndrehzahl (Schwingzahl) n:	800 - 1800 1/min
Spindelgröße:	M14
Schleifpapier-Durchmesser:	225 mm
Schutzklasse:	II
Gewicht:	4,9 kg
Schallwerte:	
Schalldruckpegel L_{PA} :	94,2 dB(A)
Schallleistungspegel L_{WA} :	105,2 dB(A)
Unsicherheit K	3 dB(A)

Hand-Arm-Vibration:

beim Schleifen mit Schleifblatt a_h	5,848 m/s ²
Unsicherheit K:	1,5 m/s ²

Der angegebene Hand-Arm-Vibrationswert basiert auf Schleifen mit Schleifblatt. Andere Anwendungen können zu anderen Werten führen.

Die Geräusch- und Vibrationswerte wurden entsprechend EN 60745-1 und EN 60745-2-3 ermittelt.

Der angegebene Vibrationswert ist nach einem genormten Prüfverfahren gemessen worden und kann zum Vergleich eines Elektrowerkzeugs mit einem anderen verwendet werden.

Der angegebene Vibrationswert kann auch zu einer einleitenden Einschätzung der Aussetzung verwendet werden.

Warnung! Abhängig davon, wie Sie das Elektrowerkzeug einsetzen, können die tatsächlichen Vibrationswerte von dem angegebenen abweichen!

Ergreifen Sie Maßnahmen, um sich gegen Vibrationsbelastungen zu schützen!

Berücksichtigen Sie dabei den gesamten Arbeitsablauf, also auch Zeitpunkte, zu denen das Elektrowerkzeug ohne Last arbeitet oder ausgeschaltet ist!

Geeignete Maßnahmen umfassen unter anderem eine regelmäßige Wartung und Pflege des Elektrowerkzeuges und der Werkzeugaufsätze, Warmhalten der Hände, regelmäßige Pausen sowie eine gute Planung der Arbeitsabläufe!

Tragen Sie einen Gehörschutz.

Die Einwirkung von Lärm kann Hörverlust bewirken.

7. Vor Inbetriebnahme

Öffnen Sie die Verpackung und nehmen Sie das Gerät vorsichtig heraus.

Entfernen Sie das Verpackungsmaterial sowie Verpackungs-/und Transportsicherungen (falls vorhanden). Überprüfen Sie, ob der Lieferumfang vollständig ist.

Kontrollieren Sie das Gerät und die Zubehörteile auf Transportschäden.

Bewahren Sie die Verpackung nach Möglichkeit bis zum Ablauf der Garantiezeit auf.

ACHTUNG

Gerät und Verpackungsmaterialien sind kein Kinder-spielzeug! Kinder dürfen nicht mit Kunststoff-beuteln, Folien und Kleinteilen spielen! Es besteht Ver-schluckungs- und Erstickungsgefahr!
Überzeugen Sie sich vor dem Anschließen, dass die Daten auf dem Typenschild mit den Netzdaten über-einstimmen.

- Etwaige Schäden sofort dem Transportunterneh-men melden, mit dem das Elektrowerkzeug ange-liefert wurde.
- Lange Zuleitungen (Verlängerungskabel) sind zu vermeiden.
- Das Elektrowerkzeug nicht in feuchtem oder nas-sem Raum betreiben.
- Das Elektrowerkzeug darf nur in geeigneten Räu-men (gut belüftet) betrieben werden.

8. Aufbau und Bedienung

Installation (Abb. 2-3)

- Klappen Sie den Vorder- und Rückteil zusammen und ziehen Sie die Feststellschraube (3) an.

Saugrohrverlängerung montieren (Abb. 4)

Stecken Sie die Saugrohrverlängerung (11) in den An-schluss für die Saugrohrverlängerung (12) und verrie-geln Sie diese wie in Abb. 4 gezeigt.

Hinweis: Stellen Sie den Wand- und Deckenschleifer mit der Saugrohrverlängerung (11) so ein, dass Sie da-mit bequem arbeiten können. Die Maschine kann auch ohne Saugrohrverlängerung verwendet werden.

Schleifpapier

Auswahl

1. Die Körnung des Schleifpapiers wird auf der Rückseite angegeben. Je kleiner die angegebene Nummer ist, desto größer ist die Körnung.
2. Verwenden Sie Grobkorn-Schleifpapier für gro-be Schleifarbeiten und Feinkorn-Schleifpapier zur Endbehandlung. Schleifpapiere mit Aluminium-oxid, Siliziumkarbid oder anderen synthetischen Schleifmitteln sind empfehlenswert.
3. Beginnen Sie mit einer groben Körnung und be-enden Sie mit der feinsten Körnung, wenn Sie Schleifpapier mit verschiedenen Körnungen zur Aus-wahl haben, um ein gutes bzw. glattes Schleifer-ergebnis zu erzielen.

Anbringen und Austauschen

1. Bringen Sie das Schleifpapier (16) mit dem Klettver-schluss-Mechanismus an der Schleifplatte (1) an.
2. Richten Sie das Schleifpapier (16) an der Schleif-platte (1) aus und drücken Sie dieses gleichmä-ßig an.
3. Ziehen Sie das Schleifpapier (16) von der Schleifplatte (1), um dieses gegen ein neues/ anderes austauschen (Abb. 7).

Staubabsaugung

Warnung! Beim Bearbeiten von z. B. bleihaltigen An-strich können schädliche/giftige Gase entstehen. Die-se stellen eine Gefahr sowohl für den Benutzer also auch für in der Nähe befindliche Personen dar!

Verwenden Sie dieses Elektrowerkzeug deshalb nur mit einer Staubabsaugvorrichtung und schützen Sie sich und andere Personen im Arbeitsbereich zusätzlich mit einer geeigneten persönlichen Schutzausrüstung!

Bei der Arbeit mit diesem Elektrowerkzeug entsteht viel Staub. Die Staubabsaugung ist sehr nützlich, um Ihren Arbeitsbereich sauber zu halten.

Eine Absauganlage oder ein Staubsauger können mit dem Absaugschlauch (14), der an den Anschluss für Staubabsaugung angeschlossen wird, verbunden werden.

Stecken Sie den Schlauchadapter (15) in den An-schluss zur Staubabsaugung (10 oder 12) und verrie-geln Sie ihn wie in Abb. 5 und 6 gezeigt.

Hinweis: Schließen Sie Ihr Werkzeug an eine Absaug-einheit oder einen Staubsauger an. Dies ermöglicht eine hervorragende Absaugung von Staub und Ablagerungen. **⚠ Achtung!** Verwenden Sie unbedingt einen Staub-abscheider.

Hinweis: Vergewissern Sie sich, dass der Staubsauger für den Einsatz mit einem Elektrowerkzeug geeignet ist.

Bürstenrand

Der Schleifkopf dieses Elektrowerkzeuges wird von ein-ern Bürstenrand umgeben. Dieser bietet zwei Vorteile:

- a) Der Bürstenrand ragt über die Schleifplatte (1) hi-naus und liegt zuerst auf der zu bearbeitenden Fläche auf. So wird die Schleifplatte parallel zur Arbeitsfläche gebracht, bevor das Einsatzwerk-zeug mit der bearbeitenden Fläche in Kontakt kommt. So wird eine sicheiförmige Vertiefung durch den Schleifscheibenrand vermieden.

- b) Darüber hinaus verhindert der Bürstenrand übermäßige Staubeentwicklung. Durch die Borsten wird der beim Schleifen entstehende Staub nicht nach außen gebracht, sondern durch das Absaugsystem entsorgt. Stellen Sie vor jeder Arbeit mit diesem Elektrowerkzeug sicher, dass der Bürstenrand intakt ist.
Lassen Sie diesen austauschen, falls Sie Beschädigungen oder Verschleiß feststellen.

Anschluss an die Stromversorgung

1. Stellen Sie sicher, dass das Elektrowerkzeug ausgeschaltet ist. Schalten Sie den Ein-/ Ausschalter (13) vor dem Anschluss an die Stromversorgung zunächst immer in die Ausstellung.
2. Stecken Sie den Netzstecker in eine vorschriftsmäßig installierte Steckdose, die den entsprechenden Anforderungen gemäß den technischen Daten entspricht.
3. Ihr Elektrowerkzeug ist nun betriebsbereit.

Ein-/Ausschalten

Einschalten:

Ein-/ Ausschalter (13) drücken

Dauerbetrieb: (Abb. 9)

Ein-/ Ausschalter (13) mit Feststellknopf (6) sichern.



Ausschalten:

Ein-/ Ausschalter (13) kurz eindrücken.

Einstellen der Drehzahl (Abb. 8)

Stellen Sie vor Beginn der Arbeit die Drehzahl passend zur Anwendung ein. Verwenden Sie eine niedrige Drehzahl für grobe Schleifarbeiten, erhöhen Sie die Drehzahl für Feinarbeiten.

Verstellen Sie die Drehzahl durch Drücken der Tasten (5).

- Drücken Sie die  Taste, um die Drehzahl zu erhöhen (Abb. 8).
- Drücken Sie die  Taste, um die Drehzahl zu verringern (Abb. 8).

Hinweis: Das Einsatzwerkzeug dreht nach dem Ausschalten nach. Warten Sie ab, bis das Einsatzwerkzeug zum Stillstand gekommen ist, bevor Sie das Elektrowerkzeug ablegen.

Schleifen

1. Bringen Sie ein geeignetes Schleifblatt (16) an und wählen Sie eine passende Drehzahl.
2. Halten Sie das Elektrowerkzeug sicher an den Griffflächen (2,7) fest und schalten Sie es wie beschrieben ein.
3. Warten Sie ab, bis das Einsatzwerkzeug seine volle Arbeitsgeschwindigkeit erreicht hat.
4. Führen Sie die Schleifplatte (1) möglichst parallel zur Wand und setzen Sie diese mit dem Bürstenrand (zuerst auf die zu bearbeitende Fläche).
5. Üben Sie etwas Druck auf den Schleifkopf (1) aus, um das Einsatzwerkzeug auf die zu bearbeitende Fläche zu bringen.
6. Bewegen Sie das Elektrowerkzeug mit gleichmäßigen Bewegungen über die Fläche.

Hinweis: Halten Sie das Elektrowerkzeug nicht zu lange auf einer Stelle, um ungleichmäßige Schleifergebnisse zu vermeiden.

7. Heben Sie die Schleifplatte (1) von der zu bearbeitenden Fläche, bevor Sie das Elektrowerkzeug ausschalten.
8. Warten Sie ab, bis das Einsatzwerkzeug zum Stillstand gekommen ist, bevor Sie das Elektrowerkzeug ablegen.

Deckenschleifen (Abb. 11)

Für Arbeiten im Deckenbereich fixieren Sie den Schleifkopf mittels Splint (19) (im Lieferumfang enthalten) wie in Abbildung 11 dargestellt.

LED-Licht (Abb. 10)

Um einen gut beleuchteten Arbeitsplatz zu gewährleisten, verwenden Sie bei Bedarf die LED-Leuchte (4). Drücken Sie den Schalter (20), um die LED-Leuchte (4) ein- / auszuschalten.

Nach dem Gebrauch

1. Schalten Sie das Elektrowerkzeug wie beschrieben aus, trennen Sie dieses von der Stromversorgung und lassen Sie es abkühlen.
2. Reinigen und warten Sie das Elektrowerkzeug wie unten beschrieben und lagern Sie es anschließend sorgfältig.

9. Reinigung, Wartung und Reparatur

Warnung! Ziehen Sie vor allen Arbeiten am Elektrowerkzeug selbst (z.B Transport, Aufbau, Umrüst-, Reinigungs- und Wartungsarbeiten) den Netzstecker aus der Steckdose!

Reinigung

- a) Halten Sie Schutzvorrichtungen, Lüftungsöffnungen und Motorenhäuse so staub- und schmutzfrei wie möglich.
- b) Wischen Sie das Elektrowerkzeug mit einem sauberen Tuch ab oder blasen Sie es mit Druckluft bei niedrigem Druck (max. 3 bar) aus.
- c) Reinigen Sie das Elektrowerkzeug direkt nach jeder Benutzung.
- d) Verwenden Sie keine Reinigungs- oder Lösungsmittel, da diese die Kunststoffteile des Gerätes angreifen können. Achten Sie darauf, dass kein Wasser in das Geräteinnere gelangen kann.

Wartung

Überprüfen Sie vor und nach jeder Benutzung das Elektrowerkzeug und Zubehörteile (z. B. Einsatzwerkzeuge) auf Verschleiß und Beschädigungen. Tauschen Sie diese gegebenenfalls wie in dieser Bedienungsanleitung beschrieben gegen neue aus. Beachten Sie dabei die technischen Anforderungen.

Schleifplatte, Bürstenrand

Lassen Sie die Schleifplatte (1), und den Bürstenrand bei Beschädigungen oder starkem Verschleiß von einer qualifizierten Fachkraft gegen typgleiche neue austauschen.

Austausch der Netzanschlussleitung

Lassen Sie eine beschädigte Netzanschlussleitung des Elektrowerkzeuges durch den Hersteller oder seinen Kundendienst oder eine ähnlich qualifizierte Person ersetzen, um Gefährdungen zu vermeiden.

Service-Informationen

Es ist zu beachten, dass bei diesem Produkt folgende Teile einem gebrauchsgemäßen oder natürlichen Verschleiß unterliegen bzw. folgende Teile als Verbrauchsmaterialien benötigt werden.

Verschleißteile*: Kohlebürsten, Schleifteller, Bürstenkopf, Schleifpapier.

* nicht zwingend im Lieferumfang enthalten!

Ersatzteile und Zubehör erhalten Sie in unserem Service-Center. Scannen Sie hierzu den QR-Code auf der Titelseite.

Warnung! Im Inneren des Elektrowerkzeugs befinden sich keine Teile, die vom Benutzer gewartet werden können! Öffnen Sie das Elektrowerkzeug niemals! Bringen Sie es für weitergehende Wartungsarbeiten zu einer qualifizierten Fachkraft!

10. Elektrischer Anschluss

Der installierte Elektromotor ist betriebsfertig abgeschlossen. Der Anschluss entspricht den einschlägigen VDE- und DIN-Bestimmungen. Der kundenseitige Netzanschluss sowie die verwendete Verlängerungsleitung müssen diesen Vorschriften entsprechen.

Schadhafte Elektro-Anschlussleitung

An elektrischen Anschlussleitungen entstehen oft Isolationsschäden.

Ursachen hierfür können sein:

- Druckstellen, wenn Anschlussleitungen durch Fenster oder Türspalten geführt werden.
- Knickstellen durch unsachgemäße Befestigung oder Führung der Anschlussleitung.
- Schnittstellen durch Überfahren der Anschlussleitung.
- Isolationsschäden durch Herausreißen aus der Wandsteckdose.
- Risse durch Alterung der Isolation.

Solch schadhafte Elektro-Anschlussleitungen dürfen nicht verwendet werden und sind aufgrund der Isolationsschäden lebensgefährlich.

Elektrische Anschlussleitungen regelmäßig auf Schäden überprüfen. Achten Sie darauf, dass beim Überprüfen die Anschlussleitung nicht am Stromnetz hängt. Elektrische Anschlussleitungen müssen den einschlägigen VDE- und DIN-Bestimmungen entsprechen. Verwenden Sie nur Anschlussleitungen mit Kennzeichnung H05VV-F.

Ein Aufdruck der Typenbezeichnung auf dem Anschlusskabel ist Vorschrift.

Wechselstrommotor

- Die Netzspannung muss 220-240 V~ betragen.
- Verlängerungsleitungen bis 25 m Länge müssen einen Querschnitt von 1,5 Quadratmillimeter aufweisen.

Anschlüsse und Reparaturen der elektrischen Ausrüstung dürfen nur von einer Elektro-Fachkraft durchgeführt werden.

Bei Rückfragen bitte folgende Daten angeben:

- Stromart des Motors
- Daten des Maschinen-Typenschildes
- Daten des Motor-Typschildes

11. Aufbewahrung und Transport

1. Bewahren Sie das Elektrowerkzeug bei Nichtbenutzung an einem trockenen, gut belüfteten Ort außer Reichweite von Kindern, z. B. auf einem hohen Schrank oder einem verschlossenen Ort, auf.
2. Bewahren Sie die das Elektrowerkzeug, Bedienungsanleitung und ggf. Zubehör nach Möglichkeit zusammen in der Originalverpackung auf. So haben Sie alle Informationen und Teile stets griffbereit.
3. Tragen Sie das Elektrowerkzeug stets an den Griffflächen.
4. Verpacken Sie das Elektrowerkzeug zur Vermeidung von Transportschäden oder verwenden Sie die Originalverpackung.
5. Schützen Sie das Elektrowerkzeug vor Vibrationen und Erschütterungen, insbesondere beim Transport in Fahrzeugen.

12. Entsorgung und Wiederverwertung



Das Gerät befindet sich in einer Verpackung um Transportschäden zu verhindern. Diese Verpackung ist Rohstoff und ist somit wieder verwendbar oder kann dem Rohstoffkreislauf zurückgeführt werden. Das Gerät und dessen Zubehör bestehen aus verschiedenen Materialien, wie z.B. Metall und Kunststoffe. Führen Sie defekte Bauteile der Sondermüllentsorgung zu. Fragen Sie im Fachgeschäft oder in der Gemeindeverwaltung nach!



Altgeräte dürfen nicht in den Hausmüll!



Dieses Symbol weist darauf hin, dass dieses Produkt gemäß Richtlinie über Elektro- und Elektronik-Altgeräte (2012/19/EU) und nationalen Gesetzen nicht über den Hausmüll entsorgt werden darf. Dieses Produkt muss bei einer dafür vorgesehenen Sammelstelle abgegeben werden. Dies kann z. B. durch Rückgabe beim Kauf eines ähnlichen Produkts oder durch Abgabe bei einer autorisierten Sammelstelle für die Wiederaufbereitung von Elektro- und Elektronik-Altgeräten geschehen.

Der unsachgemäße Umgang mit Altgeräten kann aufgrund potentiell gefährlicher Stoffe, die häufig in Elektro- und Elektronik-Altgeräten enthalten sind, negative Auswirkungen auf die Umwelt und die menschliche Gesundheit haben. Durch die sachgemäße Entsorgung dieses Produkts tragen Sie außerdem zu einer effektiven Nutzung natürlicher Ressourcen bei. Informationen zu Sammelstellen für Altgeräte erhalten Sie bei Ihrer Stadtverwaltung, dem öffentlich-rechtlichen Entsorgungsträger, einer autorisierten Stelle für die Entsorgung von Elektro- und Elektronik-Altgeräten oder Ihrer Müllabfuhr.

13. Fehlerbehebung

Vermeintliche Fehlfunktionen, Störungen oder Schäden sind häufig auf Ursachen zurückzuführen, die vom Benutzer selbst behoben werden können. Überprüfen Sie das Elektrowerkzeug deshalb vor dem Kontaktieren einer Fachkraft anhand der untenstehenden Tabelle. In den meisten Fällen lassen sich Störungen so schnell beheben.

Störung	Mögliche Ursache	Abhilfe
Elektrowerkzeug startet nicht	Stromversorgung unterbrochen	Stromversorgung durch Anschluss eines andere Elektrowerkzeuges prüfen
	Netzkabel oder Stecker defekt	Prüfung durch Elektrofachkraft
	Sonstiger elektrischer Defekt des Elektrowerkzeuges	Prüfung durch Elektrofachkraft
Elektrowerkzeug hat nicht die volle Leistung	Verlängerungskabel zu lang und/ oder mit zu geringem Querschnitt	Verlängerungskabel mit zulässiger Länge und/oder Querschnitt verwenden
	Stromversorgung (z.B. Generator) hat zu niedrige Spannung	Elektrowerkzeug an eine geeignete Stromversorgung anschließen
Schlechtes Arbeitsergebnis	Einsatzwerkzeug verschlissen	Einsatzwerkzeug austauschen lassen
	Schleifplatte verschlissen	Schleifplatte austauschen lassen
Starke Staubbildung	Bürstenrand verschlissen	Bürstenrand austauschen
	Staubabsaugung nicht angeschlossen/eingeschaltet	Staubabsaugung anschließen / einschalten

Garantiebedingungen

Revisionsdatum 05.10.2021

Sehr geehrte Kundin, sehr geehrter Kunde,

unsere Produkte unterliegen einer strengen Qualitätskontrolle. Sollte ein Gerät dennoch nicht einwandfrei funktionieren, bedauern wir dies sehr und bitten Sie, sich an unseren Servicedienst unter der unten angegebenen Adresse zu wenden. Gerne stehen wir Ihnen auch telefonisch über die Servicenummer zur Verfügung. Die nachfolgenden Hinweise sollen Ihnen für eine problemlose Bearbeitung und Regulierung im Schadensfall dienen.

Für die Geltendmachung von Garantieansprüchen - innerhalb Deutschland - gilt folgendes:

1. **Diese Garantiebedingungen** regeln unsere zusätzlichen Hersteller-Garantieleistungen für Käufer (private Endverbraucher) von Neugeräten. Die gesetzlichen Gewährleistungsansprüche werden von dieser Garantie nicht berührt. Für diese ist der Händler zuständig, bei dem Sie das Produkt erworben haben.
2. **Die Garantieleistung** erstreckt sich ausschließlich auf Mängel an einem von Ihnen erworbenen neuen Gerät, die auf einem Material- oder Herstellungsfehler beruhen und ist - nach unserer Wahl - auf die unentgeltliche Reparatur solcher Mängel oder den Austausch des Gerätes beschränkt (ggf. auch Austausch mit einem Nachfolgemodell). Ersetzte Geräte oder Teile gehen in unser Eigentum über. Bitte beachten Sie, dass unsere Geräte bestimmungsgemäß nicht für den gewerblichen, handwerklichen oder beruflichen Einsatz konstruiert wurden. Ein Garantiefall kommt daher nicht zustande, wenn das Gerät innerhalb der Garantiezeit in Gewerbe-, Handwerks- oder Industriebetrieben verwendet wurde oder einer gleichzusetzenden Beanspruchung ausgesetzt war.
3. **Von unseren Garantieleistungen ausgenommen sind:**
 - Schäden am Gerät, die durch Nichtbeachtung der Montageanleitung, nicht fachgerechte Installation, Nichtbeachtung der Bedienungsanleitung (z.B. Anschluss an eine falsche Netzspannung oder Stromart) bzw. der Wartungs- und Sicherheitsbestimmungen oder durch Einsatz des Gerätes unter ungeeigneten Umweltbedingungen sowie durch mangelnde Pflege und Wartung entstanden sind.
 - Schäden am Gerät, die durch missbräuchliche oder unsachgemäße Anwendungen (wie z.B. Überlastung des Gerätes oder Verwendung von nicht zugelassenen Werkzeugen bzw. Zubehör), Eindringen von Fremdkörpern in das Gerät (wie z.B. Sand, Steine oder Staub), Transportschäden, Gewaltanwendung oder Fremdeinwirkungen (wie z. B. Schäden durch Herunterfallen) entstanden sind.
 - Schäden am Gerät oder an Teilen des Gerätes, die auf einen bestimmungsgemäßen, üblichen (betriebsbedingten) oder sonstigen natürlichen Verschleiß zurückzuführen sind sowie Schäden und/oder Abnutzung von Verschleißteilen.
 - Mängel am Gerät, die durch Verwendung von Zubehör-, Ergänzungs- oder Ersatzteilen verursacht wurden, die keine Originalteile sind oder nicht bestimmungsgemäß verwendet werden.
 - Geräte, an denen Veränderungen oder Modifikationen vorgenommen wurden.
 - Geringfügige Abweichungen von der Soll-Beschaffenheit, die für Wert und Gebrauchstauglichkeit des Gerätes unerheblich sind.
 - Geräte an denen eigenmächtig Reparaturen oder Reparaturen, insbesondere durch einen nicht autorisierten Dritten, vorgenommen wurden.
 - Wenn die Kennzeichnung am Gerät bzw. die Identifikationsinformationen des Produktes (Maschinenaufkleber) fehlen oder unlesbar sind.
 - Geräte die eine starke Verschmutzung aufweisen und daher vom Servicepersonal abgelehnt werden.

Schadensersatzansprüche sowie Folgeschäden sind von dieser Garantieleistung generell ausgeschlossen.
4. **Die Garantiezeit** beträgt regulär **24 Monate*** (12 Monate bei Batterien / Akkus) und beginnt mit dem Kaufdatum des Gerätes. Maßgeblich ist das Datum auf dem Original-Kaufbeleg. Garantieansprüche müssen jeweils nach Kenntniserlangung unverzüglich erhoben werden. Die Geltendmachung von Garantieansprüchen nach Ablauf der Garantiezeit ist ausgeschlossen. Die Reparatur oder der Austausch des Gerätes führt weder zu einer Verlängerung der Garantiezeit noch wird eine neue Garantiezeit durch diese Leistung für das Gerät oder für etwaige eingebaute Ersatzteile in Gang gesetzt. Dies gilt auch bei Einsatz eines Vor-Ort-Services. Das betroffene Gerät ist in gesäubertem Zustand zusammen mit einer Kopie des Kaufbelegs, - hierin enthalten die Angaben zum Kaufdatum und der Produktbezeichnung - der Kundendienststelle vorzulegen bzw. einzusenden. Wird ein Gerät unvollständig, ohne den kompletten Lieferumfang eingeschendet, wird das fehlende Zubehör wertmäßig in Anrechnung / Abzug gebracht, falls das Gerät ausgetauscht wird oder eine Rückerstattung erfolgt. Teilweise oder komplett zerlegte Geräte können nicht als Garantiefall akzeptiert werden. Bei nicht berechtigter Reklamation bzw. außerhalb der Garantiezeit trägt der Käufer generell die Transportkosten und das Transportrisiko. **Einen Garantiefall melden Sie bitte vorab bei der Servicestelle (s.u.) an.** In der Regel wird vereinbart, dass das defekte Gerät mit einer kurzen Beschreibung der Störung per Abhol-Service (nur in Deutschland) oder - im Reparaturfall außerhalb des Garantiezeitraums - ausreichend frankiert, unter Beachtung der entsprechenden Verpackungs- und Versandrichtlinien, an die unten angegebene Serviceadresse eingeschendet wird. **Beachten Sie bitte, dass Ihr Gerät (modellabhängig) bei Rücklieferung, aus Sicherheitsgründen - frei von allen Betriebsstoffen ist.** Das an unser Service-Center eingeschickte Produkt, muss so verpackt sein, dass Beschädigungen am Reklamationsgerät auf dem Transportweg vermieden werden. Nach erfolgter Reparatur / Austausch senden wir das Gerät frei an Sie zurück. Können Produkte nicht repariert oder ausgetauscht werden, kann nach unserem eigenen freien Ermessen ein Geldbetrag bis zur Höhe des Kaufpreises des mangelhaften Produkts erstattet werden, wobei ein Abzug aufgrund von Abnutzung und Verschleiß berücksichtigt wird. Diese Garantieleistungen gelten nur zugunsten des privaten Erstkäufers und sind nicht abtret- oder übertragbar.

5. Für die Geltendmachung Ihres Garantieanspruches **kontaktieren Sie bitte unser Service-Center** (via Post, eMail oder telefonisch).

Bitte verwenden Sie vorzugsweise unser Formular auf unserer

Homepage: <https://www.scheppach.com/de/service>

Bitte senden Sie uns keine Geräte ohne vorherige Kontaktaufnahme und Anmeldung bei unserem Service-Center.

Für die Inanspruchnahme dieser Garantiezusagen ist der Erstkontakt mit unserem Service-Center zwingende Voraussetzung.

6. **Bearbeitungszeit** - Im Regelfall erledigen wir Reklamationsendungen innerhalb 14 Tagen nach Eingang in unserem Service-Center.

Sollte in Ausnahmefällen die genannte Bearbeitungszeit überschritten werden, so informieren wir Sie rechtzeitig.

7. **Verschleißteile** - Verschleißteile sind: a) mitgelieferte, an- und/oder eingebaute Batterien / Akkus sowie b) alle modellabhängigen Verschleißteile (siehe Bedienungsanleitung). Von der Garantieleistung ausgeschlossen sind tief entladene bzw. an Gehäuse und oder Batteriepolen beschädigte Batterien / Akkus.

8. **Kostenvorschlag** - Von der Garantieleistung nicht oder nicht mehr erfasste Geräte reparieren wir gegen Berechnung. Auf Nachfrage bei unserem Service-Center können Sie die defekten Geräte für einen Kostenvorschlag einsenden und ggf. dem Service-Center schriftlich (per Post, eMail) die Reparaturfreigabe erteilen. Ohne Reparaturfreigabe erfolgt keine weitere Bearbeitung.

9. **Andere Ansprüche**, als die oben genannten, können nicht geltend gemacht werden.

Die **Garantiebedingungen** gelten nur in der jeweils aktuellen Fassung zum Zeitpunkt der Reklamation und können ggf. unserer Homepage (www.scheppach.com) entnommen werden.

Bei Übersetzungen ist stets die deutsche Fassung maßgeblich.

scheppach GmbH · Günstzburger Str. 69 · 89335 Ichenhausen (Deutschland) · www.scheppach.com

Telefon: +800 4002 4002 (Service-Hotline/Freecall Rufnummer dt. Festnetz**) · Telefax +49 [0] 8223 4002 20 · E-Mail: service@scheppach.com

· Internet: <http://www.scheppach.com>

* Produktabhängig auch über 24 Monate; länderbezogen können erweiterte Garantieleistungen gelten

** Verbindungskosten: kostenlos aus dem deutschen Festnetz

Änderungen dieser Garantiebedingungen ohne Voranmeldung behalten wir uns jederzeit vor.



**Ersatzteile
Zubehör**



Reparatur



Kontakt



Dokumente

Explanation of symbols used on the device





	<p>Warning! Failure to comply with possible danger to life, risk of injury or damage to the tool!</p>
	<p>Caution - Read the operating instructions to reduce the risk of inquiry</p>
	<p>Wear safety goggles!</p>
	<p>Wear ear-muffs!</p>
	<p>Wear a breathing mask!</p>
	<p>Protection class II</p>

Table of contents:	Page:
1. Introduction	21
2. Device description	21
3. Scope of delivery	21
4. Intended use	21
5. General safety notes for power tools	22
6. Technical Data	25
7. Before starting the equipment	26
8. Attachment and operation	26
9. Cleaning, maintenance and repair	28
10. Electrical connection	28
11. Storage and transport.....	29
12. Disposal and recycling.....	29
13. Troubleshooting	30

1. Introduction

Manufacturer

Schepach GmbH

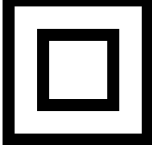
Günzburger Straße 69
D-89335 Ichenhausen

Dear customer,

We wish you much joy and success in working with your new device.

Note:

According to the applicable product liability laws, the manufacturer of the device does not assume liability for damages to the product or damages caused by the product that occurs due to:

- Improper handling,
- Non-compliance of the operating instructions,
- Repairs by third parties, not by authorized service technicians,
- Installation and replacement of non-original spare parts,
- Application other than specified,
- A breakdown of the electrical system that occurs due to the non-compliance of the electric regulations and VDE regulations 0100, DIN 57113 / VDE0113.

We recommend:

Read through the complete text in the operating instructions before installing and commissioning the device. The operating instructions are intended to help the user to become familiar with the machine and take advantage of its application possibilities in accordance with the recommendations. The operating instructions contain important information on how to operate the machine safely, professionally and economically, how to avoid danger, costly repairs, reduce downtimes and how to increase reliability and service life of the machine.

In addition to the safety regulations in the operating instructions, you have to meet the applicable regulations that apply for the operation of the machine in your country. Keep the operating instructions package with the machine at all times and store it in a plastic cover to protect it from dirt and moisture. Read the instruction manual each time before operating the machine and carefully follow its information.

The machine can only be operated by persons who were instructed concerning the operation of the machine and who are informed about the associated dangers. The minimum age requirement must be complied with.

In addition to the safety notices contained in this operating manual and the particular instructions for your country, the generally recognised technical regulations for the operation of identical devices must be complied with.

We accept no liability for damage or accidents which arise due to non-observance of these instructions and the safety information.

2. Device description

1. Grinding plate
2. Front handle
3. Set Screw
4. LED light
5. Setting speed range
6. Locking knob
7. Main handle
8. Power cord
9. Additional handle
10. Connection for dust extractor
11. Telescopic extension
12. Lock for telescopic extension
13. ON/OFF switch
14. Flexible suction hose
15. Hose adaptor
16. Sanding paper
17. Allen key
18. Carbon brushes
19. Cotter pin
20. ON/OFF switch LED

3. Scope of delivery

- 1 Drywall sander
- 1 flexible suction hose (14)
- 6 abrasive sheets (16) (different grain sizes)
- 2 replacement carbon brushes (18)
- 1 Allen key (17)
- 1 Cotter pin (19)

4. Intended use

The intended use of this power tool is the sanding of large areas of drywalls as a preparation before painting or wallpapering using suitable abrasive sheets.

This power tool is neither suited for the preparation of small areas, corners and edges, nor for the removal of wallpaper and the grinding of ceilings and wet grinding. Do not use the power tool for cutting or roughing or polishing. Do not use it together with wire brushes. Do not treat asbestos containing materials with this power tool.

This power tool is solely intended for private use. Do not use the power tool for any other purpose than for the intended one. Any other use beyond the intended use is improper.

For any resulting damage or injury, the user/Operator is held liable, not the manufacturer.

WARNING!

Neither power tools nor packaging materials are toys! Children must not play with plastic bags, foils and small parts! Danger of swallowing and suffocation!

5. General safety notes for power tools

⚠ WARNING: Read all safety warnings, instructions, illustrations and specifications provided with this power tool. Failure to follow all instructions listed below may result in electric shock, fire and/or serious injury.

Save all warnings and instructions for future reference.

The term "power tool" in the warnings refers to your mains-operated (corded) power tool or battery-operated (cordless) power tool.

Work area safety

- a) Keep work area clean and well lit. Cluttered or dark areas invite accidents.
- b) Do not operate power tools in explosive atmospheres, such as in the presence of flammable liquids, gases or dust. Power tools create sparks which may ignite the dust or fumes.
- c) Keep children and bystanders away while operating a power tool. Distractions can cause you to lose control.

Electrical safety

- a) Power tool plugs must match the outlet. Never modify the plug in any way. Do not use any adapter plugs with earthed (grounded) power tools. Unmodified plugs and matching outlets will reduce risk of electric shock.

- b) Avoid body contact with earthed or grounded surfaces, such as pipes, radiators, ranges and refrigerators. There is an increased risk of electric shock if your body is earthed or grounded.
- c) Do not expose power tools to rain or wet conditions. Water entering a power tool will increase the risk of electric shock.
- d) Do not abuse the cord. Never use the cord for carrying, pulling or unplugging the power tool. Keep cord away from heat, oil, sharp edges or moving parts. Damaged or entangled cords increase the risk of electric shock.
- e) When operating a power tool outdoors, use an extension cord suitable for outdoor use. Use of a cord suitable for outdoor use reduces the risk of electric shock.
- f) If operating a power tool in a damp location is unavoidable, use a residual current device (RCD) protected supply. Use of an RCD reduces the risk of electric shock.

Personal safety

- a) Stay alert, watch what you are doing and use common sense when operating a power tool. Do not use a power tool while you are tired or under the influence of drugs, alcohol or medication. A moment of inattention while operating power tools may result in serious personal injury.
- b) Use personal protective equipment. Always wear eye protection. Protective equipment such as a dust mask, non-skid safety shoes, hard hat or hearing protection used for appropriate conditions will reduce personal injuries.
- c) Prevent unintentional starting. Ensure the switch is in the off-position before connecting to power source and/or battery pack, picking up or carrying the tool. Carrying power tools with your finger on the switch or energising power tools that have the switch on invites accidents.
- d) Remove any adjusting key or wrench before turning the power tool on. A wrench or a key left attached to a rotating part of the power tool may result in personal injury.
- e) Do not overreach. Keep proper footing and balance at all times. This enables better control of the power tool in unexpected situations.
- f) Dress properly. Do not wear loose clothing or jewellery. Keep your hair and clothing away from moving parts. Loose clothes, jewellery or long hair can be caught in moving parts.

- g) If devices are provided for the connection of dust extraction and collection facilities, ensure these are connected and properly used. Use of dust collection can reduce dust-related hazards.
- h) Do not let familiarity gained from frequent use of power tools allow you to become complacent and ignore power tool safety principles. A careless action can cause severe injury within a fraction of a second.

Power tool use and care

- a) Do not force the power tool. Use the correct power tool for your application. The correct power tool will do the job better and safer at the rate for which it was designed.
- b) Do not use the power tool if the switch does not turn it on and off. Any power tool that cannot be controlled with the switch is dangerous and must be repaired.
- c) Disconnect the plug from the power source and/or remove the battery pack, if detachable, from the power tool before making any adjustments, changing parts of insert tools, or storing power tools. Such preventive safety measures reduce the risk of starting the power tool accidentally.
- d) Store idle power tools out of the reach of children and do not allow persons unfamiliar with the power tool or these instructions to operate the power tool. Power tools are dangerous in the hands of untrained users.
- e) Maintain power tools and insert tools. Check for misalignment or binding of moving parts, breakage of parts and any other condition that may affect the power tool's operation. If damaged, have the power tool repaired before use. Many accidents are caused by poorly maintained power tools.
- f) Keep cutting tools sharp and clean. Properly maintained cutting tools with sharp cutting edges are less likely to bind and are easier to control.
- g) Use the power tool, accessories and tool bits etc. in accordance with these instructions, taking into account the working conditions and the work to be performed. Use of the power tool for operations different from those intended could result in a hazardous situation.
- h) Keep handles and grasping surfaces dry, clean and free from oil and grease. Slippery handles and grasping surfaces do not allow for safe handling and control of the tool in unexpected situations.

Service

- a) Have your power tool serviced by a qualified repair person using only identical replacement parts. This will ensure that the safety of the power tool is maintained.

Safety notes for all applications- General safety notes for grinding, sanding, working with wire brushes, polishing and cutting by grinding

- a) This power tool must be used as a sandpaper grinder. Observe all safety notes, instructions, illustrations and data which are provided together with the tool. Nonobservance of the following instructions may result in electric shock, fire and/or severe injury.
- b) This power tool is not suited for grinding. Operations with wire brushes, polishing and cutting by grinding. Using the power tool for applications other than the intended ones may result in risks and injury.
- c) Only use accessory parts especially provided for this tool and recommended by the manufacturer. The mere fact that you can mount accessory parts to your power tool does not ensure safe use.
- d) The permissible speed of the insertion tool must be at least as high as the maximum speed specified on the power tool. Accessories with a higher speed may break and fly off.
- e) The outer diameter and the thickness of the insertion tool must comply with the dimensions specified on your power tool. It is not possible to shield or control insertion tools with different dimensions.
- f) Grinding disks, flanges, grinding plates or other accessory parts must exactly mate the grinding spindle of your power tool. Insertion tools which do not exactly mate the grinding spindle of your power tool will perform irregular rotations, cause high vibrations and thus the loss of control.
- g) Do not use damaged insertion tools. Prior to each application, you must check insertion tools such as grinding disks for chippings and cracks, grinding plates for cracks, wear or major abrasion, wire brushes for loose or broken wires. If the power tool or insertion tool falls down, you must check it for damages, or use an undamaged insertion tool. After you have checked and inserted the insertion tool, both you and persons in the vicinity must stay out of the level of the rotating insertion tool, and the tool must be operated at maximum speed for one minute. Most of the damaged insertion tools will break within this test period.

- h) Wear personal protective equipment. Depending on the application of the power tool, you must wear a full face shield, eye protection or goggles. If appropriate, you must wear a dust mask, hearing protection, protective gloves or a special apron which protects you against small grinding chips and material particles. Protect your eyes against foreign objects which fly off during different operations. The purpose of dust masks and breathing equipment is to filter the dust generated during the operation. Long-term exposure to high noise pollution may cause hearing loss.
- i) Make sure that other persons stay a safe distance away from your working area. Persons accessing your working area must wear personal protective equipment. Fragments of the work piece or broken insertion tools may fly off and cause injury even outside the direct working area.
- j) Always hold the tool by its insulated handles when the insertion tool may come into contact with hidden power lines or with the power cord of the power tool. Contact with live lines may energise metal tool parts and cause electric shock.
- k) Keep the power cord away from rotating insertion tools. If you lose control of the power tool, the power cord may be cut or trapped, and your hand or arm may get into the path of the rotating insertion tool.
- l) Never put aside the power tool before the complete halt of the insertion tool. Rotating insertion tools may get in contact with the place of deposit thus causing the loss of control of the tool.
- m) Switch off the power tool while you carry it around. Your clothes may be trapped when unintentionally getting in contact with the rotating insertion tool and the insertion tool may penetrate your body.
- n) The ventilation slots of your power tool must be cleaned on a regular basis. The motor fan sucks in dust, and the accumulation of metal dust may cause electrical risks.
- o) Do not use the power tool in the vicinity of inflammable materials. Sparks may ignite these materials.
- p) Do not use insertion tools which require liquid coolants. Using water or other liquid coolants may cause electric shock.

Further safety notes for all applications - kickback and corresponding safety notes

A kickback is the sudden reaction caused by rotating insertion tools such as a grinding disk, grinding plate, wire brush, etc. which has got caught or which blocks.

Getting caught or blocking results in the immediate stop of the rotating insertion tool.

This accelerates the uncontrolled power tool against the rotary direction of the insertion tool.

If for example a grinding disk gets caught or blocks in the work piece, the edge of the grinding disk which penetrates the work piece may get caught, the grinding disk will make a sudden movement or cause a kickback. As a result, the grinding disk moves towards the operator or away from the operator, depending on the rotary direction of the disk when it blocks. This may also cause the fracture of grinding disks.

Kickbacks are the result of the improper or incorrect use of power tools. Kickbacks can be avoided when observing the following precautionary measures.

- a) Hold the power tool firmly in your hands and bring your body and arms in a position which allows you to adequately react to kickback forces. Always use the additional handle, if available. This ensures you the utmost control of kickback forces or reaction torques when starting your power tool. When taking appropriate precautions, the operator is in the position to control kickback and reaction forces.
- b) Keep your hands away from rotating insertion tools. The insertion tool may move over your hand in the event of a kickback.
- c) Keep your body away from the area where the power tool may move in the event of a kickback. Kickbacks always move the power tool in opposite direction to the movement of the grinding disk at the spot where it blocks.
- d) Corners, sharp edges, etc. must be processed with special care. Make sure that the insertion tool does not bounce back or get trapped on the work piece. The rotating insertion tool tends to jam in corners, at sharp edges or when it bounces back. This may cause the loss of control or a kickback.

Additional safety notes regarding grinding with sandpaper- Special safety notes regarding grinding with sandpaper

- a) Do not use oversized abrasive sheets; always observe the manufacturer's specifications for abrasive sheet dimensions. Abrasive sheets protruding the grinding plate may cause injury or result in the blocking or tearing apart of the abrasive sheet or in kickbacks.

Additional safety notes

- a) Connect a vacuum cleaner to the supplied adapter before starting your operations.
- b) Attention! Keep away grinding dust from open fire. Dust may be explosive.
- c) Always wear goggles and a dust mask when grinding, in particular during overhead work and when processing critical materials! When grinding certain materials (e.g. lead paint, certain types of wood and metal) harmful or noxious dust may be generated. Touching or breathing in such dust may imply risks for the operator or people in the vicinity.

Notes regarding vibration and noise emissions

Reduce noise emissions and vibrations to a minimum!

1. Only use power tools which are free of defects.
2. Maintain and clean the power tool on a regular basis.
3. Adjust your way of working to the power tool.
4. Do not overload your power tool.
5. Have your power tool inspected, if necessary.
6. Switch off the power tool when it is not in use.

Remaining risks

Even if you use this power tool in compliance with the regulations, there are still remaining risks. The following risks may occur due to the type and design of the power tool:

- a) Damage caused to your health resulting from hand/arm vibrations if the power tool is used over a longer period of time or if it is not properly used and maintained.
- b) Injury and damage to property caused by flying off insertion tools which are unexpectedly expelled from the power tool due to sudden damage, wear or incorrect insertion.
- c) Burns and cuts if the insertion tools are touched directly after use and/or with your bare hands.

Warning! This electric tool generates an electromagnetic field during operation which may impair active or passive medical implants under certain circumstances. In order to reduce the risk of severe or lethal injury, we recommend that persons with medical implants consult their doctor and the manufacturer of the medical implant before using the power tool.

6. Technical Data

Nominal voltage:	220-240 V~
Nominal frequency:	50 Hz
Power consumption:	710 W
Nominal speed (oscillation rate) n:	800 - 1800 1/min
Spindle size:	M14
Abrasive paper diameter:	225 mm
Protection class:	II
Weight:	4,9 kg
<hr/>	
Sound level	
Sound pressure level L_{PA} :	94,2 dB(A)
Sound power level L_{WA} :	105,2 dB(A)
Uncertainty K	3 dB(A)
<hr/>	
Hand-arm vibration	
When grinding with abrasive sheets a_h :	5,848 m/s ²
Uncertainty K:	1,5 m/s ²

The specified hand-arm vibration value is based on grinding with an abrasive sheet. Different applications may result in different values.

The noise and vibration values were determined according to EN 60745-1 and EN 60745-2-3.

The specified vibration value was measured on the basis of a standard test method and can be used to compare any kind of power tools.

The specified vibration value can also be used for the initial evaluation of exposure.

Warning! Depending on how you use the power tool, the actual vibration values may deviate from the specified values!

Take measures to protect yourself against vibrations! Make sure to take into account the entire work process, i.e. also times when the power tool is operated without load or switched off! Appropriate measures include the regular maintenance and care of the power tool and its attachments, keeping your hands warm, regular breaks and well planned work processes!

Wear hearing protection.

The effects of noise can cause a loss of hearing.

7. Before starting the equipment

Open the packaging and remove the device carefully. Remove the packaging material as well as the packaging and transport bracing (if available).

Check that the delivery is complete.

Check the device and accessory parts for transport damage.

If possible, store the packaging until the warranty period has expired.

ATTENTION

The device and packaging materials are not toys! Children must not be allowed to play with plastic bags, film and small parts! There is a risk of swallowing and suffocation!

Before you connect the equipment to the mains supply make sure that the data on the rating plate are identical to the mains data.

- Report any damage immediately to the transport company which was used to deliver the power tool.
- Avoid long supply lines (extension cables).
- Do not operate the power tool in a damp or wet room.
- The power tool may only be operated in suitable rooms (well ventilated).

8. Attachment and operation

Installation (fig. 2-3)

- Fold the front and back part together. And then tighten the Set Screw (3).

Fitting the telescopic extension (fig. 4)

Insert the telescopic extension (11) into the connection for the telescopic extension (12) and lock it by twisting as shown in fig. 4.

Note: Adjust the Telescopic Plasterboard Sander with the telescopic extension (11) so that you can work with it most comfortably. The machine can also be used without telescopic extension.

Sandpaper

Selection

1. The grain size of the sandpaper is specified on its rear side. The smaller the specified number, the coarser the graining.
2. Use sandpaper with coarse grain for rough grinding, and sandpaper with fine grain for finishing. We recommend sandpapers with aluminium oxide, silicon carbide or other synthetic abrasives.
3. If you can choose between sandpapers with different graining, you should start with coarse graining sandpaper and complete the grinding process with the finest possible graining. Thus you will get good and smooth grinding results.

How to apply and replace sandpaper

1. Apply the sandpaper (16) to the grinding plate (1) using the Velcro strip mechanism.
2. Align the sandpaper (16) with the grinding plate (1) and press it on evenly.
3. Pull the sandpaper (16) off the grinding plate (1) and replace it with a new one / another one (fig. 7).

Dust extraction

WARNING! Harmful noxious gases may be generated when e.g. lead-containing paint is processed. These gases entail a risk for the operator and the persons in the vicinity!

Therefore only use the power tool in combination with a dust extraction unit, and protect yourself and other persons in the working area with additional suitable personal protective equipment!

When working with this power tool, a lot of dust is generated. The dust extraction unit is very useful if you want to keep your workplace clean. It is possible to combine the extraction system or a vacuum cleaner with the extraction hose (14) which is connected to the adapter for dust extraction.

Insert the hose adaptor (15) into the connection for dust extraction (10 or 12) and lock it by twisting as shown in fig. 5 and 6.

Note: Connect your tool to an extraction unit or vacuum cleaner. This will provide excellent extraction of dust and debris.

Attention! For health safety reasons it is imperative that you use a dust extractor.

Note: Make sure that the vacuum cleaner is suitable for being used together with a power tool.

Brush edge

The grinding head of this power tool is enclosed by a brush edge which offers the following two advantages:

- a) The brush edge protrudes beyond the grinding plate (1) and touches the surface to be processed first. Thus, the grinding plate is positioned in parallel to the working area before the insertion tool comes in contact with the surface which is to be processed. This is to prevent the formation of sickle-shaped recesses caused by the grinding disk edge.
- b) Furthermore, the brush edge prevents the generation of excessive dust. Dust generated during the grinding process is not transported towards the outside but is removed by the extraction system. Make sure before each operation with this power tool that the brush edge is not damaged. Have it replaced if there is damage or wear.

Connection to the power supply

1. Make sure that the power tool is switched off. Always switch the on/off switch (13) to off position before connecting the power tool to the power supply.
2. Plug the power plug into a correctly installed socket which complies with the requirements specified in the technical data.
3. Your power tool is now ready for operation.

Switching on/off

To switch on:

Push the on/ off switch (13)

Continuous operation: (fig. 9)

Secure the on/off switch (13) with the locking button (6)



To switch off:

Press the on/off switch (13) briefly.

Adjusting the oscillation rate (fig. 8)

Before you start working, adjust the oscillation rate according to the application. Use a low number of oscillations for rough grinding, increase the oscillation rate for fine work.

Adjust the oscillation rate by pressing the button (5).

- Press the  button to increase the oscillation rate (fig. 8).
- Press the  button to decrease the oscillation rate (fig. 8).

Note: The insertion tool moves for a short while after having it switched off. Do not put aside the power tool until the insertion tool has come to a complete halt.

Grinding

1. Attach an appropriate abrasive sheet (16) and select the corresponding speed.
2. Hold the power tool securely at the handle surfaces (7, 2) and switch it on as described.
3. Wait until the insertion tool has reached its full operating speed.
4. Hold the grinding plate (1) as parallel as possible to the wall, and touch the surface to be processed with the brush edge first.
5. Apply some pressure to the grinding head (1) such that the insertion tool touches the surface to be processed.
6. Constantly move the power tool over the surface.

Note: If you want to avoid irregular grinding results, do not keep the power tool at one spot for too long.

7. Lift the grinding plate (1) from the surface to be processed before switching off the power tool.
8. Do not put aside the power tool until the insertion tool has come to a complete halt.

Ceiling grinding (fig. 11)

For working in ceiling area, fix the grinding head with a cotter pin (19) (included) as shown in figure 11.

LED light (fig. 10)

To ensure a well lit workplace, use the LED light (4) if necessary.

Press the switch (20) to switch ON/OFF the LED light (4).

After use

1. Switch off the power tool as described, disconnect it from the power supply and let it cool down.
2. Clean and maintain the power tool as described below, and store it carefully.

9. Cleaning, maintenance and repair

WARNING! Unplug the power tool before starting to work on it (e.g. transport, installation, retrofitting, cleaning and maintenance)!

Cleaning

- a) Keep protective devices, ventilation openings and motor housings free from dust and dirt as far as possible.
- b) Wipe the power tool with a clean cloth or remove dust and dirt with compressed air at low pressure (max. 3 bar).
- c) Clean the power tool immediately after each use.
- d) Do not use any detergents or solvents as they may affect the plastic parts of the power tool. Make sure to avoid any water ingress into the tool.

Maintenance

Check the power tool and accessory parts (e.g. insertion tools) for wear and damage before and after each operation. If necessary, replace worn out or damaged parts with new parts and make sure to comply with the operating instructions.

Observe any technical requirements.

Grinding plate, brush edge

Have a qualified specialist replace damaged or worn out grinding plates (9) and brush edges (10) with new ones of the same type.

Replacing the power supply line

Have a damaged power supply line of this power tool replaced by the manufacturer or the customer service or an equally qualified person in order to avoid risks.

Service information

Please note that the following parts of this product are subject to normal or natural wear and that the following parts are therefore also required for use as consumables. Wear parts*: carbon brushes, grinding wheel, brush head, sand paper

* not necessarily included in the scope of delivery!

Spare parts and accessories can be obtained from our service centre. To do this, scan the QR code on the cover page.

Warning! There are no parts inside the power tool which can be serviced by the operator! Never open the power tool! Take it to a qualified specialist for further maintenance!

10. Electrical connection

The electrical motor installed is connected and ready for operation. The connection complies with the applicable VDE and DIN provisions.

The customer's mains connection as well as the extension cable used must also comply with these regulations.

- The product meets the requirements of EN 61000-3-11 and is subject to special connection conditions. This means that use of the product at any freely selectable connection point is not allowed.
- Given unfavourable conditions in the power supply the product can cause the voltage to fluctuate temporarily.
- The product is intended solely for use at connection points that
 - a) do not exceed a maximum permitted supply impedance "Z" ($Z_{max} = 0.382 \Omega$), or
 - b) have a continuous current-carrying capacity of the mains of at least 100 A per phase.
 As the user, you are required to ensure, in consultation with your electric power company if necessary, that the connection point at which you wish to operate the product meets one of the two requirements, a) or b), named above.

Important information

In the event of an overloading the motor will switch itself off. After a cool-down period (time varies) the motor can be switched back on again.

Damaged electrical connection cable.

The insulation on electrical connection cables is often damaged.

This may have the following causes:

- Passage points, where connection cables are passed through windows or doors.
- Kinks where the connection cable has been improperly fastened or routed.
- Places where the connection cables have been cut due to being driven over.
- Insulation damage due to being ripped out of the wall outlet.
- Cracks due to the insulation ageing.

Such damaged electrical connection cables must not be used and are life-threatening due to the insulation damage.

Check the electrical connection cables for damage regularly. Make sure that the connection cable does not hang on the power network during the inspection. Electrical connection cables must comply with the applicable VDE and DIN provisions. Only use connection cables with the marking „H05VV-F“. The printing of the type designation on the connection cable is mandatory.

AC motor:

- The mains voltage must be 220-240 - 240 V~.
- Extension cables up to 25 m long must have a cross-section of 1.5 mm².

Connections and repairs of electrical equipment may only be carried out by an electrician.

Please provide the following information in the event of any enquiries:

- Type of current for the motor
- Machine data - type plate

WARNING! There are no parts inside the power tool which can be serviced by the operator! Never open the power tool! Take it to a qualified specialist for further maintenance!

11. Storage and transport

1. Whenever you do not use the power tool, you must keep it in a dry and well ventilated place out of the reach of children, e.g. on a high cabinet or in a closed place.
2. Keep power tool, instruction manual and accessory parts, if any, together in the original packaging, if possible. Thus you have all information and parts available at any time.
3. Always hold the power tool by its handle.
4. To avoid transport damages, you must pack the power tool or use the original packaging.
5. Protect the power tool against vibrations and shock, especially during transport in vehicles.

12. Disposal and recycling



The equipment is supplied in packaging to prevent it from being damaged in transit. The raw materials in this packaging can be reused or recycled. The equipment and its accessories are made of various types of material, such as metal and plastic. Defective components must be disposed of as special waste. Ask your dealer or your local council.

Old devices must not be disposed of with household waste!







This symbol indicates that this product must not be disposed of together with domestic waste in compliance with the Directive (2012/19/EU) pertaining to waste electrical and electronic equipment (WEEE). This product must be disposed of at a designated collection point. This can occur, for example, by handing it in at an authorised collecting point for the recycling of waste electrical and electronic equipment. Improper handling of waste equipment may have negative consequences for the environment and human health due to potentially hazardous substances that are often contained in electrical and electronic equipment. By properly disposing of this product, you are also contributing to the effective use of natural resources. You can obtain information on collection points for waste equipment from your municipal administration, public waste disposal authority, an authorised body for the disposal of waste electrical and electronic equipment or your waste disposal company.

13. Troubleshooting

Supposed malfunctions, errors or damages are often caused by events which can be remedied by the operator. Therefore check the power tool on the basis of the following table before you contact a specialist. Many malfunctions may thus be remedied.

Problem	Possible cause	Approach
Power tool does not start	Power supply interrupted	Check power supply by connecting another power tool
	Power cord or plug defective	Have an electrician check the tool
	Other electrical defect of the power tool	Have an electrician check the tool
Power tool does not operate with full power	Extension cord too long and/or cross-section too small	Use extension cord with permissible length and/or adequate cross-section
	Power supply (e.g. generator) voltage too low	Connect power tool to an appropriate power supply
Poor operation results	Power tool worn out	Replace insertion tool
	Grinding plate worn out	Have grinding plate replaced
Considerable dust formation	Brush edge worn out	Have brush edge replaced
	Dust extraction not connected / switched on	Connect / switch dust extraction

Vysvětlení symbolů na přístroji

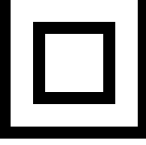
	<p>Pozor! Možná za nedodržení Nebezpečí ohrožení života, riziko zranění nebo poškození náradí!</p>
	<p>Před uvedením do provozu si přečtěte a dodržujte návod k obsluze a bezpečnostní pokyny.</p>
	<p>Noste ochranné brýle!</p>
	<p>Noste ochranná sluchátka!</p>
	<p>Bude-li se při práci prášit, noste ochranu dýchacích cest!</p>
	<p>třída ochrany II</p>

Obsah:	Strana:
1. Úvod.....	33
2. Popis přístroje	33
3. Rozsah dodávky	33
4. Použití v souladu s určením	33
5. Obecné bezpečnostní pokyny pro elektrické nástroje.....	34
6. Technické údaje.....	37
7. Před uvedením do provozu.....	38
8. Montáž a obsluha	38
9. Čištění, údržba a opravy.....	40
10. Elektrické připojení	40
11. Skladování a přeprava.....	41
12. Likvidace a recyklace	41
13. Odstranění závad	42

1. Úvod

Výrobce:

Scheppach GmbH

Günzburger Straße 69
D-89335 Ichenhausen

Vážený zákazníku,

přejeme Vám hodně radosti a úspěchů při práci s Vaším novým přístrojem.

Upozornění:

Výrobce tohoto zařízení neručí podle platného zákona o odpovědnosti za vady výrobku za škody, které vzniknou na tomto zařízení nebo jeho prostřednictvím v případě:

- neodborné manipulace,
- nedodržování návodu k obsluze,
- oprav prostřednictvím třetích osob, neautorizovaných odborníků,
- montáže a výměny neoriginálních náhradních dílů,
- použití, které není v souladu s určením
- výpadků elektrického zařízení v případě nedodržení elektrických předpisů a ustanovení VDE 0100, DIN 57113 / VDE 0113

Mějte na paměti:

Před montáží a zprovozněním si přečtěte celý text návodu k obsluze.

Tento návod k obsluze vám má usnadnit seznámení se zařízením a jeho používání v souladu s určením.

Návod k obsluze obsahuje důležité pokyny, jak se zařízením pracovat bezpečně, odborně a ekonomicky, abyste se vyhnuli rizikům, ušetřili náklady za opravy, omezili dobu nečinnosti a zvýšili spolehlivost a životnost zařízení.

Kromě bezpečnostních ustanovení tohoto návodu k obsluze musíte bezpodmínečně dodržovat předpisy své země, které platí pro provoz zařízení.

Uchovávejte návod k obsluze u zařízení v plastovém obalu, který jej bude chránit před znečištěním a vlhkostí. Před započetím práce si jej musí každý pracovník obsluhy přečíst a pečlivě jej dodržovat.

Se zařízením směji pracovat jen osoby, které jsou poučeny o jeho použití a informovány o nebezpečích, která jsou s ním spojena. Dodržujte minimální požadovaný věk obsluhy.

Kromě bezpečnostních pokynů, které jsou obsaženy v tomto návodu k obsluze, a zvláštních předpisů vaší země, je při provozu konstrukčně stejných strojů zapotřebí dodržovat všeobecně uznávaná technická pravidla.

Nepřebíráme žádnou záruku za nehody nebo škody způsobené nedodržením tohoto návodu a bezpečnostních pokynů.

2. Popis přístroje

1. Brusná deska
2. Přední madlo
3. Upevňovací šroub
4. Světlo LED
5. Nastavení otáček
6. Aretační knoflík
7. Hlavní madlo
8. Síťový kabel
9. Doplnkové madlo
10. Přípojka odsávání prachu
11. Prodloužení odsávacího potrubí
12. Přípojka prodloužení odsávacího potrubí
13. Spínač ZAPÍNÁNÍ/VYPÍNÁNÍ
14. Pružná odsávací hadice
15. Adaptér hadice
16. Brusný papír
17. Inbusový klíč
18. Uhlíkové kartáče
19. Závlačka
20. Spínač ZAPÍNÁNÍ/VYPÍNÁNÍ LED

3. Rozsah dodávky

- 1 bruska na stěny a stropy
- 1 pružná odsávací hadice (14)
- 6 brusných listů (16) (různá zrnitost)
- 2 náhradní uhlíkové kartáče (18)
- 1 inbusový klíč (17)
- 1 závlačka (19)

4. Použití v souladu s určením

Použití tohoto elektrického nástroje v souladu s určením zahrnuje velkoplošné broušení za sucha suchých stěn budov za účelem přípravy před nátěrem nebo tapetováním za použití vhodných brusných listů.

Tento elektrický nástroj není vhodný pro zpracování malých ploch, jakož i rohů a hran. Není dále vhodný pro odbroušení tapet a nesmí být používán k broušení za mokra.

Elektrický nástroj nesmí být používán jako rozbrušovací pila nebo bruska na hrubo, k leštění nebo s drátěnými kartáči. Tímto elektrickým nástrojem nesmí být zpracovávány materiály s obsahem azbestu.

Tento elektrický nástroj je určen výhradně pro soukromé použití v domácnosti a smí být používán pouze v souladu s určením. Jakékoliv jiné použití je v rozporu s určením. Za škody nebo zranění všeho druhu, které vzniknou na základě použití v rozporu s určením, zodpovídá uživatel I obsluhující osoba a ne výrobce.

5. Obecné bezpečnostní pokyny pro elektrické nástroje

Výstraha! Přečtěte si veškeré bezpečnostní pokyny a instrukce! Pokud opomenete dodržovat bezpečnostní pokyny a instrukce, může to způsobit zásah elektrickým proudem, požár a/nebo těžká zranění!

Uschovejte si veškeré bezpečnostní pokyny a instrukce. Pojem „elektrický nástroj“, který je uveden v bezpečnostních pokynech, se vztahuje na elektrický nástroj (se síťovým kabelem), napájený síťovým proudem a na elektrický nástroj, napájený akumulátorem (bez síťového kabelu).

Bezpečnost na pracovišti

- Udržujte svou pracovní oblast čistou a dobře osvětlenou. Pracovní oblasti, ve kterých je nepořádek nebo nejsou osvětlené, mohou vést k nehodám.
- Nepracujte s tímto elektrickým nástrojem v prostředí ohroženém výbuchem, ve kterém se nacházejí hořlavé kapaliny, plyny nebo prach. Elektrické nástroje vytvářejí jiskry, které by mohly zapálit prach nebo výpary.
- Udržujte děti nebo jiné osoby během používání elektrického nástroje v patřičné vzdálenosti. Při nesoustředěnosti můžete ztratit kontrolu nad elektrickým nástrojem.

Elektrická bezpečnost

- Přípojná zástrčka elektrického nástroje musí být vhodná pro danou zásuvku. Zástrčka se nesmí žádným způsobem měnit. V kombinaci s uzemněnými elektrickými nástroji nepoužívejte žádné zásuvkové adaptéry. Nezměněné zástrčky a vhodné zásuvky zmenšují riziko zasažení elektrickým proudem.

- Zabraňte kontaktu těla s uzemněnými povrchy jako trubkami, topení, sporáky a chladničkami. Je-li vaše tělo uzemněné, hrozí zvýšené riziko zasažení elektrickým proudem.
- Elektrické nástroje chraňte před deštěm a vlhkem. Vniknutí vody do elektrického nástroje zvyšuje riziko zásahu elektrickým proudem.
- Přípojovací vedení nepoužívejte k přenášení a zavěšení elektrického nástroje, nebo k vytažení zástrčky ze zásuvky. Přípojovací vedení chraňte před horkem, olejem, ostrými hranami nebo pohyblivými díly. Poškozené nebo zamotané přípojně vedení zvyšuje riziko zasažení elektrickým proudem.
- Používáte-li elektrický nástroj venku, používejte prodlužovací kabely vhodné i pro venkovní použití. Používání vhodného prodlužovacího vedení vhodného pro venkovní použití snižuje riziko zasažení elektrickým proudem.
- Pokud není možno zabránit provozu elektrického nástroje ve vlhkém prostředí, používejte proudový chránič. Použití spínače s proudovým chráničem zmiňuje riziko zasažení elektrickým proudem.

Bezpečnost osob

- Při práci s elektrickým nástrojem buďte pozorní a neustále dávejte pozor na to, co děláte a postupujte vždy s rozvahou. Nepoužívejte elektrický nástroj, jste-li unavení nebo pod vlivem drog, alkoholu nebo léků. Okamžik nepozornosti při používání elektrického nástroje může vést k vážným zraněním.
- Používejte osobní ochranné pracovní prostředky a vždy ochranné brýle. Použití osobních ochranných pracovních prostředků jako je protiprachová maska, protiskluzová bezpečnostní obuv, ochranná helma nebo ochrana sluchu podle druhu a způsobu použití elektrických nástrojů zmenšuje riziko zranění.
- Zabraňte neúmyslnému uvedení do provozu. Přesvědčte se, že je elektrický nástroj vypnutý, než jej připojíte k napájení proudem a/nebo akumulátoru a než jej budete zvedat nebo nosit. Máte-li při přenášení elektrického nástroje prst na spínači nebo zapojíte-li elektrický nástroj do zásuvky zapnutý, může to vést k nehodám.
- Před zapnutím elektrického nástroje odstraňte veškeré seřizovací nástroje nebo klíče. Nástroj nebo klíč, který se nachází v otáčejícím se dílu elektrického nástroje, může vést ke zraněním.

- e) Vyhněte se nestabilnímu držení těla. Zajistěte si jistý postoj a udržujte se v rovnováze. Tak můžete elektrický nástroj v nečekaných situacích lépe udržet pod kontrolou.
- f) Noste vhodný oděv. Nenoste volný oděv nebo šperky. Udržujte vlasy a oděv v bezpečné vzdálenosti od pohybujících se dílů. Volný oděv, šperky nebo dlouhé vlasy mohou být zachyceny rotujícími díly.
- g) Je-li možné namontovat zařízení pro odsávání a zachycování prachu, je třeba je namontovat a správně používat. Používání odsávání prachu může snížit ohrožení prachem.
- h) Nenechte se ukolébat falešným pocitem bezpečí a nepřeskočte bezpečnostní pravidla pro elektrické nástroje, i když je po častém používání elektrického nástroje znáte. Nedbalé chování může vést ve zlomku sekundy k těžkým zraněním.
- g) Použijte elektrický nástroj, příslušenství, nástavce atd. v souladu s instrukcemi. Berte při tom ohled na pracovní podmínky a činnost, jež má být provedena. Používání elektrických nástrojů pro jiné než určené aplikace může vést k nebezpečným situacím.
- h) Rukojeti a úchopné plochy udržujte suché, čisté a bez oleje a tuku.
Kluzké rukojeti a úchopné plochy neumožňují bezpečnou obsluhu a kontrolu elektrického nástroje v nepředvídatelných situacích.

Servis

- a) Nechte svůj elektrický nástroj opravovat pouze kvalifikovaným odborným personálem a pouze za použití originálních náhradních dílů. Tím se zajistí, aby zůstala zachována bezpečnost elektrického nástroje.

Používání a manipulace s elektrickým nástrojem

- a) Nepřetěžujte elektrický nástroj. Pro svou práci používejte vhodný elektrický nástroj. S vhodným elektrickým nástrojem budete pracovat lépe a bezpečněji v udávaném rozsahu výkonu.
- b) Nepoužívejte elektrický nástroj, jehož vypínač je vadný. Elektrický nástroj, který již nelze zapnout nebo vypnout, je nebezpečný a musí být opraven.
- c) Než budete provádět nastavení nástroje, měnit díly vloženého nástroje nebo elektrický nástroj odložíte, vytáhněte zástrčku ze zásuvky a/nebo vyjměte vyjímatelný akumulátor. Toto preventivní bezpečnostní opatření brání neúmyslnému spuštění elektrického nástroje.
- d) Přechnovávejte nepoužívané elektrické nástroje mimo dosah dětí. Nenechte elektrický nástroj používat osoby, které s ním nejsou seznámeny nebo si nepřečetly tento návod. Elektrické nástroje představují nebezpečí, jsou-li používány nezkušenými osobami.
- e) O elektrické nástroje a nástavec pečlivě pečujte. Kontrolujte, zda pohyblivé díly fungují bezvadně a nejsou vzpříčené, zda nejsou prasklé nebo tak poškozené, že je omezena funkčnost elektrického nástroje. Poškozené díly nechte před používáním elektrického nástroje opravit. Příčinou mnoha nehod je špatně udržovaný elektrický nástroj.
- f) Udržujte řezné nástroje ostré a čisté. Pečlivě udržované řezné nástroje s ostrými břity se méně přičí a lze je snadněji vést.

Bezpečnostní pokyny pro všechny aplikace - společné bezpečnostní pokyny pro broušení, broušení smirkovým papírem, práce s drátěnými kartáči, leštění a rozbrušování

- a) Tento elektrický nástroj se používá jako bruska se smirkovým papírem. Dodržujte všechny bezpečnostní pokyny, instrukce, znázornění a údaje, které obdržíte s přístrojem. Pokud nebudete dodržovat následující instrukce, může dojít k zásahu elektrickým proudem, požáru a/nebo závažným zraněním.
- b) Tento elektrický nástroj není vhodný pro broušení, práci s drátěnými kartáči, leštění a rozbrušování. Používání způsobem, pro který elektrický nástroj není určen, může způsobit nebezpečí a zranění.
- c) Nepoužívejte příslušenství, které nebylo výrobcem doporučeno speciálně pro tento elektrický nástroj. Pouze to, že můžete příslušenství na elektrický nástroj připevnit, nezaručuje bezpečné použití.
- d) Přípustný počet otáček používaného nástroje musí být minimálně tak vysoký, jako maximální počet otáček uvedený na elektrickém nástroji. Příslušenství, které se otáčí rychleji, než je přípustné, se může rozlomit a odlétnout.
- e) Vnější průměr a tloušťka nástavce musí odpovídat rozměrům vašeho elektrického nástroje. Chybně vyměšené nástavce nelze dostatečně odstínit nebo zkontrolovat.

- f) Brusné kotouče, příruby, brusné talíře nebo další příslušenství musí přesně odpovídat větenu brusného kotouče vašeho elektrického nástroje. Nástavce, které přesně neodpovídají větenu brusného kotouče vašeho elektrického nástroje, se otáčí nerovnoměrně, velmi silně vibrují a mohou vést ke ztrátě kontroly.
- g) Nepoužívejte poškozené nástavce. Před každým použitím zkontrolujte nástavce jako jsou brusné kotouče, zda na nich nejsou odražená a trhliny, brusné talíře, zda na nich nejsou trhliny, opotřebení nebo silná abraze, drátěné kartáče, zda nejsou uvolněné nebo zlomené dráty. Pokud dojde k pádu elektrického nástroje nebo nástavce, zkontrolujte, zda nejsou poškozené, nebo použijte nepoškozený nástavec. Po kontrole a nasazení nástavce zůstaňte vy a další osoby v blízkosti mimo úroveň rotujícího nástavce a nechte přístroj jednu minutu běžet na maximální otáčky. Poškozené nástavce se většinou v této zkušební době zlomí.
- h) Noste osobní ochrannou výstroj. Použijte podle aplikace ochranu obličeje, ochranu zraku nebo ochranné brýle. Pokud je to přiměřené, noste ochrannou masku proti prachu, ochranu sluchu, ochranné rukavice nebo speciální roušku, které vás ochrání před malými částicemi z broušení a materiálu. Oči by měly být chráněny pře odlétávajícími cizími tělesy, které vznikají při různých způsobech použití. Ochranná maska proti prachu nebo dýchací maska musí při použití filtrovat vznikající prach. Pokud jste dlouhou dobu vystaveni vysokému hluku, můžete utrpět ztrátu sluchu.
- i) Dbejte na bezpečnou vzdálenost dalších osob od vaší pracovní oblasti. Všechny osoby, které vstoupí do pracovní oblasti, musí nosit osobní ochrannou výstroj. Úlomky obrobku nebo zlomené nástavce mohou odlétávat a způsobit zranění i mimo samotnou pracovní oblast.
- j) Držte přístroj pouze za izolovaná madla, když provádíte práce, při kterých nástavec přijde do kontaktu se skrytým proudovým vedením nebo s vlastním síťovým kabelem. Kontakt s vedením pod napětím může také přivést napětí do kovových součástí přístroje a vést k zásahu elektrickým proudem.
- k) Udržujte síťový kabel v dostatečné vzdálenosti od rotujících nástavců. Ztratíte-li nad přístrojem kontrolu, může dojít k protnutí nebo zachycení síťového kabelu a vaše ruka nebo paže se může dostat do rotujícího nástavce.

- l) Elektrický nástroj nikdy neodkládejte, než se nástavec zcela zastaví. Rotující nástavec se může dostat do kontaktu s odkládací plochou, čímž můžete nad elektrickým nástrojem ztratit kontrolu.
- m) Nenechávejte elektrický nástroj v chodu během jeho přenášení. Váš oděv může být náhodným kontaktem zachycen rotujícím nástavcem a nástavec může vniknout do vašeho těla.
- n) Čistíte pravidelně ventilační otvory svého elektrického nástroje. Ventilátor motoru vtahuje prach do skříně a silně nahromadění kovového prachu může způsobit ohrožení elektrickým proudem.
- o) Nepoužívejte elektrický nástroj v blízkosti hořlavých materiálů. Jiskry mohou tyto materiály vznítit.
- p) Nepoužívejte nástavce, vyžadující kapalná chladiva. Použití vody nebo jiných kapalných chladiv může vést k zasažení elektrickým proudem.

Další bezpečnostní pokyny pro všechny aplikace - zpětný ráz a příslušné bezpečnostní pokyny
Zpětný ráz je náhlá reakce v důsledku zaháknutí nebo zablokování otáčejícího se nástavce, jako brusného kotouče, brusných talířů, drátěného kartáče atd. Zaháknutí nebo zablokování vede k náhlému zastavení rotujícího nástavce. Tím dojde ke zrychlení nekontrolovaného elektrického nástroje proti směru nástavce v místě zablokování.

Pokud se např. o obrobek zahákne nebo zablokuje brusný kotouč, může se hrana brusného kotouče, která se zaboří do obrobku, zachytit, a tím brusný kotouč vylomit nebo způsobit zpětný ráz.

Brusný kotouč se pak bude pohybovat směrem k obsluhující osobě nebo od ní pryč, v závislosti na směru otáčení kotouče v místě zablokování. Přitom se mohou brusné kotouče i zlomit.

Zpětný ráz je důsledkem chybného nebo nesprávného používání elektrického nástroje.

Tomu lze zabránit vhodnými preventivními opatřeními, popsány dále.

- a) Dobře elektrický nástroj držte a uveďte své tělo a ruce do polohy, ve které můžete zachytit síly zpětných odrazů. Používejte vždy přidavný úchop, pokud je k dispozici, abyste při rozběhu měli co možná největší kontrolu nad zpětnými rázy nebo reakčními momenty. Obsluha může pomocí vhodných opatření ovládat síly zpětného rázu a reakční síly.
- b) Nikdy nepřibližujte ruce k rotujícím nástavcům. Pohyb nástavce může při zpětném rázu zasáhnout vaši ruku.

- c) Nevstupujte tělem do oblasti, do které se elektrický nástroj pohybuje při zpětném rázu. Zpětný ráz vysílá elektrický nástroj do protisměru k pohybu brusného kotouče v místě zablokování.
- d) Pracujte zvláště opatrně v oblasti rohů, ostrých hran atd. Zabraňte odrazu nástavců od obrobku a jejich vzpříčení. Rotující nástavec má u rohů, ostrých hran nebo při odrazu sklon ke vzpříčení. To způsobí ztrátu kontroly nebo zpětný odraz.

Dodatečné bezpečnostní pokyny pro broušení smirkovým papírem - Zvláštní bezpečnostní pokyny pro broušení smirkovým papírem

- a) Nepoužívejte nadměrné brusné listy, ale řiďte se údaji výrobce o velikosti brusného listu. Brusné listy, přecházející přes brusný talíř, mohou způsobit zranění, jakož i zablokování, roztržení brusných listů nebo způsobit zpětný ráz.

Doplňující bezpečnostní pokyny

- a) Pro práci připojte na dodaný adaptér odsavač prachu.
- b) Pozor! Nenechte prach z broušení proniknout do blízkosti otevřeného ohně, prach může být výbušný.
- c) Při broušení, a zejména při broušení nad úrovní hlavy, a při zpracování nebezpečných materiálů vždy noste ochranné brýle a ochrannou masku proti prachu! Při broušení určitých materiálů (např. olovnatých barev, některých druhů dřeva a kovu) vzniká škodlivý nebo jedovatý prach.

Kontakt nebo vdechnutí tohoto prachu může znamenat ohrožení obsluhy nebo osob, zdržujících se v blízkosti.

Upozornění pro vytváření vibrací a hluku

Omezte tvorbu hluku a vibrací na minimum!

1. Používejte pouze bezvadné elektrické nástroje.
2. Pravidelně provádějte údržbu a čištění elektrického nástroje.
3. Přizpůsobte svůj styl práce elektrickému nástroji.
4. Nepřetěžujte elektrický nástroj.
5. Případně nechte elektrický nástroj přezkoušet.
6. Elektrický nástroj vypněte, když se nepoužívá.

Zbytková rizika

I když obsluhujete tento elektrický nástroj podle předpisů, vždy hrozí zbytková rizika. Niže uvedená nebezpečí se mohou vyskytnout v souvislosti s typem konstrukce a provedením tohoto elektrického nástroje:

- a) Pokud se zařízení používá delší dobu nebo není řádně ovládáno nebo udržováno, může dojít k poškození zdraví způsobenému vibracemi rukou a paží.
- b) Zranění a věcné škody, způsobené odlétávajícími nástavci, které jsou neočekávaně vymrštěny z elektrického nástroje z důvodu náhlého poškození, opotřebení nebo nesprávné montáže.
- c) Popáleniny a řezná zranění, pokud nástavce přijdou do kontaktu přímo po použití a/nebo s nechráněnou kůží.

Výstraha! Tento elektrický nástroj vytváří během provozu elektromagnetické pole. Toto pole může za určitých podmínek ovlivňovat aktivní nebo pasivní zdravotní implantáty. Pro snížení rizika vážných nebo smrtelných úrazů doporučujeme osobám se zdravotními implantáty, aby se před obsluhou tohoto elektrického nástroje obrátily na svého lékaře nebo na výrobce zdravotního implantátu.

6. Technické údaje

Jmenovité napětí:	220-240 V~
Jmenovitá frekvence:	50 Hz
Příkon:	710 W
Jmenovité otáčky (poměr kruhových rázů) n:	800 - 1800 1/min
Velikost vřetena:	M14
Průměr brusného papíru:	225 mm
Třída ochrany:	II
Hmotnost:	4,9 kg
Hodnoty hluku:	
Akustická hladina L_{pA} :	94,2 dB(A)
Hladina akustického tlaku L_{WA} :	105,2 dB(A)
Kolisavost K	3 dB(A)
Vibrace ruka - paže:	
při broušení s brusným listem a_h	5,848 m/s ²
Kolisavost K:	1,5 m/s ²

Uvedená hodnota vibrací ruka - paže se zakládá na broušení s brusným listem. Jiné způsoby použití mohou vést k jiným hodnotám.

Hodnoty hluku a vibrací byly stanoveny podle EN 60745-1 a EN 60745-2-3.

Uvedená hodnota vibrací byla měřena normovaným zkušebním postupem a může být použita ke srovnání elektrického nástroje s jiným.

Uvedenou hodnotu vibrací lze také použít k prvnímu odhadu při výpadku.

Výstraha! V závislosti na tom, jakým způsobem elektrický nástroj používáte, se mohou skutečné hodnoty vibrací lišit od uvedených! Proveďte opatření na ochranu před zatížením vibracemi!

Zohledněte přitom celý pracovní postup, tedy také dobu, kdy elektrický nástroj pracuje bez zatížení nebo je vypnutý!

Vhodná opatření zahrnují mimo jiné pravidelnou údržbu a péči o elektrický nástroj a nástrojové nástavce, udržování rukou v teple, pravidelné přestávky, jakož i dobré plánování pracovních postupů!

Noste ochranu sluchu.

Působení hluku může vést ke ztrátě sluchu.

7. Před uvedením do provozu

Otevřete balení a opatrně vyjměte přístroj.

Odstraňte materiál obalu a obalové a přepravní pojistky (pokud je jimi výrobek opatřen).

Zkontrolujte, zda je obsah dodávky úplný.

Zkontrolujte přístroj a díly příslušenství, zda se při přepravě nepoškodily.

Uchovejte obal dle možností až do uplynutí záruční doby.

POZOR

Přístroj a obalové materiály nejsou hračka! Dětem nepatří do rukou plastické sáčky, fólie ani drobné součástky! Hrozí nebezpečí jejich spolknutí a udušení!

Před připojením se přesvědčte, že jsou údaje na typovém štítku shodné s údaji sítě.

- Případné škody ihned nahlaste přepravní společnosti, která vám elektrický nástroj dodala.
- Předcházejte používání dlouhých přívodních vedení (prodlužovacího kabelu).
- Elektrický nástroj nepoužívejte ve vlhkém nebo mokřem prostředí.
- Elektrický nástroj se smí provozovat pouze ve vhodných (dobře větraných) prostorách.

8. Montáž a obsluha

Instalace (obr. 2-3)

- Sklopte přední a zadní díl k sobě a dotáhněte upevňovací šroub (3).

Montáž prodloužení odsávacího potrubí (obr. 4)

Zasuňte prodloužení odsávacího potrubí (11) do přípojky na prodloužení odsávacího potrubí (12) a zajistěte je podle obr. 4.

Upozornění: Brusku na stěny a stropy s prodloužením odsávacího potrubí (11) nastavte tak, abyste s ní mohli pohodlně pracovat. Stroj lze používat také bez prodloužení odsávacího potrubí.

Brusný papír

Výběr

1. Zrnitost papíru je uvedena na jeho hlavní straně. Čím nižší je uvedené číslo, tím hrubší je zrnitost.
2. Používejte hrubozrnný brusný papír pro hrubé brusné práce a jemnozrnný papír pro konečné úpravy. Lze doporučit brusný papír s oxidem hliníovým, karbidem křemíku nebo jinými syntetickými brusivami.
3. Pokud máte na výběr brusný papír s různými stupni zrnitosti, začněte s hrubou zrnitostí a dokončujte s nejjemnější zrnitostí, aby se docílilo dobrého resp. hladkého výsledku broušení.

Přípevnění a výměna

1. Připevněte brusný papír (16) pomocí mechanismu suchého zipu na brusnou desku (1).
2. Vyrovnajte brusný papír (16) na brusnou desku (1) a stejnoměrně přitlačte.
3. K výměně brusného papíru za nový/ jiný (Obr. 7) brusný papír (16) stáhněte z brusné desky (1).

Odsávání prachu

Výstraha! Při zpracování např. nátěru s obsahem olova mohou vznikat škodlivé/jedovaté plyny. Ty představují nebezpečí jak pro uživatele, tak i pro osoby, nacházející se v blízkosti!

Používejte proto tento elektrický nástroj pouze se zařízením na odsávání prachu a chráňte navíc sebe i jiné osoby v pracovní oblasti vhodným osobním ochranným vybavením!

Při práci s tímto elektrickým nástrojem vzniká velké množství prachu. Odsávání prachu je velmi užitečné pro udržování vaší pracovní oblasti v čistotě. Odsávací zařízení nebo odsavač prachu mohou být spojeny s odsávací hadicí (14), připojenou na přípojku pro odsávání prachu.

Zasuňte prodloužení odsávacího potrubí (15) do přípojky odsávání prachu (10 nebo 12) a zajistěte je podle obr. 5 a 6.

Upozornění: Svůj nástroj připojte k odsávací jednotce nebo vysavači. Umožní to vynikající odsávání prachu a usazenin.

m Pozor! Bezpodmínečně používejte odlučovač prachu. Upozornění: Ujistěte se, že je odsavač prachu vhodný pro používání s elektrickým nástrojem.

Kartáčový okraj

Brusná hlava tohoto elektrického nástroje je lemována kartáčovým okrajem. To nabízí dvě výhody:

- Kartáčový okraj přesahuje přes brusnou desku (1) a dosedá na zpracovávanou plochu jako první. Tak je brusná deska nastavena paralelně s pracovní plochou, než se vložený nástroj dostane do kontaktu se zpracovávanou plochou. Tak se zabrání vzniku srpovitých prohlubní vlivem okraje brusného kotouče.
- Kromě toho kartáčový okraj zabraňuje nadměrné tvorbě prachu. Díky kartáčům se prach, vznikající při broušení, nedostane ven, ale je likvidován odsávacím systémem. Před každou prací s tímto elektrickým nástrojem se ujistěte, že je kartáčový okraj neporušený.

Nechte ho vyměnit, pokud zjistíte poškození nebo opotřebení.

Přípojka k napájení proudem

- Zajistěte, aby byl elektrický nástroj vypnutý. Přepněte vždy spínač zapnutí/ vypnutí (13) před připojením napájení proudem nejdříve do polohy Vyp.
- Zapojte síťovou zástrčku do zásuvky, nainstalované v souladu s předpisy, a která odpovídá příslušným požadavkům v souladu s technickými údaji.
- Váš elektrický nástroj je nyní připraven k provozu.

Zapnutí/vypnutí

Zapnutí:

Stiskněte spínač zapnutí/ vypnutí (13)

Trvalý provoz: (Obr. 9)

Zajistěte spínač zapnutí/ vypnutí (13) zajišťovacím knoflíkem (6).



Vypnutí:

Stiskněte krátce spínač zapnutí/ vypnutí (13).

Nastavení otáček (obr. 8)

Před zahájením práce nastavte otáčky podle použití. Pro hrubé brusné práce použijte nízké otáčky, pro jemné práce je zvyšte.

Otáčky přenastavíte stisknutím tlačítka (5).

- Pro zvýšení otáček stiskněte tlačítko  (obr. 8).
- Pro snížení otáček stiskněte tlačítko  (obr. 8).

Upozornění: Vložený nástroj po vypnutí dobíhá. Vyčkejte, než se vložený nástroj zastaví, než odložíte elektrický nástroj.

Broušení

- Připevněte vhodný brusný list (16) a zvolte vhodné otáčky.
- Držte elektrický nástroj pevně za plochy úchopu (7, 2) a zapněte ho popsáním způsobem.
- Vyčkejte, než vložený nástroj dosáhne plnou pracovní rychlost.
- Veďte brusnou desku (1) co nejvíce paralelně se stěnou a přiložte ji ke zpracovávané ploše nejdříve kartáčovým okrajem.
- Vyvíňte mírný tlak na brusnou hlavu (1) pro přiložení vloženého nástroje na zpracovávanou plochu.
- Pohybujte elektrickým nástrojem po ploše stejnými pohyby.

Upozornění: Nedržte elektrický nástroj příliš dlouho na jednom místě, aby se zabránilo nestejnomyšlnému výsledku broušení.

- Zdvihněte brusnou desku (1) ze zpracovávané plochy, než elektrický nástroj vypnete.
- Vyčkejte, než se vložený nástroj zastaví, než odložíte elektrický nástroj.

Broušení stropu (obr. 11)

Pro práce v oblasti stropu upevněte brusnou hlavu pomocí závlačky (19) (je součástí dodávky), jak ukazuje obrátek 11.

Kontrolka LED (obr. 10)

Abyste zajistili dobré osvětlení pracoviště, použijte případně svítidlo LED (4).

Pro rozsvícení a zhasnutí svítidla LED (4) stiskněte spínač (20).

Po použití

1. Elektrický nástroj vypněte popsáním způsobem, odpojte ho od napájení proudem a nechte vychladnout.
2. Elektrický nástroj vyčistěte a proveďte údržbu způsobem, popsáním níže, a následně ho pečlivě uskladněte.

9. Čištění, údržba a opravy

Výstraha! Před zahájením veškerých prací na elektrickém nástroji sami (např. přeprava, montáž, vybavování, čištění, údržba) vytáhněte síťovou zástrčku ze zásuvky!

Čištění

- a) Udržujte ochranná zařízení, ventilační otvory a plášť motoru pokud možno bez prachu a nečistot.
- b) Otřete elektrický nástroj čistou utěrkou nebo ho vyfoukejte nízkým tlakem stlačeného vzduchu (max. 3 bar).
- c) Čištění elektrického nástroje provádějte přímo po každém použití.
- d) Nepoužívejte žádné čisticí prostředky nebo rozpouštědla; mohly by poškodit plastové díly přístroje. Dbejte na to, aby se dovnitř přístroje nemohla dostat voda.

Údržba

Před a po každém použití elektrického nástroje a dílů příslušenství (např. vloženého nástroje) zkontrolujte, zda nejsou opotřebené nebo poškozené. Vyměňte je případně způsobem, popsáním v tomto návodu k obsluze, za nové. Respektujte přitom technické požadavky.

Brusná deska, kartáčový okraj

Nechte brusnou desku (9) a kartáčový okraj (10) při poškození nebo silném opotřebení vyměnit kvalifikovaného pracovníka za nové, stejného typu.

Výměna síťového přívodního vedení

Poškozené vedení pro připojení na síť musí být pro zabránění ohrožení vyměněno výrobcem nebo jeho servisem nebo podobným způsobem kvalifikovanou osobou. Upozornění! Uvnitř elektrického nástroje se nenachází díly, na kterých by mohl provádět údržbu uživatel! Nikdy elektrický nástroj neotvírejte! Pro důkladné práce údržby ho předejte kvalifikovanému odborníkovi!

Servisní informace

Je nutno dbát na to, že v případě tohoto výrobku následující díly podléhají opotřebením, které je dáno používáním nebo se tak děje přirozeně, příp. že na následující díly je pohlíženo jako na spotřební materiál.

Díly podléhající opotřebením*: Uhlíkové kartáče, Brusný talíř, Kartáčková hlavice, brusný papír

* není nutně zahrnuto v obsahu dodávky!

Náhradní díly a příslušenství obdržíte v našem servisním středisku. Naskenujte k tomu QR kód na titulní straně.

10. Elektrické připojení

Instalovaný elektromotor je připojen v provozuschopném stavu. Přípojka musí odpovídat příslušným předpisům VDE a DIN. Těmto předpisům musí odpovídat síťová přípojka zákazníka i použité prodlužovací kabely.

Vadný elektrický přívodní kabel

U elektrických přívodních kabelů často dochází k poškození izolace.

Jeho příčinami mohou být:

- Poškození tlakem, je-li přívodní kabel veden oknem nebo štěrbinou ve dveřích.
- Prohnutí kvůli nevhodnému upevnění nebo vedení přívodního kabelu.
- Zlomení kvůli přejíždění přes přívodní kabel.
- Poškození izolace kvůli vytržení z elektrické zásuvky ve stěně.
- Praskliny v důsledku stárnutí izolace.

Tyto vadné elektrické přívodní kabely nesmí být používány a kvůli poškození izolace jsou životu nebezpečné.

Pravidelně kontrolujte, zda elektrické přívodní kabely nejsou poškozeny. Dávejte pozor, aby nebyl přívodní kabel při kontrole připojen do elektrické sítě.

Elektrické přívodní kabely musejí odpovídat příslušným předpisům VDE a DIN. Používejte pouze přívodní kabely s označením H05VV-F. Uvedení typového označení na přívodním kabelu je povinné.

Motor na střídavý proud

- Napětí v síti musí činit 220-240 V~.
- Prodlužovací kabely do délky 25 m mít průměr 1,5 milimetru čtverečního.

Připojení a opravy elektrického vybavení mohou provést pouze odborní elektrikáři.

Při zpětných dotazech uvádějte prosím tyto údaje:

- Typ proudu napájecího motor
- Údaje z typového štítku stroje
- Údaje z typového štítku motoru

11. Skladování a přeprava

1. Pokud elektrický nástroj nepoužíváte, uchovávejte ho na suchém, dobře větraném místě mimo dosah dětí, např. na vysoké skříni nebo na uzamčeném místě.
2. Uchovávejte elektrický nástroj, návod k obsluze, a příp. příslušenství podle možnosti společně v originálním obalu. Tak máte stále po ruce všechny informace a díly.
3. Elektrický nástroj vždy noste za madla.
4. K zamezení poškození při přepravě elektrický nástroj zabalte nebo použijte originální obal.
5. Chraňte elektrický nástroj před vibracemi a otřesy, zejména při přepravě ve vozidlech.

12. Likvidace a recyklace



Zařízení je v obalu, aby se zabránilo přepravním škodám. Tento obal je surovina a lze ho tudíž recyklovat nebo vrátit do oběhu surovin. Zařízení a jeho příslušenství se skládají z různých materiálů, jako např. kov a plasty. Vadné součásti zlikvidujte jako speciální odpad. Zeptejte se ve specializovaném obchodě nebo na správě obce!

Odpadní zařízení nesmějí být likvidována spolu s domácím odpadem!









Tento symbol upozorňuje, že tento výrobek nesmí být podle směrnice o odpadních elektrických a elektronických zařízeních (2012/19/EU) a vnitrostátních zákonů likvidován spolu s domácím odpadem. Tento výrobek musí být odevzdán ve sběrném středisku určeném k tomuto účelu. To lze provést například vrácením při nákupu podobného výrobku nebo odevzdáním v autorizovaném sběrném středisku pro recyklaci odpadních elektrických a elektronických zařízení. Nesprávné zacházení s odpadními zařízeními může mít vzhledem k potenciálně nebezpečným látkám, které jsou v odpadních elektrických a elektronických zařízeních často obsažené, negativní dopad na životní prostředí a lidské zdraví. Správnou likvidací tohoto výrobku přispíváte také k efektivnímu využívání přírodních zdrojů. Informace o sběrných střediscích pro odpadní zařízení můžete získat u svého magistrátu, veřejnoprávní instituce pro nakládání s odpady, autorizovaného orgánu pro likvidaci odpadních elektrických a elektronických zařízení nebo služby svozu odpadu.

13. Odstranění závad

Domnělé chybné funkce, poruchy nebo poškození jsou často způsobeny z příčin, které mohou být odstraněny samotným uživatelem. Überprüfen Sie das Elektrowerkzeug deshalb vor dem Kontaktieren einer Fachkraft anhand der untenstehenden Tabelle. In den meisten Fällen lassen sich Störungen so schnell beheben.

Porucha	Možná příčina	Řešení
Elektrický nástroj se nespouští	Přerušeno napájení proudem	Zkontrolujte napájení proudem připojením jiného elektrického nástroje
	Síťový kabel nebo zástrčka vadné	Kontrola elektrikářem
	Jiná elektrická závada elektrického nástroje	Kontrola elektrikářem
Elektrický nástroj nepracuje na plný výkon	Příliš dlouhý prodlužovací kabel a/ nebo s příliš malým průřezem	Použijte prodlužovací kabel přípustné délky a/ nebo průřezu
	Napájení proudem (např. generátor) má příliš nízké napětí	Elektrický nástroj připojte k vhodnému napájení proudem
Chybný pracovní výsledek	Vložený nástroj opotřebený	Nechte vložený nástroj vyměnit
	Brusná deska opotřebená	Nechte brusnou desku vyměnit
Silná prašnost	Kartáčový okraj opotřebený	Kartáčový okraj vyměňte
	Odsávání prachu není připojení/ zapnuté	Odsávání prachu připojte / zapněte

Vysvetlenie symbolov na prístroji

	<p>Pozor! Nebezpečenstvo ohrozenia života, riziko zranenia alebo poškodenia náradia v prípade nedodržania pokynov!</p>
	<p>Pred uvedením do prevádzky si prečítajte návod na obsluhu a bezpečnostné upozornenia a dodržiavajte ich!</p>
	<p>Noste ochranné okuliare!</p>
	<p>Noste ochranu sluchu!</p>
	<p>Pri tvorbe prachu noste ochranu dýchania!</p>
	<p>trieda ochrany II</p>

Obsah:	Strana:
1. Úvod.....	45
2. Popis prístroja.....	45
3. Rozsah dodávky.....	45
4. Použitie v súlade s určením.....	45
5. Všeobecné bezpečnostné upozornenia pre elektrické prístroje.....	46
6. Technické údaje.....	49
7. Pred uvedením do prevádzky.....	50
8. Zloženie a obsluha.....	50
9. Čistenie, údržba a oprava.....	52
10. Elektrická prípojka.....	53
11. Skladovanie a preprava.....	53
12. Likvidácia a opätovné zhodnotenie.....	53
13. Odstraňovanie chýb.....	54

1. Úvod

Výrobca:

Scheppach GmbH

Günzburger Straße 69
D-89335 Ichenhausen

Vážený zákazník,

Želáme Vám veľa zábavy a úspechov pri práci s Vaším novým prístrojom.

Upozornenie:

Výrobca tohto prístroja neručí podľa platného zákona o ručení za výrobné škody, ktoré vzniknú na tomto prístroji alebo budú spôsobené týmto prístrojom pri:

- neodbornej manipulácii,
- nedodržiavaním návodu na obsluhu,
- opravách tretími osobami, neautorizovanými odborníkmi,
- montáži a výmene neoriginálnych náhradných dielov,
- použití v rozpore s určením
- poruchy elektrického systému, ktorá bola spôsobená nedodržiavaním elektrických predpisov a predpisov VDE 0100, DIN 57113, VDE0113.

Dodržiavajte:

Pred montážou a uvedením do prevádzky si prečítajte celý text návodu na obsluhu.

Návod na obsluhu vám má uľahčiť, aby ste sa oboznámili s prístrojom a používali ho v súlade s jeho určenými možnosťami použitia.

Návod na obsluhu obsahuje dôležité pokyny, ako s výrobkom bezpečne, odborne a hospodárne pracovať a ako zabrániť nebezpečenstvám, ušetríte náklady na opravy, znížite časy prestojov a zvýšite spoľahlivosť a životnosť prístroja.

Okrem bezpečnostných ustanovení tohto návodu na obsluhu musíte bezpodmienečne dodržiavať predpisy svojej krajiny platné pre prevádzku výrobku.

Návod na obsluhu uschovajte pri prístroji a v plastovom obale, aby bol chránený pred špinou a vlhkosťou. Všetci obsluhujúci pracovníci si ho musia pred začiatkom práce prečítať a starostlivo ho dodržiavať.

Na prístroji môžu pracovať len osoby, ktoré boli poučené o používaní prístroja a boli informované o nebezpečenstvách, ktoré sú s tým spojené. Treba dodržiavať požadovaný minimálny vek.

Okrem bezpečnostných upozornení obsiahnutých v tomto návode na obsluhu a osobitných predpisov vašej krajiny treba rešpektovať všeobecne uznávané technické pravidlá pre prevádzku konštrukčne rovnakých strojov.

Nepreberáme zodpovednosť za žiadne nehody ani škody, ktoré vznikli nedodržiavaním tohto návodu a bezpečnostných upozornení.

2. Popis prístroja

1. Brúsna doska
2. Predná rukoväť
3. Fixačnú skrutku
4. LED svetlo
5. Nastavenie otáčok
6. Fixačné tlačidlo
7. Zapínač/vypínač
8. Sieťový kábel
9. Prídavná rukoväť
10. Prípojka pre odsávanie prachu
11. Predĺženie sacieho potrubia
12. Prípojka na predĺženie sacieho potrubia
13. Zapínač/vypínač
14. Flexibilná sacia hadica
15. Hadicový adaptér
16. Brúsny papier
17. Inbusový kľúč
18. Uhlíkové kľey
19. Závlačka
20. Zapínač/vypínač LED

3. Rozsah dodávky

- 1 nástenná a stropná brúska
- 1 flexibilná sacia hadica (14)
- 6 brúsnych listov (16) (rôzna zrnitosť)
- 2 náhradné uhlíkové kľey (18)
- 1 inbusový kľúč (17)
- 1 závlačka (19)

4. Použitie v súlade s určením

Použitie tohto elektrického prístroja v súlade s použitím zahŕňa veľkoplošné brúsenie zasucha stien suchých stavieb na prípravu pred náterom alebo tapetovaním za použitia vhodných brúsnych listov.

Tento prístroj nie je vhodný na obrábanie malých plôch, rohov a hrán. Okrem toho nie je vhodný na obrusovanie tapiet a nesmie sa použiť na mokré brúsenie.

Elektrický prístroj sa nesmie použiť ako rozbrusovania ani hrubovacia brúška, nesmie sa používať na leštenie ani s drôtenými kefami. S týmto elektrickým prístrojom sa nesmú obrábať materiály obsahujúce azbest. Elektrický prístroj je určený výlučne na súkromné účely a smie sa používať iba v súlade so svojím určením. Každé iné použitie presahujúce určenie je považované za používanie v rozpore s určením. Za škody z neho vzniknuté alebo poranenia akéhokoľvek druhu ručí používateľ/obsluha a nie výrobca.

5. Všeobecné bezpečnostné upozornenia pre elektrické prístroje

Varovanie! Prečítajte si všetky bezpečnostné upozornenia a pokyny! Zanedbania pri dodržiavaní bezpečnostných upozornení a pokynov môžu spôsobiť zásah elektrickým prúdom, požiar a/alebo ťažké poranenia!

Všetky bezpečnostné upozornenia a pokyny uschovajte pre prípad neskoršieho použitia.

Pojem „elektrický prístroj“ použitý v bezpečnostných pokynoch sa vzťahuje na elektrické prístroje napájané zo siete (so sieťovým káblom) alebo na elektrické prístroje poháňané z akumulátora (bez sieťového kábla).

Bezpečnosť pracovníka

- Pracovný priestor udržiavajte čistý a dobre osvetlený. Neporiadok a neosvetlené pracovné priestory môžu viesť k úrazom.
- S elektrickým náradím nepracujte v prostredí ohrozenom výbuchom, v ktorom sa nachádzajú horľavé kvapaliny, plyny alebo prach. Elektrické náradie vytvára iskry, ktoré môžu zapáliť prach alebo výpary.
- Deti a iné osoby držte v dostatočnej vzdialenosti od elektrického prístroja počas jeho používania. Pri nepozornosti môžete stratiť kontrolu nad elektrickým náradím.

Elektrická bezpečnosť

- Pripojovacia zástrčka elektrického prístroja musí pasovať do zásuvky. Zástrčka sa nesmie nijako upravovať. Nepoužívajte adaptérové zástrčky spolu s uzemnenými elektrickými prístrojmi. Neupravované zástrčky a vhodné zásuvky znižujú riziko zásahu elektrickým prúdom.

- Vyhýbajte sa telesnému kontaktu s uzemnenými plochami, ako napríklad rúry, vykurovacie zariadenia, sporáky a chladničky. Keď je vaše telo uzemnené, hrozí zvýšené riziko zásahu elektrickým prúdom.
- Chráňte elektrické prístroje pred dažďom alebo vlhkosťou. Vniknutie vody do elektrického náradia zvyšuje riziko zásahu elektrickým prúdom.
- Nepoužívajte pripájacie vedenie na nosenie či zavesenie elektrického náradia, ani na vytiahnutie zástrčky zo zásuvky. Chráňte pripájacie vedenie pred vysokými teplotami, olejom, ostrými hranami alebo pohybujúcimi sa časťami. Poškodené alebo zamotané pripájacie vedenia zvyšujú riziko zásahu elektrickým prúdom.
- Ak s elektrickým náradím pracujete vonku, používajte iba predĺžovacie vedenia, ktoré sú vhodné aj pre exteriér. Používanie predĺžovacieho vedenia vhodného pre exteriér znižuje riziko zásahu elektrickým prúdom.
- Ak sa nedá vyhnúť prevádzke elektrického náradia vo vlhkom prostredí, používajte ochranný vypínač proti chybnému prúdu. Používanie ochranného spínača proti chybnému prúdu znižuje riziko zásahu elektrickým prúdom.

Bezpečnosť osôb

- Buďte pozorní, dávajte pozor na to, čo robíte, a s elektrickým náradím pracujte rozumne. Elektrické náradie nepoužívajte, ak ste unavení alebo ste pod vplyvom drog, alkoholu či liekov. Chvilka nepozornosti pri používaní elektrického prístroja môže viesť k vážnym zraneniam.
- Noste osobný ochranný výstroj a vždy používajte ochranné okuliare. Nosenie ochranného vybavenia, ako napríklad protiprachová maska, protišmyková ochranná obuv, ochranná prilba alebo ochrana sluchu, v závislosti od druhu a použitia elektrického prístroja, znižuje riziko zranení.
- Zabráňte neúmyselnému uvedeniu do prevádzky. Pred zdvihnutím alebo nosením sa uistite, že je elektrické náradie vypnuté, predtým ako ho pripojíte k napájaniu prúdom a/alebo ku akumulátoru. Ak máte pri prenášaní elektrického náradia prst na vypínači, alebo ak zapnutý elektrický prístroj pripojíte k napájaniu prúdom, môže dôjsť k úrazom.

- d) Pred zapnutím elektrického náradia odstráňte nastavovacie nástroje alebo skrutkovače. Nástroj alebo kľúč, ktorý sa nachádza v otáčajúcej sa časti elektrického náradia, môže viesť k poraneniu.
- e) Vyhýbajte sa abnormálnemu držaniu tela. Zaistite si bezpečný postoj a vždy udržiavajte rovnováhu. Vďaka tomu budete môcť elektrické náradie lepšie kontrolovať pri neočakávaných situáciách.
- f) Noste vhodný odev. Nenoste voľný odev ani šperky. Udržiavajte vlasy a odev mimo dosahu pohybujuúcich sa dielov. Voľný odev, šperky či dlhé vlasy môžu zachytiť pohybujúce sa časti.
- g) Ak je možné namontovať zariadenia na odsávanie a zachytávanie prachu, musia sa tieto pripojiť a správne používať. Použitie zariadenia na odsávanie prachu znižuje riziká spôsobené prachom.
- h) Nenechajte sa ukolísat' falošnou bezpečnosťou a dbajte na bezpečnostné pravidlá pre elektrické prístroje, aj keď ste vďaka mnohonásobnému použitiu oboznámení s elektrickým prístrojom. Lahkovážne konanie môže v okamihu viesť k ťažkým poraneniam.
- f) Rezné nástroje udržiavajte ostré a čisté. Starostlivo udržiavané rezné nástroje s ostrými reznými hranami sa menej zasekávajú a ľahšie sa vedú.
- g) Používajte elektrické náradie, príslušenstvo, vložené nástroje atď. podľa týchto pokynov. Zohľadnite prítom pracovné podmienky a vykonávanú činnosť. Používanie elektrického náradia na iné ako predpísané používania môže viesť k nebezpečným situáciám.
- h) Rukoväte a plochy rukovätí udržiavajte vždy suché, čisté a bez oleja a tuku. Klzké rukoväte a plochy rukovätí neumožňujú bezpečnú obsluhu a kontrolu elektrického náradia v nepredvídateľných situáciách.

Servis

- a) Elektrický prístroj nechajte opraviť len kvalifikovaným odborným personálom a len za použitia originálnych náhradných dielov. Tým zaistíte, že bezpečnosť elektrického prístroja zostane zachovaná.

Používanie a ošetrovanie elektrického prístroja

- a) Elektrické náradie nepreťažujte. Pri práci používajte elektrické náradie určené na daný účel. Je lepšie a bezpečnejšie pracovať s vhodným elektrickým náradím v udávanom rozsahu výkonu.
 - b) Nepoužívajte elektrické náradie s chýbnym vypínačom. Elektrické náradie, ktoré sa nedá zapnúť alebo vypnúť, je nebezpečné a musí sa opraviť.
 - c) Skôr ako vykonáte nastavenia prístroja, vymeníte časti vloženého nástroja alebo elektrické náradia odložíte, vyťahnite zástrčku zo zásuvky a/alebo odoberte odnímateľný akumulátor. Toto bezpečnostné opatrenie zabráni neúmyselnému spusteniu elektrického náradia.
 - d) Nepoužívané elektrické náradie uchovávajte mimo dosahu detí. Elektrické náradie nedovoľte používať osobám, ktoré s ním nie sú oboznámené alebo si neprečítali tieto inštrukcie. Elektrické náradie je nebezpečné, ak ho používajú neskúsené osoby.
 - e) O svoje elektrické náradie a vložený nástroj sa dôkladne starajte. Kontrolujte, či pohybujúce sa časti fungujú bezchybne a či sa nezasekávajú, či diely nie sú zlomené alebo poškodené tak, že to negatívne ovplyvňuje funkciu elektrického náradia. Pred použitím elektrického náradia dajte poškodené diely opraviť. Príčinou mnohých úrazov je nesprávna údržba elektrického náradia.
- Bezpečnostné upozornenia pre všetky použitia – Spoločné bezpečnostné upozornenia k brúseniu, brúseniu brúsnym papierom, prácam s drôtenými kefami, lešteniu a rezaniu brúsnym kotúčom
- a) Tento elektrický prístroj sa používa ako brúska s brúsnym papierom. Dodržiavajte všetky bezpečnostné upozornenia, pokyny, zobrazenia a údaje, ktoré získate spolu s prístrojom. Ak sa nedodržia nasledujúce pokyny, môže dôjsť k zásahu elektrickým prúdom, požiaru a/alebo ťažkým poraneniam.
 - b) Tento elektrický prístroj nie je vhodný na brúsenie, práce s drôtenými kefami, leštenie a rezanie brúsnym kotúčom. Použitia, na ktoré nie je elektrický prístroj určený, môžu spôsobiť ohrozenia a poranenia.
 - c) Nepoužívajte príslušenstvo, ktoré nebolo určené špeciálne pre tento elektrický prístroj a nebolo odporučené výrobcom prístroja. Iba preto, že na svoj elektrický prístroj môžete upevniť príslušenstvo, nezaručuje to jeho bezpečné použitie.
 - d) Povolené otáčky vloženého nástroja musia byť minimálne tak vysoké ako najvyššie otáčky uvedené na elektrickom prístroji. Príslušenstvo, ktoré sa otáča rýchlejšie, ako je povolené, sa môže porušiť a odletieť.

- e) Vonkajší priemer a hrúbka vloženého nástroja musia zodpovedať údajom o rozmeroch vášho elektrického prístroja. Nesprávne dimenzované vložené nástroje nie je možné dostatočne odtieniť ani kontrolovať.
- f) Brúsne kotúče, príruby, brúsne taniere alebo iné príslušenstvo musia byť presne zosúladené s vretenom brúsneho kotúča elektrického prístroja. Vložené nástroje, ktoré nie sú presne zosúladené s vretenom brúsneho kotúča elektrického prístroja, sa otáčajú nerovnomerne, veľmi silno vibrujú a môžu viesť k strate kontroly.
- g) Nepoužívajte poškodené vložené nástroje. Pred každým použitím vložených nástrojov skontrolujte pri brúsných kotúčoch odlupovanie a trhliny, pri brúsných tanieroch trhliny, opotrebovanie alebo silné odery, pri drôtených kefách uvoľnené alebo prerušené drôty. Ak elektrický prístroj alebo vložený nástroj spadne, skontrolujte, či nie je poškodený, alebo použite nepoškodený vložený nástroj. Ak ste vložený nástroj skontrolovali a nasadili, zdržiavajte sa vy i osoby nachádzajúce sa v blízkosti mimo oblasti rotujúceho vloženého nástroja a prístroj nechajte jednu minútu bežať s najvyššími otáčkami.
Poškodené vložené nástroje sa najčastejšie zložia práve v čase testovania.
- h) Noste osobný ochranný výstroj. V závislosti od použitia noste plnú ochranu tváre, ochranu očí alebo ochranné okuliare. Ak je to potrebné, noste masku proti prachu, ochranu sluchu, ochranné rukavice alebo špeciálnu zásteru, ktorá udržiava malé častice vznikajúce pri brúsení a častice materiálu v bezpečnej vzdialenosti od vašej osoby. Oči musia byť chránené pred poletujúcimi cudzími telesami, ktoré vznikajú pri rôznych používaníach. Masky proti prachu alebo masky na ochranu dýchania musia filtrovať prach vznikajúci pri používaní. Ak ste dlhý čas vystavení veľkému huku, môžete utrpieť stratu sluchu.
- i) Dbajte na bezpečný odstup ostatných osôb od vašej pracovnej oblasti. Každá osoba, ktorá vstúpi do pracovnej oblasti, musí nosiť osobný ochranný výstroj. Odložené kusy obrobku alebo zlomených vložených nástrojov môžu odletieť a aj mimo bezprostrednej pracovnej oblasti spôsobiť poranenia.
- j) Nádrie držte len za izolované plochy rukoväte, ak vykonávate práce, pri ktorých by vložený nástroj mohol naraziť na skryté elektrické vedenia alebo na samotný sieťový kábel.

- Pri kontakte s vedením, ktoré je pod napätím, sa môžu pod napätie dostať aj kovové časti náradia, čo vedie k zásahu elektrickým prúdom.
- k) Sieťový kábel udržiavajte mimo otáčajúcich sa vložených nástrojov. Ak stratíte kontrolu nad prístrojom, môže sa sieťový kábel prerušiť alebo zachytiť a vaše ruky alebo rameno sa môžu dostať do otáčajúceho sa vloženého nástroja.
- l) Elektrický prístroj nikdy neodkladajte predtým, ako sa vložený nástroj úplne zastaví. Otáčajúci sa vložený nástroj sa môže dostať do kontaktu s odkladacou plochou, čím by ste mohli stratiť kontrolu nad elektrickým prístrojom.
- m) Elektrický prístroj nikdy nenechajte bežať počas toho, ako ho prenášate. Váš odev by sa mohol pri náhodnom kontakte zachytiť otáčajúcim sa vloženým nástrojom a vložený nástroj by mohol vniknúť do vášho tela.
- n) Pravidelne čistite vetráciu štrbinu svojho elektrického prístroja. Motorový ventilátor vŕhne teleso prachu a nadmerné nahromadenie kovového prášku môže zapríčiniť nebezpečenstvá vychádzajúce z elektrického systému.
- o) Elektrický prístroj nepoužívajte v blízkosti horľavých materiálov. Iskry by mohli tieto materiály zapáliť.
- p) Nepoužívajte vložené nástroje, ktoré si vyžadujú tekuté chladivo. Použitie vody alebo iných tekutých chladív môže viesť k zásahu elektrickým prúdom.

Ďalšie bezpečnostné upozornenia pre všetky použitia – Spätný náraz a príslušné bezpečnostné upozornenia
Náraz je náhla reakcia v dôsledku zaseknutého alebo blokovaného otáčajúceho sa vloženého nástroja ako brúsny kotúč, brúsny tanier, drôtená kefa atď. Zaseknutie alebo blokovanie vedie k zastaveniu rotujúceho vloženého nástroja. Tým sa zrýchli nekontrolovaný elektrický prístroj proti smeru otáčania vloženého nástroja na mieste blokovania.

Ak sa napr. brúsny kotúč v obrobku zasekol alebo zablokoval, môže sa hrana brúsneho kotúča, ktorá zasahuje do obrobku, zachytiť, a tým sa môže brúsny kotúč vylomiť alebo spôsobiť spätý náraz. Brúsny kotúč sa potom pohybuje k osobe obsluhy alebo od nej, v závislosti od smeru otáčania kotúča na mieste blokovania. Tu sa môžu takisto zlomiť brúsne kotúče.
 Spätný ráz je dôsledkom nesprávneho alebo chybného používania elektrického nástroja.
 Je možné sa mu vyhnúť prostredníctvom vhodných opatrení uvedených v nasledujúcom popise.

- a) Elektrický prístroj držte pevne a vaše telo a ramená uveďte do polohy, v ktorej môžete zachytiť sily spätného nárazu. Ak je k dispozícii, používajte vždy prídavnú rukoväť, aby ste mali čo najväčšiu kontrolu nad silami spätného nárazu alebo reakčnými momentmi pri rozbehu. Osoba obsluhy môže prostredníctvom vhodných opatrení ovládať sily spätného nárazu a reakčné sily.
- b) Nikdy neumiestňujte ruku do blízkosti otáčajúcich sa vložených nástrojov. Vložený nástroj sa môže pri spätnom náraze pohybovať cez vašu ruku.
- c) Vyhýbajte sa so svojím telom oblastiam, do ktorej sa elektrický prístroj pohybuje pri spätnom náraze. Spätný náraz poháňa elektrický prístroj do protichodného smeru k pohybu brúsneho kotúča na mieste blokovania.
- d) V oblasti rohov, ostrých hrán atď. pracujte vždy s mimoriadnou opatrnosťou. Zabráňte tomu, aby sa vložený nástroj odrazil od obrobku a aby sa zasekol. Rotujúci vložený nástroj má pri rohoch, ostrých hranách alebo pri odraze sklon k zaseknutiu. Toto spôsobuje stratu kontroly alebo spätný náraz.

Dodatčné bezpečnostné upozornenia k brúseniu brúsnym papierom – Špeciálne bezpečnostné upozornenia k brúseniu brúsnym papierom

- a) Nepoužívajte predimenzované brúsne listy, postupujte podľa údajov k veľkosti brúsneho listu od výrobcu. Brúsne listy, ktoré vyčnievajú nad brúsnymi taniermi, môžu spôsobiť poranenia, napr. blokovanie, roztrhnutie brúsnych listov alebo môžu viesť k spätnému nárazu.

Dodatčné bezpečnostné upozornenia

- a) Pri prácach pripojte na dodaný adaptér odsávač prachu.
- b) Pozor! Prach z brúsenia sa nesmie dostať do blízkosti ohňa, prachy môžu byť výbušné.
- c) Ak vykonávate brúsenie, obzvlášť pri prácach nad hlavou a pri obrábaní kritických materiálov, neustále nosíte ochranné okuliare a masku proti prachu! Pri brúsení určitých materiálov (napr. farieb s obsahom olova, mnohých druhov dreva a kovu) vznikajú škodlivé alebo jedovaté prachy.

Kontakt alebo vdychnutie týchto prachov môže predstavovať ohrozenie pre osobu obsluhy alebo osoby nachádzajúce sa v blízkosti.

Upozornenia k vibráciám a vývinu hluku

Generovanie hluku a vibrácie obmedzte na minimum!

1. Používajte iba bezchybné elektrické prístroje.

2. Elektrický prístroj pravidelne čistite a vykonávajte jeho údržbu.
3. Svoj spôsob práce prispôbte elektrickému prístroju.
4. Elektrické náradie nepreťažujte.
5. V prípade potreby nechajte elektrický prístroj prekontrolovať.
6. Ak sa elektrický prístroj nepoužíva, vypnite ho.

Zostatkové riziká

Aj keď tento elektrický nástroj používate podľa predpisov, vždy existujú zostatkové riziká. V súvislosti s konštrukciou a vyhotovením tohto elektrického prístroja sa môžu vyskytnúť nasledujúce nebezpečenstvá:

- a) Poškodenia zdravia v dôsledku vibrácií ruky a ramena, ak sa zariadenie používa dlhší čas alebo ak sa neodborne vykonáva jeho obsluha a údržba.
- b) Poranenia a vecné škody spôsobené odstredeními vložených nástrojov, ktoré boli pri náhlom poškodení, opotrebovaní alebo umiestnení v rozpore s predpismi nečakane odstredené z/od elektrického prístroja.
- c) Popáleniny a rezné poranenia, ak sa vložené nástroje priamo po použití dostali kontaktu s holou rukou.

Varovanie! Tento elektrický prístroj vytvára počas prevádzky elektromagnetické pole. Toto pole môže za určitých okolností ovplyvniť aktívne alebo pasívne implantáty. Na zníženie nebezpečenstva závažných alebo smrteľných poranení odporúčame osobám s implantátmi prekonzultovať situáciu so svojím lekárom a výrobcou implantátu ešte predtým, ako začnú obsluhovať elektrický prístroj.

6. Technické údaje

Menovité napätie:	220-240 V~
Menovitá frekvencia:	50 Hz
Príkon:	710 W
Menovité otáčky (počet vibrácií) n:	800– 1800 1/min
Veľkosť vretena:	M14
Priemer brúsneho papiera:	225 mm
Trieda ochrany:	II
Hmotnosť:	4,9 kg

Hodnoty hluku:	
Hladina akustického tlaku L_{PA} :	94,2 dB(A)
Hladina akustického výkonu L_{WA} :	105,2 dB(A)
Labilita K	3 dB(A)
Vibrácie ruky – ramena:	
pri brúsení brúsny listom a_h	5,848 m/s ²
Labilita K:	1,5 m/s ²

Uvedená hodnota vibrácií ruky – ramena spočíva na brúsení brúsny listom. Ostatné použitia môžu viesť k iným hodnotám.

Hodnoty hluku a vibrácií boli stanovené v súlade s normou EN 60745-1 a EN 60745-2-3.

Uvedená hodnota vibrácií bola meraná podľa normovanej skúšobnej metódy a môže sa použiť na porovnanie elektrického prístroja s iným prístrojom.

Uvedená hodnota vibrácií sa môže používať aj na počiatočné posúdenie vystavenia vibráciám.

Varovanie! V závislosti od toho, ako elektrický prístroj použijete, sa môžu skutočné hodnoty vibrácií odlišovať od uvedených!

Vykonajte opatrenia na ochranu proti zaťaženiám vibráciami!

Zohľadnite prítom celkový pracovný proces, teda aj okamihy, počas ktorých pracuje elektrický prístroj bez záťaže alebo je vypnutý!

Vhodné opatrenia, okrem iného, zahŕňajú aj pravidelnú údržbu a ošetrovanie elektrického prístroja a nastavcov prístroja, udržiavanie rúk v teple, pravidelné prestávky, ako aj dobré plánovanie pracovných procesov!

Noste ochranu sluchu.

Vplyv hluku môže spôsobiť stratu sluchu.

7. Pred uvedením do prevádzky

Otvorte obal a opatrne vyberte prístroj.

Odstráňte obalový materiál, ako aj obalové a prepravné poistky (ak sú použité).

Skontrolujte, či je rozsah dodávky kompletný.

Prístroj a diely príslušenstva skontrolujte ohľadom poškodení spôsobených prepravou.

Obal podľa možnosti uschovajte až do uplynutia záručnej doby.

POZOR

Prístroj a obalové materiály nie sú hračkami pre deti! Deti sa nesmú hrať s plastovými vreckami, fóliami ani drobnými súčiastkami! Vzniká nebezpečenstvo prehĺtnutia a udusenía!

Pred pripojením sa presvedčte, či sa údaje na typovom štítku zhodujú s údajmi o sieťovej prípojke.

- Okamžite oznámte akékoľvek škody dopravnej spoločnosti, ktorá dodala elektrický prístroj.
- Nepoužívajte dlhé privody (predĺžovacie káble).
- Elektrický prístroj nepoužívajte vo vlhkom ani mokrom prostredí.
- Elektrický prístroj sa smie používať len vo vhodných priestoroch (dobře vetrané).

8. Zloženie a obsluha

Inštalácia (obr. 2 – 3)

- Sklopte dokopy predný a zadný diel a utiahnite fixačnú skrutku (3).

Montáž predĺženia sacieho potrubia (obr. 4)

Predĺženie sacieho potrubia (11) zasuňte do prípojky pre predĺženie sacieho potrubia (12) a zaistite, ako je znázornené na obr. 4.

Upozornenie: Nastavte nástennú a stropnú brúsku s predĺžením sacieho potrubia (11) tak, aby sa vám pohodlne pracovalo. Prístroj sa môže použiť aj bez predĺženia sacieho potrubia.

Brúsny papier

Výber

1. Zrinitosť brúsneho papiera je uvedená na zadnej strane. Čím menšie je uvedené číslo, tým väčšia je zrinitosť.
2. Používajte brúsny papier s hrubým zrnom na hrubé brúsne práce a brúsny papier s jemným zrnom na koncovú úpravu. Odporúčania hodné sú brúsne papiere s oxidom hliníovým, karbidom kremičitým alebo ostatnými syntetickými brusivami.
3. Začnite s hrubou zrinitosťou a skončíte s najjemnejšou zrinitosťou, ak máte na výber brúsne papiere s rôznymi zrinitosťami, aby ste docielili dobrý, resp. hladký výsledok brúsenia.

Pripevnenie a výmena

1. Brúсны papier (16) pripevnite pomocou mechanizmu suchého zipsu na brúсну dosku (1).
2. Brúсны papier (16) na brúსnej doske (1) vyrovnajte a rovnomerne ho pritlačte.
3. Brúсны papier (16) z brúსnej dosky (1) stiahnite, aby ste ho vymenili za nový/iný (obr. 7).

Odsávanie prachu

Varovanie! Napr. pri spracovávaní olovnatého náteru môžu vzniknúť škodlivé/jedovaté plyny. Tieto predstavujú nebezpečenstvo nielen pre používateľa, ale aj pre osoby nachádzajúce sa v blízkosti!

Tento elektrický prístroj preto používajte iba so zariadením na odsávanie prachu a dodatočne seba a ostatné osoby v pracovnej oblasti chráňte vhodnými osobnými ochrannými prostriedkami!

Pri práci s týmto elektrickým prístrojom vzniká veľa prachu. Odsávanie prachu je veľmi užitočné, aby ste vašu pracovnú oblasť udržali čistú. Odsávacie zariadenie alebo vysávač je možné spojiť s odsávacou hadicou (14), ktorá sa pripája na prípojku na odsávanie prachu.

Predĺženie sacieho potrubia (15) zasuňte do prípojky pre predĺženie sacieho potrubia (10 alebo 12) a zaistite, ako je znázornené na obr. 5 a 6.

Upozornenie: Pripojte váš prístroj na odsávaciu jednotku alebo na vysávač. To umožní vynikajúce odsávanie prachu a usadenín.

m Pozor! Vždy používajte odlučovač prachu.

Upozornenie: Uistite sa, či je vysávač vhodný na použitie s elektrickým prístrojom.

Kefový okraj

Brúсна hlava tohto elektrického prístroja je obklopená kefovým okrajom. Tento poskytuje dve výhody:

- a) Kefový okraj prečnieva cez brúсну dosku (1) a ako prvý prilieha na plochu, ktorá sa má opracovať. Brúсна doska sa tak nasmeruje paralelne s pracovnou plochou predtým, ako sa vložený nástroj dostane do kontaktu s plochou, ktorá sa má opracovať. Zabráni sa tak kosákovitým priehlbínám vytváraným okrajom brúსneho kotúča.
- b) Kefový okraj okrem toho zabraňuje nadmernému vzniku prachu. Prostredníctvom štetín sa prach vznikajúci pri brúsení neodvádza smerom von, ale zlikviduje sa pomocou odsávacieho systému.

Pred každou prácou s týmto elektrickým prístrojom zabezpečte, aby bol kefový okraj neporušený. Nechajte ho vymeniť, ak zistíte poškodenia alebo opotrebovanie.

Pripojenie na napájanie prúdom

1. Zaistíte, aby bol elektrický prístroj vypnutý. Pred pripojením na napájanie prúdom vždy najskôr prepnete zapínač/vypínač (13) do vypnutej polohy.
2. Sieťovú zástrčku zastrčte do zásuvky nainštalovanej podľa predpisov, ktorá zodpovedá príslušným požiadavkám podľa technických údajov.
3. Váš elektrický prístroj je teraz pripravený na pre- vádzku.

Zapnutie / vypnutie

Zapnutie:

Stlačte zapínač/vypínač (13)

Nepreržitá prevádzka: (obr. 9)

Zapínač/vypínač (13) zaistíte zaistovacím tlačidlom (6).

Vypnutie:

Krátko stlačte zapínač/vypínač (13).

Nastavenie otáčok (obr. 8)

Pred začiatkom práce nastavte otáčky vhodné na danú prácu. Používajte nižšie otáčky pre hrubé brúსne práce, pre jemné práce zvýšte otáčky.

Prestavte otáčky stlačením tlačidla (5).

- Stlačte tlačidlo na zvýšenie otáčok (obr. 8).
- Stlačte tlačidlo na zníženie otáčok (obr. 8).

Upozornenie: Vložený nástroj sa po vypnutí otáča zo-trvačnosťou. Počkajte, dokým sa vložený nástroj nezastaví predtým, ako elektrický prístroj odložíte.

Brúsenie

1. Pripevnite vhodný brúсны list (16) a zvolte vhodné otáčky.
2. Elektrický prístroj pevne držte za uchopovacie plochy (2, 7) a zapnite ho ako je opísané.
3. Počkajte, dokým vložený nástroj nedosiahne svoju plnú pracovnú rýchlosť.
4. Brúсну dosku (1) vedte čo najparalelnejšie so stenou a túto najskôr priložte kefovým okrajom na plochu, ktorá sa má opracovať.

5. Vyviňte mierny tlak na brúsnu hlavu (1), aby ste vložený nástroj prisunuli k ploche, ktorá sa má opracovať.
6. Elektrickým prístrojom pohybujte rovnomernými pohybmi po ploche.

Upozornenie: Elektrický prístroj nedržte príliš dlho na jednom mieste, aby ste zabránili nerovnomerným výsledkom brúsenia.

7. Pred vypnutím elektrického prístroja zdvihnite brúsnu dosku (1) z plochy, ktorá sa má opracovať.
8. Počkajte, dokým sa vložený nástroj nezastaví predtým, ako elektrický prístroj odložíte.

Brúsenie stropu (obr. 11)

Pri práci v oblasti stropu zařixujte brúsnu hlavu pomocou závlačky (19) (súčasť dodávky), ako je znázornené na obrázok 11.

LED svetlo (obr. 10)

Ak chcete zabezpečiť dobré osvetlenie pracovného miesta, použite v prípade potreby LED svietidlo (4).

Stlačte vypínač (20) pre zapnutie/vypnutie LED svietidla (4).

Po použití

1. Elektrický prístroj vypnite ako je opísané, odpojte ho od napájanie prúdom a nechajte ho vychladnúť.
2. Vykonajte čistenie a údržbu elektrického prístroja ako je opísané dole a následne ho starostlivo uskladnite.

9. Čistenie, údržba a oprava

Varovanie! Pred všetkými prácami na samotnom elektrickom prístroji (napr. preprava, nadstavba, prestrojenie, čistenie a údržba) vyťahnite sieťovú zástrčku zo zásuvky!

Čistenie

- a) Ochranné zariadenia, vetracie otvory a teleso motora udržiavajte podľa možností bez prachu a nečistôt.
- b) Elektrický prístroj čistite čistou handričkou alebo ho vyfúkajte stlačeným vzduchom pri nízkom tlaku (max. 3 bary).
- c) Elektrický prístroj čistite hneď po každom použití.

- d) Nepoužívajte čistiace prostriedky ani rozpúšťadlá, pretože tieto by mohli poškodiť plastové diely prístroja. Dbajte na to, aby sa do vnútra prístroja nedostala žiadna voda.

Údržba

Elektrický prístroj a diely príslušenstva (napr. vložené nástroje) pred každým a po každom použití prekontrolujte ohľadne opotrebovania a poškodení. Tieto v prípade potreby podľa popisu v predloženom návode na obsluhu vymeňte za nové. Zohľadnite pritom technické požiadavky.

Brúsná doska, kefový okraj

Brúsnu dosku (9) a kefový okraj (10) nechajte pri poškodeniach alebo silnom opotrebovaní vymeniť kvalifikovaným odborníkom za nové diely rovnakého typu.

Výmena sieťového prívodu

Aby sa zabránilo ohrozeniam, poškodený sieťový prívod elektrického náradia nechajte vymeniť výrobcom alebo jeho zákazníckym servisom alebo podobne kvalifikovanou osobou.

Varovanie! Vo vnútornom priestore elektrického prístroja sa nenachádzajú žiadne diely, ktorých údržbu by mohol vykonať používateľ! Nikdy elektrický prístroj neotvárajte! V prípade potreby vykonania údržbových prác ho odovzdajte kvalifikovanému odborníkovi!

Servisné informácie

Je potrebné dbať na to, že pri tomto produkte podliehajú nasledujúce diely použitiu primeranému alebo prirodzenému opotrebovaniu, resp. nasledujúce diely sú potrebné ako spotrebné materiály.

Diely podliehajúce opotrebovaniu*: Uhlíkové kefy, brúsný tanier, hlava kefy, brúsný papier

* nie je nutne obsiahnuté v rozsahu dodávky!

Náhradné diely a príslušenstvo získate v našom servisnom centre. Za týmto účelom naskenujte QR kód na titulnej strane.

10. Elektrická prípojka

Nainštalovaný elektromotor je pripojený a pripravený na prevádzku. Pripojenie zodpovedá príslušným ustanoveniam VDE a DIN. Sieťová prípojka na strane zákazníka, ako aj predlžovacie vedenie musia zodpovedať týmto predpisom.

Poškodené elektrické prípojné vedenie

Na elektrických prípojných vedeniach často vznikajú škody na izolácii.

Príčinami môžu byť:

- Stlačené miesta, keď sa prípojné vedenia vedú cez okno alebo medzeru medzi dverami.
- Zalomené miesta v dôsledku neodborného upevnenia alebo vedenia prípojného vedenia.
- Rozrezané miesta vzniknuté pri prejazde cez prípojné vedenie.
- Škody na izolácii pri vytrhnutí zo zásuvky v stene.
- Trhliny pri zostarnutí izolácie.

Takéto poškodené elektrické prípojné vedenia sa nesmú používať a z dôvodu poškodenia izolácie sú životnebezpečné.

Elektrické prípojné vedenia pravidelne kontrolujte ohľadne poškodení. Dávajte pozor na to, aby pri kontrole prípojného vedenia nebolo vedenie pripojené k elektrickej sieti.

Elektrické prípojné vedenia musia zodpovedať príslušným ustanoveniam VDE a DIN. Používajte iba prípojné vedenia s označením H05VV-F.

Vytlačenie označenia typu na prípojnom kábli je predpis.

Motor na striedavý prúd

- Sieťové napätie musí predstavovať 220-240 V~.
- Predlžovacie vedenia do dĺžky 25 m musia vykazovať prierez 1,5 mm².

Prípojky a opravy elektrickej výbavy smie vykonávať iba vyučený elektrikár.

V prípade otázok uveďte, prosím, nasledujúce údaje:

- druh prúdu motora,
- údaje z typového štítka stroja.
- údaje o motore z typového štítka.

11. Skladovanie a preprava

1. Pri nepoužívaní skladujte elektrický prístroj na suchom, dobre vetranom mieste mimo dosahu detí, napr. na vysokej skrini alebo na uzamknutom mieste.
2. Elektrický prístroj, návod na obsluhu a prípadne príslušenstvo skladujte podľa možnosti v originálnom obale. Tak máte neustále poruke všetky informácie a diely.
3. Elektrický prístroj noste vždy za rukoväťe.
4. Elektrický prístroj zabaľte alebo použite originálny obal, aby sa zamedzilo prepravným škodám.
5. Elektrický prístroj chráňte pred vibráciami a otrasmi, predovšetkým pri preprave vo vozidlách.

12. Likvidácia a opätovné zhodnotenie



Prístroj sa nachádza v obale, aby sa zabránilo prípadným škodám pri preprave. Tento obal je surovina, je teda opätovne použiteľný alebo možno vykonať jeho recykláciu. Prístroj a jeho príslušenstvo pozostávajú z rôznych materiálov, ako napr. kov a plasty. Chybné súčiastky zlikvidujte so špeciálnym odpadom. Informácie si zistíte v špecializovanom obchode alebo od správy obce!

Staré zariadenia nevyhadzujte do domového odpadu!



Tento symbol upozorňuje na to, že tento výrobok sa musí zlikvidovať podľa smernice o odpade z elektrických a elektronických zariadení (2012/19/EÚ) a nesmie sa zlikvidovať s domovým odpadom. Tento výrobok sa musí odovzdať na to určenému zbernému stredisku. K tomu môže dôjsť napríklad vrátením pri nákupe podobného výrobku alebo odovzdaním autorizovanému zbernému stredisku na recykláciu odpadu z elektrických a elektronických zariadení. Neodborné zaobchádzanie so starými zariadeniami môže mať v dôsledku potenciálne nebezpečných látok, ktoré obsahuje odpad z elektrických a elektronických zariadení, negatívny vplyv na životné prostredie a zdravie osôb. Odbornou likvidáciou tohto výrobku navyše prispievate k efektívnemu využívaniu prírodných zdrojov. Informácie o zberných strediskách pre staré zariadenia získate od vašej miestnej správy, verejnoprávnej inštitúcie zaoberajúcej sa likvidáciou odpadu, autorizovaného úradu pre likvidáciu odpadu z elektrických a elektronických zariadení alebo od vášho odvozu odpadkov.

13. Odstraňovanie chýb

Zdanlivé chybné funkcie, poruchy alebo poškodenia často súvisia s príčinami, ktoré dokáže odstrániť samotný používateľ. Elektrický prístroj preto pred kontaktovaním odborníka prekontrolujte podľa nižšie uvedenej tabuľky. Poruchy je vo väčšine prípadov možné odstrániť rýchlo.

Porucha	Možná príčina	Náprava
Elektrický prístroj neštartuje	Prerušené napájanie prúdom	Napájanie prúdom skontrolujte pripojením iného elektrického prístroja
	Chybný sieťový kábel alebo zástrčka	Kontrola odborným elektrikárom
	Iná elektrická chyba elektrického prístroja	Kontrola odborným elektrikárom
Elektrický prístroj nemá plný výkon	Predlžovací kábel je príliš dlhý a/alebo má príliš malý prierez	Použite predlžovací kábel s príпустnou dĺžkou a/alebo prierezom
	Napájanie prúdom (napr. generátor) má príliš nízke napätie	Elektrický prístroj pripojte na vhodné napájanie prúdom
Zlý výsledok práce	Opotrebovaný vložený nástroj	Vložený nástroj nechajte vymeniť
	Opotrebovaná brúsna doska	Brúsnu dosku nechajte vymeniť
Silné vytváranie prachu	Opotrebovaný kefový okraj	Vymeňte kefový okraj
	Nepripojené/nezapnuté odsávanie prachu	Pripojte/zapnite odsávanie prachu

A készüléken található szimbólumok magyarázata

	<p>Figyelem! A használati utasítás be nem tartása életveszélyt, sérülésveszélyt vagy a szerszám károsodását idézheti elő!</p>
	<p>Üzembe helyezés előtt olvassa el a kezelési útmutatót és a biztonsági előírásokat, és mindig tartsa be azokat!</p>
	<p>Viseljen védőszemüveget!</p>
	<p>Viseljen hallásvédőt!</p>
	<p>Porképződésnél viseljen légzőmaszkot!</p>
	<p>Védelmi osztály II</p>

Tartalomjegyzék:	Oldal:
1. Bevezetés	57
2. A készülék leírása	57
3. Szállított elemek	57
4. Rendeltetésszerű használat	57
5. Az elektromos szerszámokra vonatkozó általános biztonsági utasítások	58
6. Műszaki adatok	62
7. Beüzemeltetés előtt	62
8. Felépítés és kezelés	63
9. Tisztítás, karbantartás és javítás	64
10. Elektromos csatlakoztatás	65
11. Tárolás és szállítás	65
12. Ártalmatlanítás és újrahasznosítás	66
13. Hibák elhárítása	66

1. Bevezetés

Gyártó:

Scheppach GmbH

Günzburger Straße 69
D-89335 Ichenhausen

Kedves Ügyfelünk!

Sok örömet és sikert kívánunk Önnek, amikor az új készülékét használja.

Megjegyzés:

E gép gyártója a hatályos termékefelelősségi törvény szerint nem felelős a gépen esett vagy a gép által okozott károkért a következő esetekben:

- szakszerűtlen kezelés,
- A kezelési útmutató be nem tartása,
- Illetéktelen javítás.
- Nem eredeti pótalkatrészek beépítése és cseréje,
- nem rendeltetésszerű használat
- az elektromos rendszer kiesése az elektromos előírások, illetve a VDE 0100, DIN 57113 / VDE 0113 szabályozások be nem tartása miatt.

Vegye figyelembe a következőket:

A szerelés és üzembe helyezés előtt olvassa el a kezelési útmutató teljes szövegét.

Kezelési útmutatónkból megismerheti készülékét, és elsajátíthatja a rendeltetésszerű használatához szükséges ismereteket.

A kezelési útmutató fontos információkat tartalmaz arról, hogyan dolgozhat a géppel biztonságosan, szakszerűen és gazdaságosan, hogyan előzheti meg a baleseteket, csökkentheti a javítási költségeket és az időkieséseket, és növelheti a gép megbízhatóságát és élettartamát.

A jelen kezelési útmutató biztonsági rendelkezésein túl feltétlenül tartsa be az országában a készülék üzemeltetésével kapcsolatosan érvényes előírásokat is.

A szennyeződés és nedvesség ellen műanyag tokba csomagolt kezelési útmutatót tartsa a készülék közelében. Munkába állás előtt minden kezelő olvassa el, és gondosan tartsa be előírásait.

A gépen csak olyan személyek dolgozhatnak, akiket betanítottak a készülék használatára, és megismertettek az előforduló veszélyforrásokkal. Tartsa be a kezelők minimális életkorára vonatkozó rendelkezést.

A jelen kezelési útmutató biztonsági rendelkezésein és országában a készülék üzemeltetésére vonatkozó előírásokon túl feltétlenül tartsa be az azonos kialakítású gépek üzemeltetésére vonatkozó általánosan elismert műszaki szabályokat is.

Nem vállalunk felelősséget az olyan balesetekért vagy károkért, amelyek azért keletkeznek, mert nem vették figyelembe jelen útmutatót és a biztonsági utasításokat.

2. A készülék leírása

1. Csiszolólapp
2. Elülső markolat
3. Rögzítő csavart.
4. LED-es lámpa
5. Fordulatszám beállítása
6. Rögzítőgomb
7. Fő markolat
8. Hálózati kábel
9. Plusz markolat
10. Porelszívás csatlakozója
11. Szívócső-hosszabbítás
12. Szívócső-hosszabbítás csatlakozója
13. BE/KI kapcsoló
14. Rugalmas szívótömlő
15. Tömlőadapter
16. Csiszolópapír
17. Imbuszkulcs
18. Szénkefék
19. Saszeg
20. BE/KI kapcsoló LED

3. Szállított elemek

- 1 fal- és mennyezetcsiszoló
- 1 rugalmas szívótömlő (14)
- 6 csiszolópapír (16) (különböző szemcseméret)
- 2 tartalék szénkefe (18)
- 1 imbuszkulcs (17)
- 1 saszeg (19)

4. Rendeltetésszerű használat

Ezen elektromos szerszám rendeltetésszerű használata száraz építési falak festéshez vagy tapétázáshoz való előkészítéséhez szükséges, megfelelő csiszolópapírokkal történő nagy felületű száraz csiszolást foglalja magában.

Ez az elektromos szerszám nem alkalmas kis felületek, valamint sarkok és szegélyek megmunkálásához. Emellett tapéták lecsiszolására sem alkalmas, és nem használható nedves csiszoláshoz.

Az elektromos szerszám nem használható darabolásra vagy nagyolásra, polírozásra vagy drótkéfékkel történő használatra. Ez az elektromos szerszám nem használható azbeszttartalmú anyagok megmunkálásához. Ezt az elektromos szerszámot kizárólag háztartásokban való használatra tervezték, és csak a rendelkezésének megfelelően szabad használni. Minden ettől eltérő használat nem rendeltetészerűnek minősül. Az ebből fakadó minden kárért és sérülésért nem a gyártó, hanem a felhasználó/kezelő viseli a felelősséget.

5. Az elektromos szerszámokra vonatkozó általános biztonsági utasítások

Figyelmeztetés! Az összes biztonsági utasítást és útmutatót olvassa el! A biztonsági utasítások és útmutatások betartásának elmulasztása áramütést, tüzet és/vagy súlyos sérüléseket okozhat!

Az összes biztonsági utasítást és útmutatót őrizze meg későbbi használat céljából.

A biztonsági utasításokban használt „elektromos szerszám” fogalom a hálózatról (hálózati kábellel) üzemeltetett elektromos szerszámokra és az akkumulátorról (hálózati kábel nélkül) üzemeltetett elektromos szerszámokra vonatkozik.

A munkahely biztonsága

- Gondoskodjon a munkahely tisztaságáról és megfelelő megvilágításáról. A rendtelenség, illetve a megvilágítatlan munkaterületek balesetekhez vezethetnek.
- Ne dolgozzon az elektromos szerszámmal olyan robbanásveszélyes környezetben, ahol éghető folyadékok, gázok vagy porok találhatók. Az elektromos szerszámok szikrákat képeznek, amelyek meggyújthatják a port vagy a gőzöket.
- Az elektromos szerszám használata során tartsa távol a gyermekeket és más személyeket. A figyelem elterelése miatt elveszízheti uralmát az elektromos szerszám felett.

Elektromos biztonság

- Az elektromos szerszám csatlakozódugója illeszkedjen a csatlakozóaljzatba. A csatlakozódugót semmilyen módon nem szabad módosítani. A védőföldeléssel ellátott elektromos szerszámokkal együtt ne használjon adapteres csatlakozót. A változatlan csatlakozódugók és a hozzájuk illő csatlakozóaljzatok csökkentik az áramütés kockázatát.
- Kerülje el a teste földelt felületekkel, például csövekkel, fűtésekkel, tűzhelyekkel és hűtőszekrényekkel való érintkezését. Megnövekedik az áramütés kockázata, ha a teste földelve van.
- Tartsa esőtől és nedvességtől távol az elektromos szerszámokat. Az elektromos szerszámba hatoló víz növeli az áramütés kockázatát.
- Ne használja a csatlakozó vezetéket a rendeltetésétől eltérő módon, például az elektromos szerszám szállításához, felakasztásához vagy a csatlakozóaljzatból való kihúzásához. Tartsa távol a csatlakozó vezetéket hőtől, olajtól, éles élektől és a mozgó alkatrészeitől. A sérült vagy összegubancolódott csatlakozó vezeték növeli az áramütés kockázatát.
- Ha a szabadban dolgozik az elektromos szerszámmal, akkor csak olyan hosszabbító vezetékeket alkalmazzon, amelyek kültéri használatra is alkalmasak. A kültéri használatra alkalmas hosszabbító vezeték használatra csökkenti az áramütés kockázatát.
- Ha elkerülhetetlen, hogy nedves környezetben használja az elektromos szerszámot, akkor használjon hibaáram-védőkapcsolót. A hibaáram-védőkapcsoló használata csökkenti az áramütés kockázatát.

Személyek biztonsága

- Legyen figyelmes, ügyeljen arra, amit csinál, és az elektromos szerszám használata során józan ésszel cselekedjen. Ne használja az elektromos szerszámot, ha fáradt, vagy ha drogok, alkohol vagy gyógyszerek hatása alatt áll. Az elektromos szerszám használata során egy pillanatnyi figyelmetlenség is súlyos sérüléseket okozhat.
- Viseljen személyi védőfelszerelést, és mindig használjon védőszemüveget. Az elektromos szerszám típusától és használatától függően alkalmazott személyi védőfelszerelések, például pormaszk, csúszásmentes munkavédelmi cipő, munkavédelmi sisak vagy hallásvédő viselése csökkenti a sérülések kockázatát.

- c) Kerülje el az akaratlan üzembe helyezést. A szerszám áramellátásra és/vagy akkumulátorra való csatlakoztatása, felvétele vagy szállítása előtt győződjön meg arról, hogy ki van-e kapcsolva az elektromos szerszám. Ha az elektromos szerszám szállítása közben a kapcsolón tartja az ujját, vagy a készüléket bekapcsolva csatlakoztatja az áramellátásra, akkor balesetek történhetnek.
 - d) Az elektromos szerszám bekapcsolása előtt távolítsa el a beállító szerszámokat vagy a csavarkulcsokat. Az elektromos szerszám forgó részében maradt szerszám vagy kulcs sérüléseket okozhat.
 - e) Kerülje a rendellenes testtartást. Gondoskodjon a stabil állásról, és mindig őrizze meg egyensúlyát. Így váratlan helyzetekben is jobban irányíthatja az elektromos szerszámot.
 - f) Megfelelő ruházatot viseljen. Ne viseljen túl bő ruházatot vagy ékszereket. Haját és ruházatát tartsa távol a maguktól mozgó alkatrészektől. A mozgó alkatrészek elkaphatják a laza ruházatot, az ékszereket vagy a hosszú haját.
 - g) Ha lehetséges a porfelszívó és -gyűjtő berendezések felszerelése, azokat csatlakoztatni megfelelően használni kell. Porfelszívó használatával csökkentheti a por által okozott veszélyeket.
 - h) Ne keltsen hamis biztonságérzetet és ne szegje meg az elektromos szerszámra vonatkozó biztonsági előírásokat még abban az esetben sem, ha az elektromos szerszámot többszöri használat után ismerni vélni. A másodperc törtrésze alatt bekövetkező súlyos sérülések lehetnek a következményei annak, ha a szerszámot gondatlanul kezeli.
- d) Tartsa gyermekektől távol a nem használt elektromos szerszámokat. Ne hagyja, hogy az elektromos szerszámot olyan személyek használják, akik nem ismerik azt vagy nem olvasták el a jelen utasításokat. Az elektromos szerszámok veszélyesek, ha tapasztalatlan személyek használják őket.
 - e) Gondosan ápolja az elektromos szerszámokat és a cserélhető szerszámot. Ellenőrizze, hogy a mozgó alkatrészek kifogástalanul működnek-e, nem szorulnak, nincsenek-e törött vagy sérült alkatrészek, amelyek negatív hatással lennének az elektromos szerszám működésére. Az elektromos szerszám használata előtt javíttassa meg a sérült alkatrészeket. Sok balesetet a rosszul karbantartott elektromos szerszámok okoznak.
 - f) Tartsa élesen és tisztán a vágószerszámokat. A gondosan ápolat, éles vágóélekkel rendelkező vágószerszámok kevésbé szorulnak be és könnyebben vezethetők.
 - g) Az elektromos szerszámot, tartozékokat, betétszerszámokat stb. a jelen utasításoknak megfelelően használja. Közben vegye figyelembe a munkafeltételeket és a végrehajtandó feladatot is. Az elektromos szerszámoknak a tervezett alkalmazásoktól eltérő használata veszélyes helyzetekhez vezethet.
 - h) A fogantyúkat és a fogantyúfelületeket mindig száraz, tiszta, valamint olajtól és zsírtól mentes állapotban kell tartani.
A csúsztós fogantyú és fogantyúfelületek nem teszik lehetővé az elektromos szerszám biztonságos üzemeltetését és afölötti uralmának megőrzését előre nem látható helyzetekben.

Az elektromos szerszám használata és kezelése

- a) Ne terhelje túl az elektromos szerszámot. A munkájához mindig az arra megfelelő elektromos szerszámot használja. A megfelelő elektromos szerszámmal jobban és biztonságosabban dolgozhat a megadott teljesítménytartományban.
- b) Ne használjon olyan elektromos szerszámot, amelynek hibás a kapcsolója. Az az elektromos szerszám, amelyet nem lehet be- vagy kikapcsolni, veszélyesnek számít, és meg kell javítani.
- c) Húzza ki a csatlakozódugót a csatlakozóaljzatból, és/vagy vegye ki a kivehető akkumulátort, mielőtt beállításokat végez a készüléken, cserélhető szerszámokat cserél ki vagy félreteszi az elektromos szerszámot. Ezen elővigyázatossági intézkedések megakadályozzák az elektromos szerszám akaratlan elindulását.

Szerviz

- a) Csak képzett szakszeméllyel és csak eredeti pótalkatrészek használatával javíttassa meg elektromos szerszámát. Ezáltal biztosítható az elektromos szerszám biztonságának megőrzése.

Az összes alkalmazásra vonatkozó biztonsági utasítások – A csiszolásra, csiszolópapíros csiszolásra, drótkéfékkel való munkavégzésre, polírozásra és darabolásra vonatkozó biztonsági utasítások

- a) Ez az elektromos szerszám csiszolópapíros csiszolóként használható. A készülékkel kapott összes biztonsági utasítást, útmutatást, ábrázolást és adatot vegye figyelembe. Ha nem tartja be az alábbi utasításokat, akkor áramütésre, tűzre és/vagy súlyos sérülésekre kerülhet sor.

- b) Ez az elektromos szerszám nem alkalmas drótkéfékkel végzett csiszolásra és munkavégzésre, polírozásra és darabolásra. Az elektromos szerszám tervezettől eltérő használata veszélyeket és sérüléseket okozhat.
- c) Ne használjon olyan tartozékot, amelyet a gyártó nem kifejezetten ehhez az elektromos szerszámmal tervezett és ajánlott. Az még nem biztosít biztonságos használatot, hogy az elektromos szerszámmra tudja rögzíteni a tartozékot.
- d) A használati szerszám megengedett fordulatszáma legalább akkora legyen, mint az elektromos szerszámon megadott legmagasabb fordulatszám. A megengedettnél gyorsabban forgó tartozék széttörhet és szétszóródhat.
- e) A használati szerszám külső átmérője és vastagsága feleljen meg az elektromos szerszám méretadatainak. A hibásan méretezett használati szerszámokat nem lehet megfelelően védelemmel ellátni vagy ellenőrizni.
- f) A csiszolótárcsák, peremek, csiszolótányérok és egyéb tartozékok pontosan illeszkedjenek elektromos szerszáma csiszolóorsójára. Azok a használati szerszámok, amelyek nem illeszkednek pontosan az elektromos szerszám csiszolóorsójára, nagyon erősen rezegnek, és ez az uralom elvesztéséhez vezethet.
- g) Ne használjon sérült használati szerszámokat. Minden egyes használat előtt ellenőrizze a használati szerszámokat, például a csiszolótárcsák letöréseit vagy repedéseit, a csiszolótányér repedéseit, kopását vagy erős elhasználódását, a drótkéfe laza vagy törött drótjait. Ha leesik az elektromos szerszám vagy a használati szerszám, akkor ellenőrizze, hogy megsérült-e, vagy használjon egy ép használati szerszámot. Ha ellenőrizte és behelyezte a használati szerszámot, akkor Ön is és a közelben tartózkodó személyek is álljanak távolabb a forgó használati szerszámtól, és egy percig járassa a legmagasabb fordulatszámon a készüléket. A sérült használati szerszámok többnyire eltörnek ebben a tesztidőszakban.
- h) Viseljen egyéni védőeszközöket. A használati függően viseljen teljes arcvédőt, szemvédőt vagy védőszemüveget. Amennyiben szükséges, viseljen porvédő maszkot, hallásvédőt, védőkesztyűt vagy speciális kötényt, amelyek távol tartják Öntől a kis csiszolási és anyagreszecskéket. Védje szemét a szétrepülő idegen testektől, amelyek a használat során keletkeznek. A por- vagy légzésvédő maszkoknak ki kell szűrniük az alkalmazás során keletkező port.
- Ha hosszú ideig hangos zajnak van kitéve, akkor halláskárosodást szenvedhet.
- i) Ügyeljen arra, hogy más személyek biztonságos távolságra legyenek a munkaterülettől. A munkaterületre belépő minden személynek személyi védőfelszerelést kell viselnie. A szerszám törött darabjai vagy a törött használati szerszámok szétrepülhetnek, és a közvetlen munkaterületen kívül is okozhatnak sérüléseket.
- j) A készüléket csak szigetelt markolatnál fogja olyan munkálatok közben, amelyek során az alkalmazott szerszám rejtett áramvezetékekhez vagy saját hálózati kábeléhez érhet hozzá. A feszültség alatt álló vezetékkel való érintkezés a készülék fémről készült alkatrészeit is feszültség alá helyezheti, és áramütéshez vezethet.
- k) Tartsa távol a forgó használati szerszámoktól a hálózati kábelt. Ha elveszíti uralmát a készülék felett, akkor kettévághatja vagy elragadhatja a hálózat kábelt, és keze vagy karja a forgó használati szerszámba kerülhet.
- l) Soha ne tegye le addig az elektromos szerszámot, amíg az teljesen le nem állt. A forgó használati szerszám kapcsolatba kerülhet a lehelyezési felülettel, Ön pedig elveszítheti uralmát az elektromos szerszám felett.
- m) Hordozás közben ne működtesse az elektromos szerszámot. A forgó használati szerszám véletlenül elkaphatja a ruházatát, és a használati szerszám a testébe fűrődhat.
- n) n) Rendszeresen tisztítsa meg elektromos szerszáma szellőzőréseit. A motor ventilátora port vonz a házba, és a fém por erős felhalmozódása elektromos veszélyeket okozhat.
- o) Ne használja éghető anyagok közelében az elektromos szerszámot. A szikrák meggyújtják ezeket az anyagokat.
- p) Ne használjon folyékony hűtőközeget igénylő használati szerszámokat. Víz vagy egyéb folyékony hűtőközeg használata áramütéshez vezethet.

További biztonsági utasítások az összes alkalmazásra vonatkozóan – Visszalökés és a vonatkozó biztonsági utasítások

A visszalökés a beakadt vagy blokkolt forgó használati szerszám, például a csiszolótárcsa, a csiszolótányér, a drótkéfe stb. hirtelen reakciója. A beakadás vagy blokkolás a forgó használati szerszám hirtelen leállításához vezet. Ezáltal az irányítás nélküli elektromos szerszám a használati szerszám blokkolt részeknél érvényes forgásirányával ellentétes irányban gyorsul.

Ha például egy csiszolótárcsa beakad vagy beszorul egy munkadarabba, akkor a csiszolótárcsa munkadarabba mélyedő éle beakadhat, a csiszolótárcsa ezáltal kitorhet vagy visszalökődést okozhat.

A csiszolótárcsa a blokkolás helyén érvényes forgási-ránytól függően a kezelőszemély felé vagy tőle távolodva mozoghat. Eközben a csiszolótárcsák el is törhetnek.

A visszacsapás az elektromos szerszám nem megfelelő vagy hibás használatának következménye.

Ez az alábbiakban leírt elővigyázatossági intézkedésekkel megelőzhető.

- a) Tartsa elég erősen az elektromos szerszámot, és tartsa testét és karjait olyan helyzetben, hogy képes legyen a visszalökő erők felfogására. Ha van, mindig használja a kiegészítő markolatot, hogy a visszalökő erőket vagy az indításkor fellépő reakciónyomatékokat a legnagyobb mértékben uralja. A kezelőszemély a megfelelő elővigyázatossági intézkedésekkel uralhatja a visszalökő és reakcióerőket.
- b) Soha ne közelítsen a kezével a forgó használati szerszámokhoz. A használati szerszám visszalökéskor a kezéhez érhet.
- c) Kerülje el testével azt a területet, ahová az elektromos szerszám visszalökés esetén mozdulhat. A visszacsapás az elektromos szerszámot a csiszolótárcsának a blokkolás helyén folytatott mozgásával ellentétes irányba mozgatja.
- d) Különösen óvatosan dolgozzon a sarkok, éles szegélyek stb. közelében. Akadályozza meg, hogy a használati szerszámok visszapatpanjanak a munkadarabról vagy beszoruljanak. A forgó használati szerszám sarkoknál, éles szegélyeknél vagy visszapatpanáskor hajlamos a beszorulásra. Ez az ellenőrizhetőség elvesztésével vagy visszalökéssel járhat.

További biztonsági utasítások a csiszolópapíros csiszolásra vonatkozóan – Különleges biztonsági utasítások a csiszolópapíros csiszolásra vonatkozóan

- a) Ne használjon túlméretes csiszolópapírokat, hanem kövesse a gyártó csiszolópapír-méretekre vonatkozó adatait. A csiszolótányéron túllógó csiszolópapírok sérüléseket okozhatnak, valamint blokkoláshoz, a csiszolópapír elszakadásához vagy visszalökéshez vezethetnek.

További biztonsági utasítások

- a) A munkavégzéshez csatlakoztasson egy porszívót a csomagban szállított adapterhez.

- b) Figyelem! Ne hagyja, hogy a csiszoláskor keletkező porok nyílt láng közelébe kerüljenek, mivel a porok robbanékonyak lehetnek.
- c) Csiszolási munkálatok végrehajtásakor, különösen a fej felett végzett munkálatoknál és kritikus anyagok megmunkálásánál mindig viseljen védőszemüveget és porvédő maszkot! Bizonyos anyagok (pl. olomtartalmú festékek, némely fa- és fémfajták) csiszolása során káros vagy mérgező porok keletkeznek.

Ezen porok érintése vagy belégzése veszélyt jelenthet a kezelőszemély vagy a közelben tartózkodók számára.

A vibrációra és a zajképződésre vonatkozó utasítások Csökkentse minimális szintre a zajképződést és a vibrációt!

1. Csak kifogástalan állapotban lévő elektromos szerszámokat használjon.
2. Rendszeresen végezze el az elektromos szerszám karbantartását és tisztítását.
3. Munkamódszerét igazítsa az elektromos szerszámhoz.
4. Ne terhelje túl az elektromos szerszámot.
5. Szükség szerint ellenőriztesse az elektromos szerszámot.
6. Kapcsolja ki az elektromos szerszámot, ha nem használja azt.

Maradék kockázatok

Maradék kockázatok akkor is léteznek, ha az előírásoknak megfelelően használja ezt az elektromos szerszámot. Az elektromos szerszám kialakításához és kiviteléhez kapcsolódóan az alábbi veszélyek jelentkezhetnek:

- a) A kéz-kar rezgések miatt károsodhat az egészsége, ha hosszabb ideig használja a készüléket, vagy ha nem megfelelően végzi az irányítást és a karbantartást.
- b) Sérülések és anyagi károk, amelyeket azok a szétszóródó használati szerszámok okoznak, amelyek a hirtelen sérülés, kopás vagy a nem megfelelő felhelyezés miatt váratlanul elsodrúdnak az elektromos szerszámól/szerszámtól.
- c) Égési és vágási sérülések, ha a használati szerszámok közvetlenül a használat után és/vagy csupasz bőrrel érintkeznek.

Figyelmeztetés! Ez az elektromos szerszám üzem közben elektromágneses mezőt hoz létre. Ez a mező bizonyos körülmények között negatív hatással lehet az aktív vagy passzív orvosi implantátumokra. A komoly és súlyos sérülések kockázatának elkerülése érdekében javasoljuk, hogy az orvosi implantátummal rendelkező személyek az elektromos szerszám használatára előtt keressék fel orvosukat és implantátumuk gyártóját.

6. Műszaki adatok

Névleges feszültség:	220-240 V~
Névleges frekvencia:	50 Hz
Teljesítményfelvétel:	710 W
n névleges fordulatszám (rezgésszám):	800 – 1800 perc-1
Orsóméret:	M14
Csiszolópapír átmérője:	225 mm
Védelmi osztály:	II
Tömeg:	4,9 kg
Hangértékek:	
L_{PA} hangnyomásszint:	94,2 dB(A)
L_{WA} hangteljesítményszint:	105,2 dB(A)
K bizonytalanság	3 dB(A)
Kéz-kar vibráció:	
a_h csiszolópapírral történő csiszolásakor	5,848 m/s ²
K bizonytalanság:	1,5 m/s ²

A megadott kéz-kar vibrációs érték csiszolópapírral történő csiszolásra vonatkozik. Az egyéb használatok eltérő értékekhez vezethetnek.

A zaj és a vibráció értékeinek megállapítása az EN 60745-1 és EN 60745-2-3 szabványok alapján történt.

A megadott vibrációs érték mérése szabványok által előírt mérési eljárással történt, és megfelelő adat az egyik elektromos szerszám másik szerszámmal történő összehasonlításához.

A megadott vibrációs érték a kitétség kezdő becsléséhez is használható.

Figyelmeztetés! Attól függően, hogy hogyan használja az elektromos szerszámot, a tényleges vibrációs értékek eltérhetnek a megadott értékektől!

Hozzon olyan intézkedéseket, amelyek védenek a vibrációs terheléssel szemben!

Ehhez a teljes munkafolyamatot vegye figyelembe, vagyis azokat az időpontokat is, amikor az elektromos szerszám terhelés nélkül működik vagy ki van kapcsolva!

A megfelelő intézkedések közé tartozik többek között az elektromos szerszám és a szerszám toldalékainak rendszeres karbantartása és ápolása, a kezek melegen tartása, a rendszeres szünetek, valamint a munkafolyamatok megfelelő megtervezése is!

Viseljen hallásvédőt.

A zaj halláskárosodást okozhat

7. Beüzemeltetés előtt

Nyissa ki a csomagolást és óvatosan vegye ki a készüléket.

Távolítsa el a csomagolóanyagot, valamint a csomagolási / szállítási biztosításokat (ha vannak ilyenek).

Ellenőrizze, hogy teljes-e a szállítmány.

Ellenőrizze a készülék és a kiegészítő alkatrészek szállítás során keletkezett sérüléseit.

Lehetősége szerint a garancia érvényességének leteltéig őrizze meg a csomagolást.

FIGYELEM!

A készülék és a csomagolóanyag nem gyerekjáték! A gyerekek ne játsszanak a műanyag zacskókkal, fóliákkal és apró alkatrészekkel! Fennáll a lenyelés és fulladás veszélye!

A csatlakoztatás előtt győződjön meg arról, hogy a típus táblán szereplő adatok egyeznek a hálózati adatokkal.

- Ellenőrizze, hogy nincsenek-e szállítási sérülések a készüléken. Az esetleges sérüléseket azonnal jelentse az elektromos szerszámot kiszállító szállítványozónak.
- Kerülje a hosszú tápvezetékek (hosszabbító kábelek) használatát.
- Ne üzemeltesse nyirkos vagy nedves helyiségben az elektromos szerszámot.
- Az elektromos szerszám csak megfelelő (jól szellőző) helyiségekben üzemeltethető.

8. Felépítés és kezelés

Összeszerelés (2-3. ábra)

- Hajtsa össze az elülső és a hátsó részt, és húzza meg a (3) rögzítő csavart.

A szívócső-hosszabbítás felszerelése (4. ábra)

Dugja a (11) szívócső-hosszabbítást a szívócső-hosszabbítás (12) csatlakozójába, és a 4. ábrán látható módon zárja le.

Megjegyzés: A fal- és mennyezetsziszolót úgy állítsa be a (11) szívócső-hosszabbítással, hogy kényelmesen tudjon dolgozni. A gép szívócső-hosszabbítás nélkül is használható.

Csiszolópapír

Kiválasztás

1. A szemcseméret a csiszolópapír hátoldalán van megadva. Minél kisebb a megadott szám, annál durvább a szemcseméret.
2. A durvább csiszolási munkálatokhoz durva szemcséjű csiszolópapírt, a befejező kezeléshez finom szemcséjű csiszolópapírt használjon. Az alumínium-oxidot, szilícium-karbidot vagy egyéb szintetikus csiszolóanyagot tartalmazó csiszolópapírok használatát javasoljuk.
3. Ha különböző szemcseméretű csiszolópapírok közül választhat, akkor a jó, illetve sima csiszolási eredmény eléréséhez durva szemcsemérettel kezdje, majd a legfinomabb szemcsemérettel fejezze be a csiszolást.

Felhelyezés és csere

1. Helyezze fel a tépózáras mechanizmussal rendelkező (16) csiszolópapírt a (1) csiszolólapra.
2. Igazítsa be a (16) csiszolópapírt a (1) csiszolólapra, és egyenletesen nyomja rá.
3. Új/másik csiszolópapírra történő lecseréléshez húzza le a (16) csiszolópapírt a (1) csiszolólapról (7. ábra).

Por elszívása

Figyelmeztetés! Például olomtartalmú festék megmunkálásakor káros/mérgező gázok keletkezhetnek.

Ezek mind a felhasználó, mind a közelben tartózkodó személyek számára veszélyt jelenthetnek!

Az elektromos szerszámot ezért csak porszívó szerkezettel együtt használja, és emellett megfelelő személyes védőfelszereléssel is védje önmagát és a munkaterületen tartózkodó többi személyt!

Az ezen elektromos szerszámmal végzett munka során sok por keletkezik. A porszívás nagyon hasznos a munkaterület tisztán tartásához. A porszívás csatlakozójára csatlakoztatott (14), szívótömlő egy elszívó berendezéssel vagy egy porszívóval kapcsolható össze.

Dugja a (15) tömlőadaptert a poreszívás (10 vagy 12) csatlakozójába, és az 5. és 6. ábrán látható módon zárja le.

Megjegyzés: Csatlakoztassa elszívó egységre vagy porszívóra a szerszámot. Ez a por és a lerakódások kiváló elszívását teszi lehetővé.

Figyelem! Feltétlenül használjon porleválasztót.

Megjegyzés: Győződjön meg arról, hogy a porszívó alkalmas az elektromos szerszámmal történő használatra.

Kefeszegély

Az elektromos szerszám csiszolófejét egy kefeszegély veszi körbe. Ez két előnnyel jár:

- a) A kefeszegély kinyúlik a (1) csiszolólapból, és elsőként ér a megmunkálandó felülethez. Így a munkafelülettel párhuzamos helyzetbe viheti a csiszolólapot, mielőtt a használati szerszám megérintené a megmunkálandó felületet. Ezáltal megelőzheti, hogy a csiszolótárcsa széle sarló alakú mélyedéseket hozzon létre.
- b) A kefeszegély emellett a túlzott porképződést is megakadályozza. A sörtéknek köszönhetően a csiszoláskor keletkező por nem kifelé halad, hanem az elszívó rendszer ártalmatlanítja azt. Az elektromos szerszámmal végzett minden egyes munkálat előtt győződjön meg arról, hogy ép-e a kefeszegély. Sérülések vagy kopás észlelése esetén cseréltesse ki.

Csatlakoztatás az áramellátásra

1. Győződjön meg arról, hogy ki van-e kapcsolva az elektromos szerszám. Az áramellátásra történő csatlakoztatás előtt először mindig kapcsolja Ki állásba a (13) be-/kikapcsolót.
2. Csatlakoztassa a hálózati csatlakozódugót az előírásoknak megfelelően telepített csatlakozóaljzatba, amely megfelel a műszaki adatok vonatkozó követelményeinek.
3. Elektromos szerszáma ekkor készen áll az üzemeltetésre.

Be-/kikapcsolás

Bekapcsolás:

Nyomja meg a (13) be-/kikapcsolót

Folyamatos üzemeltetés: (9. ábra)

Az (6) rögzítő gombbal biztosítsa a (13) be-/kikapcsolót.

Kikapcsolás:

Röviden nyomja meg a (13) be-/kikapcsolót.

A fordulatszám beállítása (8. ábra)

SA munka megkezdése előtt állítsa be a használatnak megfelelő fordulatszámot. A durva csiszolási munkálatokhoz alacsonyabb fordulatszámot használjon, a finom munkálatokhoz növelje a fordulatszámot.

Az (5) gomb megnyomásával állítsa be a fordulatszámot.

- A fordulatszám növeléséhez nyomja meg a (+) gombot (8. ábra).
- A fordulatszám csökkentéséhez nyomja meg a (-) gombot (8. ábra).

Megjegyzés: A használati szerszám a kikapcsolás után egy ideig még forog. Mielőtt lehelyezné az elektromos szerszámot, várja meg, hogy a használati szerszám teljesen leálljon.

Csiszolás

1. Helyezzen fel egy megfelelő (16) csiszolópapírt, és válasszon ki egy megfelelő fordulatszámot.
2. Tartsa szorosan az elektromos szerszámot az (7, 2) megfogási felületeknél, és a leírtaknak megfelelően kapcsolja be.
3. Várja meg, hogy a használati szerszám elérje a teljes munkabességét.
4. A (1) csiszolólapot lehetőleg a fallal párhuzamosan vezesse, és először a kefeszegélyt vezesse a megmunkálandó felületre.
5. A használati szerszám megmunkálandó felületre irányításához gyakoroljon némi nyomást a (1) csiszolófejre.
6. Egyenletes mozdulatokkal mozgassa az elektromos szerszámot a felületen.

Megjegyzés: Az egyenetlen csiszolási eredmények megelőzése érdekében ne tartsa túl sokáig egy helyen az elektromos szerszámot.

7. Emelje fel a (1) csiszolólapot a megmunkálandó felületről, mielőtt kikapcsolja az elektromos szerszámot.

8. Mielőtt lehelyezné az elektromos szerszámot, várja meg, hogy a használati szerszám teljesen leálljon.

Mennyezet csiszolása (11. ábra)

A mennyezet körül végzett munkálatokhoz a 11. ábrán látható módon, a (19) sasszeggel (a szállítmány része) rögzítse a csiszolófejet.

LED-es lámpa (10. ábra)

A munkahely jó megvilágításához szükség esetén használja a (4) LED-es lámpát.

A (4) LED-es lámpa be-/kikapcsolásához nyomja meg a (20) kapcsolót.

A használat után

1. Az elektromos szerszámot az előírásoknak megfelelően kapcsolja ki, válassza le az áramellátásról, és hagyja lehűlni.
2. Az alább leírtaknak megfelelően végezze el az elektromos szerszám tisztítását és karbantartását, majd gondosan tárolja a szerszámot.

9. Tisztítás, karbantartás és javítás

Figyelmeztetés! A magán az elektromos szerszámon végzett összes munkálat (pl. szállítás, felszerelés, átszerelési, tisztítási és karbantartási munkálatok) húzza ki a hálózati csatlakozódugót az aljzatból!

Tisztítás

- a) Tartsa a lehető legnagyobb mértékben por- és szennyeződésmentesen a védőszerkezeteket, szellőzőnyílásokat és a motorházat.
- b) Egy tiszta kendővel törölje le vagy alacsony nyomású (max. 3 bar) sűrített levegővel fújja ki az elektromos szerszámot.
- c) Az elektromos szerszámot minden egyes használat után azonnal tisztítsa meg.
- d) Ne használjon tisztító- vagy oldószereket, mivel ezek kikezdehetik a készülék műanyag alkatrészeit. Ügyeljen arra, hogy ne juthasson víz a készülék belsejébe.

Karbantartás

Az elektromos szerszám és a tartozékok (pl. használati szerszámok) minden egyes használata előtt és után ellenőrizze az esetleges kopást és sérüléseket. Ezeket adott esetben a jelen használati útmutatóban leírtak alapján cserélje le új alkatrészekre. Közben vegye figyelembe a műszaki követelményeket.

Csiszolólapp, kefeszegély

A (9) csiszolólapot és a (10) kefeszegélyt sérülések vagy erős kopás esetén képzett szakemberrel cseréltesse megegyező típusú új alkatrészre.

A hálózati csatlakozóvezeték cseréje

Ha megsérül az elektromos szerszám hálózati csatlakozóvezetéke, akkor a veszélyek elkerülése érdekében a gyártóval, annak ügyfélszolgálatával vagy hasonló képesítéssel rendelkező személlyel cseréltesse ki.

Figyelmeztetés! Az elektromos szerszám belsejében egyetlen olyan alkatrész sem található, amelynek karbantartását a felhasználó el tudná végezni! Soha ne nyissa fel az elektromos szerszámot! A további karbantartási munkálatokhoz adja át egy képzett szakembernek!

Szerviz információk

Vegye figyelembe, hogy ennél a terméknél a következő alkatrészek használatai vagy természetes kopásnak kitett elemek, illetve a következő alkatrészekre használati anyagokként van szükség.

Kopásnak kitett alkatrészek*: Szénkefék, csiszolóábrához, Fogkefeje, csiszolópapír

* nem szerepel kötelezően a szállított anyagok között!

Pótalkatrészeket és tartozékokat szervizközpontunktól vásárolhat. Ehhez szkennelje be a címlapon található QR-kódot.

10. Elektromos csatlakoztatás

A telepített villanymotor üzemkész állapotban van csatlakoztatva. A csatlakoztatás megfelel a vonatkozó VDE és DIN előírásoknak. Az ügyfél által biztosított hálózati csatlakozásnak, valamint az alkalmazott hosszabbító vezetéknek meg kell felelnie ezen előírásoknak.

Sérült elektromos csatlakozóvezetékek

Az elektromos csatlakozóvezetékeken gyakran keletkeznek szigetelési károk.

Ennek okai a következők:

- Megnyomódások, ha a csatlakozóvezetékeket ablak- vagy ajtónyílásokon vezet át.
- Megtörések, amikor szakszerűtlenül vezetik vagy rögzítik a csatlakozóvezetékét.
- Elnyíródások, amikor áthajtanak a csatlakozóvezetéken.

- A szigetelés sérülései, amikor a vezetékét kirántják a konnektorból.
- Repedések a szigetelés elöregedése miatt.

Az ilyen sérült elektromos csatlakozóvezetékek nem használhatók, és a szigetelés sérülései miatt életveszélyesek.

Rendszeresen ellenőrizze az elektromos csatlakozóvezetékek sérüléseit. Ügyeljen arra, hogy a csatlakozóvezeték az ellenőrzéskor ne legyen az áramhálózatra csatlakoztatva.

Az elektromos csatlakozóvezetékeknek meg kell felelniük a vonatkozó VDE- és DIN-előírásoknak. Csak H05VV-F jelölésű csatlakozóvezetékeket használjon.

A csatlakozó kábelnek kötelező a nyomtatott típusmegnevezés megléte.

Váltóáramú motor

- A hálózati feszültség értéke 220-240 V váltóáram legyen.
- A legfeljebb 25 m hosszabbító vezeték legalább 1,5 négyzetmilliméter keresztmetszettel rendelkezzenek.

A csatlakoztatásokat és az elektromos szerelvényen végzett javításokat csak villanyszerelők hajthatják végre.

A termékkel kapcsolatos levelezés, tudakozódás során adja meg a következő adatokat:

- A motor áramneme
- A gép típus táblájának adatai
- A motor típus táblájának adatai

11. Tárolás és szállítás

1. Ha nem használja, száraz, jól szellőző helyen, gyermekektől távol, például egy magas szekrényen vagy zárt helyen tárolja az elektromos szerszámot.
2. Az elektromos szerszámot, a használati útmutatót és adott esetben a tartozékokat lehetőség szerint az eredeti csomagolással együtt őrizze meg. Így minden információ és alkatrész mindig elérhető közelségben lesz.
3. Mindig a markolatoknál fogva szállítsa az elektromos szerszámot.
4. A szállítási sérülések elkerülése érdekében csomagolja be az elektromos szerszámot, vagy használja az eredeti csomagolást.

5. Védje az elektromos szerszámot a vibrációtól és a rázkódásoktól, különösen járműben történő szállítás során.

12. Ártalmatlanítás és újrahasznosítás



A készülék olyan csomagolásban található, amely megakadályozza a sérüléseket szállítás közben. Ez a csomagolás nyersanyag, így újra felhasználható vagy a nyersanyag-körforgásba visszaforgatható. A készülék és annak tartozékai különböző anyagokból állnak, pl. fémből és műanyagokból. A hibás alkatrészeket juttassa el az újrahasznosító helyekre. Érdeklődjön a szakkereskedésben vagy a közösségi önkormányzatnál!

Ne dobja a használt berendezéseket a háztartási hulladékba!





Ez a szimbólum arra hívja fel a figyelmet, hogy a terméket az elektromos és elektronikus berendezések hulladékaikról szóló irányelv (2012/19/EU) és a nemzeti törvények értelmében nem szabad a háztartási hulladékba dobni. Ezt a terméket egy erre alkalmas gyűjtőhelyen kell leadni. Ez történhet például egy hasonló termék vásárlásakor történő visszaváltással vagy az elektromos és elektronikus berendezések hulladékait újrahasznosító hivatalos gyűjtőhelyen történő leadással. A használt berendezések szakszerűtlen kezelése a használt elektromos és elektronikai berendezésekben gyakran megtalálható potenciálisan veszélyes anyagok miatt negatív hatással lehet a környezetre és az emberek egészségére. Ezen termék szakszerű ártalmatlanításával ráadásul a természeti erőforrások hatékony használatához is hozzájárul. A használt berendezések gyűjtőhelyeivel kapcsolatban a városvezetésnél, a helyi közterület-fenntartónál, az elektromos és elektronikus berendezések hivatalos gyűjtőhelyén vagy a hulladék-szállító vállalatnál érdeklődhet.

13. Hibák elhárítása

A vélt hibás működések, üzemzavarok vagy sérülések gyakran olyan okokra vezethetők vissza, amelyeket a felhasználó maga is megszüntethet. Ezért szakember felkeresése előtt az alábbi táblázat alapján végezze el az elektromos szerszám ellenőrzését. Ezzel a legtöbb esetben gyorsan megszüntetheti az üzemzavarokat.

Üzemzavar	Lehetséges ok	Megoldás
Nem indul el az elektromos szerszám	Megszakadt az áramellátás	Egy másik elektromos szerszám csatlakoztatásával ellenőrizze az áramellátást
	Hibás a hálózati kábel vagy a csatlakozódugó	Villamossági szakemberrel ellenőriztesse
	Az elektromos szerszám egyéb elektromos hibája	Villamossági szakemberrel ellenőriztesse
Az elektromos szerszám nem éri el a teljes teljesítményt	Túl hosszú és/vagy túl alacsony keresztmetszetű a hosszabbító kábel	Megengedett hosszúságú és/vagy keresztmetszetű hosszabbító kábelt használjon
	Túl alacsony az áramellátás (pl. generátor) feszültsége	Csatlakoztassa megfelelő áramellátásra az elektromos szerszámot
Rossz munkaeredmény	Elkopott a használati szerszám	Cseréltesse ki a használati szerszámot
	Elkopott a csiszolólap	Cseréltesse ki a csiszolólapot
Erős porképződés	Elkopott a kefeszegély	Cserélje ki a kefeszegélyt
	Nincs csatlakoztatva/bekapcsolva a porszívás	Csatlakoztassa/kapcsolja be a porszívást

Objaśnienie symboli stosowanych na urządzeniu

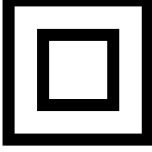
	<p>Ostrzeżenie! Nieprzestrzeganie do instrukcji skutkuje ewentualnym zagrożeniem życia, ryzykiem obrażeń lub uszkodzeniem narzędzia!</p>
	<p>Przeestroga - zapoznać się z instrukcją obsługi, aby zmniejszyć ryzyko obrażeń.</p>
	<p>Nosić okulary ochronne!</p>
	<p>Nosić ochronniki słuchu!</p>
	<p>Nosić maskę oddechową!</p>
	<p>Stopień ochrony II</p>

Spis treści:	Strona:
1. Wprowadzenie	69
2. Opis urządzenia.....	69
3. Zakres dostawy	69
4. Użytkowanie zgodne z przeznaczeniem	70
5. Ogólne wskazówki dotyczące bezpieczeństwa dla narzędzi elektrycznych....	70
6. Dane techniczne	74
7. Przed uruchomieniem.....	74
8. Montaż i obsługa	75
9. Czyszczenie, konserwacja i naprawa	76
10. Przyłącze elektryczne	77
11. Przechowywanie i transport.....	77
12. Utylizacja i ponowne wykorzystanie	78
13. Diagnostyka	78

1. Wprowadzenie

Producent:

Scheppach GmbH

Günzburger Straße 69
D-89335 Ichenhausen

Szanowny Kliencie,

Życzymy przyjemnego i pomyślnego użytkowania nowej maszyny.

Wskazówka:

Zgodnie z obowiązującą ustawą o odpowiedzialności cywilnej za produkt, producent nie odpowiada za szkody powstałe przy tym urządzeniu lub przez to urządzenie w przypadku:

- nieprawidłowej obsługi,
- nieprzestrzegania instrukcji obsługi,
- napraw wykonywanych przez osoby trzecie, specjalistów nieautoryzowanych,
- montażu i wymiany nieoryginalnych części zamiennych,
- użytkowania niezgodnego z przeznaczeniem,
- awarii układu elektrycznego w wyniku niezgodności z prawnymi i obowiązującymi dyrektywami i normami elektrycznymi VDE 0100, DIN 57113 / VDE 0113.

Przestrzegać:

Przed przystąpieniem do montażu i uruchomienia przeczytać cały tekst instrukcji obsługi.

Instrukcja obsługi ma na celu ułatwienie zapoznania się z urządzeniem i wykorzystania możliwości użytkowania go zgodnie z przeznaczeniem.

Instrukcja obsługi zawiera ważne wskazówki dotyczące bezpiecznej, fachowej i ekonomicznej pracy z niniejszym urządzeniem oraz sposobu unikania zagrożeń, oszczędności kosztów napraw, redukcji czasów przestoju i zwiększenia niezawodności i trwałości urządzenia.

Dodatkowo oprócz zasad bezpieczeństwa zawartych w niniejszej instrukcji obsługi należy przestrzegać przepisów danego kraju obowiązujących dla eksploatacji urządzenia.

Instrukcję obsługi przechowywać przy urządzeniu, w torebce plastikowej chroniącej przed zanieczyszczeniem i wilgocią. Każda osoba obsługująca musi przeczytać ją przed przystąpieniem do pracy i dokładnie jej przestrzegać.

Przy urządzeniu mogą pracować wyłącznie osoby, które zostały przeszkolone w zakresie użytkowania urządzenia i poinstruowane o związanych z tym zagrożeniach. Przestrzegać ustawowego wieku minimalnego. Oprócz wskazań bezpieczeństwa zawartych w niniejszej instrukcji obsługi i specjalnych przepisów danego kraju należy przestrzegać ogólnie uznanych zasad technicznych dotyczących eksploatacji maszyn o tej samej budowie.

Nie ponosimy odpowiedzialności za wypadki lub szkody powstałe wskutek nieprzestrzegania niniejszej instrukcji oraz wskazań bezpieczeństwa.

2. Opis urządzenia

1. Płyta szlifierska
2. Przedni uchwyt
3. Śrubą ustalającą
4. Światło LED
5. Ustawienie prędkości obrotowej
6. Przycisk blokujący
7. Uchwyt główny
8. Kabel zasilający
9. Dodatkowych uchwyt
10. Przyłącze do odsysania pyłu
11. Przedłużenie rury ssącej
12. Przyłącze przedłużenia rury ssącej
13. Włacznik / wyłącznik
14. Elastyczny wąż ssący
15. Adapter węża
16. Papier ścierny
17. Klucz imbusowy
18. Szczotki węglowe
19. Zawlecзка
20. Włacznik / wyłącznik LED

3. Zakres dostawy

- 1 szlifierka ścienna i sufitowa
- 1 elastyczny wąż ssący (14)
- 6 arkuszy szlifierskich (16) (różne uziarnienie)
- 2 zapasowe szczotki węglowe (18)
- 1 klucz imbusowy (17)
- 1 zawlecзка (19)

4. Użytkowanie zgodne z przeznaczeniem

To elektronarzędzie jest przeznaczone do szlifowania dużych obszarach płyt gipsowo-kartonowych w celu przygotowania przed malowaniem lub tapetowaniem, z użyciem odpowiednich arkuszy papieru ściernego.

To elektronarzędzie nie nadaje się do przygotowywania małych obszarów, narożników i krawędzi, ani do usuwania tapet, szlifowania sufitów i szlifowania na mokro. Nie używać urządzenia do cięcia, obróbki zgrubnej lub polerowania. Nie należy używać go wraz ze szcotka-ami drucianymi. Tym elektronarzędziem nie należy obrabiać materiału zawierającego azbest.

To elektronarzędzie jest przeznaczone wyłącznie do użytku prywatnego. Nie używać elektronarzędzia do celów innych niż jego przeznaczenie. Wszelkie inne zastosowania poza zamierzony stosowanie jest nieodpowiednie. Odpowiedzialność za wyniki uszkodzenia lub obrażenia ponosi użytkownik/operator, a nie producent.

5. Ogólne wskazówki dotyczące bezpieczeństwa dla narzędzi elektrycznych

Ostrzeżenie! Zapoznać się z wszystkimi wskazówkami i instrukcjami bezpieczeństwa! Nieprzestrzeganie wskazówek i instrukcji bezpieczeństwa może spowodować porażenie prądem, pożar i/lub ciężkie obrażenia!

Zachować na przyszłość wszystkie wskazówki dotyczące bezpieczeństwa i instrukcje.

Termin „elektronarzędzie” stosowany w uwagach bezpieczeństwa odnosi się do elektronarzędzi podłączonych do sieci (z przewodem zasilającym) lub eksploatowanych z baterią (bez kabla zasilającego).

Bezpieczeństwo w miejscu pracy

- Utrzymywać obszar roboczy w czystości i zapewnić dobre oświetlenie. Nieporządek lub brak oświetlenia obszaru roboczego może prowadzić do wypadków.
- Nie pracować z narzędziem elektrycznym w otoczeniu zagrożonym wybuchem, w którym znajdują się palne płyny, gazy lub pyły.
Narzędzia elektryczne wytwarzają iskry, które mogą spowodować zapłon pyłu lub oparów.
- Nie dopuszczać, aby dzieci i inne osoby zbliżyły się do obszaru roboczego podczas używania narzędzia elektrycznego. W chwili nieuwagi można łatwo stracić kontrolę nad narzędziem elektrycznym.

4. Bezpieczeństwo elektryczne

- Wtyczka przyłączeniowa narzędzia elektrycznego musi pasować do gniazda.
Wtyczki nie wolno w żaden sposób modyfikować. Nie używać żadnych przejściówek z uziemionymi narzędziami elektrycznymi. Niemodyfikowane wtyczki i odpowiednie gniazda zmniejszają ryzyko porażenia prądem.
- Unikać kontaktu fizycznego z uziemionymi powierzchniami, takimi jak rury, grzejniki, piece i lodówki. Ryzyko porażenia prądem zwiększa się, jeśli ciało użytkownika jest uziemione.
- Nie wystawiać narzędzi elektrycznych na deszcz i wilgoć. Przedostanie się wody do narzędzia elektrycznego zwiększa ryzyko porażenia prądem.
- Nie wykorzystywać przewodu przyłączeniowego niezgodnie z przeznaczeniem w celu przenoszenia, zawieszania narzędzia elektrycznego lub w celu wyjęcia wtyczki z gniazda. Przewód przyłączeniowy przechowywać z dala od gorąca, oleju, ostrych krawędzi lub ruchomych części urządzeń. Uszkodzone lub splecione przewody przełączeniowe zwiększają ryzyko porażenia prądem.
- W przypadku pracy z narzędziem elektrycznym na wolnym powietrzu, używać wyłącznie przedłużaczy przeznaczonych również do pracy w warunkach zewnętrznych. Zastosowanie przedłużacza przystosowanego do warunków zewnętrznych zmniejsza ryzyko porażenia prądem.
- Jeżeli użycie narzędzia elektrycznego w wilgotnym otoczeniu jest nieuniknione, używać wyłącznika ochronnego różnicowo prądowego. Zastosowanie wyłącznika ochronnego prądowego zmniejsza ryzyko porażenia prądem.

Bezpieczeństwo osób

- Podczas pracy z narzędziem elektrycznym należy być ostrożnym, zwracać uwagę na wykonywane czynności i zachowywać zdrowy rozsądek. Nie używać narzędzia elektrycznego w stanie zmęczenia lub też będąc pod wpływem narkotyków, alkoholu lub leków. Chwila nieuwagi podczas używania narzędzia elektrycznego może spowodować poważne obrażenia.
- Stosować środki ochrony indywidualnej i nosić zawsze okulary ochronne.

Stosowanie środków ochrony indywidualnej, jak maska przeciwpylowa, antypoślizgowe obuwie ochronne, kask lub nauszniaki ochronne, w zależności od rodzaju i zastosowania narzędzia elektrycznego, zmniejsza ryzyko odniesienia obrażeń.

- c) Nie dopuszczać do niezamierzonego uruchomienia. Przed podłączeniem do zasilania i/lub akumulatora, podnoszeniem lub przenoszeniem upewnić się, że narzędzie elektryczne jest wyłączone. Trzymanie palca na włączniku podczas przenoszenia narzędzia elektrycznego lub podłączanie włączonego narzędzia elektrycznego do zasilania może prowadzić do wypadków.
- d) Przed włączeniem narzędzia elektrycznego usunąć narzędzia nastawcze lub klucze płaskie. Narzędzie lub klucz znajdujące się w obracającej się części narzędzia elektrycznego może prowadzić do powstania obrażeń.
- e) Unikać nietypowej pozycji ciała. Zadbaj o stabilną pozycję i zachowanie równowagi w każdej chwili. Pozwala to na lepszą kontrolę narzędzia elektrycznego w niespodziewanych sytuacjach.
- f) Nosić odpowiednią odzież. Podczas pracy nie nosić luźnej odzieży i biżuterii. Włosy i odzież trzymać z dala od części ruchomych. Luźna odzież, biżuteria lub długie włosy mogą zostać pochwycone przez części ruchome.
- g) Jeżeli istnieje możliwość zamontowania urządzeń odsysających i odpylających, należy je podłączyć i prawidłowo używać. Zastosowanie odsysania pyłu może zmniejszyć zagrożenia spowodowane przez pył.
- h) Przestrzegamy przed złudnym poczuciem bezpieczeństwa i ignorowaniem zasad bezpieczeństwa dla elektronarzędzi, również gdy użytkownik w wyniku wielokrotnego użycia jest zaznajomiony z obsługą narzędzia elektrycznego. Brak czujności może w ułamku sekundy doprowadzić do powstania ciężkich obrażeń.

Zastosowanie i obsługa narzędzia elektrycznego

- a) Nie przeciążać narzędzia elektrycznego. Używać narzędzia elektrycznego przeznaczonego do danej pracy. Odpowiednie narzędzie elektryczne umożliwi lepszą i bezpieczniejszą pracę w podanym zakresie mocy.
- b) Nie używać narzędzia elektrycznego, którego włącznik jest uszkodzony. Narzędzie elektryczne, którego nie da się już włączać lub wyłączać, jest niebezpieczne i musi zostać naprawione.

- c) Przed rozpoczęciem ustawień, wymianą osprzętu lub odłożeniem elektronarzędzia należy wyjąć wtyczkę z gniazda i/lub usunąć wyjmowany akumulator. Ten środek ostrożności ogranicza ryzyko niezamierzonego uruchomienia narzędzia elektrycznego.
- d) Nieużywane narzędzia elektryczne przechowywać poza zasięgiem dzieci. Nie zezwalać na używanie narzędzia elektrycznego osobom, które nie są z nim obeznane lub nie przeczytały niniejszych instrukcji. Narzędzia elektryczne stanowią zagrożenie, jeśli są używane przez niedoświadczone osoby.
- e) Należy dbać należyście o narzędzia elektryczne i osprzęt. Kontrolować, czy części ruchome działają prawidłowo i nie zacinają się, czy części nie są pęknięte lub uszkodzone w sposób wpływający negatywnie na działanie narzędzia elektrycznego. Przed zastosowaniem narzędzia elektrycznego zapewnić naprawę uszkodzonych części. Wiele wypadków jest spowodowanych nieprawidłową konserwacją narzędzi elektrycznych.
- f) Narzędzia tnące muszą być ostre i utrzymywane w stanie czystości. Starannie konserwowane narzędzia tnące z krawędziami tnącymi rzadziej się zacinają i są łatwiejsze w obsłudze.
- g) Używać narzędzi elektrycznych, akcesoriów, narzędzi roboczych itd. zgodnie z niniejszymi instrukcjami. Uwzględnić warunki pracy i wykonywane czynności. Używanie narzędzia elektrycznego do zastosowań innych, niż przewidziane, może prowadzić do niebezpiecznych sytuacji.
- h) Uchwyty i powierzchnie chwytowe utrzymywać w stanie suchym, czystym i wolnym od oleju i smaru. Śliskie uchwyty i powierzchnie chwytowe nie pozwalają na bezpieczne trzymanie elektronarzędzia i kontrolę nad nim w nieoczekiwanych sytuacjach.

Serwis

Naprawę urządzenia może wykonywać wyłącznie wykwalifikowany personel i tylko przy użyciu oryginalnych części zamiennych. Zapewnia to bezpieczeństwo dalszej pracy narzędzia elektrycznego.

Wskazówki bezpieczeństwa dla wszystkich zastosowań - Ogólnego uwagi bezpieczeństwa odnoszące się do szlifowania, piaskowania, praca z szczotkami drucianymi, polerowania i cięcia przez szlifowanie

- a) To elektronarzędzie musi być wykorzystywane jako szlifierka na papier ścierny.

Należy stosować się do wszystkich wskazaówek bezpieczeństwa, instrukcji, ilustracji i danych, które są dostarczane wraz z narzędziem. Nieprzestrzeganie zaleceń z poniższych instrukcji może spowodować porażenie prądem, pożar i/ lub ciężkie obrażenia.

- b) To elektronarzędzie nie nadaje się do szlifowania Prace z użyciem szczotek drucianych, szlifowanie i cięcie przez szlifowanie. Używanie elektronarzędzia do zastosowań innych niż zgodne z przeznaczeniem może doprowadzić do zagrożeń i obrażeń.
- c) Używać wyłącznie części akcesoryjnych dostarczanych konkretnie dla tego narzędzia i zalecanych przez producenta. Możliwość założenia części akcesoryjnych na elektronarzędzie nie zapewnia bezpiecznego użytkowania.
- d) Dopuszczalna prędkość narzędzia wtykowego musi być co najmniej tak wysoka jak prędkość maksymalna określona na elektronarzędziu. Akcesoria pracujące z większą prędkością mogą pękać i odpaść.
- e) Średnica zewnętrzna i grubość narzędzia wtykowego muszą być zgodne z wymiarami podanymi na elektronarzędziu. Nie ma możliwości osłonięcia lub sterowania narzędzia wtykowego o różnych wymiarach.
- f) Tarcze szlifierskie i kołnierze oraz inne elementy wyposażenia muszą dokładnie pasować do wrzeciona szlifującego w elektronarzędziu. Narzędzie wtykowe, które niedokładnie pasują do wrzeciona szlifującego w elektronarzędziu wywołują nieregularne obroty, powodując duże wibracje, a tym samym utratę kontroli.
- g) Nie używać uszkodzonych narzędzi wtykowych. Przed każdym zastosowaniem należy sprawdzić narzędzia wtykowe, takie jak tarcze szlifierskie, pod kątem odprysków i pęknięć, płyty szlifierskie pod kątem pęknięć, zużycia lub zaawansowanego ścierania, szczotki druciane pod kątem luźnych lub złamanych drutów. Jeśli elektronarzędzie lub narzędzie wtykowe spadnie należy sprawdzić je pod kątem uszkodzeń lub użyć nieuszkodzonego narzędzia wtykowego. Po sprawdzeniu i narzędzia wtykowego użytkownik i osoby znajdujące się w pobliżu muszą trzymać się z dala od poziomu obracającego się narzędzia wtykowego, a narzędzie musi pracować z maksymalną prędkością przez jedną minutę.

Większość uszkodzonych narzędzi wtykowych ulega awarii w ciągu tego okresu testowego.

- h) Stosować środki ochrony indywidualnej. W zależności od zastosowania elektronarzędzia, należy stosować pełną maskę, ochronę oczu lub gogle. W razie potrzeby, stosować maskę przeciwpyłową, ochronniki słuchu, rękawice ochronne lub specjalny fartuch, który ochrania przed drobnymi wórami po szlifowaniu oraz cząstkami materiału. Chronić oczy przed ciałami obcymi, które odpadają podczas różnych czynności. Celem masek przeciwpyłowych i aparatów oddechowych jest filtrowanie pyłu wytwarzanego podczas operacji. Długotrwałe narażenie na wysokie zanieczyszczenie hałasem może powodować utratę słuchu.
- i) Upewnić się, że inne osoby pozostają w bezpiecznej odległości od miejsca pracy. Osoby mające dostęp do swojego obszaru roboczego muszą nosić środki ochrony indywidualnej. Fragmenty obrabianego detalu lub złamane narzędzia wtykowych mogą odlecieć i spowodować obrażenia również poza bezpośrednim obszarem roboczym.
- j) Narzędzie należy zawsze trzymać za izolowane uchwyty, gdy narzędzie wtykowe może zetknąć się z ukrytymi przewodami zasilania lub z przewodem zasilającym elektronarzędzie. Kontakt z przewodami pod napięciem może pobudzać metalowe części narzędzia i spowodować porażenie prądem.
- k) Trzymać przewód zasilający z dala od wirującego narzędzia wtykowego. W razie utraty kontroli nad narzędziem, przewód zasilający może zostać przecięty lub uwięziony, a ręka lub ramię użytkownika może dostać się w obracające się narzędzie wtykowe.
- l) Nie wolno odkładać elektronarzędzia przed całkowitym zatrzymaniu narzędzia wtykowego. Obracające się narzędzia wtykowe mogą stykać się z miejscem odłożenia powodując utratę kontroli nad narzędziem.
- m) Wyłączać elektronarzędzie podczas jego przenoszenia. Istnieje ryzyko pochwycenia odzieży w razie niezamierzonego zetknięcia z obracającym się narzędziem wtykowym, a narzędzie wtykowe może przebić ciało użytkownika.
- n) Szczeliny wentylacyjne elektronarzędzia muszą być regularnie czyszczone. Wentylator silnika zasysa pył, nagromadzenie pyłu metalowego może spowodować ryzyko porażenia prądem.

- o) Nie używać elektronarzędzia w pobliżu materiałów łatwopalnych. Iskry mogą zapalić takie materiały.
- p) Nie używać narzędzi wtykowych, które wymagają płynów chłodzących. Użycie wody lub innych płynów chłodzących może spowodować porażenie prądem.

Dalsze wskazówki bezpieczeństwa dla wszystkich zastosowań & odrzut

Odrzut to nagła reakcja spowodowana przez obracające się narzędzie wtykowe, takie jak, tarcza szlifierska, płyta szlifierska, szczotka druciana, itp., które zostało złapane lub które się blokuje. Złapanie lub zablokowanie skutkuje natychmiastowym zatrzymaniem obracającego się narzędzia wtykowego. Przyspiesza to ruch pozbawionego kontroli elektronarzędzia w kierunku przeciwnym do kierunku obrotu w narzędziu wtykowym. Jeśli, na przykład, tarcza szlifierska wplącze się lub zablokuje się w detalu, krawędź tarczy, która przechodzi przez obrabiany detal może zostać złapana, może wykonać nagły ruch lub spowodować obicie. W wyniku tego tarcza szlifierska przemieszcza się w kierunku użytkownika lub z dala od użytkownika, w zależności od kierunku obrotu tarczy po zablokowaniu. Może to spowodować złamanie tarczy szlifierskiej.

Odrzut jest wynikiem nieprawidłowego użytkowania elektronarzędzi.

Odrzutu można uniknąć podejmując następujące środki ostrożności.

- a) Trzymać elektronarzędzie mocno w dłoniach i ustawić ciało i ręce w położeniu, które umożliwia odpowiednią reakcję na siłę odrzutu. Należy zawsze stosować dodatkowy uchwyt, jeśli jest dostępny. Gwarantuje to najwyższą kontrolę nad siłami odrzutu lub momentem reakcji podczas uruchamiania elektronarzędzia. Podejmując odpowiednie środki ostrożności użytkownik jest w stanie kontrolować siłę odrzutu i reakcji.
- b) Trzymać ręce z dala od wirujących narzędzia wtykowego. Narzędzie wtykowe może przemieszczać się w ręce w przypadku odrzutu.
- c) Trzymać się z dala od miejsca, w którym elektronarzędzie może przemieszczać się po wpływie odrzutu. Odrzut powoduje ruch elektronarzędzia w przeciwnym do kierunku ruchu tarczy szlifierskiej w miejscu, w którym blokuje się ona.
- d) Narożniki, ostre krawędzie itp. należy obrabiać z zachowaniem Szczególnej ostrożności.

Upewnić się, że narzędzie wtykowe nie odbija się ani nie zostaje uwięzione w detalu. Wirujące narzędzie wtykowe zaczyna się w narożnikach, przy ostrych krawędziach lub gdy odbija się. Może to spowodować utratę kontroli lub odrzut.

Dodatkowe uwagi bezpieczeństwa odnośnie szlifowania papierem ściernym

- a) Nie należy stosować zbyt dużych arkuszy ściernych. Zawsze stosować się do zaleceń producenta odnośnie wymiarów arkusza ściernych.

Arkusze ściernie wystające poza płyty szlifierskie mogą spowodować obrażenia lub doprowadzić do zablokowania lub rozdzierania arkusza ściernego lub do odrzutu.

Dodatkowe uwagi bezpieczeństwa

- a) Podłączyć odkurzacz do dostarczanego adaptera przed rozpoczęciem swojej pracy.
- b) Uwaga! Trzymać pył powstający przy szlifowaniu z dala od otwartego ognia. Pył może być wybuchowy.
- c) Zawsze zakładać okulary i maski przeciwpyłowe. Podczas szlifowania, w szczególności podczas prac powyżej głowy oraz podczas obróbki materiałów o krytycznym znaczeniu!

Podczas szlifowania niektórych materiałów (np. farb zawierających ołów, niektórych rodzajów drewna i metali) może powstawać szkodliwy lub toksyczny pył. Dotknięcie lub wdychanie pyłu może wiązać się z zagrożeniem dla użytkownika lub osób znajdujących się w pobliżu.

Uwagi dotyczące emisji drgań i hałasu

Zmniejszyć emisję hałasu i drgań do minimum!

1. Należy używać tylko elektronarzędzi pozbawionych wad.
2. Regularnie konserwować i czyścić elektronarzędzia.
3. Dostosować swój sposób pracy do elektronarzędzia.
4. Nie należy przeciążać elektronarzędzia.
5. Urządzenie powinno być kontrolowane, jeśli będzie to konieczne.
6. Wyłączyć elektronarzędzie, gdy nie jest używane.

Pozostałe ryzyka

Nawet korzystając z tego elektronarzędzia zgodnie z przepisami, wciąż występują inne zagrożenia. Poniższe zagrożenia mogą wystąpić ze względu na rodzaj i konstrukcję elektronarzędzia:

- a) obrażenia wynikające z drgań przenoszonych na kończyny górne, gdy urządzenie jest używane przez dłuższy okres czasu lub jeśli jest ono nieprawidłowo eks - ploatowane i konserwowane.
- b) obrażenia i szkody materialne na skutek wypadnięcia lub odrzutu narzędzi wtykowych, które są nieoczekiwane usuwane z elektronarzędzia z powodu nagłego uszkodzenia, zużycia lub nieprawidłowego wstawienia.
- c) oparzenia i przecięcia w przypadku, gdy narzędzia wtykowe są dotykane bezpośrednio po użyciu i/lub gołymi rękami.

Ostrzeżenie! Niniejsze narzędzie elektryczne wytwarza podczas pracy pole elektromagnetyczne. Pole to może w pewnych okolicznościach wpływać negatywnie na aktywne lub pasywne implanty medyczne. W celu zmniejszenia ryzyka poważnych lub śmiertelnych obrażeń, osobom z implantami medycznymi przed użyciem narzędzia elektrycznego zalecamy konsultację z lekarzem i producentem.

6. Dane techniczne

Napięcie znamionowe:	220-240 V~
Częstotliwość znamionowa:	50 Hz
Pobór mocy:	710 W
Nominalna prędkość (szybkość oscylacji) n:	800 - 1800 1/min
Wielkość wrzeciona:	M14
Średnica papieru ściernego:	225 mm
Stopień ochrony:	II
Masa:	4,9 kg
<hr/>	
Poziom hałasu	
Poziom ciśnienia akustycznego LPA:	94,2 dB(A)
Poziom mocy akustycznej LWA:	105,2 dB(A)
Niepewność K	3 dB(A)
<hr/>	
Wibracje przekazywane na kończyny górne	
Przy szlifowaniu arkuszami ściernymi a_h	5,848 m/s ²
Niepewność K:	1,5 m/s ²

Podana wartość wibracji przekazywanych na kończyny górne bazuje na szlifowaniu arkuszem ściernym. Różne zastosowania mogą skutkować różnymi wartościami.

Wartości hałasu i drgań określono wg normy EN 60745-1 and EN 60745-2-3.

Określoną wartość drgań zmierzono na podstawie metody standardowego badania i może być wykorzystana do porównanie wszelkiego rodzaju narzędzi elektrycznych.

W związku z tym podaną wartość emisji drgań można wykorzystywać do wstępnej oceny narażenia.

Ostrzeżenie! W zależności od sposobu korzystania z elektronarzędzia rzeczywiste wartości drgań mogą odbiegać od podanych wartości!

Podjąć odpowiednie działania, aby chronić się przed drganiami!

Należy wziąć pod uwagę cały proces pracy, tj. czasy, gdy urządzenie jest eksploatowane bez obciążenia lub jest wyłączone! Odpowiednie działania obejmują regularną konserwację i pielęgnację urządzenia i jego końcówek, utrzymywać ciepłe ręce, robić regularne przerwy i odpowiednio planować procesy robocze!

Należy nosić nauszники ochronne.

Hałas może negatywnie oddziaływać na stan zdrowia.

7. Przed uruchomieniem

Otworzyć opakowanie i wyjąć ostrożnie urządzenie. Usunąć materiał opakowaniowy oraz zabezpieczenia opakowania/transportowe (jeśli występują). Sprawdzić, czy zakres dostawy jest kompletny.

Sprawdzić urządzenie i elementy wyposażenia pod kątem uszkodzeń transportowych.

W miarę możliwości zachować opakowanie do zakończenia okresu gwarancyjnego.

UWAGA

Urządzenie i materiały opakowaniowe nie mogą służyć jako zabawka dla dzieci! Nie pozwalać dzieciom na zabawę plastikowymi torebkami, foliami lub małymi częściami! Istnieje niebezpieczeństwo połknięcia i uduszenia!

Przed podłączeniem do sieci upewnić się, że dane na tabliczce identyfikacyjnej są zgodne z parametrami sieci.

- Wszelkie szkody zgłosić niezwłocznie firmie producentowej, która dostarczyła elektronarzędzie.
- Należy unikać długich przewodów (przedłużaczy).
- Nie używać elektronarzędzia w wilgotnym lub mokrym pomieszczeniu.
- Elektronarzędzie wolno eksploatować tylko w odpowiednich pomieszczeniach (dobrze wentylowanych).

8. Montaż i obsługa

Instalacja (rys.2-3)

- Złożyć część przednią i tylną, a następnie dokręcić śrubą ustalającą (3).

Zamontować przedłużenie rury ssącej (rys. 4)

Włożyć przedłużenie rury ssącej (11) do przyłącza dla przedłużenia (12) i zablokować zgodnie z rys. 4.

Wskazówka: Szlifierkę ścienną i sufitową ustawić z przedłużeniem rury ssącej (11) w taki sposób, aby możliwa była wygodna praca. Maszynę można użytkować również bez przedłużenia rury ssącej.

Wybór odpowiedniego papieru ściernego

1. Wielkość ziarna papieru ściernego jest określona na jego spodniej stronie. Im mniejsza liczba, tym grubsze ziarno.
2. Użyć gruboziarnistego papieru ściernego do szlifowania zgrubnego, a drobnoziarnistego do wykończenia. Zalecamy papier ścierny z dodatkiem tlenku glinu, węgla krzemu lub innych syntetycznych materiałów ściernych.
3. Jeśli można wybierać pomiędzy rodzajami papieru o różnej wielkości ziarna, należy rozpocząć od gruboziarnistego papieru ściernego i zakończyć szlifowanie możliwie najdrobniejszym papierem ściernym. W ten sposób uzyskana zostanie dobra i gładka powierzchnia szlifowania.

Sposób nakładania i wymiany papieru ściernego

1. Nakładać papier ścierny (16) na płytę szlifierską (1) za pomocą mechanizmu z rzepem.
2. Wyrównać papier ścierny (16) z płytą szlifierską (1), a następnie równomiernie go docisnąć.
3. Ściągnąć papier ścierny (16) z płyty szlifierskiej (1) i zastąpić go nowym/inym (rys.7).

Odsysanie

UWAGA! Mogą powstawać szkodliwe/toksyczne gazy podczas obróbki np. farb zawierających ołów.

Te gazy stwarzają zagrożenie dla użytkownika i osób znajdujących się w pobliżu!

W związku z tym należy korzystać z elektronarzędzia tylko w połączeniu z systemem odpylania i chronić siebie i inne osoby w obszarze roboczym za pomocą dodatkowych odpowiednich środków ochrony indywidualnej!

Podczas pracy z tym elektronarzędziem powstaje dużo pyłu. Urządzenie odpylające jest bardzo przydatne do utrzymania miejsca pracy w czystości. Możliwe jest połączenie układu odpylającego lub odkurzacza za pomocą węża odciągowego (14), który podłącza się za pomocą adaptera odciągowego.

Włożyć adapter węża (15) do przyłącza odsysania pyłu (10 lub 12) i zablokować go zgodnie z rys. 5 i 6.

Wskazówka: Podłączyć narzędzie do zespołu odsysającego lub odkurzacza. Umożliwia doskonale odsysanie pyłu i osadów.

m Uwaga! Używać koniecznie separatora pyłu.

Uwaga: Upewnić się, że odkurzacza nadaje się do zastosowania razem z elektronarzędziem.

Krawędź szczotki

Głowica tego elektronarzędzia jest zakończona krawędzią szczotki, która oferuje dwie następujące zalety:

- a) krawędź szczotki wystaje poza płytę szlifierską (1) i styka się z obrabianą powierzchnią w pierwszej kolejności. W związku z tym płyta szlifierska jest umieszczana równolegle do obszaru roboczego, zanim narzędzie wtykowe zetknie się z powierzchnią, która ma być obrabiana. Ma to na celu zapobieganie tworzeniu się sierpowatych wgłębień spowodowanych krawędzią tarczy szlifierskiej.
- b) Ponadto, krawędź szczotki zapobiega powstawaniu nadmiernych ilości pyłu. Pył powstający podczas szlifowania nie jest odprowadzany na zewnątrz, ale jest usuwany przez układ odpylający. Przed każdym użyciem tego elektronarzędzia należy sprawdzić, czy krawędź szczotki nie jest uszkodzona lub zużyta.

Podłączenie do zasilania

1. Upewnić się, że urządzenie jest wyłączone. Zawsze ustawić wyłącznik (13) w położeniu OFF (Wył.) przed podłączeniem elektronarzędzia do sieci zasilania.

2. Podłączyć wtyczkę do prawidłowo zainstalowanego gniazdka, które jest zgodne z wymaganiami określonymi w danych technicznych.
3. Elektronarzędzie jest gotowe do pracy.

Włączanie i wyłączanie

Włączanie:

Nacisnąć wyłącznik (13)

Ciągła praca: (rys. 9)

Zabezpieczyć wyłącznik (13) przyciskiem (6).



Wyłączanie:

Nacisnąć krótko wyłącznik (13).

Regulacja prędkości obrotowej (rys.8)

Przed rozpoczęciem prac ustawić prędkość obrotową odpowiednio do zastosowania. Stosować niższą prędkość obrotową dla zgrubnych prac szlifierskich, zwiększać prędkość przy pracach precyzyjnych.

Regulować prędkość obrotową naciskając przycisk (5).

- Nacisnąć przycisk  aby zwiększyć prędkość obrotową (rys.8).
- Nacisnąć przycisk  aby zmniejszyć prędkość obrotową (rys.8).

Uwaga: Narzędzie wtykowe porusza się przez krótki czas po jego wyłączeniu nie należy odkładać elektronarzędzia aż narzędzie wtykowe zatrzyma się całkowicie.

Szlifowanie

1. Przyłączyć odpowiedni arkusz ścierny (16) i wybrać odpowiednią prędkość.
2. Trzymać urządzenie mocno za powierzchnię uchwytu (2,7) i włączyć je w opisany sposób.
3. Poczekać, aż narzędzie wtykowe osiągnie pełną prędkość roboczą
4. Trzymać płytę szlifierską (1) możliwie równoległe do ściany, a następnie zetknąć z obrabianą powierzchnią najpierw krawędzią szczotki.
5. Docisnąć nieco głowicę szlifierską (1) tak, aby narzędzie wtykowe zetknęło się z obrabianą powierzchnią.
6. Stale przesuwając elektronarzędzie po powierzchni.

Uwaga: Aby uniknąć nieprawidłowego szlifowania, nie należy zbyt długo przytrzymywać elektronarzędzia w jednym miejscu.

7. Unieść płytę szlifierską (1) ponad obrabianą powierzchnię przed wyłączeniem elektronarzędzia.
8. Nie odkładać elektronarzędzia dopóki narzędzie wtykowe całkowicie się nie zatrzyma.

Szlifowanie sufitu (rys. 11)

W celu przeprowadzenia w obszarze sufitu zamocować głowicę szlifierską za pomocą zawlecзки (19) (objęta zakresem dostawy) zgodnie z rysunkiem 11.

Światło LED (rys. 10)

W celu zapewnienia dobrego oświetlenia na stanowisku roboczym, zastosować w razie potrzeby lampkę LED (4).

Wcisnąć przycisk (20), aby włączyć / wyłączyć lampkę LED (4).

Po zakończeniu użytkowania

1. Wyłączyć elektronarzędzie zgodnie z opisem, odłączyć je od zasilania i pozostawić do ostygnięcia.
2. Oczyszczyć i zakonserwować elektronarzędzie w sposób opisany poniżej; ostrożnie je przechowywać.

9. Czyszczenie, konserwacja i naprawa

Ostrzeżenie! Odłączyć elektronarzędzie przed przystąpieniem do pracy (np. w trakcie transportu, montażu, modernizacji, czyszczenia i konserwacji)!

Czyszczenie

- a) Utrzymywać urządzenia ochronne, otwory wentylacyjne i obudowę silnika wolne od pyłu i brudu w miarę możliwości.
- b) Przecierać elektronarzędzie czystą szmatką lub usunąć pył i brud za pomocą sprężonego powietrza pod niskim ciśnieniem (max. 3 bar).
- c) Niezwłocznie oczyścić elektronarzędzie po każdym użyciu.
- d) Nie wolno używać żadnych środków czyszczących ani rozpuszczalników, ponieważ mogą one negatywnie wpływać na plastikowe części elektronarzędzia. Unikać przedostawania się wody do narzędzia.

Konserwacja

Przed i po każdej operacji sprawdzić elektronarzędzie i części osprzętu (narzędzia wtykowe) pod kątem zużycia i uszkodzeń.

W razie potrzeby wymiany zużytych lub uszkodzonych części na nowe należy postępować zgodnie z instrukcją obsługi. Należy przestrzegać wszelkich wymagań technicznych.

Płyta szlifierska, krawędź szczotki
Uszkodzone lub zużyte tarcze szlifierskie (9) i krawędzie szczotki (10) powinny być wymieniane na nowe tego samego typu przez wykwalifikowanego specjalistę.

Wymiana przewodu zasilającego
Jeżeli przewód przyłączeniowy do sieci tego elektronarzędzia ulegnie uszkodzeniu, jego wymianę należy zlecić producentowi, jego serwisowi lub innej wykwalifikowanej osobie, aby uniknąć zagrożeń.

Uwaga! Wewnątrz elektronarzędzia nie ma części, które mogą być obsługiwane przez użytkownika! Nigdy nie otwierać elektronarzędzia! Przekazać je wykwalifikowanemu specjalście do dalszej konserwacji!

Informacje serwisowe

Należy pamiętać, że w przypadku tego produktu poniższe części podlegają naturalnemu zużyciu lub zużyciu uwarunkowanemu użytkowaniem, bądź są potrzebne jako materiały zużywalne.

Części zużywające się*: Szczotki węglowe, Talerz szlifierski, Główka szczoteczki, Papier ścierny

* opcjonalnie w zakresie dostawy!

Części zamienne i wyposażenie można zamówić w naszym punkcie serwisowym. W tym celu zeskanować kod QR znajdujący się na stronie tytułowej.

10. Przyłącze elektryczne

Zainstalowany silnik elektryczny jest gotowy do eksploatacji. Przyłącze odpowiada właściwym przepisom VDE (Związek Elektryków Niemieckich) oraz normom DIN. Przyłącze sieciowe udostępniane przez klienta oraz przedłużacz muszą być zgodne z powyższymi przepisami.

Uszkodzony elektryczny przewód przyłączeniowy
Na przewodach elektrycznych powstają często uszkodzenia izolacji.

Przyczyną może być:

- Ściskanie, w przypadku gdy przewody są prowadzone przez okna lub szczeliny w drzwiach.

- Zagięcia, w przypadku nieprawidłowego zamocowania lub prowadzenia przewodów.
- Przecięcia, w przypadku najeżdżania na przewody.
- Uszkodzenia izolacji, w przypadku wyrwania z gniazdka ściennego.
- Pęknięcia, spowodowane starzeniem się izolacji.

Uszkodzonych przewodów elektrycznych nie wolno używać - ze względu na uszkodzenie izolacji zagrażającą życiu.

Przewody elektryczne należy regularnie kontrolować pod kątem uszkodzeń. Pamiętać, by podczas sprawdzania przewodu nie był on podłączony do sieci elektrycznej.

Przewody elektryczne muszą odpowiadać właściwym przepisom VDE (Związek Elektryków Niemieckich) oraz normom DIN. Stosować wyłącznie przewody elektryczne z oznaczeniem H05VV-F.

Przestrzegać informacji znajdującej się na oznaczeniu typu umieszczonym na przewodzie.

Silnik prądu przemiennego

- Napięcie sieciowe musi wynosić 220-240 V~.
- Przedłużacze o długości 25 m muszą posiadać przekrój wynoszący 1,5 milimetra kwadratowego.

Podłączanie oraz naprawy wyposażenia elektrycznego mogą być przeprowadzane przez wykwalifikowanego elektryka.

W przypadku pytań proszę o podanie następujących danych:

- Rodzaj prądu silnika
- Dane z tabliczki identyfikacyjnej maszyny
- Dane z tabliczki identyfikacyjnej silnika

11. Przechowywanie i transport

1. Jeżeli elektronarzędzie nie jest używane, przechowywać je w suchym, dobrze wentylowanym i zabezpieczonym przed dostępem dzieci miejscu, np. na wysokiej szafie lub w zamkniętym pojemniku.
2. Elektronarzędzie, instrukcję obsługi i ew. akcesoria przechowywać w miarę możliwości w oryginalnym opakowaniu. Dzięki temu wszystkie informacje i elementy będą zawsze dostępne.
3. Elektronarzędzia przenosić zawsze za uchwyty.
4. Aby uniknąć uszkodzeń podczas transportu, należy pakować elektronarzędzie lub używać oryginalnego opakowania

5. Elektronarzędzie należy chronić przed wibracjami i wstrząsami, jakie mogą występować np. podczas przewożenia samochodem.

12. Utylizacja i ponowne wykorzystanie



Urządzenie znajduje się w opakowaniu chroniącym przed uszkodzeniami transportowymi. Opakowanie jest materiałem surowcowym, który nadaje się do ponownego wykorzystania i można wprowadzić go do obiegu surowców. Urządzenie i jego wyposażenie są wykonane z różnych materiałów, np. metalu i tworzyw sztucznych. Uszkodzone elementy dostarczyć do punktu zbiorczego odpadów specjalnych. Zasięgnąć informacji w specjalistycznym punkcie sprzedaży lub w zarządzie gminy!



Zużytego sprzętu nie wolno wyrzucać wraz z odpadami domowymi!







Symbol ten oznacza, że zgodnie z dyrektywą w sprawie zużytego sprzętu elektrycznego i elektronicznego (2012/19/UE) oraz przepisami krajowymi niniejszego produktu nie wolno utylizować wraz z odpadami domowymi. Produkt ten należy przekazać do przeznaczonego do tego celu punktu zbiórki. Można to zrobić np. poprzez zwrot przy zakupie podobnego produktu lub przekazanie do autoryzowanego punktu zbiórki zajmującego się recyklingiem zużytego sprzętu elektrycznego i elektronicznego. Nieprawidłowe obchodzenie się z użytym sprzętem może mieć negatywny wpływ na środowisko i zdrowie ludzkie ze względu na potencjalnie niebezpieczne materiały, które często znajdują się w użytym sprzęcie elektrycznym i elektronicznym. Poprzez prawidłową utylizację tego produktu przyczyniają się Państwo także do efektywnego wykorzystania zasobów naturalnych. Informacje dotyczące punktów zbiórki zużytego sprzętu można otrzymać w urzędzie miasta, od podmiotu publiczno-prawnego zajmującego się utylizacją, autoryzowanej jednostki odpowiedzialnej za utylizację zużytego sprzętu elektrycznego i elektronicznego lub w firmie obsługującej wywóz śmieci w Państwa miejscu zamieszkania

13. Diagnostyka

Potencjalne usterki, błędy lub uszkodzenia są często powodowane przez zdarzenia, którym może zaradzić użytkownik. W związku z tym należy sprawdzać elektronarzędzie według poniższej tabeli przed skontaktowaniem się ze specjalistą. W ten sposób można zaradzić wielu usterek.

Usterka	Możliwa przyczyna	Pomoc
Elektronarzędzie nie uruchamia się.	Brak energii elektrycznej	Sprawdzić przewód zasilający poprzez podłączenie innego elektronarzędzia
	Przewód zasilający lub wtyczka uszkodzona	Zlecić elektrykowi sprawdzenie elektronarzędzia
	Inna usterka elektryczna elektronarzędzia	Zlecić elektrykowi sprawdzenie elektronarzędzia
Elektronarzędzie nie pracuje z pełną mocą	Zbyt długi przedłużacz i/lub zbyt mały przekrój	Użyć przedłużacza o dopuszczalnej długości i/lub odpowiednim przekroju
	Zbyt niskie napięcie na zasilaczu (np. generatorze)	Podłączyć elektronarzędzie do odpowiedniego zasilacza
Niewystarczające efekty działania	Zużyte elektronarzędzie	Wymienić narzędzie wtykowe
	Zużyta tarcza szlifierska	Wymienić tarczę szlifierską
Powstawanie znacznej ilości pyłu	Zużyta krawędź szczotki	Wymienić krawędź szczotki
	Odpylanie nie podłączone/nie włączone	Podłączyć/przełączyć odpylanie

Objašnjenje simbola na uređaju

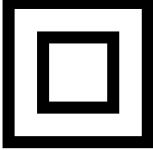
	<p>Upozorenje! U slučaju nepridržavanja uputa postoji životna opasnost, opasnost od ozljeda ili opasnost od oštećenja alata!</p>
	<p>Prije stavljanja u pogon pročitajte i poštujte priručnik za rukovanje i sigurnosne napomene!</p>
	<p>Nosite zaštitne naočale!</p>
	<p>Nosite zaštitu za sluh!</p>
	<p>U prašnjavim uvjetima nosite zaštitu za disanje!</p>
	<p>Razred zaštite II</p>

Sadržaj:	Stranica:
1. Uvod.....	81
2. Opis uređaja	81
3. Opseg isporuke (sl. 1).....	81
4. Namjenska uporaba.....	81
5. Opće sigurnosne napomene za električne alate	82
6. Tehnički podatci	85
7. Prije stavljanja u pogon	86
8. Montiranje i rukovanje.....	86
9. Čišćenje, održavanje i popravljanje	88
10. Priključivanje na električnu mrežu.....	88
11. Spremanje i transport.....	88
12. Zbrinjavanje i recikliranje.....	89
13. Otklanjanje neispravnosti	89

1. Uvod

Proizvođač:

Scheppach GmbH
Günzburger Straße 69
D-89335 Ichenhausen

Poštovani kupci,

želimo vam mnogo zadovoljstva i uspjeha pri radu s novim uređajem.

Napomena:

Prema važećem njemačkom Zakonu o odgovornosti za proizvode, proizvođač ovog uređaja ne odgovara za štete koje nastanu na ovom uređaju ili koje ovaj uređaj uzrokuje u slučaju:

- nestručnim rukovanjem
- Nepridržavanje priručnika za uporabu
- Popravicima koje obave neovlašteni stručnjaci
- Montiranje i zamjena neoriginalnih rezervnih dijelova
- nenamjenskom uporabom
- kvarom električnog sustava zbog nepoštivanja električnih propisa i propisa VDE 0100, DIN 57113 / VDE 0113

Vodite računa o sljedećem:

Prije montaže i stavljanja u pogon pročitajte cjelokupan tekst priručnika za uporabu.

ovaj priručnik za uporabu pomoći će vam da upoznate uređaj i upotrebljavate ga na propisan način.

Priručnik za uporabu sadržava važne napomene za siguran, ispravan i učinkovit rad s uređajem te za izbjegavanje opasnosti, smanjivanje troškova popravka i prekida rada te povećavanje pouzdanosti i vijeka trajanja uređaja.

Osim sigurnosnih propisa iz ovog priručnika za uporabu svakako se pridržavajte i nacionalnih propisa koji se odnose na rad ovog uređaja.

Čuvajte priručnik za uporabu u blizini uređaja, zaštićenog od prljavštine i vlage u plastičnoj vrećici. Prije početka rada svi rukovatelji moraju pročitati i pozorno se pridržavati ovog priručnika.

Na uređaju smiju raditi samo osobe koje su podučene u uporabi uređaja i upućene u opasnosti koje su povezane s njegovom uporabom. Strojem smiju rukovati samo osobe odgovarajuće minimalne dobi.

Osim sigurnosnih napomena sadržanih u ovom priručniku za uporabu i posebnih nacionalnih propisa valja se pridržavati i općeprihvaćenih tehničkih pravila za rad konstrukcijski identičnih naprava.

Ne preuzimamo odgovornost za nezgode ili štete koje nastanu zbog nepridržavanja ovog priručnika i sigurnosnih napomena.

2. Opis uređaja

1. Brusna ploča
2. Prednja ručka
3. Vijak za fiksiranje
4. LED svjetlo
5. Namještanje brzine vrtnje
6. Gumb za fiksiranje
7. Glavna ručka
8. Mrežni kabel
9. Dodatna ručka
10. Priključak za usisavanje prašine
11. Produžetak usisne cijevi
12. Priključak produžetka usisne cijevi
13. Sklopka za uključivanje/isključivanje
14. Savitljivo usisno crijevo
15. Crijevni adapter
16. Brusni papir
17. Imbus ključ
18. Ugljene četkice
19. Rascjepka
20. Sklopka za uključivanje/isključivanje LED rasvjete

3. Opseg isporuke (sl. 1)

- 1 zidna brusilica za suho brušenje
- 1 usisno crijevo (11)
- 2 crijevna adaptera (12)
- 6 brusnih listova (13) (razne veličine zrna)
- 2 rezervne ugljene četkice (18)
- 1 imbus ključ (17)
- 1 rascjepka (19)

4. Namjenska uporaba

Ovaj električni alat s odgovarajućim brusnim listovima namijenjen je za suho brušenje velikih površina zidova od gipsanih ploča kao priprema za bojanje ili lijepljenje tapeta.

Ovaj električni alat nije prikladan za pripremu malih površina, kutova i rubova. Isto tako nije prikladan za skidanje tapeta te za mokro brušenje.

Ovaj električni alat ne smije se rabiti za rezanje, poliranje, za grubu pripremu niti zajedno sa žičanim četkama. Ovim električnim alatom ne smiju se obrađivati materijali koji sadržavaju azbest.

Ovaj električni namijenjen je samo za privatnu uporabu i ne smije se rabiti za svrhe za koje nije namijenjen. Svaka druga uporaba smatra se nenamjenskom. Za štete ili ozljede uzrokovane takvom uporabom odgovoran je korisnik, a ne proizvođač.

Vodite računa o tome da naši uređaji namjenski nisu konstruirani za komercijalnu, obrtničku ili industrijsku uporabu. Ne preuzimamo odgovornost ako se uređaj rabi u komercijalnim, obrtničkim ili industrijskim pogonima te za srodne postupke.

5. Opće sigurnosne napomene za električne alate

Upozorenje! Pročitajte sve sigurnosne napomene i upute! Nepoštivanje sigurnosnih napomena i uputa može uzrokovati električni udar, požar i/ili teške ozljede!

Sačuvajte sve sigurnosne napomene i upute za buduće potrebe.

Pojam "električni alat" u sigurnosnim napomenama odnosi se na električne alate s napajanjem iz električne mreže (s mrežnim kabelom) i na električne alate s akumulatorskim napajanjem (bez mrežnog kabela).

Sigurnost na radnom mjestu

- Radno mjesto mora biti čisto i dobro osvijetljeno. Nered ili neosvijetljeni radni prostori mogu uzrokovati nezgode.
- Ne radite s električnim alatom u potencijalno eksplozivnoj atmosferi u kojoj su prisutne zapaljive tekućine, plinovi ili prašina. Električni alati proizvode iskre koje mogu zapaliti prašinu ili pare.
- Udaljite djecu i druge osobe tijekom uporabe električnog alata. U slučaju odvratanja pozornosti možete izgubiti kontrolu nad električnim alatom.

Električna sigurnost

- Utikač električnog alata mora odgovarati utičnici. Utikač nije dopušteno ni na koji način izmijeniti. Ne rabite adapterske utikače zajedno s uzemljenim električnim alatima. Originalni utikači i odgovarajuće utičnice smanjuju rizik od električnog udara.
- Izbjegavajte dodir tijela s uzemljenim površinama kao što su cijevi, radijatori, štednjaci i hladnjaci.

Postoji povećan rizik od električnog udara ako je vaše tijelo uzemljeno.

- Ne izlažite električne alate kiši ili vlazi. Prodiranje vode u električni alat povećava rizik od električnog udara.
- Ne rabite električni kabel za nošenje ili vješanje električnog alata ili za izvlačenje utikača iz utičnice. Držite električni kabel dalje od izvora topline, ulja, oštih rubova ili pokretnih dijelova. Oštećeni ili zapleteni električni kabeli povećavaju rizik od električnog udara.
- Prilikom rada s električnim alatom na otvorenom rabite samo produžne kabele koji su prikladni i za vanjsku uporabu. Uporaba produžnog kabela koji je prikladan za vanjski prostor smanjuje rizik od električnog udara.
- Ako ne možete izbjeći rad električnog alata u vlažnoj okolini, uporabite zaštitnu strujnu sklopku. Uporaba zaštitne strujne sklopke smanjuje rizik od električnog udara.

Sigurnost osoba

- Budite pozorni, pazite na ono što radite i postupajte razumno prilikom rada s električnim alatom. Ne rabite električni alat ako ste umorni ili pod utjecajem droge, alkohola ili lijekova. Trenutak nepozornosti prilikom uporabe električnog alata može uzrokovati najteže ozljede.
- Nosite osobnu zaštitnu opremu i uvijek nosite zaštitne naočale. Nošenje osobne zaštitne opreme kao što je maska protiv prašine, neklizajuće zaštitne cipele, zaštitna kaciga ili štitnik sluha, ovisno o vrsti i uporabi električnog alata, smanjuje rizik od ozljeda.
- Izbjegavajte nenamjerno stavljanje u pogon. Provjerite je li električni alat isključen prije nego što ga priključite na električnu mrežu i/ili bateriju, prije podizanja ili nošenja. Nošenje električnog alata s prstom na sklopki ili priključivanje uključenog električnog alata na električnu mrežu može uzrokovati nezgode.
- Prije uključivanja električnog alata uklonite alate za namještanje ili ključ za vijke. Alat ili ključ koji se nalazi na okretnom dijelu električnog alata može uzrokovati ozljede.
- Izbjegavajte neobičan položaj tijela. Zauzmite siguran položaj tijela i uvijek održavajte ravnotežu. Na taj način moći ćete električni alat bolje kontrolirati u nepredvidljivim situacijama.

- f) Nosite odgovarajuću odjeću. Ne nosite široku odjeću ili nakit. Maknite kosu i odjeću dalje od pokretnih dijelova. Pokretni dijelovi mogu zahvatiti labavu odjeću, nakit ili dugu kosu.
- g) Ako je moguće montiranje naprava za usisavanje i prikupljanje prašine, njih valja priključiti i ispravno rabiti. Uporaba sustava za usisavanje prašine može smanjiti opasnosti uzrokovane prašinom.
- h) Ne uljuljajte se u lažni osjećaj sigurnosti i ne kršite sigurnosna pravila za električne alate, čak i ako ste nakon dugotrajne uporabe upoznati s električnim alatom. Nemarno postupanje može u djeliću sekunde uzrokovati teške ozljede.

Uporaba i održavanje električnog alata

- a) Ne preopterećujte električni alat. Rabite prikladan električni alat za vaš zadatak. Prikladnim električnim alatom radit ćete bolje i sigurnije u specifičnom rasponu snage.
- b) Ne rabite električni alat ako je sklopka oštećena. Električni alat koji se ne može više uključiti ili isključiti opasan je i mora se popraviti.
- c) Izvucite utikač iz utičnice i/ili izvadite prenosivi akumulator prije obavljanja namještanja uređaja, mijenjanja radnih alata ili polaganja električnog alata. Tom mjerom opreza sprječava se nenamjerno pokretanje električnog alata.
- d) Spremite električne alate koje ne rabite izvan doseg djece. Ne dopustite da električni alat rabe osobe koje nisu upoznate s njim ili koje nisu pročitale ove upute. Električni alati su opasni ako ih rabe neiskusne osobe.
- e) Pozorno njegujte električne alate i radni alat. Provjerite funkcioniraju li pokretni dijelovi ispravno i da ne zapinju, jesu li dijelovi slomljeni ili toliko oštećeni toliko da onemogućavaju funkcioniranje električnog alata. Prije uporabe električnog alata dajte popraviti oštećene dijelove. Mnoge nezgode uzrokovane su upravo lošim održavanjem električnih alata.
- f) Alate za rezanje redovito oštrite i čistite. Pozorno održavani alati za rezanje s oštrim reznim rubovima manje će zapinjati i lakše ih je kontrolirati.
- g) Rabite električni alat, pribor, nastavke itd. prema ovim uputama. Pritom vodite računa o radnim uvjetima i zadatku koji valja obaviti. Uporaba električnih alata za primjene za koje on nije predviđen može uzrokovati opasne situacije.
- h) Ručke i prihvatne površine moraju biti suhe, čiste i očišćene od ulja i masnoće.

Skislke ručke i prihvatne površine ne omogućavaju sigurno rukovanje i nadzor nad električnim alatom u nepredviđenim situacijama.

Servis

Električni alat smije popravljati samo kvalificirano stručno osoblje i to samo s originalnim rezervnim dijelovima. Tako ćete biti sigurni da je električni alat i dalje siguran.

Sigurnosne napomene za sve zadatke – opće sigurnosne napomene za brušenje, glačanje brusnim papirom, rad sa žičanim četkama, poliranje i rezanje brusilicom

- a) Ovaj električni alat valja rabiti kao brusilicu s brusnim papirom. Pogledajte sve sigurnosne napomene, upute, crteže i podatke isporučene s uređajem. Nepoštivanje sljedećih uputa može uzrokovati električni udar, požar i/ili teške ozljede.
- b) Ovaj električni alat nije namijenjen za brušenje, rad sa žičanim četkama, poliranje i rezanje. Uporaba električnog alata za zadatke za koje on nije namijenjen može uzrokovati opasnosti i ozljede.
- c) Ne rabite pribor koji proizvođač nije posebno predvidio i preporučio za ovaj električni alat. Sama činjenica što neki pribor možete pričvrstiti na električni alat ne znači da je njegova uporaba sigurna.
- d) Dopusštena brzina vrtnje radnog alata mora biti najmanje jednaka maksimalnoj brzini vrtnje navedenoj na električnom alatu. Pribor koji se vrti brže od preporuke može se slomiti i razletjeti.
- e) Vanjski promjer i debljina radnog alata moraju udovoljavati specifikacijama vašeg električnog alata. Radni alati pogrešne veličine ne mogu se dovoljno zaštititi ili kontrolirati.
- f) Brusne ploče, prirubnice, brusni tanjuri ili drugi pribor moraju točno odgovarati brusnom vretenu vašeg električnog alata. Radni alati koji ne odgovaraju točno brusnom vretenu električnog alata neće se ravnomjerno vrtjeti, vrlo će jako vibrirati i mogu uzrokovati gubitak kontrole.
- g) Ne rabite oštećene radne alate. Prije svake uporabe na radnim alatima kao što su brusne ploče provjerite ima li oštećenja i pukotina, na brusnim tanjurima provjerite ima li pukotina, habanja ili znakova istrošenosti, a na žičanim četkama ima li labavih ili slomljenih žica.

Ako električni alat ili radni alat padne na pod, provjerite je li se oštetio ili montirajte neoštećen radni alat. Nakon što pregledate i montirate radni alat, vi i sve osobe u neposrednoj blizini udaljite se od rotirajućeg radnog alata te pustite uređaj da radi jednu minutu s maksimalnom brzinom vrtnje. Većina oštećenih radnih alata slomit će se tijekom tog ispitnog razdoblja.

- h) Nosite osobnu zaštitnu opremu. Ovisno o zadatku uporabite masku za lice, zaštitu za oči ili zaštitne naočale. Ako je potrebno, nosite masku protiv prašine, zaštitu za uši, zaštitne rukavice ili posebne pregače koje štite od malih čestica brušenja i sitnog materijala. Oči valja zaštititi od letećih stranih tijela nastalih tijekom raznih zadataka. Maska protiv prašine ili zaštitna maska za disanje moraju filtrirati prašinu koja nastaje tijekom rada. Dugotrajna izloženost buci može uzrokovati gubitak sluha.
- i) Zamolite promatrače da se udalje na sigurnu udaljenost od vašeg radnog područja. Sve osobe koje uđu u radno područje moraju nositi osobnu zaštitnu opremu. Odlomljeni izradci ili slomljeni radni alati mogu odletjeti i uzrokovati ozljede čak i izvan neposrednog radnog područja.
- j) Držite uređaj samo za izolirane prihvatne površine kada obavljate radove kod kojih radni alat može oštetiti skrivene električne vodove ili svoj mrežni kabel. Kontakt s vodom pod naponom može izložiti i metalne dijelove uređaja naponu i uzrokovati električni udar.
- k) Držite mrežni kabel što dalje od rotirajućih radnih alata. Ako izgubite kontrolu nad uređajem, električni kabel može se prerezati ili zapetljati, a vašu šaku ili ruku može povući u rotirajući radni alat.
- l) Nikada ne odlažite električni alat ako se radni alat nije potpuno zaustavio. Rotirajući radni alat može doći u kontakt s površinom, zbog čega možete izgubiti kontrolu nad električnim alatom.
- m) Isključite električni alat dok ga nosite. Nehotičnim kontaktom s rotirajućim radnim alatom vaša odjeća može se zapetljati, a radni alat može probiti vaše tijelo.
- n) Redovito čistite ventilacijske otvore električnog alata. Ventilator motora uvlači prašinu u kućište, a veliko nakupljanje metalnog praha može uzrokovati električne opasnosti.
- o) Ne rabite električni alat u blizini zapaljivih materijala. Iskre mogu zapaliti te materijale.
- p) Ne rabite radne alate koji zadržavaju rashladne tekućine. Uporaba vode ili drugih rashladnih tekućina može uzrokovati električni udar.

Dodatne sigurnosne napomene za sve zadatke – povratni udarac i odgovarajuće sigurnosne napomene Povratni udarac iznenadna je reakcija zbog zaglavljenog ili blokirano rotirajućeg radnog alata kao što je brusni disk, brusni tanjur, žičana četka itd. Uglavljanje ili blokiranje uzrokuje naglo zaustavljanje rotirajućeg radnog alata. Električni alat koji nije pod kontrolom time se ubrzava u smjeru suprotnom od smjera vrtnje radnog alata na mjestu blokiranja.

Ako se, na primjer, brusna ploča uglavi ili blokira u izratku, rub brusne ploče koji se zario u izradak može se uglaviti, zbog čega brusna ploča može odskočiti ili uzrokovati povratni trzaj. Brusna ploča tad će poskočiti prema rukovatelju ili od njega, ovisno o smjeru vrtnje ploče na mjestu blokiranja. Brusne ploče mogu se pritom i slomiti.

Povratni udarac posljedica je pogrešne ili neispravne uporabe električnog alata.

On se može spriječiti odgovarajućim mjerama opreza koje su opisane u nastavku.

- a) Čvrsto primite električni alat i stanite tako da se vaše tijelo i ruke mogu oduprijeti silama povratnog udara. Uvijek uporabite dodatnu ručku, ako postoji, kako biste imali maksimalnu kontrolu nad silama povratnog udara ili reakcijskim momentima pri pokretanju. Prikladnim preventivnim zaštitnim mjerama rukovatelj može kontrolirati sile povratnog udara i reakcijske sile.
- b) Nikada ne stavljajte ruku u blizinu rotirajućeg radnog alata. U slučaju povratnog udara radni alat može prijeći preko vaše ruke.
- c) Izbjegavajte tijelom područje u koje će se električni alat pomaknuti u slučaju povratnog udara. Povratni udarac pomaknut će električni alat u smjeru suprotnom od kretanja brusne ploče na mjestu blokiranja.
- d) Budite vrlo oprezni prilikom rada na području kutova, oštih rubova itd. Spriječite da radni alati odskoče od izratka i uglave se. Rotirajući radni alat nastojat će se uglaviti na kutovima, oštrim rubovima ili ako odskoči.
To će uzrokovati gubitak kontrole ili povratni udarac.

Dodatne sigurnosne napomene za glačanje brusnim papirom – posebne sigurnosne napomene za glačanje brusnim papirom

- a) Ne rabite prekomjerno velike brusne listove, nego slijedite upute proizvođača o veličini brusnog lista.

Brusni tanjuri koji su veći od podloge mogu uzrokovati ozljede te uzrokovati blokiranje, kidanje brusnih listova ili povratni udarac.

Dotatne sigurnosne napomene

- a) Prije početka rada priključite usisivač na isporučeni adapter.
- b) Pozor! Ne dopustite da prašina od brušenja dospije u blizinu otvorenog plamena jer takva prašina može eksplodirati.
- c) Prilikom obavljavanja radova brušenja, a naročito prilikom rada iznad glave i obradi kritičnih materijala uvijek nosite zaštitne naočale i masku protiv prašine! Pri brušenju nekih materijala (npr. olovnih boja, nekih vrsta drva i metala) nastaje štetna i otrovna prašina. Dodir ili udisanje takve prašine može predstavljati opasnost za rukovatelja ili osobe u neposrednoj blizini.

Napomene o vibraciji i buci

Ograničite razinu buke i vibracije na minimum!

1. Rabite samo ispravne električne alate.
2. Redovito čistite i održavajte električni alat.
3. Prilagodite način rada električnom alatu.
4. Ne preopterećujte električni alat.
5. Po potrebi dajte provjeriti električni alat.
6. Isključite električni alat kad ga ne rabite.

Potencijalni rizici

Čak i ako ovim električnim alatom propisno rukujete, uvijek će postojati potencijalni rizici. Sljedeće opasnosti mogu se pojaviti ovisno o konstrukciji i izvedbi ovog električnog alata:

- a) Zdravstvene poteškoće uzrokovane vibracijama šaka i ruku ako se uređaj rabi dulje vrijeme, ako se njime neispravno rukuje ili ako ga se neispravno održava.
- b) Ozljede i materijalne štete uzrokovane izbačenim radnim alatima koji su neočekivano izbačeni iz/s električnog alata zbog iznenadnog oštećenja, trošenja ili neispravne montaže
- c) Opekline i posjekotine ako se radni alati dodirnu neposredno nakon uporabe i/ili golom kožom.

Upozorenje! Ovaj električni alat tijekom rada proizvodi elektromagnetsko polje. To polje može u određenim okolnostima ometati aktivne ili pasivne medicinske implantate. Kako bi se smanjila opasnost od teških ili smrtonosnih ozljeda, preporučujemo da se osobe s medicinskim implantatima prije rukovanja električnim alatom savjetuju sa svojim liječnikom i proizvođačem tog medicinskog implantata.

6. Tehnički podatci

Nazivni napon:	220-240 V~
Nazivna frekvencija:	50 Hz
Nazivna snaga:	710 W
Nazivna brzina vrtnje (broj oscilacija) n:	800 - 1800 o/min
Veličina vretena:	M14
Promjer brusnog papira:	225 mm
Razred zaštite:	II
Masa:	4,9 kg
Vrijednosti zvuka:	
Razina zvučnog tlaka L_{PA} :	94,2 dB(A)
Razina zvučne snage L_{WA} :	105,2 dB(A)
Nesigurnost K	3 dB(A)
Vibracije šaka i ruku:	
pri brušenju brusnim listom a_h	5,848 m/s ²
Nesigurnost K:	1,5 m/s ²

Navedena vrijednost vibracija šaka i ruku temelji se na brušenju brusnim listom. Druge primjene mogu rezultirati drukčijim vrijednostima.

Vrijednosti zvuka i vibracija utvrđene su prema normama EN 60745-1 i EN 60745-2-3.

Navedena vrijednost vibracija izmjerena je normiranim postupkom ispitivanja i može se uporabiti za uspoređivanje električnog alata s nekim drugim alatom.

Navedena vrijednost vibracija može se uporabiti i za početnu procjenu izlaganja.

Upozorenje! Ovisno o načinu uporabe električnog alata, stvarne vrijednosti vibracija mogu se razlikovati od navedenih!

Poduzmite mjere kako biste se zaštitili od vibracijskih opterećenja!

Pritom uzmite u obzir cijeli radni proces, dakle i razdoblja u kojima električni alat radi bez opterećenja ili je isključen!

Odgovarajuće mjere obuhvaćaju, među ostalim, redovito čišćenje i njegu električnog alata i nastavaka alata, grijanje ruku, redovite stanke te dobro planiranje radnih procesa!

Nosite štitnik sluha.

Djelovanje buke može uzrokovati gubitak sluha.

7. Prije stavljanja u pogon

Otvorite pakiranje i oprezno izvadite uređaj.

Uklonite ambalažni materijal te ambalažne i transporte osigurače (ako postoje).

Provjerite je li isporučena oprema kompletna.

Provjerite postoje li na uređaju i priboru štete kod transporta.

Sačuvajte pakiranje po mogućnosti do isteka jamstvenog razdoblja.

POZOR

Uređaj i ambalažni materijali nisu dječja igračka! Djeca se ne smiju igrati plastičnim vrećicama, folijama i malim dijelovima! Postoji opasnost od gutanja i gušenja!

Prije priključivanja provjerite podudaraju li se podatci na označnoj pločici s vrijednostima električne mreže.

- Sva oštećenja odmah prijavite otpremniku koji je isporučio električni alat.
- Valja izbjegavati duge opskrbe vodove (produžne kabele).
- Ne rabite električni alat u vlažnoj ili mokroj prostoriji.
- Električni alat dopušteno je rabiti samo u prikladnim (dobro provjetrenim) prostorijama.

8. Montiranje i rukovanje

Montaža (sl. 2-3)

- Sklopite prednji i stražnji dio i pritegnite vijak za fiksiranje (3).

Montiranje produžetka usisne cijevi (slika 4)

Utaknite produžetak usisne cijevi (11) u priključak produžetka usisne cijevi (12) i blokirajte ga kao što je prikazano na slici 4.

Napomena: Namjestite zidnu i stropnu brusilicu s produžetkom usisne cijevi (11) tako da njome možete ugodno raditi. Stroj je moguće rabiti i bez produžetka usisne cijevi.

Brusni papir

Odabir

1. Zrnatost brusnog papira navedena je na poleđini. Što je navedeni broj manji, zrnatost je grublja.
2. Brusni papir grubog zrna rabite za radove grubog brušenja, a brusni papir sitnog zrna za završnu obradu. Preporučuju se brusni papiri s aluminijevim oksidom, silicijevim karbidom ili drugim sintetičkim sredstvom za brušenje.
3. Započnite s grubom, a završite s finom zrnatošću ako na izboru imate brusne papire s raznim zrnastostima, kako biste postigli dobar i gladak rezultat brušenja.

Postavljanje i zamjena

1. Postavite brusni papir (16) s mehanizmom čičak-zatvarača na brusnu ploču (1).
2. Poravnajte brusni papir (16) na brusnoj ploči (1) i jednoliko ga pritisnite.
3. Skinite brusni papir (16) s brusne ploče (1) kako biste ga zamijenili novim/drukčijim brusnim papirom (sl. 7).

Usisavanje prašine

Upozorenje! Prilikom obrade npr. premaza koji sadržavaju olovo mogu nastati štetni/otrovni plinovi. Oni predstavljaju opasnost kako za samog korisnika, tako i za sve osobe u neposrednoj blizini!

Stoga ovaj električni alat rabite samo s uređajem za usisavanje prašine te zaštitite sebe i druge osobe na radnom području odgovarajućom osobnom zaštitnom opremom!

Pri radu s ovim električnim alatom nastaje mnogo prašine. Usisavanje prašine korisno je radi održavanja čistoće na radnom području. Usisni sustav ili usisivač moguće je spojiti s pomoću usisnog crijeva (14), koje se priključi na priključak za usisavanje prašine.

Utaknite crijevni adapter (15) u priključak za usisavanje prašine (10 ili 12) i blokirajte ga kao što je prikazano na slikama 5 i 6.

Napomena: Priključite alat na usisni sklop ili usisivač. To omogućava odlično usisavanje prašine i naslaga.

⚠ Pozor! Svakako rabite separator prašine.

Napomena: Provjerite je li usisivač prikladan za uporabu s električnim alatom.

Četkasti rub

Brusna glava ovog električnog alata okružena je četkastim rubom. On pruža dvije prednosti:

- Četkasti rub strši izvan brusne ploče (1) i prvi naliježe na obrađivanu površinu. Time će se brusna ploča postaviti paralelno na radnu površinu prije nego što radni alat dođe u dodir s obrađivanom površinom. Tako se izbjegava srpasto udubljenje koje stvara rub brusne ploče.
- Četkasti rub osim toga sprječava prekomjerni nastanak prašine. Zbog čekinja prašina koja nastaje pri brušenju ne odlazi van, nego je zbrinjava usisni sustav. Prije svakog rada s ovim električnim alatom pobrinite se za to da je četkasti rub ispravan. Dajte ga zamijeniti ako uočite oštećenja ili habanje.

Priključivanje na električnu mrežu

- Pobrinite se da je električni alat isključen. Prije priključivanja na opskrba elektroenergijom uvijek najprije prebacite sklopku za uključivanje i isključivanje (13) u isključeni položaj.
- Ukopčajte električni utikač u ispravno montiranu utičnicu koja udovoljava odgovarajućim zahtjevima prema tehničkim podacima.
- Električni alat sad je pripravan za rad.

Uključivanje i isključivanje

Uključivanje:

Pritisnite sklopku za uključivanje i isključivanje (13).

Trajni rad: (sl. 9)

Osigurajte sklopku za uključivanje i isključivanje (13) gumbom za fiksiranje (6).

Isključivanje:

Kratko pritisnite sklopku za uključivanje i isključivanje (13).

Namještanje brzine vrtnje (sl. 8)

Prije početka rada namjestite brzinu vrtnje u skladu s primjenom. Uporabite malu brzinu vrtnje za grube radove brušenja, povećajte brzinu vrtnje za fine radove.

Namjestite brzinu vrtnje pritiskom tipaka (5).

- Pritisnite tipku kako biste povećali brzinu vrtnje (sl. 8).
- Pritisnite tipku kako biste smanjili brzinu vrtnje (sl. 8).

Napomena: Radni alat nastavit će se vrtjeti nakon isključivanja. Pričekajte da se radni alat potpuno zaustavi i tek ga zatim odložite.

Brušenje

- Postavite prikladan brusni list (16) i odaberite prikladnu brzinu vrtnje.
- Čvrsto primite električni alat za prihvatne površine (2,7) i uključite ga prema opisu.
- Pričekajte da radni alat postigne punu radnu brzinu.
- Vodite brusnu ploču (1) po mogućnosti paralelno prema zidu i položite je tako da četkasti rub prvi dodiruje obrađivanu površinu.
- Lagano pritisnite brusnu glavu (1) kako biste radni alat položili na obrađivanu površinu.
- Pomičite električni alat ravnomjernim pokretima po površini.

Napomena: Ne držite električni alat predugo na jednom mjestu kako biste izbjegli nejednolike rezultate brušenja.

- Prije isključivanja električnog alata dignite brusnu ploču (1) s obrađivane površine.
- Pričekajte da se radni alat potpuno zaustavi i tek ga zatim odložite.

Stropno brušenje (sl. 11)

Za radove na stropnom području fiksirajte brusnu glavu s pomoću rascjepke (19) (sadržana je u opsegu isporuke) kao što je prikazano na slici 11.

LED rasvjeta (sl. 10)

Kako bi radno mjesto bilo dobro osvijetljeno, po potrebi uporabite LED svjetlo (4).

Pritisnite sklopku (20) kako biste uključili/isključili LED rasvjetu (4).

Nakon uporabe

- Isključite električni alat kao što je opisano, odvojite ga od električnog napajanja i pričekajte da se ohladi.
- Očistite i održavajte električni alat kao što je opisano u nastavku te ga zatim pozorno spremite.

9. Čišćenje, održavanje i popravlanje

Upozorenje! Prije svih radova na električnom alatu (npr. transport, montaža, opremanje, čišćenje i održavanje) iskopčajte električni utikač iz utičnice!

Čišćenje

- Zaštitne naprave, ventilacijske otvore i kućište motora što više čistite od prašine i prljavštine.
- Obrišite električni alat čistom krpom ili ga ispušite niskotlačnim stlačenim zrakom (maks. 3 bar).
- Očistite električni alat odmah nakon svake uporabe.
- Ne rabite sredstva za čišćenje ili otapala jer ona mogu oštetiti plastične dijelove uređaja. Pobrinite se za to da voda ne može prodrijeti u unutrašnjost uređaja.

Održavanje

Prije i nakon svake uporabe provjerite ima li na električnom alatu i dijelovima pribora (npr. nasadnim alatima) habanja i oštećenja. Po potrebi ih zamijenite kao što je opisano u ovom priručniku za uporabu. Pritom vodite računa o tehničkim zahtjevima.

Brusna ploča, četkasti rub

U slučaju oštećenja ili velikog trošenja zatražite od kvalificiranog stručnjaka da zamijeni brusnu ploču (1) i četkasti rub novim, identičnim dijelovima.

Mijenjanje električnog kabela

Zatražite od proizvođača, njegove servisne službe ili ekvivalentno kvalificirane osobe da zamijeni oštećen mrežni priključni kabel električnog alata kako bi se izbjegle opasnosti.

Upozorenje! U unutrašnjosti električnog alata nema dijelova koje korisnik može sam održavati! Nikad ne otvarajte električni alat! Svako dodatno održavanje mora obaviti kvalificirani stručnjak!

Servisne informacije

Valja voditi računa o tome da kod ovog proizvođača sljedeći dijelovi podliježu trošenju zbog uporabe ili prirodnom trošenju, odnosno da su sljedeći dijelovi potrebni kao potrošni materijali.

Potrošni dijelovi*: Ugljene četkice, brusni tanjur, glava četke, brusni papir

* Nisu nužno uključeni u opseg isporuke!

Rezervne dijelove i pribor možete nabaviti preko našeg servisnog centra. Za to skenirajte QR kod na naslovnici.

10. Priključivanje na električnu mrežu

Montirani elektromotor priključen je pripravan za rad. Priključak ispunjava važeće propise VDE i DIN. Postojeći električni priključak i korišteni produžni kabel moraju udovoljavati tim propisima.

Oštećen električni priključni vod

Na električnim kabelima često nastaju oštećenja izolacije.

Uzroci toga mogu biti sljedeći:

- Pritisnuta mjesta, ako se kabeli provode kroz procepe u prozorima ili vratima.
- Pregibi zbog neispravnog učvršćivanja ili provodjenja električnog kabela.
- Posjekotine zbog gaženja električnog kabela.
- Oštećenja izolacije zbog čupanja iz zidne utičnice.
- Pukotine zbog starenja izolacije.

Takvi oštećeni električni kabeli ne smiju se rabiti i zbog oštećenja izolacije opasni su za život.

Redovito provjeravajte jesu li električni kabeli oštećeni. Prilikom provjere pobrinite se za to da kabel nije priključen na električnu mrežu.

Električni kabeli moraju udovoljavati važećim propisima VDE i DIN. Rabite samo priključne vodove s oznakom H05VV-F.

Na električnom kabeu mora obvezno biti otisnut tip kabela.

Izmjenični motor

- Mrežni napon mora iznositi 220-240 V~.
- Produžni kabeli moraju imati duljinu do 25 m i poprečni presjek od 1,5 mm².

Priključivanja i popravke električne opreme smije obaviti samo ovlašteni električar.

Imate li pitanja, navedite sljedeće podatke:

- Vrsta struje motora
- Podatci s označne pločice stroja
- Podatci s označne pločice motora

11. Spremanje i transport

- Ako električni alat nećete više rabiti, spremite ga na suho, dobro provjetreno mjesto, izvan doseg djece, npr. na visok ormar ili na zaključano mjesto.

2. Električni alat, priručnik za uporabu i po potrebi pribor čuvajte po mogućnosti u originalnim pakiranju. Tako ćete uvijek na raspolaganju imati sve informacije i dijelove.
3. Uvijek nosite električni alat za ručke.
4. Zapakirajte električni alat kako biste ga zaštitili prilikom transporta ili uporabite originalno pakiranje.
5. Zaštitite električni alat od vibracija i potresanja, naročito pri transportu u vozilima.

12. Zbrinjavanje i recikliranje



Uređaj je isporučen u ambalaži kako ne bi nastala oštećenja prilikom transporta. Ta je ambalaža sirovina te ju je stoga moguće ponovno uporabiti ili odnijeti na recikliranje. Uređaj i njegov pribor sastoje se od raznih materijala kao što su metal i plastika. Odnosite neispravne dijelove na zbrinjavanje posebnog otpada. Raspitajte se o tome kod ovlaštenog distributera ili

komunalne službe!

13. Otklanjanje neispravnosti

Eventualne pogreške, neispravnosti ili štete često nastaju zbog uzroka koje sam korisnik može otkloniti. Stoga provjerite električni alat s pomoću donje tablice prije nego što se obratite stručnjaku. U većini slučajeva neispravnosti je moguće brzo otkloniti.





Neispravnost	Mogući uzrok	Rješenje
Električni alat se ne pokreće	Prekinuto električno napajanje	Provjerite električno napajanje priključivanjem nekog drugog električnog alata
	Neispravan električni kabel ili utikač	Neka elektrotehnički stručnjak obavi provjeru
	Druga električna neispravnost električnog alata	Neka elektrotehnički stručnjak obavi provjeru
Električni alat nema punu snagu	Produžni je kabel predug i/ili nema dovoljan presjek	Uporabite produžni kabel dopuštene duljine i/ili presjeka
	Električno napajanje (npr. generator) ima pre nizak napon	Priključite električni alat na odgovarajuće električno napajanje
Loš rezultat rada	Pohaban radni alat	Dajte zamijeniti radni alat
	Pohabana brusna ploča	Dajte zamijeniti brusnu ploču
Veliko stvaranje prašine	Pohaban četkasti rub	Zamijenite četkasti rub
	Usisavanje prašine nije priključeno ili uključeno	Priključite ili uključite usisavanje prašine

Starim uređajima nije mjesto u kućnom otpadu!



Ovaj simbol upozorava na to da se ovaj proizvod sukladno Direktivi o otpadnoj električnoj i elektroničkoj opremi (2012/19/EU) i nacionalnim zakonima ne smije zbrinjavati preko kućnog otpada. Ovaj proizvod potrebno je odnijeti na za to predviđeno sabiralište. To je moguće obaviti npr. povratom prilikom kupnje sličnog proizvoda ili predajom ovlaštenom sabiralištu za recikliranje rabljenih električnih i elektroničkih uređaja. Nepropisno rukovanje starim uređajima zbog potencijalno opasnih tvari koje su često sadržane u rabljenim električnim i elektroničkim uređajima može imati negativne posljedice na okoliš i ljudsko zdravlje. Ispravnim zbrinjavanjem ovog proizvoda usto doprinosite učinkovitom iskorištenju prirodnih resursa. Informacije o sabiralištima starih uređaja možete zatražiti od tijela gradske uprave, javnih pružatelja usluga zbrinjavanja, ovlaštenog sabirališta električnih i elektroničkih starih uređaja ili poduzeća za odvoz otpada.

Razlaga simbolov na napravi

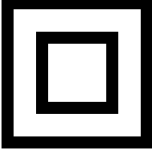
	<p>Opozorilo! Ob neupoštevanju možnost življenjske nevarnosti, nevarnosti telesnih poškodb ali poškodb orodja!</p>
	<p>Pred zagonom preberite navodila za uporabo in varnostne napotke ter jih upoštevajte!</p>
	<p>Nosite zaščitna očala!</p>
	<p>Nosite zaščito sluha!</p>
	<p>Pri prašenju nosite zaščito dihal!</p>
	<p>Razred zaščite II</p>

Kazalo:	Stran:
1. Uvod.....	92
2. Opis naprave.....	92
3. Obseg dostave (slika 1)	92
4. Namenska uporaba	92
5. Splošni varnostni napotki za električna orodja	93
6. Tehnični podatki.....	96
7. Pred zagonom	97
8. Zgradba in upravljanje	97
9. Čiščenje, vzdrževanje in popravilo.....	99
10. Električni priključek.....	99
11. Hranjenje in transport.....	100
12. Odlaganje med odpadke in reciklaža	100
13. Odpravljanje napak.....	101

1. Uvod

Proizvajalec:

Scheppach GmbH

Günzburger Straße 69
D-89335 Ichenhausen

Spoštovani kupec,

želimo vam veliko veselja in uspeha pri delu z vašo novo napravo.

Napotek:

Proizvajalec te naprave skladno z veljavnim zakonom o odgovornosti za izdelke ne jamči za poškodbe na tej napravi ali poškodbe s to napravo, do katerih pride pri:

- nepravilnem ravnanju,
- neupoštevanju navodil za uporabo,
- popravilih, ki jih izvedejo tretje osebe, nepooblaščenih strokovnjaki,
- vgradnji neoriginalnih nadomestnih delov in zamenjavi z njimi,
- nenamenski uporabi
- Izpadi električne naprave zaradi neupoštevanja električnih predpisov in določil VDE 0100, DIN 57113/ VDE 0113

Upošteвайте naslednje:

Pred montažo in zagonom preberite celotno besedilo navodil za uporabo.

Ta navodila za uporabo vam olajšajo spoznati napravo in izkoristiti njene možnosti uporabe, ki so v skladu z določili.

Navodila za uporabo vsebujejo pomembne napotke o varnem, strokovnem in ekonomičnem delu z napravo, o izogibanju nevarnostim, prihranku stroškov za popravila, zmanjšanju časov izpada in povečanju zanesljivosti ter življenjske dobe naprave.

Poleg varnostnih določil v teh navodilih za uporabo morate nujno upoštevati predpise svoje države, ki veljajo za uporabo naprave.

Navodila za uporabo shranite poleg naprave, ovita v plastični ovitek, tako da bodo zaščiteni pred umazanijo in vlago. Pred sprejemom dela mora vsaka upravljalna oseba prebrati in skrbno upoštevati omenjena navodila.

Na napravi lahko delajo samo osebe, ki so poučene o uporabi naprave in o nevarnostih, ki so povezane s tem. Upošteвайте zahtevano najnižjo starost.

Poleg varnostnih napotkov iz teh navodil in posebnih predpisov vaše države morate pri uporabi identičnih strojev upoštevati tudi splošno veljavna tehnična pravila. Ne prevzemamo nikakršne odgovornosti za nezgode in poškodbe, nastale zaradi neupoštevanja teh navodil in varnostnih napotkov.

2. Opis naprave

1. Brusilna plošča
2. Sprednji držalni ročaj
3. Pritrdilni vijak
4. Lučka LED
5. Nastavitev števila vrtljajev
6. Gumb za fiksiranje
7. Glavni ročaj
8. Omrežni kabel
9. Dodatni ročaj
10. Priključek za odsesavanje prahu
11. Podaljšek sesalne cevi
12. Priključek za podaljšek sesalne cevi
13. Stikalo za VKLOP/IZKLOP
14. Fleksibilna sesalna gibka cev
15. Adapter za gibko cev
16. Brusilni papir
17. Inbus ključ
18. Oglene ščetke
19. Razcepka
20. Stikalo za VKLOP/IZKLOP LED

3. Obseg dostave (slika 1)

- 1 brusilnik za suhomontažne stene
- 1 sesalna gibka cev (11)
- 2 adapterja za gibko cev (12)
- 6 brusilnih listov (13) (različna zrnatost)
- 2 nadomestni ogleni ščetki (18)
- 1 inbus ključ (17)
- 1 razcepka (19)

4. Namenska uporaba

Namenska uporaba tega električnega orodja zajema velikoploskovno suho brušenje suhomontažnih sten za pripravo pred pleskanjem ali tapeciranjem z uporabo primernih brusilnih listov.

To električno orodje ni primerno za obdelavo majhnih površin ter kotov in robov. Poleg tega ni primerno za brušenje tapet in ni ga dovoljeno uporabljati za moko brušenje.

Električnega orodja ni dovoljeno uporabljati kot ločevalnega ali stružnega brusilnika ali z žičnimi ščetkami. S tem električnim orodjem ni dovoljeno obdelovati materialov, ki vsebujejo azbest.

To električno orodje je namenjeno izključno za privatno domačo uporabo in ga je dovoljeno uporabljati samo v skladu z njegovim namenom.

Vsaka druga uporaba, ki presega to, ni v skladu z namenom. Za škodo ali telesne poškodbe vseh vrst, ki izhajajo iz tega, je odgovoren uporabnik in ne proizvajalec.

Prosimo, upoštevajte, da naše naprave namensko niso konstruirane za gospodarsko, obrtno ali industrijsko uporabo. Ne prevzemamo nobene odgovornosti, če napravo uporabljate v gospodarskih, obrtnih ali industrijskih obratih ter enakih dejavnostih.

5. Splošni varnostni napotki za električna orodja

Opozorilo! Preberite vse varnostne napotke in navodila! Zaradi neupoštevanja varnostnih napotkov in navodil lahko pride do električnega udara, požara in/ali hudih telesnih poškodb!

Hranite vse varnostne napotke in navodila za prihodnjo rabo.

V varnostnih napotkih uporabljeni pojem »električno orodje« se nanaša na omrežno gnana električna orodja (z omrežnim kablom) in na akumulatorsko gnana električna orodja (brez omrežnega kabla).

Varnost na delovnem mestu

- Vaše delovno mesto mora biti vedno čisto in dobro osvetljeno. Nered ali neosvetljena delovna območja lahko vodijo do nesreč.
- Z električnim orodjem ne delajte v eksplozijsko ogroženem okolju, v katerem se nahajajo gorljive tekočine, plini ali prah. Električna orodja ustvarjajo iskre, ki lahko vnamejo prah ali hlape.
- Otroci in druge osebe se vam ne smejo približevati, medtem ko uporabljate električno orodje. Če vas zamotijo, lahko izgubite nadzor nad električnim orodjem.

Električna varnost

- Priključni vtič električnega orodja se mora prilegati v vtičnico. Vtiča ni dovoljeno na noben način spreminjati. Adapterskih vtičev ne uporabljajte z električnimi orodji, ki so zaščitno ozemljena. Nespremenjeni vtiči in prilegajoče se vtičnice zmanjšajo tveganje električnega udara.
- Izogibajte se telesnemu stiku z ozemljenimi površinami cevi, gretij, štedilnikov in hladilnikov. Če je vaše telo ozemljeno, obstaja večje tveganje električnega udara.
- Električnih orodij ne izpostavljajte dežju ali mokroti. Vdor vode v električno orodje poveča tveganje električnega udara.
- Priključnega voda ne uporabljajte za nošenje ali obešanje električnega orodja ali za vlečenje vtiča iz vtičnice. Priključnega voda ne približujte vročini, olju, ostrim robovom ali premikajočim se delom. Poškodovani ali zamotani priključni vodi povečujejo tveganje električnega udara.
- Če z električnim orodjem delate na prostem, uporabljajte samo takšne podaljševalne vode, ki so primerni za zunanje območje. Uporaba podaljševalnega voda, ki je primeren za zunanje območje, zmanjša tveganje električnega udara.
- Če se ni mogoče izogniti uporabi električnega orodja v vlažnem okolju, uporabite zaščitno stikalo na okvarni tok. Uporaba zaščitnega stikala na okvarni tok zmanjša tveganje električnega udara.

Varnost oseb

- Bodite pozorni, pazite, kaj delate, in k delu z električnim orodjem pristopite z razumom. Ne uporabljajte električnega orodja, če ste utrujeni ali pod vplivom drog, alkohola ali zdravil. Trenutek nepozornosti pri uporabi električnega orodja lahko vodi do resnih telesnih poškodb.
- Nosite osebno zaščitno opremo in vedno zaščitna očala. Nošenje osebne zaščitne opreme, kot je maska za prah, nedrseči varnostni čevlji, zaščitna čelada ali zaščita sluha, odvisno od vrste in uporabe električnega orodja, zmanjša tveganje telesnih poškodb.
- Preprečite nenameren zagon. Prepričajte se, da je električno orodje izklopljeno, preden ga boste priklopili na tokovno napajanje in/ali priklopili akumulatorsko baterijo, ga pobrali ali nosili.

Če imate pri nošenju električnega orodja prst na stikalo ali električno orodje vklopljeno priključite na tokovno napajanje, lahko to privede do nesreč.

- d) Preden boste vklopili električno orodje, odstranite orodja za nastavitve ali vijaki ključ. Orodje ali ključ, ki se nahaja v vrtečem se delu električnega orodja, lahko privede do telesnih poškodb.
- e) Izogibajte se nenaravni telesni drži. Pazite, da stojite varno in da vedno ohranjate ravnotežje. Tako lahko električno orodje v nepričakovanih situacijah bolje kontrolirate.
- f) Nosite primerna oblačila. Ne nosite širokih oblačil ali nakita. Las in oblačil ne približujte premikajočim se delom. Premikajoči se deli lahko zagrabijo ohlapna oblačila, nakit ali dolge lase.
- g) Če je mogoče namestiti naprave za odsesavanje in lovljenje prahu, jih morate priključiti in pravilno uporabiti. Uporaba naprave za odsesavanje prahu lahko zmanjša nevarnost zaradi prahu.
- h) Ne bodite prepričani, da se vam nič ne more zgoditi in nikar ne prezrite varnostnih pravil za električna orodja, tudi če ste po večkratni uporabi električnega orodja popolnoma samozavestni pri njegovih uporabi. Nepazljiva uporaba lahko v delčku sekunde privede do hudih poškodb.

Uporaba električnega orodja in ravnanje z njim

- a) Ne preobremenjujte električnega orodja. Za svoje delo uporabite temu namenjeno električno orodje. Z ustreznim električnim orodjem lahko v podanem območju moči delate boljše in varneje.
- b) Ne uporabljajte električnega orodja, ki ima okvarjeno stikalo. Električno orodje, ki ga ni več mogoče vklopiti ali izklopiti, je nevarno in ga je treba popraviti.
- c) Izvlecite vtič iz vtičnice in/ali odstranite snemljivo akumulatorsko baterijo, preden boste nastavili napravo, zamenjali dodatno opremo ali shranili električno orodje. S tem previdnostnim ukrepom preprečite nenamerni zagon električnega orodja.
- d) Nerabljena električna orodja hranite izven dosega otrok. Osebam, ki niso seznanjene z napravo ali niso prebrali teh navodil, ne pustite uporabljati električnega orodja. Električna orodja so nevarna, če jih uporabljajo neizkušene osebe.
- e) Skrbno negujte električna in vstavitvena orodja. Preverite, če gibljivi deli brezhibno delujejo in se ne zatikajo, če so deli zlomljeni ali tako poškodovani, da je delovanje električnega orodja omejeno.

Pred uporabo električnega orodja je treba popraviti poškodovane dele. Veliko nesreč se zgodi zaradi slabo vzdrževanih električnih orodij.

- f) Rezalna orodja morajo biti ostra in čista. Skrbno negovana rezalna orodja z ostrimi rezalnimi robovi se manj zatikajo in jih je mogoče lažje voditi.
- g) Električno orodje, pribor, vložna orodja itd. uporabljajte v skladu s temi navodili. Pri tem upoštevajte delovne pogoje in opravilo, ki ga je treba izvršiti. Uporaba električnega orodja v namene, za katere ni predvideno, lahko vodi do nevarnih situacij.
- h) Ročaji in prijemalne površine morajo biti suhe, čiste in brez olja in masti. Spolzki ročaji in spolzke prijemalne površine ne omogočajo varnega upravljanja in nadzor električnega orodja v nepredvidljivih situacijah.

Servis

Vaše električno orodje sme popravljati samo kvalificirano strokovno osebje in le z originalnimi nadomestnimi deli. Tako je zagotovljeno, da električno orodje ostane varno.

Varnostni napotki za vse uporabe – skupni varnostni napotki za brušenje, brušenje s smirkovim papirjem, delo z žičnimi ščetkami, poliranje in ločevalno brušenje

- a) To električno orodje se lahko uporablja kot brusilnik s smirkovim papirjem. Upoštevajte vse varnostne napotke, navodila, prikaze in podatke, ki ste jih prejeli z napravo. Če ne upoštevate sledečih navodil, lahko pride do električnega udara, požara in/ali hudih telesnih poškodb.
- b) To električno orodje ni primerno za brušenje, delo z žičnimi ščetkami, poliranje in ločevalno brušenje. Uporabe, ki niso predvidene za električno orodje, lahko povzročijo nevarnosti in telesne poškodbe.
- c) Ne uporabljajte pribora, ki ga proizvajalec ni posebej predvidel in priporočil za to električno orodje. Če lahko pribor pritrdite na vašo električno orodje, to ne zagotavlja varne uporabe.
- d) Dovoljeno število vrtljajev vstavitvenega orodja mora biti najmanj tako visoko, kot je najvišje število vrtljajev, ki je navedeno na električnem orodju. Pribor, ki se ne vrti hitreje, kot je dovoljeno, se lahko zlomi in odleti v stran.
- e) Zunanji premer in debelina vstavitvenega orodja morata ustrezati podatkom o merah vašega električnega orodja. Napačno dimenzioniranih vložnih orodij ni mogoče zadostno zaščititi ali kontrolirati.

- f) Brusilni koluti, prirobnice, brusilni krožniki ali drug pribor se morajo točno prilegati brusilnemu vretenu vašega električnega orodja. Vložna orodja, ki se ne prilegajo točno na brusilno vreteno vašega električnega orodja, se neenakomerno vrtiljo, močno vibrirajo in lahko vodijo do izgube nadzora.
- g) Ne uporabljajte poškodovanih vstavitvenih orodij. Pred vsako uporabo preverite vložna orodja, kot so brusilni koluti, če so oddrobljena in razpokana, brusilne krožnike, če so razpokani, obrabljeni ali močno izrabljeni, žične ščetke, če so zrahljane ali imajo zlomljene žice. Če električno orodje ali vložno orodje pade na tla, preverite, če se je poškodovalo ali uporabite nepoškodovano električno orodje. Ko električno orodje nadzorujete in uporabite, se vi in osebe v bližini zadržujte izven ravnih vrtečega se vložnega orodja in pustite, da naprava eno minuto deluje z najvišjim številom vrtiljajev. Poškodovana vložna orodja se v tem času ponavadi zlomijo.
- h) Nosite osebno zaščitno opremo. Glede na uporabo uporabite zaščito celega obraza, zaščito za oči ali zaščitna očala. Če je primerno, nosite protiprašno masko, zaščito sluha, zaščitne rokavice ali poseben predpasnik, ki vas varuje pred majhnimi delčki od brušenja in materiala. Oči je treba zaščititi pred letječimi tujki, ki nastajajo pri različnih uporabah. Protiprašna maska ali maska za zaščito dihal morata filtrirati prah, ki nastaja ob uporabi. Če sete dolgo izpostavljeni glasnemu hrupu, lahko izgubite sluh.
- i) Pri drugih osebah pazite na varno razdaljo do vašega delovnega območja. Vsak, ki vstopi v delovno območje, mora nositi osebno zaščitno opremo. Odlomki orodja ali zlomljena vložna orodja lahko odletijo vstran in povzročijo poškodbe tudi izven neposrednega delovnega območja.
- j) Napravo držite le na izoliranih prijemalnih površinah, ko izvajate dela, pri katerih lahko vstavitevno orodje naleti na skrite električne vode ali na lasten omrežni kabel. Stik z vodom, po katerem teče tok, lahko naelektri tudi kovinske dele in privede do električnega udara.
- k) Držite omrežni kabel proč od vrtečega se vstavitvenega orodja. Če izgubite nadzor nad napravo, se električni kabel lahko pretrga ali zagradi in vaš spodnji del roke ali zgornji del roke lahko zagradi v vrteče se vložno orodje.
- l) Električnega orodja nikoli ne odlagajte, dokler se vstavitevno orodje popolnoma ne ustavi. Vrteče se vložno orodje lahko pride v stik z odlagalno površino, zaradi česar lahko izgubite nadzor nad orodjem.
- m) Električno orodje ne biti vklopljeno, medtem ko ga nosite. Zaradi naključnega stika z vrtečim se vložnim orodjem lahko zagradi vaša oblačila in vložno orodje se lahko zavrtva v vaše telo.
- n) n)Redno čistite prežračevalne reže na vašem električnem orodju. Ventilator motorja vleče prah v ohišje in veliko nabranega prahu lahko privede do nevarnosti zaradi elektrike.
- o) Električnega orodja ne uporabljajte v bližini gorljivih materialov. Iskre lahko vnamejo te materiale.
- p) Ne uporabljajte vstavitvenih orodij, ki potrebujejo tekoča hladilna sredstva. Uporaba vode ali drugih tekočih hladilnih sredstev lahko privede do električnega udara.

Ostali varnostni napotki za vse uporabe – povratni udarec in ustrezni varnostni napotki

Povratni udarec je nenaden odziv zaradi zataknjenega ali blokiranega vrtečega se vstavitvenega orodja, kot so brusilni kolut, brusilni krožnik, žična krtača itd. Zatakanje ali blokada vodi do nenadne zaustavitve vrtečega se vstavitvenega orodja. Zaradi tega nenadzorovano električno orodje na blokiranem mestu pospeši proti smeri vrtenja vstavitvenega orodja.

Če se npr. brusilni kolut zatakne ali zablokira v obdelovancu, se lahko rob brusilnega koluta, ki se pogrezne v obdelovanec, zatakne in zaradi tega se lahko brusilni kolut odloimi in povzroči povratni udarec. Brusilni kolut se nato premakne proti upravljavcu ali vstran od njega, odvisno od smeri vrtenja koluta na blokiranem mestu. Pri tem se lahko brusilni koluti tudi zlomijo.

Povratni udarec je posledica napačne ali pomanjkljive uporabe električnega orodja.

Preprečiti ga je mogoče s primernimi previdnostnimi ukrepi, ki so opisani v nadaljevanju.

- a) Trdno držite električno orodje ter svoje telo in roke premaknite v položaj, v katerem lahko prestrežete sile povratnega udarca. Vedno uporabljajte dodatni ročaj, če obstaja, da imate pri zagonu največji mogoč nadzor nad silami povratnega udarca ali reakcijskimi momenti. Upravljevec lahko s primernimi previdnostnimi ukrepi obvlada sile povratnega udarca in odziva.
- b) Roke nikoli ne približujte vrtečim se vstavitvenim orodjem. Vložno orodje se lahko pri povratnem udarcu premakne čez vašo roko.

- c) S telesom se izogibajte območju, kamor se električno orodje premakne pri povratnem udarcu. Povratni udarec požene električno orodje v nasprotno smer premikanja brusilnega koluta na blokiranem mestu.
- d) Posebej previdno delajte v predelu vogalov, ostrih robov itd. Preprečite, da bi se vstavitvena orodja odbila od obdelovanca in se zataknila. Vrteče se vložno orodje se lahko na ogliščih, ostrih robovih ali če se odbije, zatakne. To privede do izgube nadzora ali povratnega udarca.

Dodatni varnostni napotki za brušenje s smirkovim papirjem – posebni varnostni napotki za brušenje s smirkovim papirjem

- a) Ne uporabljajte prevelikih brusilnih listov, temveč upoštevajte proizvajalčeve navedbe za velikost brusilnega lista. Brusilni listi, ki štrlijo čez brusilni krožnik, lahko privedejo do telesnih poškodb ter do blokade, pretrganja brusilnih listov ali do povratnega udarca.

Dodatni varnostni napotki

- a) Pri delu priklonite sesalnik na priložen vmesnik.
- b) Pozor! Prah od brušenja ne sme priti v bližino odprtega ognja, prah je lahko eksploziven.
- c) Med brušenjem vedno nosite zaščitna očala in masko za zaščito pred prahom, zlasti pri delih nad glavo in obdelavi kritičnih materialov. Pri brušenju določenih materialov (npr. svinčene barve, nekatere vrste lesa in kovin) nastaja škodljiv ali strupen prah. Stik s prahom ali vdihavanje tega prahu lahko predstavlja nevarnost za upravljavca ali za osebe, ki se nahajajo v bližini.

Napotki za vibracije in nastajanje hrupa

Nastajanje hrupa in vibracij omejite na minimum!

1. Uporabljajte samo brezhibna električna orodja.
2. Redno vzdržujte in čistite električno orodje.
3. Svoj način dela prilagodite električnemu orodju.
4. Ne preobremenjujte električnega orodja.
5. Po potrebi predajte električno orodje v pregled.
6. Izklonite električno orodje, ko ga ne uporabljate.

Preostala tveganja

Tudi če to električno orodje uporabljate v skladu s predpisi, vedno obstajajo preostala tveganja.

V povezavi s konstrukcijo in izvedbo tega električnega orodja lahko pride do naslednjih nevarnosti:

- a) Škoda za zdravje, do katere pride zaradi vibracij na dlani in roki, če napravo uporabljate dalj časa ali če je ne upravljate in vzdržujete ustrezno.
- b) Telesne poškodbe in materialna škoda, povzročena zaradi vložnih orodij, ki jih zaradi nenadne poškodbe, obrabe ali neustrezne pritrditve nepričakovano vrže iz/z električnega orodja.
- c) Opekline in ureznine, če vložna orodja primete neposredno po uporabi in/ali če se jih dotaknete z golo kožo.

Opozorilo! To električno orodje med delovanjem ustvarja elektromagnetno polje. To polje lahko v določenih okoliščinah vpliva na aktivne ali pasivne medicinske vsadke. Zaradi zmanjšanja nevarnosti resnih ali smrtnih poškodb, osebam z medicinskimi vsadki priporočamo, da se pred uporabo električnega orodja posvetujejo s svojim zdravnikom ali proizvajalcem medicinskega vsadka.

6. Tehnični podatki

Nazivna napetost:	220–240 V~
Nazivna frekvenca:	50 Hz
Poraba moči:	710 W
Nazivno število vrtljajev (število vibracij) n:	800–1800 1/min
Velikost vretena:	M14
Premer brusilnega papirja:	225 mm
Razred zaščite:	II
Teža:	4,9 kg
Vrednosti zvoka:	
Nivo moči zvoka L_{PA} :	94,2 dB(A)
Nivo moči zvoka L_{WA} :	105,2 dB(A)
Negotovost K	3 dB(A)
Vibracije spodnji del roke – zgornji del roke:	
pri brušenju z brusilnim listom a_h	5,848 m/s ²
Negotovost K:	1,5 m/s ²

Navedena vrednost vibracij za spodnji del roke – zgornji del roke temelji na brušenju z brusilnim listom. Druugačna uporaba lahko vodi do drugačnih vrednosti.

Vrednosti hrupa in vibracij so bile ugotovljene v skladu z EN 60745-1 in EN 60745-2-3.

Navedena vrednost vibracij je bila izmerjena po standardiziranem postopku preverjanja in jo lahko uporabite za primerjavo električnega orodja z drugim.

Navedeno vrednost vibracij je mogoče uporabiti tudi za začetno oceno izpostavljenosti.

Opozorilo! Odvisno od načina uporabe električnega orodja lahko dejanske vrednosti vibracij odstopajo od navedenih!

Sprejmite ukrepe za zaščito pred obremenitvami zaradi vibracij!

Pri tem upoštevajte celoten delovni potek, torej tudi čas, ko električno orodje deluje brez obremenitve ali ko je izklopljeno!

Ustrezni ukrepi med drugim obsegajo tudi redno vzdrževanje in nego električnega orodja in orodnih nastavkov, gretje rok, redne premore ter dobro načrtovanje delovnih potekov!

Nosite zaščito za sluh.

Zaradi vpliva hrupa lahko oglušite.

7. Pred zagonom

Odprite embalažo in napravo previdno vzemite ven.

Odstranite embalažni material ter embalažna in transportno varovalo (če obstaja).

Preverite, ali je obseg dostave celovit.

Preverite, če so se naprava in deli pribora poškodovali med transportom.

Po možnosti embalažo shranite do preteka garancijskega časa.

POZOR

Naprava in embalažni material nista otroški igrači! Otroci se ne smejo igrati s plastičnimi vrečkami, folijami in majhnimi deli! Obstaja nevarnost, da jih pogoltnejo in se z njimi zadušijo!

Pred priključitvijo se prepričajte, da se podatki na tipski ploščici ujemajo s podatki o električnem omrežju.

- Morebitne poškodbe takoj sporočite transportnemu podjetju, ki je dostavilo električno orodje.

- Izogibajte se dolgim dovodom (kabelski podaljšek).
- Električnega orodja ne upravljajte v vlažnem ali mokrem prostoru.
- Električno orodje je dovoljeno uporabljati samo v primernih prostorih (dobro prezračevani).

8. Zgradba in upravljanje

Namestitev (sl. 2–3)

- Sklopite sprednji in zadnji del in privijte pritrdilni vijak (3).

Namestitev podaljška sesalne cevi (sl. 4)

Podaljšek sesalne cevi (11) vstavite v priključek za podaljšek sesalne cevi (12) in ga pritrdite na način, prikazan na sliki 4.

Napotek: Brusilnik za stene in stropne s podaljškom sesalne cevi (11) nastavite tako, da boste lahko nemoteno opravljali zadano delo. Napravo lahko uporabljate tudi brez podaljška sesalne cevi.

Brusilni papir

Izbira

1. Zrnatost brusilnega papirja je navedena na hrbtani strani. Manjša je navedena številka, večja je zrnatost.
2. Za grobo brušenje uporabite grobo zrnati brusilni papir in fino zrnati brusilni papir za končno obdelavo. Priporočamo brusilne papirje z aluminijevim oksidom, silicijevim karbidom ali drugimi sintetičnimi brusilnimi sredstvi.
3. Če imate na izbiro brusilne papirje z različno zrnatostjo, začnite z grobo zrnatostjo in končajte z najbolj fino zrnatostjo, da dobite dober oz. gladek rezultat brušenja.

Pritrditev in zamenjava

1. Brusilni papir (16) pritrdite na brusilno ploščo (1) z mehanizmom sprejemalnega zapirala.
2. Naravnajte brusilni papir (16) na brusilni plošči (1) in ga enakomerno pritisnite nanjo.
3. Snemite brusilni papir (16) z brusilne plošče (1), da ga zamenjate z novim/drugim (sl. 7).

Odsesavanje prahu

Opozorilo! Pri obdelavi npr. premaza, ki vsebuje svinec, lahko nastajajo škodljivi/strupeni plini. Ti predstavljajo nevarnost za uporabnika ter tudi za osebe, ki se nahajajo v bližini!

Zato to električno orodje uporabljajte samo skupaj z napravo za odsesavanje prahu ter sebe in osebe v delovnem območju dodatno zaščitite s primerno osebnim zaščitno opremo!

Pri delu s tem električnim orodjem nastaja veliko prahu. Odsesavanje prahu je zelo koristno za ohranjanje čistoče v vašem delovnem območju. Napravo za odsesavanje ali sesalnik je mogoče spojiti z gibko cevjo za odsesavanje (14), ki jo priključite na priključek za odsesavanje prahu.

Adapter za gibko cev (15) vstavite v priključek za odsesavanje prahu (10 ali 12) in ga pritrdite na način, prikazan na slikah 5 ter 6.

Napotek: Orodje priključite na napravo za odsesavanje ali sesalec. Na ta način boste zagotovili odlično zmogljivost odsesavanja prahu in oblog.

⚠ **Pozor!** Vedno uporabljajte izločevalnik prahu.

Napotek: Prepričajte se, da je sesalnik primeren za delo z električnim orodjem.

Rob s ščetkami

Brusilno glavo tega električnega orodja obdaja rob s ščetkami. Ta ima dve prednosti:

- a) Rob s ščetkami štrli čez brusilno ploščo (1) in se najprej nalega na obdelovano površino. Tako se brusilna plošča postavi vzporedno na delovno površino, preden vložno orodje pride v stik z obdelovano površino. S tem se prepreči jajčasta vdolbina zaradi roba brusilnega kolata.
- b) Rob s ščetkami poleg tega preprečuje prekomerno nastajanje prahu. Zaradi ščetin prah, ki nastaja pri brušenju, ne pride ven, ampak se odstrani skozi sistem za odsesavanje. Pred vsakim delom s tem električnim orodjem se prepričajte, da je rob s ščetkami nepoškodovan.

Če ugotovite, da je poškodovan ali obrabljen, ga dajte zamenjati.

Priklop na tokovno napajanje

1. Prepričajte se, da je električno orodje izklopljeno. Pred priklopom na tokovno napajanje vedno najprej preklopite stikalo za vklop/izklop (13) v položaj za izklop.
2. Vtaknite omrežni vtič v ustrezno nameščeno vtičnico, ki ustreza ustreznim zahtevam v skladu s tehničnimi podatki.
3. Vaše električno orodje je zdaj pripravljeno na obratovanje.

Vklop/izklop

Vklop:

Pritisnite stikalo za vklop/izklop (13).

Neprekinjeno delovanje: (sl. 9)

Stikalo za vklop/izklop (13) zataknete z gumbom za fiksiranje (6).



Izklop:

Na kratko pritisnite stikalo za vklop/izklop (13).

Nastavitev števila vrtljajev (sl. 8)

Pred začetkom dela nastavite število vrtljajev, da bo ustrezalo uporabi. Za groba brušenja uporabite nižje število vrtljajev, za fina dela pa povišajte število vrtljajev.

Število vrtljajev nastavite s pritiskom na gumb (5).

- Pritisnite  tipko, da povišate število vrtljajev (sl. 8).
- Pritisnite  tipko, da zmanjšate število vrtljajev (sl. 8).

Napotek: Vstavitveno orodje se po izklopu še vrti. Počakajte, da se vložno orodje ustavi, preden boste odložili električno orodje.

Brušenje

1. Namestite primeren brusilni list (16) in izberite ustrezno število vrtljajev.
2. Električno orodje varno držite za prijemalne površine (2, 7) in ga vklopite na opisan način.
3. Počakajte, da vložno orodje doseže svojo polno delovno hitrost.
4. Brusilno ploščo (1) nastavite čim bolj vzporedno k steni in jo z robom s ščetkami položite na površino, ki jo boste obdelovali.
5. Nekoliko pritisnite na brusilno glavo (1), da vstavitveno orodje pride v stik s površino, ki jo boste obdelovali.
6. Z enakomernimi premiki premikajte električno orodje čez površino.

Napotek: Električnega orodja ne držite predolgo na enem mestu, da preprečite neenakomerne rezultate brušenja.

7. Preden boste izklopili električno orodje, odmaknite brusilno ploščo (1) od površine, ki jo obdelujete.
8. Počakajte, da se vložno orodje ustavi, preden boste odložili električno orodje.

Brušenje stropov (sl. 11)

Za dela na stropu pritrdite brusilno glavo z razcepko (19) (vključeno v obseg dobave), kot je prikazano na sliki 11.

Luč LED (sl. 10)

Če želite zagotoviti dobro osvetljen delovni prostor, po potrebi uporabljajte lučke LED (4).

Pritisnite stikalo (20), da vklopite/izklopite lučke LED (4).

Po uporabi

1. Na opisan način izklopite električno orodje, odklopite ga od tokovnega napajanja in ga pustite, da se ohladi.
2. Električno orodje čistite in vzdržujte na spodaj opisan način in ga nato skrbno shranite.

9. Čiščenje, vzdrževanje in popravilo

Opozorilo! Pred vsemi deli na samem električnem orodju (npr. transport, postavitve, predelave, čiščenje in vzdrževanje) izvilcite omrežni vtič iz vtičnice!

Čiščenje

- a) Na zaščitnih pripravah, prezračevalnih odprtinah in ohišju motorja mora biti čim manj prahu in umazanije.
- b) Električno orodje obrišite s čisto krpo ali ga izpihajte s stisnjenim zrakom pod nizkim tlakom (najv. 3 bari).
- c) Električno orodje očistite neposredno po vsaki uporabi.
- d) Ne uporabljajte čistil ali topil, ker lahko poškodujejo plastične dele naprave. Pazite, da v notranjost naprave ne vdre voda.

Vzdrževanje

Pred in po vsaki uporabi preverite električno orodje ter dele pribora (npr. vložna orodja) glede obrabe in poškodb. Po potrebi jih zamenjajte z novimi, kot je opisano v teh navodilih za uporabo. Pri tem upoštevajte tehnične zahteve.

Brusilna plošča, rob s ščetkami

Če sta brusilna plošča (1) in rob s ščetkami poškodovana ali močno obrabljeni, ju mora kvalificiran strokovnjak zamenjati z novima enakega tipa.

Zamenjava električnega priključnega voda

Če se omrežni priključni vod tega električnega orodja poškoduje, ga mora zamenjati proizvajalec ali njegova servisna služba ali podobno kvalificirana oseba, da se izognete nevarnostim.

Opozorilo! V notranjosti električnega orodja ni nobenih delov, ki bi potrebovali vzdrževanje s strani uporabnika! Nikoli ne odpirajte električnega orodja! Za nadaljnja vzdrževalna dela ga nesite kvalificiranemu strokovnjaku!

Informacije o servisu

Upoštevajte, da so pri tem izdelku sledeči deli podvrženi obrabi, ki izhaja iz uporabe, ali naravni obrabi oz. so sledeči deli potrebni kot potrošni material.

Obrabni deli*: ogljene ščetke, brusilni krožnik, glava ščetk, brusilni papir

* Ni nujno v obsegu dostave!

Nadomestne dele in pribor dobite v našem servisnem centru. V ta namen odčitajte QR-kodo na naslovni strani.

10. Električni priključek

Nameščeni elektromotor je priključen, tako da je pripravljen za uporabo. Priključek ustreza zadevnim standardom VDE in DIN. Omrežni priključek in uporabljen podaljšek na strani kupca morata ustrezati predpisom.

Poškodovan električni priključni vodnik

Na električnih priključnih vodih pogosto nastanejo poškodbe izolacije.

Vzroki za to so lahko:

- Otiščanci, če priključne vode speljete skozi okna ali reže vrat.
- Pregibi zaradi nepravilne pritrditve ali vodenja priključnih vodov.
- Rezi zaradi vožnje preko priključnih vodov.
- Poškodbe izolacije zaradi iztrganja iz stenske vtičnice.
- Pretrgana mesta zaradi staranja izolacije.

Takih poškodovanih električnih priključnih vodov ne smete uporabljati, ker so zaradi poškodb izolacije smrtno nevarni.

Redno preverjajte, če so električni priključni vodi poškodovani. Pri tem pazite, da priključni vod pri preverjanju ne bo visel na električnemu omrežju.

Električni priključni vodi morajo ustrezati zadevnim določilom VDE in DIN. Uporabljajte samo priključne vode z oznako H05VV-F.

Po predpisih mora biti oznaka tipa priključnega voda natisnjena na njem.

Motor na izmenični tok

- Omrežna napetost mora biti 220–240 V~.
- Podaljševalni vodi do dolžine 25 m morajo imeti prečni prerez 1,5 kvadratnega milimetra.

Priključevanje in popravila električne opreme lahko izvajajo samo električarji.

V primeru povpraševanja morate navesti spodnje podatke:

- Vrsta toka, ki napaja motor
- Podatki tipske ploščice stroja
- Podatki tipske ploščice motorja

11. Hranjenje in transport

1. Ko električnega orodja ne uporabljate, ga shranite na suhem, dobro prezračevanem kraju izven dosega otrok, npr. na visoki omari ali na zaklenjenem kraju.
2. Električno orodje, navodila za uporabo in morebitni pribor shranite po možnosti skupaj v originalni embalaži. Tako imate vse informacije in dele vedno na dosegu roke.
3. Električno orodje vedno držite za prijemalne površine, ko ga prenašate.
4. Zapakirajte električno orodje, da preprečite poškodbe pri transportu, ali uporabite originalno embalažo.
5. Električno orodje zaščitite pred vibracijami in tresljaji, zlasti pri transportu v vozilih.

12. Odlaganje med odpadke in reciklaža



Naprava je zaradi preprečitve poškodb med transportom v embalaži. Ta embalaža je iz surovine in je zato ponovno uporabna ali jo lahko vrnete v surovinski cikel.



Naprava in njen pribor so iz različnih materialov, kot npr. iz kovine in umetnih snovi. Okvarjene sestavne dele zavržete med posebne odpadke. Povprašajte v specializirani trgovini ali v občinski upravi!

Odpadne opreme ne odvrzite med gospodinjске odpadke!



Ta simbol označuje, da je tega izdelek v skladu z Direktivo o odpadni električni in elektronski opremi (2012/19/EU) in v skladu z nacionalno zakonodajo ni dovoljeno odvreči med gospodinjске odpadke. Ta izdelek je treba dostaviti na ustrezno zbirno mesto. Lahko ga npr. vrnete ob nakupu podobnega izdelka ali pa ga predate na zbirnem mestu, ki je pristojno za reciklažo odpadne električne in elektronske opreme. Neustrezno ravnanje starimi napravami lahko zaradi potencialno nevarnih snovi, ki so pogosto vsebovane v odpadni električni in elektronski opremi, predstavlja nevarnost za okolje in človeško zdravje. Če ta izdelek pravilno zavržete, prispevate tudi k učinkoviti rabi naravnih virov. Informacije o zbirnih mestih odpadne opreme dobite pri mestni upravi, lokalnem organu, ki je pristojen za ravnanje z odpadki, pri pooblaščenem zbirnem centru za odstranjevanje odpadne električne in elektronske opreme ali pri svojem komunalnem podjetju.

13. Odpravljanje napak

Domnevno napačno delovanje, motnje ali poškodbe pogosto izhajajo iz vzrokov, ki jih uporabnik lahko sam odpravi. Zato pred kontaktiranjem strokovnjaka preverite električno orodje na podlagi spodnje tabele. V večini primerov je tako mogoče hitro odpraviti motnje.

Motnja	Mogoč vzrok	Ukrep
Električno orodje se ne zažene	Tokovno napajanje je prekinjeno	Preverite tokovno napajanje, tako da priključite drugo električno orodje
	Električni kabel ali vtič sta okvarjena	Pregled s strani strokovnjaka za elektriko
	Druga električna okvara električnega orodja	Pregled s strani strokovnjaka za elektriko
Električno orodje nima polne moči	Podaljševalni kabel je predolg in/ali ima premajhen presek	Uporabite podaljševalni kabel z dovoljeno dolžino in/ali presekom
	Tokovno napajanje (npr. generator) ima prenizko napetost	Električno orodje priključite na primerno tokovno napajanje
Slaba učinkovitost delovanja	Vložno orodje je obrabljeno	Zamenjajte vložno orodje
	Brusilna plošča je obrabljena	Zamenjajte brusilno ploščo
Močno nastajanje prahu	Rob s ščetkami je obrabljen	Zamenjajte rob s ščetkami
	Odsesavanje prahu ni priključeno/vklopljeno	Priključite/vklopite odsesavanje prahu

CE-Konformitätserklärung Originalkonformitätserklärung

CE Declaration of Conformity

Déclaration de conformité CE



Scheppach GmbH, Günzburger Str. 69, D-89335 Ichenhausen

DE	erklärt folgende Konformität gemäß EU-Richtlinie und Normen für den Artikel	PL	deklaruje, że produkt jest zgodny z następującymi dyrektywami UE i normami
GB	hereby declares the following conformity under the EU Directive and standards for the following article	HU	az EU-irányelv és a vonatkozó szabványok szerinti következo megfeleloségi nyilatkozatot teszi a termékre
CZ	prohlašuje následující shodu podle směrnice EU a norem pro výrobek	HR	ovime izjavljuje da postoji sukladnost prema EU-smjernica i normama za sljedece artikle
SK	prehlasuje nasledujúcu zhodu podľa smernice EU a noriem pre výrobok	SI	izjavlja slededce skladnost z EU-direktivo in normami za artikel

Marke / Brand:

Art.-Bezeichnung / Article name:

scheppach

TROCKENBAUSCHLEIFER

- DS920X

DRYWALL SANDER

- DS920X

PONCEUSE À SEC

- DS920X

5903817901

Art.-Nr. / Art. no.:

2014/29/EU	2004/22/EC	89/686/EC_96/58/EC	2000/14/EC_2005/88/EC
2014/35/EU	2014/68/EU	90/396/EC	Annex V
x 2014/30/EU	x 2011/65/EU*		Annex VI Noise: measured L_{WA} = xx dB(A); guaranteed L_{WA} = xx dB(A) P = xx KW; $LJ\emptyset$ = cm Notified Body: Notified Body No.:
x 2006/42/EC			2010/26/EC
Annex IV Notified Body: Notified Body No.: Certificate No.:			Emission. No.:

Standard references:

EN 60745-1:2009/A11:2010; EN 60745-2-3:2011/A13:2015; EN 55014-1:2017; EN 55014-2:2015;
EN IEC 61000-3-2:2019; EN 61000-3-3:2013/A1:2019

Die alleinige Verantwortung für die Ausstellung dieser Konformitätserklärung trägt der Hersteller.

This declaration of conformity is issued under the sole responsibility of the manufacturer.

Le fabricant assume seul la responsabilité d'établir la présente déclaration de conformité.

* Der oben beschriebene Gegenstand der Erklärung erfüllt die Vorschriften der Richtlinie 2011/65/EU des Europäischen Parlaments und des Rates vom 8. Juni 2011 zur Beschränkung der Verwendung bestimmter gefährlicher Stoffe in Elektro- und Elektronikgeräten.

The object of the declaration described above fulfils the regulations of the directive 2011/65/EU of the European Parliament and Council from 8th June 2011, on the restriction of the use of certain hazardous substances in electrical and electronic equipment.

L'appareil décrit ci-dessus dans la déclaration est conforme aux réglementations de la directive 2011/65/EU du Parlement Européen et du Conseil du 8 juin 2011 visant à limiter l'utilisation de substances dangereuses dans la fabrication des appareils électriques et électroniques.

Ichenhausen, den 19.10.2021

Unterschrift / Andreas Pecher / Head of Project Management

First CE: 2020

Subject to change without notice

Documents registrar: Ann-Katrin Bloching

Günzburger Str. 69, D-89335 Ichenhausen

Garantie DE

Offensichtliche Mängel sind innerhalb von 8 Tagen nach Erhalt der Ware anzuzeigen, andernfalls verliert der Käufer sämtliche Ansprüche wegen solcher Mängel. Wir leisten Garantie für unsere Maschinen bei richtiger Behandlung auf die Dauer der gesetzlichen Gewährleistungsfrist ab Übergabe in der Weise, dass wir jedes Maschinenteil, das innerhalb dieser Zeit nachweisbar in Folge Material- oder Fertigungsfehler unbrauchbar werden sollte, kostenlos ersetzen. Für Teile, die wir nicht selbst herstellen, leisten wir nur insoweit Gewähr, als uns Gewährleistungsansprüche gegen die Vorlieferanten zustehen. Die Kosten für das Einsetzen der neuen Teile trägt der Käufer. Wandlungs- und Minderungsansprüche und sonstige Schadensersatzansprüche sind ausgeschlossen.

Warranty GB

Apparent defects must be notified within 8 days from the receipt of the goods. Otherwise, the buyer's rights of claim due to such defects are invalidated. We guarantee for our machines in case of proper treatment for the time of the statutory warranty period from delivery in such a way that we replace any machine part free of charge which provably becomes unusable due to faulty material or defects of fabrication within such period of time. With respect to parts not manufactured by us we only warrant insofar as we are entitled to warranty claims against the upstream suppliers. The costs for the installation of the new parts shall be borne by the buyer. The cancellation of sale or the reduction of purchase price as well as any other claims for damages shall be excluded.

Záruka CZ

Viditelné vady jsou poukazatelné během 8 dní od obdržení zboží, jinak ztrácí zákazník všechny nároky týkající se takovýchto vad. Poskytujeme záruku na naše stroje, s kterými je správně zacházeno, na dobu zákonně záruční lhůty začínající od doručení tak, že bezplatně vyměníme každou část stroje, která se během této doby může stát prokazatelně nepoužitelnou následkem materiálové či výrobní vady. Na díly, které sami neopravujeme, poskytujeme záruku pouze v rozsahu, v němž nám přísluší nárok na záruční plnění vůči subdodavatelé. Náklady na instalaci nového dílu nese zákazník. Nárok na výměnu zboží, na slevu a jiné nároky na odškodnění jsou vyloučené.

Záruka SK

Zrejmé vady musia byť predstavené v priebehu 8 dní po obdržaní tovaru, ináč zákazník stratí všetky nároky týkajúce sa takejto vady. Ponúkame záruku na naše aparáty, ktoré sú správne používané počas zákonného termínu záruky tak, že bezplatne vymeníme každú časť aparátu, ktorá sa v priebehu tohto času môže stať dokázateľne nefunkčnou dôsledkom materiálnej či výrobnéj vady. Na časti ktoré sami nevyrábame, poskytujeme záruku iba v rozsahu, v ktorom nám prísluší nárok na záručné plnenie k subdodávateľovi. Za trovy týkajúce sa inštalácie novej súčiastky je zodpovedný zákazník. Nárok na výmenu tovaru, na zľavu a iné nároky na nahradenie škody sú vylúčené.

Szavatosság HU

A nyilvántaló hibákat ki kell jelenteni számtalott 8 napon belül az áruk, különben a vevő elveszti minden igényt az ilyen hibák. Kínálunk garanciát a gépeinket a megfélelő kezelés időtartamának hallgatlagos garancia a szállítás időpontját oly módon, hogy cserélje ki minden egyes részre ezen idő alatt észlelhető a sorban anyag-vagy gyártási legyen hibával, ingeny. Az alkatrészeket, hogy nem termel magunkat, hogy csak olyan garanciát, hiszen jogosultak jótállási igények beszállítókkal szemben. A költség beillesztése az új részek a vevőnek. Átalakítása és csökkentése követelések és egyéb kártérítési igények ki vannak zárva.

Gwarancja PL

Wszelkie uszkodzenia musz być zgłaszane w przeciagu 8 dni od daty otrzymania towaru, w przeciwnym wypadku, prawo do reklamacji wygasa. Gwarantujemy, że w czasie trwania gwarancji wymienimy wszelkie części maszyny, które okazały się niesprawne na skutek wad materiału z jakiego zostały wykonane lub błędów w produkcji bez dodatkowych opłat pod warunkiem, że maszyna będzie obsługiwana zgodnie z zaleceniami. W odniesieniu do części nie produkowanych przez nas, gwarancja obowiazuje tylko w przypadku naszych dostawców. Koszty instalacji nowych części są ponoszone przez klienta. Odszkodowania wynikłe z uszkodzeń maszyny oraz redukcje ceny zakupu maszyny w ramach reklamacji nie będą rozpatrywane.

Garancija HR

Vidljive štete se moraju prijaviti u roku od 8 dana od primitka robe U suprotnom slučaju kupac gubi pravo na reklamaciju. Mi jamčimo za naše strojeve u slučaju ispravnog postupanja tijekom perioda zakonskog jamstva tako što zamijenujemo besplatno bilo koji dio stroja koji dokazano postane neupotrebljiv uslijed neispravnog materijala ili grešaka u proizvodnji u tom vremenskom periodu Za dijelove koje mi nismo proizveli jamčimo samo ukoliko imamo pravo na reklamaciju prema dobavljačima Troškove za ugradnju novih dijelova snosi kupac Molbe za smanjenjem cijene kao i sve druge reklamacije zbog šteta su isključene.

Garancija SI

Očitne pomanjkljivosti je potrebno naznaniti 8 dni po prejemu blaga, v nasprotnem primeru izgubi kupec vse pravice do garancije zaradi takšnih pomanjkljivosti. Za naše naprave dajemo garancijo ob pravilni uporabi za čas zakonsko določenega roka garancije od prodaje in sicer na takšen način, da vsak del naprave brezplačno nadomestimo, za katerega bi se v tem roku izkazalo, da je zaradi slabega materiala ali slabe izdelave neuporaben. Za dele, ki jih sami ne izdelujemo, jamčimo samo toliko, kolikor zahteva garancija drugih podjetij. Stroški za vstavljanje novih delov nosi kupec. Zahteve za spreminjanje in zmanjšanje ter ostale zahteve za nadomestilo škode so izključene.