



Navodilo  
za uporabo



# SKIRO IZ ALUMINIJA Z VZMETENJEM



---

## Kazalo

1. Splošno.....	3
2. Uporabljeni simboli .....	3
3. Namenska uporaba.....	4
4. Varnostni napotki .....	4
5. Vsebina kompleta/opis delov.....	5
6. Preverite vsebino kompleta .....	6
7. Priprava skiroja za vožnjo.....	6
8. Nastavitev višine krmila .....	7
9. Uporaba skiroja .....	8
10. Prevoz skiroja .....	8
11. Čiščenje in vzdrževanje .....	8
12. Shranjevanje.....	9
13. Napotki za odlaganje med odpadke .....	9
14. Tehnični podatki .....	9

## 1. Splošno



Pred prvo uporabo pozorno in v celoti preberite navodila za uporabo, zlasti varnostne napotke in skiro iz aluminija uporabljajte samo na način, opisan v teh navodilih za uporabo.

Neupoštevanje spodnjih napotkov lahko privede do hudih telesnih poškodb. Navodila za uporabo so sestavni del skiroja iz aluminija. Ta navodila za uporabo shranite za poznejše branje in če skiro iz aluminija izročite drugemu uporabniku, mu hkrati z njim izročite tudi ta navodila.

Ta navodila za uporabo lahko kot datoteko PDF zahtevate pri naši podpori za stranke. V ta namen se obrnite na servis na naslovu, ki je naveden na garancijskem listu.

Zaradi boljše berljivosti je skiro iz aluminija v nadaljevanju imenovan skiro.

## 2. Uporabljeni simboli



Pozor! Pred uporabo upoštevajte navodila!

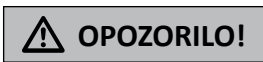

Ta opozorilni simbol/opozorilna beseda označuje nevarnost s srednjo stopnjo tveganja, zaradi katerega lahko, če se mu ne izognemo, pride do smrti ali hudih telesnih poškodb.



Ta opozorilni simbol/opozorilna beseda označuje nevarnost z nizko stopnjo tveganja, zaradi katere lahko, če se ji ne izognemo, pride do majhnih ali zmernih telesnih poškodb.



Pozor! Obstaja nevarnost zmečkanin.



Za uporabnike s telesno težo nad 20 kg do 100 kg.



Preverjena varnost: Izdelki, označeni s tem simbolom, izpolnjujejo zahteve nemškega Zakona o varnosti izdelkov (ProdSG).

### 3. Namenska uporaba

Skiro je primeren za vožnjo ene osebe s težo od 20 do 100 kg. Skiro ni igrača. Skiro je dovoljeno voziti samo po pločniku. Skiro ni primeren za skoke, akrobacije in trike. Pred uporabo preverite, ali v vaši državi veljajo zakonske določbe v zvezi z uporabo skirojev in jih upoštevajte. Skiro je namenjen samo za zasebno uporabo in ni primeren za poslovno področje.

### 4. Varnostni napotki



**OPOZORILO!**

**Nevarnost telesnih poškodb! Nepravilno ravnanje s skirojem lahko povzroči telesne poškodbe.**

- Obstaja nevarnost zmečkanin. Skiro previdno razklopite in sklopite. Pri tem še posebej pazite na prste.
- Skiro sme hkrati uporabljati samo ena oseba.
- Skiro obremenite z največ 100 kg telesne teže.
- Skiro sme voziti samo ena oseba, težka najmanj 20 kg.
- Pazite, da se kabel ročne zavore med vožnjo ne zaplete med kolesa ali se zatakne za druge predmete.
- Skiro je dovoljeno uporabljati samo v brezhibnem stanju. Pred vsako uporabo ga preverite glede poškodb in znakov obrabe. Preverite, ali so vsi povezovalni elementi trdno pritrjeni. Še posebej bodite pozorni na to, da so kovinski zatiči na ročajih in poklopnem mehanizmu čvrsto zaskočeni ter da se varovalna ročica ne more sprostiti z roko.
- Med vožnjo s skirojem nosite ustrezno zaščitno opremo. Za zaščito glave nosite čelado. Uporabljajte zaščito za dlani/zapestje, kolenčnike in komolčnike.
- Pri vožnji s skirojem nosite trdno obutev.
- Skiro ni igrača. Ne pustite otrok samih s skirojem brez nadzora.

- Pred uporabo preverite, ali v vaši državi veljajo zakonske določbe glede uporabe skirojev (po potrebi tudi glede zaščitne opreme, ki jo je treba nositi) in jih upoštevajte.
- Vožnja po neravnih in umazanih podlagah lahko blokira kolesa in povzroči padce. Skiro uporabljajte samo na primerni podlagi. Podlaga mora biti ravna, čista in suha. Izogibajte se zelo strmemu terenu. Izogibajte se vodi, olju in udarnim luknjam.
- Skiroja ne uporabljajte v temi ali ob slabi vidljivosti.
- Pazite nase in na druge. Vedno vozite previdno in spremljajte dogajanje v okolici. Pri vožnji nosite ustrezno zaščitno opremo.
- Skiro uporabljajte samo za vožnjo. S skirojem ne skačite in z njim ne izvajajte akrobacij ali trikov.
- Na skiroju ne izvajajte sprememb ali popravil.
- Pri neprekinjeni uporabi se zavora zadnjega kolesa segreje. Zavore zadnjega kolesa se ne dotikajte, dokler se ne ohladi.

## 5. Vsebina kompleta / opis delov

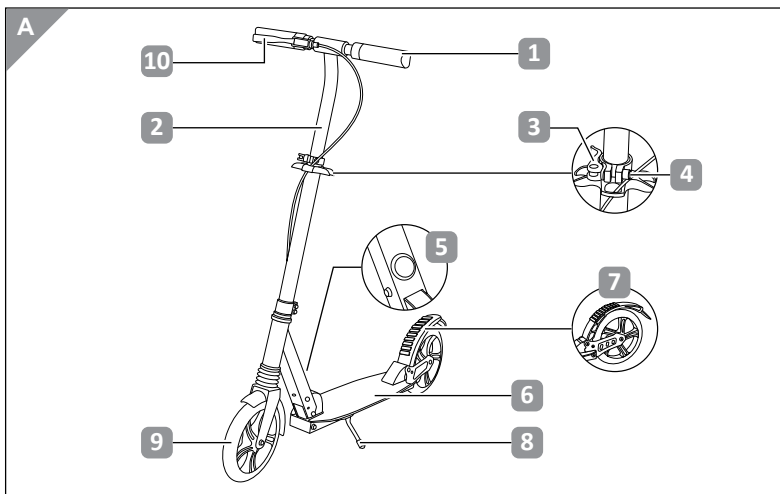

- 1 Zložljivi ročici
  - 2 Krmilni drog, stopenjsko nastavljen po višini
  - 3 Varovalna ročica
  - 4 Varovalni vijak
  - 5 Gumb za poklopni mehanizem
  - 6 Nedrseča stopalna površina
  - 7 Zavora zadnjega kolesa
  - 8 Stojalo
  - 9 Kolesa
  - 10 Ročna zavora
- Navodila za uporabo

## 6. Preverite vsebino kompleta

Vzemite skiro iz embalaže. Preverite, ali so skiro ali njegovi deli poškodovani. Če so, skiroja ne uporabljajte in se obrnite na našo poprodajno podporo.

## 7. Priprava skiroja za vožnjo



**Nevarnost telesnih poškodb! Obstaja nevarnost zmečkanin. Skiro previdno razklopite. Pri tem še posebej pazite na prste.**

Skiro je dostavljen zložen. Da ga pripravite za vožnjo, ga razklopite.

1. Skiro postavite tako, da je zadnje kolo na tleh in da je stopalna površina **6** vzporedna s tlemi.
2. Pritisnite na varnostni gumb varnostne naprave **4** in jo zasučite do prislona. Ročaji **1** se samodejno spustijo navzdol.
3. Namestite ročaje: V ta namen odvijte ročaja **1** iz držala. Vstavite kovinske zatiče in vtaknite ročaja v odprtini krmilnega droga **2**, tako da se kovinski zatič zaskoči.

## 8. Nastavitev višine krmila

Višino krmila lahko brezstopenjsko nastavite v območju med pribl. 85–108 cm. Za to potrebujete inbus ključ (ni priložen vsebini kompleta).

1. Odvijte varovalni vijak **4** z inbus ključem.

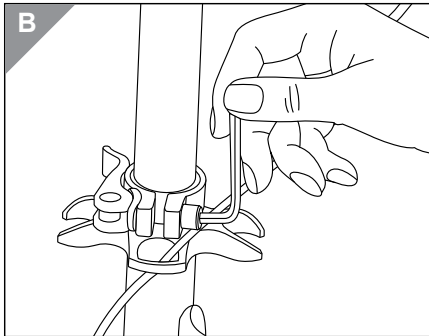

2. Odvijte varovalno ročico **3** na krmilnem drogu **2**.

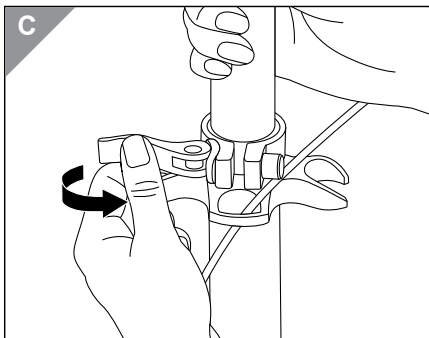

3. Nastavite krmilni drog na želeno višino in zategnite varovalno ročico **3**.

4. Pritrdite krmilni drog **2**, tako da ponovno zategnete varovalni vijak **4**.

5. Preverite, ali je krmilni drog čvrsto pritrjen. Varovalna ročica se na roko ne sme več odpirati.

## 9. Uporaba skiroja



**OPOZORILO!**

### **Nevarnost nezgod!**

- Pazite, da se kabel ročne zavore med vožnjo ne zaplete med kolesa ali se zatakne za druge predmete.
- Med vožnjo poskrbite, da je krmilo poravnano tako, da se kabel ročne zavore večkrat ne ovije okoli krmilnega droga.

### **Vožnja**

Z eno nogo stopite na nedrsečo stopalno površino **7** in z odiranjem druge noge poženite.

### **Zaviranje**

Skiro ima ročno zavoro in zavoro na zadnjem kolesu, ki obe učinkujeta na zadnje kolo. Za zaustavitev pritisnite ročno zavoro **10** ali stopite na zavoro na zadnjem kolesu **7**.

### **Parkiranje**

Pazite, da skiro parkirate na ravni podlagi. Razklopite stojalo **8** in skiro nagnite nekoliko na stran, kjer je stojalo.

## 10. Prevoz skiroja



**POZOR!**

**Nevarnost telesnih poškodb! Obstaja nevarnost zmečkanin. Skiro previdno sklopite. Pri tem še posebej pazite na prste. Skiro prevažajte samo, ko je zložen.**

Skiro je mogoče za preprost prevoz enostavno sklopiti.

1. Pritisnite gumb za poklopni mehanizem **5** in sklopite skiro.
2. Zdaj je skiro pripravljen za prevoz. Pazite, da je stojalo med prevozom popolnoma sklopljeno.

## 11. Čiščenje in vzdrževanje

Skiro očistite z vlažno krpo. Ne uporabljajte čistilnih sredstev, ki vsebujejo topila, ali ostrih čistilnih sredstev. Po čiščenju počakajte, da se skiro popolnoma posuši. Mokre ali vlažne krogljčne ležaje obrišite s čisto krpo do suhega. Namastite ležaje z ustrezno



mastjo za ležaje od zunaj, da preprečite nastajanje rje. Pred uporabo in po njej preverite skiro, ali so na njem kakšne poškodbe in znaki obrabe. Pri obremenitvi se lahko zmanjša učinek samovarovalnih matic in drugih pritrdilnih elementov. Redno jih preverjajte in po potrebi zategnite. Zlasti vijačne spoje preverite glede trdne pritrditve in vijake po potrebi zategnite. Če ima skiro vidne poškodbe, ga ne uporabljajte več. Na skiroju ne izvajajte popravil ali sprememb na konstrukciji.

## 12. Shranjevanje

Pred skladiščenjem skiro očistite in počakajte, da se popolnoma posuši. Skiro hranite na suhem mestu, kjer ni zmrzali.

## 13. Napotki za odlaganje med odpadke

Skiro in vse sestavne dele embalaže lahko skladno z veljavnimi predpisi odstranite prek podjetja za ravnanje z odpadki oziroma pristojnega urada za komunalne storitve. Zaposleni vašega podjetja za ravnanje z odpadki vas bodo na zahtevo z veseljem obvestili o možnostih pravnega in okolju prijaznega odstranjevanja.

## 14. Tehnični podatki

### Skiro

Mere (D x Š x V, v razklopljenem stanju z najvišjo nastavitvijo krmilnega droga):  
pribl. 99,5 x 36 x 108 cm

Višina krmila: brezstopenjsko nastavljiva od pribl. 85–108 cm

Material (okvir): aluminij, jeklo

Preverjeno skladno z EN 14619:2019, razred A: Za uporabnike s telesno težo nad 20 kg do 100 kg.

### Kolesa

Premer: 200 mm

Material: poliuretan



Stanje: 2022-10



**DISTRIBUTER:**

ASPIRIA NONFOOD GMBH  
LADEMANNBOGEN 21-23  
22339 HAMBURG  
GERMANY

**POPRODAJNA PODPORA**

822813



SI

+386 1 6003942



[aspiria-si@sertronics.de](mailto:aspiria-si@sertronics.de)

IZDELEK:

ANS-22-093

04/2023

**3**

**LETA  
GARANCIJE**