



Aufbauanleitung

Notice de montage
Istruzioni di montaggio

GARTEN- UND ALLZWECKTRUHE

COFFRE DE JARDIN

BAULE MULTIUSO DA GIARDINO



Deutsch 02
Français 08
Italiano 14

belavi[®]
what a wonderful world

Inhaltsverzeichnis

Lieferumfang/Produkteile	3
Montage	4
Allgemeines	7

Lieferumfang/Produktteile

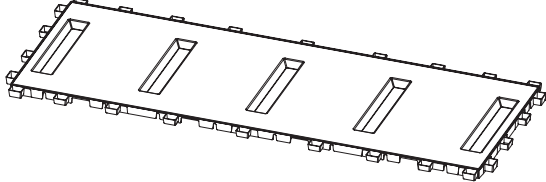
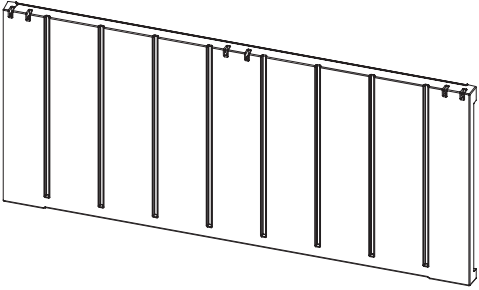
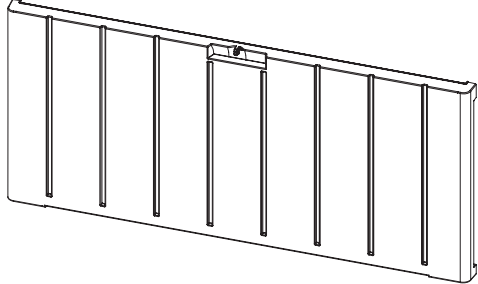
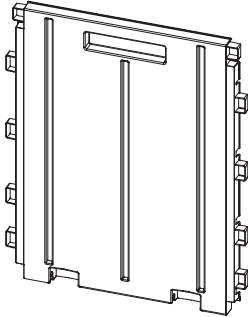
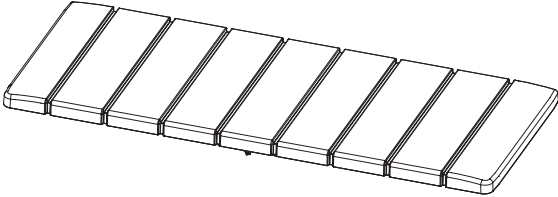
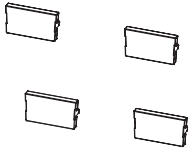
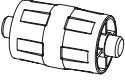
<p>A</p>  <p>x1</p>	<p>B</p>  <p>x1</p>	
<p>C</p>  <p>x1</p>	<p>D</p>  <p>x2</p>	
<p>E</p>  <p>x1</p>	<p>F</p>  <p>x4</p>	<p>G</p>  <p>x4</p>

Montage

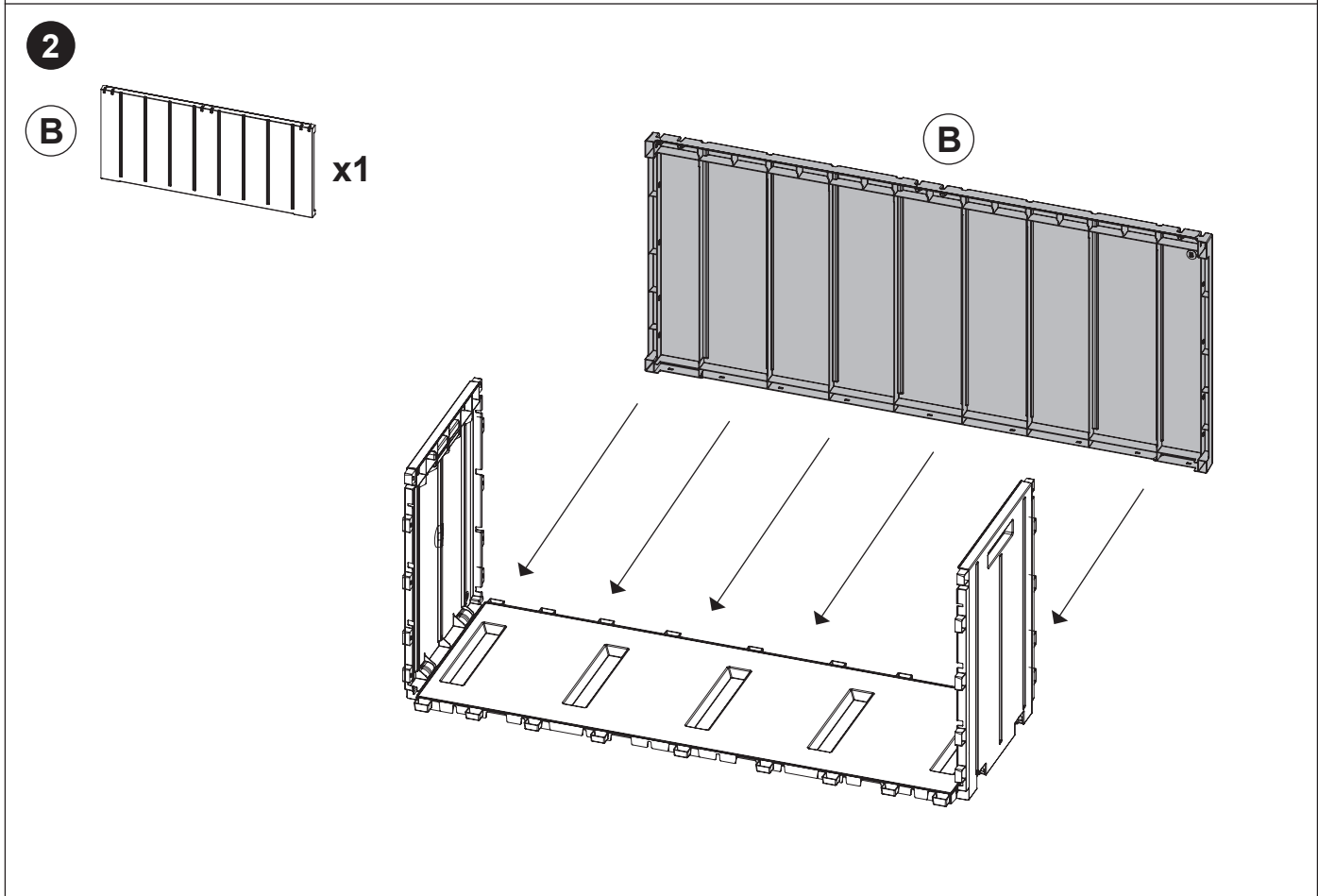
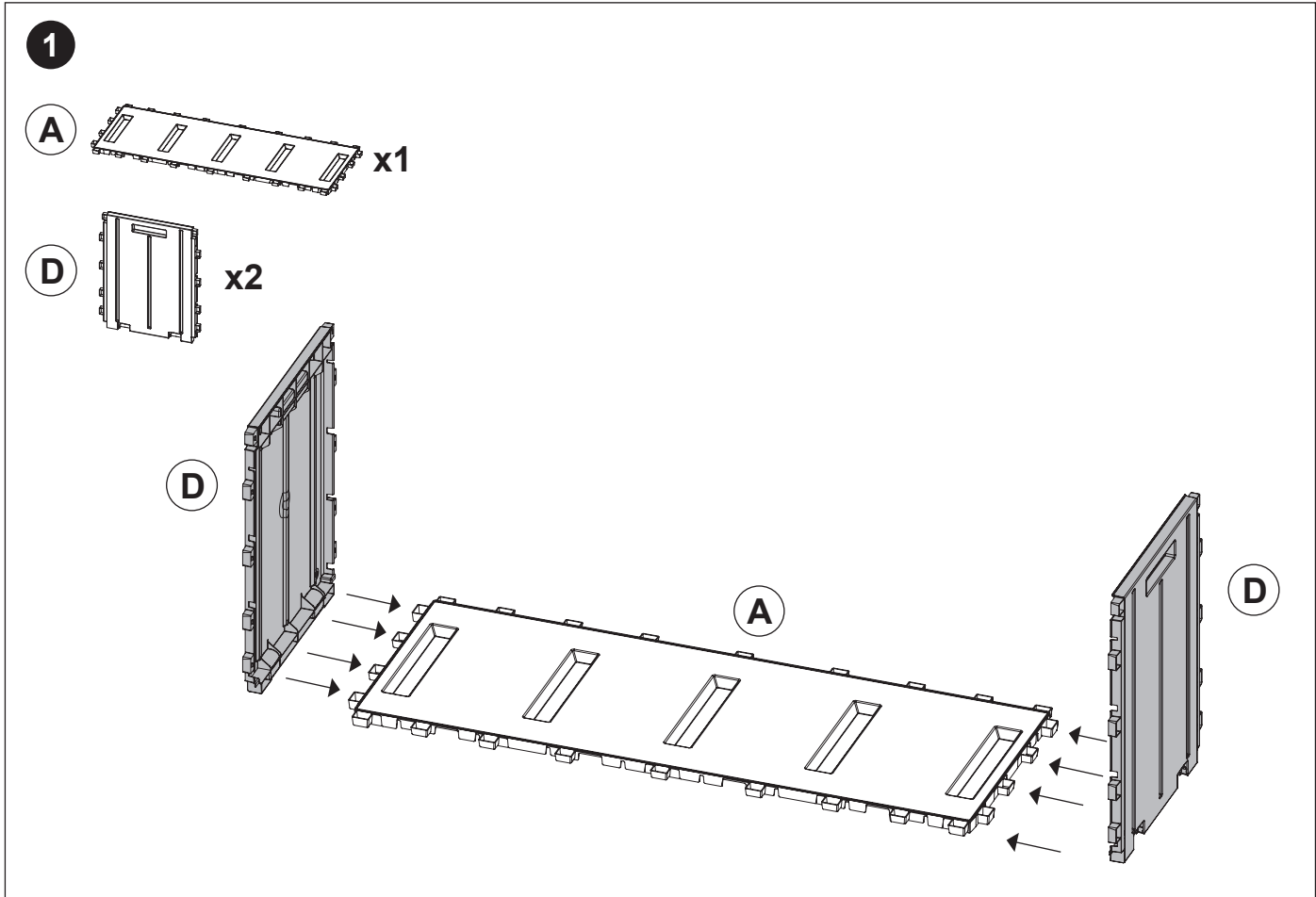

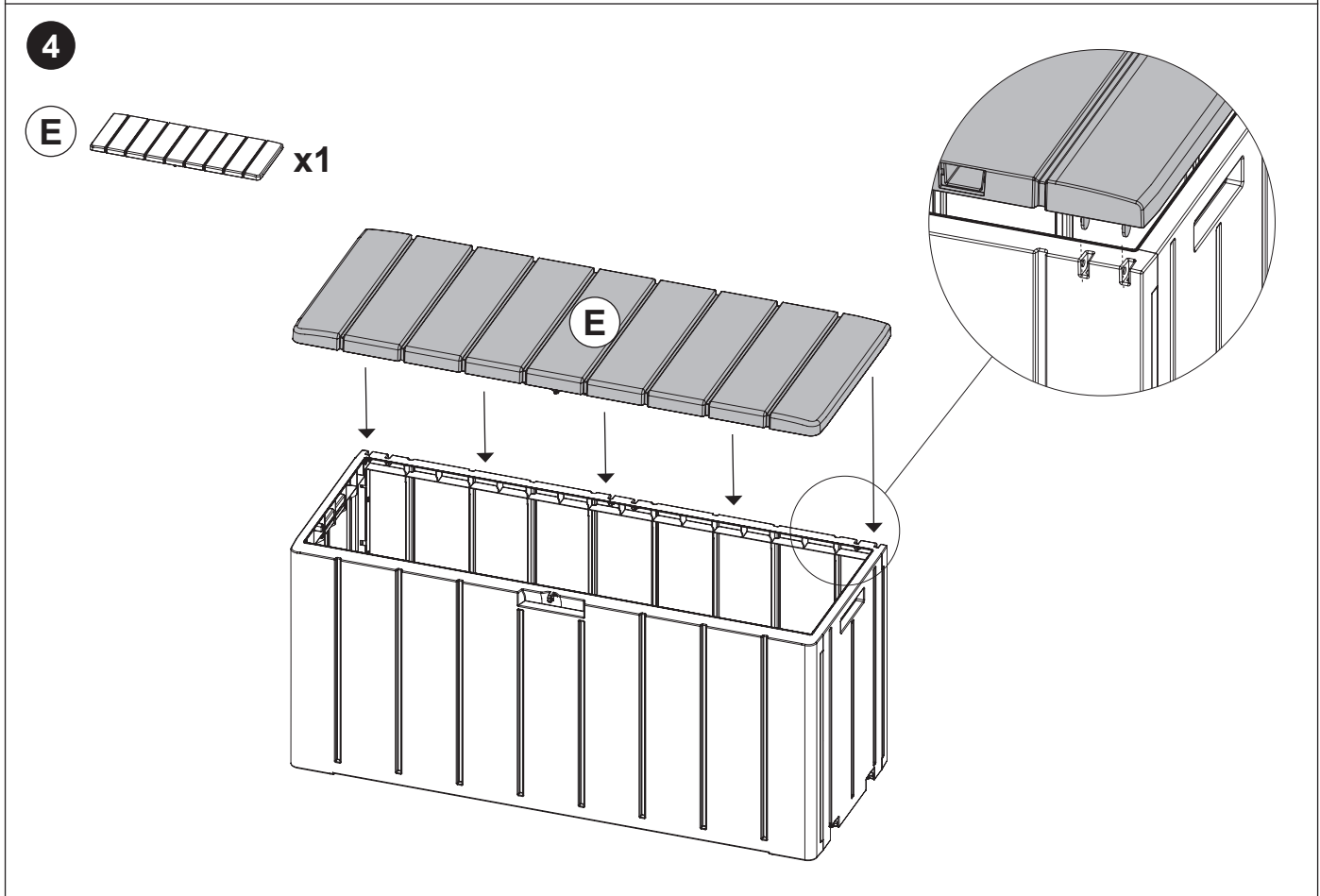
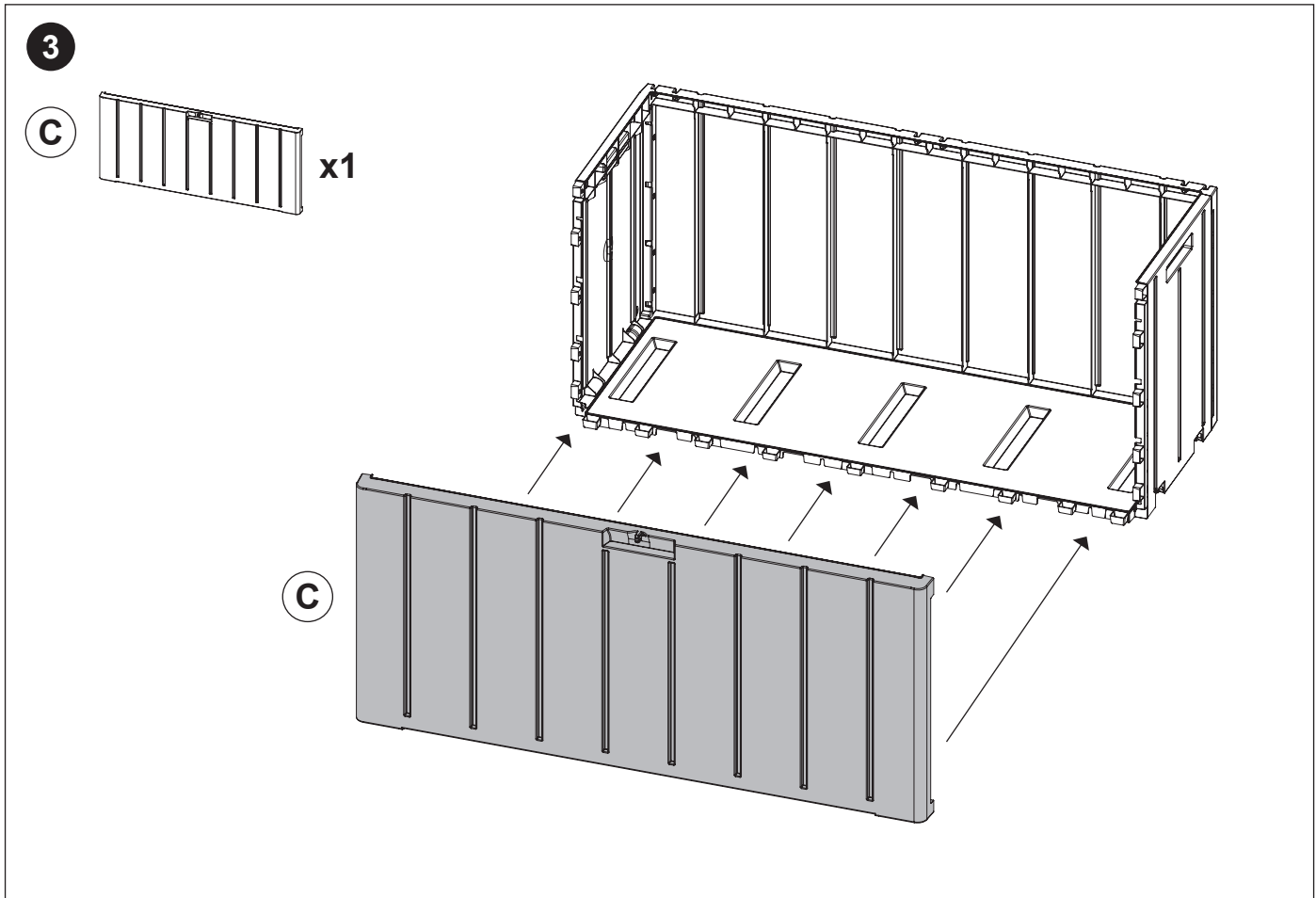

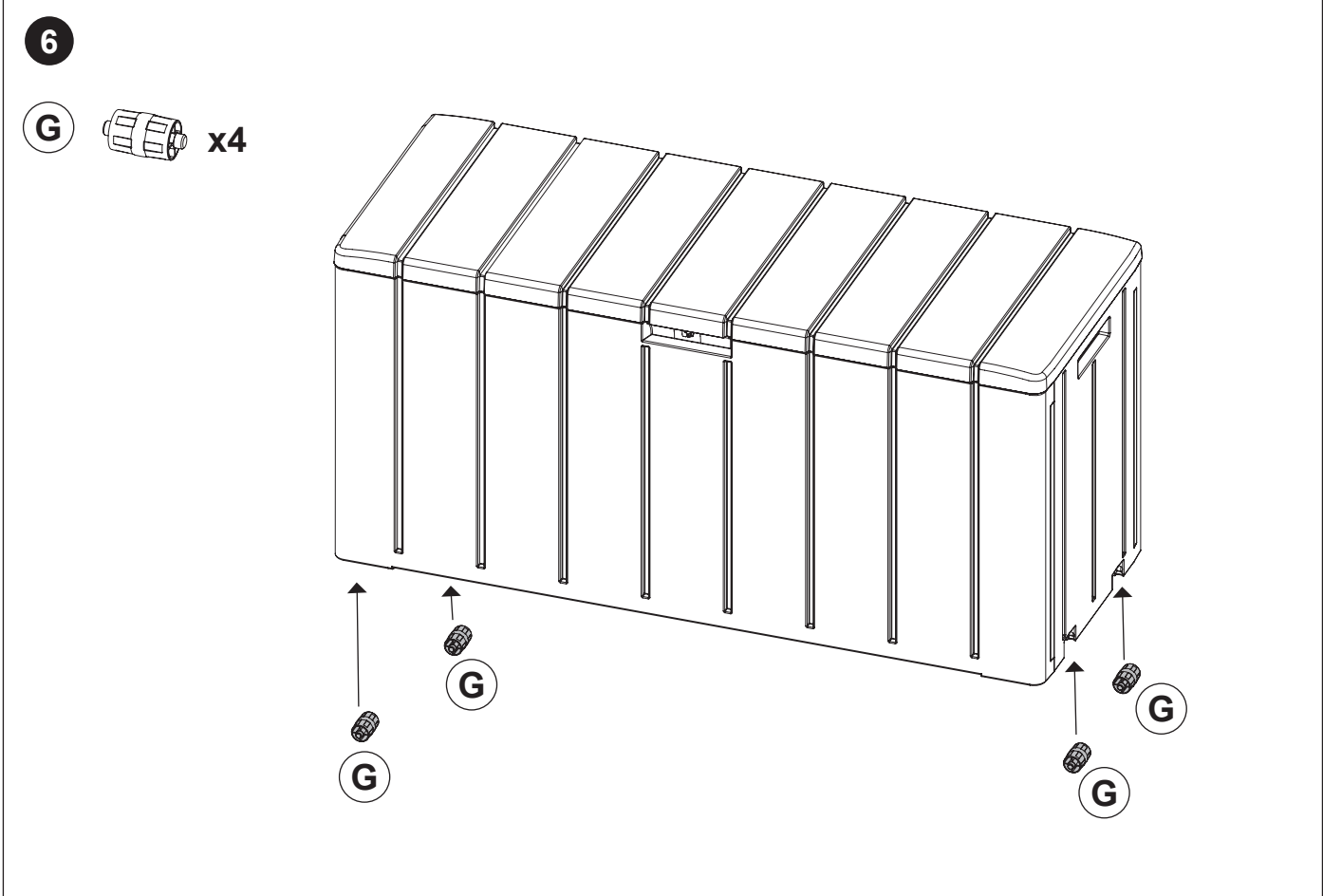
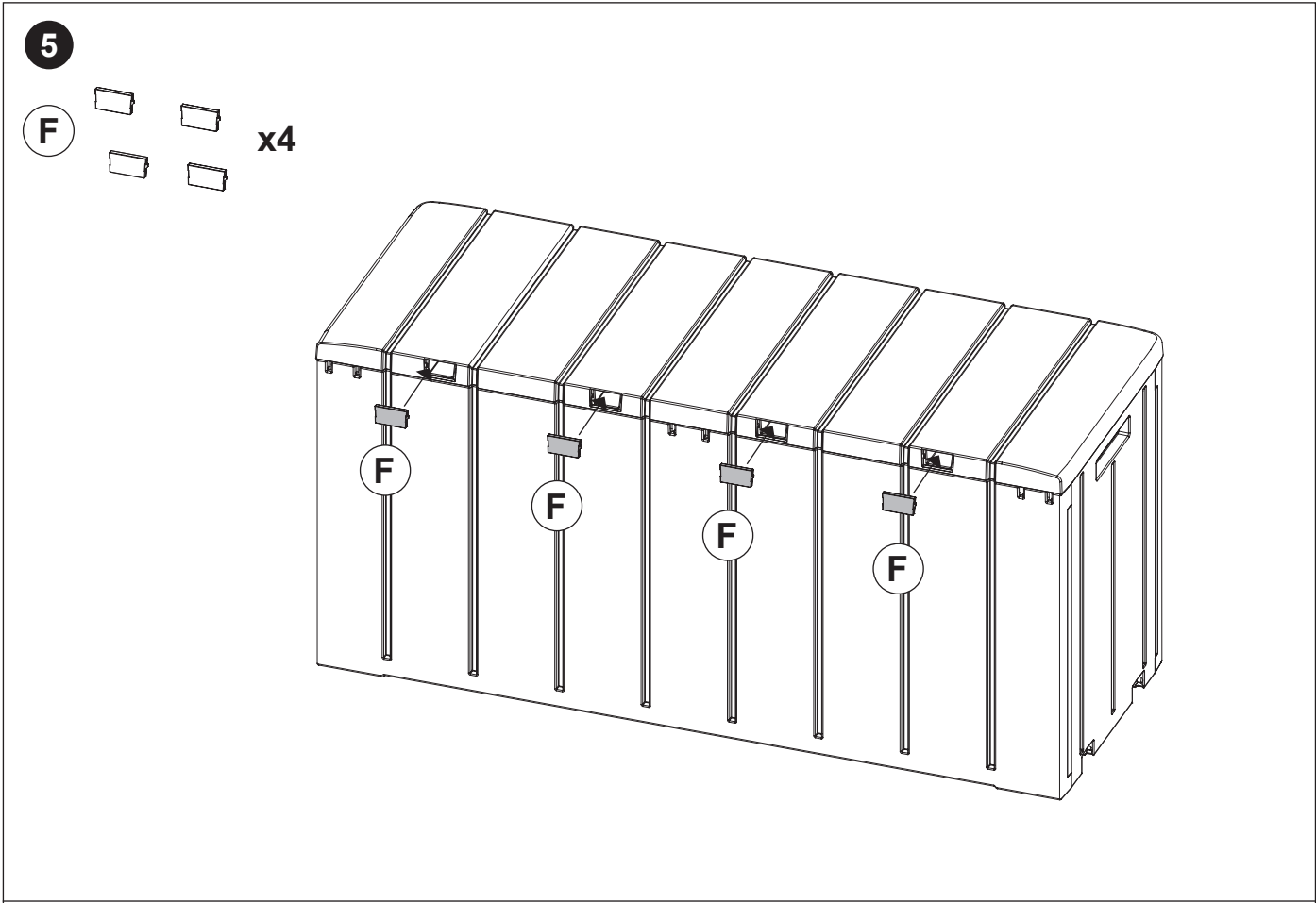

Allgemeines

WICHTIG, FÜR DIE SPÄTERE BEZUGNAHME AUFBEWAHREN: SORGFÄLTIG LESEN!

Einleitung

Wir beglückwünschen Sie zum Kauf Ihrer neuen Allzwecktruhe, denn Sie haben sich damit für ein hochwertiges Produkt entschieden.

Die Gebrauchs- /Montageanleitung ist Bestandteil dieses Produkts. Bitte lesen Sie vor der Montage diese Anleitung vollständig durch und beachten die Hinweise. Diese Anleitung enthält wichtige Montage- und Pflegeinformationen. Bewahren Sie die Anleitung deshalb gut auf und geben Sie diese auch an eventuelle Nachbesitzer weiter.

Bestimmungsgemäße Verwendung

Die Garten- und Allzwecktruhe ist zum Verstauen von gegen Luftfeuchtigkeit unempfindlichen Gegenständen sowie zur vorübergehenden Lagerung von Gartenstuhlauflagen im Außenbereich geeignet. Die Allzwecktruhe ist nur zum Einsatz im privaten Bereich, nicht jedoch für den gewerblichen Gebrauch bestimmt.

Teilebeschreibung

Deckel, 1x
Boden, 1x
Vorderwand, 1x
Rueckwand, 1x
Seitenwaende, 2x
Rolle, 4x
Deckelkappe hinten, 4x

Technische Daten

approx. 117,5 x 45 x 56 cm (B x T x H)
max. Belastung 220 kg

Artikelnummer: 821606

Bitte halten Sie für alle Anfragen den Kassenzettel und die Artikelnummer als Nachweis für den Kauf bereit.



Sicherheitshinweise

Bitte beachten Sie die folgenden Sicherheitshinweise. Für Schäden in Folge von Nichtbeachtung haftet der Hersteller nicht. Stellen, knien, oder legen Sie sich nicht auf die Allzwecktruhe. Benutzen Sie die Allzwecktruhe auch nicht als Steighilfe oder als Ablage für schwere Gegenstände. Anderenfalls besteht Verletzungsgefahr und/oder die Gefahr, dass das Produkt beschädigt wird.

Montage

Montieren Sie die Allzwecktruhe gemäss den abgebildeten Montageschritten 1-6. Montage nur bei Zimmertemperatur.

Pflegehinweise

Verwenden Sie zur Reinigung keine scharfen Reinigungsmittel, weil dadurch die Oberfläche und damit der Artikel beschädigt werden kann. Benutzen Sie zur Reinigung ein feuchtes Tuch und eine milde Seifenlösung.



Entsorgung:

Das Verpackungsmaterial ist wieder verwertbar. Entsorgen sie die Verpackung umweltgerecht und fuehren Sie sie der Wertstoffsammlung zu. Entsorgen Sie sie an einer öffentlichen Sammelstelle. Nähere Informationen erhalten sie bei Ihrer kommunalen Entsorgungstelle.

Index

Pièces	9
Montage	10
Mode d'emploi	13

Pièces

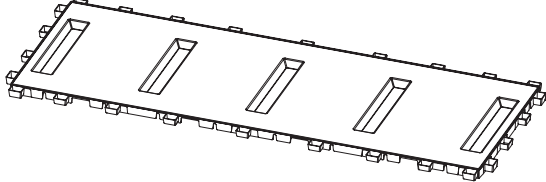
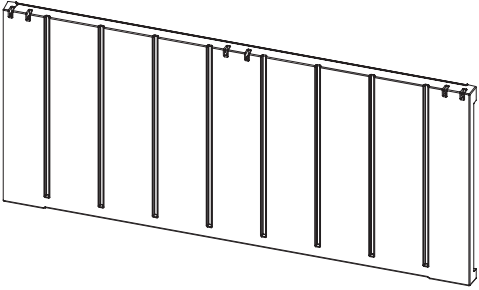
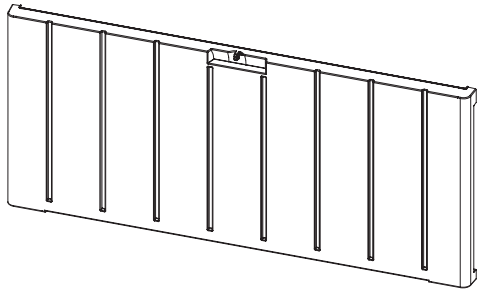
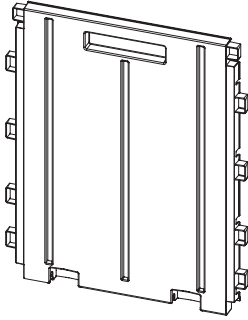
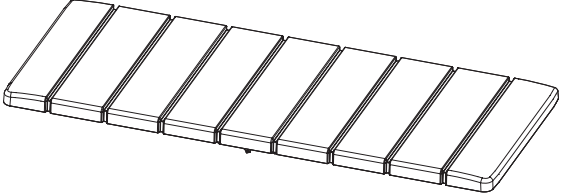
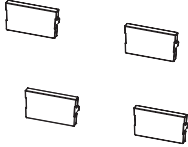
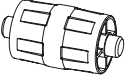
<p>(A)</p>  <p>x1</p>	<p>(B)</p>  <p>x1</p>	
<p>(C)</p>  <p>x1</p>	<p>(D)</p>  <p>x2</p>	
<p>(E)</p>  <p>x1</p>	<p>(F)</p>  <p>x4</p>	<p>(G)</p>  <p>x4</p>

Montage

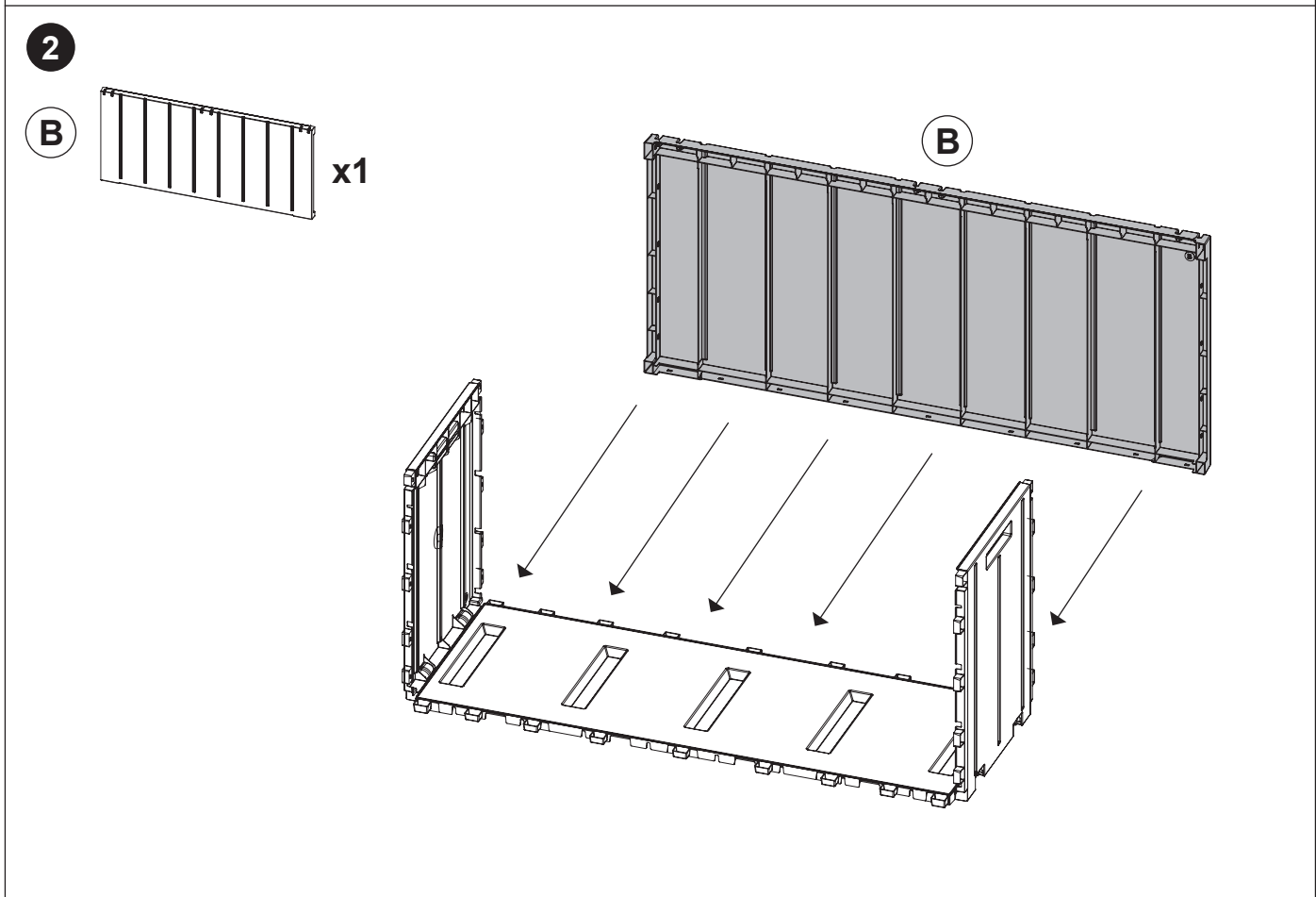
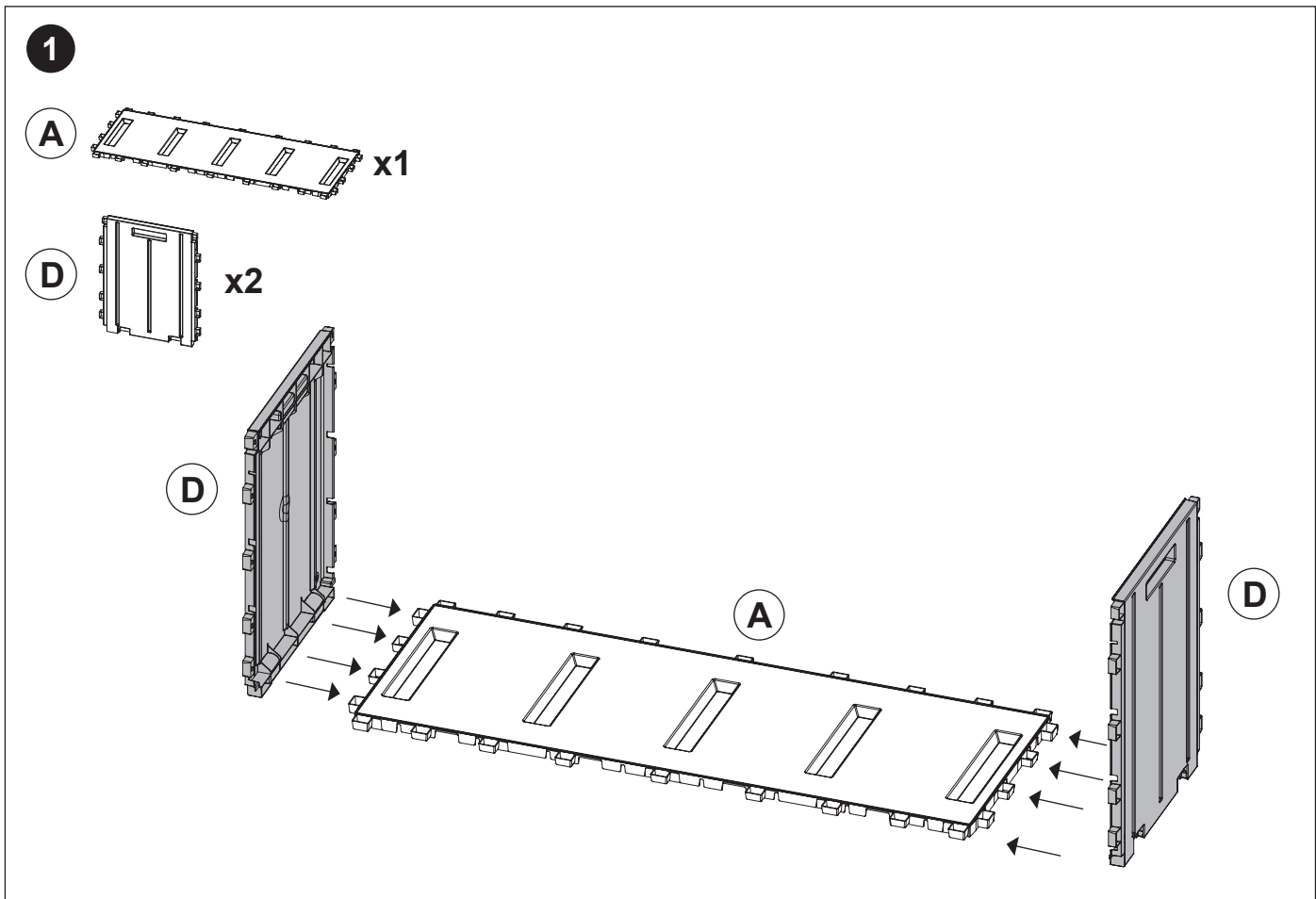

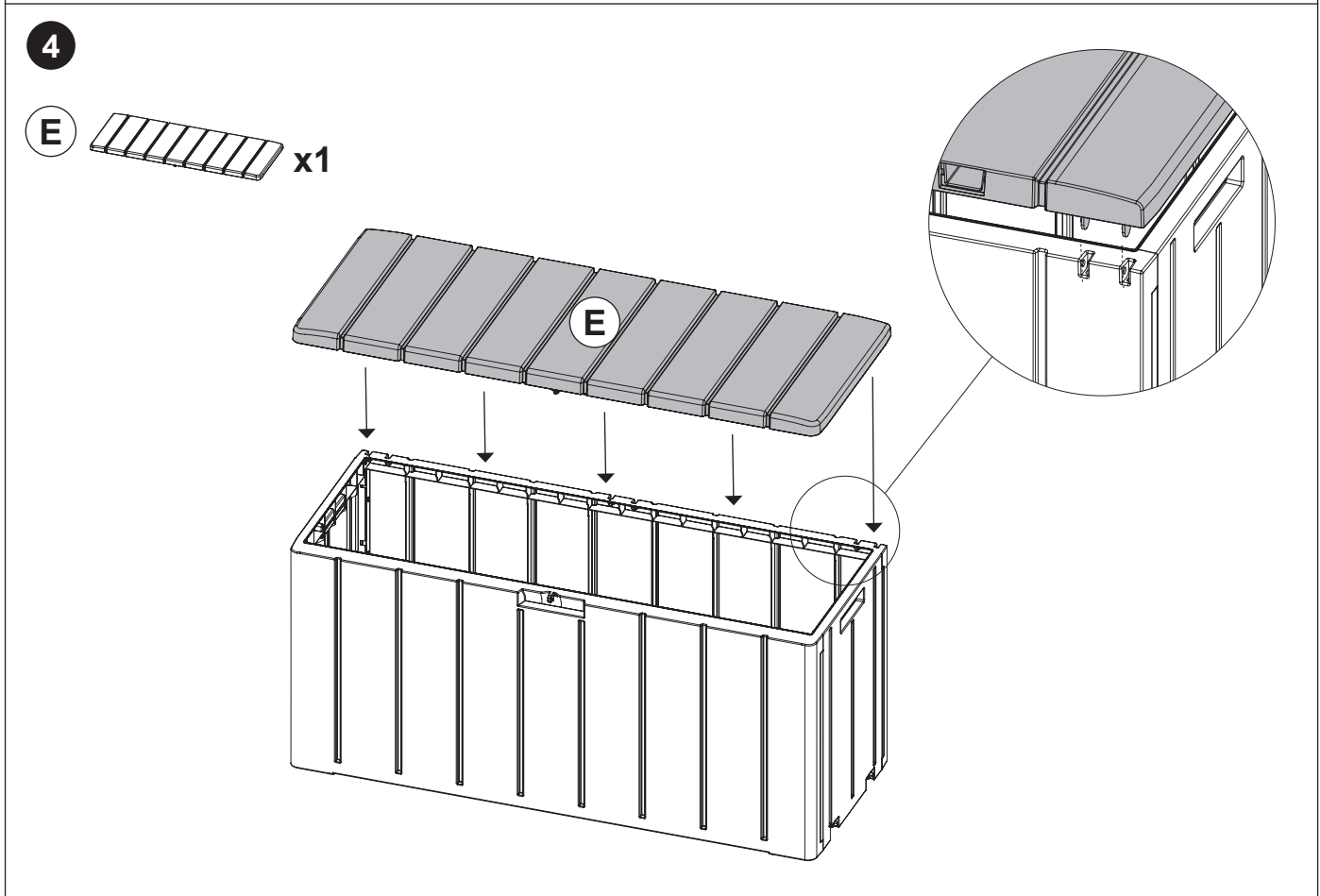
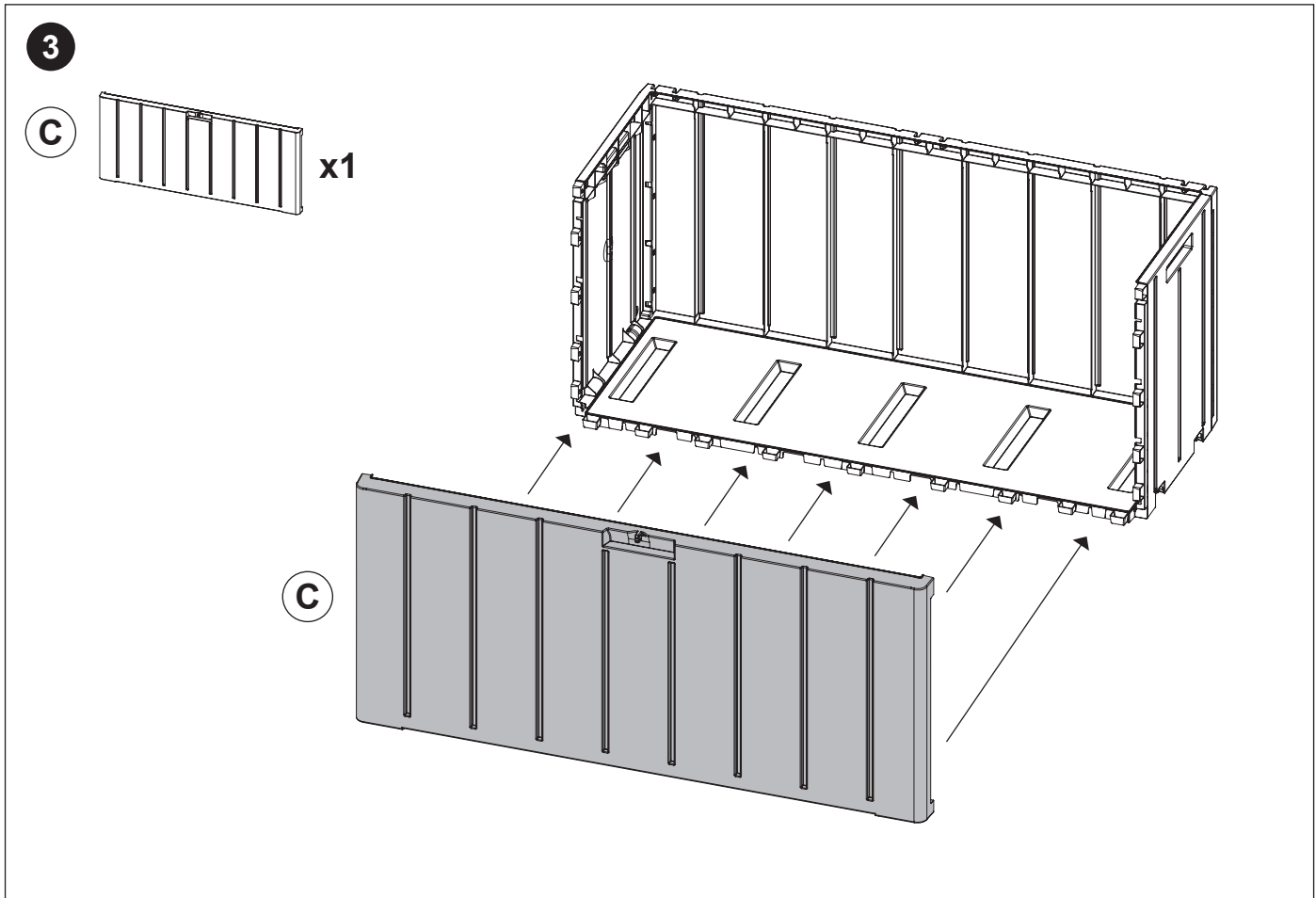

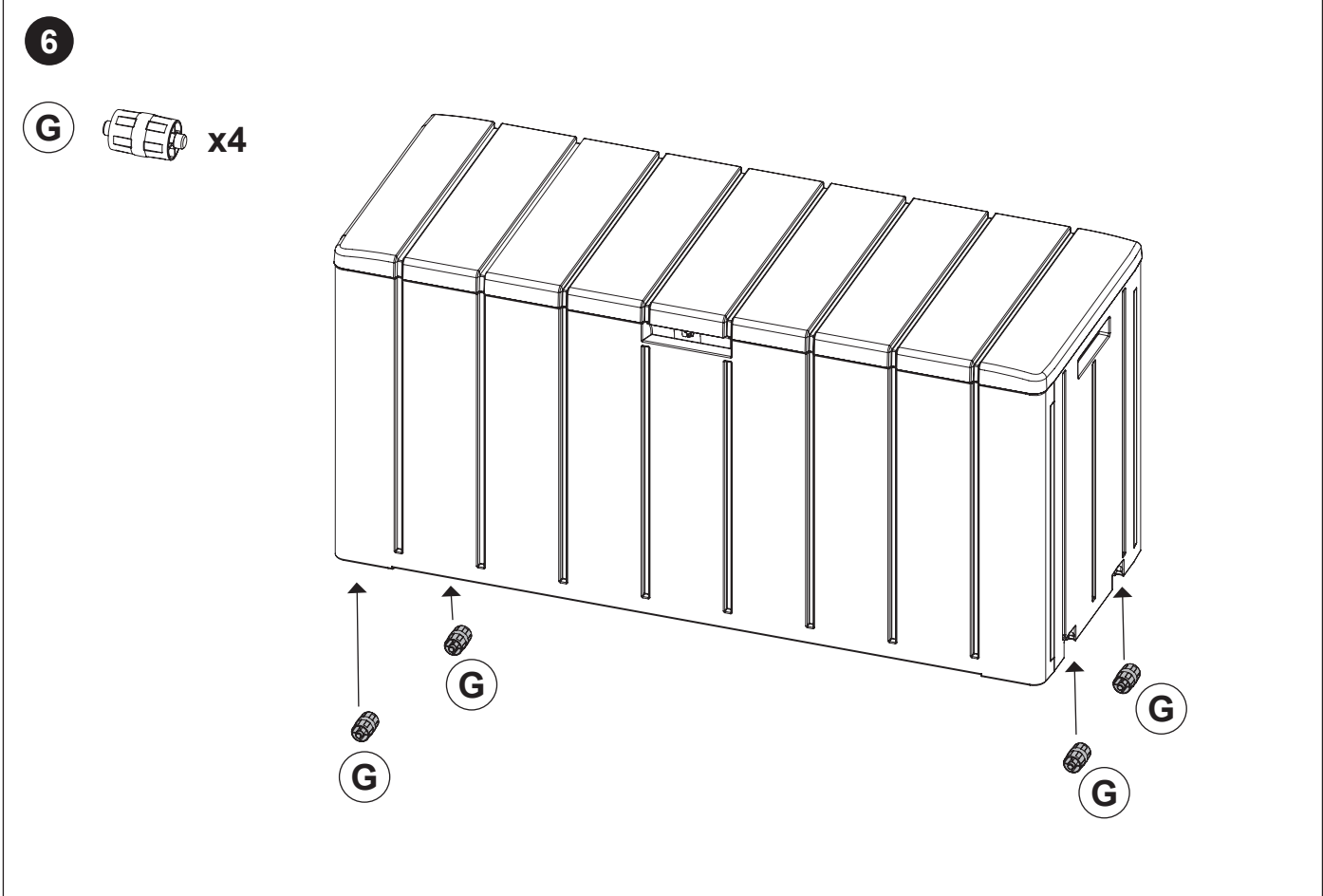
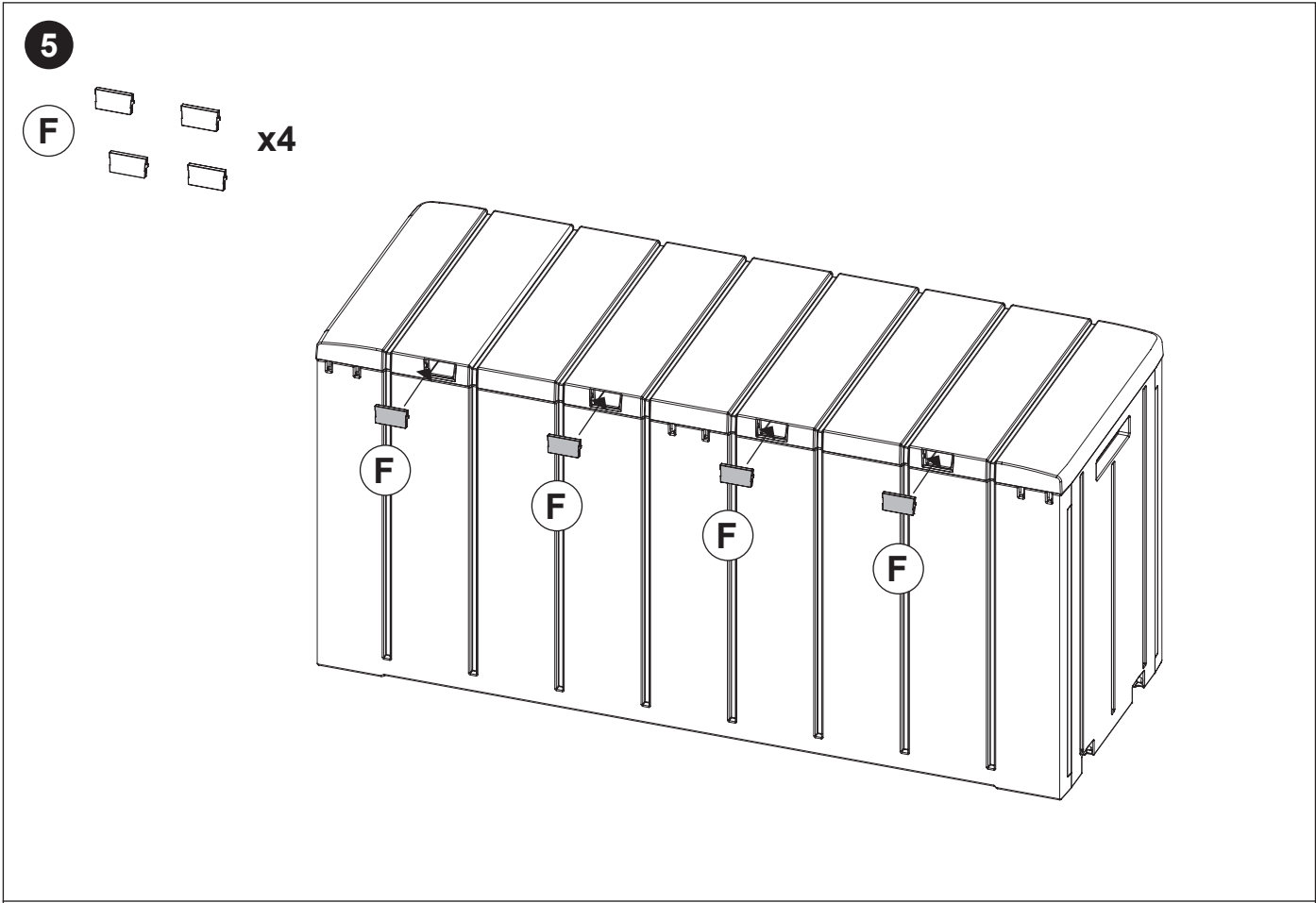

Mode d'emploi

IMPORTANT, À CONSERVER POUR CONSULTATION ULTÉRIEURE : À LIRE ATTENTIVEMENT!

Introduction

Félicitations pour l'achat de votre nouveau coffre de jardin multi-usages : Vous avez choisi un produit de haute qualité. Les instructions de montage et d'utilisation font partie intégrante de ce produit.

Veillez lire l'intégralité de ce mode d'emploi avant de procéder au montage et respecter les consignes. Ce mode d'emploi contient des informations importantes pour le montage et l'entretien. Il est donc important de conserver ce mode d'emploi en lieu sûr et de le transmettre à un éventuel propriétaire ultérieur.

Utilisation conforme

Ce coffre de jardin multi-usages convient au rangement d'objets qui ne craignent pas l'humidité et de chaises de jardin d'extérieur. Ce coffre de jardin multi-usages est conçu pour une utilisation exclusivement privée et non commerciale.

Description des pièces

Couvercle, 1x
Fond, 1x
Panneau arrière, 1x
Panneau avant, 1x
Côté, 2x
Roulette, 4x
Bouchon, 4x

Caractéristiques techniques

dimensions extérieures 117,5 x 45 x 56 cm
(L x P x H)
charge max. 220 kg

N° de référence : 821606

Pour tout renseignement complémentaire éventuel, veuillez conserver le ticket de caisse et le numéro de référence en tant que preuves de votre achat.



Consignes de sécurité

Veillez observer les consignes de sécurité suivantes. Le fabricant décline toute responsabilité pour tout dommage résultant du non respect des instructions.

Ne vous tenez pas debout, ne vous agenouillez pas et ne vous allongez pas sur le coffre de jardin multi-usages. N'utilisez pas le coffre de jardin multi-usages comme marchepied ou pour stocker des objets lourds. Dans le cas contraire, vous risquez de vous blesser ou d'endommager le produit.

Montage

Montez le coffre de jardin multi-usages conformément aux étapes de montage 1 à 6 illustrées ci-contre. Montage uniquement à température ambiante.

Consignes d'entretien

Ne nettoyez pas le coffre à l'aide de produits agressifs au risque d'endommager les surfaces et donc le coffre lui-même. Utilisez un chiffon humide et une solution savonneuse douce.



Mise au rebut :

Le matériau de l'emballage est recyclable. Mettez l'emballage au rebut conformément aux règles relatives à la protection de l'environnement et collectez les matériaux recyclables. Éliminez-les dans une déchetterie publique. Pour en savoir plus, adressez-vous à votre service de déchetterie communal.

Sommario

Contenuto/Componenti del prodotto	15
Montaggio	16
In generale	19

Contenuto/Componenti del prodotto

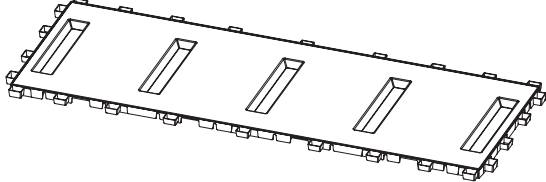
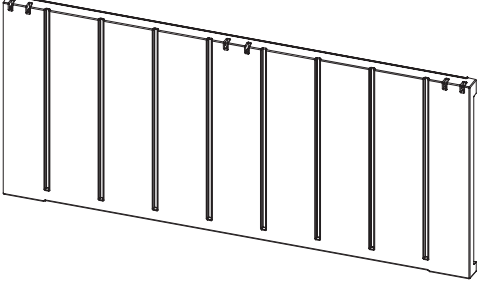
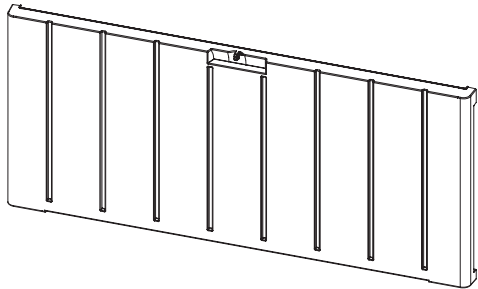
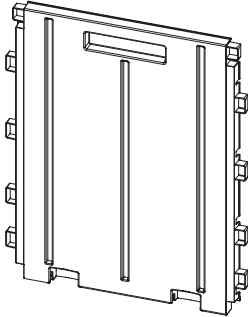
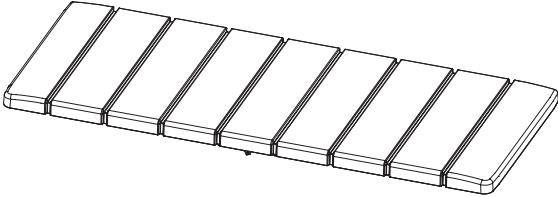
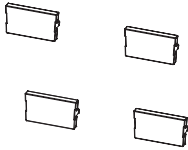
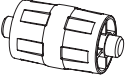
<p>A</p>  <p>x1</p>	<p>B</p>  <p>x1</p>	
<p>C</p>  <p>x1</p>	<p>D</p>  <p>x2</p>	
<p>E</p>  <p>x1</p>	<p>F</p>  <p>x4</p>	<p>G</p>  <p>x4</p>

Montaggio

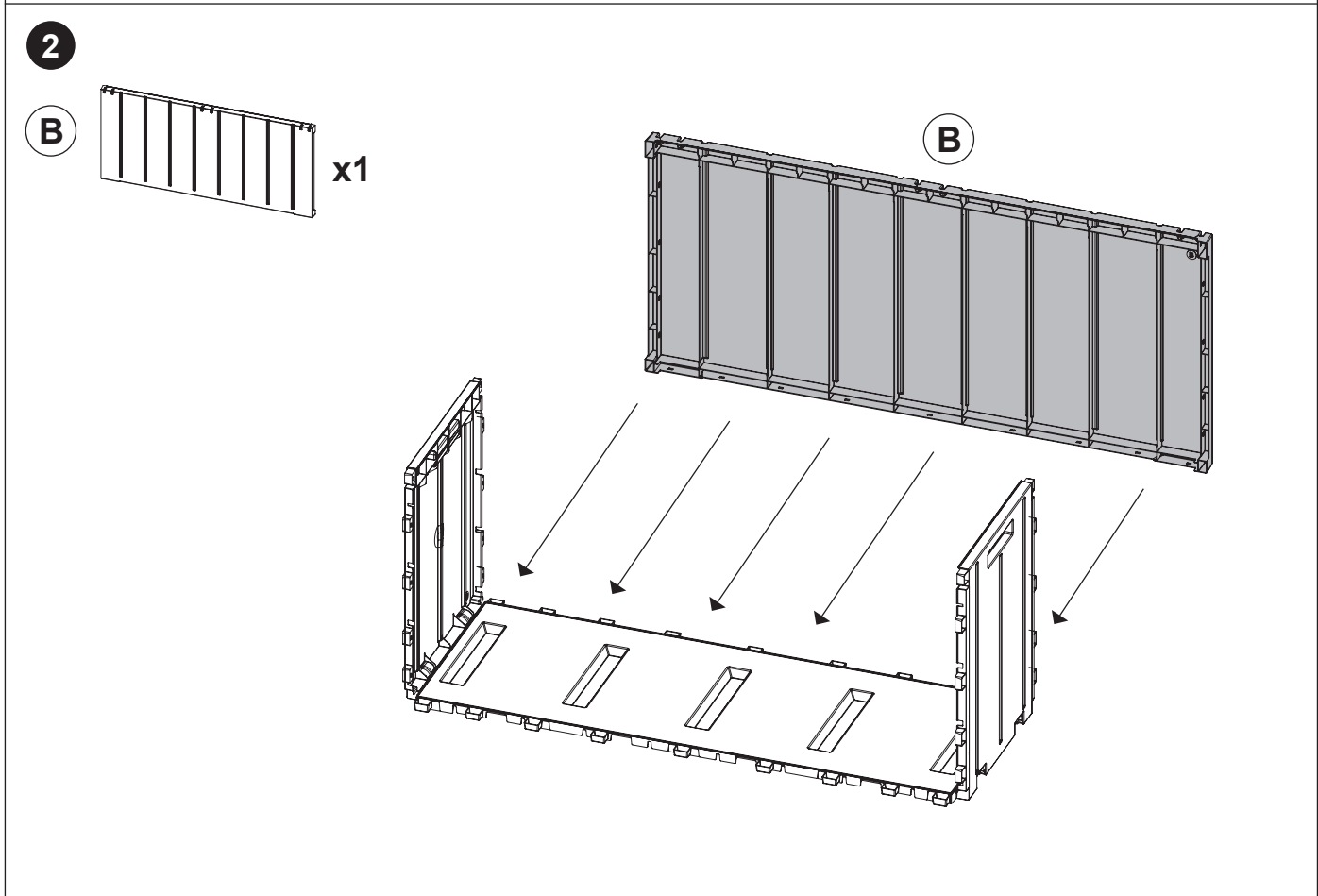
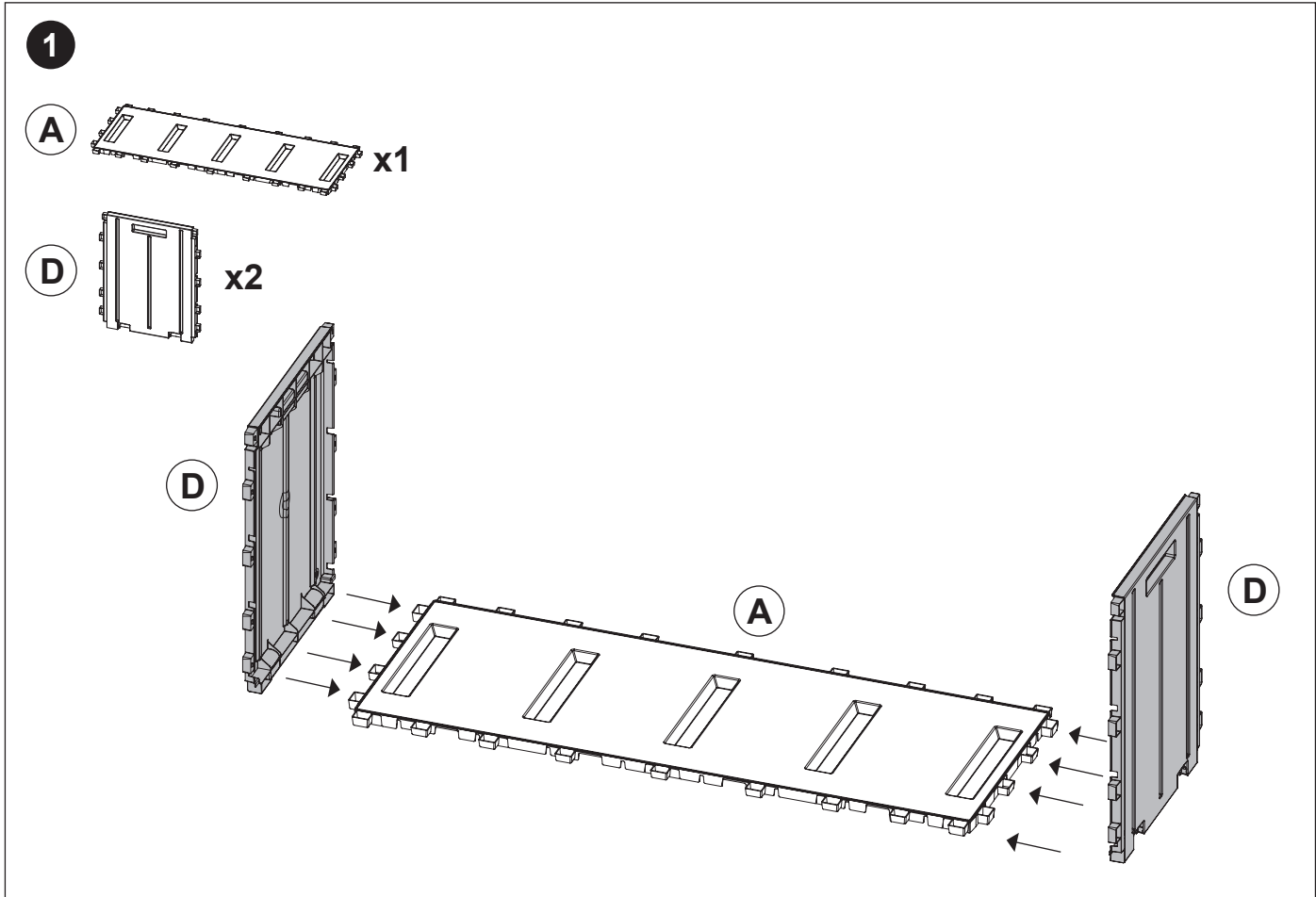

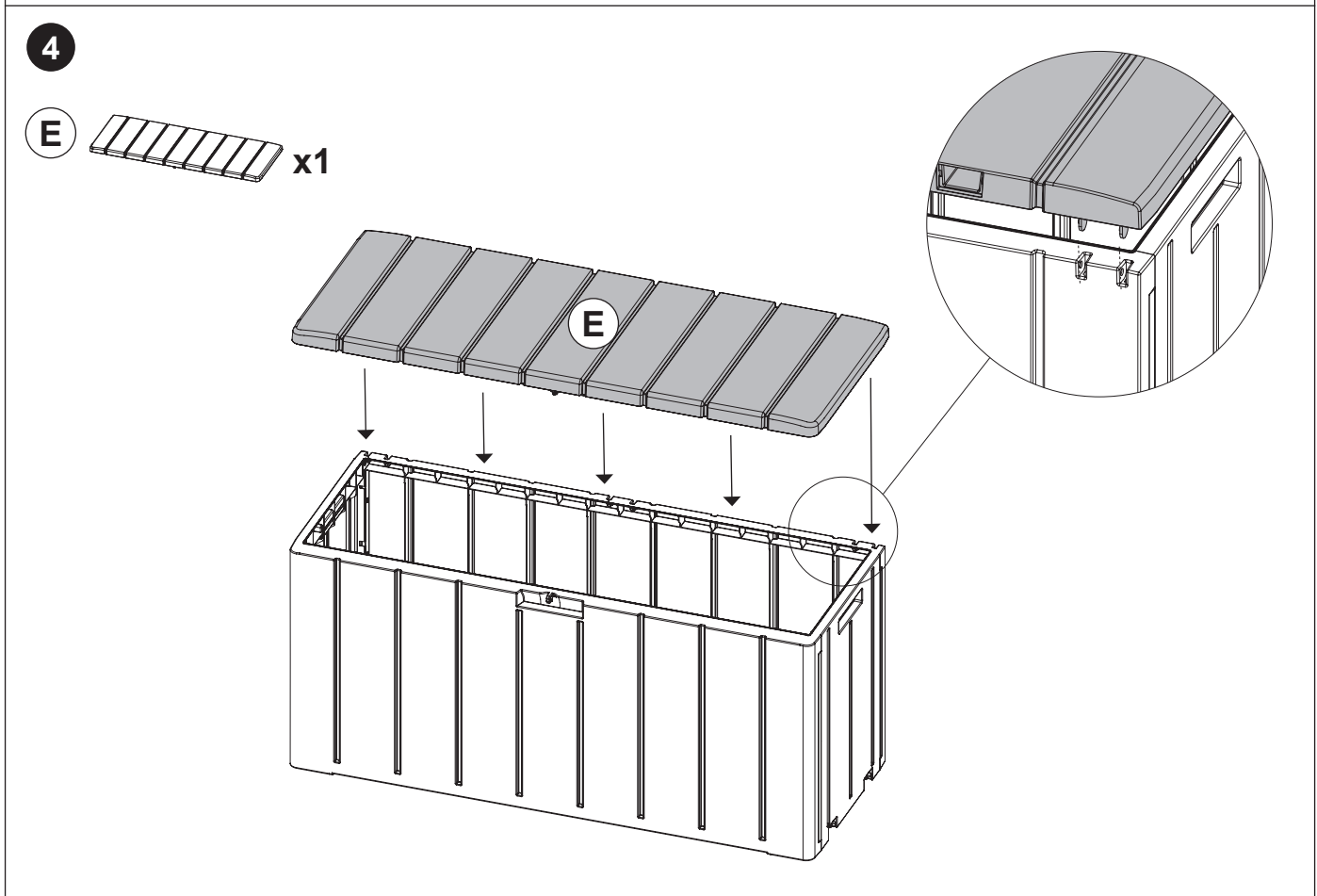
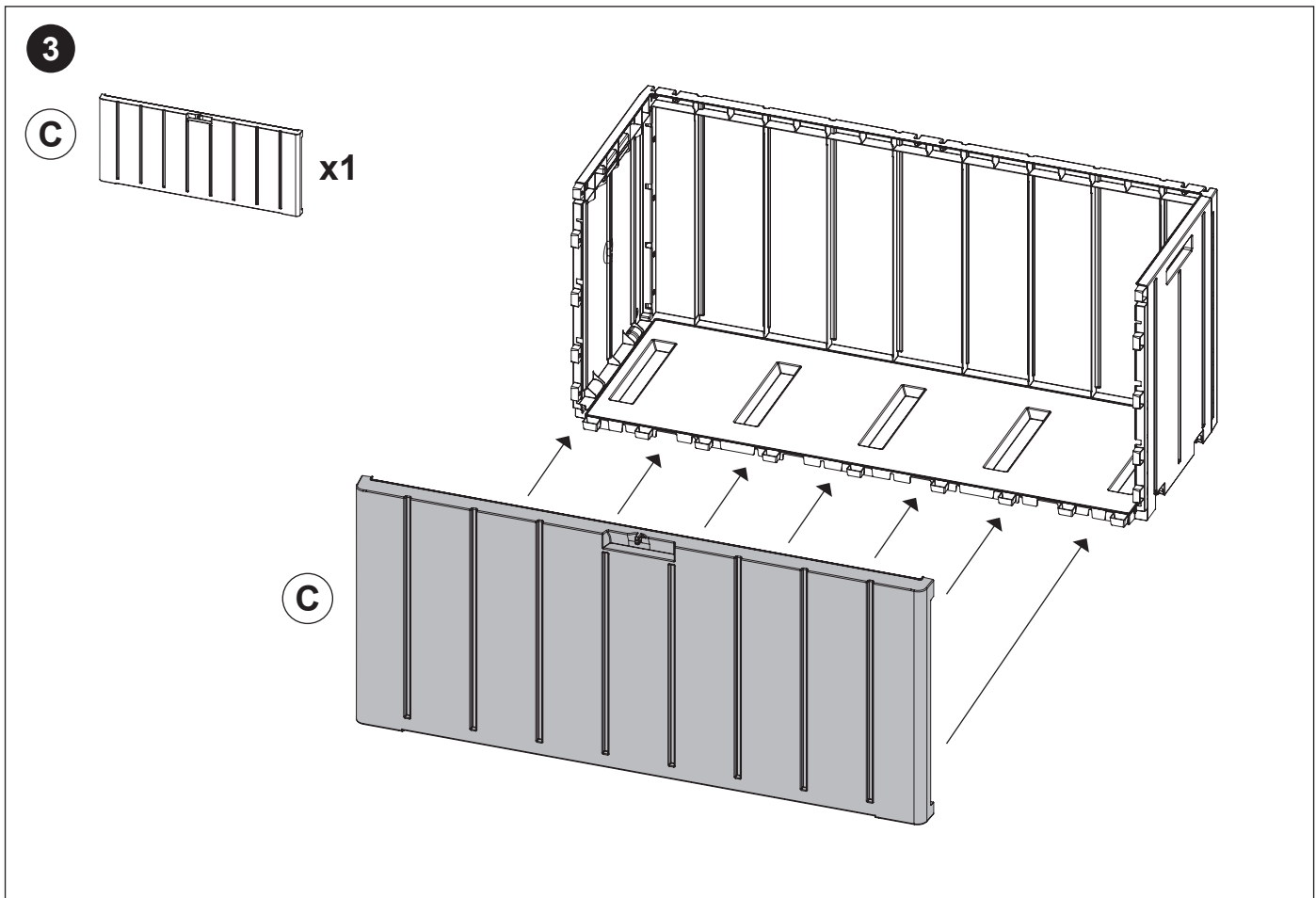

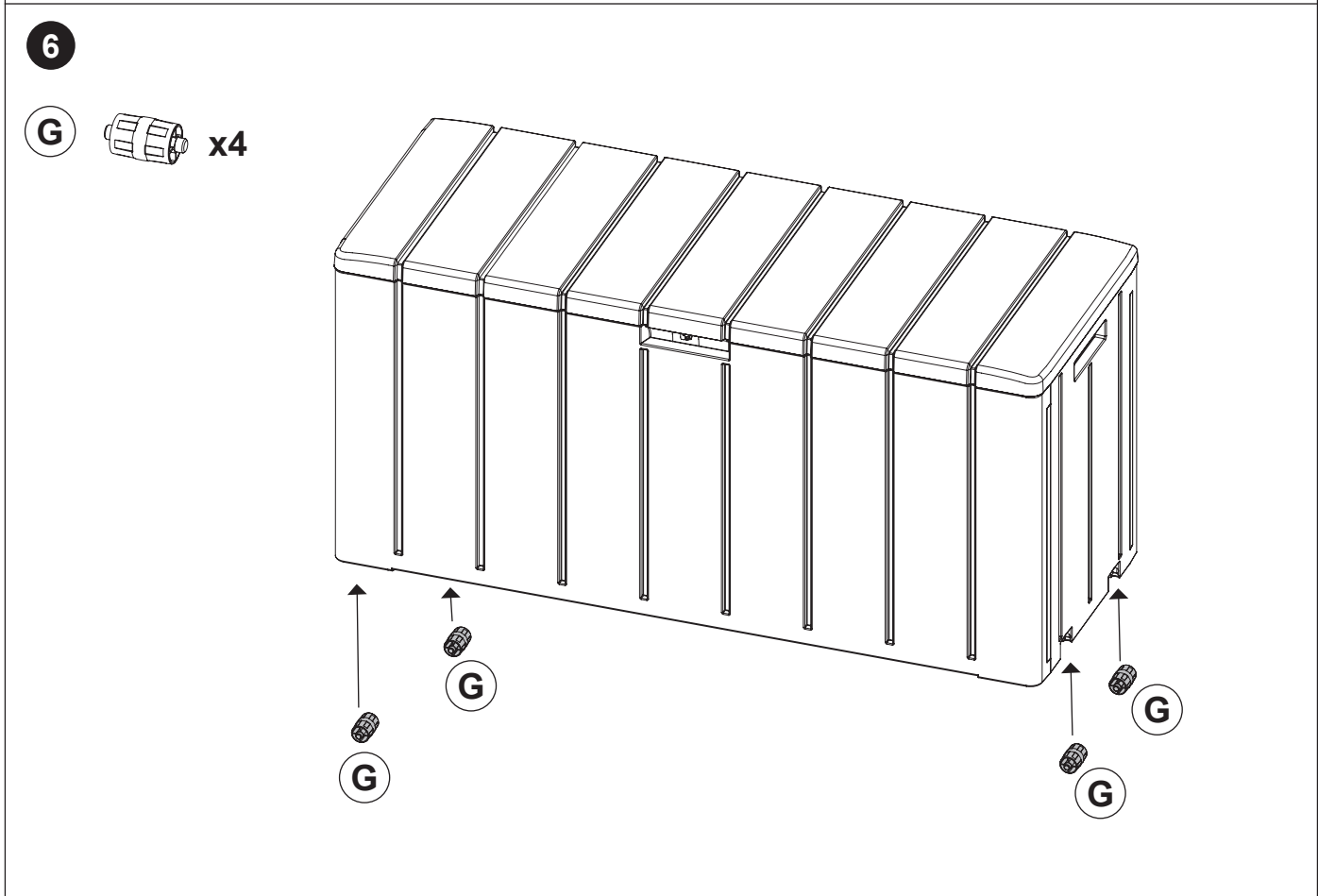
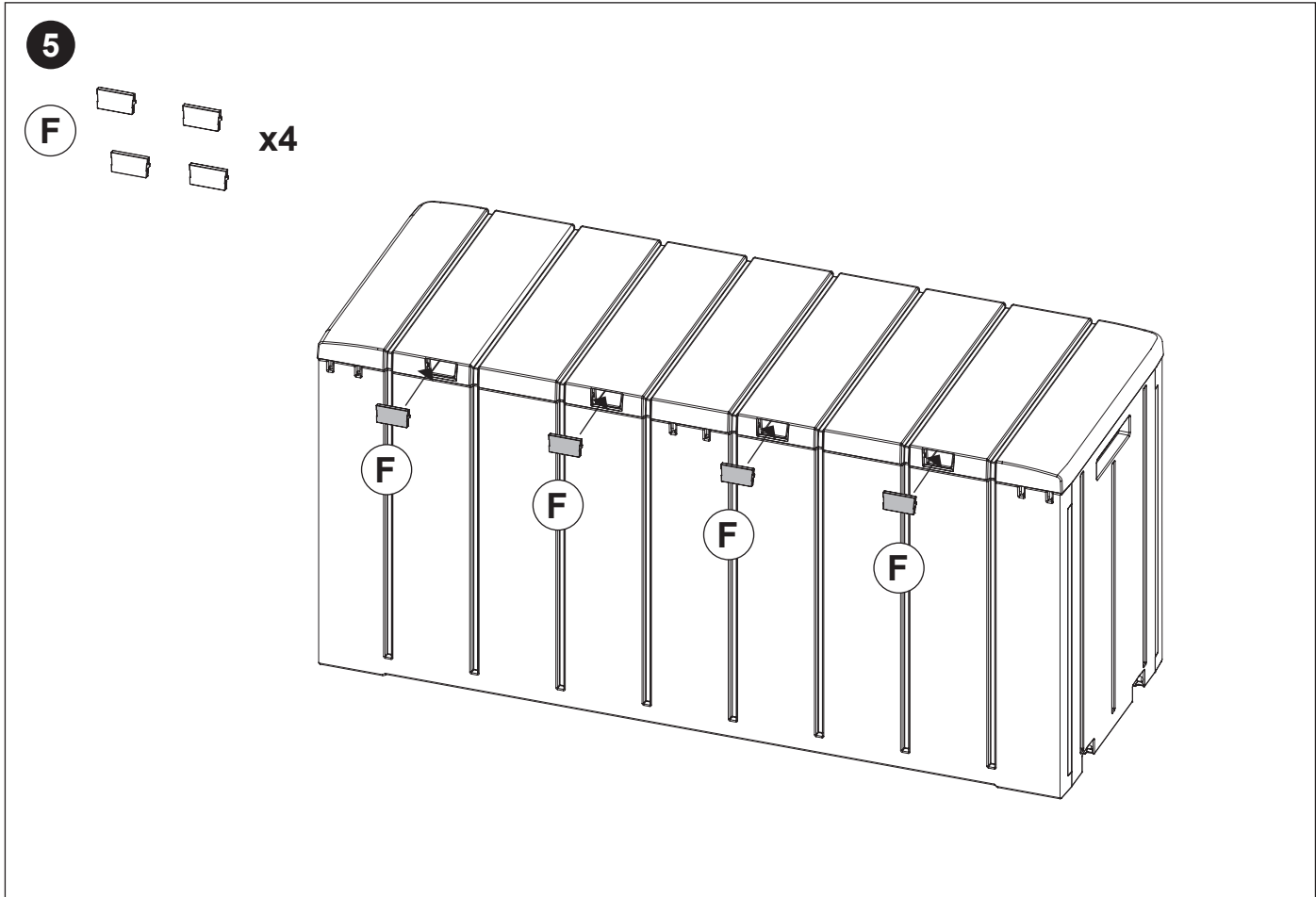

In generale

IMPORTANTE! DA CONSERVARE PER FUTURO RIFERIMENTO: LEGGERE ATTENTAMENTE!

Introduzione

Ci congratuliamo con te per l'acquisto del tuo nuovo baule multiuso, perché hai scelto un prodotto di alta qualità.

Le istruzioni di montaggio fanno parte di questo prodotto. Si prega di leggere queste istruzioni prima del montaggio e di osservare le note. Queste istruzioni contengono importanti informazioni sul montaggio e la cura. E quindi necessario conservare le istruzioni in un luogo sicuro e trasmetterle ai successivi proprietari.

Uso corretto

Il baule da giardino multiuso è adatto per riporre oggetti non sensibili all'umidità e per riporre temporaneamente le fodere per sedie da giardino. Il box portaoggetti è destinato esclusivamente a un uso privato e non è adatto per un uso commerciale.

Contenuto

Top, 1x

Fondo, 1x

Fronte, 1x

Retro, 1x

Fianco, 2x

Ruota, 4x

Tappo posteriore del top, 4x

Dati tecnici

circa 117,5 x 45 x 56 cm (L x P x H)

portata massimo circa 220 kg

Numero articolo: 821606

Si prega di tenere lo scontrino e il numero dell'articolo a portata di mano come prova di acquisto per tutte le richieste.



Sicurezza

Si prega di leggere le seguenti istruzioni di sicurezza. Il produttore non è responsabile per danni derivanti dalla mancata osservanza.

Non stare in piedi, non inginocchiarsi e non sdraiarsi sul baule multiuso. Non utilizzare il baule come ausilio per arrampicarsi o come ripiano per oggetti pesanti. In caso contrario sussiste il rischio di lesioni e/o danni al prodotto.

Montaggio

Montare il baule multiuso secondo i passaggi illustrati nelle immagini 1-6. Montaggio solo a temperatura ambiente.

Manutenzione

Non utilizzare detergenti abrasivi per la pulizia poiché potrebbero danneggiare la superficie e quindi l'articolo. Per la pulizia utilizzare un panno umido e una soluzione di sapone neutro.



Smaltimento

Il materiale di imballo è riciclabile. Smaltire l'imballo in modo ecologico e portarlo al centro di riciclaggio. Smaltire il baule in un centro di raccolta pubblico. Puoi ottenere informazioni più dettagliate dal centro di smaltimento rifiuti del tuo comune.



**(AT) (CH) VERTRIEBEN DURCH / COMMERCIALISÉ PAR /
COMMERCIALIZZATO DA / (IT) PRODUTTORE**

PLASTMECCANICA S.P.A.
VIALE DEL LAVORO 3
60030 CASTELBELLINO (AN)
ITALIEN / ITALIE / ITALIA

B04618802A00