

AEG

INSTRUCTION BOOK

K5-1-6ST
Water Kettle

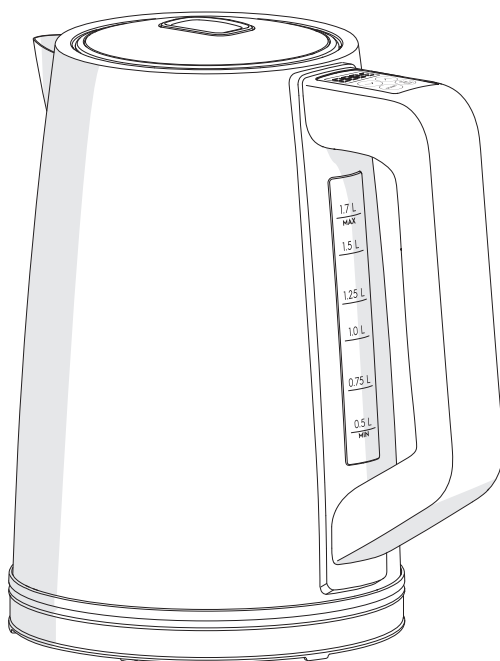

BG РЪКОВОДСТВО НА
ПОТРЕБИТЕЛЯ
NL GEBRUIKSAANWIJZING
EN INSTRUCTION BOOK

FR MODE D'EMPLOI
DE GEBRAUCHSANWEISUNG
GR ΕΓΧΕΙΡΙΔΙΟ ΟΔΗΓΙΩΝ
PT MANUAL DE INSTRUÇÕES

ES LIBRO DE INSTRUCCIONES
AR دفترچه راهنمای کاربر

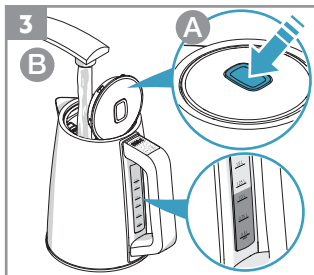
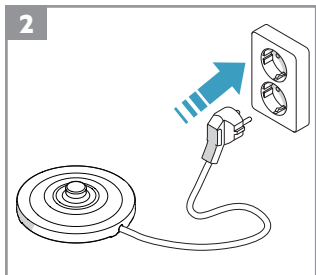
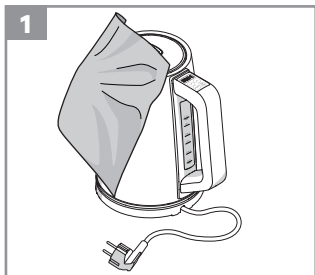
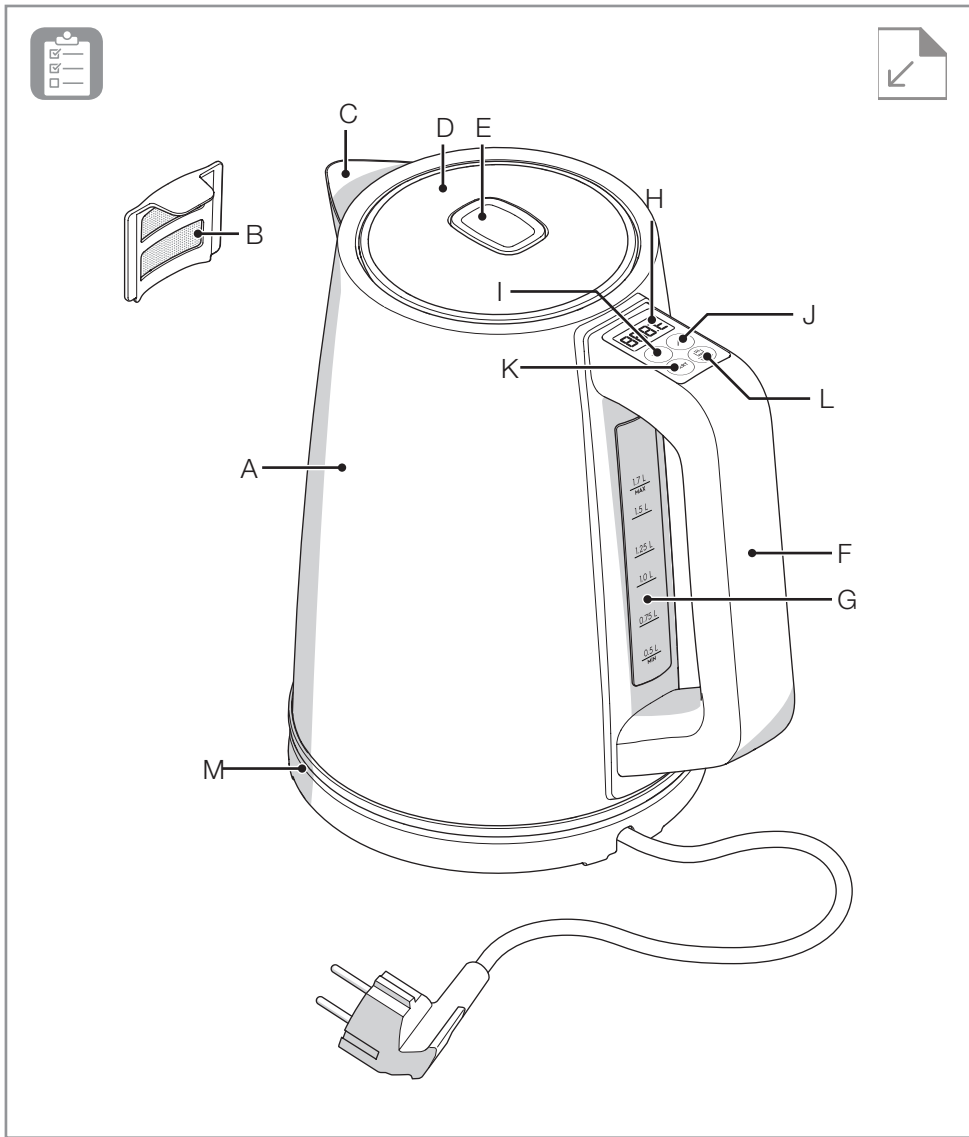

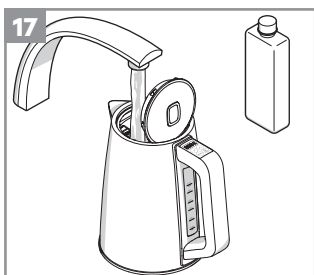
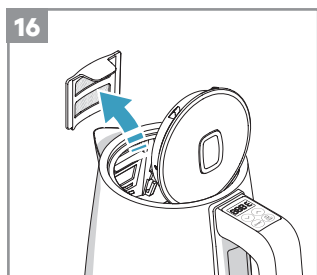
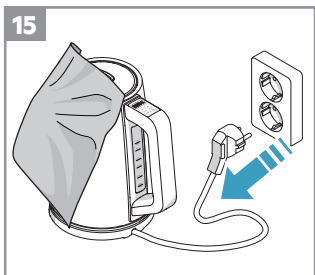
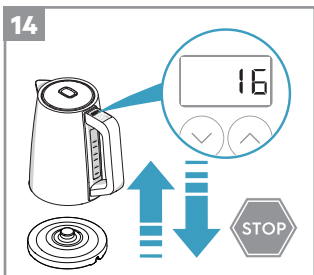
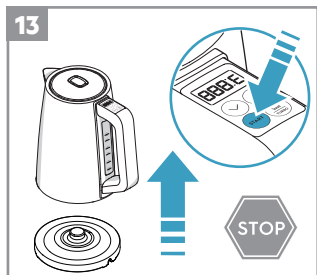
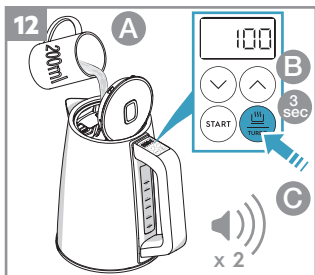
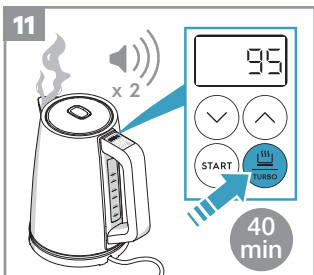
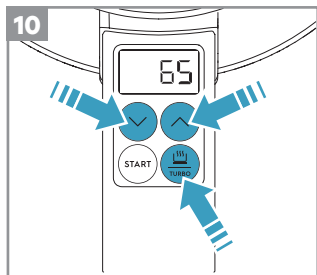
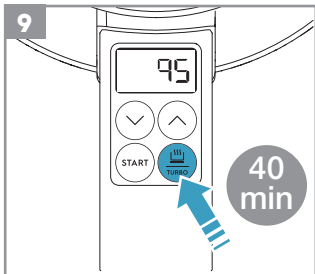
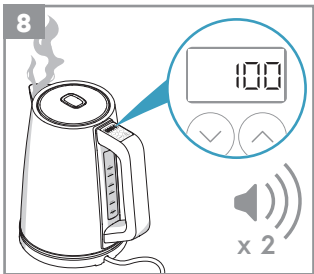
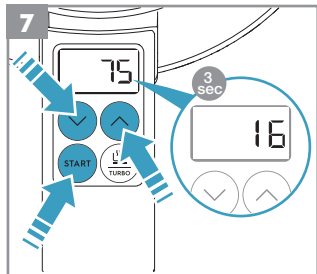
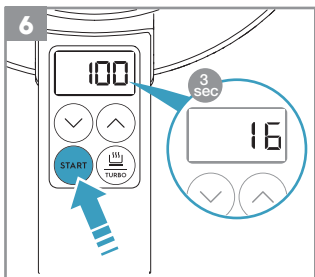
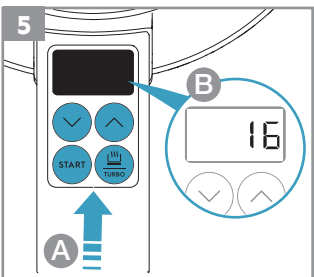
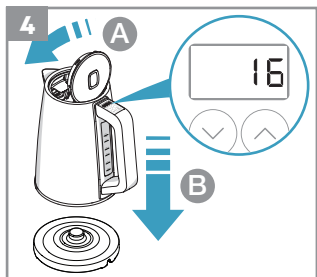

CONTENTS

БЪЛГАРСКИ	5	FRANÇAIS	16	PORTUGUÊS	28
NEDERLANDS	9	DEUTSCH	20	ESPAÑOL	32
ENGLISH	13	ΕΛΛΗΝΙΚΑ	24	عربي	36

FOR PERFECT RESULTS

Thank you for choosing this AEG product. We have created it to give you impeccable performance for many years, with innovative technologies that help make life simpler features you might not find on ordinary appliances. Please spend a few minutes reading to get the very best from it.

Visit our website to:



Get usage advice, brochures, trouble shooter, service information:
www.aeg.com/webselfservice



Register your product for better service:
www.registeraeg.com



Buy accessories and consumables for your appliance:
www.aeg.com/shop

CUSTOMER CARE AND SERVICE

When contacting Service, ensure that you have the following data available:

- Model Number
- PNC number
- Serial number

The information can be found on the rating plate.

БЪЛГАРСКИ

Благодарим Ви, че избрахте продукт на AEG! За да осигурите най-добри резултати, винаги използвайте оригинални аксесоари и резервни части на AEG. Те са създадени специално за Вашия продукт. Този продукт е проектиран с мисъл за околната среда. Всички пластмасови части са подходящи за рециклиране.

КОМПОНЕНТИ (снимка на страница 2)

- | | |
|----------------------------------|---|
| A. Кана | H. Екран |
| B. Подвижен мрежест филтър | I. Селектор за температура надолу (V) |
| C. Чучур | J. Селектор за температура нагоре (^) |
| D. Капак | K. Бутон СТАРТ |
| E. Бутон за отваряне на капака | L. Бутон за ПОДДЪРЖАНЕ НА ТОПЛИНА/
ТУРБО |
| F. Дръжка | M. Отделна основа и захранващ кабел |
| G. Индикатор за нивото на водата | |

СЪВЕТ ЗА БЕЗОПАСНОСТ

Прочетете внимателно следните инструкции преди да използвате уреда за първи път.

- Този уред може да бъде използван от деца над 8-годишна възраст, както и от лица с намалени физически, сетивни или умствени способности или от лица без опит и познания, само ако те са под наблюдение или бъдат инструктирани относно безопасната употреба на уреда и разбират възможните опасности.
- Уредите могат да се използват от лица с намалени физически, сетивни и умствени способности или лица без опит и познания, ако са под наблюдение или бъдат инструктирани относно безопасната употреба на уреда и разбират възможните опасности.
- Децата не трябва да си играят с уреда.
- Почистването и поддръжката не трябва да се извършват от деца, освен ако те не са по-големи от 8 години и са под наблюдението на възрастен.
- Съхранявайте уреда и кабела му на място, недостъпно за деца под 8 години.
- Уредът може да бъде свързан само към захранване, чието напрежение и честота отговарят на спецификациите на табелката с данни!
- Не ползвайте и не повдигайте уреда, ако
 - захранващият кабел е повреден,
 - корпусът е повреден.
- Уредът трябва да бъде свързан към заземен контакт. При необходимост може да се използва удължителен кабел, подходящ за 10 A.
- Ако уредът или захранващият кабел е повреден, той трябва да се смени от производителя, негов сервизен агент или лице със сходна квалификация, за да се избегнат опасности.
- Винаги поставяйте уреда върху плоска, равна повърхност.
- Никога не оставяйте уреда без наблюдение, докато е свързан към електрическата мрежа.



- Всеки път след употреба и преди почистване и поддръжка, уредът трябва да се изключва, а щепселът да се изважда от контакта.
- Уредът и аксесоарите се нагряват по време на работа. Използвайте само посочените дръжки и копчета. Оставете уреда да изстине преди почистване или съхранение.
- Не потапяйте уреда във вода или друга течност.
- Не използвайте и не поставяйте уреда върху гореща повърхност или близо до източник на топлина.
- Предупреждение: Избягвайте разливи върху конектора.
- Внимание: По повърхността на нагрявания елемент има остатъчна топлина след употреба.
- Захранващият кабел не трябва да влиза в контакт с горещи части на уреда.
- Този уред е предназначен само за домашна употреба. Производителят не носи отговорност за евентуални щети, причинени от неподходяща или неправилна употреба.
- Внимание: Ако каната за вода е препълнена, има опасност врящата вода да започне да излиза от каната и да причини опарване или изгаряне! Затова никога не пълнете каната над маркировката за максимум.
- Никога не работете с уреда, когато капакът е отворен.
- Използвайте каната за вода само за затопляне на вода!
- Каната за вода може да се използва само с доставената стойка.
- Захранващият кабел или други неща не трябва да докосват ключа за захранването. Неспазването на това правило може да доведе до неправилна работа на функцията за автоматично изключване и до риск от прегряване или пожар.
- Докато водата кипи, избягвайте контакт с парата от чучура, когато водата кипи или веднага след като каната се изключи. Не се притеснявайте да отворите капака.

Този уред е предназначен за домашна употреба и подобни приложения, като:

- кухненски помещения за персонала в магазини, офиси и други работни среди;
- ферми;
- клиенти в хотели, мотели и други помещения от жилищен тип;
- места за настаняване, предлагащи легло и закуска.

Повърхността със символ  **Обърнете внимание, че горещата повърхност може да се нагорещи по време на употреба.**

НАЧАЛО (СНИМКА НА СТРАНИЦА 2-3)

- 1 Преди първа употреба избършете вътрешната и външната страна на каната за вода с влажна кърпа.
- 2 Поставете основата на твърда и равна повърхност. Включете захранващия кабел в стенен контакт. Можете да навиете излишния кабел в долната част основата.





BG

NL

EN

FR

DE

GR

PT

ES

AR

- 3 Натиснете бутона, за да отворите капака и налейте вода в каната. Уверете се, че нивото на водата се вижда в индикатора за ниво на водата, но не надвишава маркировката за максимум. Напълнете поне 0,5 л вода, за да сте сигурни, че температурата, показана на екрана, ще бъде достигната. Препоръчителни температури: 40-60°C за бебешка храна, 80°C за деликатни чайове (зелен/бял), 90°C за разтворимо кафе или супа, 100°C за перфектен черен чай
- 4 Затворете капака и се уверете, че щраква правилно. Поставете каната за вода върху основата. Температурата на водата се показва на екрана. Ако каната не работи 5 минути, екранът се изключва/става черен.
- 5 Когато екранът се изключи/стане черен, натиснете който и да е бутон, за да включите екрана, който ще покаже температурата на водата.
- 6 Натиснете бутона СТАРТ, за да започне затопляне на водата до 100°C. Екранът показва 100°C и след 3 секунди показва температурата на водата в реално време.
- 7 За затопляне на водата до избраната температура (без да кипва): Натиснете бутоните **V** или **Λ**, за да изберете температурата. Натиснете бутона СТАРТ, за да започне затопляне на водата. 3 секунди след достигане на избраната температура, екранът ще покаже температурата на водата в реално време.
- 8 Когато водата кипне или избраната температура бъде достигната, каната за вода издава звуков сигнал 2 пъти и се изключва автоматично.
- 9 Натиснете бутона за ПОДДЪРЖАНЕ НА ТОПЛИНА/ТУРБО и поддържайте температура на водата 95°C в продължение на 40 минути.
- 10 За затопляне на водата до избрана температура и за да я поддържате топла на избраната температура: Натиснете бутоните **V** или **Λ**, за да изберете температура. След това натиснете бутона за ПОДДЪРЖАНЕ НА ТОПЛИНА/ТУРБО.
- 11 Когато сте избрали програмата ПОДДЪРЖАНЕ НА ТОПЛИНА, при достигане на избраната температура, каната за вода издава звуков сигнал 2 пъти и поддържа водата топла на избраната температура в продължение на 40 минути.
- 12 За да кипнете само 1 чаша вода, напълнете каната за вода с 1 чаша вода (прибл. 200 мл) и натиснете продължително бутона ПОДДЪРЖАНЕ НА ТОПЛИНА/ТУРБО за 3 секунди. Когато водата кипне, каната за вода издава звуков сигнал 2 пъти и се изключва автоматично.
- 13 Функцията за автоматично изключване. Когато водата кипне или каната се премести от основата, тя ще се изключи автоматично. **Ако желаете да спрете по средата на процеса на затопляне/поддържане на топлина, просто натиснете отново бутона СТАРТ или бутона за ПОДДЪРЖАНЕ НА ТОПЛИНА/ТУРБО.** Бялата LED светлина на бутона СТАРТ или на бутона ПОДДЪРЖАНЕ НА ТОПЛИНА/ТУРБО показва, че каната работи.
- 14 Когато каната се вдигне от основата и след това се постави обратно на нея, екранът ще покаже температурата на водата в реално време и ще се изключи/ще стане черен след 5 минути.

ПОЧИСТВАНЕ И ГРИЖА

- 15 Преди почистване винаги изключвайте уреда от контакта. Никога не изплаквайте и не потапяйте каната за вода или основата във вода. Просто избършете с влажна кърпа без да използвате абразивни почистващи препарати. От време на време изплаквайте каната с чиста вода.
- 16 За да почистите мрежестия филтър, хванете цедката и я извадете. Почистване на нагреващата плоча – по основата могат да се появят повърхностни петна от ръжда. Отстранете ги с почистващ препарат за инокс.
- 17 Отстраняването на котлен камък е препоръчително да се извършва редовно, в зависимост от твърдостта на водата. Напълнете каната с вода и препарат за отстраняване на котлен камък според инструкциите на продукта за отстраняване на котлен камък. Не кипвайте разтвора, защото може да се образува пяна. След това изплакнете обилно каната с прясна вода.

Наслаждавайте се на Вашия нов продукт от AEG!



ОТСТРАНЯВАНЕ НА НЕИЗПРАВНОСТИ

ПРОБЛЕМ	ВЪЗМОЖНА ПРИЧИНА	РЕШЕНИЕ
Уредът се изключва преди кипене.	Има твърде много котлен камък в основата на каната за вода.	Извършете процедурата за отстраняване на котлен камък.
Уредът не се изключва.		Затворете капака, докато се заключи Поставете цедката правилно.
Уредът не може да се включи	След работа с малко или без вода, уредът не се е охладил достатъчно.	Оставете да се охлади за кратко и опитайте отново.
Екранът показва код за грешка „Е3“	Термостатът е прегреял	Изключете машината, за да се охлади или добавете вода отново
Аларма на каната, индикаторът на бутона „СТАРТ“ мига	NTC е дал на късо или е изключен	Върнете машината в сервисния център
Температурата на водата е по-ниска от настройката.	Температурният сензор е покрит със замърсявания, след като каната за вода е използвана неправилно за затопляне на други храни/напитки, различни от вода.	Почистете температурния сензор - частта с форма на щифт, разположена в долната част на вътрешността на резервоара на каната.
	В програма „ТУРБО“, количеството вода е повече от 200 мл	В програма ТУРБО, количеството вода е под 200 мл

ИЗХВЪРЛЯНЕ

Рециклирайте материалите със символа  . Поставяйте опаковките в съответните контейнери, за да ги рециклирате. Помогнете за опазването на околната среда и човешкото здраве и рециклирайте отпадъците от електрически и електронни уреди.

Не изхвърляйте уреди, маркирани със символа  заедно с домакинските отпадъци. Върнете продукта в местното депо за рециклиране или се свържете с общинската служба.

АЕГ си запазва правото да променя продукти, информация и спецификации без предизвестие.

NEDERLANDS

Bedankt dat je voor een AEG-product hebt gekozen. Om de beste resultaten te garanderen, moet je altijd originele accessoires en reserveonderdelen van AEG gebruiken. Ze zijn speciaal voor jouw product ontworpen. Dit product is ontworpen met het milieu in het achterhoofd. Alle plastic onderdelen zijn gemarkeerd voor recyclingsdoeleinden.

COMPONENTEN (Afbeelding pagina 2)

- | | |
|-----------------------------|--|
| A. Kan | H. Display |
| B. Verwijderbaar gasfilter | I. Thermostaatknop omlaag (∨) |
| C. Tuit | J. Thermostaatknop omhoog (∧) |
| D. Deksel | K. START-knop |
| E. Knop om deksel te openen | L. Knop voor WARM HOUDEN/TURBO |
| F. Handgreep | M. Aparte basis en elektriciteitskabel |
| G. Waterniveau-indicator | |

VEILIGHEIDSADVIES

Lees de volgende instructies zorgvuldig door voordat je het apparaat voor het eerst gebruikt.

- Dit apparaat kan worden gebruikt door kinderen van 8 jaar en ouder en door mensen met een beperkt lichamelijk, zintuiglijk of verstandelijk vermogen of een gebrek aan ervaring en kennis, indien zij onder toezicht staan of instructies hebben gekregen over het veilige gebruik van het apparaat en indien zij de mogelijke gevaren begrijpen.
- Apparaten kunnen worden gebruikt door personen met beperkte lichamelijke, zintuiglijke of verstandelijke vermogens of een gebrek aan ervaring en kennis, mits zij onder toezicht staan of instructie hebben gekregen over het veilige gebruik van het apparaat en als zij de mogelijke gevaren begrijpen.
- Kinderen mogen niet met het apparaat spelen.
- Reiniging en onderhoud mag niet worden uitgevoerd door kinderen, tenzij ze ouder zijn dan 8 jaar en onder toezicht staan.
Houd het apparaat en het snoer buiten het bereik van kinderen jonger dan 8 jaar.
- Het apparaat mag alleen worden aangesloten op een stroomtoevoer waarvan de spanning en frequentie voldoen aan de specificaties op het typeplaatje!
- Het apparaat niet gebruiken of oppakken indien
 - de aanvoerkabel beschadigd is,
 - de behuizing beschadigd is.
- Het apparaat mag alleen worden aangesloten op een geaard stopcontact. Indien nodig, kan er een verlengkabel die geschikt is voor 10 A worden gebruikt.
- Indien het apparaat of het netsnoer beschadigd is, moet het worden vervangen door de fabrikant, zijn serviceagent of een dergelijk gekwalificeerd persoon om gevaar te voorkomen.
- Plaats het apparaat altijd op een plat, vlak oppervlak.
- Laat het apparaat nooit onbeheerd achter wanneer het is aan aangesloten op het voedingsnet.
- Elke keer na gebruik moet het apparaat worden uitgeschakeld en de netstekker worden uitgetrokken, voorafgaand aan het reinigen en onderhouden.



- Het apparaat en de accessoires worden heet tijdens de werking. Gebruik alleen speciale handgrepen en knoppen. Geef het de tijd om af te kolen voor reiniging of opslag.
- Dompel het apparaat niet onder in water of een andere vloeistof.
- Gebruik of plaats het apparaat niet op een warm oppervlak of bij een warmtebron in de buurt.
- Waarschuwing: Vermijd lekkage op de stekker.
- Let op: Het oppervlak van het verwarmingselement geeft na gebruik restwarmte.
- De elektriciteitskabel mag niet in contact komen met warme onderdelen van het apparaat.
- Dit apparaat is uitsluitend bedoeld voor huishoudelijk gebruik. De producent is niet aansprakelijk voor mogelijke schade die wordt veroorzaakt door ongepast of onjuist gebruik.
- Let op: Als de waterkoker te vol is, is er een risico dat het kokende water eruit spettert; dit kan verschroeiingen en verbrandingen veroorzaken! Vul daarom de waterkoker nooit boven de markering voor maximaal.
- Gebruik het apparaat nooit met open deksel.
- Gebruik de waterkoker alleen voor het verwarmen van water!
- De waterkoker kan alleen worden gebruikt met de bijgeleverde houder.
- De elektriciteitskabel of ander onderdeel mag de stroomschakelaar niet aanraken. Als dit wel het geval is, kan het zijn dat de automatische uitschakelfunctie niet correct werkt en wordt daarmee een risico op oververhitting of brand veroorzaakt.
- Vermijd contact met de stoom uit de tuit die tijdens het koken of net nadat het is uitgeschakeld uit de tuit komt. Haal gerust het deksel weg.

Dit apparaat is bedoeld voor huishoudelijk gebruik en soortgelijke toepassingen zoals:

- personeelskeukens in winkels, kantoren en andere werkomgevingen;
- boerderijen;
- door gasten in hotels, motels en andere verblijfsruimtes of omgevingen;
- van het type bed & breakfast.

Het oppervlak met symbool:  **Voorzichtig, hete oppervlakken kunnen tijdens het gebruik heet worden.**

AAN DE SLAG (Afbeelding pagina 2-3)

- 1** Veeg voor het eerste gebruik de binnenkant en buitenkant van de waterkoker af met een vochtige doek.
- 2** Plaats de basisunit op een stevig en vlak oppervlak. Steek de stekker in het stopcontact. Overtollige kabel kan in de bodem van de basisunit worden opgewonden.
- 3** Druk op de knop om het deksel te openen, giet water in de waterkoker. Zorg dat het waterniveau zichtbaar is in de water-niveau-indicator, maar niet voorbij de max.-markering gaat. Vul met ten minste 0,5 l water om te zorgen dat de temperatuur die wordt weergegeven op het display betrouwbaar is. Aanbevolen temperaturen: 40-60°C voor flesvoeding voor babys, 80°C voor delicate theesoorten (groen/wit), 90°C voor instantkoffie of -soep, 100°C voor perfecte zwarte thee
- 4** Sluit het deksel en zorg dat het goed vastklikt. Plaats de waterkoker op de basis. Het display geeft de watertemperatuur weer. Als het 5 minuten uit is, wordt het display zwart.
- 5** Als het display uit/zwart is, kun je op een knop drukken en dan gaat het display weer aan en toont de watertemperatuur.
- 6** Druk op de START-knop en verwarm het water tot 100 °C. Het display toont 100 °C en na 3 seconden toont het de realtime watertemperatuur.





- 7** Om het water te verwarmen tot de gekozen temperatuur (niet kokend): Druk op de toetsen ∇ of \blacktriangle om de temperatuur te kiezen. Druk op de START-knop om het water te verwarmen. Na 3 secondes schakelt het display van de geselecteerde temperatuur naar de daadwerkelijke watertemperatuur.
- 8** Wanneer het water kookt of de gekozen temperatuur wordt bereikt, piept de ketel 2 keer en schakelt deze automatisch uit.
- 9** Druk op de WARM HOUDEN/TURBO-knop en houd hem 40 minuten lang warm op 95 °C.
- 10** Om water tot de geselecteerde temperatuur te verwarmen en warm te houden bij de gekozen temperatuur: Druk op de toetsen ∇ of om de temperatuur \blacktriangle te selecteren en druk vervolgens op de toets WARM HOUDEN/TURBO.
- 11** Als de geselecteerde temperatuur is bereikt, piept de ketel onder het programma WARM HOUDEN 2 keer. Het water blijft dan gedurende 40 minuten warm op de geselecteerde temperatuur.
- 12** Om slechts 1 kopje water te koken, vul je de waterkoker met 1 kopje water (ongeveer 200 ml). Vervolgens houd je de WARM HOUDEN/TURBO-knop 3 seconden lang ingedrukt. Als het water kookt, piept de waterkoker 2 keer en schakelt dan automatisch uit.
- 13** De automatische uitschakelfunctie. Als het water heeft gekookt of de waterkoker wordt van de basis gehaald, schakelt het automatisch uit. Als je de waterkoker midden in het verwarmings-/warmhoudproces wilt stoppen, druk je nogmaals op de knop START of WARM HOUDEN/TURBO. Het witte LED-lampje op de knop START of WARM HOUDEN/TURBO geeft aan dat het bezig is.
- 14** Als de waterkoker wordt opgetild en terug wordt gezet op de basis, toont het display de daadwerkelijke watertemperatuur en gaat na 5 minuten uit/op zwart.

ONDERHOUD EN REINIGEN

- 15** Trek de stekker altijd uit het stopcontact voordat je het apparaat reinigt. Dompel of spoel de waterkoker of basisunit niet in water. Alleen afvegen met een vochtige doek, gebruik geen schurende reinigingsmiddelen. Spoel de waterkoker zo nu en dan om met schoon water.
- 16** Om het gaasfilter te reinigen, pak je het inzetstuk van de zeef vast en til je het eruit. Reinigen van de opwarmplaat; er kunnen oppervlakkige vlekken of roest verschijnen op de basisunit. Verwijder met een reinigingsmiddel voor roestvrijstaal.
- 17** Het wordt aanbevolen om regelmatig te ontkalken, afhankelijk van de waterhardheid. Vul de waterkoker met water en ontkalk volgens de instructies van het ontkalkingsmiddel. Laat de oplossing niet koken, want dan kan het overschuimen. Spoel daarna de waterkoker grondig met vers water.

Veel plezier met je nieuwe AEG-product!

PROBLEEMEN OPLOSSEN

PROBLEEM	OGELIJKE OORZAAK	OPLOSSING
Het apparaat schakelt voor koken uit.	Te veel kalk op de basis van de waterkoker.	Voer de ontkalkingsprocedure uit.
Het apparaat schakelt niet uit.		Sluit het deksel tot je een klik hoort
		Zorg dat het filter goed zit.
Het apparaat kan niet worden ingeschakeld	Na gebruik met weinig of geen water is het apparaat niet voldoende afgekoeld.	Geef het een korte tijd om af te koelen en probeer het opnieuw.
Op het display verschijnt de foutcode "E3"	De thermostaat is oververhit	Schakel het apparaat uit om af te koelen of voeg opnieuw water toe
Alarm waterkoker, lampje "START"-knop knippert	De NTC is kortgesloten of losgekoppeld	Stuur het apparaat terug naar het servicecentrum







PROBLEEM	OGELIJKE OORZAAK	OPLOSSING
De watertemperatuur is lager dan de instelling.	De temperatuursensor raakt bedekt met vuil na verkeerd gebruik van de ketel die andere voedingsmiddelen/dranken dan water verwarmt.	Reinig de temperatuursensor, een penvormig onderdeel, dat zich in de bodem van de inwendige keteltank bevindt.
	Onder TURBO-programma, het watervolume is meer dan 200 ml	Onder TURBO-programma, het watervolume is minder dan 200 ml

VERWIJDERING



Recycle de materialen met het symbool . Plaats de verpakking in de juiste containers om het te recyclen. Bescherm het milieu en de volksgezondheid en recycle het afval van elektrische en elektronische apparaten.



Gooi apparaten gemarkeerd met het symbool niet weg  met het huishoudelijk afval. Breng het product naar de milieustraat bij je in de buurt of neem contact op met de gemeente.

AEG behoudt zich het recht voor om producten, informatie en specificaties zonder kennisgeving te wijzigen.



ENGLISH

Thank you for choosing an AEG product. In order to ensure the best results, always use original AEG accessories and spare parts. They have been designed especially for your product. This product is designed with the environment in mind. All plastic parts are marked for recycling purposes.

COMPONENTS (Picture page 2)

- | | |
|--------------------------|----------------------------------|
| A. Jug | H. Display |
| B. Removable mesh filter | I. Temperature selector down (▼) |
| C. Spout | J. Temperature selector up (▲) |
| D. Lid | K. START button |
| E. Opening lid button | L. KEEP WARM/TURBO button |
| F. Handle | M. Separate base and mains cable |
| G. Water level indicator | |

SAFETY ADVICE

Read the following instructions carefully before using the appliance for the first time.

- This appliance can be used by children aged from 8 years and above and persons with reduced physical, sensory or mental capabilities or lack of experience and knowledge if they have been given supervision or instruction concerning use of the appliance in a safe way and understand the hazards involved.
- Appliances can be used by persons with reduced physical, sensory or mental capabilities or lack of experience and knowledge if they have been given supervision or instruction concerning use of the appliance in a safe way and if they understand the hazards involved.
- Children shall not play with the appliance.
- Cleaning and user maintenance shall not be made by children unless they are older than 8 and supervised.
- Keep the appliance and its cord out of reach of children less than 8 years old.
- The appliance may only be connected to a power supply whose voltage and frequency comply with the specifications on the rating plate!
- Never use or pick up the appliance if
 - the supply cord is damaged,
 - the housing is damaged.
- The appliance must only be connected to an earthed socket. If necessary an extension cable suitable for 10 A can be used.
- If the appliance or the supply cord is damaged, it must be replaced by the manufacturer, its service agent or similarly qualified person, in order to avoid hazard.
- Always place the appliance on a flat, level surface.
- Never leave the appliance unattended while connected to the supply mains.
- The appliance must be switched off and the mains plug withdrawn each time after use, before cleaning and maintenance.
- The appliance and accessories become hot during operation. Use only designated handles and knobs. Allow to cool down before cleaning or storage.
- Do not immerse the appliance in water or any other liquid.
- Do not use or place the appliance on a hot surface or near source of heat.
- Warning: Avoid spillage on the connector.



- Attention: The heating element surface is subject to residual heat after use.
- The mains cable must not come into contact with any hot parts of the appliance.
- This appliance is intended for domestic use only. The manufacturer cannot accept any liability for possible damage caused by improper or incorrect use.
- Attention: If the kettle is overfilled there is a risk that the boiling water may spray out, which could scald or burn! Therefore never fill the kettle above the maximum marking.
- Never operate appliance with open lid.
- Only use the kettle for heating water!
- The kettle can only be used with the stand provided.
- The mains cable or anything else must do not touch the power switch. Failure to do so could result in the auto shut off function not to work correctly and therefore in a risk of overheating or fire.
- While water boiling, avoid contacting with steam from the spout when water is boiling or just after it has switched off. Do not be anxious to uncover the lid.

This appliances is intended to be used in household and similar applications such as:

- staff kitchen areas in shops, offices and other working environments;
- farm houses;
- by clients in hotels, motels and other residential type environments;
- bed and breakfast type environments.

The surface with symbol  Caution, hot surface are liable to get hot during use.

GETTING STARTED (Picture page 2-3)

- 1 Before first use**, wipe the inside and outside of the kettle with a damp cloth.
- 2 Place the base unit** on a firm and flat surface. Plug the mains plug into a wall socket. Redundant cord can be wound into the bottom of base unit.
- 3 Press the button to open the lid**, pour water into the kettle. Make sure water level is visible in the water level indicator, but not exceeding the Max. mark. **Fill at least 0,5 L water to ensure that the temperature shown on the display is reliable.**
Recommended temperatures:
40-60 °C for baby mixtures
80 °C for delicate teas (green/white)
90 °C for instant coffee or soup
100 °C for perfect black tea
- 4 Close the lid** and make sure it snaps in correctly. **Place the kettle onto the base.** The display shows the water temperature. After 5 minutes without operation, the display turns off/black.
- When the display is off/black, **press any button and turn on the display**, which shows the water temperature.
- 6** Press the START button and start heat the water to 100 °C. The display shows 100 °C and after 3 seconds it shows the real time water temperature.
- 7 To heat water to selected temperature (not boiling):** Press the buttons **∨** or **∧** to select temperature. Press the START button to start heating the water. After 3 seconds, the display will turn from selected temperature to the real time water temperature.
- 8** When the water boils or the selected temperature is reached, the kettle beeps 2 times and switches off automatically.
- 9** Press the KEEP WARM/TURBO button and start to keep it warm at 95 °C for 40 minutes.
- 10 To heat water to selected temperature and keep it warm at the selected temperature:** Press the buttons **∨** or **∧** to select temperature and then press the KEEP WARM/TURBO button.
- 11** When the selected temperature is reached, the kettle beeps 2 times and keeps the water warm at the selected temperature for 40 minutes.
- 12 To boil only 1 cup of water**, fill the kettle with 1 cup of water (approx. 200ml), and long press KEEP WARM/TURBO button for 3 seconds. When the water boils, the kettle beeps 2 times and switches off automatically.





BG

NL

EN

FR

DE

GR

PT

ES

AR

- 13** **The automatic switch off function.** When the water has boiled or the kettle is moved from the base, it will switch off automatically. **If you wish to stop it in the middle of the heating/keeping warm process, simply press the START or KEEP WARM/TURBO button again.** The white LED light on the START or KEEP WARM/TURBO button indicates it's in working progress.
- 14** When the kettle is lifted up off and put back on the base, the display will show the real time water temperature and turns off/black after 5 minutes.

CLEANING AND CARE

- 15** **Before cleaning, always unplug the appliance.** Never rinse or immerse the kettle or base unit in water. Just wipe with a damp cloth, using no abrasive detergents. Occasionally rinse out the kettle with clean water.
- 16** **To clean the mesh filter,** grab the strainer insert and lift out. **Cleaning the heating plate** – superficial spots of rust may appear on the base unit. Remove with a stainless steel cleaning agent.
- 17** **Decalcifying** is recommended regularly, depending on water hardness. Fill the kettle with water and decalcifier according to decalcifier product instructions. Do not boil the solution as it may foam over. Afterwards, rinse kettle thoroughly with fresh water.

Enjoy your new AEG product!

TROUBLESHOOTING

PROBLEM	POSSIBLE CAUSE	SOLUTION
The appliance switches off before boiling.	Too much lime scale at the base of the kettle.	Run the decalcifying procedure.
The appliance does not switch off.		Close lid until it locks
		Insert the strainer correctly.
The appliance cannot be switched on.	After operating with little or no water, the appliance has not cooled down sufficiently.	Allow to cool a short time and try again.
The display shows "E3" error code.	The thermostat is overheated.	Turn off the machine to cool down or add water again.
Kettle alarm, "START" button light flashing.	The NTC is short-circuited or disconnected.	Return the machine to service center.
Water temperature is lower than the setting.	Temperature sensor is covered with dirt after the kettle being misused warming other food / beverage than water.	Clean Temperature sensor, a pin shaped part, located in the bottom of inner kettle tank.
	Under TURBO program, water volume is more than 200ml.	Under TURBO program, water volume less than 200ml.

DISPOSAL

Recycle the materials with the symbol . Put the packaging in applicable containers to recycle it. Help protect the environment and human health.



Do not dispose appliances marked with the symbol  with the household waste. Return the product to your local recycling facility or contact your municipal office.

AEG reserves the right to change products, information and specifications without notice.



FRANÇAIS

Merci d'avoir choisi un appareil AEG. Afin d'obtenir des résultats optimaux, utilisez toujours des accessoires et pièces de rechange AEG d'origine. Ils ont été spécialement conçus pour votre appareil. Cet appareil est conçu dans le respect de l'environnement. Toutes les pièces en plastique sont marquées pour le recyclage.

COMPOSANTS (image page 2)

- | | |
|------------------------------------|---|
| A. Carafe | H. Affichage |
| B. Filtre à mailles amovible | I. Sélecteur de température plus basse (V) |
| C. Bec verseur | J. Sélecteur de température plus élevée (^) |
| D. Couvercle | K. Touche START (DÉMARRER) |
| E. Touche d'ouverture du couvercle | L. Touche KEEP WARM/TURBO (MAINTIEN AU CHAUD/TURBO) |
| F. Poignée | M. Base et câble secteur séparés |
| G. Indicateur de niveau d'eau | |

CONSIGNES DE SÉCURITÉ

Lisez attentivement les instructions suivantes avant la première utilisation de l'appareil.

- Cet appareil peut être utilisé par des enfants à partir de 8 ans au-delà, et par des personnes ayant des capacités physiques, sensorielles ou mentales réduites ou un manque d'expérience et de connaissances, à condition qu'elles aient été placées sous surveillance ou qu'elles aient reçu des instructions concernant l'utilisation de l'appareil de manière sûre et qu'elles comprennent les risques impliquées.
- Les appareils peuvent être utilisés par des personnes ayant des capacités physiques, sensorielles ou mentales réduites ou un manque d'expérience et de connaissances, à condition qu'elles aient été placées sous surveillance ou qu'elles aient reçu des instructions concernant l'utilisation de l'appareil de manière sûre et qu'elles comprennent les risques impliquées.
- Ne laissez pas les enfants jouer avec l'appareil.
- Seuls les enfants âgés de plus de 8 ans, surveillés par un adulte, peuvent entreprendre une opération de nettoyage ou d'entretien sur l'appareil.
- Gardez l'appareil et son cordon d'alimentation hors de portée des enfants de moins de 8 ans.
- L'appareil ne peut être relié qu'à une alimentation électrique dont la tension et la fréquence sont conformes aux spécifications figurant sur la plaque signalétique !
- Ne prenez jamais en main et n'utilisez jamais l'appareil si :
 - le cordon d'alimentation est endommagé ;
 - le boîtier est endommagé.
- L'appareil doit être branché uniquement à une prise de courant avec mise à la terre. Si nécessaire, vous pouvez utiliser une rallonge adaptée pour 10 A.
- Si l'appareil ou le câble d'alimentation est endommagé, il doit être remplacé par le fabricant, son prestataire de service après-vente ou par un professionnel disposant de qualifications similaires, afin d'éviter tout danger.
- Placez toujours l'appareil sur une surface plane.
- Ne laissez jamais l'appareil sans surveillance pendant qu'il est branché sur le secteur.



BG

NL

EN

FR

DE

GR

PT

ES

AR

- Vous devez mettre à l'arrêt l'appareil et le débrancher du réseau après chaque utilisation, avant le nettoyage et l'entretien.
- L'appareil et les accessoires deviennent chauds pendant le fonctionnement. N'utilisez que les poignées et touches désignées. Laissez refroidir avant le nettoyage ou le stockage.
- N'immergez pas l'appareil dans l'eau ou dans un autre liquide.
- Vous ne devez ni utiliser ni placer l'appareil sur une surface chaude ou près d'une source de chaleur.
- Avertissement : Évitez tout déversement sur le connecteur.
- Attention : La surface de l'élément chauffant présente de la chaleur résiduelle après utilisation.
- Le câble d'alimentation secteur ne doit pas entrer en contact avec les parties chaudes de l'appareil.
- Cet appareil est exclusivement destiné à un usage domestique. Le fabricant ne peut être tenu responsable pour d'éventuels dommages causés par une utilisation inappropriée ou incorrecte.
- Attention : Si la bouilloire est trop remplie, de l'eau bouillante risque de déborder, ce qui pourrait vous ébouillanter ou vous brûler ! Par conséquent, ne remplissez jamais la bouilloire au-delà du repère de niveau maximal.
- N'utilisez jamais l'appareil avec le couvercle ouvert.
- Utilisez la bouilloire uniquement pour chauffer de l'eau !
- Utilisez la bouilloire uniquement avec le support fourni.
- Le câble d'alimentation ou tout autre élément ne doit pas entrer en contact avec l'interrupteur d'alimentation. Autrement, la fonction d'arrêt automatique pourrait ne pas fonctionner correctement, ce qui entraînerait un risque de surchauffe ou d'incendie.
- Évitez tout contact avec la vapeur qui s'échappe du bec lorsque l'eau est en train de bouillir ou juste après l'arrêt de la bouilloire. Vous pouvez ouvrir le couvercle sans crainte.

Cet appareil est destiné à être utilisé dans des applications domestiques et similaires telles que :

- les cuisines du personnel dans les magasins, les bureaux et autres environnements de travail ;
- les gîtes ruraux ;
- par les clients dans les hôtels, les motels et autres lieux de séjour ;
- dans les environnements tels que les chambres d'hôtes.

La surface portant le symbole:  Attention : les surfaces chaudes sont susceptibles de chauffer pendant l'utilisation.





PRISE EN MAIN (image page 2-3)

- 1 Avant la première utilisation, essuyez l'intérieur et l'extérieur de la bouilloire avec un chiffon humide.
- 2 Placez l'unité de base sur une surface solide et plane. Branchez la fiche d'alimentation secteur dans une prise murale. L'excédent de cordon peut être enroulé dans le fond de l'unité de base.
- 3 Appuyez sur la touche pour ouvrir le couvercle, puis versez de l'eau dans la bouilloire. Vérifiez que le niveau d'eau est visible au niveau de l'indicateur de niveau d'eau, sans toutefois dépasser le repère de niveau maximal. Ajoutez au moins 0,5 l d'eau pour que la température affichée soit fiable. Températures recommandées : De 40 à 60 °C pour les mélanges pour bébé, 80 °C pour les thés délicats (verts/blancs), 90 °C pour de la soupe ou du café instantané, 100 °C pour un thé noir parfait
- 4 Fermez le couvercle et vérifiez qu'il s'enclenche correctement. Placez la bouilloire sur la base. L'affichage montre la température de l'eau. Après 5 minutes d'inactivité, l'affichage s'éteint/devient noir.
- 5 Lorsque l'affichage est éteint/noir, appuyez sur n'importe quelle touche pour l'activer et afficher la température de l'eau.
- 6 Appuyez sur la touche START (DÉMARRER) et commencez à faire chauffer l'eau à 100 °C. L'affichage indique 100 °C et, après 3 secondes, il indique la température de l'eau en temps réel.
- 7 Pour faire chauffer de l'eau à la température sélectionnée (sans la faire bouillir) : Appuyez sur la touche **V** ou **^** pour sélectionner la température. Appuyez sur la touche START (DÉMARRER) pour commencer à faire chauffer l'eau. Après 3 secondes, l'affichage passe de la température sélectionnée à la température de l'eau en temps réel.
- 8 Lorsque l'eau bout ou que la température sélectionnée est atteinte, la bouilloire émet 2 bips et s'éteint automatiquement.
- 9 Appuyez sur la touche KEEP WARM/TURBO (MAINTIEN AU CHAUD/TURBO) pour maintenir l'eau à une température de 95 °C pendant 40 minutes.
- 10 Pour faire chauffer l'eau à la température sélectionnée et la maintenir à la température sélectionnée : Appuyez sur la touche **V** ou **^** pour sélectionner une température, puis appuyez sur la touche KEEP WARM/TURBO (MAINTIEN AU CHAUD/TURBO).
- 11 Avec le programme KEEP WARM (MAINTIEN AU CHAUD) activé, lorsque la température sélectionnée est atteinte, la bouilloire émet 2 bips et maintient l'eau chaude à la température sélectionnée pendant 40 minutes.
- 12 Pour faire bouillir seulement 1 tasse d'eau, remplissez la bouilloire avec 1 tasse d'eau (environ 200 ml) et appuyez longuement sur la touche KEEP WARM/TURBO (MAINTIEN AU CHAUD/TURBO) pendant 3 secondes. Lorsque l'eau bout, la bouilloire émet 2 bips et se met à l'arrêt automatiquement.
- 13 La fonction d'arrêt automatique. Lorsque l'eau a bouilli ou que la bouilloire est déplacée de sa base, l'appareil se met à l'arrêt automatiquement. Si vous souhaitez arrêter le processus de chauffage / maintien au chaud en cours de route, appuyez simplement à nouveau sur la touche START (DÉMARRER) ou KEEP WARM/TURBO (MAINTIEN AU CHAUD/TURBO). Le voyant LED blanc sur la touche START (DÉMARRER) ou KEEP WARM/TURBO (MAINTIEN AU CHAUD/TURBO) indique que le fonctionnement est en cours.
- 14 Lorsque la bouilloire est soulevée puis remise sur la base, l'affichage montre la température de l'eau en temps réel et se désactive/devient noir au bout de 5 minutes.

ENTRETIEN ET NETTOYAGE

- 15 Débranchez toujours l'appareil avant de le nettoyer. Vous ne devez jamais rincer ni immerger la bouilloire ou l'unité de base dans l'eau. Il suffit de lessuyer avec un chiffon humide, sans utiliser de détergents abrasifs. Rincez de temps en temps la bouilloire à l'eau claire.
- 16 Pour nettoyer le filtre à mailles, saisissez l'unité de la crépine et soulevez-la. Nettoyage de la plaque chauffante : des taches superficielles de rouille peuvent apparaître sur l'unité de base. Éliminez-les avec un produit de nettoyage pour acier inoxydable.
- 17 Un détartrage régulier est recommandé, en fonction de la dureté de l'eau. Remplissez la bouilloire avec de l'eau et du détartrant selon les instructions fournies avec le produit détartrant. Ne faites pas bouillir la solution car elle pourrait déborder. Ensuite, rincez abondamment la bouilloire à l'eau claire.

Profitez de votre nouvel appareil AEG !



DÉPANNAGE

PROBLÈME	CAUSE POSSIBLE	SOLUTION
L'appareil se met à l'arrêt avant de faire bouillir l'eau.	Trop de calcaire à la base de la bouilloire.	Lancez l'opération de détartrage.
L'appareil ne se met pas à l'arrêt pas.		Fermez le couvercle jusqu'à ce qu'il s'enclenche Insérez la crépine correctement.
Impossible de mettre en fonctionnement l'appareil	Après une utilisation avec peu ou pas d'eau, l'appareil n'a pas suffisamment refroidi.	Laissez-le refroidir un court instant et réessayez.
L'affichage indique le code d'erreur « E3 »	Le thermostat est surchauffé	Éteignez la machine pour la laisser refroidir ou ajoutez à nouveau de l'eau
Alarme de bouilloire, voyant de la touche « START » (DÉMARRER) clignotant	La CTN est court-circuitée ou déconnectée	Retournez la machine au centre de maintenance
La température de l'eau est inférieure au réglage défini.	Le capteur de température est recouvert de saleté après une mauvaise utilisation de la bouilloire, comme réchauffer des aliments/boissons et non de l'eau.	Nettoyez le capteur de température. C'est une pièce en forme de tige située au fond du réservoir interne de la bouilloire.
	Lorsque le programme TURBO (TURBO) est activé, le volume d'eau est supérieur à 200 ml	Lorsque le programme TURBO (TURBO) est activé, le volume d'eau doit être inférieur à 200 ml

MISE AU REBUT

Recyclez les matériaux portant le symbole . Déposez les emballages dans les bacs de recyclage prévus à cet effet. Contribuez à la protection de l'environnement et de la santé humaine en recyclant les déchets des appareils électriques et électroniques.

Ne jetez pas les appareils portant le symbole  avec les ordures ménagères. Rapportez ce produit à votre centre de recyclage local ou renseignez-vous auprès de votre mairie.

AEG se réserve le droit de modifier les produits, informations et caractéristiques techniques sans préavis.

FR Concerne la France uniquement :



Points de collecte sur www.quefairedemesdechets.fr
Privilégiez la réparation ou le don de votre appareil !

Pour la Suisse:



Où aller avec les appareils usagés?

Partout où des appareils neufs sont vendus, mais aussi dans un centre de collecte ou une entreprise de récupération officiels SENS. La liste des centres de collecte officiels SENS est disponible sous www.erecycling.ch

DEUTSCH

Danke, dass Sie sich für dieses AEG-Produkt entschieden haben. Zum Erzielen bester Ergebnisse verwenden Sie immer Originalzubehör und Ersatzteile von AEG. Sie wurden speziell für Ihr Produkt entwickelt. Dieses Produkt wurde unter Berücksichtigung der Umwelt entwickelt. Alle Kunststoffteile sind zu Recyclingzwecken gekennzeichnet.

KOMPONENTEN (Bild Seite 2)

- | | |
|---------------------------------|--|
| A. Kaffeekanne | H. Display |
| B. Abnehmbarer Filter | I. Temperaturwahlschalter nach unten (V) |
| C. Auslauf | J. Temperaturwahlschalter nach oben (∧) |
| D. Deckel | K. Schaltfläche START |
| E. Taste zum Öffnen des Deckels | L. Schaltfläche WARM HALTEN / TURBO |
| F. Griff | M. Separates Sockel- und Netzkabel |
| G. Anzeige des Wasserstands | |

SICHERHEITSHINWEISE

Lesen Sie vor der ersten Nutzung des Geräts die folgenden Anweisungen sorgfältig durch.

- Das Gerät kann von Kindern ab 8 Jahren und Personen mit eingeschränkten körperlichen, sensorischen oder geistigen Fähigkeiten oder mit mangelnder Erfahrung / mangelndem Wissen benutzt werden, wenn sie beaufsichtigt werden oder Anweisungen erhalten haben, wie das Gerät sicher zu bedienen ist, und welche Gefahren bei nicht ordnungsgemäßer Bedienung bestehen.
- Die Geräte können von Personen mit eingeschränkten körperlichen, sensorischen oder geistigen Fähigkeiten oder mit mangelnder Erfahrung / mangelndem Wissen benutzt werden, wenn diese beaufsichtigt werden oder Anweisungen erhalten haben, wie das Gerät sicher zu bedienen ist, und welche Gefahren bei nicht ordnungsgemäßer Bedienung bestehen.
- Kinder dürfen nicht mit dem Gerät spielen.
- Reinigung und Wartung dürfen nicht von Kindern durchgeführt werden, es sei denn sie sind älter als 8 Jahre und werden beaufsichtigt.

Halten Sie Kinder unter 8 Jahren von Gerät und Netzkabel fern.

- Das Gerät darf nur an eine Stromversorgung angeschlossen werden, deren Spannung und Frequenz den Angaben auf dem Typenschild entsprechen!
- Das Gerät darf unter folgenden Umständen niemals benutzt oder angehoben werden:
 - wenn das Netzkabel beschädigt ist,
 - wenn das Gehäuse beschädigt ist.
- Das Gerät darf nur an eine geerdete Steckdose angeschlossen werden. Bei Bedarf kann ein für 10 A geeignetes Verlängerungskabel verwendet werden.
- Wenn das Gerät oder das Netzkabel beschädigt ist, muss es vom Hersteller, einem autorisierten Servicetechniker oder einer ähnlich qualifizierten Person ersetzt werden, um Gefahren zu vermeiden.
- Stellen Sie das Gerät immer auf eine ebene Oberfläche.
- Lassen Sie das Gerät niemals unbeaufsichtigt, während es an das Stromnetz angeschlossen ist.



BG

NL

EN

FR

DE

GR

PT

ES

AR

- Nach jedem Gebrauch sowie vor jeder Reinigung oder Wartung muss das Gerät ausgeschaltet und der Netzstecker gezogen werden.
- Gerät und Zubehör werden während des Betriebs heiß. Verwenden Sie nur die dafür vorgesehenen Griffe und Knöpfe. Vor der Reinigung oder Lagerung abkühlen lassen.
- Tauchen Sie das Gerät nicht in Wasser oder andere Flüssigkeiten.
- Stellen Sie das Gerät nicht auf eine heiße Oberfläche oder in die Nähe einer Wärmequelle und betreiben Sie es dort auch nicht.
- Warnung: Der Stecker darf nicht nass werden.
- Achtung: Die Oberfläche des Heizelements ist nach dem Gebrauch immer noch heiß.
- Das Netzkabel darf nicht mit heißen Teilen des Geräts in Kontakt kommen.
- Dieses Gerät ist nur für den häuslichen Gebrauch bestimmt. Der Hersteller übernimmt keine Haftung für mögliche Schäden, die durch unsachgemäße oder falsche Verwendung verursacht werden.
- Achtung: Wenn der Wasserkocher zu voll ist, besteht die Gefahr, dass kochendes Wasser ausspritzt, was zu Verbrühungen oder Verbrennungen führen kann! Füllen Sie den Wasserkocher daher niemals höher als bis zur Höchststand-Markierung.
- Betreiben Sie das Gerät niemals mit geöffnetem Deckel.
- Verwenden Sie den Wasserkocher nur zum Erhitzen von Wasser!
- Der Wasserkocher kann nur mit dem mitgelieferten Ständer verwendet werden.
- Das Netzkabel oder andere Gegenstände dürfen den Netzschalter nicht berühren. Andernfalls funktioniert die automatische Abschaltfunktion möglicherweise nicht ordnungsgemäß, wodurch die Gefahr einer Überhitzung oder eines Brandes besteht.
- Vermeiden Sie während des Kochens des Wassers den Kontakt mit Dampf aus dem Auslauf, wenn das Wasser kocht oder kurz nachdem das Gerät ausgeschaltet wurde. Öffnen Sie den Deckel vorsichtig.

Dieses Gerät ist für die Verwendung in den Bereichen Haushalt und ähnliche Anwendungen vorgesehen, wie z. B.

- Personalküchenbereiche in Geschäften, Büros und anderen Arbeitsumfeldern,
- Bauernhöfe,
- für Gäste in Hotels, Motels und anderen Beherbergungsumgebungen,
- in Umgebungen vom Typ Frühstückspension.

Die Oberfläche mit dem Symbol:  Achtung, beheizte Oberflächen können während des Gebrauchs heiß werden.

ERSTE SCHRITTE (Bild Seite 2-3)

- 1 Wischen Sie vor dem ersten Gebrauch den Wasserkocher innen und außen mit einem feuchten Tuch ab.
- 2 Stellen Sie die Basiseinheit auf eine feste und ebene Oberfläche. Stecken Sie den Netzstecker in eine Wandsteckdose. Überschüssige Kabellänge kann in den Boden der Basiseinheit gewickelt werden.
- 3 Drücken Sie die Taste, um den Deckel zu öffnen, und gießen Sie Wasser in den Wasserkocher. Stellen Sie sicher, dass der Wasserstand in der Wasserstandsanzeige sichtbar ist, aber die Markierung Max. nicht überschreitet. Mindestens 0,5 l Wasser auffüllen, um sicherzustellen, dass die auf dem Display angezeigte Temperatur zuverlässig ist. Empfohlene Temperaturen: 40–60 °C für Babynahrung, 80 °C für empfindliche Tees (grün/weiß), 90 °C für Instantkaffee oder Suppe, 100 °C für perfekten schwarzen Tee.
- 4 Schließen Sie den Deckel und stellen Sie sicher, dass er richtig einrastet. Stellen Sie den Wasserkocher auf den Sockel. Auf dem Display wird die eingestellte Temperatur angezeigt. Nach 5 Minuten ohne Betrieb schaltet sich das Display aus / wird schwarz.





- 5** Wenn das Display ausgeschaltet / schwarz ist, drücken Sie eine beliebige Schaltfläche. Dadurch schaltet sich das Display ein, das die Wassertemperatur anzeigt.
- 6** Drücken Sie die START-Schaltfläche und erhitzen Sie das Wasser auf 100 °C. Das Display zeigt 100 °C und nach 3 Sekunden die Wassertemperatur in Echtzeit an.
- 7** Um Wasser auf die eingestellte Temperatur zu erhitzen (kein kochendes Wasser): Drücken Sie die Schaltflächen **V** oder **^**, um die Temperatur auszuwählen. Drücken Sie die START-Schaltfläche, um mit dem Erwärmen des Wassers zu beginnen. Nach 3 Sekunden wechselt das Display von der gewählten Temperatur zur Echtzeit-Wassertemperatur.
- 8** Wenn das Wasser kocht oder die gewählte Temperatur erreicht ist, piept der Wasserkocher 2 Mal und schaltet sich automatisch aus.
- 9** Drücken Sie die Schaltfläche WARM HALTEN / TURBO, um das Wasser 40 Minuten lang bei 95 °C warm zu halten.
- 10** Um Wasser zu erhitzen und bei eingestellter Temperatur warm zu halten: Drücken Sie die Schaltflächen **V** oder **^**, um die Temperatur auszuwählen, und dann die Schaltfläche WARM HALTEN / TURBO.
- 11** Im Programm WARM HALTEN piept der Wasserkocher zweimal, wenn die gewählte Temperatur erreicht ist, und hält das Wasser 40 Minuten lang bei der gewählten Temperatur warm.
- 12** Um nur 1 Tasse Wasser zu kochen, füllen Sie den Wasserkocher mit 1 Tasse Wasser (ca. 200 ml) und drücken Sie 3 Sekunden lang die Schaltfläche WARM HALTEN / TURBO. Wenn das Wasser kocht, piept der Wasserkocher 2 Mal und schaltet sich automatisch aus.
- 13** Die automatische Abschaltfunktion. Wenn das Wasser gekocht ist oder der Wasserkocher vom Sockel genommen wird, schaltet er sich automatisch aus. **Wenn Sie ihn während des Heiz- / Warmhaltevorgangs stoppen möchten, drücken Sie einfach erneut die Schaltfläche START oder WARM HALTEN / TURBO.** Die weiße LED-Leuchte auf der START- oder WARM HALTEN / TURBO-Schaltfläche zeigt an, dass der Vorgang läuft.
- 14** Wenn der Wasserkocher angehoben und wieder auf den Sockel gestellt wird, zeigt das Display die Wassertemperatur in Echtzeit an und schaltet sich nach 5 Minuten aus / wird schwarz.

REINIGUNG UND PFLEGE

- 15** Ziehen Sie vor der Reinigung immer den Netzstecker aus der Steckdose. Spülen oder tauchen Sie den Wasserkocher oder die Basiseinheit niemals in Wasser. Wischen Sie ihn einfach mit einem feuchten Tuch ab und verwenden Sie keine Scheuermittel. Den Wasserkocher gelegentlich mit sauberem Wasser ausspülen.
- 16** Zum Reinigen des Filtersiebs den Siebeinsatz greifen und herausheben. Reinigen der Heizplatte – oberflächliche Roststellen können auf der Basiseinheit auftreten. Mit einem Reinigungsmittel für Edelstahl entfernen.
- 17** Regelmäßiges Entkalken wird je nach Wasserhärte empfohlen. Füllen Sie den Wasserkocher mit Wasser und Entkalker gemäß den Produktanweisungen für Entkalker. Kochen Sie die Lösung nicht, da sie überschäumen könnte. Spülen Sie den Wasserkocher anschließend sorgfältig mit frischem Wasser aus.

Viel Freude mit Ihrem neuen Produkt von AEG!

PROBLEMBEHEBUNG

PROBLÈME	MÖGLICHE URSACHE	LÖSUNG
Das Gerät schaltet sich vor dem Kochen aus.	Zu viel Kalk am Wasserkocherboden.	Führen Sie das Entkalkungsverfahren durch.
Das Gerät schaltet sich nicht aus.		Deckel schließen, bis er einrastet. Setzen Sie das Sieb richtig ein.
Das Gerät kann nicht eingeschaltet werden.	Nach dem Betrieb mit wenig oder gar keinem Wasser hat sich das Gerät nicht ausreichend abgekühlt.	Kurz abkühlen lassen und erneut versuchen.
Im Display erscheint der Fehlercode „E3“.	Das Thermostat ist überhitzt.	Das Gerät zum Abkühlen abschalten oder nochmals Wasser hinzugeben.





PROBLÈME	MÖGLICHE URSACHE	LÖSUNG
Warnanzeige am Wasserkocher, START-Taste blinkt.	NTC ist kurzgeschlossen oder abgesteckt.	Gerät dem Kundendienst übergeben.
Die Wassertemperatur liegt unterhalb der Einstellung.	Der Temperatursensor des Wasserkochers ist nach missbräuchlichem Erwärmen anderer Lebensmittel / Getränke als Wasser verschmutzt.	Gerät dem Kundendienst übergeben.
	Beim TURBO-Programm beträgt die Wassermenge mehr als 200 ml.	Beim TURBO-Programm beträgt die Wassermenge weniger als 200 ml.

ENTSORGUNG

Recyclen Sie Materialien mit dem Symbol . Entsorgen Sie die Verpackung in den entsprechenden Behältern, um sie zu recyceln. Helfen Sie mit, Umwelt und Gesundheit zu schützen, und Abfälle von Elektro- und Elektronikgeräten zu recyceln.



Entsorgen Sie Geräte mit dem Symbol  nicht mit dem Hausmüll. Bringen Sie das Gerät zu Ihrer örtlichen Sammelstelle oder wenden Sie sich an Ihr Gemeindeamt.

AEG behält sich das Recht vor, Produkte, Informationen und Spezifikationen ohne Vorankündigung zu ändern.

INFORMATIONEN ZUR ENTSORGUNG

Ihre Pflichten als Endnutzer



Dieses Elektro- bzw. Elektronikgerät ist mit einer durchgestrichenen Abfalltonne auf Rädern gekennzeichnet. Das Gerät darf deshalb nur getrennt vom unsortierten Siedlungsabfall gesammelt und zurückgenommen werden, es darf also nicht in den Hausmüll gegeben werden. Das Gerät kann z. B. bei einer kommunalen Sammelstelle oder ggf. bei einem Vertreiber (siehe zu deren Rücknahmepflichten unten) abgegeben werden. Das gilt auch für alle Bauteile, Unterbaugruppen und Verbrauchsmaterialien des zu entsorgenden Altgeräts. Bevor das Altgerät entsorgt werden darf, müssen alle Altbatterien und Altakkumulatoren vom Altgerät getrennt werden, die nicht vom Altgerät umschlossen sind. Das gleiche gilt für Lampen, die zerstörungsfrei aus dem Altgerät entnommen werden können. Der Endnutzer ist zudem selbst dafür verantwortlich, personenbezogene Daten auf dem Altgerät zu löschen.

Hinweise zum Recycling

Für die Schweiz:



Wohin mit den Altgeräten?
Überall dort wo neue Geräte verkauft werden oder Abgabe bei den offiziellen SENS-Sammelstellen oder offiziellen SENSE-Recyclern. Die Liste der offiziellen SENS-Sammelstellen findet sich unter www.erecycling.ch



ΑΓΓΛΙΚΑ

Ευχαριστούμε που επιλέξατε αυτό το προϊόν AEG. Για να εξασφαλίσετε τα καλύτερα αποτελέσματα, να χρησιμοποιείτε πάντα αυθεντικά αξεσουάρ και ανταλλακτικά της AEG. Έχουν σχεδιαστεί ειδικά για το προϊόν σας. Αυτό το προϊόν έχει σχεδιαστεί με γνώμονα το περιβάλλον. Όλα τα πλαστικά μέρη έχουν σημειωθεί για σκοπούς ανακύκλωσης.

ΕΞΑΡΤΗΜΑ (Εικόνα σελίδα 2)

- | | |
|---------------------------------|---|
| A. Κανάτα | H. Οθόνη |
| B. Αφαιρούμενο φίλτρο πλέγματος | I. Επιλογέας θερμοκρασίας προς τα κάτω (V) |
| C. Στόμιο | J. Επιλογέας θερμοκρασίας προς τα επάνω (Λ) |
| D. Καπάκι | K. Κουμπί ΈΝΑΡΞΗ |
| E. Κουμπί ανοίγματος καπακιού | L. Κουμπί ΔΙΑΤΗΡΗΣΗ ΘΕΡΜΟΤΗΤΑΣ/TURBO |
| F. Λαβή | M. Ξεχωριστή βάση και καλώδιο δικτύου |
| G. Ένδειξη στάθμης νερού | |

ΣΥΜΒΟΥΛΗ ΑΣΦΑΛΕΙΑΣ

Διαβάστε προσεκτικά τις ακόλουθες οδηγίες πριν χρησιμοποιήσετε τη συσκευή για πρώτη φορά.

- Αυτή η συσκευή μπορεί να χρησιμοποιηθεί από παιδιά άνω των 8 ετών και από άτομα με μειωμένες σωματικές, αισθητηριακές ή νοητικές δυνατότητες ή με έλλειψη εμπειρίας και γνώσης αν επιβλέπονται ή καθοδηγούνται από άλλους σχετικά με την ασφαλή χρήση της συσκευής και κατανοούν τους κινδύνους που ελλοχεύουν.
- Οι συσκευές μπορούν να χρησιμοποιηθούν από άτομα με μειωμένες σωματικές, αισθητηριακές ή διανοητικές ικανότητες ή με έλλειψη εμπειρίας και γνώσεων, εφόσον βρίσκονται υπό επίβλεψη ή έχουν λάβει οδηγίες για την ασφαλή χρήση των συσκευών και κατανοούν τους κινδύνους που ενέχονται.
- Τα παιδιά δεν πρέπει να παίζουν με την συσκευή.
- Ο καθαρισμός και η συντήρηση/χρήση δεν θα πρέπει να γίνονται από παιδιά, εκτός εάν είναι μεγαλύτερα από 8 ετών και εποπτεύονται.
- Κρατήστε τη συσκευή και το καλώδιο μακριά από παιδιά κάτω των 8 ετών.
- Η συσκευή μπορεί να συνδεθεί μόνο σε παροχή ρεύματος με ισχύ και συχνότητα που πληρούν τις προϋποθέσεις που βρίσκονται πάνω στην πινακίδα τεχνικών χαρακτηριστικών!
- Πότε μην χρησιμοποιείτε ή σηκώνετε τη συσκευή εάν
 - το καλώδιο τροφοδοσίας έχει υποστεί ζημιά,
 - το περίβλημα έχει υποστεί ζημιά.
- Η συσκευή πρέπει να είναι συνδεδεμένη σε πρίζα με γείωση. Εάν είναι απαραίτητο, μπορεί να χρησιμοποιηθεί καλώδιο επέκτασης κατάλληλο για 10 A.
- Εάν η συσκευή ή το καλώδιο τροφοδοσίας έχει υποστεί φθορές, πρέπει να αντικατασταθεί από τον κατασκευαστή, τον πάροχο σέρβις του ή ένα κατάλληλα καταρτισμένο άτομο, ώστε να αποφευχθεί κάποιος κίνδυνος.
- Να τοποθετείτε πάντα τη συσκευή σε επίπεδη επιφάνεια.
- Πότε μην αφήνετε τη συσκευή χωρίς επίβλεψη ενώ είναι συνδεδεμένη στο ηλεκτρικό δίκτυο.
- Η συσκευή πρέπει να απενεργοποιείται και να αφαιρείται το φως από την πρίζα κάθε φορά μετά τη χρήση, πριν από τον καθαρισμό και τη συντήρηση.



- Η συσκευή και τα αξεσουάρ θερμαίνονται κατά τη λειτουργία. Χρησιμοποιείτε μόνο τις προβλεπόμενες χειρολαβές και πόμολα. Αφήστε τη να κρυώσει πριν από τον καθαρισμό ή την αποθήκευση.
 - Μην βυθίζετε τη συσκευή σε νερό ή οποιοδήποτε άλλο υγρό.
 - Μην χρησιμοποιείτε ούτε να τοποθετείτε την συσκευή επάνω σε καυτή επιφάνεια ή κοντά σε πηγή θερμότητας.
 - Προειδοποίηση: Αποφύγετε να πέφτουν σταγόνες επάνω στο βύσμα.
 - Προσοχή: Μετά την χρήση, η θερμοκρασία στην επιφάνεια του θερμαντικού στοιχείου παραμένει υψηλή.
 - Το καλώδιο δικτύου δεν πρέπει να έρχεται σε επαφή με καυτά μέρη της συσκευής.
 - Αυτή η συσκευή προορίζεται μόνο για οικιακή χρήση. Ο κατασκευαστής δεν φέρει καμία ευθύνη για πιθανές ζημιές που προκαλούνται από ακατάλληλη ή λανθασμένη χρήση.
 - Προσοχή: Εάν ο βραστήρας γεμίσει υπερβολικά, υπάρχει κίνδυνος να εκτοξευτεί το βραστό νερό, το οποίο μπορεί να ζεματίσει ή να κάψει! Επομένως, μην γεμίζετε ποτέ τον βραστήρα πάνω από τη μέγιστη ένδειξη.
 - Μην χρησιμοποιείτε ποτέ τη συσκευή χωρίς καπάκι.
 - Χρησιμοποιείτε τον βραστήρα μόνο για να ζεσταίνετε νερό!
 - Ο βραστήρας μπορεί να χρησιμοποιηθεί μόνο με την παρεχόμενη βάση.
 - Το καλώδιο δικτύου ή οτιδήποτε άλλο δεν πρέπει να αγγίζει τον διακόπτη τροφοδοσίας. Σε αντίθετη περίπτωση, η λειτουργία αυτόματου τερματισμού θα μπορούσε να μην λειτουργήσει σωστά και συνεπώς να υπάρξει κίνδυνος υπερθέρμανσης ή πυρκαγιάς.
 - Ενώ το νερό βράζει, αποφύγετε την επαφή με ατμό από το στόμιο όταν το νερό βράζει ή αμέσως μετά την απενεργοποίησή του. Μην σας ανγχώνει να ξεσκεπάσετε το καπάκι.
- Αυτή η συσκευή προορίζεται για οικιακή χρήση και παρόμοιες εφαρμογές όπως:**
- κουζίνες προσωπικού σε καταστήματα, γραφεία και άλλους εργασιακούς χώρους,
 - αγροτικές κατοικίες,
 - από πελάτες σε ξενοδοχεία, μοτέλ και άλλα οικιστικά περιβάλλοντα,
 - περιβάλλοντα τύπου bed and breakfast.

Η επιφάνεια με το σύμβολο  Προσοχή, οι θερμές επιφάνειες ενδέχεται να ζεσταθούν κατά τη χρήση.

ΞΕΚΙΝΩΝΤΑΣ (Εικόνα σελίδα 2-3)

- 1 Πριν από την πρώτη χρήση, σκουπίστε το εσωτερικό και το εξωτερικό του βραστήρα με ένα υγρό πανί.
- 2 Τοποθετήστε τη μονάδα βάσης επάνω σε μια σταθερή και επίπεδη επιφάνεια. Συνδέστε το βύσμα τροφοδοσίας σε μια επιτοίχια πρίζα. Το παραπανίσιο καλώδιο μπορεί να τυλιχθεί στο κάτω μέρος της μονάδας βάσης.
- 3 Πατήστε το κουμπί για να ανοίξει το καπάκι, ρίξτε νερό στον βραστήρα. Βεβαιωθείτε ότι η στάθμη του νερού είναι ορατή στον δείκτη στάθμης νερού, αλλά δεν υπερβαίνει το σήμα Μέγιστο. Γεμίστε τουλάχιστον 0,5 L νερό για να διασφαλίσετε ότι η θερμοκρασία που εμφανίζεται στην οθόνη είναι αξιόπιστη. Συνιστώμενες θερμοκρασίες: 40-60°C για παιδικά μείγματα, 80°C για ευαίσθητα τσάγια (πράσινο/λευκό), 90°C για στιγμιαίο καφέ ή σούπα, 100°C για τέλειο μαύρο τσάι
- 4 Κλείστε το καπάκι και βεβαιωθείτε ότι κουμπώνει σωστά. Τοποθετήστε τον βραστήρα στη βάση. Η οθόνη εμφανίζει την θερμοκρασία νερού. Μετά από 5 λεπτά χωρίς λειτουργία, η οθόνη σβήνει/μαυρίζει.



- 5 Όταν η οθόνη είναι απενεργοποιημένη/μαύρη, πατήστε οποιοδήποτε κουμπί και ενεργοποιήστε την οθόνη, η οποία δείχνει τη θερμοκρασία νερού.
- 6 Πατήστε το κουμπί START (ΕΝΑΡΞΗ) και αρχίστε να θερμαίνεται το νερό στους 100°C. Στην οθόνη εμφανίζεται η ένδειξη 100°C και μετά από 3 δευτερόλεπτα εμφανίζεται η θερμοκρασία νερού σε πραγματικό χρόνο.
- 7 Για να ζεστάνετε νερό σε επιλεγμένη θερμοκρασία (όχι βρασμό): Πιέστε το κουμπί **V** ή **Λ** για να επιλέξετε θερμοκρασία. Πατήστε το κουμπί START (ΕΝΑΡΞΗ) για να ξεκινήσει το ζέσταμα νερού. Μετά από 3 δευτερόλεπτα, η οθόνη θα μετατραπεί από την επιλεγμένη θερμοκρασία σε θερμοκρασία νερού σε πραγματικό χρόνο.
- 8 Όταν το νερό βράσει ή επιτευχθεί η επιλεγμένη θερμοκρασία, ο βραστήρας ηχεί 2 φορές και απενεργοποιείται αυτόματα.
- 9 Πατήστε το κουμπί ΔΙΑΤΗΡΗΣΗ ΘΕΡΜΟΤΗΤΑΣ/TURBO και ξεκινήστε να το διατηρείτε ζεστό στους 95°C για 40 λεπτά.
- 10 Για να ζεστάνετε το νερό στην επιλεγμένη θερμοκρασία και να το διατηρήσετε ζεστό στην επιλεγμένη θερμοκρασία: Πατήστε τα κουμπιά **V** ή **Λ** για να επιλέξετε τη θερμοκρασία και, στη συνέχεια, πατήστε το κουμπί ΔΙΑΤΗΡΗΣΗ ΘΕΡΜΟΤΗΤΑΣ/TURBO.
- 11 Στο πρόγραμμα ΔΙΑΤΗΡΗΣΗ ΘΕΡΜΟΤΗΤΑΣ, όταν επιτευχθεί η επιλεγμένη θερμοκρασία, ο βραστήρας ηχεί 2 φορές και διατηρεί το νερό ζεστό στην επιλεγμένη θερμοκρασία για 40 λεπτά.
- 12 Για να βράσετε μόνο 1 φλιτζάνι νερό, γεμίστε τον βραστήρα με 1 φλιτζάνι νερό (περίπου 200 ml) και πατήστε παρατεταμένα το κουμπί ΔΙΑΤΗΡΗΣΗ ΘΕΡΜΟΤΗΤΑΣ/TURBO για 3 δευτερόλεπτα. Όταν το νερό βράσει, ο βραστήρας ηχεί 2 φορές και απενεργοποιείται αυτόματα.
- 13 Η λειτουργία αυτόματης απενεργοποίησης. Όταν το νερό βράσει ή ο βραστήρας μετακινηθεί από τη βάση, θα απενεργοποιηθεί αυτόματα. **Εάν επιθυμείτε να το σταματήσετε στη μέση της διαδικασίας ζεσάματος / διατήρησης θερμότητας, απλά πατήστε ξανά το κουμπί ΕΝΑΡΞΗ ή ΔΙΑΤΗΡΗΣΗ ΘΕΡΜΟΤΗΤΑΣ/TURBO.** Η λευκή λυχνία LED στο κουμπί ΕΝΑΡΞΗ ή ΔΙΑΤΗΡΗΣΗ ΘΕΡΜΟΤΗΤΑΣ/TURBO υποδεικνύει ότι η λειτουργία βρίσκεται σε εξέλιξη.
- 14 Όταν ο βραστήρας ανασκάνεται από τη βάση και επαναποθετείται, η οθόνη θα δείχνει τη θερμοκρασία του νερού σε πραγματικό χρόνο και θα σβήνει/μαυρίζει μετά από 5 λεπτά.

ΦΡΟΝΤΙΔΑ ΚΑΙ ΚΑΘΑΡΙΣΜΟΣ

- 15 Να αποσυνδέετε πάντα τη συσκευή πριν τον καθαρισμό. Ποτέ μην ξεβγάζετε ή βυθίζετε τον βραστήρα ή τη βασική μονάδα σε νερό. Απλά σκουπίστε με ένα υγρό πανί, χωρίς λειαντικά απορρυπαντικά. Ξεβγάζετε περιστασιακά τον βραστήρα με καθαρό νερό.
- 16 Για να καθαρίσετε το φίλτρο πλέγματος, πιέστε το ένθετο του φίλτρου και ανασκώστε το. Καθαρισμός της πλάκας θέρμανσης – μπορεί να εμφανιστούν επιφανειακά σημεία σκουριάς στη μονάδα βάσης. Αφαιρέστε το με ένα καθαριστικό από ανοξείδωτο ασάλι.
- 17 Η αφαλάτωση συνιστάται τακτικά, ανάλογα με τη σκληρότητα του νερού. Γεμίστε τον βραστήρα με νερό και τον παράγοντα αφαλάτωσης σύμφωνα με τις οδηγίες του προϊόντος αφαλάτωσης. Μην βράζετε το διάλυμα γιατί μπορεί να αφρίσει. Στη συνέχεια, ξεβγάλετε καλά τον βραστήρα με καθαρό νερό.

Απολαύστε το νέο σας προϊόν AEG!

ΕΠΙΛΥΣΗ ΠΡΟΒΛΗΜΑΤΩΝ

ΠΡΟΒΛΗΜΑ	ΠΙΘΑΝΗ ΑΙΤΙΑ	ΛΥΣΗ
Η συσκευή απενεργοποιείται πριν από τον βρασμό.	Πάρα πολλά άλατα στη βάση του βραστήρα.	Εκτελέστε τη διαδικασία αφαλάτωσης.
Η συσκευή δεν απενεργοποιείται.		Κλείστε το καπάκι μέχρι να ασφαλίσει Τοποθετήστε το φίλτρο σωστά.



ΠΡΟΒΛΗΜΑ	ΠΙΘΑΝΗ ΑΙΤΙΑ	ΛΥΣΗ
Η συσκευή δεν μπορεί να ενεργοποιηθεί	Μετά από λειτουργία με λίγο ή καθόλου νερό, η συσκευή δεν έχει κρυώσει επαρκώς.	Αφήστε το να κρυώσει για λίγη ώρα και δοκιμάστε ξανά.
Η οθόνη εμφανίζει κωδικό Σφάλματος «E3»	Ο θερμοστάτης έχει υπερθερμανθεί	Απενεργοποιήστε το μηχάνημα για να κρυώσει ή προσθέστε ξανά νερό
Συναγερμός βραστήρα, αναβοσβήνει ο φωτισμός φούρνου του κουμπιού «START»	Το NTC είναι βραχυκυκλωμένο ή αποσυνδεδεμένο	Επιστρέψτε το μηχάνημα στο κέντρο σέρβις
Η θερμοκρασία του νερού είναι χαμηλότερη από τη ρύθμιση.	Ο αισθητήρας θερμοκρασίας καλύπτεται από υπολείμματα μετά την κακή χρήση του βραστήρα, που έχει χρησιμοποιηθεί για το ζέσταμα άλλων τροφίμων / ποτών εκτός από νερό.	Καθαρίστε τον αισθητήρα θερμοκρασίας, ένα εξάρτημα σε σχήμα πείρου, που βρίσκεται στο κάτω μέρος του εσωτερικού δοχείου του βραστήρα.
	Στο πρόγραμμα TURBO, ο όγκος νερού είναι πάνω από 200 ml	Στο πρόγραμμα TURBO, ο όγκος νερού λιγότερος από 200 ml

ΑΠΟΡΡΙΨΗ



Ανακυκλώνετε τα υλικά με το σύμβολο . Τοποθετήστε τα υλικά συσκευασίας σε κατάλληλα δοχεία για ανακύκλωση. Συμβάλετε στην προστασία του περιβάλλοντος και της ανθρώπινης υγείας και στην ανακύκλωση αποβλήτων ηλεκτρικών και ηλεκτρονικών συσκευών.



Μην απορρίπτετε συσκευές που φέρουν σήμανση με το σύμβολο  μαζί με τα οικιακά απορρίμματα. Επιστρέψτε το προϊόν στην τοπική εγκατάσταση ανακύκλωσης ή επικοινωνήστε με την αρμόδια δημοτική υπηρεσία.

Η AEG διατηρεί το δικαίωμα να αλλάζει προϊόντα, πληροφορίες και προδιαγραφές χωρίς προειδοποίηση.



PORTUGUÊS

Obrigado por escolher um produto AEG. Para garantir os melhores resultados, utilize sempre acessórios e peças sobresselentes originais da AEG. Foram concebidos especialmente para o seu produto. Este produto foi concebido a pensar no ambiente. Todas as peças de plástico estão marcadas para fins de reciclagem.

COMPONENTES (Imagem da página 2)

- | | |
|-------------------------------|--|
| A. Jarro | H. Visor |
| B. Filtro de malha removível | I. Seletor de temperatura para baixo (V) |
| C. Bico | J. Seletor de temperatura para cima (A) |
| D. Tampa | K. Botão INICIAR |
| E. Botão de abertura da tampa | L. Botão MANTER QUENTE/TURBO |
| F. Pega | M. Base separada e cabo de alimentação |
| G. Indicador do nível de água | |

CONSELHO DE SEGURANÇA

Leia atentamente as instruções que se seguem antes de utilizar o aparelho pela primeira vez.

- Este aparelho pode ser utilizado por crianças com 8 anos de idade ou mais velhas e por pessoas com capacidades físicas, sensoriais ou mentais reduzidas ou falta de experiência e conhecimentos se forem supervisionadas ou instruídas no que se refere à utilização do aparelho de uma forma segura e compreenderem os perigos envolvidos.
- Os aparelhos podem ser utilizados por pessoas com capacidades físicas, sensoriais ou mentais reduzidas ou falta de experiência e conhecimento se forem supervisionadas ou instruídas no que diz respeito à utilização do aparelho de uma forma segura e se compreenderem os perigos envolvidos.
- As crianças não deverão brincar com o aparelho.
- A limpeza e a manutenção pelo utilizador não devem ser efetuadas por crianças, exceto se tiverem mais de 8 anos e forem supervisionadas.
- Mantenha o aparelho e o respetivo cabo fora do alcance de crianças com idade inferior a 8 anos.
- O aparelho só pode ser ligado a uma fonte de alimentação cuja voltagem e frequência cumpram as especificações indicadas na placa de características!
- Nunca utilize ou pegue no aparelho se
 - o cabo de alimentação estiver danificado,
 - o invólucro estiver danificado.
- O aparelho deverá ser ligado apenas a uma tomada com ligação à terra. Caso seja necessário, pode utilizar um cabo de extensão adequado para 10 A.
- Se o aparelho ou o cabo de alimentação estiver danificado, deve ser substituído pelo fabricante, por um Centro de Assistência Técnica Autorizado ou por uma pessoa igualmente qualificada, para evitar perigos.
- Coloque sempre o aparelho sobre uma superfície plana e nivelada.
- Nunca deixe o aparelho sem supervisão enquanto estiver ligado à rede elétrica.



- O aparelho deve ser desligado e a ficha elétrica retirada da tomada após cada utilização, antes da limpeza e manutenção.
- O aparelho e os acessórios ficam quentes durante o funcionamento. Utilize apenas pegas e botões designados. Deixe arrefecer antes de limpar ou armazenar.
- Não mergulhe o aparelho em água ou qualquer outro líquido.
- Não utilize nem coloque o aparelho sobre uma superfície quente ou perto de fontes de calor.
- Aviso: Evite derrames no conector.
- Atenção: A superfície do elemento de aquecimento está sujeita a calor residual após a utilização.
- O cabo de alimentação não deve entrar em contacto com peças quentes do aparelho.
- Este aparelho destina-se apenas a uso doméstico. O fabricante não pode aceitar qualquer responsabilidade por possíveis danos causados por uma utilização inadequada ou incorreta.
- Atenção: Se a chaleira estiver demasiado cheia, existe o risco de a água a ferver espirrar, o que pode escaldar ou queimar! Por isso, nunca encha a chaleira acima da marcação máxima.
- Nunca utilize o aparelho com a tampa aberta.
- Utilize a chaleira apenas para aquecer água!
- A chaleira só pode ser utilizada com o suporte fornecido.
- O cabo de alimentação ou qualquer outra coisa não deve tocar no interruptor de alimentação. Se não o fizer, a função de desligamento automático pode não funcionar corretamente e, portanto, correr o risco de sobreaquecimento ou incêndio.
- Enquanto a água estiver a ferver, evite entrar em contacto com o vapor do bico quando a água estiver a ferver ou logo após ter sido desligada. Não tenha pressa em levantar a tampa.

Este aparelho destina-se a utilizações domésticas e semelhantes, tais como:

- áreas de cozinha destinadas ao pessoal em lojas, escritórios e outros ambientes de trabalho;
- casas de campo;
- por clientes de hotéis, motéis e outros ambientes residenciais;
- ambientes de alojamentos com pequeno-almoço.

A superfície com o símbolo:  Cuidado, a superfície pode ficar quente durante a utilização.

INTRODUÇÃO (Imagem da página 2-3)

- 1 Antes da primeira utilização, limpe o interior e exterior da chaleira com um pano húmido.
- 2 Coloque a unidade de base numa superfície firme e plana. Ligue a ficha à tomada de parede. O cabo redundante pode ser enrolado no fundo da unidade de base.
- 3 Prima o botão para abrir a tampa e verta água para a chaleira. Certifique-se de que o nível de água está visível no indicador de nível de água, mas não excede a marca máx. Encha pelo menos 0,5 l de água para garantir que a temperatura apresentada no visor é fiável. Temperaturas recomendadas: 40-60 °C para misturas para bebés, 80 °C para chás delicados (verde/branco), 90 °C para café instantâneo ou sopa, 100 °C para chá preto perfeito





- 4 Feche a tampa e certifique-se de que encaixa corretamente. Coloque a chaleira na base. O visor apresenta a temperatura da água. Após 5 minutos sem funcionamento, o visor desliga-se/fica preto.
- 5 Quando o visor se desligar/ficar preto, prima qualquer botão e ligue o visor, que indica a temperatura da água.
- 6 Prima o botão INICIAR e comece a aquecer a água a 100 °C. O visor apresenta 100 °C e, após 3 segundos, apresenta a temperatura da água em tempo real.
- 7 Para aquecer a água até à temperatura selecionada (sem ferver): Prima os botões **V** ou **^** para selecionar a temperatura. Prima o botão INICIAR para começar a aquecer a água. Após 3 segundos, o visor passa da temperatura selecionada para a temperatura da água em tempo real.
- 8 Quando a água ferver ou a temperatura selecionada for atingida, a chaleira emite 2 sinais sonoros e desliga-se automaticamente.
- 9 Prima o botão MANTER QUENTE/TURBO e comece a mantê-la quente a 95 °C durante 40 minutos.
- 10 Para aquecer a água até à temperatura selecionada e mantê-la quente à temperatura selecionada: Prima os botões **V** ou **^** para selecionar a temperatura e, em seguida, prima o botão MANTER QUENTE/TURBO.
- 11 No programa MANTER QUENTE, quando a temperatura selecionada é atingida, a chaleira emite 2 sinais sonoros e mantém a água quente à temperatura selecionada durante 40 minutos.
- 12 Para ferver apenas 1 chávena de água, encha a chaleira com 1 chávena de água (aprox. 200 ml) e prima o botão MANTER QUENTE/TURBO durante 3 segundos. Quando a água ferver, a chaleira emite 2 sinais sonoros e desliga-se automaticamente.
- 13 A função de desligamento automático. Quando a água tiver fervido ou a chaleira for movida da base, desligar-se-á automaticamente. Se pretender pará-la a meio do processo de aquecimento/manter quente, basta premir novamente o botão INICIAR ou MANTER QUENTE/TURBO. A luz LED branca no botão INICIAR ou MANTER QUENTE/TURBO indica que está em curso.
- 14 Quando a chaleira é levantada e colocada novamente na base, o visor mostra a temperatura da água em tempo real e desliga-se/fica preto após 5 minutos.

CUIDADOS E LIMPEZA

- 15 Desligue sempre o aparelho antes de o limpar. Nunca enxague nem mergulhe a chaleira ou a unidade de base em água. Basta limpar com um pano húmido, sem utilizar detergentes abrasivos. Ocasionalmente, enxague a chaleira com água limpa.
- 16 Para limpar o filtro de rede, agarre no filtro e levante-o. Limpar a placa de aquecimento – podem surgir manchas superficiais de ferrugem na unidade de base. Remova com um agente de limpeza de aço inoxidável.
- 17 Descalcificação recomendada regularmente, dependendo da dureza da água. Encha a chaleira com água e descalcifique de acordo com as instruções do produto descalcificador. Não ferva a solução, pois pode fazer espuma. Em seguida, enxague bem a chaleira com água doce.

Desfrute do seu novo produto AEG!

RESOLUÇÃO DE PROBLEMAS

PROBLEMA	CAUSA POSSÍVEL	SOLUTION
O aparelho desliga-se antes de ferver.	Demasiado calcário na base da chaleira.	Execute o procedimento de descalcificação.
O aparelho não desliga.		Feche a tampa até bloquear
		Insira o filtro corretamente.
Não é possível ligar o aparelho	Depois de funcionar com pouca ou nenhuma água, o aparelho não arrefeceu suficientemente.	Deixe arrefecer durante um curto período de tempo e tente novamente.
O visor apresenta um código de erro "E3"	O termóstato está sobreaquecido	Desligue a máquina para esta arrefecer ou adicione outra vez água





PROBLEMA	CAUSA POSSÍVEL	SOLUTION
Alarme da chaleira, luz do botão "START" a piscar	O NTC está em curto-circuito ou desligado	Devolva a máquina ao centro de assistência técnica
A temperatura da água é inferior à definida.	O sensor de temperatura está coberto de sujidade após a chaleira ter sido utilizada para aquecer outro tipo de alimentos/bebidas que não água.	Limpe o sensor de temperatura, uma peça em forma de pino localizada no fundo do reservatório interno da chaleira.
	No programa TURBO, o volume de água é superior a 200 ml	No programa TURBO, o volume de água é inferior a 200 ml

BG

NL

EN

FR

DE

GR

PT

ES

AR

ELIMINAÇÃO

Recicle os materiais que apresentem o símbolo . Coloque a embalagem nos contentores indicados para reciclagem. Ajude a proteger o ambiente e a saúde pública através da reciclagem dos aparelhos elétricos e eletrónicos.



Não elimine os aparelhos marcados com o símbolo  com os resíduos domésticos. Coloque o produto num ponto de recolha para reciclagem local ou contacte as suas autoridades municipais.

A Electrolux reserva-se o direito de alterar produtos, informações e especificações sem aviso prévio.



ESPAÑOL

Gracias por elegir un producto AEG. Para garantizar los mejores resultados, utilice siempre accesorios y piezas de repuesto originales de AEG. Se han diseñado especialmente para su producto. Este producto está diseñado pensando en el medio ambiente. Todas las piezas de plástico están debidamente marcadas para destinarse al reciclaje.

COMPONENTES (Imagen página 2)

- | | |
|---------------------------------|---|
| A. Jarra | H. Pantalla |
| B. Filtro de malla extraíble | I. Ajuste de reducción de temperatura (∨) |
| C. Boquilla | J. Ajuste de aumento de temperatura (∧) |
| D. Tapa | K. Botón START |
| E. Botón de apertura de la tapa | L. Botón KEEP WARM/TURBO |
| F. Asa | M. Base y cable de red independientes |
| G. Indicador del nivel de agua | |

ADVERTENCIA DE SEGURIDAD

Lea atentamente las siguientes instrucciones antes de utilizar el aparato por primera vez.

- Este aparato puede ser utilizado por niños de 8 años en adelante y personas cuyas capacidades físicas, sensoriales o mentales estén disminuidas o que carezcan de la experiencia y conocimientos suficientes para manejarlo, siempre que cuenten con las instrucciones o la supervisión sobre el uso del electrodoméstico de forma segura y comprendan los riesgos.
- Los aparatos pueden ser utilizados por personas cuyas capacidades físicas, sensoriales o mentales estén disminuidas o que carezcan de la experiencia y conocimientos suficientes para manejarlo, siempre que cuenten con las instrucciones o la supervisión sobre el uso del electrodoméstico de forma segura y comprendan los riesgos.
- Los niños no deben jugar con el aparato.
- La limpieza y mantenimiento de usuario no podrán ser realizados por niños salvo que sean mayores de 8 años.
- Mantenga el aparato y el cable fuera del alcance de los niños menores de 8 años.
- El aparato sólo se puede conectar a una fuente de alimentación cuyo voltaje y frecuencia cumplan las especificaciones de la placa de características.
- Nunca use ni recoja el aparato si
 - el cable de alimentación está dañado,
 - la carcasa está dañada.
- El aparato solo debe conectarse a un enchufe con toma de tierra. Si es necesario, se puede utilizar un cable alargador adecuado para 10 A.
- Si el aparato o cable eléctrico sufre algún daño, el fabricante, su servicio técnico o un profesional tendrán que cambiarlo para evitar riesgos.
- Coloque siempre el aparato sobre una superficie plana.
- Nunca deje el aparato desatendido mientras esté conectado a la red eléctrica.
- El aparato debe apagarse y desconectarse de la red eléctrica después de su uso, antes de la limpieza y el mantenimiento.
- El aparato y los accesorios se calientan durante su funcionamiento. Utilice únicamente las asas y mandos designados. Deje que se enfríe antes de limpiar o almacenar.



- No sumerja el aparato en agua ni en ningún otro líquido.
- No utilice ni coloque el aparato sobre una superficie caliente o cerca de una fuente de calor.
- Advertencia: Evite derrames en el conector.
- Atención: La superficie del elemento calefactor conserva calor residual después de su uso.
- El cable de alimentación no debe entrar en contacto con ninguna pieza caliente del aparato.
- Este aparato está diseñado exclusivamente para uso doméstico. El fabricante no puede aceptar ninguna responsabilidad por posibles daños derivados de un uso inapropiado o incorrecto.
- Atención: Si el hervidor se llena en exceso, existe el riesgo de que el agua hirviendo se derrame, con el riesgo de escaldado o quemaduras. Por esa razón, nunca llene el hervidor por encima de la marca máxima.
- No utilice nunca el aparato con la tapa abierta.
- Utilice el hervidor solo para calentar agua.
- El hervidor solo se puede utilizar con el soporte proporcionado.
- El cable de alimentación o cualquier otra cosa no debe tocar el interruptor de alimentación. De lo contrario, la función de apagado automático podría no funcionar correctamente, con el riesgo de producirse un sobrecalentamiento o un incendio.
- Evite el contacto con el vapor de la boquilla mientras el agua esté hirviendo o justo después de que se haya apagado. No tenga prisa por abrir la tapa.

Este electrodoméstico está diseñado para ser utilizado en aplicaciones domésticas y similares, tales como:

- zonas de cocina para el personal en tiendas, oficinas y otros entornos de trabajo;
- casas de campo;
- por clientes en hoteles, moteles y otros entornos de tipo residencial;
- entornos de tipo alojamiento y desayuno.

La superficie con el símbolo:  Precaución, la superficie puede calentarse durante el uso.

PRIMEROS PASOS (Imagen página 2-3)

- 1 Antes del primer uso, limpie el interior y el exterior del hervidor con un paño húmedo.
- 2 Coloque la unidad base sobre una superficie firme y plana. Inserte el enchufe en una toma de corriente. El cable redundante puede enrollarse en la parte inferior de la unidad base.
- 3 Pulse el botón para abrir la tapa y verter agua en el hervidor. Asegúrese de que el nivel de agua sea visible en el indicador de nivel de agua, pero sin superar la marca Max. Introduzca al menos 0,5 l de agua para asegurarse de que la temperatura mostrada en la pantalla es fiable. Temperaturas internas recomendadas: 40-60 °C para mezclas para bebés, 80 °C para té delicados (verde/blanco), 90 °C para café o sopa instantáneos y 100 °C para té negro perfecto
- 4 Cierre la tapa y asegúrese de que encaje correctamente. Coloque el hervidor en la base. La pantalla muestra la temperatura del agua. Tras 5 minutos sin funcionar, la pantalla se apaga/queda en negro.
- 5 Cuando la pantalla esté apagada/negra, pulse cualquier botón para encenderla y que muestre la temperatura del agua.
- 6 Pulse el botón START y empiece a calentar el agua hasta 100 °C. La pantalla muestra 100 °C y después de 3 segundos muestra la temperatura del agua en tiempo real.





- 7 Para calentar el agua a la temperatura seleccionada (no hirviendo): Pulse los botones **V** o **^** para seleccionar la temperatura. Pulse el botón **START** para empezar a calentar el agua. Después de 3 segundos, la pantalla cambiará de la temperatura seleccionada a la temperatura del agua en tiempo real.
- 8 Cuando el agua hierve o alcanza la temperatura seleccionada, el hervidor emite 2 pitidos y se apaga automáticamente.
- 9 Pulse el botón **KEEP WARM/TURBO** para mantenerlo caliente a 95 °C durante 40 minutos.
- 10 Para calentar el agua a la temperatura seleccionada y mantenerla caliente a la temperatura seleccionada: Pulse los botones **V** o **^** para seleccionar la temperatura y, a continuación, pulse el botón **KEEP WARM/TURBO**.
- 11 En el programa **KEEP WARM** (Mantener caliente), cuando se alcanza la temperatura seleccionada, el hervidor emite 2 pitidos y mantiene el agua caliente a la temperatura seleccionada durante 40 minutos.
- 12 Para hervir solo 1 taza de agua, llene el hervidor con 1 taza (aprox. 200 ml) y mantenga pulsado el botón **KEEP WARM/TURBO** durante 3 segundos. Cuando el agua hierve, el hervidor emite 2 pitidos y se apaga automáticamente.
- 13 La función de apagado automático. Cuando el agua ha arrancado a hervir o el hervidor se haya movido de la base, se apagará automáticamente. Si desea detenerlo en medio del proceso de calentamiento/mantenimiento del calor, pulse simplemente el botón **START** o **KEEP WARM/TURBO** de nuevo. La luz LED blanca del botón **START** o **KEEP WARM/TURBO** indica que está en curso.
- 14 Cuando el hervidor se levanta y se vuelve a colocar en la base, la pantalla mostrará la temperatura del agua en tiempo real y se apagará/quedará en negro después de 5 minutos.

CUIDADO Y LIMPIEZA

- 15 Desenchufe siempre el aparato antes de limpiarlo. Nunca enjuague ni sumerja el hervidor o la unidad base en agua. Límpielo simplemente con un paño húmedo, sin usar detergentes abrasivos. Enjuague ocasionalmente el hervidor con agua limpia.
- 16 Para limpiar el filtro de malla, coja el inserto del filtro y levántelo. Limpieza de la placa de calentamiento: pueden aparecer manchas superficiales de óxido en la unidad base. Retírelas con un producto de limpieza para acero inoxidable.
- 17 Se recomienda descalcificar de manera habitual, según la dureza del agua. Llene el hervidor con agua y descalcificador siguiendo las instrucciones del producto descalcificador. No hierva la solución, ya que podría formarse espuma. Enjuague después el hervidor con agua dulce.

¡Disfrute de su nuevo producto AEG!

SOLUCIÓN DE PROBLEMAS

PROBLEMA	POSIBLE CAUSA	SOLUTION
El aparato se apaga antes de hervir.	Demasiada cal en la base del hervidor.	Ejecute el procedimiento de descalcificación.
El aparato no se apaga.		Cierre la tapa hasta que quede bloqueada
		Inserte el filtro correctamente.
El aparato no se enciende	Después de funcionar con poca o ninguna agua, el aparato no se ha enfriado totalmente.	Deje enfriarlo un poco e inténtelo de nuevo.
La pantalla muestra el código de error "E3"	El termostato se ha sobrecalentado	Apague el aparato para que enfríe y añada agua de nuevo
Alarma del hervidor, el botón "START" parpadea	El sensor de temperatura ha sufrido un cortocircuito o está desconectado	Lleve el aparato al servicio técnico







PROBLEMA	POSIBLE CAUSA	SOLUTION
La temperatura del agua es inferior a la del ajuste.	El sensor de temperatura está sucio al haber usado incorrectamente el hervidor para calentar otros alimentos o bebidas que no eran agua.	Limpie el sensor de temperatura, una pieza con forma de punta situada en el fondo del depósito interno del hervidor.
	En el programa TURBO, el volumen de agua es superior a 200 ml	En el programa TURBO, el volumen de agua es inferior a 200 ml

BG
NL
EN
FR
DE
GR
PT
ES
AR

DESECHO DEL APARATO

Recicle los materiales con el símbolo . Coloque el material de embalaje en los contenedores adecuados para reciclarlo. Ayude a proteger el medioambiente y la salud pública, así como a reciclar residuos de aparatos eléctricos y electrónicos.



No deseche los aparatos marcados con el símbolo  junto con los residuos domésticos. Lleve el producto a su centro de reciclaje local o póngase en contacto con su oficina municipal.

Electrolux se reserva el derecho de cambiar los productos, su información y/o especificaciones sin previo aviso.



العربية

شكراً لاختيارك منتج AEG. لضمان أفضل النتائج، استخدم دائماً ملحقات وقطع غيار AEG الأصلية. فهي مصممة خصيصاً لمنتجاتك. تم تصميم هذا المنتج مع مراعاة الحفاظ على البيئة. تم وضع علامة على جميع الأجزاء البلاستيكية لأغراض إعادة التدوير.

المكونات (صفحة الصور ٢)

A. إبريق	H. شاشة العرض
B. فلتر شبكي قابل للإزالة	I. محدد درجة الحرارة لأسفل (V)
C. صنوبر	J. محدد درجة الحرارة لأعلى (A)
D. الغطاء	K. زر البدء (START)
E. زر فتح الغطاء	L. زر الحفاظ على سخونة / التريو (KEEP WARM/TURBO)
F. مقبض	M. أفصل كابيل القاعدة وكابيل التيار الرئيسي
G. مؤشر مستوى الماء	

نصيحة متعلقة بالسلامة

اقرأ التعليمات التالية بعناية قبل استخدام الجهاز لأول مرة.

- يمكن استخدام هذا الجهاز بمعرفة الأطفال بدءاً من سن 8 سنوات فما فوق والأشخاص الذين يعانون من ضعف القدرات البدنية أو الحسية أو العقلية أو عدم الخبرة أو المعرفة شريطة توفير الإشراف والتوجيه لهم فيما يتعلق باستخدام الجهاز بطريقة آمنة وفهم المخاطر ذات الصلة.
- يمكن استخدام هذه الأجهزة بمعرفة الأشخاص الذين يعانون من ضعف القدرات البدنية أو الحسية أو العقلية أو الذين تنقصهم الخبرة أو المعرفة شريطة توفر الإشراف والتوجيه لهم فيما يتعلق باستخدام الجهاز بطريقة آمنة إذا استوعبوا المخاطر ذات الصلة.
- يجب منع الأطفال من العبث بالجهاز.
- لا يجوز للأطفال إجراء التنظيف وصيانة المستخدم إلا إذا كانوا أكبر من 8 سنوات وتحت إشراف آخرين.
- أبعاد الجهاز وسلكه عن متناول الأطفال الذين تقل أعمارهم عن 8 سنوات.
- لا يمكن توصيل الجهاز إلا بمصدر طاقة ذي جهد وتردد يتوافقان مع المواصفات الموجودة على لوحة بيانات المنتج!
- لا تستخدم الجهاز أو تنظفه إذا كان
 - سلك الإمداد الكهربائي تالفاً،
 - المبيت تالفاً.
- يجب توصيل الجهاز بمقبس مؤرض فقط. عند الضرورة، يمكن استخدام كابل تمديد مناسب لـ 10 أمبير.
- في حالة تلف الجهاز أو سلك الإمداد الكهربائي، يجب استبداله من قبل المصنِّع أو وكيل الخدمة الخاص به أو غيره من الأشخاص المؤهلين لتفادي التعرض للخطر.
- ضع الجهاز دائماً على سطح مستو.
- لا تترك الجهاز أبداً دون معاينة أثناء توصيله بالمصدر الرئيسي للكهرباء.
- يجب إيقاف تشغيل الجهاز وسحب قابس التيار الكهربائي في كل مرة بعد الاستخدام، قبل تنظيفه أو إجراء أي صيانة له.
- ارتفعت حرارة الجهاز والملحقات أثناء التشغيل. استخدم المقابض والأزرار المخصصة فقط. اترك الجهاز ليبرد قبل التنظيف أو التخزين.

في الوقت الفعلي.

عندما يغلي الماء أو يصل إلى درجة الحرارة المحددة، تصدر الغلاية صفيراً مرتين وتتوقف تلقائياً.
اضغط على زر الحفاظ على السخونة / التريو (KEEP WARM/TURBO) لإبقاء الماء ساخناً عند ٩٥ درجة مئوية لمدة ٤٠ دقيقة.

لتسخين الماء إلى درجة حرارة محددة وإبقائه ساخناً عند درجة الحرارة المحددة: اضغط على الزر **V** أو **Λ** لاختيار درجة الحرارة ثم اضغط على زر الحفاظ على السخونة / التريو (KEEP WARM/TURBO).

عند استخدام برنامج الحفاظ على السخونة (KEEP WARM)، عند الوصول إلى درجة الحرارة المحددة، تصدر الغلاية صفيراً مرتين وتبقى الماء ساخناً عند درجة الحرارة المحددة لمدة ٤٠ دقيقة.

لغلي كوب واحد فقط من الماء، املا الغلاية بكوب واحد من الماء (حوالي ٢٠٠ ميليلتر)، واضغط مطولاً على زر الحفاظ على السخونة/التريو (KEEP WARM/TURBO) لمدة ٣ ثوانٍ. عندما يغلي الماء، تصدر الغلاية صفيراً مرتين وتتوقف تلقائياً.

وظيفة إيقاف التشغيل التلقائي. عندما يغلي الماء أو يتم رفع الغلاية عن القاعدة، سيتم إيقاف تشغيلها تلقائياً. إذا كنت ترغب في إيقاف الغلاية في منتصف عملية التسخين / الحفاظ على السخونة، فما عليك سوى الضغط على زر البدء (START) أو الحفاظ على السخونة / التريو (KEEP WARM/TURBO) مرة أخرى. يشير ضوء LED الأبيض الموجود على زر البدء (START) أو الحفاظ على السخونة / التريو (KEEP WARM/TURBO) إلى أن الغلاية قيد التشغيل.

عند رفع الغلاية عن القاعدة وإعادتها إليها، ستعرض الشاشة درجة حرارة الماء في الوقت الفعلي وتتوقف الشاشة/تصبح سوداء بعد ٥ دقائق.

التنظيف والعناية

افصل الجهاز دائماً قبل التنظيف. لا تشطف أبداً أو تغمر الغلاية أو وحدة القاعدة في الماء. فقط امسحهما بقطعة قماش مبللة، بدون استخدام منظفات كاشطة. اشطف الغلاية بالماء النظيف من حين لآخر.

لتنظيف الفلتر الشبكي، امسك بالمصفاة وأخرجها. تنظيف لوح التسخين – قد تظهر بقع صدأ سطحية على وحدة القاعدة. قم بإزالتها باستخدام عامل تنظيف من الفولاذ المقاوم للصدأ.

يوصى بإزالة الترسبات بانتظام، وفقاً لدرجة عسر الماء. املا الغلاية بالماء ومزبل الترسبات وفقاً لتعليمات منتج مزبل الترسبات. لا تغلي المغلول لأنه قد يكون رغوياً. بعد ذلك، اشطف الغلاية جيداً بالماء العذب.

استمتع بمنتج AEG الجديد!

استكشاف الأعطال وإصلاحها

لحل	لمتحمّل ب ب س ل	ة لك ش م ل
ة ل ا ز ا ء ا ر ج ا ل ي غ ش ت ب م ق ت ا ب س ر ت ل ا	م ر ي ث ك ل ا د ج و ي ي ف ة ي س ل ك ل ا ت ا ب س ر ت ل ا ة ي ا ل غ ل ا ة د ع ا ق	ن ع ز ا ه ج ل ف ق و ت ل و ص و ل ا ل ب ق ل م ع ل ا ن ا ي ل غ ل ا ل ي ل ا
ل ف ق ي ن ا ل ا ط غ ل ا ق ل غ ا ن ا ك م ي ف		ن ع ف ق و ت ي ا ل ز ا ه ج ل ا ل م ع ل ا
ل ك ش ب ة ا ف ص م ل ا ل خ د ا ج ي ح ص		ل ي غ ش ت ن ك م ي ا ل ز ا ه ج ل ا
ة ر ت ف ل د ر ب ي ل ه ك ر ت ا ي ر خ ا ة ر م ل و ا ح و ق ر ي ص ق	ن م ل ي ل ق ب ل ي غ ش ت ل ا د ع ب د ر ب ي م ل ء ا م ن و د ب و ا ء ا م ل ا ف ا ك ل ك ش ب ز ا ه ج ل ا	ز م ر ة ش ا ش ل ا ض ر ع ت " E 3 " ا ط خ ل ا
ل ي غ ش ت ف ا ق ي ا ب م ق ف ض ا و ا د ر ب ي ل ي ت ح ز ا ه ج ل ا ي ر خ ا ة ر م ا م	ي ف ط ر ف م ت ا ت س و م ر ت ل ا ن و خ س ل ا	



لحل	لمتحملا ببسلا	ةلكشملا
مدخلا زكرم ىلإ زاهجلا دعأ	رصق ةلاح يف NTC ةرئاد لوصفم وأ	،ةيالغلا هيبنت ءدب رز ءوض "START" لىغشتلا ضموي
ةجرد رعشتسم فظن ىل ع ةخطق وهو ،ةرارحلا دوجوم ،سوبد لكش نازخ نم يلفسل اءزجلاب يلخادلا ةيالغلا	رعشتسم خاس وألا يطغت دعب كلذو ةرارحلا ةجرد يف ةيالغلا مادختسا ةءاسإ تابورشم/ةم عطا نيخست ءاملا ريغ ىرخأ	لقأ ءاملا ةرارح ةجرد دادعإل نم
جم انرب مادختسا دن ع ءاملا مچح نوكي ،وبرتلا لم 200 نم لقأ	جم انرب مادختسا دن ع ءاملا مچح نوكي ،وبرتلا رتل يلم 200 نم رثكأ	

BG
NL
EN
FR
DE
GR
PT
ES
AR

التخلص من الجهاز

يف دعاس .اھريودت ةداعإل ةصصخملا تاياواحلا يف ءوبعلا عضو . زمرلا لمحت يتلا داوملا ريودت دعأ
ةينورثكلإل او ةيئابرهكلال ةزهجالا تاافلخم ريودت ةداعإل يفو ناسنإل ةحصو ةئيبلال ةيامح



ريودتلا ةداعإل قفرم ىلإ جتنملا دعأ .ةيلزنملا تاياافنلا عم ■ زمرلا لمحت يتلا ةزهجالا نم صلختت ال
ةيدلبلال بتكمب لصتا وأ يلحملا

تحتفظ شركة AEG بالحق في تغيير المنتجات والمعلومات والمواصفات دون إشعار.





AEG

Printed on recycled paper



Electrolux Hausgerate GmbH
Further Strasse 246
D-90429 Nurnberg
Germany

3482 A K5-1-6ST 02 02 0517

www.aeg.com/shop



www.aeg.com

