

**Polisport®**

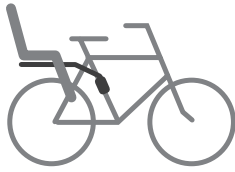

**groovy**

FAHRRADKINDERSITZ  
FÜR RAHMENMONTAGE

SIÈGE VÉLO ENFANT  
FIXATION AU CADRE

SEGGIOLINO PORTABIMBO PER  
BICICLETTA POSTERIORE  
SISTEMA DI MONTAGGIO AL TELAIO



105 MM  
Ø 28 bis 40 MM

OK  KOMPATIBLE  
FAHRRADRAHMEN



NICHT OK   
NICHT KOMPATIBLE FAHRRÄDER



MAXIMALES  
GEWICHT DES  
KINDES  
22KG / 48,5LBS



FÜR PEDELECS  
bis 25 km/h geeignet



26"/28"



EN 14344  
GENÜGT TÜV / GS

REGISTERED  
DESIGN



SIE BENÖTIGEN  
FOLGENDES  
WERKZEUG



N°5

ENTHALTEN



13mm

ENTHALTEN



NICHT ENTHALTEN



POSITION DES SITZES  
3FACH VERSTELLBAR



GROSSER FUSS-SCHUTZ VERHINDERT  
KONTAKT MIT DEM RAD



FUßSTÜTZE 4 FACH  
HÖHENVERSTELLBAR



VERSTELLBARER  
3-PUNKT-SICHERHEITSGURT



ZUSÄTZLICHER  
SICHERHEITSGURT  
FÜR DEN RAHMEN

WWW.POLISPORT.COM



# INHALTSVERZEICHNIS

**PRODUKTVERZEICHNIS**  
**FAHRRADKINDERSITZ – FÜR RAHMENMONTAGE**  
**TECHNISCHE MERKMALE**  
**MONTAGEANLEITUNG**  
**SICHERHEITSHINWEISE FÜR DIE NUTZUNG DES KINDERSITZES UND**  
**WARNHINWEISE**  
**KINDERSITZ ABNEHMEN**  
**WARTUNG**  
**GARANTIE**  
**AUFMERKSAMKEIT**

3  
 7  
 7  
 7  
 7  
 8  
 9  
 9  
 9  
 9

# SYMBOLLISTE

 OK! KORREKTE MONTAGE
  NICHT OK! VERBOTEN

 Werden diese gebrauchsanweisungen nicht befolgt werden, kann dies zu schweren Verletzungen oder zum Tod des fahradfahrers und/oder Kindes führen. Polisport haftet nicht für Sachschäden am Produkt oder Personenschäden, die sich aus einer unsachgemäßen Anbringung, Lagerung oder Montage (Nichteinhaltung der Montageanleitung), unsachgemäßen Wartung, unsachgemäßen oder nicht den technischen Spezifikationen entsprechenden Nutzung (Nichteinhaltung der Wartungs- und Pflegeanleitung) oder aus Änderungen oder Reparaturen, die durch Sie oder einem Dritten vorgenommen werden, ergeben.

# PRODUKTVERZEICHNIS

- |   |                                 |                                   |
|---|---------------------------------|-----------------------------------|
| A. KINDERSITZ                                       | F. SCHWERPUNKT                  | 17. SICHERHEITSANZEIGE            |
| B. SICHERHEITSGURT                                  | G. SITZPOLSTER                  | 18. SCHUTZGUMMI                   |
| B1. SICHERHEITSGURTSCHLOSS                          | H. METALLBÜGEL                  | J. BEFESTIGUNGSSATZ AUS METALL    |
| B2. GURTVERSTELLER                                  | I. MONTAGEBLOCK                 | J1. MONTAGEPLATTE AUS METALL      |
| C. SICHERHEITSGURT ZUR BEFESTIGUNG AM FAHRRADRAHMEN | 11. SCHRAUBEN M8x45             | J2. SCHRAUBE M8X25                |
| D. SICHERHEITSRIEMEN DER FUSSSTÜTZEN                | 12. MONTAGEBLOCK AUS KUNSTSTOFF | J3. UNTERLEGSCHIBE M8             |
| E. FUSSSTÜTZE                                       | 13. FREIGABEKNOPF               | J4. MUTTER M8                     |
| E1. FUSSSCHUTZ                                      | 14. MONTAGEPLATTE AUS METALL    | J5. MAULSCHLÜSSEL NR. 13          |
|   | 15. INBUSSCHLÜSSEL NR. 5        | J6. HALTERUNG FÜR DEN METALLBÜGEL |
|   | 16. SICHERUNGSSCHIBE M8         | K. CHARGEN- ODER SERIENNUMMER     |

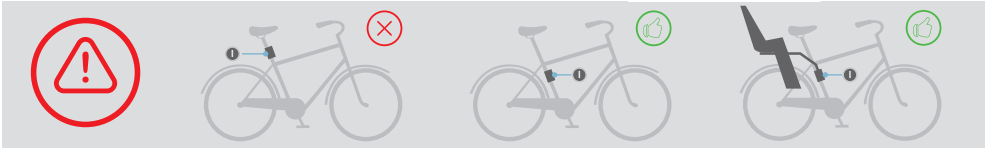
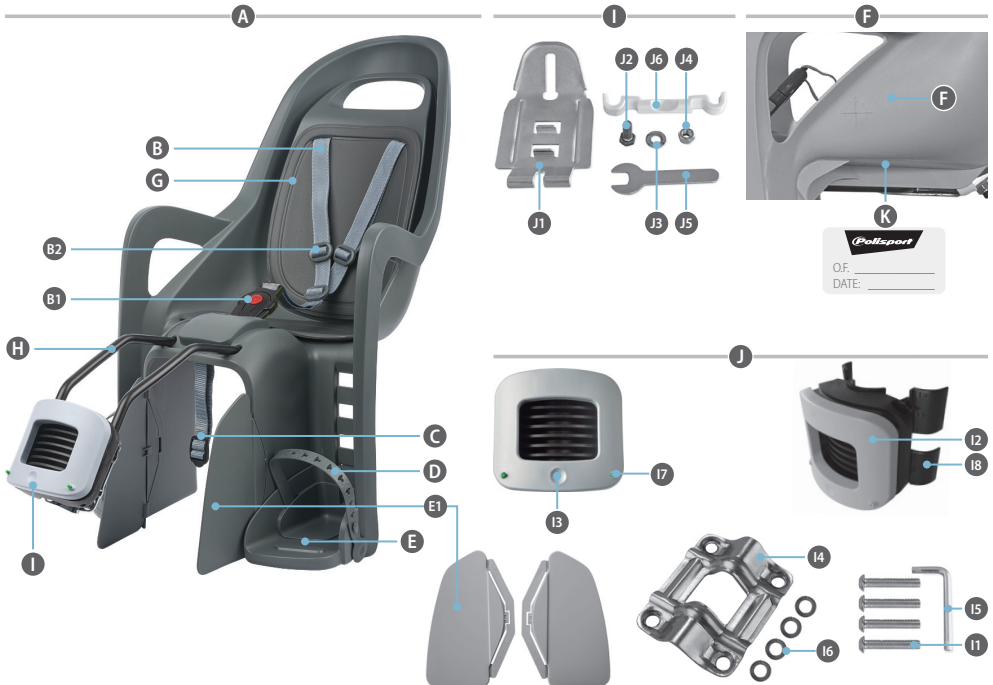



## PRODUKT-MONTAGE

Bitte lesen sie die Anleitung sorgfältig für eine korrekte und sichere Montage. Trotz der nachfolgenden Bilderfolge, bitten wir Sie, den dazugehörigen Text vollständig zu lesen.



## MONTAGEANLEITUNG

### GROOVY FF

MONTAGE IHRES KINDERSITZES AN EINEM FAHRRADRAHMEN

01

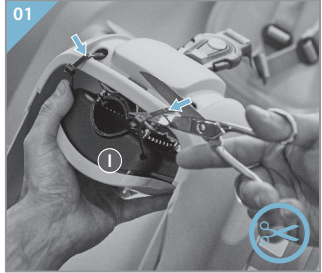

02

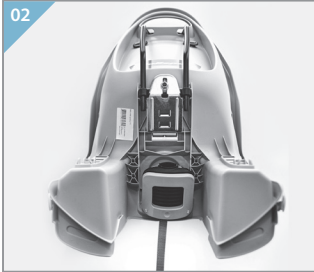

03

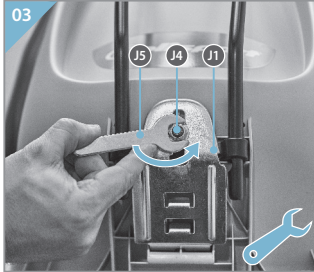

04

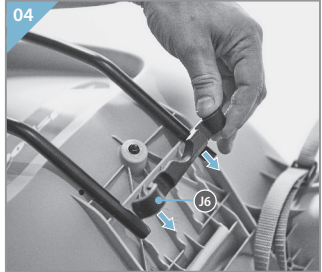

05

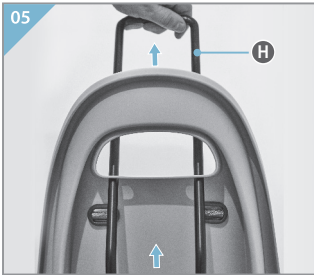

06

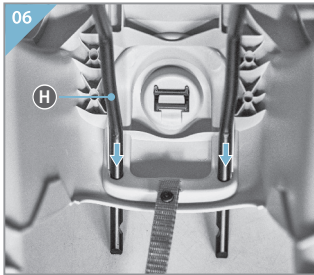

07



08

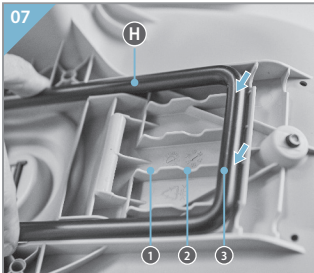

09

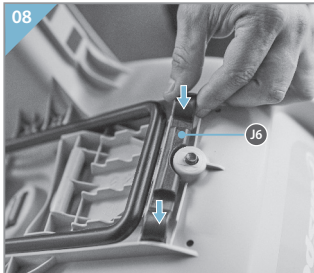

10

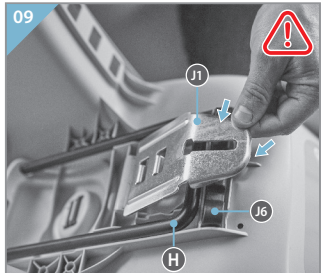

11

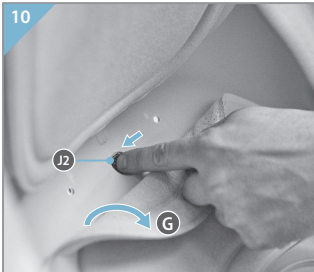

12

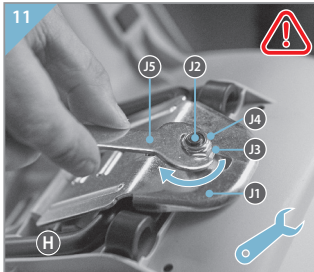

13

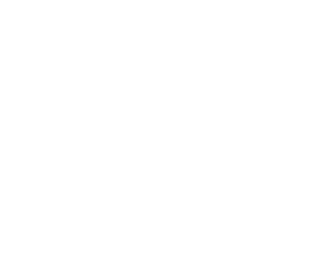

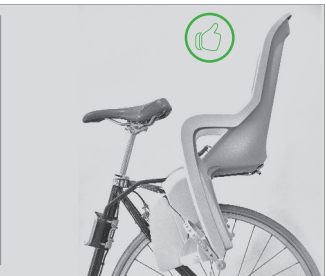
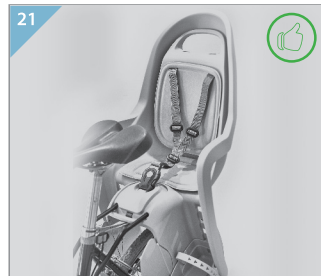
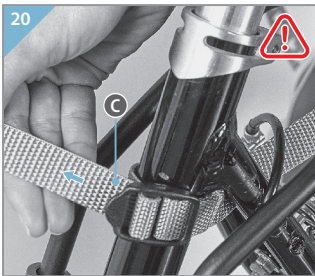
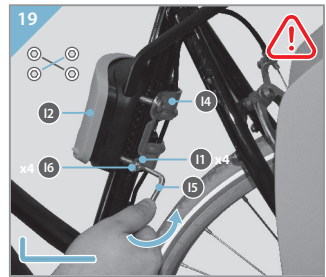
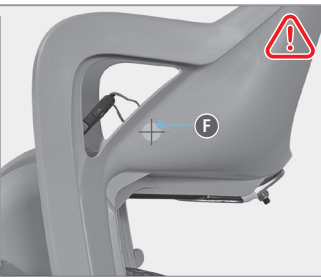
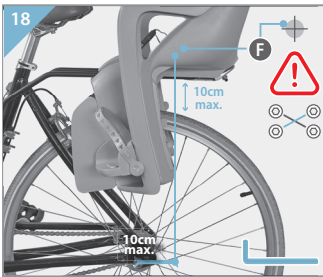
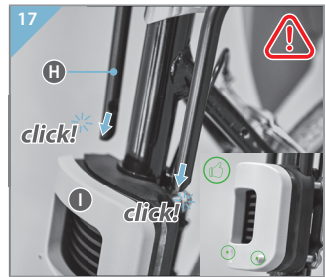
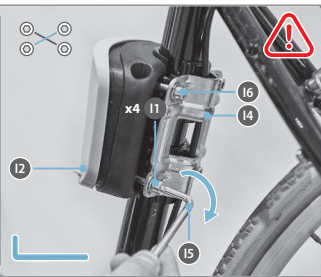
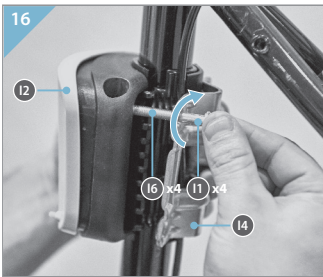
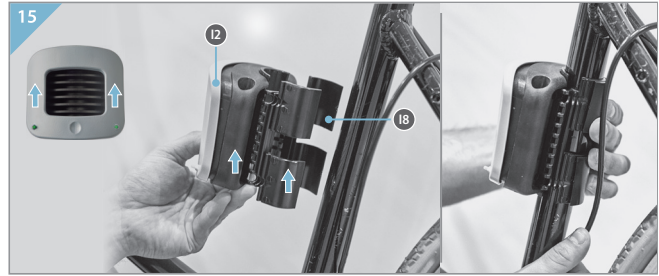
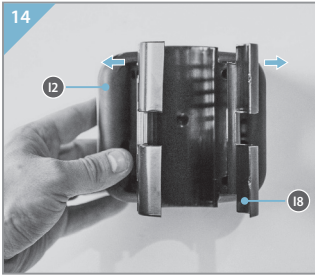
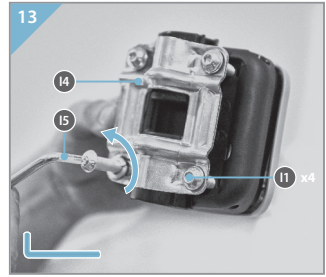
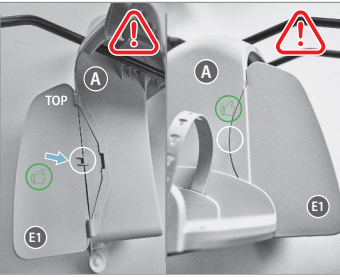
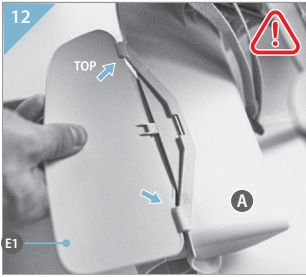



**MONTAGEANLEITUNG  
GROOVY FF**  
DEN KINDERSITZ  
AN IHR KIND ANPASSEN

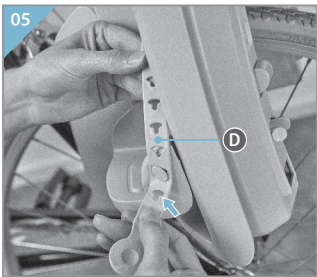
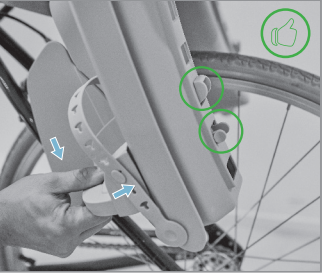
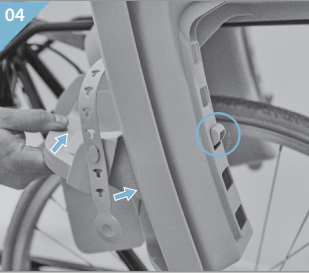
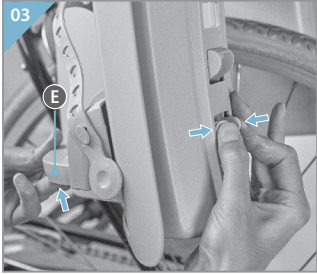
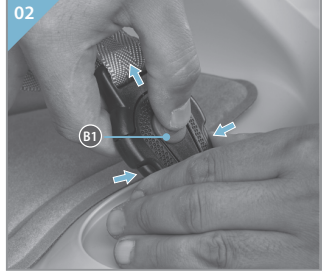

▀ KINDERSITZ ABNEHMEN

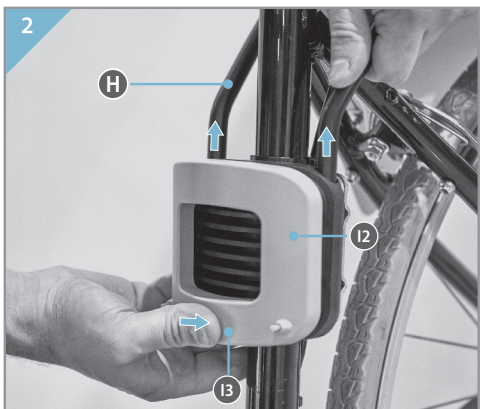
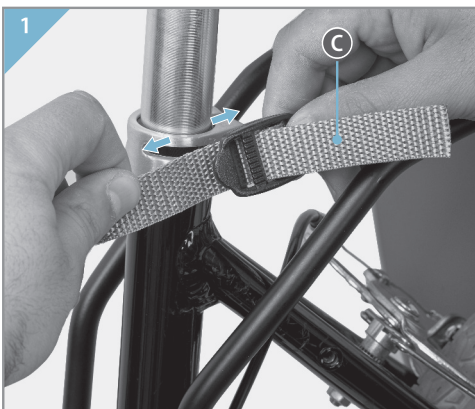



## FAHRRADKINDERSITZ GROOVY FF FÜR RAHMENMONTAGE



Damit Sie Ihr Kind unbesorgt und sicher auf Ihre verschiedenen Fahrradtouren mitnehmen können, haben wir die optimale Lösung für die Beförderung Ihres Kindes auf den meisten Fahrradtypen entwickelt.

Wir haben unsere ergonomischen Kindersitze so entworfen, dass sie besonders sicher und bequem sind.

In dieser Anleitung finden Sie Informationen zur Anbringung des Kindersitzes am Fahrradrahmen.

**Lesen Sie sich die Anleitung sorgfältig durch, um Ihren Kindersitz sicher und sachgerecht zu montieren.**

## TECHNISCHE MERKMALE GROOVY FF



- Der Sitz darf nicht auf Fahrrädern mit rückwärtigen Stoßdämpfern angebracht werden.
- Dieser Kindersitz darf nicht auf Rennrädern (mit nach unten gerichtetem Lenker) angebracht werden.
- Dieser Kindersitz darf nicht auf motorisierten Fahrzeugen, wie Mofas oder Rollern, angebracht werden.
- Dieser Kindersitz darf nicht auf Fahrrädern mit quadratischen, dreieckigen oder Carbonfaserrahmen angebracht werden.
- Der Kindersitz kann auf Fahrrädern mit runden oder ovalen Rahmen mit Rohrdurchmessern zwischen  $\varnothing 28$  und  $\varnothing 40$  mm angebracht werden.
- Der Kindersitz kann auf 26- und 28-Zoll-Fahrrädern montiert werden.
- Dieser Kindersitz eignet sich nur für den Transport von Kindern mit einem Maximalgewicht von 22 kg (und Kindern im empfohlenen Alter zwischen 9 Monaten und 5 Jahren – wobei das Gewicht entscheidend ist). Stellen Sie sicher, dass das Gewicht und die Größe des Kindes nicht die maximale Kapazität des Sitzes übersteigen, und überprüfen Sie dies in regelmäßigen Abständen.
- Unter keinen Umständen sollten Sie den Sitz zum Transport eines Kindes benutzen, dessen Gewicht über der zulässigen Grenze liegt.
- **Wenn Sie Bedenken bei der Montage des Sitzes auf Ihrem Fahrrad haben, kontaktieren Sie bitte Ihren Fahrradhändler für weitere Informationen. dhändler für weitere Informationen. dhändler für weitere Informationen.**

## MONTAGEANLEITUNG GROOVY FF



1. Nehmen Sie den Fußschutz und die Werkzeuge aus dem Beutel. Schneiden sie die Kunststoffbänder durch, die den Montageblock (I) halten.
2. Drehen Sie den Kindersitz wie abgebildet um.
3. Schrauben Sie die Metallmontageplatte (J1) mit dem Maulschlüssel (J5) ab und entfernen Sie sie.
4. Entfernen Sie die Halterung für den Metallbügel (J6) und legen Sie sie für die spätere Verwendung zur Seite.
5. Ziehen Sie den Metallbügel (H) nach oben, um ihn auszurasen und zu entfernen.
6. Halten Sie den Metallbügel (H) wie abgebildet und führen Sie ihn durch die Öffnung im Kindersitz.
7. Um den Kindersitz an die Größe des Fahrrads anzupassen, stellen Sie den Metallbügel (H) in eine der drei verfügbaren Positionen, um den Sitz nach vorne oder hinten zu schieben. Zu Beginn empfehlen wir, Position 3 auszuwählen.
8. Befestigen Sie wieder die Halterung für den Metallbügel (J6).
9. Setzen Sie die Metallmontageplatte (J1) in die Nuten des Kindersitzes und schließen Sie sie wie abgebildet.
10. Während Sie das Montageset sicher festhalten, heben Sie das Sitzpolster (G) an, greifen Sie die Schraube M8 (J2) und drücken Sie sie fest nach unten.
11. Setzen Sie die Mutter (J4) auf die Schraube (J2). Ziehen Sie die Mutter mit dem Maulschlüssel (J5) gut fest. Der Metallbügel (H) muss richtig fest sitzen. Dieser Schritt ist für die Sicherheit des Kindes sehr wichtig.
12. Bringen Sie den Fußschutz (E1) am Kindersitz (A) an. Der Schutz muss

richtig positioniert sein. Dieser Schritt ist für die Sicherheit des Kindes sehr wichtig.

13. Entfernen Sie die Schrauben (I1) mit dem Inbusschlüssel Nr. 5 (I5) aus dem Montageblock (I).

14. Achten Sie darauf, dass das Schutzgummi ordnungsgemäß auf dem vorderen Teil des Blocks positioniert ist.

15. Platzieren Sie den Kunststoffmontageblock (I2) auf die Vorderseite des Fahrradrahmens und platzieren Sie anschließend die Montageplatte aus Metall (I4). Hinweis: Sollten sich in dem Bereich Kabel befinden, achten Sie darauf, dass sie richtig in der mittleren Nut der Metallplatte liegen (zwischen dem Schutzgummi (I8) und der Nut der Montageplatte (I4)) und dass sie frei liegen, damit sie sich bewegen können.

16. Platzieren Sie die Sicherungsscheibe (I6) in die M8 Schrauben (I1) und schrauben Sie sie auf den Montageblock (I). Ziehen Sie die Schrauben mit dem Inbusschlüssel (I5) fest, um den Montageblock (I) zu befestigen. Lassen Sie jedoch noch ein bisschen Spiel, damit Sie später bei Bedarf die Höhe anpassen können. Der Montageblock (I) muss jedoch fest genug sitzen, damit Sie den nächsten Schritt einfacher ausführen können. Ziehen Sie die vier Schrauben kreuzweise und gleichmäßig handfest an.

17. Führen Sie die Enden des Metallbügels (H) in die Bohrungen des Montageblocks (I) ein, bis Sie ein Klickgeräusch hören, an dem Sie erkennen, dass er richtig eingerastet ist und bis die beiden Sicherheitsanzeigen an der Vorderseite des Montageblocks grün leuchten. Der Kindersitz ist erst ordnungsgemäß montiert, wenn beide Sicherheitsanzeigen grün leuchten. Dieser Schritt ist für die Sicherheit



des Kindes sehr wichtig.

18. Richten Sie den Metallbügel (H) mittig über dem Hinterrad aus und stellen Sie die Höhe richtig ein, damit der Kindersitz später mit dem Gewicht des Kindes das Rad nicht berührt. Achten Sie darauf, dass der Metallbügel (H) so eingestellt ist, dass zwischen Kindersitz und Rad ein Abstand von maximal 10 cm vorhanden ist. Der Schwerpunkt (F) des Kindersitzes (Kennzeichnung auf dem Kindersitz) muss vor der Hinterradachse oder maximal 10 cm hinter der Hinterradachse liegen. Wenn der Schwerpunkt mehr als 10 cm hinter der Hinterradachse liegt, stellen Sie den Metallbügel in eine andere verfügbare Position. Achten Sie beim Anbringen des Kindersitzes darauf, dass der Radfahrer den Kindersitz beim Fahren nicht mit seinen Füßen berührt. Hinweise: Nach dem deutschen Verkehrsrecht StVZO: Kindersitze dürfen nur so angebracht werden, dass sich 2/3 der Sitztiefe oder der Schwerpunkt des Kindersitzes zwischen der Vorder- u Hinterachse des Fahrrades befindet.

19. Nachdem die Höhe und Position des Kindersitzes richtig eingestellt ist, ziehen Sie den Montageblock (I) handfest an, um sicherzustellen, dass er fest angebracht ist. Dieser Schritt muss manuell erfolgen und ist für die Sicherheit des Kindes sehr wichtig. Stellen Sie sicher, dass der Montageblock (I) fest angebracht ist. Ziehen Sie die vier Schrauben kreuzweise und gleichmäßig handfest an.

20. Führen Sie den Sicherheitsgurt zur Fixierung am Fahrradrahmen (C) um den Fahrradrahmen und ziehen wie in der Abb. Dargestellt fest. Achten Sie darauf, dass der gelockerte Gurt nicht mit dem Rad in Berührung kommt. Dieser Schritt ist für die Sicherheit des Kindes sehr wichtig.

21. Um das Kind in den Sitz zu setzen, müssen Sie zuerst den

Sicherheitsgurt (B) mithilfe der Gurtversteller (B2) verlängern.

22. Um die Schließschnalle (B1) des Sicherheitsgurts (B) zu öffnen und das Kind in die Sitzschale zu setzen, drücken Sie die 3 angegebenen Punkte der Schließschnalle (B1). Bevor Sie Ihren Ausflug starten, vergewissern Sie sich, ob der Sicherheitsgurt fest am Körper Ihres Kindes anliegt, ohne es zu verletzen. Stellen Sie den Gurt mit den Gurtverstellern (B2) richtig ein.

23. Um die Höhe der Fußstütze (E) an die Größe Ihres Kindes anzupassen, lösen Sie die Fußstütze (E) vom Kindersitz (A), indem Sie die beiden Verschlüsse zusammendrücken und die Fußstütze wie abgebildet anheben (möglicherweise ist dazu etwas Kraft erforderlich).

24. Um die Fußstützen wieder einzusetzen, setzen Sie zunächst den oberen Stift ein und schieben die jeweilige Fußstütze (E) nach unten, damit die Klipps in der entsprechenden unteren Einsparung einrasten.

25. Zur Sicherheit Ihres Kindes passen Sie den Sicherheitsriemen (D) der Fußstütze an. Lösen Sie den Sicherheitsriemen (D) und passen Sie ihn an den Fuß des Kindes an. Schnallen Sie den Sicherheitsriemen erneut fest und stellen Sie sicher, dass er dem Kind keine Schmerzen verursacht.

26. Stellen Sie sicher, dass Sie alle Anweisungen korrekt ausgeführt haben. Dann ist der Kindersitz einsatzbereit. **SIE MÜSSEN das folgende Kapitel mit den Sicherheitsanweisungen für die Verwendung des Kindersitzes LESEN.**

## SICHERHEITSHINWEISE FÜR DIE NUTZUNG DES KINDERSITZES UND WARNHINWEISE



- Das Mindestalter für den Fahrer des Fahrrads beträgt 16 Jahre. Überprüfen Sie die damit zusammenhängenden Gesetze und nationalen Richtlinien.
- Der Sitz darf nicht auf Fahrrädern mit rückwärtigen Stoßdämpfern angebracht werden.
- Dieser Kindersitz darf nicht auf Rennrädern (mit nach unten gerichtetem Lenker) angebracht werden.
- Dieser Kindersitz darf nicht auf motorisierten Fahrzeugen, wie Mofas oder Rollern, angebracht werden.
- Dieser Kindersitz darf nicht auf Fahrrädern mit quadratischen, dreieckigen oder Carbonfaserrahmen angebracht werden.
- Der Kindersitz kann auf Fahrrädern mit runden oder ovalen Rahmen mit Rohrdurchmessern zwischen Ø28 und Ø40 mm angebracht werden.
- Der Kindersitz kann auf 26- und 28-Zoll-Fahrrädern montiert werden.
- Dieser Kindersitz eignet sich nur für den Transport von Kindern mit einem Maximalgewicht von 22 kg (und Kindern im empfohlenen Alter zwischen 9 Monaten und 5 Jahren – wobei das Gewicht entscheidend ist). Stellen Sie sicher, dass das Gewicht und die Größe des Kindes nicht die maximale Kapazität des Sitzes übersteigen, und überprüfen Sie dies in regelmäßigen Abständen.
- Unter keinen Umständen sollten Sie den Sitz zum Transport eines Kindes benutzen, dessen Gewicht über der zulässigen Grenze liegt.
- Kinder im Alter von unter 9 Monaten dürfen nicht im Kindersitz befördert werden. Es dürfen ausschließlich Kinder befördert werden, die in der Lage sind, gerade zu sitzen und den Kopf beim Tragen des Schutzhelms in aufrechter Position zu halten. Konsultieren Sie einen Arzt falls Sie Zweifel in Bezug auf die Größe Ihres Kindes haben.
- Überprüfen Sie nach der Montage des Kindersitzes, ob alle Bestandteile des Fahrrads ordnungsgemäß funktionieren.
- Sichern Sie das Kind im Kindersitz und vergewissern Sie sich, dass alle sicherheitsrelevanten Gurte und Riemen straff ansitzen, jedoch ein bequemes Sitzen weiterhin gewährleistet ist.
- Vor Gebrauch des Kindersitzes unbedingt den Sicherheitsgurt

anpassen.

- Stellen Sie sicher, dass kein Körperteil oder Bekleidungsstück des Kindes in Kontakt mit beweglichen Teilen des Sitzes oder Fahrrads kommen kann.
- Es wird ein Radschutz empfohlen, um zu vermeiden, dass die Füße oder Hände des Kindes in die Speichen geraten. Ein Schutz unterhalb des Sattels oder ein Sattel mit internen Federn ist verpflichtend. Stellen Sie sicher, dass das Kind nicht an die Bremse geraten kann, um Unfälle zu vermeiden. Diese Einstellungen sollten regelmäßig an das Wachstum des Kindes angepasst werden.
- Das Kind muss mit auf die Wetterverhältnisse abgestimmter Kleidung und einem passenden Schutzhelm ausgestattet sein.
- Das Kind im Sitz sollte wärmer gekleidet sein als der Fahrer und vor Regen geschützt werden.
- Wenn der Kindersitz nicht benutzt wird, muss der Gurt geschlossen sein, damit dieser nicht herunterhängt und mit den beweglichen Teilen des Fahrrads wie Rädern, Bremsen etc. in Berührung kommt und somit eine Gefahrenquelle für den Radfahrer darstellt.
- Die Position des Kindersitzes muss so angepasst werden, dass der Radfahrer während der Fahrt nicht versehentlich mit den Füßen an den Kindersitz stößt.
- Überprüfen Sie beim Erstgebrauch und danach von Zeit zu Zeit, dass das Gewicht und die Größe des Kindes die maximal zulässige Höchstbelastung des Sitzes nicht überschreiten.
- Das Gesamtgewicht von Radfahrer und befördertem Kind darf die für das Fahrrad zugelassene Maximallast nicht überschreiten. Informationen über die zulässige Maximallast können aus der Bedienungsanleitung des Fahrrads entnommen werden.
- Stellen Sie stets sicher, dass das beförderte Kind nicht mit scharfen oder spitzen Teilen des Fahrrads in Berührung kommen kann.
- Bei längerer Sonneneinstrahlung können sich der Sitz und die Polsterung stark erhitzen. Vergewissern Sie sich vor der Benutzung des Kindersitzes, dass dieser nicht zu heiß für das Kind ist.



- Bitte machen Sie sich mit den in Ihrem Land geltenden gesetzlichen Bestimmungen und Vorschriften bezüglich der Beförderung von Kindern in Fahrradkindersitzen vertraut.
  - Befördern Sie nur Kinder, die für längere Zeit ohne Hilfe sitzen können, mindestens für die Dauer der geplanten Fahrt mit dem Fahrrad.
  - Es ist sehr wichtig, den Sitz und seine Komponenten richtig einzustellen, um optimalen Komfort und die Sicherheit des Kindes zu gewährleisten. Es ist ebenso wichtig, dass der Sitz nicht nach vorne geneigt ist, damit das Kind nicht aus dem Sitz rutschen kann. Zudem ist darauf zu achten, dass die Rückenlehne leicht nach hinten geneigt ist.
- WARNUNG:** Zusätzliche Sicherheitsvorrichtungen müssen immer befestigt sein.
- WARNUNG:** Befestigen Sie kein zusätzliches Gepäck am Kindersitz. Wird zusätzliches Gepäck mitbefördert, darf dies die zulässige Maximallast des Fahrrads nicht übersteigen und muss vor dem Fahrer befördert werden.

- WARNUNG:** Am Sitz dürfen keine Änderungen vorgenommen werden.
- WARNUNG:** Wenn sich ein Kind im Kindersitz befindet, kann sich das Fahrrad beim Fahren oder Bremsen anders verhalten, insbesondere in Bezug auf Gleichgewicht, Lenken und Bremsen.
- WARNUNG:** Das Fahrrad darf nie geparkt werden, wenn sich das Kind unbeaufsichtigt im Sitz befindet.
- WARNUNG:** Nehmen sie den Kindersitz vom Fahrrad, wenn Sie das Fahrrad außen auf einem Kraftfahrzeug transportieren möchten. Der Sitz kann während der Fahrt beschädigt werden oder seine Befestigung am Fahrrad kann sich lösen, was zu einem Unfall führen kann.
- WARNUNG:** Es ist sehr wichtig, dass Sie im letzten Montageschritt die Schrauben des Montageblocks (I) anziehen, um sicherzustellen, dass der Metallbügel (H) fest und sicher sitzt.
- WARNUNG:** Der Sitz darf nicht verwendet werden, wenn irgendein Teil defekt ist. Überprüfen Sie alle Komponenten regelmäßig und ersetzen Sie sie erforderlichenfalls. Siehe Wartungsanleitung.

## KINDERSITZ ABNEHMEN

Lösen Sie den Sicherheitsgurt zur Befestigung am Fahrradrahmen (C), um den Kindersitz zu entfernen. Drücken Sie dann den Feststellknopf (I3) am Montageblock (I) und ziehen Sie gleichzeitig den Metallbügel (H) nach oben und hinten, wie auf dem Bild gezeigt.

## WARTUNG

- Zum Erhalt der Funktionsweise des Kindersitzes und um Unfälle zu verhindern, empfehlen wir Folgendes:
- Kontrollieren Sie regelmäßig, ob sich das Fixierungssystem des Kindersitzes am Fahrrad in einem einwandfreien Zustand befindet.
- Überprüfen Sie alle Komponenten auf Beschädigungen und ob sie ordnungsgemäß funktionieren. Benutzen Sie niemals den Kindersitz wenn eines der Teile defekt ist. Beschädigte Teile des Kindersitzes müssen ersetzt werden. Wenden Sie sich an einen Fahrradhändler, der autorisierter Polisport-Händler ist, um die korrekten Ersatzteile zu erhalten. Sie finden diese Händler über unsere Internetseite: [www.polisport.com](http://www.polisport.com).
- Wenn Sie einen Unfall mit dem Fahrrad und dem Kindersitz hatten, und dieser keine sichtbaren Schäden aufweist, empfehlen wir trotzdem, den Kindersitz durch einen neuen zu ersetzen.
- Reinigen Sie den Sitz mit Wasser und Seife (verwenden Sie keine abrasiven, ätzenden oder toxischen Produkte). Lassen Sie ihn bei Zimmertemperatur trocknen.

## GARANTIE

**2 JAHRE GARANTIE:** Auf alle mechanischen Komponenten, nur bei Herstellerdefekten. Registrieren Sie Ihren Kindersitz auf [www.polisport.com](http://www.polisport.com).

### GARANTIEANSPRÜCHE

Um Garantieleistungen zu erhalten, benötigen Sie den Original-Kaufbeleg. Bei Gegenständen, die ohne Kaufbeleg zurückgegeben werden, wird davon ausgegangen, dass der Garantieanspruch mit dem Herstellungsdatum beginnt. Alle Garantieansprüche erlöschen, falls das Produkt aufgrund von Stürzen, Gewalteinwirkung oder Modifizierungen durch den Benutzer beschädigt wird oder auf andere Weise benutzt wird, als in dieser Gebrauchsanweisung beschrieben.

Um sicherzustellen, dass Ihnen im Garantiefall alle erforderlichen Informationen zur Inanspruchnahme der Garantie zur Verfügung stehen, müssen Sie ihre Chargen- oder Seriennummer (K) gut aufheben. Sie können diese Information auch hier vermerken.

O.F. \_\_\_\_\_ Datum \_\_\_\_\_.

\* Die Spezifikationen und das Design können ohne vorherige Ankündigung verändert werden. Falls Sie Fragen haben, setzen Sie sich gerne mit uns in Verbindung.

## AUFMERKSAMKEIT

**Typ:** Fahrrad-Kindersitz

**Maximales Gewicht:** 22 kg

**Altersklasse:** 1-5 Jahre

**Produktionsdatum:** 2023

**Artikelnummer:** 821658

**Charge:** PO30030264

**Inverkehrbringer:** MONZ Handelsgesellschaft International mbH & Co. KG, Schöndorfer Str. 60-62, 54292 Trier / GERMANY

**Serviceadresse:** MONZ SERVICE CENTER, c/o Teknihall Elektronik GmbH Assar-Gabrielsson-Str. 11-13, 68128 Dietzenbach / GERMANY

[monz-ch@teknihall.com](mailto:monz-ch@teknihall.com)

00800 / 6854 6854

## INDEX

INDEX DU PRODUIT  
 SIÈGE VÉLO ENFANT - FIXATION AU CADRE  
 CARACTÉRISTIQUES TECHNIQUES  
 INSTRUCTIONS D'ASSEMBLAGE DU PRODUIT  
 INSTRUCTIONS DE SÉCURITÉ ET AVERTISSEMENTS  
 COMMENT RETIRER VOTRE SIÈGE VÉLO ENFANT  
 ENTRETIEN  
 GARANTIE  
 ATTENTION

## LISTE DES ICÔNES

10  OK ! CORRECTEMENT ASSEMBLÉ  NON ! INTERDIT

16  Le non-respect de ces instructions peut entraîner des blessures graves ou le décès du cycliste et/ou de l'enfant. Polisport n'est pas responsable des dommages qui pourront survenir au produit ou aux personnes, en conséquence d'installation, rangement ou montage inappropriés, d'entretien et usage incorrects, ou d'utilisation non conforme aux spécifications techniques ou d'utilisation (non-respect des instructions d'entretien et de maintenance) ou encore de modifications ou de réparations réalisées par un tiers ou que vous aurez effectuées.

## INDEX DU PRODUIT

- |     |                                     |     |                                      |     |   |
|-----|-------------------------------------|-----|--------------------------------------|-----|---|
| A.  | CORPS DU SIÈGE                      | H.  | SUPPORT MÉTALLIQUE DE FIXATION       | I8. | CAOUTCHOUC PROTECTEUR                   |
| B.  | CEINTURE DE SÉCURITÉ                | I.  | BLOC DE FIXATION                     | J.  | KIT DE FIXATION                         |
| B1. | BOUCLE DE CEINTURE DE SÉCURITÉ      | I1. | VIS M8X45                            | J1. | PLAQUE DE FIXATION MÉTALLIQUE           |
| B2. | AJUSTEUR DE LA CEINTURE             | I2. | CORPS DU BLOC DE FIXATION            | J2. | VIS M8X25                               |
| C.  | SANGLE DE SÉCURITÉ DU CADRE DU VÉLO | I3. | BOUTON DE DÉBLOCAGE                  | J3. | RONDELLE M8                             |
| D.  | COURROIE DE MAINTIEN DU PIED        | I4. | PLAQUE DE FIXATION MÉTALLIQUE        | J4. | ÉCROU M8                                |
| E.  | REPOSE-PIED                         | I5. | CLÉ ALLEN N°5                        | J5. | CLÉ ANGLAISE N°13                       |
| E1. | PROTECTIONS POUR REPOSE-PIED        | I6. | RONDELLE DE VERROUILLAGE M8          | J6. | PIÈCE DE FIXATION DU SUPPORT MÉTALLIQUE |
| F.  | CENTRE DE GRAVITÉ                   | I7. | INDICATEUR DU DISPOSITIF DE SÉCURITÉ | K.  | NUMÉRO DE SÉRIE DU LOT                  |
| G.  | COUSSIN                             |     |                                      |     |   |

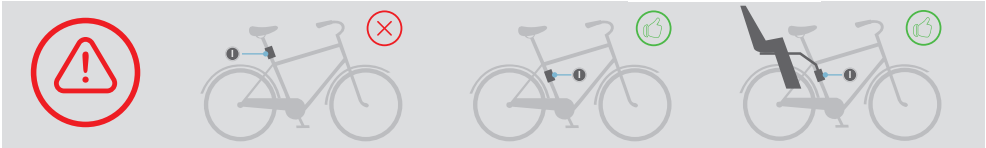
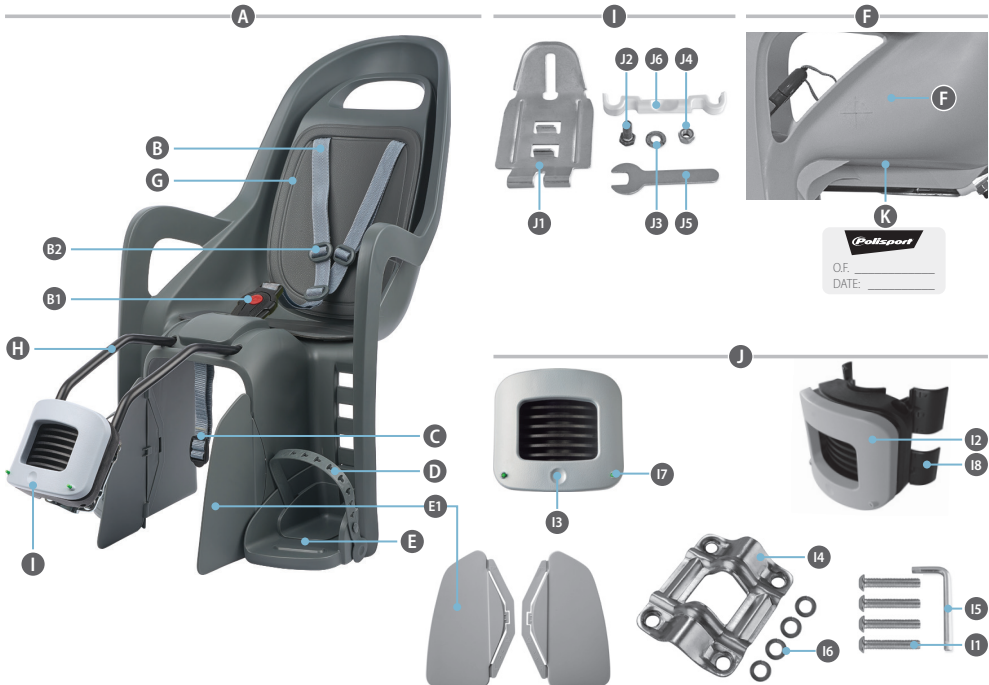



## INSTRUCTIONS D'ASSEMBLAGE DU PRODUIT

Lire attentivement le manuel pour un assemblage correct et sûr. La séquence d'images ne dispense pas la lecture intégrale du texte.



## INSTRUCTIONS DE MONTAGE GROOVY FF

### INSTALLER VOTRE SIÈGE ENFANT SUR UN CADRE DE VÉLO

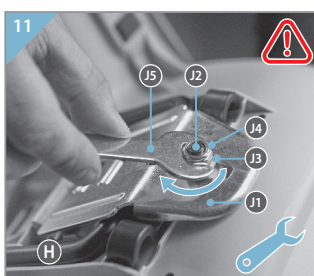
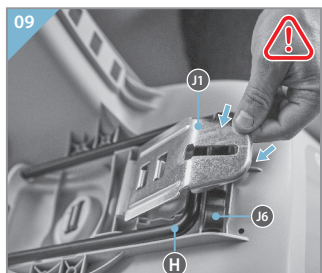
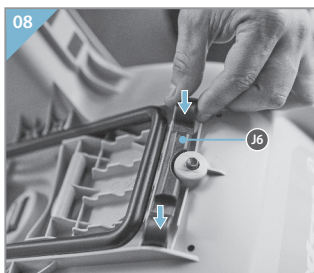
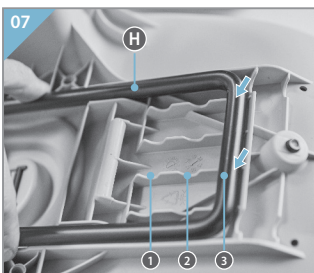
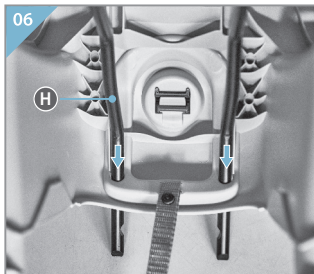
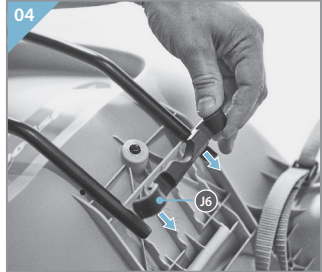
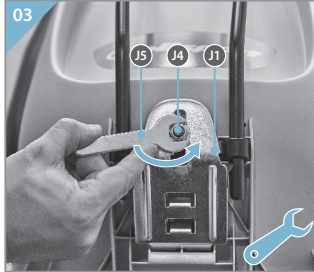
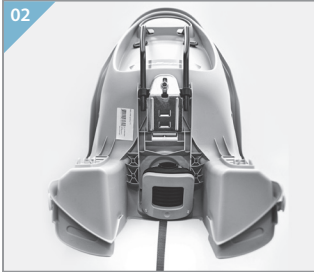
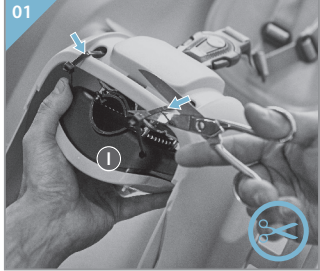

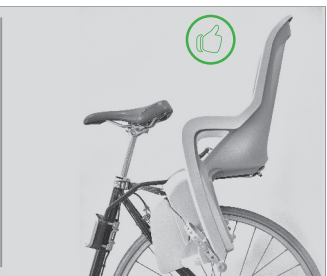
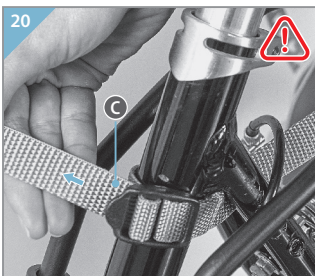
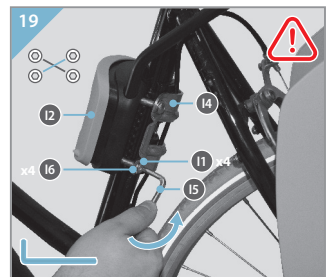
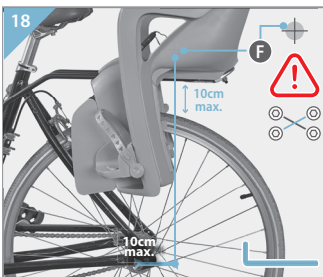
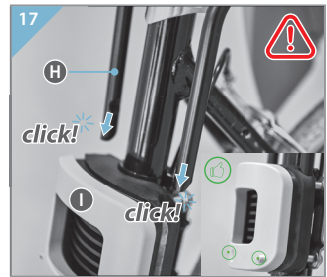
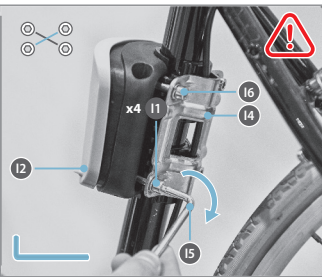
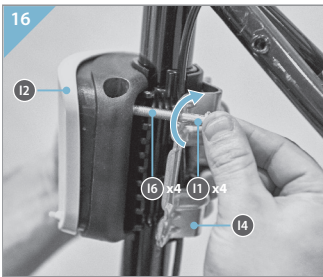
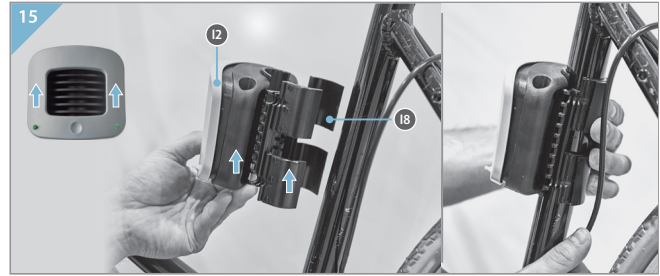
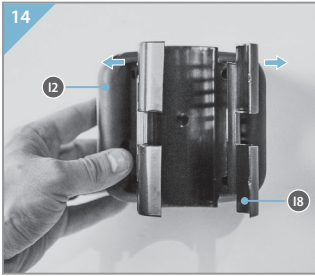
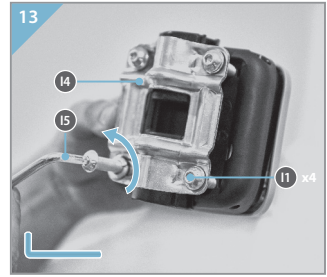
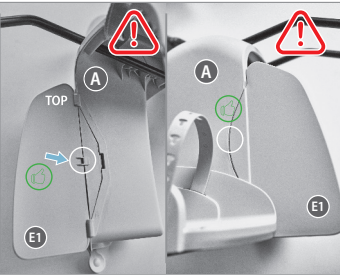
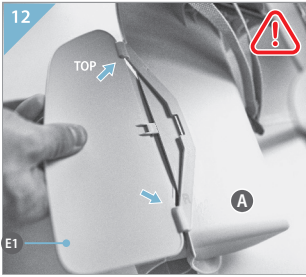



**INSTRUCTIONS DE MONTAGE**  
**GROOVY FF**  
RÉGLER LE SIÈGE ENFANT À VOTRE ENFANT

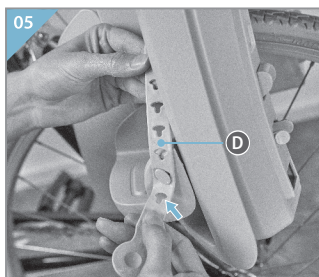
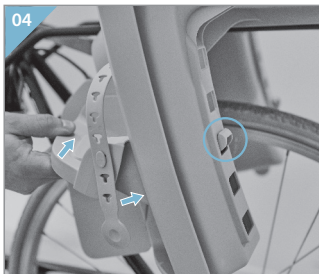
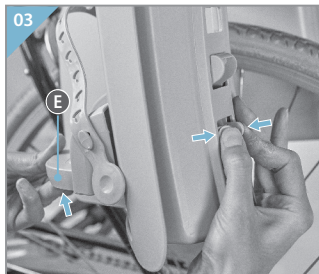
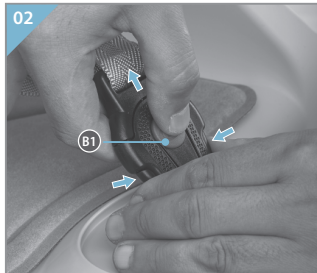

▶ COMMENT RETIRER LE SIÈGE VÉLO ENFANT

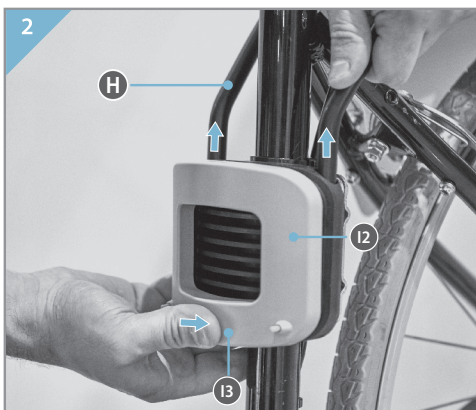



# SIÈGE VÉLO ENFANT

## GROOVY FF

FIXATION AU CADRE



Afin de vous promener à vélo avec votre enfant en toute sécurité, nous avons conçu la solution parfaite, adaptable à tout type de vélos. Nos sièges ergonomiques pour enfants ont tous été conçus pour assurer prioritairement la sécurité et le confort. Ce manuel contient les instructions d'installation du siège vélo enfant.

**Veillez lire attentivement le manuel pour installer de manière correcte et sûre le siège vélo enfant.**

## CARACTÉRISTIQUES TECHNIQUES

### GROOVY FF



- Ce siège vélo enfant ne devra pas être monté sur des vélos équipés d'amortisseurs arrières.
- Ce siège vélo enfant ne devra pas être monté sur un vélo de course à guidon bas.
- Ce siège vélo enfant ne devra pas être monté sur véhicules motorisés tels que des cyclomoteurs ou des scooters.
- Ce siège vélo enfant ne devra pas être monté sur des vélos équipés de cadres triangulaires, carrés ou en fibre de carbone.
- Ce siège vélo enfant doit être monté sur des vélos équipés de cadres ovales ou ronds ayant un diamètre compris entre 28 et 40 mm.
- Le siège peut être monté sur des vélos à roues de diamètres compris entre 26" et 28".
- Ce siège est conçu pour porter des enfants jusqu'à 22 kg maximum et n'est recommandé que pour les enfants âgés de 9 mois à 5 ans, le poids étant la variable décisive. Veuillez vérifier le poids de l'enfant avant d'utiliser le siège vélo enfant. Il est formellement déconseillé d'utiliser le siège vélo enfant pour transporter des enfants dont le poids dépasse la limite autorisée.
- Assurez-vous que le poids et la taille de l'enfant ne dépassent pas la capacité maximale du siège ; vérifiez cet élément régulièrement.
- **En cas de doute quant à la possibilité d'installation du siège vélo enfant sur votre vélo, veuillez contacter le fabricant de votre vélo.**

## INSTRUCTIONS D'ASSEMBLAGE DU PRODUIT

### GROOVY FF



1. Retirez les protections des repose-pieds et les outils du sac. Coupez les sangles en plastique qui maintiennent le bloc de fixation (I).
2. Retournez le siège vélo enfant, tel qu'illustré sur l'image.
3. Retirez la plaque de fixation métallique (J1) après l'avoir dévissée à l'aide de la clé anglaise (J5).
4. Retirez la pièce de fixation du support métallique (J6) et gardez-la pour l'utiliser ultérieurement.
5. Détachez et retirez le support métallique de fixation (H) du siège vélo enfant en le soulevant.
6. Saisissez le support métallique (H) en le tenant comme indiqué sur l'image et passez-le à travers les ouvertures du siège.
7. Dans le but d'ajuster le siège vélo enfant à la taille du vélo, fixer le support métallique (H) sur l'une des trois positions possibles afin de déplacer le siège vers l'arrière ou l'avant. Au départ, nous suggérons de le placer sur la position n° 3.
8. Emboîtez de nouveau la pièce de fixation du support métallique (J6).
9. Insérez la plaque de fixation métallique (J1) dans les rainures du siège et refermez-la comme indiqué sur l'image.
10. Tout en tenant fermement le kit de fixation, soulever le coussin (G) et saisir fermement la vis M8 (J2), la poussant vers le bas.
11. Placez l'écrou (J4) sur la vis (J2). Serrez-le fermement à l'aide de la clé anglaise (J5). Serrez suffisamment pour bien fixer le support métallique de fixation (H). Cette étape est extrêmement importante pour la sécurité de l'enfant.
12. Emboîtez les protections pour repose-pied (E1) sur le corps du siège (A). Vérifiez qu'elles sont placées correctement. Cette étape est

extrêmement importante pour la sécurité de l'enfant.

13. Desserrez les vis (I1) du bloc de fixation (I), à l'aide de la clé Allen n°5 (I5).

14. Avant de placer le bloc de fixation (I) sur le cadre, vérifiez que le caoutchouc de protection (I8) est correctement positionné à l'avant du bloc de fixation.

15. Placer le corps principal du bloc de fixation (12) devant le cadre du vélo, et placer ensuite la plaque de fixation métallique (14).

Note : S'il existe des câbles dans cette zone, vérifiez qu'ils soient correctement rangés dans la fente centrale de la plaque métallique (entre le caoutchouc de protection (I8) et la fente de la plaque de fixation (I4) et qu'ils peuvent se mouvoir librement.

16. Placer la rondelle (I6) dans les vis M8 (I1) et ensuite vissez-les sur le bloc de fixation (I). Serrez les vis à l'aide de la clé Allen (I5) afin de fixer correctement le bloc de fixation (I) sans pour autant le serrer complètement afin de pouvoir régler la hauteur du siège ultérieurement, le cas échéant. Veuillez toutefois noter que le boîtier doit être suffisamment serré pour pouvoir accomplir l'étape suivante. Pour cela, veillez à le serrer en croix.

17. Placer les bords du support métallique (H) sur les ouvertures du bloc de fixation (I) jusqu'à percevoir un «click», indiquant la fermeture, et jusqu'à ce que les 2 indicateurs verts du dispositif de sécurité surgissent devant le bloc de fixation. Le siège vélo enfant ne sera correctement installé que lorsque les 2 indicateurs verts du dispositif de sécurité seront visibles. Cette étape est extrêmement importante pour la sécurité de l'enfant.





18. Centrez et ajustez la barre de support métallique (H) suffisamment haut de sorte que le siège ne touche pas la roue arrière lorsque vous y placez l'enfant. Veuillez noter que la barre de support métallique doit être placée à 10 cm maximum au-dessus de la roue. Le siège vélo enfant possède un centre de gravité (F) (inscrit sur le siège) qui doit être placé à l'avant de l'axe de la roue arrière. S'il est positionné derrière l'axe, la distance ne doit pas excéder 10 cm. Si le centre de gravité est plus éloigné de l'axe, ajustez la barre de support métallique de nouveau à l'une des positions disponible. En positionnant le siège vélo enfant, il est impératif de s'assurer que le cycliste ne touche pas le siège avec ses pieds en pédalant.

Note: En Allemagne, conformément à la législation routière StVZO, les sièges vélo enfant ne peuvent être installés sur le vélo qu'à condition que les 2/3 de la profondeur du siège ou le centre de gravité du siège se situe(nt) entre l'axe avant et arrière du vélo.

19. Après avoir ajusté la hauteur et le positionnement du siège vélo enfant, serrez le bloc de fixation (I) manuellement pour vous assurer qu'il reste immobile. Ce serrage manuel est extrêmement important pour la sécurité de l'enfant. Vérifiez que le bloc de fixation (I) est bien attaché. Vous allez devoir fixer à la main les 4 vis en diagonale, en employant la même force et par étapes.

20. Passer la ceinture de sécurité (c) autour du cadre du vélo ; l'ajuster comme indiqué sur la photo, afin qu'elle soit tendue. S'assurer que le reste de la ceinture détendue ne reste pas en contact avec la roue. Cette étape est extrêmement importante pour la sécurité de l'enfant.

21. Pour placer l'enfant sur le siège, allongez complètement les bretelles de la ceinture de sécurité (B) à l'aide des ajusteurs (B2) ; facilitant ainsi la

pose du casque sur l'enfant, assis sur le siège.

22. Pour ouvrir la boucle de sécurité (B1) de la ceinture (B) et pouvoir installer l'enfant sur le siège vélo enfant, pressez simultanément, comme indiqué sur l'illustration, les 3 points de la boucle (B1). Avant de commencer à rouler, assurez-vous que la ceinture de sécurité soit bien ajustée à l'enfant sans le blesser. La longueur de la ceinture se règle à l'aide des ajusteurs (B2) de la ceinture.

23. Pour ajuster la hauteur des repose-pieds (E) à la taille de l'enfant, retirez le repose-pied (E) de la chaise (A) en appuyant simultanément sur les deux languettes et en levant le repose-pied comme indiqué sur l'image (il peut s'avérer nécessaire d'exercer une certaine pression).

24. Pour remettre les repose-pieds, engager l'axe supérieur et pousser le repose-pied (E) vers le bas afin de bloquer les pinces dans les ouvertures en fente.

25. Pour garantir la sécurité de votre enfant, ajustez les courroies de maintien (D) des repose-pieds. Libérez la courroie (D) du cran d'arrêt et l'ajustez au pied de l'enfant ; fixez-la de nouveau en vous assurant qu'elle ne blesse pas l'enfant.

26. Vérifiez que vous avez bien suivi l'ensemble des instructions. Une fois la vérification effectuée, le siège est prêt à être utilisé. **IL EST IMPÉRATIF DE LIRE le chapitre suivant sur les instructions de sécurité lors de l'utilisation de votre siège vélo enfant.**

## INSTRUCTIONS DE SÉCURITÉ ET AVERTISSEMENTS



- Le conducteur du vélo doit être âgé de 16 ans au moins. Veuillez vous renseigner sur les lois et règlements en vigueur dans votre pays.
- Ce siège vélo enfant ne devra pas être monté sur des vélos équipés d'amortisseurs arrière.
- Ce siège vélo enfant ne devra pas être monté sur un vélo de course à guidon bas.
- Ce siège vélo enfant ne devra pas être monté sur véhicules motorisés tels que des cyclomoteurs ou des scooters.
- Ce siège vélo enfant ne devra pas être monté sur des vélos équipés de cadres triangulaires, carrés ou en fibre de carbone.
- Ce siège vélo enfant doit être monté sur des vélos équipés de cadres ovales ou ronds ayant un diamètre compris entre 28 et 40 mm.
- Ce siège est conçu pour porter des enfants jusqu'à 22 kg maximum et n'est recommandé qu'aux enfants âgés de 9 mois à 5 ans, le poids étant la variable décisive. Veuillez vérifier le poids de l'enfant avant d'utiliser le siège vélo enfant. Il est formellement déconseillé d'utiliser le siège vélo enfant pour transporter des enfants dont le poids dépasse la limite autorisée.
- Assurez-vous que le poids et la taille de l'enfant ne dépassent pas la capacité maximale du siège ; vérifiez cet élément régulièrement.
- N'utilisez pas ce siège vélo enfant pour des enfants âgés de moins de 9 mois. Pour circuler comme passager, l'enfant doit pouvoir s'asseoir bien droit et la tête haute lorsqu'il porte un casque de protection. Consultez un médecin si l'enfant présente des problèmes de développement.
- Vérifiez que tous les éléments du vélo fonctionnent correctement lorsque le siège vélo enfant est monté.
- Attachez l'enfant au siège en vous assurant que les ceintures de sécurité et les courroies sont bien en place et correctement serrées (sans excès toutefois, afin que l'enfant n'éprouve aucune gêne).
- N'utilisez jamais le siège vélo enfant avant d'avoir ajusté la ceinture de sécurité.
- Vérifiez qu'en toutes circonstances aucune partie du corps de l'enfant ou de ses vêtements, (lacs, ceintures de sécurité, etc. ne puissent être

en contact avec une partie mobile de la bicyclette ; ce qui pourrait blesser l'enfant ou provoquer un accident.

- Il est recommandé d'installer une protection sur la roue afin d'éviter que l'enfant ne puisse introduire ses pieds ou ses mains dans les rayons. L'utilisation d'une protection sous la selle ou d'une selle dotée de ressorts internes est obligatoire. Assurez-vous que l'enfant n'ait pas accès à la zone des freins afin d'éviter tout accident. Ces ajustements devront être revus durant la croissance de l'enfant.
- Habillez l'enfant avec des vêtements adéquats selon les conditions météorologiques et équipez-le d'un casque approprié.
- Les enfants sur les sièges doivent être vêtus plus chaudement que les cyclistes ; ils doivent également être protégés de la pluie.
- Lorsque le siège vélo enfant n'est pas utilisé, bouclez la ceinture du harnais de sécurité afin d'éviter que les sangles se balancent et touchent des parties en mouvement (roues, freins, etc.) et présentent un danger pour le cycliste.
- La position du siège vélo enfant doit être ajustée afin que le conducteur ne puisse pas le toucher avec les pieds lorsqu'il pédale.
- Le poids cumulé du cycliste et de l'enfant ne doit jamais dépasser la charge maximum autorisée du vélo. Vérifiez dans le manuel d'instructions de votre vélo ou auprès de votre revendeur que cette charge supplémentaire peut être supportée.
- Veillez à protéger tout élément pointu du vélo que l'enfant pourrait toucher.
- Le siège ainsi que le coussinet peuvent être très chauds en cas de longue exposition solaire ; assurez-vous qu'ils ne soient pas brûlants avant d'asseoir l'enfant.
- Vérifiez les lois et règlements en vigueur dans votre pays concernant le transport d'enfants à vélo.
- Transportez uniquement les enfants pouvant rester assis sans aide, pendant un long moment, au moins durant le cycle de voyage envisagé.
- Il est très important de régler correctement le siège et ses composants afin d'offrir à l'enfant une sécurité et un confort optimal. Il est également

important que le siège ne soit pas incliné vers l'avant afin d'éviter que l'enfant ne glisse hors du siège. Il est également important que le dossier soit légèrement incliné vers l'arrière.

**AVERTISSEMENT:** Les dispositifs de sécurité supplémentaires doivent toujours être fixés.

**AVERTISSEMENT:** N'ajoutez aucun bagage supplémentaire au siège vélo enfant. En cas de transport de bagage supplémentaire, ce dernier ne doit pas dépasser la capacité de charge du vélo et doit être transporté à l'avant du cycliste.

**AVERTISSEMENT:** Ne modifiez pas le siège.

**AVERTISSEMENT:** Lorsque l'enfant est assis sur le siège vélo enfant, le vélo peut avoir un comportement différent, qu'il soit à l'arrêt ou en mouvement, notamment en ce qui concerne l'équilibre, le contrôle de la direction, les freins et la montée ou la descente du vélo.

**AVERTISSEMENT:** Ne jamais laisser le vélo garé avec un enfant sur le siège vélo enfant sans surveillance.

**AVERTISSEMENT:** Retirez le siège pour transporter le vélo en voiture (à l'extérieur). La turbulence aérienne pourrait endommager le siège ou desserrer les fixations au vélo, pouvant provoquer un accident.

**AVERTISSEMENT:** Il est extrêmement important de bien resserrer les vis du Bloc de fixation (I) à la main à la fin de l'assemblage afin de vérifier que le support de fixation métallique (H) est bien attaché et serré.

**AVERTISSEMENT:** Ne pas utiliser le siège si l'une des parties est cassée ou endommagée. Vérifier régulièrement l'ensemble des composants et les remplacer, le cas échéant. Consulter le chapitre relatif à l'entretien.

## COMMENT RETIRER VOTRE SIÈGE VÉLO ENFANT

Détacher la ceinture de sécurité (C) afin de retirer le siège vélo enfant. Appuyer alors sur le bouton de détachement (I3) sur le bloc de fixation (I) et tirer et repositionner simultanément, le support métallique (h) comme indiqué dans la figure.

## ENTRETIEN

Pour garantir un bon fonctionnement et éviter les accidents, nous vous recommandons de:

- Vérifier régulièrement si le système de fixation du siège vélo enfant au vélo se trouve en bonnes conditions.
- Inspecter toutes les pièces en vérifiant leur bon fonctionnement. N'utilisez pas le siège vélo enfant si l'une des pièces est endommagée. Toute pièce défectueuse devra être remplacée. Pour tout remplacement, veuillez-vous rendre chez un revendeur Polisport agréé. Vous serez ainsi en mesure de trouver toutes les pièces détachées que vous souhaitez remplacer. Vous pouvez également vous les procurer sur le site Internet [www.polisport.com](http://www.polisport.com).
- Si vous avez souffert d'un accident avec le vélo mais que le siège vélo enfant ne semble pas endommagé, nous vous recommandons tout de même de le remplacer par un nouveau siège.
- Vérifier la propreté du siège vélo enfant ; lorsqu'il est sale, nettoyez-le avec de l'eau et du savon (n'utilisez pas de produits abrasifs, corrosifs ou toxiques) et laissez-le sécher à température ambiante.

## GARANTIE

**GARANTIE 2 ANS:** Uniquement pour les composants mécaniques ayant des défauts de fabrication. Enregistrez votre siège vélo enfant sur [www.polisport.com](http://www.polisport.com).

### DEMANDES DE GARANTIE

Pour bénéficier du service de garantie, vous devez conserver votre facture. Sans facture, la date de début de garantie des pièces retournées correspondra à leur date de fabrication. La garantie ne s'appliquera pas en cas de dommage causé par l'utilisateur, notamment en cas d'accident, d'utilisation abusive, de modification du système ou d'utilisation non adaptée et contraire aux recommandations du manuel d'utilisation.

Afin de garantir que vous possédez toute l'information requise pour activer la garantie, il est nécessaire que vous gardiez l'information dont vous disposez à travers votre Numéro de Série de Lot (K). Vous pouvez également garder votre information, ci-dessous.

O.F. \_\_\_\_\_ Date \_\_\_\_\_.

\* Les spécifications et la conception sont susceptibles de subir des modifications sans avertissement préalable. Pour toute question, veuillez nous contacter directement.

## ATTENTION

**Type:** Siège de vélo pour enfant.

**Poids maximal:** 22 kg

**Groupe d'âge:** 1-5 ans

**Date de fabrication:** 2023

**Numéro de l'article:** 821658

**Lot:** PO30030264

**Distributeur:** MONZ Handelsgesellschaft International mBh & Co. KG, Schöndorfer Str. 60-62, 54292 Trier / GERMANY

**Adresse du service:** MONZ SERVICE CENTER, c/o Technikall Elektronik GmbH

Assar-Gabrielsson-Str. 11-13, 68128 Dietzenbach / GERMANY

[monz-ch@technikall.com](mailto:monz-ch@technikall.com)

00800 / 6854 6854



## INDEX

<b>INDICE DEL PRODOTTO</b>	17
<b>SEGGIOLINO PORTABIMBO POSTERIORE PER BICICLETTA - SISTEMA DI MONTAGGIO AL TELAIO</b>	21
<b>CARATTERISTICHE TECNICHE</b>	21
<b>ISTRUZIONI DI MONTAGGIO</b>	21
<b>ISTRUZIONI DI SICUREZZA E AVVERTENZE</b>	22
<b>COME TOGLIERE IL SEGGIOLINO</b>	23
<b>MANUTENZIONE</b>	23
<b>GARANZIA</b>	23
<b>AVVERTIMENTO</b>	23

## INDICE DELLE ICONE



Non rispettare le presenti istruzioni per il funzionamento può provocare serie ferite o la morte del ciclista e/o del bambino. Polisport non è responsabile per eventuali danni al prodotto o alle persone derivanti da un'installazione, conservazione o montaggio non corretti (mancato rispetto delle istruzioni di montaggio), manutenzione e uso impropri o non conformi alle specifiche tecniche o di utilizzo (mancato rispetto delle istruzioni relative alla manutenzione e alla cura), modifiche o riparazioni effettuate dall'utente o da terzi.

## INDICE DEL PRODOTTO

<b>A.</b> SCOCCA DEL SEGGIOLINO	<b>G.</b> IMBOTTITURA	<b>18.</b> GOMMA PROTETTIVA
<b>B.</b> CINTURE DI SICUREZZA	<b>H.</b> BARRA METALLICA DI SUPPORTO	<b>J.</b> KIT DI FISSAGGIO
<b>B1.</b> FIBBIA DI SICUREZZA	<b>I.</b> BLOCCO DI FISSAGGIO	<b>J1.</b> PIASTRA METALLICA DI FISSAGGIO
<b>B2.</b> DISPOSITIVO DI REGOLAZIONE DELLA CINTURA	<b>11.</b> VITI M8X45	<b>J2.</b> VITI M8X25
<b>C.</b> CINTURA DI SICUREZZA PER TELAIO	<b>12.</b> CORPO DEL BLOCCO DI FISSAGGIO	<b>J3.</b> RONDELLA M8
<b>D.</b> CINTURINI REGOLAZIONE PIEDI	<b>13.</b> PULSANTE DI RILASCIO	<b>J4.</b> DADO M8
<b>E.</b> POGGIAPIEDI	<b>14.</b> PIASTRA METALLICA DI FISSAGGIO	<b>J5.</b> CHIAVE INGLESE N. 13
<b>E1.</b> PROTEZIONI DEL POGGIAPIEDI	<b>15.</b> CHIAVE ALLEN N°5	<b>J6.</b> ELEMENTO DI FISSAGGIO DELLA BARRA METALLICA
<b>F.</b> BARICENTRO	<b>16.</b> RONDELLA DI BLOCCAGGIO M8	<b>K.</b> NUMERO DI LOTTO
	<b>17.</b> INDICATORE DEL DISPOSITIVO DI SICUREZZA	

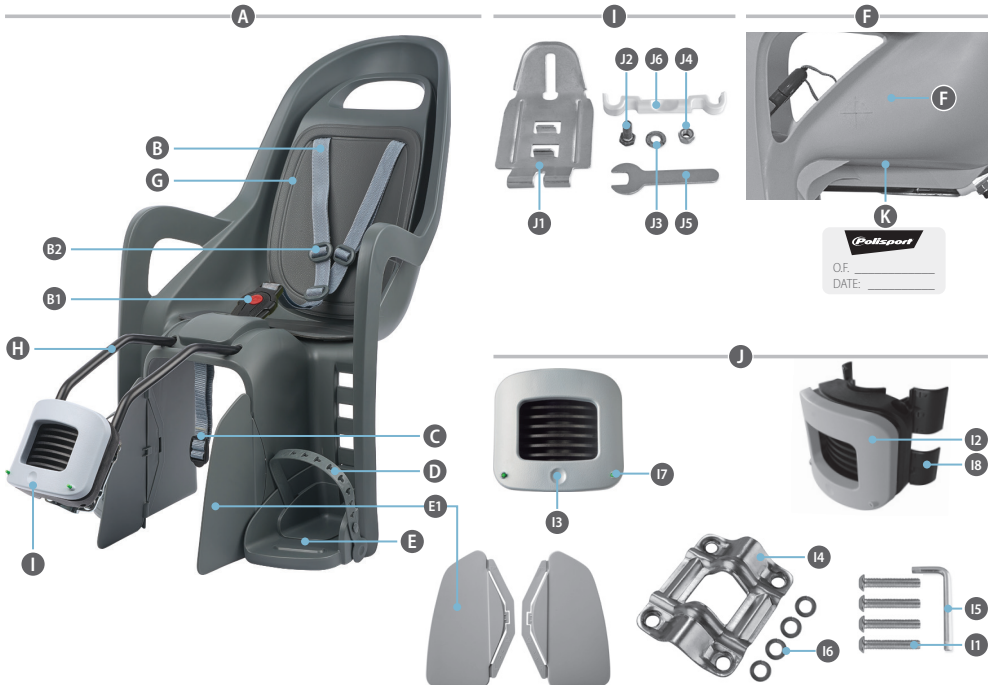



## ISTRUZIONI DI MONTAGGIO DEL PRODOTTO

Leggere attentamente il manuale per un montaggio corretto e sicuro. La sequenza delle immagini non dispensa dalla lettura integrale del testo.



## ISTRUZIONI DI MONTAGGIO GROOVY FF

### INSTALLAZIONE DEL SEGGIOLINO SU UN TELAIO DELLA BICI

01

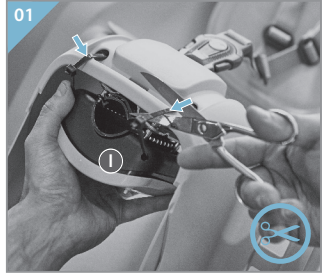

02

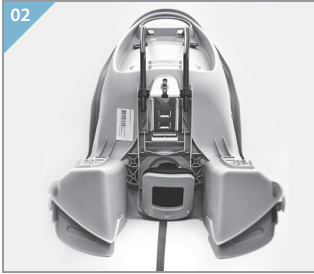

03

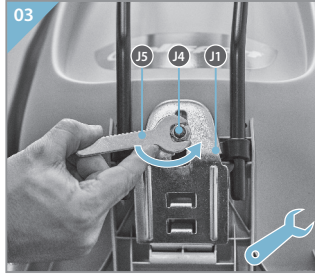

04

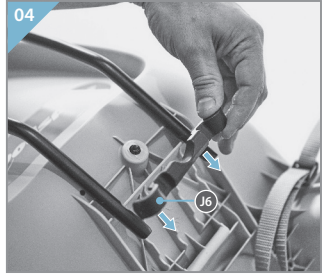

05

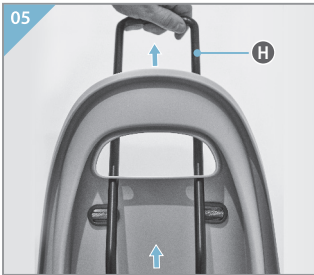

06

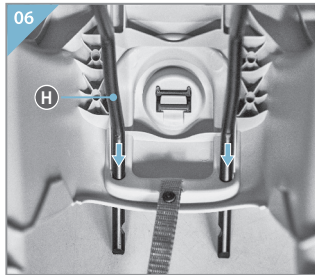

07



08

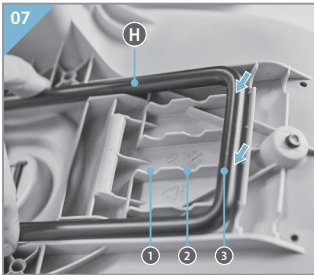

09

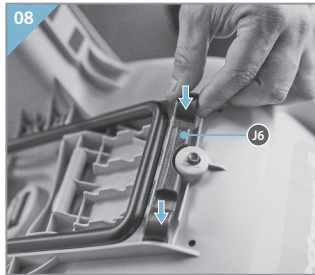

10

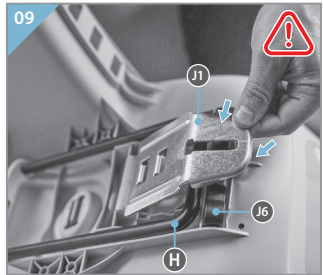

11

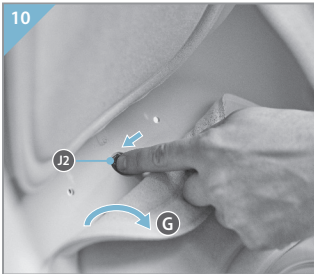

11

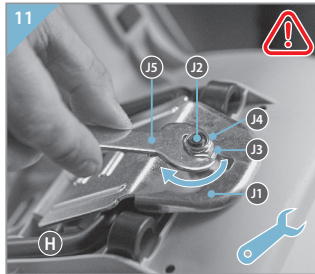

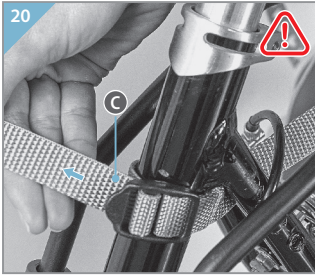
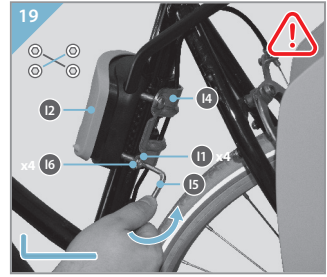
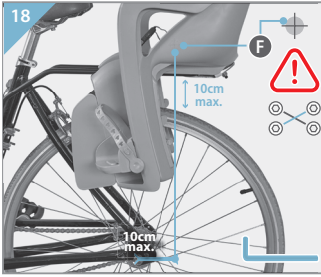
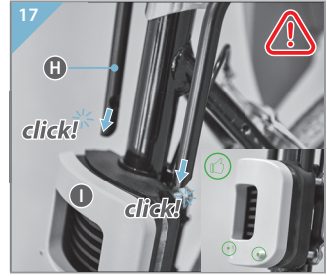
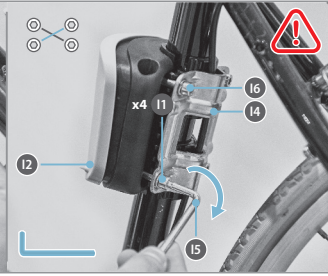
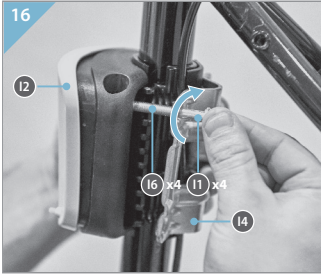
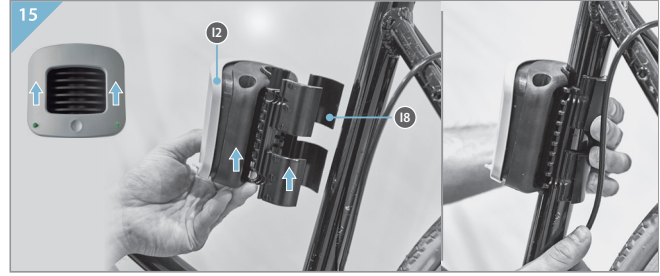
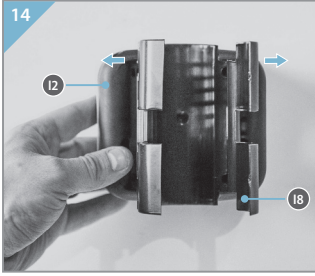
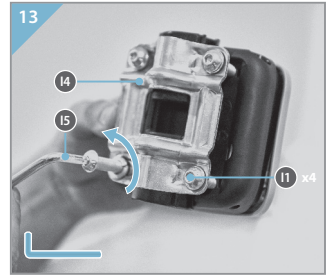
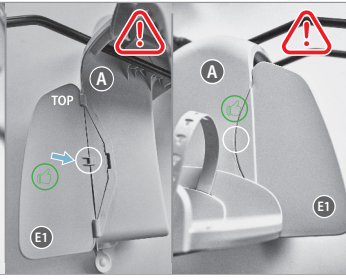
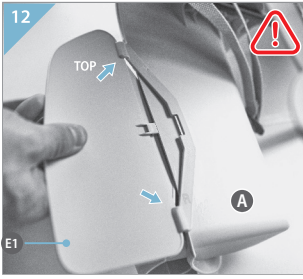



## ISTRUZIONI DI MONTAGGIO GROOVY FF

REGOLARE IL SEGGIOLINO AL  
TUO BAMBINO

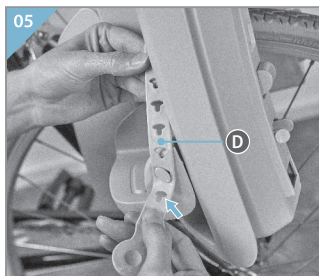
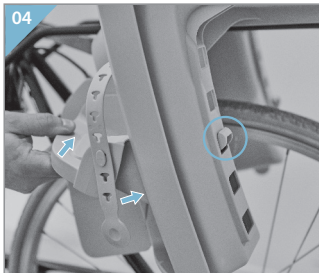
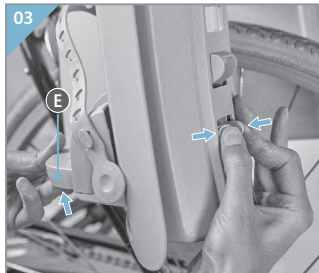
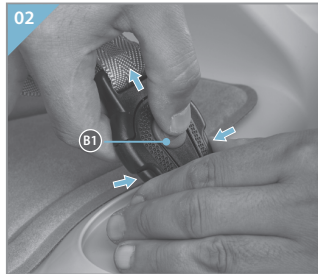

# groovy

## COME TOGLIERE IL SEGGIOLINO

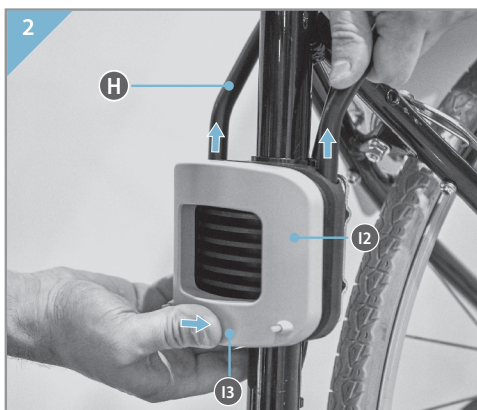

# SEGGIOLINO PORTABIMBO POSTERIORE PER BICICLETTA

## GROOVY FF

SISTEMA DI MONTAGGIO AL TELAIO



Per le passeggiate in bici con il vostro bambino abbiamo elaborato la soluzione perfetta, adattabile alla maggior parte delle biciclette.

I nostri seggiolini ergonomici per bambini sono stati progettati per garantire innanzitutto sicurezza e comfort.

Il presente manuale contiene le informazioni necessarie per montare il seggiolino al telaio della bicicletta.

**Leggere attentamente il manuale per installare in modo sicuro e corretto il seggiolino.**

## CARATTERISTICHE TECNICHE

### GROOVY FF



- Il seggiolino non deve essere montato su biciclette dotate di ammortizzatori posteriori.
- Il seggiolino non deve essere montato su biciclette da corsa con manubrio curvo.
- Il seggiolino bicicletta non deve essere montato su veicoli a motore quali ciclomotori e scooter.
- Il seggiolino non deve essere montato su biciclette con telaio in fibra di carbonio o con tubi a sezione triangolare o quadrangolare.
- Il seggiolino deve essere montato su biciclette con tubi del telaio a sezione tonda e ovale, e con un diametro tra i 28 e i 40 mm.
- Il seggiolino può essere montato su biciclette con ruote da 26" e 28" di diametro\*.
- Questo seggiolino è adatto a trasportare solo bambini con un peso massimo di 22 kg (e bambini con età compresa tra i 9 mesi e i 5 anni, essendo il peso la variabile determinante). Controllare il peso del bambino prima di utilizzare il seggiolino. In nessuna circostanza si deve utilizzare il seggiolino per trasportare bambini il cui peso è superiore al limite consentito.
- Assicurarsi che il peso e l'altezza del bambino non superino la capacità massima del seggiolino. Controllare regolarmente e periodicamente.
- **Per qualsiasi domanda relativa al montaggio del seggiolino sulla bicicletta, contattare il distributore della bicicletta.**

## ISTRUZIONI DI MONTAGGIO

### GROOVY FF



1. Estrarre dalla confezione le protezioni dei poggiatesta e gli attrezzi necessari. Tagliare le fascette di plastica che trattengono il blocco di fissaggio (I).
2. Capovolgere il seggiolino come illustrato nella figura.
3. Utilizzare la chiave inglese (J5) per svitare e rimuovere la piastra metallica di fissaggio (J1).
4. Rimuovere l'elemento di fissaggio della barra metallica (J6) e metterlo da parte.
5. Sganciare e rimuovere la barra metallica di supporto (H) dal seggiolino, tirandola verso l'alto.
6. Afferrare la barra metallica di supporto (H) e, come indicato nella figura, farla passare nelle aperture presenti nel seggiolino.
7. Per adattare il seggiolino alle dimensioni della bicicletta, regolare la barra metallica (H) in una delle tre posizioni consentite in modo da spostare il seggiolino in avanti o indietro. All'inizio si consiglia di regolarla sulla posizione n. 3.
8. Riporre l'elemento di fissaggio della barra metallica (J6).
9. Inserire la piastra metallica di fissaggio (J1) nell'incastro del seggiolino e posizionarla come indicato nella figura.
10. Mentre si fissa saldamente il kit di fissaggio, sollevare l'imbottitura (G) e afferrare saldamente la vite M8 (J2), spingendola verso il basso.
11. Collocare il dado (J4) sulla vite (J2). Quindi, stringerlo a fondo con la chiave inglese (J5). Stringerlo con forza per essere sicuri che la barra metallica (H) venga saldamente fissata. Questa operazione è estremamente importante per la sicurezza del bambino.
12. Incastrare le protezioni dei poggiatesta (E1) sul seggiolino (A).

Assicurarsi che siano posizionate correttamente. Questa operazione è estremamente importante per la sicurezza del bambino.

13. Svitare le viti (I1) sul blocco di fissaggio (I) con la chiave Allen n. 5 (I5).

14. Prima di collocare il blocco di fissaggio (I) sul telaio, assicurarsi che la gomma protettiva (I8) sia correttamente posizionata sulla parte anteriore del blocco di fissaggio.

15. Posizionare il corpo del blocco di fissaggio principale (I2) sulla parte anteriore del telaio della bicicletta e quindi collocare la piastra metallica di fissaggio (I4).

N.B.: Se in questa zona ci sono dei cavi accertarsi che siano correttamente posizionati nella scanalatura centrale della piastra metallica (tra la gomma protettiva (I8) e la scanalatura della piastra di fissaggio (I4), e che possano a muoversi liberamente).

16. Collocare la rondella (I6) nelle viti M8 (I1) e quindi avvitare al blocco di fissaggio (I). Stringere le viti con la chiave (I5), in modo che il blocco di fissaggio venga fissato in posizione ma non completamente stretto affinché, se necessario, si possa successivamente regolare l'altezza. Deve comunque essere abbastanza stretto affinché il collare non si muova, ciò renderà più facile il passaggio della barra nella fase successiva. Deve essere stretto a croce.

17. Collocare i bordi della barra metallica di supporto (H) in corrispondenza dei fori del blocco di fissaggio (I) fino a sentire un click che indica il bloccaggio e i 2 indicatori verdi del dispositivo di sicurezza compaiono sulla parte anteriore del blocco di fissaggio. Il seggiolino si considera correttamente montato solo quando i 2 indicatori del dispositivo di sicurezza verdi risultino visibili. Questa operazione è



estremamente importante per la sicurezza del bambino.

18. Centrare e regolare la barra metallica di supporto (H) a un'altezza superiore alla ruota posteriore, in modo che in seguito, quando si aggiunge il peso del bambino, il seggiolino non tocchi la ruota. Fare attenzione: la barra metallica di supporto (H) deve essere posizionata al massimo a 10 cm dalla ruota. Il seggiolino possiede un baricentro (F) (impresso sul seggiolino) che deve essere posizionato davanti all'asse della ruota posteriore. Se posizionato dietro l'asse, la distanza non deve superare i 10 cm. Se il baricentro si trova a una distanza superiore dall'asse, regolare la barra metallica su una delle posizioni disponibili. Fare particolare attenzione anche nel collocare il seggiolino per evitare che il ciclista tocchi il seggiolino durante il movimento.

Nota: in Germania, secondo il codice stradale tedesco StVZO, i seggiolini per bicicletta possono essere fissati solo in modo che 2/3 della profondità del seggiolino o il baricentro del seggiolino stesso si trovi tra l'asse anteriore e quello posteriore della bicicletta.

19. Una volta regolate l'altezza e la posizione del seggiolino, dare l'ultima stretta al blocco di fissaggio (I) per assicurarsi che non si muova. Quest'ultima stretta deve essere manuale ed è estremamente importante per la sicurezza del bambino. È necessario stringere manualmente e a croce le 4 viti, con la stessa forza e in più fasi.

20. Allacciare la cintura di sicurezza (C) intorno al telaio della bicicletta. Regolare tensionando come mostrato nella figura. Assicurarsi che la cintura penzolante non entri in contatto con la ruota. Questa operazione è estremamente importante per la sicurezza del bambino.

21. Per accomodare il bambino sul seggiolino allargare completamente

le cinghie della cintura di sicurezza (B) mediante gli appositi dispositivi di regolazione (B2), in questo modo, sarà più facile collocare il casco quando il bambino sarà sul seggiolino. Fare la stessa cosa per l'altro lato.

22. Mettere il bambino sul seggiolino, aprendo la chiusura della cintura di sicurezza (B1) premendo i tre bottoni della serratura (B1) come indicato. Prima di partire, assicurarsi che la cintura di sicurezza sia correttamente posizionata e che non dia fastidio al bambino. Questa regolazione viene fatta regolando il cursore (B2).

23. Per regolare correttamente l'altezza dei poggiatesta (E) in base alle dimensioni del vostro bambino, spostare i poggiatesta (E) dal seggiolino facendo pressione contemporaneamente sulle due linguette e sollevando il poggiatesta come indicato nella foto (potrebbe essere necessario esercitare una certa pressione).

24. Per rimontare il poggiatesta, inserire prima il perno superiore quindi spingere il poggiatesta (E) per bloccare i ganci nei fori.

25. Per garantire la sicurezza del vostro bambino, sistemare il cinturino (D) del poggiatesta. Aprire il cinturino, adattarlo al piede del bambino e richiuderlo assicurandosi che non sia molto stretto e faccia male al bambino.

26. Assicurarsi di aver osservato e realizzato le istruzioni fornite. In caso affermativo, il seggiolino è pronto all'uso. È **OBBLIGATORIO LEGGERE INTEGRALMENTE il capitolo che segue sulle istruzioni di sicurezza riguardanti l'uso del seggiolino.**

## ISTRUZIONI DI SICUREZZA E AVVERTENZE



- La persona che guida la bicicletta deve avere almeno 16 anni. Consultare le legislazioni nazionali a riguardo.
- Il seggiolino non deve essere montato su biciclette dotate di ammortizzatori posteriori.
- Il seggiolino non deve essere montato su biciclette da corsa con manubrio curvo.
- Il seggiolino bicicletta non deve essere montato su veicoli a motore quali ciclomotori e scooter
- Il seggiolino non deve essere montato su biciclette con telaio in fibra di carbonio a con tubi a sezione triangolare o quadrangolare.
- Il seggiolino deve essere montato su biciclette con tubi del telaio a sezione tonda e ovale, e con un diametro tra i 28 e i 40 mm
- Il seggiolino può essere montato su biciclette con ruote da 26" e 28" di diametro".
- Questo seggiolino è adatto a trasportare solo bambini con un peso massimo di 22 kg (e bambini con età compresa tra i 9 mesi e i 5 anni, essendo il peso la variabile determinante). Controllare il peso del bambino prima di utilizzare il seggiolino. In nessuna circostanza si deve utilizzare il seggiolino per trasportare bambini il cui peso è superiore al limite consentito.
- Assicurarsi che il peso e l'altezza del bambino non superino la capacità massima del seggiolino. Controllare regolarmente e periodicamente.
- Non trasportare sul seggiolino bambini di età inferiore ai 9 mesi. Per poter essere trasportato, il bambino deve essere in grado di mantenersi seduto, con la testa eretta, indossando un casco da bicicletta. Per qualsiasi chiarimento sullo stadio di sviluppo del bambino, consultare un medico.
- Controllare che tutte le parti della bicicletta funzionino regolarmente, con il seggiolino montato.
- Assicurarsi che il bambino sia ben saldo al seggiolino, controllando che tutte le cinture di sicurezza e le cinghie siano saldamente allacciate, ma non così strette da causare disagio al bambino.
- Non utilizzare il seggiolino per bambini senza aver prima regolato la

cintura di sicurezza.

- Evitare che parti del corpo o dell'abbigliamento del bambino, lacci di scarpe, cinture del seggiolino, ecc., vengano a contatto con gli organi in movimento della bicicletta, poiché possono ferire il bambino o causare gravi incidenti.
- Si raccomanda di collocare un copriruota per evitare che il bambino introduca i piedi o le mani nei raggi. È obbligatorio utilizzare una protezione sotto il sellino oppure un sellino dotato di molle interne, e verificare che il bambino non abbia accesso alla zona dei freni, al fine di evitare incidenti. Questi accorgimenti devono essere rivisti man mano il bambino cresce.
- Vestire il bambino con indumenti adeguati alle condizioni meteorologiche e fargli indossare un casco adatto.
- Il bambino nel seggiolino deve indossare indumenti più pesanti rispetto al guidatore e deve essere protetto dalla pioggia.
- Quando il seggiolino non viene utilizzato, allacciare la fibbia della cintura di sicurezza, per impedire che le fibbie stesse rimangano penzolanti ed entrino in contatto con le parti in movimento della bicicletta, come ruote, freni, ecc., e causando incidenti.
- La posizione del seggiolino deve essere regolata in modo che chi guida la bicicletta non tocchi il seggiolino con i piedi mentre pedala.
- Il peso di chi guida la bicicletta e del bambino non deve mai superare il carico massimo consentito per la bicicletta. Consultare il manuale di istruzioni della bicicletta o rivolgersi al produttore per assicurarsi che la bicicletta possa sostenere questo carico aggiuntivo.
- Proteggere eventuali oggetti appuntiti della struttura della bicicletta che possono essere raggiunti dal bambino.
- Il seggiolino e l'imbottitura possono riscaldarsi, se esposti al sole per periodi prolungati. Assicurarsi che non siano troppo caldi prima di accomodarvi il bambino.
- Verificare se nel proprio paese sono in vigore leggi specifiche in materia di trasporto di bambini su seggiolini per biciclette.
- Portare solo bambini in grado di stare seduti senza aiuto per un lungo

periodo di tempo, almeno per la durata del giro in bicicletta.

• È molto importante sistemare correttamente il seggiolino e i suoi componenti per un migliore comfort e sicurezza del bambino. È inoltre importante che il seggiolino non sia inclinato in avanti per evitare che il bambino possa scivolare. È importante anche che lo schienale sia leggermente inclinato all'indietro.

**AVVERTENZA:** I dispositivi di sicurezza supplementari devono sempre essere fissati.

**AVVERTENZA:** Non applicare nessun tipo di bagaglio supplementare sul seggiolino. Se si trasportano bagagli supplementari, questi non dovranno superare la capacità di carico della bicicletta e dovranno essere trasportati di fronte a chi guida la bicicletta.

**AVVERTENZA:** Non modificare il seggiolino.

**AVVERTENZA:** Quando il bambino si siede sul seggiolino, la bicicletta può comportarsi in modo differente, sia che sia ferma o in movimento, soprattutto per quanto riguarda l'equilibrio, il controllo dello sterzo, la

frenata e il salire e scendere dalla bicicletta.

**AVVERTENZA:** Non lasciare mai la bicicletta parcheggiata lasciando il bambino incustodito nel seggiolino.

**AVVERTENZA:** Togliere il seggiolino quando si trasporta la bicicletta in automobile (all'esterno dell'automobile). Le turbolenze d'aria potrebbero danneggiare il seggiolino o allentare gli elementi di fissaggio alla bicicletta, con il rischio di provocare incidenti.

**AVVERTENZA:** È estremamente importante, al termine del montaggio, assicurarsi di avere stretto le viti del blocco di fissaggio (I) in modo che la barra metallica di supporto (H) sia ben fissa e posizionata e assicurarsi che la staffa sia ben presa e non si muove.

**AVVERTENZA:** Non usare il seggiolino se presenta componenti rotti o danneggiati. Verificare regolarmente tutti i componenti e sostituire quelli eventualmente necessari. Consultare il capitolo di manutenzione.

## COME TOGLIERE IL SEGGIOLINO

Slacciare la cintura di sicurezza (C) per rimuovere il seggiolino, quindi premere il pulsante di rilascio (I3) sul blocco di fissaggio (I) e, allo stesso tempo, tirare la barra metallica di supporto (H) verso l'alto e all'indietro, come illustrato nella figura.

## MANUTENZIONE

Per un funzionamento ottimale del seggiolino ed evitare incidenti, vi consigliamo di eseguire le seguenti operazioni:

- Controllare regolarmente il sistema di fissaggio del seggiolino alla bicicletta e assicurarsi che sia in perfette condizioni.
- Controllare che tutti i componenti del seggiolino siano in perfette condizioni. Non usare il seggiolino se uno dei componenti è danneggiato. I componenti danneggiati devono essere sostituiti. Per qualsiasi sostituzione recarsi presso un rivenditore Polisport autorizzato. Qui sarà possibile trovare tutti i pezzi di ricambio da sostituire dove troverete i componenti di ricambio corretti che potrete acquistare anche sul sito internet [www.polisport.com](http://www.polisport.com)
- Se si è avuto un incidente con la bicicletta e anche se il seggiolino non presenta danni visibili, è consigliabile sostituirlo con uno nuovo.
- Lavare il seggiolino con acqua e sapone, (non usare prodotti abrasivi corrosivi o tossici).

## GARANZIA

**GARANZIA DI 2 ANNI:** Tutti i componenti meccanici solo per difetti di produzione. Registrate il vostro seggiolino sul sito [www.polisport.com](http://www.polisport.com).

### RICHIESTA DI GARANZIA

Per usufruire del nostro servizio di garanzia è necessario conservare la ricevuta di acquisto. Per i prodotti restituiti senza ricevuta di acquisto verrà considerata come data di inizio del periodo di garanzia la data di produzione. La garanzia perde validità se il prodotto dovesse essere danneggiato in seguito ad incidente, uso incorretto, manomissione del prodotto o utilizzo errato.

Per garantire di disporre tutte le informazioni necessarie per attivare la garanzia è necessario conservare le informazioni del vostro Numero di lotto (K). È inoltre possibile registrare qui le informazioni.

O.F. \_\_\_\_\_ Data \_\_\_\_\_.

\*Le specifiche e il design sono soggetti a cambiamenti senza preavviso.  
Per qualsiasi dubbio o situazione si prega di contattare Polisport.

## AVVERTIMENTO

**Tipo:** Seggiolino per bicicletta.

**Peso massimo:** 22 kg

**Fascia d'età:** 1-5 anni

**Data di produzione:** 2023

**Numero dell'articolo:** 821658

**Lotto:** PO30030264

**Distributore:** MONZ Handelsgesellschaft International mbH & Co. KG, Schöndorfer Str. 60-62, 54292 Trier / GERMANY

**Indirizzo di servizio:** MONZ SERVICE CENTER, c/o Teknihall Elektronik GmbH

Assar-Gabrielsson-Str. 11-13, 68128 Dietzenbach / GERMANY

[monz-ch@teknihall.com](mailto:monz-ch@teknihall.com)

00800 / 6854 6854



POLISPORT PLÁSTICOS, S.A.

Av. Ferreira de Castro, 818 | 3720-024 Carregosa | Portugal

T +351 256 410 230 | F +351 256 410 249  
polisport@polisport.com | **WWW.POLISPORT.COM**

MADE IN PORTUGAL | MAN0753

