



Navodila za uporabo

WORKZONE®

TRIDELNA ALUMINIJASTA LESTEV



Hitro in preprosto do cilja s kodami QR

Ne glede na to, ali potrebujete **informacije o izdelkih, nadomestne dele, dodatno opremo**, podatke o **garancijah izdelovalcev** ali **servisih** ali si želite udobno ogledati **videoposnetek z navodili** – s kodami QR boste zlahka na cilju.

Kaj so kode QR?

Kode QR (QR = Quick Response oziroma hiter odziv) so grafične kode, ki jih je mogoče prebrati s kamero pametnega telefona in na primer vsebujejo povezavo do spletne strani ali kontaktne podatke.

Prednost za vas: Ni več nadležnega prepisovanja spletnih naslovov ali kontaktnih podatkov!

Postopek:

Za optično branje kode QR potrebujete le pametni telefon, nameščen program (bralnik) za branje kod QR ter povezavo z internetom. Bralniki kod QR so praviloma na voljo za brezplačen prenos iz spletne trgovine s programi (aplikacijami) vašega pametnega telefona.

Preizkusite zdaj

S pametnim telefonom preprosto optično preberite naslednjo kodo QR in izvedite več o Hoferjevem izdelku, ki ste ga kupili.

Hoferjev storitveni portal

Vse zgoraj navedene informacije so na voljo tudi na Hoferjevem storitvenem portalu na spletnem naslovu www.hofer-servis.si.



Pri uporabi bralnika kod QR lahko nastanejo stroški povezave z internetom, kar je odvisno od vrste vaše naročnine.

Kazalo

Pregled	4
Vsebina dostave/deli naprave	6
Splošno	7
Preberite in shranite navodila za uporabo	7
Razlaga oznak	7
Varnost.....	11
Namenska uporaba.....	11
Varnostni napotki	11
Preverjanje lestve in vsebine dostave.....	16
Uporaba	17
Montaža podnožja	17
Uporaba lestve	18
Čiščenje in vzdrževanje.....	23
Transport in shranjevanje	24
Vzroki za nesreče.....	24
Tehnični podatki	26
Odstranjevanje.....	26
Odlaganje embalaže med odpadke	26
Odstranjevanje lestve	26

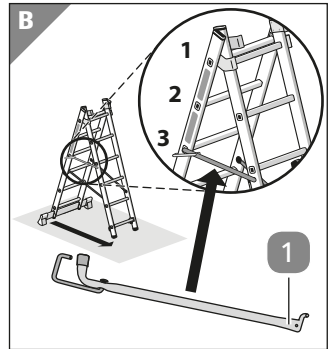
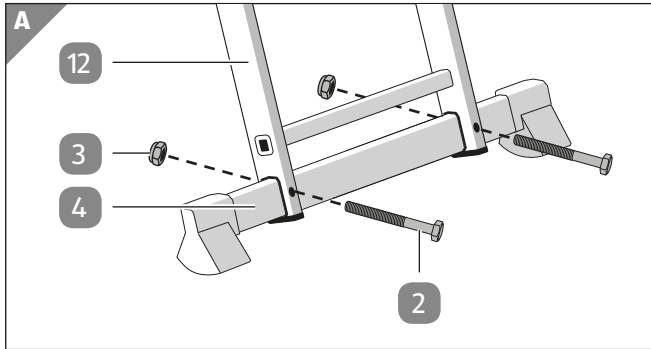
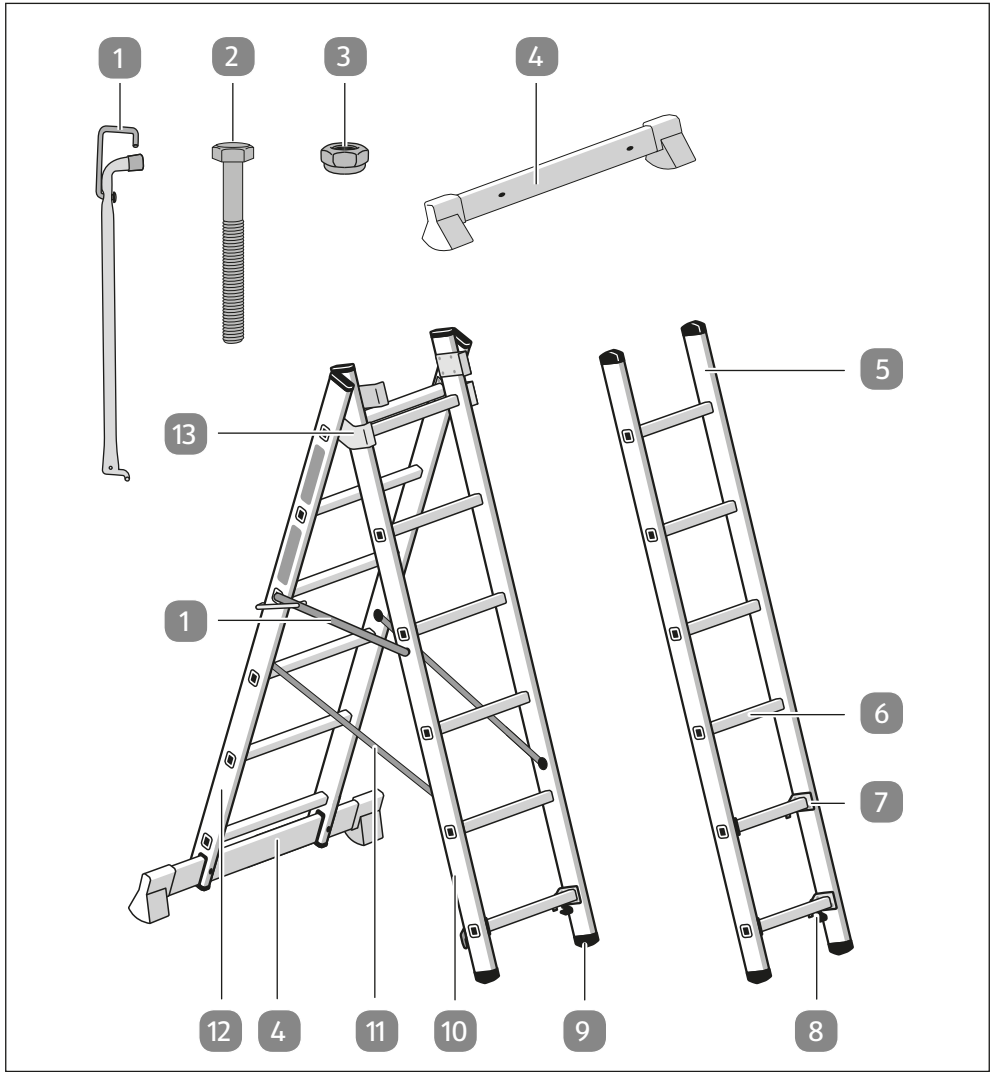

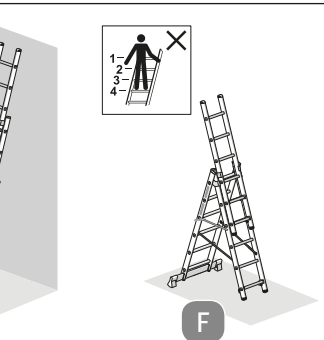
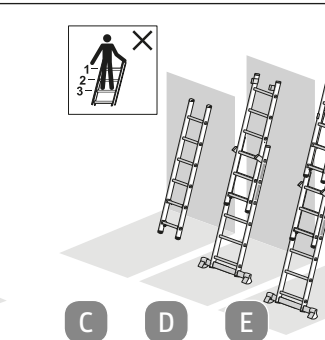
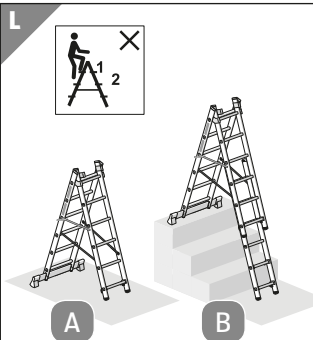
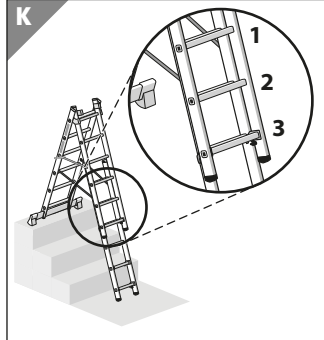
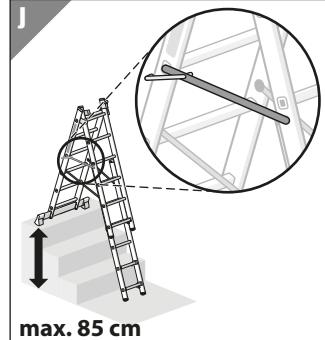
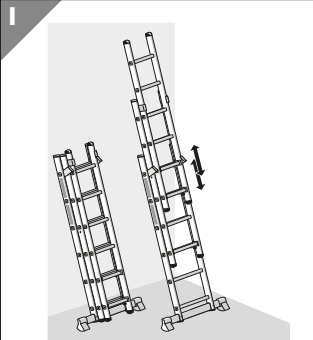
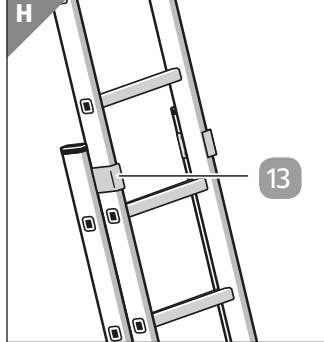
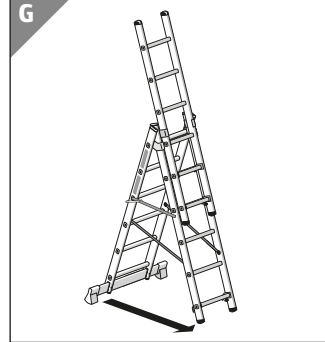
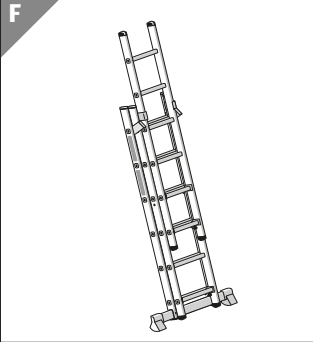
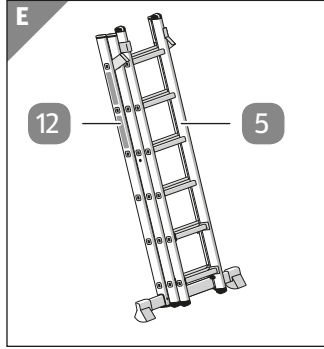
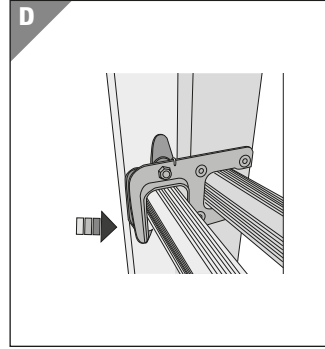
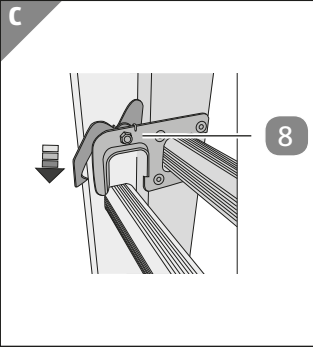

Vsebina dostave/deli naprave

- 1 Varovalo proti zapiranjju, 1x
- 2 Vijak M6, 2x
- 3 Matica M6, 2x
- 4 Podnožje, 1x
- 5 Del lestve (snemljiv)
- 6 Prečka
- 7 Kavelj
- 8 Zaklepni kavelj
- 9 Noga lestve
- 10 Del lestve (spredaj)
- 11 Trakovi
- 12 Del lestve (zadaj)
- 13 Vodilo

Splošno

Preberite in shranite navodila za uporabo



Ta navodila za uporabo spadajo k tej aluminijasti lestvi (za lažjo čitljivost v nadaljevanju imenovani tudi »lestev«). Vsebujejo pomembne informacije o varnosti in uporabi.

Pred uporabo lestve skrbno preberite ta navodila za uporabo, še posebej varnostne napotke. Neupoštevanje teh navodil za uporabo ima lahko za posledico hude poškodbe oseb ali poškodbe lestve.

Navodila za uporabo temeljijo na veljavnih standardih in predpisih Evropske unije. Upoštevajte tudi smernice in zakonodajo, ki velja v vaši državi.

Navodila za uporabo shranite za poznejšo uporabo. Če lestev predate naprej drugim osebam, na vsak način priložite tudi ta navodila za uporabo.

Razlaga oznak

V teh navodilih za uporabo so na izdelku ali embalaži uporabljeni naslednji simboli in opozorilne besede.

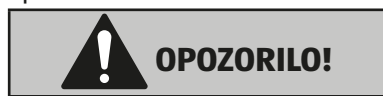

Ta opozorilni simbol/opozorilna beseda označuje srednjo stopnjo tveganja. Če se tveganju ne izognete, so lahko posledice smrt ali hude poškodbe.



Ta opozorilni simbol/opozorilna beseda označuje nizko stopnjo tveganja. Če se tveganju ne izognete, so lahko posledice manjše ali srednje hude poškodbe.



Ta opozorilna beseda svari pred morebitno materialno škodo.



Simbol podaja koristne dodatne informacije o sestavljanju ali uporabi.



TÜV Rheinland potrjuje, da ta lestev ustreza zadevnim zahtevam glede varnosti izdelka.



Pred uporabo lestve morate prebrati in razumeti navodila za uporabo.



Pozor! Padec z lestve.
Ob neprimernem ravnanju obstaja nevarnost poškodb.
Lahko vam spodrsne ali pa padete z lestve in se poškodujete.



Pri postavljanju lestve upoštevajte potrebni kot nagiba. Kot nagiba/
prislona mora biti približno 75° (razmerje 1 : 4).



Upoštevajte največjo dovoljeno obremenitev 150 kg.



Upoštevajte, da mora lestev segati vsaj 1 m prek točke prislona.



Pred uporabo lestve vedno opravite vizualni pregled lestve.



Pred uporabo lestve vedno preverite noge lestve.



Zavarujte zgornji in spodnji konec lestve.



Na lestvi je hkrati lahko samo en uporabnik. Poskrbite za to, da bo na
lestvi vedno samo ena oseba naenkrat.



Izogibajte se nagibanju vstran.



Izogibajte se delom, ki povzročijo stransko obremenitev lestve, na
primer vrtanje na stran skozi trde materiale.



Stopanje z lestve vstran na drugo površino ni dovoljeno.



Samostoječo lestev odprite do konca, preden stopite nanjo.



Lestev uporabljajte samo, če so držala vstavljena.



Na stopajte na zgornji dve stopnici/prečki samostoječe lestve brez zgornje plošče in držala za roke/kolena



Zgornjih treh prečk lestve ne uporabljajte kot površino za stanje. Pozor, vrhnji nosilec ni prečka. Vrhnjega nosilca prav tako ne uporabljajte kot površino za stanje.

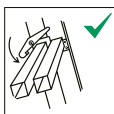

Pred uporabo preverite in do konca pritrdite zaklepne priprave, če se ne zaklenejo samodejno.



Prepričajte se, da na mestu postavitve na tleh ni nečistoč.



Lestev postavljajte samo na trdno podlago.



Na vsaki strani lestve lahko vedno stoji samo ena oseba.

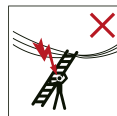

Pri prenašanju lestve pazite na nevarnost električnih napeljav.



Lestve ne uporabljajte kot most.



Po lestvi se vedno vzpenjajte in spuščajte z obrazom proti lestvi.

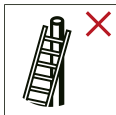

Lestve ne prislanjajte na neprimerne površine.



Lestve ne uporabljajte na neravni ali sipki podlagi.



Pri uporabi lestve pazite na pravilno smer postavitve.

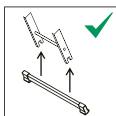

Lestev se sme uporabljati samo skupaj s stabilizatorjem na nogah (podnožje).

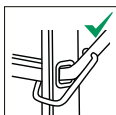

Ko postavljate samostoječo lestev, vedno uporabite varnostni zaklep na varovalu proti zapiranju.

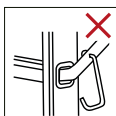

Med uporabo samostoječe lestve nikoli ne sproščajte varnostnega zaklepa na varovalu proti zapiranju.



Samostoječih lestev ne sme uporabljati kot prislonskih lestev, razen če so namenjene temu.

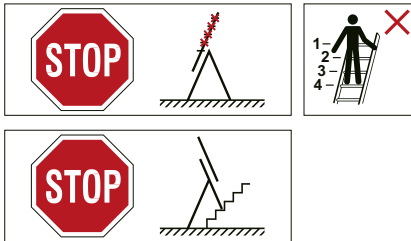

Zgornjih štirih prečk/stopnic samostoječe lestve z nameščeno drsno lestvijo ne uporabljajte kot ploskve za stanje.

Varnost

Namenska uporaba

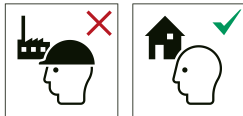

Lestev je zasnovana izključno kot pomoč pri vzpenjanju z največjo obremenitvijo 150 kg.

Namenjena je izključno zasebni uporabi in ne uporabi v poslovne namene. Lestev lahko uporabljate kot samostoječo

lestev ali kot prislonsko lestev (drсно lestev).

Lestev je med drugim zasnovana kot prislonska lestev, kar pomeni, da jo je treba pod kotom pribl. 1 : 4 prisloniti na prislonsko točko.

Lestev uporabljajte samo na način, opisan v teh navodilih za uporabo. Vsaka druga uporaba velja za nenamensko in lahko povzroči materialno škodo ali celo poškodbe oseb. Lestev ni otroška igrača.

Proizvajalec ali prodajalec ne prevzemata odgovornosti za škodo, ki je posledica nenamenske ali napačne uporabe.

Varnostni napotki

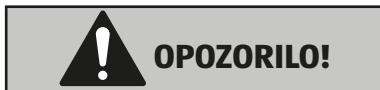



Nevarnost poškodb!

Ob nepravilni uporabi ali nestrokovnem ravnanju z lestvijo nastajajo tveganja, ki lahko povzročijo hude poškodbe ali celo smrt.





-  Lestev uporabljajte samo, če je vaše zdravstveno stanje dobro. Določena zdravstvena stanja, jemanje zdravil ter zloraba alkohola in drog lahko pri uporabi lestve povzročijo povečano tveganje za vašo varnost.
- Pri prevažanju lestev na strešnih nosilcih ali na tovornem vozilu zagotovite, da so lestve na primeren način pritrjene

oziroma nameščene, da ne bi prišlo do poškodb oseb ali materialne škode.

-  Lestev preverite po dobavi in pred prvo uporabo, da preverite stanje in delovanje vseh njenih delov.
-  Na začetku vsakega delovnega dne, ko boste lestev uporabljali, vizualno pregledajte morebitno poškodovanost lestve.
- Prepričajte se, da je lestev primerna za načrtovano uporabo.
-  Lestve ne uporabljajte, če je poškodovana.
- Pred uporabo z lestve odstranite vse nečistoče, npr. mokro barvo, umazanijo, olje ali sneg.

Pred uporabo lestve pri delu je treba opraviti oceno tveganja ob upoštevanju predpisov v državi uporabe.

Lestev je treba postaviti v ustrezen položaj, npr. s pravilnim kotom postavitve pri prislonskih lestvah (kot nagiba pribl. 1 : 4), prečke in stopnice vodoravne.

-  Lestve ne uporabljajte na neravni ali sipki podlagi.
-  Prislonsko lestev je treba prisloniti na ravno trdno površino in jo pred uporabo zavarovati, na primer tako, da prislonsko lestev pritrdite ali da uporabite primerno pripravo za zavarovanje stabilnosti.
- Lestve nikoli ne prestavljajte na drugo mesto od zgoraj.
- Ko lestev postavljate v ustrezni položaj, pazite na nevarnost trkov, npr. s pešči, vozili ali vrati. Če je mogoče, zapahnite okna in vrata v delovnem območju, vendar ne zasilnih izhodov.
-   Opozorilo! Nevarnost električnega udara. Ugotovite vsa tveganja, ki nastajajo zaradi električnih priprav na območju dela, npr.

nadzemnih visokonapetostnih vodov ali drugih nezaščitениh električnih priprav; lestve ne uporabljajte, če obstaja nevarnost zaradi električnega toka.

- Lestev vedno postavljajte samo na noge in ne na prečke oz. stopnice.



- Lestve ne postavljajte na spolzke površine (npr. led, svetleče površine ali opazno zamazane trdne površine), če ne preprečite zdrsavanja lestve z dodatnimi ukrepi ali umazana mesta niso dovolj dobro očiščena.



- Nikakor ne smete prekoračiti dovoljene obremenitve lestve. Največja nosilnost lestve znaša 150 kg.



- Ko stojite na lestvi, se ne nagibajte predaleč stran od lestve. Vedno trdno stojte z obema nogama na isti stopnici, sredino telesa (poprek) pa imejte med stranicama.

- Na večjih višinah nikakor ne stopajte z lestve brez dodatnega varovanja. Lestev pritrdite ali uporabite primerno pripravo za zagotavljanje stabilnosti.







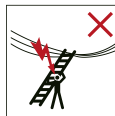



- Zgornjih treh prečk lestve ne uporabljajte kot površino za stanje. Pozor, vrhnji nosilec ni prečka. Vrhnjega nosilca prav tako ne uporabljajte kot površino za stanje.

- Lestev uporabljajte samo za preprosta in kratka dela.



- Lestve ne uporabljajte za dela pod električno napetostjo. Lestev je iz prevodnega materiala. Za neizogibna dela pod električno napetostjo uporabite neprevodne lestve.

- Pri neugodnih vremenskih pogojih lestve ne uporabljajte na prostem, na primer v primeru močnega vetra ali med nevihto.
- Zagotovite, da se otroci ne igrajo z lestvijo.

- Postavljene lestve ne puščajte brez nadzora.
- Otroci naj se ne približujejo lestvi.
- Če je mogoče, zapahnite okna in vrata v delovnem območju, vendar ne zasilnih izhodov.
-  Po lestvi se vedno vzpenjajte in spuščajte tako, da ste z obrazom obrnjeni proti lestvi.
-  Pri vzpenjanju in spuščanju se dobro držite lestve. Pri delu se držite za lestev ali izvršite druge varnostne ukrepe, če to ni mogoče.
-  Lestve ne uporabljajte za premostitev ali kot most.
- Pri vzpenjanju na lestev nosite primerno obutev.
-  Na lestvi se izogibajte delu z enostransko obremenitvijo, na primer vrtanju na stran skozi trdne materiale (npr. opeko ali beton).
- Na lestvi ne ostajajte predolgo brez rednih premorov (utrujenost predstavlja nevarnost). Če začutite utrujenost, se takoj spustite z lestve.
-  Prislonske lestve za dostop do večjih višin je treba potisniti vsaj 1 m nad prislonsko točko.
-  Ne stopajte višje od zadnjega metra prislonske lestve.
-  Ko ste na lestvi, prenašajte samo lahke in priročne predmete.
-  Prislonske lestve s stopnicami je treba uporabljati tako, da so stopnice v vodoravnem položaju.

- Pri delih na lestvi se vedno držite z eno roko, če pa to ni mogoče, izvršite dodatne varnostne ukrepe.
-  Pred uporabo zagotovite, da zaporne priprave lestve delujejo in da so pravilno zapete, preden stopite na lestev. Lestev uporabljajte samo, če pravilno deluje.
- Preden se vzpnete na lestev, se prepričajte, da v vaši bližini ni vodov ali cevi, nezavarovanih oken in vrat ter napuščev.
- Lestve ne uporabljajte, če manjka ena ali več protizdrsnihih kopic na nogah ali če so na njih vidne poškodbe.
- Lestev postavite tako, da je vedno prosto dostopna.
- Na lestev se vzpenjajte tako, da stopite na vsako prečko, ne izpuščajte prečk.
- Navzdol se ne spuščajte tako, da se drsate po stranicah.
- Po potrebi zagotovite stabilnost lestve z dodatnimi ukrepi, npr. z privezovanjem lestve na trdno sidrišče.
- Če delate na večjih višinah, lestev zavarujte z dodatnimi ukrepi.
- Lestev prenašajte samo, če je popolnoma zložena in zavarovana s trakom.
- Lestve ne premikajte, če na njej stoji oseba.
- Na prečke ne odlagajte orodij ali predmetov in na lestev ničesar ne obešajte.
- Ko stojite na lestvi, ne vlecite močno za predmete in predmetov tudi ne potiskajte z veliko silo. Lestev bi se zaradi tega lahko prevrnili.
- Ko se vzpenjate na lestev, vedno nosite oprijeta oblačila. Ohlapna oblačila se lahko zataknejo in povzročijo, da padete z lestve.
- Lestve ne podaljšujte zasilno in je na noben način ne spreminjajte po obliki in delovanju.
- Lestve nikoli ne prestavljajte na drugo mesto od zgoraj.
- Pri uporabi na prostem bodite pozorni na veter.

Preverjanje lestve in vsebine dostave



OPOZORILO!

Nevarnost poškodb!

Če uporabljate poškodovano lestev ali če lestev uporabljate nepravilno, obstaja velika nevarnost poškodb.

- Lestev preverite po dobavi in pred prvo uporabo, da preverite stanje in delovanje vseh njenih delov.



OPOZORILO!

Nevarnost zadužitve!

Če se otroci igrajo z ovojno folijo, se lahko ujamejo vanjo in se zadušijo.

- Otroci se z ovojno folijo ne smejo igrati.

OBVESTILO!

Nevarnost poškodbe!

Če embalažo neprevidno odprete z ostrim nožem ali drugim koničastim predmetom, lahko hitro poškodujete lestev.

- Med odpiranjem bodite zelo previdni.
 1. Lestev vzemite iz embalaže.
 2. Preverite, ali je vsebina popolna (glejte poglavje Vsebina dostave/deli priprave).
 3. Preverite, ali so lestev ali njeni posamezni deli poškodovani. Če opazite poškodbe, lestve ne uporabljajte. Obrnite se na servisni naslov proizvajalca, naveden na garancijski kartici.

Uporaba

Montaža podnožja



OPOZORILO!

Nevarnost poškodb!

Nepravilna uporaba lahko povzroči poškodbe.

- Uporabljajte izključno podnožje, ki je bilo dobavljeno z lestvijo, ne pa podobne izdelke.
- Pred vsako uporabo preverite trdnost podnožja.
- Nevarnost zmečkanin: pazite na prste in roke.

Preden aluminijasto lestev prvič uporabite, morate priviti podnožje. Podnožje privijete na naslednji način (glejte **sl. A**):

1. Pred prvo uporabo očistite vse dele lestve (glejte poglavje »Čiščenje aluminijaste lestve«).
2. Zadnji del lestve (12) položite plosko na tla.
3. Podnožje (4) namestite v izreze na koncu stranic zadnjega dela lestve (12).
4. Vijake (2) vstavite v izvrtane luknje v podnožju.
5. Na vsak konec vijaka namestite matico (3).
6. Matice zategnite z viličastim ključem.

S tem ste uspešno privili podnožje.

- **POZOR!** Pred uporabo aluminijaste lestve je treba preveriti naslednje točke:
 - Prepričajte se, da stranice / noge (pokončni deli) / prečke / vrhnji nosilec /podnožje niso upognjeni, zviti, zasukani, buškasti, strgani, korodirani ali propadli.
 - Prepričajte se, da so stranice / noge (pokončni deli) / prečke / vrhnji nosilec /podnožje okoli pritrtilnih točk za druge dele v dobrem stanju.
 - Prepričajte se, da pritrtilni elementi (običajno kovice, vijaki, sorniki) ne manjkajo in niso zrahljani ali korodirani.
 - Prepričajte se, da stranice / noge (pokončni deli) / prečke / vrhnji nosilec /podnožje ne manjkajo in niso zrahljani, močno obrabljeni, korodirani ali poškodovani.

- Prepričajte se, da zaklepni mehanizmi in prikazi zaklepov pravilno delujejo, ne manjkajo, niso zrahljani, močno obrabljeni, korodirani ali poškodovani in da se segmenti prečk zaskočijo v skladu s predpisi.
 - Prepričajte se, da čevlji lestve ne manjkajo in niso zrahljani, močno obrabljeni, korodirani ali poškodovani.
 - Prepričajte se, da lestev ni onesnažena (npr. umazanija, barva, olje ali mast).
 - Prepričajte se, da vodila ne manjkajo, niso poškodovana, zrahljana ali korodirana, in da pravilno zajamejo stranico lestve.
 - Prepričajte se, da zaklep ostane v vodoravnem položaju in da zadnji trakovi in ojačitve vogalov ne manjkajo in niso zviti, zrahljani, korodirani ali poškodovani.
 - Prepričajte se, da zglobi med sprednjo in zadnjo stranjo niso poškodovani, zrahljani ali korodirani.
 - Prepričajte se, da kavlji prečk ne manjkajo, niso poškodovani, zrahljani ali korodirani in da jih je mogoče pravilno pripeti na prečke.
- Če kateri od zgornjih preizkusov da nezadovoljiv rezultat, lestve **NE** uporabljajte!

Uporaba lestve

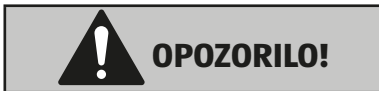

Nevarnost hudih poškodb!

Če lestev uporabljate nepravilno, lahko poškodujete sami sebe ali druge osebe.

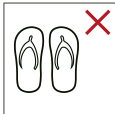
- Na lestev se vzpnite samo, če:
 - ste lestev pravilno postavili na primernem mestu in v skladu z navodili,
 -  nosite trdne čevlje,

- ste pozorno prebrali in razumeli vse informacije v poglavju »Varnost«.
- Pred uporabo zagotovite, da zaporne priprave lestve delujejo in da so vsi raztegnjeni deli pravilno zapeti, preden stopite na lestev.
- Otrok ne puščajte samih brez nadzora ob postavljeni lestvi.
- Ne stopajte na vrhnje tri prečke ali na vrhnji nosilec lestve.
- Če lestev premikate, zagotovite, da je pravilno zavarovana.
- Na lestev se vzpnite samo, če ste jo postavili v pravilnem kotu prislona 65° – 75° (naklonski kot 1 : 4).

Sestavljanje aluminijaste lestve

(glejte **sl. L**)

Aluminijasta lestev je zasnovana kot pomoč pri vzpenjanju v gospodinjstvu, na vrtu ali pri ljubiteljskih dejavnostih. Omogoča šest različnih možnosti postavitve:

- kot samostoječa lestev (dvodelna) **A**
- kot samostoječa lestev (tridelna) **B**
- kot enodelna prislonska lestev **C**
- kot dvodelna prislonska lestev **D**
- kot tridelna prislonska lestev **E** in
- kot samostoječa lestev z vstavljenno drsno lestvijo (tridelna) **F**.

Sistem povezovanja omogoča spremenljivo nastavljanje višine prislonske lestve. Posebno široko podnožje ob pravilni uporabi skrbi za stabilnost aluminijaste lestve. Poleg tega ne pozabite biti pozorni na prečke, ki jih ne smete uporabljati kot stojno površino (glejte **sl. L**).

Premikanje in zapenjanje z zaklepnimi kavlji

Z zaklepnimi kavlji **8** se lestev oziroma en element lestve zapne na eno od prečk lestve.

Dvižno varovalo zaklepnih kavljev **8** varuje lestev pred nenamernim premikanjem in služi kot transportno varovalo.

1. Za odklepanje lestve pritisnite na dvižno varovalo zaklepnega kavlja in lestev rahlo privzdignite (glejte **sl. C**).
2. Elemente lestve premaknite v želeni položaj.
Prislonsko lestev **5** lahko po potrebi ločite od samostoječe lestve **10**.
3. Za fiksiranje elementov lestve bodite pozorni na pravilni položaj zaklepnih kavljev na prečkah lestve (glejte **sl. D**). Dvižno varovalo se zaskoči samodejno in slišno.

Ravnanje s prislonsko lestvijo

Prislonsko lestev **5** lahko uporabljate skupaj samostoječo lestvijo **10** kot dodatni drsni del ali kot ločeno prislonsko lestev (glejte **sl. L** → **C**, **D**, **E**).

Če želite prislonsko lestev ločiti od samostoječe lestve, postopajte takole:

- Pritisnite dvižno varovalo na zaklepnem kavlju **8**, da odpnete prislonsko lestev, nato pa prislonsko lestev potisnite iz vodil **13** (glej **sl. F**).
- Če želite prislonsko lestev vstaviti nazaj v samostoječo lestev, postopajte v obratnem vrstnem redu.

Sestava in uporaba kot samostoječa lestev (dvodelna)

(Glejte **sl. L** → **A**)

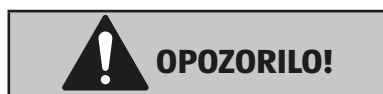

Nevarnost poškodb!

Nepravilna uporaba lahko povzroči poškodbe.

- Vrhnjih dveh prečk ne uporabljajte kot površino za stanje.
- Če samostoječo lestev med delom predstavljate, se takoj po vsakem prestavljanju prepričajte, da je samostoječa lestev še vedno ustrezno zavarovana.

1. Lestev postavite v navpični položaj na tleh (glejte **sl. E**).
2. Pritisnite dvižno varovalo na zaklepnem kavlju **8** prislonske lestve **5**, da odpnete prislonsko lestev, nato pa prislonsko lestev **5** potisnite iz vodil **13** (glej **sl. F in H**).
3. Pritisnite dvižno varovalo na zaklepnem kavlju sprednjega elementa lestve **10**, da odklenete in odstranite sprednji element samostoječe lestve.
4. Sprednji element lestve potegnite naprej in do konca odprite samostoječo lestev (glejte **sl. B**).
5. Varovalo proti zapiranju **1** vedno zapnite, da preprečite nenadno zapiranje lestve! (Glejte **sl. B**).

Sestava in uporaba kot samostoječa lestev (tridelna)

(Glejte **sl. L** → **B**)

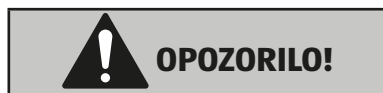

Nevarnost poškodb!

Nepravilna uporaba lahko povzroči poškodbe.

- Vrhnjih dveh prečk ne uporabljajte kot površino za stanje.
- Če samostoječo lestev med delom predstavljate, se takoj po vsakem prestavljanju prepričajte, da je samostoječa lestev še vedno ustrezno zavarovana.
 1. Lestev postavite v navpični položaj na tleh (glejte **sl. E**).
 2. Pritisnite dvižno varovalo na zaklepnem kavljju **8** prislonske lestve **5**, da odpnete prislonsko lestev, nato pa prislonsko lestev **5** potisnite iz vodil **13** (glej **sl. F in H**).
 3. Sprednji element lestve potegnite naprej in do konca odprite samostoječo lestev (glejte **sl. B**).
 4. Varovalo proti zapiranjju **1** vedno zapnite, da preprečite nenadno zapiranje lestve! (Glejte **sl. B**).
 5. Prislonsko lestev **5** obrnite za 180 stopinj, tako da so zaklepni kavljji in kavljji na zgornji strani prislonske lestve.
 6. Prislonsko lestev **5** potisnite za sprednji element **10** samostoječe lestve. Poskrbite za to, da se vsaj tri prečke prislonske lestve in sprednjega elementa samostoječe lestve prekrivajo (glejte **sl. J in K**).
 7. Prislonsko lestev **5** spet zapnite s pomočjo zaklepnih kavljev **8**.
 8. Lestev lahko zdaj postavite na neravno podlago, na primer na stopnice.
- **POZOR!** – Razlika v višini med površinama, na katerih stoji sprednji in zadnji del lestve, sme biti največ 85 cm!

Sestava in uporaba kot samostoječa lestev z vstavljenno drsno lestvijo (tridelna)

(Glejte **sl. L** → **F**)

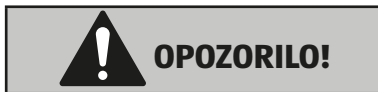

Nevarnost poškodb!

Neppravilna uporaba lahko povzroči poškodbe.

- Vrhnjih štirih prečk ne uporabljajte kot stojno površino.
- Če samostoječo lestev med delom predstavljate, se takoj po vsakem prestavljanju prepričajte, da je samostoječa lestev še vedno ustrezno zavarovana.
 1. Lestev postavite v navpični položaj na tleh (glejte **sl. E**).
 2. Pritisnite na dvižno varovalo zaklepnega kavljja **8** prislonske lestve **5**, da

odklenete prislonsko lestev, nato pa prislonsko lestev potisnite za eno ali dve prečki navzgor.

3. Prislonsko lestev spet zapnite s pomočjo zaklepnih kavljev.
4. Pritisnite dvižno varovalo na zaklepem kavlju sprednjega elementa lestve **10**, da odklenete in odstranite sprednji element samostoječe lestve.
5. Sprednji element lestve potegnite naprej in do konca odprite samostoječo lestev (glejte **sl. G**).
6. Varovalo proti zapiranju **1** vedno zapnite, da preprečite nenadno zapiranje lestve! (Glejte **sl. B**).
7. Zagotovite, da je stranica lestve sprednjega elementa lestve v zaskočenem položaju na vodilu **13** zadnjega elementa lestve **12**.

Sestava in uporaba kot prislonska lestev

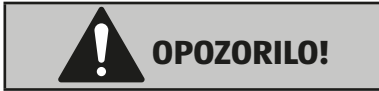

Nevarnost poškodb!

Nepravilna uporaba lahko povzroči poškodbe.

- Vrhnjih treh prečk ne uporabljajte kot površino za stanje.
- Na lestev se vzpnite samo, če
 - ste lestev postavili pravilno in na primernem mestu oz. v skladu s predpisi,
 - nosite trdne čevlje,
 - ste pozorno prebrali in razumeli poglavje »Varnost«.
- Prislonsko lestev postavljajte samo s pravilnim prislonskim kotom, ki znaša 65 do 75 stopinj.
- Zagotovite, da se otroci ne zadržujejo brez nadzora v istem prostoru kot prislonska lestev.
Otroci se ne smejo igrati s prislonsko lestvijo.



Pri večjih dolžinah vse elemente lestve na tleh spravite v zeleni položaj in nato lestev postavite s pomočjo druge osebe, če je to potrebno.

1. Lestev postavite v navpični položaj na tleh (glejte **sl. E**).
2. Za odklep elementov pritisnite dvižno varovalo na zaklepem kavlju **8**.
3. Elemente lestve potiskajte vzdolž vodila **13** v zeleno višino (glejte **sl. H in I**).
4. Elemente lestve zapnite nazaj s pomočjo zaklepnih kavljev na prečkah lestve.

Čiščenje in vzdrževanje



OPOZORILO!

Nevarnost poškodb!



Ob nepravilnem ravnanju obstaja nevarnost poškodb; če so prečke ali stranice zamazane, vam lahko spodrsne, tako da padete z lestve in se poškodujete.

- Poskrbite, da bo lestev vedno čista. Po vsaki uporabi odstranite nečistoče, npr. umazanijo, ostanke barve ipd., preden lestev zložite.
- Prečke vedno obrišite.
- Popravila in vzdrževalna dela naj opravljajo izključno samo strokovno usposobljene osebe v skladu z navodili proizvajalca.
- Opomba: strokovno usposobljena oseba je oseba, ki ima znanja, potrebna za izvajanje popravil ali vzdrževalnih del, npr. na podlagi izobraževanja s strani proizvajalca.
- Za popravila in zamenjavo delov, npr. podnožja, se obrnite na proizvajalca.

OBVESTILO!

Nevarnost poškodbe!

Nestrokovno rokovanje z lestvijo lahko povzroči poškodbe lestve.

- Za čiščenje ne uporabljajte agresivnih čistilnih sredstev, krtač s kovinskimi ali najlonskimi ščetkami ter ostrih ali kovinskih predmetov, kot so na primer nož, trda lopatica in podobno. Ti lahko poškodujejo površine.
- Zaščitni pokrovčki in protizdrsne kapice podnožja naj bodo brez umazanije, znakov obrabe zaradi drsanja in podobno. To bi lahko poškodovalo površino.
- Lestev čistite z metlo ali krpo.
- Po čiščenju lestev, in še posebno prečke, temeljito osušite.
- Vzdrževalnih del in popravil na lestvi nikakor ne izvajajte sami. Obrnite se na



servisni naslov proizvajalca, naveden na garancijski kartici, ali na strokovno usposobljeno servisno delavnico.

- V primeru popravil, ki jih izvedete sami, ali napačnega ravnanja, so zahtevki za odgovornost in garancijo izključeni.

Transport in shranjevanje

- Lestve vedno shranjujte v skladu z navodili proizvajalca.
- Lestev čistite tako, kot je opisano v poglavju »Čiščenje in vzdrževanje«, pred shranjevanjem pa jo popolnoma posušite.
- Po vsaki uporabi lestev popolnoma zložite.
- Lestev shranjujte na suhem mestu, zaščiteno pred vlago, preveliko vročino ali vremenskimi vplivi.
- Lestve izdelane iz termoplastov, duroplastov in ojačenih umetnih mas ali z njimi, hranite zaščitene pred neposredno sončno svetlobo.
- Lestve shranjujte izven dosega otrok.
- Zagotovite, da otroci ne rokujejo z lestvami brez nadzora.
- Lestev shranjujte tako, da je zavarovana pred dostopom nepooblaščenih oseb (npr. za kriminalne namene).
- Lestev shranjujte v položaju, v katerem bo ostala ravna (npr. obešeno za stranice na držalu za lestve ali ležečo ravni, pospravljeni površini).
- Lestev shranjujte na mestu, kjer je ne morejo poškodovati vozila, težki predmeti ali nečistoče.
- Lestev shranjujte tako, da ne predstavlja nevarnosti spotikanja ali ovire.
- Če je lestev trajno nameščena (npr. na konstrukciji), jo zavarujte pred nepooblaščenim plezanjem (npr. s strani otrok).

Vzroki za nesreče

V nadaljevanju je nepopoln seznam tveganj, ki navaja tipične nevarnosti in primere pogostih vzrokov za nesreče pri uporabi lestev.

Pri uporabi lestve upoštevajte našeta tveganja kot osnovo za varno delo in za preprečevanje nesreč.

a) Izguba stabilnosti

- 1) napačen položaj lestve (npr. napačen prislonski kot pri prislonskih lestvah ali nepopolno odpiranje samostoječih lestev);
- 2) zdrs spodnjega dela lestve navzven, npr. proč od stene, na katero je lestev prislonjena;
- 3) zdrs lestve vstran, padci vstran in prekucnitev zgornjega stojišča (npr. zaradi



- nagibanja preveč navzven ali nezadostnega oprijema na zgornjem stojšču);
- 4) slabo stanje lestve (manjkajoče ali poškodovane gumijaste kapice na podnožju);
 - 5) stopanje vstran z nezavarovane lestve v višini;
 - 6) neprimerna podlaga na mestu postavitve lestve (npr. nestabilna mehka podlaga, podlaga z naklonom, spolzke površine ali zamazane trdne podlage);
 - 7) neugodni vremenski pogoji (npr. veter);
 - 8) trki z lestvijo, npr. vozil ali vrat;
 - 9) napačna izbira lestve (npr. prekratka lestev, neprimerna uporaba).

b) Nepravilno ravnanje

- 1) postavljanje lestve v položaj za uporabo;
- 2) postavljanje in odstranjevanje lestve;
- 3) nošenje predmetov pri vzpenjanju na lestev.

c) Zdrsi, spotikanje in padci

- 1) neprimerna obutev;
- 2) zamazane prečke;
- 3) lahkomišno obnašanje uporabnika (npr. prestopa po dve prečki hkrati, se drsa navzdol po stranicah);
- 4) neprimerna podlaga na mestu postavitve lestve (npr. nestabilna mehka podlaga, podlaga z naklonom, spolzke površine ali zamazane trdne podlage).

d) Odpoved konstrukcije lestve

- 1) slabo stanje lestve (npr. poškodovane stranice, obraba);
- 2) preobremenitev lestve;
- 3) uporaba, ki ni v skladu z namenom.

e) Električne nevarnosti

- 1) neizogibna dela pod napetostjo (npr. iskanje napak);
- 2) postavitve lestve v neposredni bližini električnih priprav pod napetostjo (npr. visokonapetostni zračni vodi);
- 3) poškodbe električnih priprav z lestvami (npr. pokrovov ali zaščitne izolacije);
- 4) napačna izbira vrste lestve za električarska dela.

Tehnični podatki

Model:	WBT-ACL001
Maks. dolžina lestve pri uporabi kot:	
enodelna prislonska lestev:	1720 mm
dvodelna prislonska lestev:	2560 mm
tridelna prislonska lestev:	3400 mm
samostoječa lestev (dvodelna):	1650 mm
samostoječa lestev (tridelna):	2420 mm
Samostoječa lestev z vstavljeno drsno lestvijo:	2420 mm
Maks. stojna višina pri uporabi kot:	
enodelna prislonska lestev:	≈ 700 mm
dvodelna prislonska lestev:	≈ 1510 mm
tridelna prislonska lestev:	≈ 2310 mm
samostoječa lestev (dvodelna):	≈ 940 mm
samostoječa lestev (tridelna):	≈ 1775 mm
Samostoječa lestev z vstavljeno drsno lestvijo:	≈ 1220 mm
Število prečk:	3 × 6
Največja dovoljena obremenitev:	150 kg
Teža:	pribl. 9,9 kg
Največje dovoljeno število uporabnikov:	1
Material stopnic:	aluminij
Material ogrodja:	aluminij
Številka artikla	819715

Odstranjevanje

Odlaganje embalaže med odpadke



Embalažo med odpadke zavrzite ločeno po vrstah materialov. Lepenko in karton oddajte med odpadni papir, folije pa med sekundarne surovine.

Odstranjevanje lestve

- Lestev odstranite skladno z veljavno zakonodajo in predpisi v vaši državi.





SI

Distributer:

BATAVIA B.V.
WETH. WASSEBALIESTRAAT 6D
7951 SN STAPHORST
THE NETHERLANDS

POPRODAJNA PODPORA

819715



SI

02 252 70 78



www.protel-service.com

IZDELEK:

WBT-ACLO01

09/2022

3
LETA
GARANCIJE