

HOLLYWOOD GLAMOUR DRESSING TABLE MIRROR

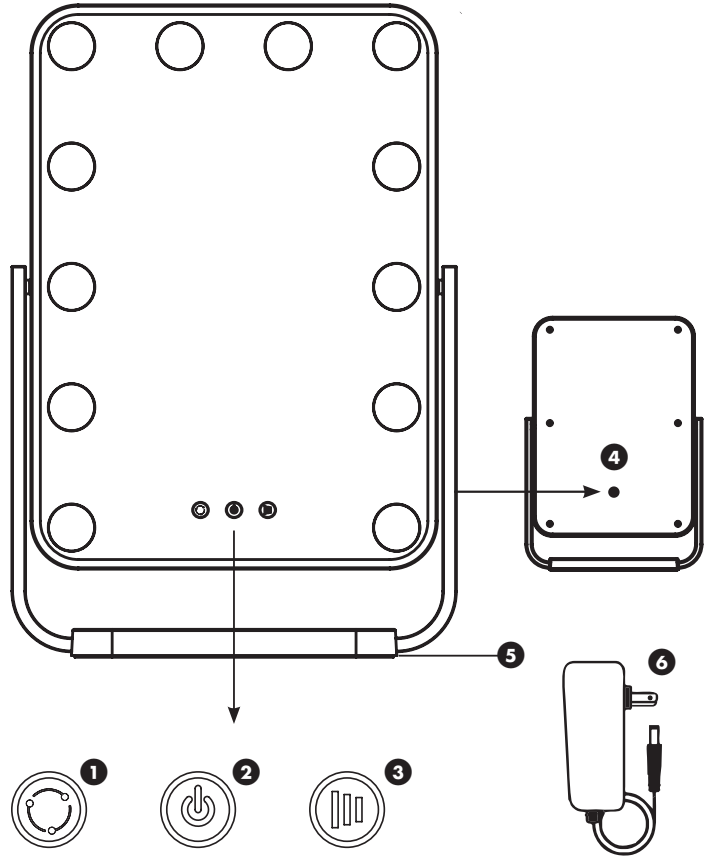

ENGLISH

WARNINGS

- Please read instructions thoroughly and retain for future reference.
- This appliance can be used by children aged 8 years and above and persons with reduced physical, sensory or mental capabilities or lack of experience and knowledge if they have been given supervision or instruction concerning the use of the appliance in a safe way and understand the hazards involved. Children shall not play with the appliance. Cleaning and maintenance shall not be made by children without supervision.
 - Do not place or store in direct sunlight. Store in a cool dry place.
 - Do NOT use this appliance if it is not working properly, or if it has been dropped or damaged.
- If the power lead or AC/DC adapter are damaged, it must be replaced by the manufacturer or its service agent or similarly qualified person in order to avoid a hazard. Contact Customer Care to arrange a replacement.
- This appliance must only be supplied at safety extra low voltage corresponding to the marking on the appliance using adapter GDB006W3-XXXXXXX supplied.

KNOW YOUR UNIT

- | | |
|---|------------------------|
| 1 Light mode (Choose between warm,natural or cool lighting) | 4 Power adapter socket |
| 2 ON/OFF | 5 Stand |
| 3 Dimmer (Press and hold to brighten or dim) | 6 Power adapter |

GETTING STARTED

Note: Peel off the clear protective film from the mirror surface.

- Plug power adapter in to the power adapter socket on the back of the mirror, then plug in to a mains power outlet.
- To turn the LED lights on, press the On/Off button.
- To brighten or dim the lights, press and hold the Dimmer button.
- To change the lighting mode press the light mode button.
- To turn off the LED lights, press the On/Off button.
- Turn off when not in use.

IMPORTANT INFORMATION

- There are no user serviceable parts inside the appliance.

CLEANING AND MAINTENANCE

- Switch the device off. The appliance may be cleaned by wiping with a damp cloth. The mirror can be cleaned with a suitable glass cleaner. Do NOT use solvents or abrasive cleaners.

CUSTOMER CARE

If you have any questions, please contact us at: online@riobeauty.com
To register your two year guarantee online visit: www.riobeauty.com/warranty_online.htm

DISPOSAL

The Waste of Electrical and Electronic Equipment (WEEE) Directive (2012/19/EU) has been put in place to recycle products using best available recovery and recycling techniques to minimise the impact on the environment, treat any hazardous substances and avoid the increasing landfill. This product is classed as Electrical or Electronic Equipment so please ensure that at the end of the life of this product it is disposed of in the correct manner in accordance with local authority requirements. It must NOT be disposed of with household waste.

SPECIFICATION

Model:	MMHD		
Input:	12.0V === 700mA		
Use only adapter:	GDB006W3-XXXXXXX		
	Read these instructions carefully before use and then retain for future use.		Socket Input centre pin positive.
	This product is for indoor use only.		Class III symbol (IEC 60417-5180)(Product)
	This product complies with current EU product legislation.		Direct current

UK RP: The Dezac Group Ltd, PO Box 17, Cheltenham Spa, England GL53 7ET
EU RP: The Dezac Group (Europe) B.V. Azura, Saturnusstraat 46-62, 2132 HB Hoofddorp, Netherlands'
www.riobeauty.com

FRANÇAIS

AVERTISSEMENTS

- Veillez lire attentivement les instructions et les conserver pour pouvoir vous y référer ultérieurement.
- Cet appareil peut être utilisé par des enfants âgés de 8 ans et plus et par des personnes aux capacités physiques, sensorielles ou mentales réduites ou présentant un manque d'expérience et de connaissances si ces enfants ou ces personnes sont supervisés ou ont reçu des instructions concernant l'utilisation de l'appareil en toute sécurité et comprennent les dangers potentiels. Les enfants ne doivent pas jouer avec l'appareil. Les enfants ne doivent ni nettoyer ni entretenir l'appareil sans surveillance.
- Ne pas exposer au soleil direct ou ranger sous le soleil direct. Rangez dans un endroit frais et sec.
- Ne PAS utiliser cet appareil s'il ne fonctionne pas correctement ou s'il est tombé ou s'il est endommagé.
 - Si le cordon d'alimentation ou l'adaptateur CA/CC est endommagé, il doit être remplacé par le fabricant ou son représentant ou toute autre personne qualifiée, afin d'éviter tout danger possible. Contactez alors le service Après-vente pour procéder à un remplacement.
- Cet appareil doit uniquement être alimenté en très basse tension de sécurité correspondant aux données portées sur l'appareil, à l'aide de l'adaptateur GDB006W3-XXXXXXX fourni.

VOUS FAMILIARISER AVEC VOTRE APPAREIL

- | | |
|--|------------------------------------|
| 1 Mode d'éclairage (éclairage chaud, naturel ou froid au choix) | 4 Prise de l'adaptateur électrique |
| 2 MARCHE/ARRÊT | 5 Socle |
| 3 Réglage de l'intensité lumineuse (appuyez et maintenez appuyé pour augmenter l'intensité lumineuse ou tamiser) | 6 Adaptateur électrique |

PRISE EN MAIN

Remarque : retirez le film protecteur transparent de la surface du miroir.

- Branchez l'adaptateur électrique dans la prise de l'adaptateur électrique, au dos du miroir, puis branchez sur une prise électrique.
- Pour allumer les LED, appuyez sur le bouton Marche/Arrêt.
- Pour augmenter l'intensité lumineuse ou tamiser l'éclairage, appuyez et maintenez le bouton de Réglage de l'intensité lumineuse appuyé.
- Pour modifier le mode d'éclairage, appuyez sur le bouton Mode d'éclairage.
- Pour éteindre les LED, appuyez sur le bouton Marche/Arrêt.
- Éteignez l'appareil lorsque vous ne l'utilisez pas.

INFORMATIONS IMPORTANTES

- Cet appareil ne contient aucune pièce pouvant être réparée par l'utilisateur.

NETTOYAGE ET ENTRETIEN

- Éteignez l'appareil. Pour nettoyer l'appareil, essayez avec un chiffon humide. Vous pouvez utiliser un produit nettoyant pour vitres adapté pour nettoyer le miroir. Ne PAS utiliser de solvants ni de détergents abrasifs.

SERVICE APRÈS-VENTE

Pour toute question, veuillez nous contacter à cette adresse : online@riobeauty.com
Pour vous enregistrer en ligne et bénéficier d'une garantie de deux ans, rendez-vous sur : www.riobeauty.com/warranty_online.htm

ÉLIMINATION

La directive relative aux déchets d'équipements électriques et électroniques (DEEE) (2012/19/UE) a été mise en œuvre en vue de recycler les produits en ayant recours aux meilleures techniques à disposition en matière de récupération et de recyclage, afin de minimiser l'impact environnemental, de traiter toute substance dangereuse et d'éviter d'accroître la décharge dans la nature. Cet appareil est classé dans les équipements électriques ou électroniques. Par conséquent, veillez à ce qu'en fin de vie, cet appareil soit éliminé de façon correcte conformément aux exigences des autorités locales. Il ne doit PAS être jeté avec les déchets ménagers.

SPÉCIFICATIONS

Modèle :	MMHD		
Alimentation :	12,0 V === 700 mA		
Utilisez uniquement l'adaptateur :	GDB006W3-XXXXXXX		
	Veillez lire attentivement ces instructions avant utilisation et les conserver pour pouvoir vous y référer ultérieurement.		Entrée prise : broche centrale positive.
	Cet appareil est destiné à un usage intérieur uniquement.		Symbole classe III (IEC 60417-5180) (appareil)
	Cet appareil satisfait à la législation européenne en vigueur régissant les appareils.		Courant continu

Représentation pour le Royaume-Uni : The Dezac Group Ltd 2017, PO Box 17, Cheltenham Spa, Angleterre GL53 7ET
Représentation pour l'Europe : The Dezac Group (Europe) B.V. Azura, Saturnusstraat 46-62, 2132 HB Hoofddorp, Pays-Bas
www.riobeauty.com

DEUTSCH

WARNHINWEISE

- Lesen Sie die Anleitung bitte sorgfältig durch und bewahren Sie sie für die spätere Verwendung auf.
- Dieses Gerät kann von Kindern ab 8 Jahren und Personen mit eingeschränkten physischen und psychischen Fähigkeiten oder mit fehlender Erfahrung und Kenntnis benutzt werden, wenn die Bedienung des Geräts unter Aufsicht erfolgt oder die Personen hinsichtlich des sicheren Gebrauchs und der möglichen Gefahren, die durch den Gebrauch entstehen können, eingewiesen wurden. Kinder dürfen nicht mit dem Gerät spielen. Die Reinigung und Wartung sollte von Kindern nicht ohne Aufsicht durchgeführt werden.
- Nicht in direktem Sonnenlicht ablegen oder aufbewahren. An einem kühlen, trockenen Ort aufbewahren.
 - Verwenden Sie dieses Gerät NICHT, wenn es nicht einwandfrei funktioniert oder nachdem es fallengelassen oder beschädigt wurde.
- Falls das Netzkabel oder der AC/DC-Adapter beschädigt ist, muss er vom Hersteller, dessen Kundendienst oder einer Fachkraft ausgewechselt werden, um eine Gefahr zu vermeiden. Für Ersatzteile wenden Sie sich bitte an unsere Kundenbetreuung.
- Dieses Gerät darf nur mit der auf dem Etikett angegebenen besonders niedrigen Spannung unter Gebrauch des mitgelieferten Adapters GDB006W3-XXXXXXX betrieben werden.

LERNEN SIE IHR GERÄT KENNEN

- | | |
|--|---------------------|
| 1 Lichtmodus (Wählen Sie zwischen warmem, natürlichem oder kühlem Licht) | 4 Netzadapterbuchse |
| 2 EIN-/AUS-Taste | 5 Ständer |
| 3 Dimmer (Zum Dimmen oder Erhöhen der Helligkeit gedrückt halten) | 6 Netzstecker |

INBETRIEBNAHME

Hinweis: Ziehen Sie die Schutzfolie von der Spiegeloberfläche ab.

- Verbinden Sie den Netzadapter mit der Netzadapterbuchse an der Rückseite des Spiegels und anschließend einer Steckdose.
- Um die LED-Lichter einzuschalten, drücken sie die Ein-/Aus-Taste.
- Um die Helligkeit der Lichter einzustellen, halten Sie die Dimmertaste gedrückt.
- Um den Lichtmodus zu ändern, drücken Sie die Lichtmodustaste.
- Um die LED-Lichter auszuschalten, drücken sie die Ein-/Aus-Taste.
- Schalten Sie das Produkt bei Nichtgebrauch aus.

WICHTIGE INFORMATIONEN

- Es befinden sich keine Teile innerhalb des Gerät, die Sie selbst warten können.

REINIGUNG UND WARTUNG

- Schalten Sie das Gerät aus. Das Gerät kann mit einem feuchten Tuch gereinigt werden. Der Spiegel kann mit einem geeigneten Glasreiniger gereinigt werden. Verwenden Sie KEINE Lösungsmittel oder scheuernden Reiniger.

KUNDENBETREUUNG

Sollten Sie Fragen haben, kontaktieren Sie bitte unsere Kundenbetreuung unter: online@riobeauty.com
Registrieren Sie Ihre zweijährige Garantie bitte auf: www.riobeauty.com/warranty_online.htm

ENTSORGUNG

Die Elektro- und Elektronik-Geräteabfall-Richtlinie (WEEE) (2012/19/ EU) ist in Kraft, damit die besten verfügbaren Verwertungs- und Recycling-Technologien genutzt werden, so dass der Einfluss auf die Umwelt minimiert wird, gefährliche Substanzen aufbereitet und ein Anwachsen der Mülldeponien verhindert werden. Das Produkt ist als Elektro- und Elektronikgerät klassifiziert, daher stellen Sie bitte sicher, dass dieses Produkt am Ende des Produktlebenszyklus ordnungsgemäß und in Übereinstimmung mit den nationalen gesetzlichen Bestimmungen entsorgt wird. Es darf NICHT über den normalen Hausmüll entsorgt werden.

SPEZIFIKATIONEN

Modell:	MMHD		
Eingangsleistung:	12.0 V === 700 mA		
Nur folgenden Adapter benutzen:	GDB006W3-XXXXXXX		
	Lesen Sie diese Anleitung vor dem Gebrauch des Geräts sorgfältig durch und bewahren Sie sie gut auf.		Der Mittelstift der Eingangsbuchse ist positiv.
	Dieses Produkt ist nur zur Verwendung in Innenräumen vorgesehen.		Schutzklasse-III-Symbol (IEC 60417-5180)(Produkt)
	Dieses Produkt entspricht den aktuellen Produktvorschriften der EU.		Gleichstrom

Verantwortliche Person GB: The Dezac Group Ltd, PO Box 17, Cheltenham Spa, England GL53 7ET
Verantwortliche Person EU: The Dezac Group (Europe) B.V. Azura, Saturnusstraat 46-62, 2132 HB Hoofddorp, Niederlande
www.riobeauty.com

