



Bedienungsanleitung
Mode d'emploi
Istruzioni per l'uso



FITNESS- MASSAGE-GERÄT

APPAREIL DE MASSAGE POUR LE
FITNESS / PISTOLA MASSAGGIANTE



Deutsch	2
Français	18
Italiano	34

Inhaltsverzeichnis

1. Allgemeines	3
2. Verwendete Symbole	3
3. Bestimmungsgemässe Verwendung	6
4. Sicherheitshinweise	6
5. Lieferumfang / Teilebeschreibung.....	9
6. Lieferumfang prüfen.....	11
7. Akku aufladen	11
8. Massagegerät verwenden	12
9. Anwendungsbereiche.....	13
10. Reinigung und Wartung.....	14
11. Aufbewahrung	15
12. Entsorgungshinweise.....	15
13. Technische Daten	17

Allgemeines



Bitte lesen Sie die Bedienungsanleitung, insbesondere die Sicherheitshinweise, vor dem ersten Gebrauch sorgfältig durch und verwenden Sie das Fitness-Massage-Gerät nur wie in dieser Bedienungsanleitung beschrieben. Die Nichtbeachtung der nachfolgenden Hinweise kann zu schweren Verletzungen führen. Die Bedienungsanleitung ist fester Bestandteil des Fitness-Massage-Geräts. Bewahren Sie diese Bedienungsanleitung zum späteren Nachschlagen auf und geben Sie diese mit, wenn Sie das Fitness-Massage-Gerät an einen anderen Benutzer weitergeben. Diese Bedienungsanleitung kann auch als PDF-Datei bei unserem Kundenservice angefordert werden. Kontaktieren Sie hierfür die auf der Garantiekarte angegebene Serviceadresse. Für eine verbesserte Lesbarkeit wird das Fitness-Massage-Gerät im Folgenden mit Massagegerät bezeichnet.

Verwendete Symbole

Die folgenden Symbole und Signalwörter werden in dieser Gebrauchsanleitung, auf dem Massagegerät oder auf der Verpackung verwendet.



Vor Gebrauch Anleitung beachten!



Dieses Signalsymbol/-wort bezeichnet eine Gefährdung mit einem mittleren Risikograd, die, wenn sie nicht vermieden wird, den Tod oder eine schwere Verletzung zur Folge haben kann.



Dieses Signalsymbol/-wort bezeichnet eine Gefährdung mit einem niedrigen Risikograd, die, wenn sie nicht vermieden wird, eine geringfügige oder mässige Verletzung zur Folge haben kann.

HINWEIS!

Dieses Signalwort warnt vor möglichen Sachschäden.



Dieses Symbol weist auf nützliche Zusatzinformationen und Tipps hin.

Nur für den Adapter:



Geprüfte Sicherheit: Produkte, die mit diesem Symbol gekennzeichnet sind, entsprechen den Anforderungen des deutschen Produktsicherheitsgesetzes (ProdSG).



Altgeräte nicht im Hausmüll entsorgen (s. Abschnitt „Entsorgungshinweise“).



Batterien nicht im Hausmüll entsorgen (s. Abschnitt „Entsorgungshinweise“).



Konformitätserklärung: Mit diesem Symbol markierte Artikel erfüllen die Anforderungen der EU-Richtlinien. Die vollständige Konformitätserklärung können Sie unter der auf der Garantiekarte angegebenen Serviceadresse anfordern.



Dieses Gerät entspricht der Schutzklasse II und ist demnach schutzisoliert ausgeführt.



Mit diesem Symbol markierte Artikel dürfen nur in Innenräumen verwendet werden.



Dieses Symbol kennzeichnet Artikel, die mit Gleichstrom betrieben werden.



Dieses Symbol kennzeichnet Artikel, die mit Wechselstrom betrieben werden.



Adapterpolarität



Das internationale Effizienzzeichen gibt an, dass die Stromversorgung die Anforderungen der Stufe VI erfüllt.

IP20

Dieses Gerät ist gegen Fremdkörper, die grösser als 12 mm sind, geschützt.

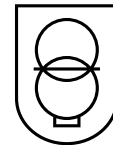

Das Netzteil ist mit einem kurzschlussfesten Sicherheitstransformator ausgestattet.

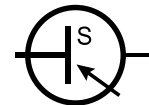

Das Netzteil verfügt über ein Schaltnetzteil.



Abnehmbares Netzteil.



Herstellungsdatum



Dieses Symbol kennzeichnet Gefahrgut mit einer Lithium-Ionen-Batterie.

Bestimmungsgemässe Verwendung

Das Massagegerät wurde zur Selbstmassage konzipiert, und dient dem Lösen von Verspannungen und Verhärtungen. Die verschiedenen Massageköpfe eignen sich für die Massage von unterschiedlichen Körperbereichen, z.B. Schultern, Armen, Beinen und Rücken. Das Massagegerät ist nicht für den medizinischen, therapeutischen oder gewerblichen Bereich geeignet. Das Massagegerät ist kein Spielzeug.

Verwenden Sie das Massagegerät nur wie in dieser Bedienungsanleitung beschrieben. Jede andere Verwendung gilt als nicht bestimmungsgemäss und kann zu Sachschäden oder sogar zu Personenschäden führen. Der Hersteller oder Händler übernimmt keine Haftung für Schäden, die durch nicht bestimmungsgemässen oder falschen Gebrauch entstanden sind.

Sicherheitshinweise



WARNUNG!

Stromschlaggefahr!

- Laden Sie das Massagegerät nur mit dem mitgelieferten Netzteil auf.
- Schliessen Sie das Netzteil nur an, wenn die Netzspannung der Steckdose mit den Daten auf dem Typenschild übereinstimmt.
- Schliessen Sie das Netzteil nur an eine gut zugängliche Steckdose an, damit Sie es bei einem Störfall schnell vom Stromnetz trennen können.
- Verwenden Sie das Massagegerät nur in trockenen Innenräumen.
- Tauchen Sie das Massagegerät oder das Netzteil nicht in Wasser oder andere Flüssigkeiten.
- Überprüfen Sie das Massagegerät und das Netzteil regelmässig auf Beschädigungen. Verwenden Sie das Massagegerät nicht bei Beschädigungen, sondern wenden Sie sich an den Kundenservice.
- Nehmen Sie keine Veränderungen am Massagegerät oder am Netzteil vor.
- Versuchen Sie nicht, das Massagegerät oder das Netzteil zu öffnen.
- Halten Sie das Massagegerät und das Netzteil von offenem Feuer und heissen Flächen fern.

- Das Massagegerät darf nur mit SELV (Sicherheitskleinspannung) entsprechend der Angaben auf dem Gerät betrieben werden.
- Setzen Sie das Massagegerät niemals hohen Temperaturen (z.B. durch Heizung, Sonneneinstrahlung) oder Witterungseinflüssen (z.B. Regen etc.) aus.
- Verwenden Sie das Massagegerät so, dass es nicht in eine Badewanne oder ein Waschbecken fallen kann.
- Sorgen Sie dafür, dass keine Gegenstände in das Massagegerät hineingesteckt werden.
- Wenn Sie das Massagegerät nicht verwenden, es reinigen, oder wenn eine Störung auftritt, schalten Sie das Massagegerät aus.
- Fassen Sie das Netzteil nicht mit feuchten Händen an.
- Ziehen Sie das Netzteil niemals am Netzkabel aus der Steckdose, sondern fassen Sie immer den Stecker an.
- Verwenden Sie das Netzkabel niemals als Tragegriff.
- Verlegen Sie das Netzkabel so, dass es nicht zur Stolperfalle wird.
- Knicken Sie das Netzkabel nicht und legen Sie es nicht über scharfe Kanten.
- Die Akkus sind fest im Massagegerät eingebaut und dürfen nicht ausgetauscht werden. Versuchen Sie niemals das Massagegerät zu öffnen und an die Akkus zu gelangen.



WARNUNG!

Gefahren für Kinder, Personen mit verringerten physischen, sensorischen oder mentalen Fähigkeiten (beispielsweise teilweise Behinderte, ältere Personen mit Einschränkung ihrer physischen und mentalen Fähigkeiten) oder Mangel an Erfahrung und Wissen (beispielsweise ältere Kinder).

- Das Massagegerät kann von Kindern ab 8 Jahren und darüber sowie Personen mit verringerten physischen, sensorischen oder mentalen Fähigkeiten oder Mangel an Erfahrung und Wissen benutzt werden, wenn sie beaufsichtigt oder bezüglich des sicheren Gebrauchs des Massagegeräts unterwiesen wurden und die daraus resultierenden Gefahren verstanden haben.

- Die Reinigung und Benutzerwartung darf nicht von Kindern ohne Beaufsichtigung durchgeführt werden.
- Lassen Sie Kinder nicht mit dem Massagegerät oder den Verpackungsbestandteilen spielen.
- Lassen Sie das Massagegerät nicht unbeaufsichtigt, wenn es in Betrieb ist.

⚠️ WARNUNG!
Brandgefahr!

- Das Netzteil kann bei der Verwendung heiss werden. Decken Sie das Netzteil nicht ab.
- Das Massagegerät kann überhitzen, wenn es abgedeckt wird. Verwenden Sie das Massagegerät nicht unter einer Decke oder einem Kissen.

⚠️ WARNUNG!
Verletzungsgefahr!

- Verwenden Sie das Massagegerät nicht an den folgenden Körperstellen: Hals, Genitalbereich, Kopf, Augen, Ohren, Nieren, Brustgewebe, Armbeugen, Achselhöhlen, Leistengegend und Kniekehlen.
- Verwenden Sie das Massagegerät nicht direkt auf den Knochen.
- Verwenden Sie das Massagegerät nicht an verletzten, schmerzhaften oder empfindlichen Körperstellen, z. B. bei Hauterkrankungen, Wunden oder Sonnenbrand.
- Brechen Sie die Massage ab, wenn Sie währenddessen Schmerzen verspüren oder sich unwohl fühlen.

⚠️ VORSICHT!
Verletzungsgefahr!

Verwenden Sie in den folgenden Fällen das Massagegerät nicht oder fragen Sie Ihren Arzt, bevor Sie das Massagegerät verwenden:

- bei medizinischen Implantaten oder Herzschrittmachern,
- bei Gefässerkrankungen, Durchblutungsstörungen, Osteoporose, Thromboseerkrankung, Diabetes, hohem Blutdruck, Nervenirritationen
- bei fieberhaften Erkrankungen,
- bei einer Schwangerschaft

Lieferumfang / Teilebeschreibung

- 1 Massagegerät
 - 2 Netzteil
 - 3 Aufbewahrungskoffer
 - 4 Anschluss Netzteil
 - 5 Vorrichtung für Massageköpfe
 - 6 Display
 - 7 Power-Anzeige
 - 8 Ein-/Aus-Touch-Taste
 - 9 Touch-Taste + (Intensität erhöhen)
 - 10 Touch-Taste M (Intensität in 10er-Schritten erhöhen)
 - 11 Touch-Taste – (Intensität verringern)
 - 12 Massagekopf Kugel
 - 13 Massagekopf Fläche
 - 14 Massagekopf Kegel
 - 15 Massagekopf Gabel
 - 16 Massagekopf Daumen
 - 17 Massagekopf Faust
 - 18 Massagekopf Bogen
 - 19 Massagekopf Dämpfer
- Bedienungsanleitung

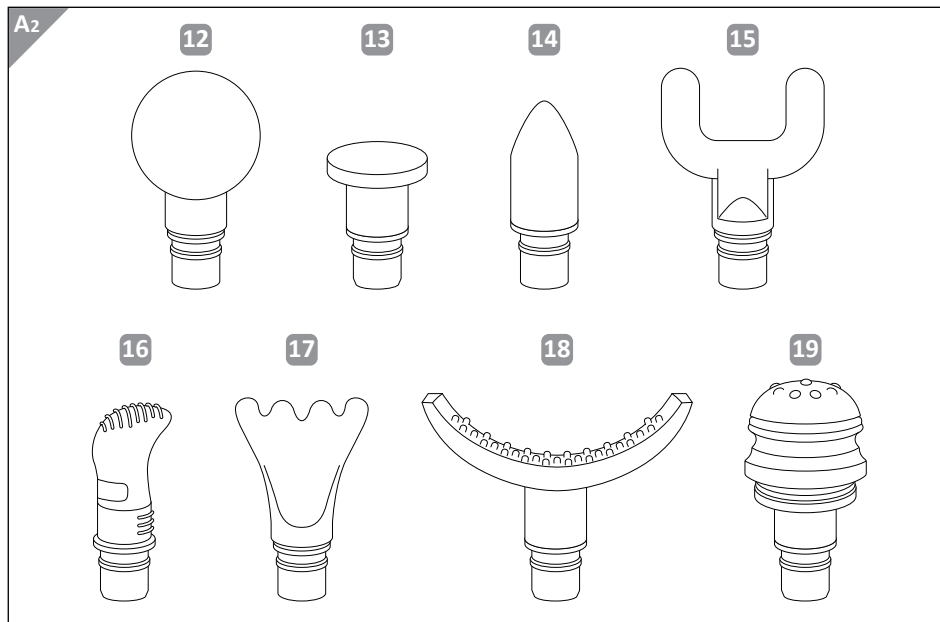
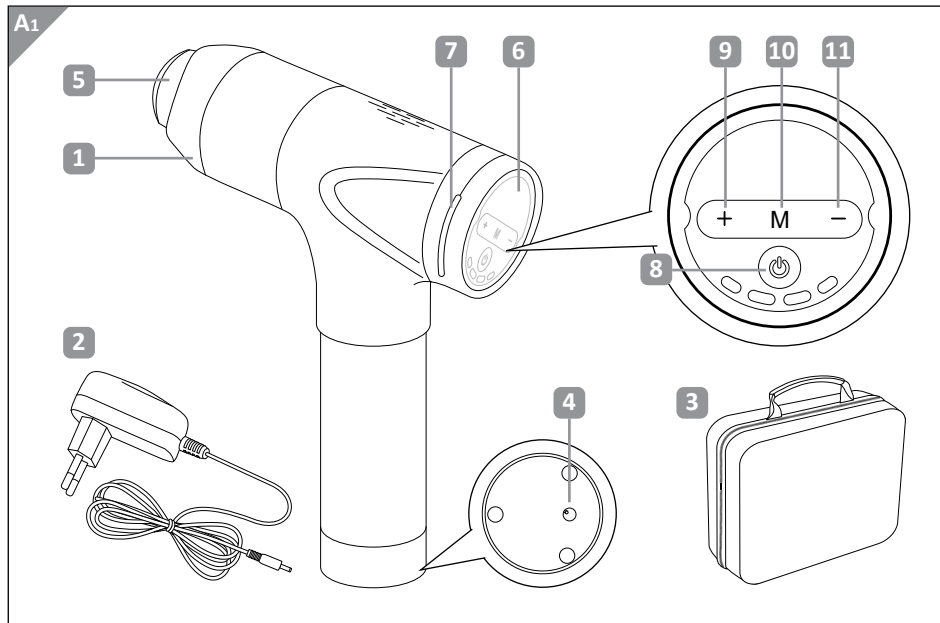

Lieferumfang prüfen

HINWEIS!

Beschädigungsgefahr!

Wenn Sie die Verpackung unvorsichtig mit einem scharfen Messer oder anderen spitzen Gegenständen öffnen, können Sie das Massagegerät beschädigen. Gehen Sie beim Öffnen der Verpackung vorsichtig vor.

Kontrollieren Sie, ob der Lieferumfang vollständig ist und ob das Massagegerät Schäden aufweist. Ist dies der Fall, verwenden Sie das Massagegerät nicht. Wenden Sie sich über die auf der Garantiekarte angegebene Serviceadresse an den Hersteller.

Akku aufladen

Bevor Sie das Massagegerät das erste Mal verwenden, müssen Sie den Akku vollständig aufladen. Laden Sie den Akku wieder auf, wenn die Balken der Ladeanzeige abnehmen.

1. Schliessen Sie den kleinen Stecker des Netzteils **2** an den Anschluss **4** am Massagegerät **1** an.
2. Schliessen Sie das Netzteil **2** an eine Steckdose an. Der Akku beginnt aufzuladen. Die Power-Anzeige **7** blinkt blau.



Solange die Power-Anzeige blau blinkt, wird der Akku aufgeladen. Wenn die Power-Anzeige dauerhaft blau leuchtet, ist der Akku vollständig aufgeladen. Der Ladevorgang dauert ca. 4 - 5 Std. Das Massagegerät kann nicht betrieben werden, wenn es aufgeladen wird.

3. Trennen Sie das Netzteil vom Stromnetz und vom Massagegerät.

Massagegerät verwenden

Massageköpfe aufsetzen / wechseln

Das Massagegerät verfügt über 8 verschiedene Massageköpfe für unterschiedliche Anwendungsbereiche. Beachten Sie dazu die Abbildungen C und D im Kapitel „Anwendungsbereiche“. Diesen können Sie entnehmen, für welche Körperstellen welcher Massagekopf geeignet ist.

1. Stecken Sie den gewünschten Massagekopf **12** – **19** auf die Vorrichtung **5** am Massagegerät **1** auf.
2. Um einen Massagekopf zu entfernen, ziehen Sie ihn von der Vorrichtung ab.

Ein-/Ausschalten

1. Um das Massagegerät **1** einzuschalten, halten Sie die Ein-/Aus-Touch-Taste **8** für etwa zwei Sekunden gedrückt. Das Display **6** und die Power-Anzeige **7** leuchten blau.



Wenn keine weitere Bedienung erfolgt, schaltet sich das Massagegerät nach einiger Zeit automatisch aus.

2. Um die Vibration zu starten, drücken Sie die Ein-/Aus-Touch-Taste **8** einmal kurz. Sie können die Intensität nun variieren wie im folgenden Kapitel beschrieben.
3. Um die Vibration zu stoppen, drücken Sie die Ein-/Aus-Touch-Taste **8** einmal kurz.
4. Um das Massagegerät **1** auszuschalten, halten Sie die Ein-/Aus-Touch-Taste **8** für etwa zwei Sekunden gedrückt. Das Display **6** und die Power-Anzeige **7** erlöschen.

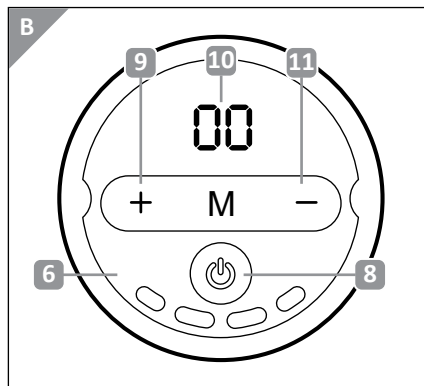

Intensität variieren

Wenn das Massagegerät eingeschaltet ist, können Sie mit Hilfe von 30 Geschwindigkeitsstufen die Intensität variieren. Auf dem Display **6** wird die gewählte Intensitätsstufe angezeigt.

1. Um die Intensität zu erhöhen, drücken Sie die Touch-Taste + **9**.
2. Um die Intensität in grösseren Schritten zu erhöhen, drücken Sie die Touch-Taste M **10**. Die Intensität erhöht sich in den Schritten 01 – 10 – 20 – 30.
3. Um die Intensität zu verringern, drücken Sie die Touch-Taste – **11**.

Anwendungsbereiche

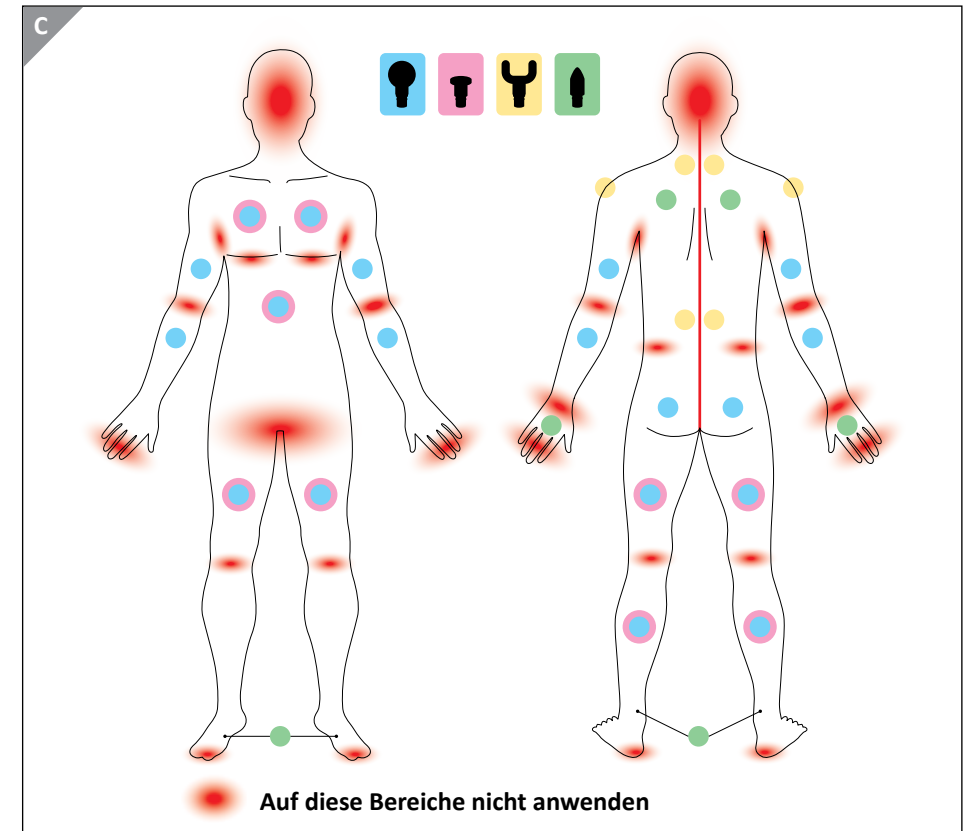

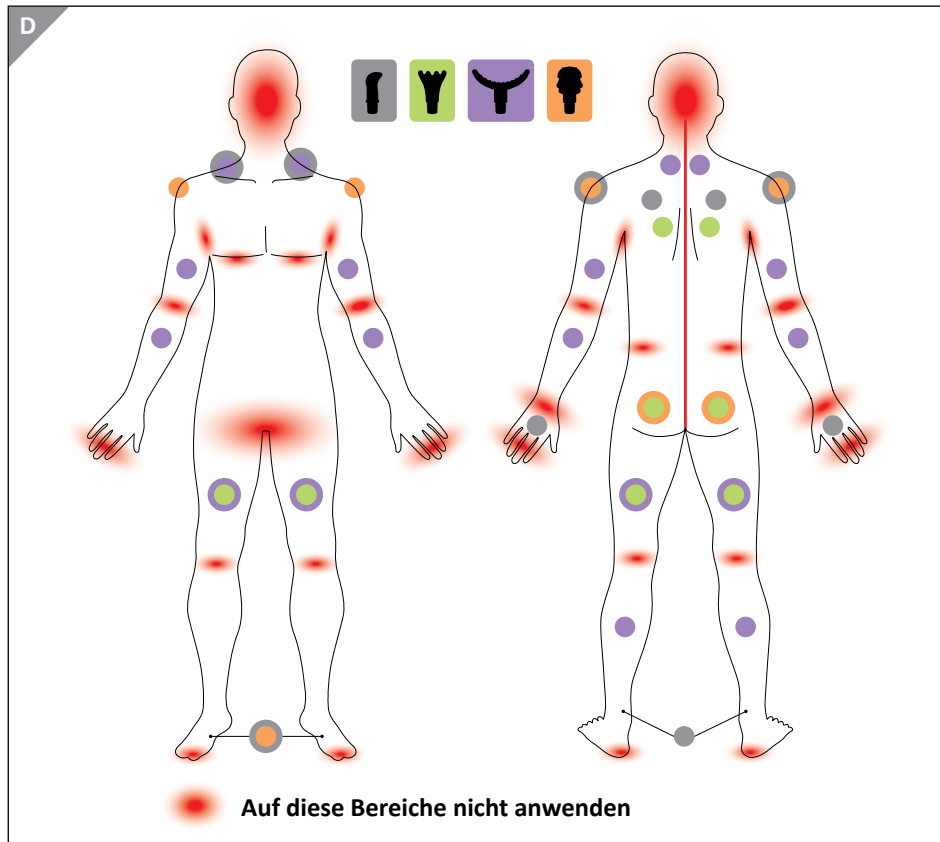

Reinigung und Wartung

Trennen Sie das Massagegerät vor jeder Reinigung vom Stromnetz.

Reinigen Sie das Äussere des Massagegeräts mit einem weichen, leicht angefeuchteten Tuch. Lassen Sie das Massagegerät gut trocknen, bevor Sie es wieder verwenden.

Überprüfen Sie das Massagegerät regelmässig auf Beschädigungen und Verschleiss und wenden Sie sich an den Kundenservice, falls Sie Beschädigungen feststellen.

Nehmen Sie keine Veränderungen an dem Massagegerät vor. Ein Austausch von LEDs ist nicht möglich. Das Massagegerät kann auch mit defekten LEDs weiter betrieben werden.

Aufbewahrung

Lagern Sie das Massagegerät im Koffer an einem trockenen und gut belüfteten Ort.

Schützen Sie das Massagegerät vor Frost und direkter Sonneneinstrahlung.

Bewahren Sie das Massagegerät für Kinder unzugänglich auf.

Entsorgungshinweise

Verpackung

Sämtliche Verpackungsbestandteile können über einen zugelassenen Entsorgungsbetrieb bzw. über die kommunale, hierfür zuständige Einrichtung gemäss geltender Vorschriften entsorgt werden. Die Mitarbeiter Ihrer Entsorgungseinrichtung informieren Sie auf Anfrage gerne über Möglichkeiten der korrekten und umweltgerechten Entsorgung.

Altgeräte



Das Symbol mit der durchgestrichenen Mülltonne bedeutet, dass Elektro- und Elektronikgeräte nicht zusammen mit dem Hausmüll entsorgt werden dürfen. Verbraucher sind gesetzlich dazu verpflichtet,

Elektro- und Elektronikgeräte am Ende ihrer Lebensdauer einer vom unsortierten Siedlungsabfall getrennten Erfassung zuzuführen. Auf diese Weise wird eine umwelt- und ressourcenschonende Verwertung sichergestellt. Batterien und Akkumulatoren, die nicht fest vom Elektro- oder Elektronikgerät umschlossen sind und zerstörungsfrei entnommen werden können, sind vor der Abgabe des Geräts an einer Erfassungsstelle von diesem zu trennen und einer vorgesehenen Entsorgung zuzuführen. Das Gleiche gilt für Lampen, die zerstörungsfrei aus dem Gerät entnommen werden können. Elektro- und Elektronikgerätebesitzer aus privaten Haushalten können diese bei den Sammelstellen der öffentlich- rechtlichen Entsorgungsträger oder bei den von den Herstellern bzw. Vertreibern im Sinne des WEEE 2012/19 eingerichteten Sammelstellen abgeben. Die Abgabe von Altgeräten ist unentgeltlich. Rücknahmepflichtig sind Händler mit einer Verkaufsfläche von mindestens 400 m² für Elektro- und Elektronikgeräte. Ebenso rücknahmepflichtig sind Fernabsatzhändler mit einer Lagerfläche von mindestens 400 m² für Elektro- und Elektronikgeräte.

Generell haben Vertreiber die Pflicht, die unentgeltliche Rücknahme von Altgeräten durch geeignete Rücknahmemöglichkeiten in zumutbarer Entfernung zu gewährleisten. Verbraucher haben die Möglichkeit zur unentgeltlichen Abgabe eines Altgeräts bei einem rücknahmepflichtigen Vertreiber, wenn sie ein gleichwertiges Neugerät mit einer im Wesentlichen gleichen Funktion erwerben. Diese Möglichkeit besteht auch bei Lieferungen an einen privaten Haushalt. Der Vertreiber hat den Verbraucher bei Abschluss des Kaufvertrags bezüglich einer entsprechenden Rückgabeabsicht zu befragen.

Abgesehen davon können Verbraucher Altgeräte bei einer Sammelstelle eines rücknahmepflichtigen Vertreibers unentgeltlich abgeben, ohne dass dies an den Erwerb eines Neugeräts geknüpft ist. Allerdings dürfen die Kantenlängen der jeweiligen Geräte 25 cm nicht überschreiten.

Batterien



Batterien und Akkus dürfen nicht zusammen mit dem Hausmüll entsorgt werden. Verbraucher sind gesetzlich dazu verpflichtet, Batterien und Akkus einer getrennten Sammlung zuzuführen. Batterien und Akkus können unentgeltlich bei einer Sammelstelle Ihrer Gemeinde/Ihres Stadtteils oder im Handel abgegeben werden, damit sie einer umweltschonenden Entsorgung sowie einer Wiedergewinnung von wertvollen Rohstoffen zugeführt werden können. Bei einer unsachgemässen Entsorgung können giftige Inhaltsstoffe in die Umwelt gelangen, die gesundheitsschädigende Wirkungen auf Menschen, Tiere und Pflanzen haben. In Elektrogeräten enthaltene Batterien und Akkus müssen nach Möglichkeit getrennt von ihnen entsorgt werden. Geben Sie Batterien und Akkus nur in entladene Zustand ab. Verwenden Sie wenn möglich wiederaufladbare Batterien anstelle von Einwegbatterien. Kleben Sie bei lithiumhaltigen Batterien und Akkus vor der Entsorgung die Pole ab, um einen äusseren Kurzschluss zu vermeiden. Ein Kurzschluss kann zu einem Brand oder einer Explosion führen.

Technische Daten

Massagegerät

Akku: 4 x Li-Ion, 14,8 V  1500 mAh, 22,2 Wh

Motordrehzahl: 900 - 3000 U/Min.

Netzteil

Eingangsspannung: 100-240 V~, 50/60 Hz

Ausgangsspannung: 16,8 V  0,4 A, 6,72 W

Schutzklasse: 

Durchschnittliche Effizienz im Betrieb: > 79,59 %

Leistungsaufnahme bei Nulllast: 0,1 W max.

Modell: GQ07-168040-DG

Hersteller: Dong Guan City GangQi Electronic Co., Ltd.
Privately Operated Industrial District, ShiYong
532600 Heng Li Town, Dong Guan, Guangdong, P. R. China

Importeur: aspiria nonfood GmbH
Lademannbogen 21-23
22339 Hamburg, Germany

Sommaire

1. Généralités.....	19
2. Symboles utilisés.....	19
3. Utilisation conforme.....	22
4. Consignes de sécurité.....	22
5. Contenu de la livraison/description des pièces.....	25
6. Vérification du contenu de la livraison.....	27
7. Chargement de la batterie-chargeur.....	27
8. Utilisation de l'appareil de massage.....	28
9. Domaines d'utilisation.....	29
10. Nettoyage et entretien.....	30
11. Rangement.....	31
12. Consignes de mise au rebut.....	31
13. Caractéristiques techniques.....	33

Généralités



Veillez lire attentivement le mode d'emploi, en particulier les consignes de sécurité, avant d'utiliser l'appareil de massage pour le fitness pour la première fois et l'utiliser uniquement de la manière décrite dans ce mode d'emploi. Le non-respect des consignes suivantes peut occasionner des blessures graves. Le mode d'emploi fait partie intégrante de l'appareil de massage pour le fitness. Conservez-le afin de pouvoir le consulter ultérieurement et joignez-le à l'appareil de massage pour le fitness si vous le remettez à un autre utilisateur. Ce mode d'emploi est également disponible sous forme de fichier PDF auprès de notre service client. Pour ce faire, veuillez prendre contact à l'adresse indiquée sur la carte de garantie. Pour faciliter la lecture de ce qui suit, l'appareil de massage pour le fitness est désigné ci-après simplement par le mot « appareil de massage ».

Symboles utilisés

Les symboles et mentions d'avertissement suivants sont utilisés dans ce mode d'emploi, sur l'appareil de massage et sur l'emballage.



Lire le mode d'emploi avant utilisation !



Ce symbole/cette mention d'avertissement indique qu'il existe un danger avec un niveau de risque moyen qui, s'il n'est pas évité, peut entraîner la mort ou une blessure grave.



Ce symbole/cette mention d'avertissement indique qu'il existe un danger avec un niveau de risque faible qui, s'il n'est pas évité, peut entraîner des blessures bénignes ou modérées.

AVIS !

Ce mot signalétique met en garde contre d'éventuels dommages matériels.



Ce symbole indique qu'il y a des informations complémentaires et des conseils utiles.

Uniquement pour l'adaptateur :



Sécurité vérifiée : Les produits portant ce symbole satisfont à toutes les exigences de la loi allemande sur la sécurité des produits (ProdSG).



Ne pas jeter les appareils usagés avec les déchets ménagers (voir section « Consignes de mise au rebut »).



Ne pas jeter les piles avec les déchets ménagers (voir section « Consignes de mise au rebut »).



Déclaration de conformité : Les articles portant ce symbole sont conformes aux exigences des directives de l'UE. Vous pouvez demander la déclaration de conformité dans son intégralité auprès du service dont l'adresse figure sur la carte de garantie.



Cet appareil est conforme à la classe de protection II et est donc conçu avec une isolation protectrice.



Les articles portant ce symbole doivent être uniquement utilisés en intérieur.



Ce symbole figure sur les articles alimentés en courant continu.



Ce symbole caractérise les articles fonctionnant en courant alternatif.



Polarité de l'adaptateur



Le label international d'efficacité indique que l'alimentation répond aux exigences du niveau VI.

IP20

Cet appareil est protégé contre les corps étrangers mesurant plus de 12 mm.

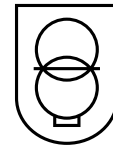

Le bloc d'alimentation est équipé d'un transformateur de sécurité résistant aux courts-circuits.



Le bloc d'alimentation comporte une alimentation à découpage.

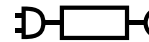

Unité d'alimentation détachable.



Date de fabrication



Ce symbole désigne les matières dangereuses avec une batterie lithium-ion.

Utilisation conforme

L'appareil de massage a été conçu pour l'auto-massage et sert à soulager les tensions et les contractures. Les différentes têtes de massage permettent de masser différentes zones du corps comme les épaules, les bras, les jambes et le dos. L'appareil de massage ne convient pas à un usage médical, thérapeutique ou commercial.

L'appareil de massage n'est pas un jouet.

Utilisez-le uniquement comme décrit dans ce mode d'emploi. Toute autre utilisation est considérée comme non conforme à l'usage prévu et peut causer des dommages matériels, voire corporels. Le fabricant ou commerçant décline toute responsabilité pour les dommages résultant d'une utilisation non conforme ou incorrecte.

Consignes de sécurité

AVERTISSEMENT!

Risque de décharge électrique !

- Chargez l'appareil de massage uniquement avec le bloc d'alimentation fourni.
- Ne branchez le bloc d'alimentation que si la tension du secteur de la prise correspond aux données de l'étiquette.
- Branchez le bloc d'alimentation uniquement à une prise de courant facilement accessible afin de pouvoir le débrancher rapidement en cas de dysfonctionnement.
- Utiliser l'appareil de massage uniquement dans des endroits intérieurs secs.
- Ne pas immerger l'appareil de massage ou le bloc d'alimentation dans l'eau ou d'autres liquides.
- Vérifier régulièrement que l'appareil de massage et l'alimentation électrique ne sont pas endommagés. Si l'appareil à massage est endommagé, n'utilisez pas l'article et adressez-vous au service après-vente.
- N'apportez aucune modification à l'appareil de massage ni au bloc d'alimentation.
- N'essayez pas d'ouvrir l'appareil de massage ni le bloc d'alimentation.

- L'appareil de massage ne peut être alimenté qu'avec un système SELV (Safety Extra Low Voltage / sécurité très basse tension) comme indiqué sur l'appareil.
- Tenir l'appareil de massage et l'alimentation électrique à l'écart des flammes nues et des surfaces chaudes.
- Ne jamais exposer l'appareil de massage à des températures élevées (par exemple, chauffage, lumière du soleil) ou à des conditions météorologiques (par exemple, pluie, etc.).
- Utiliser l'appareil de massage de façon à ce qu'il ne puisse pas tomber dans une baignoire ou un évier.
- Vérifiez qu'aucun objet n'est inséré dans l'appareil de massage.
- Lorsque vous n'utilisez pas l'appareil de massage, que vous le nettoyez ou qu'un dysfonctionnement se produit, éteignez l'appareil de massage.
- Ne manipulez pas le bloc d'alimentation avec des mains mouillées.
- Ne débranchez jamais l'adaptateur secteur de la prise murale par le cordon d'alimentation ; saisissez toujours la fiche.
- N'utilisez jamais le cordon d'alimentation comme poignée de transport.
- Posez le cordon d'alimentation de manière à ce qu'il ne constitue pas un risque de trébuchement.
- Ne pliez pas le cordon d'alimentation et ne le placez pas sur des bords tranchants.
- Les batteries sont installées de façon permanente dans l'appareil de massage et ne doivent pas être remplacées. N'essayez jamais d'ouvrir l'appareil de massage et d'accéder aux batteries.

AVERTISSEMENT!

Dangers pour les enfants et les personnes qui ont des capacités physiques, sensorielles ou mentales réduites (par exemple, les personnes partiellement handicapées, les personnes âgées avec des capacités physiques et mentales limitées) ou pour les personnes manquant d'expérience et de connaissances (par exemple les enfants).

- L'appareil de massage peut être utilisé par des enfants de 8 ans et plus, ainsi que par des personnes à capacités physiques, sensorielles et mentales restreintes, s'ils sont surveillés ou instruits dans son maniement de manière sûre et informés des risques encourus lors de son utilisation.
- Ni le nettoyage, ni l'entretien ne doivent être effectués par des enfants sans surveillance.
- Ne laissez pas les enfants jouer avec l'appareil de massage ou les éléments composant son emballage.
- Ne laissez pas l'appareil de massage sans surveillance lorsqu'il fonctionne.

⚠ AVERTISSEMENT!**Risque d'incendie !**

- L'alimentation peut devenir chaude pendant l'utilisation.
Ne pas couvrir le bloc d'alimentation.
- L'appareil de massage peut surchauffer s'il est couvert.
N'utilisez pas l'appareil de massage sous une couverture ou un oreiller.

⚠ AVERTISSEMENT!**Risque de blessure !**

- N'utilisez pas l'appareil de massage sur les parties du corps suivantes : cou, zone génitale, tête, yeux, oreilles, reins, tissu mammaire, pli du bras, aisselles, aine et arrière du genou.
- N'utilisez pas l'appareil de massage directement sur les os.
- Ne pas utiliser l'appareil de massage sur des zones du corps blessées, douloureuses ou sensibles, par exemple en cas de maladies de la peau, sur des plaies ou sur des coups de soleil.
- Arrêtez le massage si vous ressentez une douleur ou une gêne pendant le massage.

⚠ ATTENTION !**Risque de blessure !**

N'utilisez pas l'appareil de massage ou consultez votre médecin avant de l'utiliser dans les cas suivants :

- si vous portez des implants médicaux ou un pacemaker,
- si vous souffrez de maladies vasculaires, de troubles circulatoires, d'ostéoporose, de tendance à la thrombose, de diabète, d'hypertension artérielle, d'irritations nerveuses
- si vous avez de la fièvre,
- si vous êtes enceinte

Contenu de la livraison/description des pièces

- 1 Appareil de massage
 - 2 Bloc d'alimentation
 - 3 Mallette de rangement
 - 4 Connexion à l'alimentation électrique
 - 5 Dispositif pour les têtes de massage
 - 6 Écran
 - 7 Témoin de marche tactile
 - 8 Touche on/off tactile
 - 9 Touche tactile + (augmenter l'intensité)
 - 10 Touche tactile M (augmenter l'intensité 10 par 10)
 - 11 Touche tactile – (diminuer l'intensité)
 - 12 Tête de massage en boule
 - 13 Tête de massage plate
 - 14 Tête de massage en cône
 - 15 Tête de massage en fourchette
 - 16 Tête de massage pouce
 - 17 Tête de massage poing
 - 18 Tête de massage arquée
 - 19 Tête de massage à amortisseurs
- Mode d'emploi

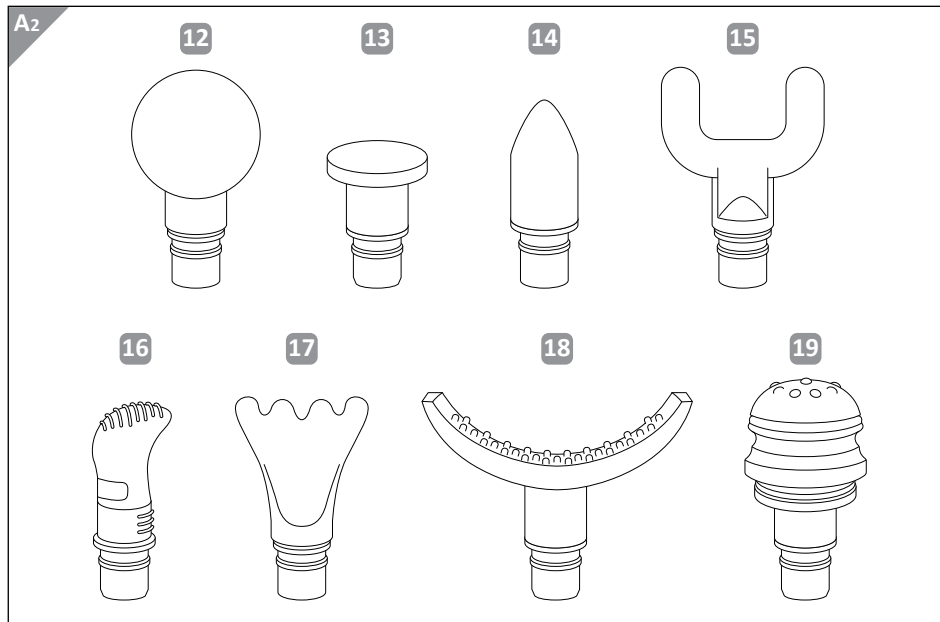
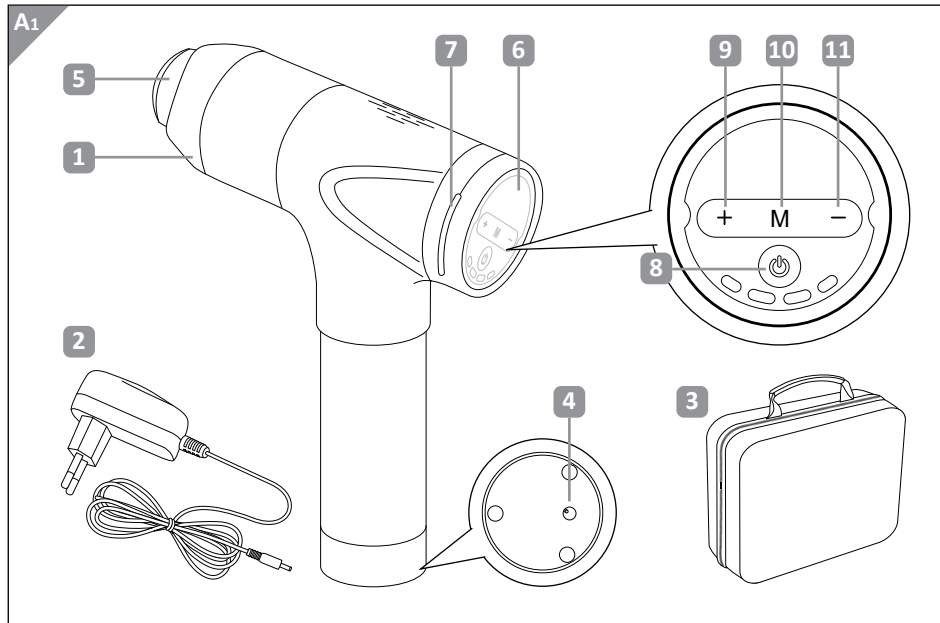

Vérification du contenu de la livraison

AVIS !

Risque d'endommagement !

Si vous ouvrez l'emballage sans précaution avec un couteau tranchant ou tout autre objet pointu, vous risquez d'endommager l'appareil de massage. Ouvrez l'emballage avec précaution.

Vérifiez que le contenu de la livraison est complet et que l'appareil de massage n'est pas endommagé. Si c'est le cas, ne l'utilisez pas. Contactez le fabricant en utilisant l'adresse du service après-vente indiquée sur la carte de garantie.

Chargement de la batterie

Avant d'utiliser l'appareil de massage pour la première fois, vous devez charger complètement la batterie. Rechargez la batterie lorsque les barres de l'indicateur de charge diminuent.

1. Branchez la petite fiche du bloc d'alimentation **2** sur la prise **4** de l'appareil de massage **1**.
2. Branchez le bloc d'alimentation **2** sur une prise de courant. La batterie commence à se charger. Le témoin de marche tactile **7** clignote en bleu.



Tant que le témoin de marche clignote en bleu, la batterie est en cours de chargement. Lorsque le témoin de marche est bleu fixe, la batterie est entièrement chargée. Le processus de charge dure environ 4 à 5 heures. L'appareil de massage ne peut pas être utilisé pendant qu'il est en charge.

3. Débranchez le bloc d'alimentation du secteur et de l'appareil de massage.

Utilisation de l'appareil de massage

Mettre en place/changer les têtes de massage

L'appareil de massage dispose de 8 têtes de massage différentes pour différentes utilisations. Veuillez vous reporter aux figures C et D du chapitre « Domaines d'utilisation ». Celles-ci indiquent à quelle zone du corps correspondent les différentes têtes de massage.

1. Insérez la tête de massage souhaitée **12** – **19** sur le dispositif **5** de l'appareil de massage **1**.
2. Pour retirer une tête de massage, tirez pour la sortir de l'appareil.

Allumer/éteindre

1. Pour allumer l'appareil de massage **1**, maintenez la touche on/off tactile **8** enfoncée pendant environ deux secondes. L'écran **6** et le témoin de marche tactile **7** s'allument en bleu.



Si aucune autre opération n'est effectuée, l'appareil de massage s'éteint automatiquement après un certain temps.

2. Pour activer la vibration, appuyez une fois brièvement sur la touche on/off tactile **8**. Vous pouvez maintenant varier l'intensité comme décrit dans le chapitre suivant.
3. Pour arrêter la vibration, appuyez une fois brièvement sur la touche on/off tactile **8**.
4. Pour éteindre l'appareil de massage **1**, maintenez la touche on/off tactile **8** enfoncée pendant environ deux secondes. L'écran **6** et le témoin de marche tactile **7** s'éteignent.

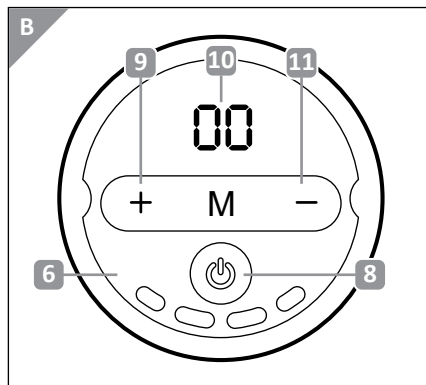

Modifier l'intensité

Lorsque l'appareil de massage est allumé, vous pouvez varier l'intensité à l'aide des 30 niveaux différents. L'écran **6** indique le niveau d'intensité sélectionné.

1. Pour augmenter l'intensité, appuyez sur la touche tactile + **9**.
2. Pour augmenter l'intensité plus rapidement, appuyez sur la touche tactile M **10**. L'intensité augmente par paliers : 01, 10, 20, 30.
3. Pour diminuer l'intensité, appuyez sur la touche tactile – **11**.

Domaines d'utilisation

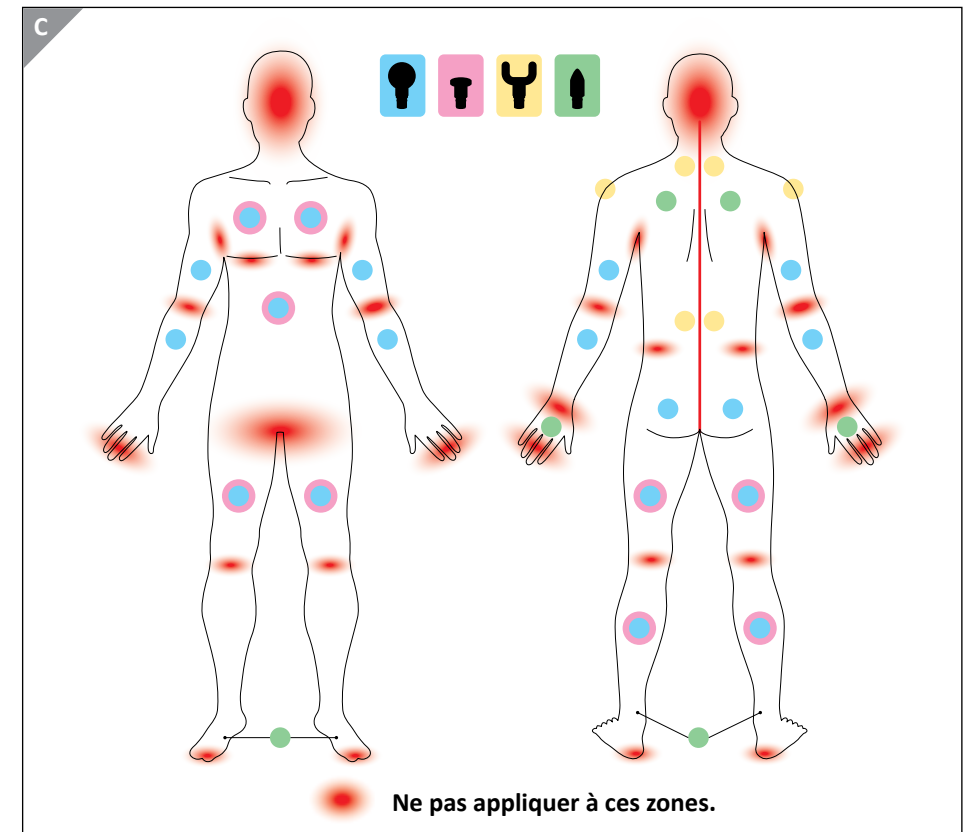

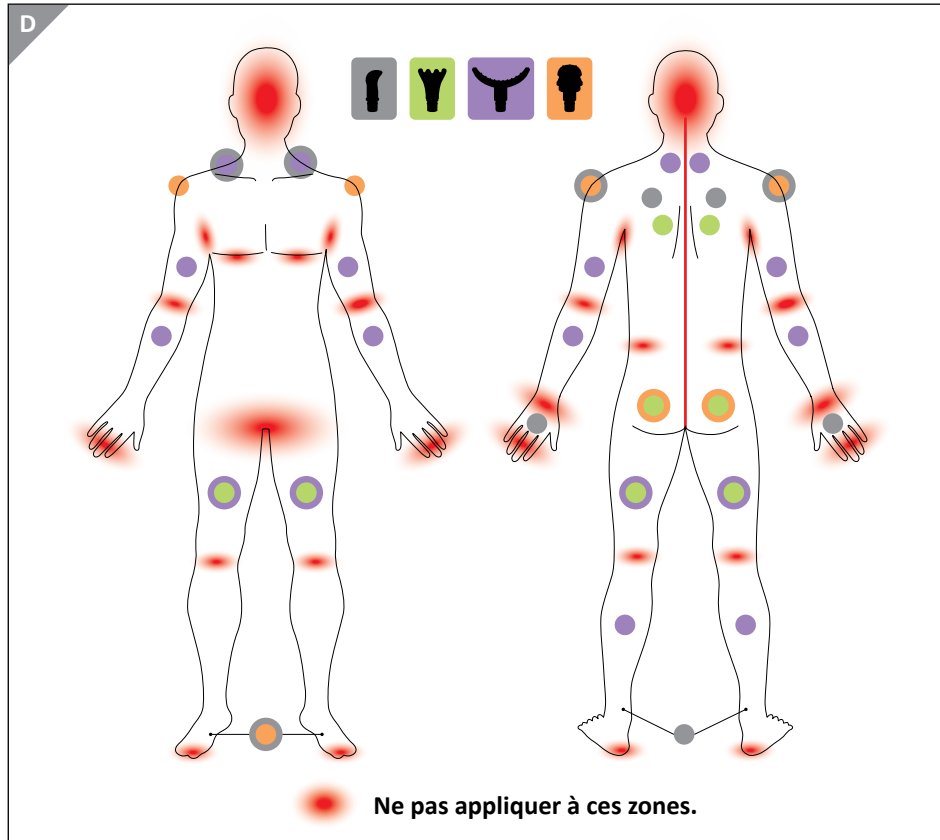

Nettoyage et entretien

Toujours débrancher l'appareil de massage du secteur avant de le nettoyer. Nettoyez l'extérieur de l'appareil de massage avec un chiffon doux et légèrement humide. Laissez l'appareil de massage sécher complètement avant de l'utiliser à nouveau. Vérifiez régulièrement que l'appareil de massage n'est pas endommagé ou usé et contactez le service client si vous constatez un quelconque dommage. N'apportez aucune modification à l'appareil de massage. Il n'est pas possible de remplacer les LED. L'appareil de massage peut également fonctionner avec des LED défectueuses.

Rangement

Rangez l'appareil de massage dans la valise dans un endroit sec et bien ventilé. Protégez l'appareil de massage du gel et de la lumière directe du soleil. Gardez l'appareil de massage hors de portée des enfants.

Consignes de mise au rebut

Emballage

Tous les composants de l'emballage peuvent être éliminés par une entreprise d'élimination des déchets agréée ou par le service local compétent, conformément à la réglementation en vigueur. Les employés de votre déchèterie vous informeront volontiers sur la manière de recycler correctement et écologiquement.

Appareils usagés



Le symbole représentant une poubelle barrée signifie que les équipements électriques et électroniques ne doivent pas être jetés avec les ordures ménagères. Les consommateurs sont légalement tenus de remettre les équipements électriques et électroniques en fin de vie à une collecte séparée des déchets municipaux non triés. De cette manière, un recyclage respectueux de l'environnement et des ressources est garanti. Les piles et accumulateurs qui ne sont pas solidement fixés à l'appareil électronique ou électrique et qui peuvent être retirés sans être détruits doivent être séparés du dispositif avant que celui-ci ne soit remis à un point de collecte et doivent être éliminés conformément aux dispositions prévues. Il en va de même pour les lampes qui peuvent être retirées de l'appareil sans être détruites. Les ménages privés détenteurs d'appareils électriques et électroniques peuvent les déposer dans les points de collecte des organismes publics chargés de l'élimination des déchets ou dans les points de collecte mis en place par les fabricants ou les distributeurs au sens de la directive DEEE 2012/19. La remise des appareils usagés est gratuite. Les commerçants disposant d'une surface de vente d'au moins 400 m² pour les appareils électriques et électroniques sont tenus de les reprendre. Les vendeurs à distance disposant d'une surface de stockage dédiée aux appareils électriques et électroniques d'au moins 400 m² sont également soumis à l'obligation de reprise.

De manière générale, les distributeurs ont l'obligation de garantir la reprise gratuite des appareils usagés par des options de reprise appropriées et situées à une distance raisonnable. Les consommateurs ont la possibilité de se défaire gratuitement d'un appareil usagé auprès d'un distributeur tenu de le reprendre s'ils achètent un appareil neuf équivalent ayant essentiellement la même fonction. Cette option est également disponible pour les livraisons à un ménage privé. Le distributeur doit interroger le consommateur sur son intention de retourner le produit lors de la conclusion du contrat de vente.

En outre, les consommateurs peuvent remettre gratuitement les appareils usagés à un point de collecte d'un distributeur tenu de les reprendre, sans que cela ne dépende de l'achat d'un nouvel appareil. Cependant, la longueur des bords de chaque appareil ne doit pas dépasser 25 cm.

Piles



Les piles et les batteries ne doivent pas être jetées avec les déchets.

Les consommateurs sont légalement tenus d'emmener les piles et batteries dans un point de collecte spécifique.

Les piles et les batteries peuvent être gratuitement déposées dans un centre de collecte de votre commune/quartier ou dans un commerce, de manière à ce qu'ils puissent être éliminés dans le respect de l'environnement et que les matières premières puissent être revalorisées. Si elles sont éliminées de manière inappropriée, des contaminants toxiques peuvent se retrouver dans la nature et avoir des répercussions sanitaires sur les humains, les animaux et les plantes.

Les batteries et piles contenues dans les appareils électroniques doivent, si possible, être séparées les unes des autres lorsqu'elles sont éliminées. N'apporter à un centre de collecte que les piles et batteries vides.

Dans la mesure du possible, utilisez des piles rechargeables plutôt que des piles jetables. Scotchez les pôles des piles et batteries rechargeables au lithium avant leur élimination afin d'éviter un court-circuit externe. Un court-circuit peut provoquer un incendie ou une explosion.

Caractéristiques techniques

Appareil de massage

Batterie : 4 x Li-Ion, 14,8 V  1 500 mAh, 22,2 Wh

Régime du moteur : 900-3 000 t/min.

Bloc d'alimentation

Tension d'entrée : 100-240 V~, 50/60 Hz

Tension de sortie : 16,8 V  0,4 A, 6,72 W

Classe de protection : 

Efficacité moyenne une fois en marche : > 79,59 %

Consommation énergétique en cas de charge nulle : 0,1 W max.

Modèle : GQ07-168040-DG

Fabricant : Dong Guan City GangQi Electronic Co., Ltd.
Privately Operated Industrial District, ShiYong
532600 Heng Li Town, Dong Guan, Guangdong, P. R. China

Importateur : aspiria nonfood GmbH
Lademannbogen 21-23
22339 Hamburg, Germany

Indice

1. Informazioni generali	35
2. Simboli utilizzati	35
3. Utilizzo conforme alla destinazione d'uso	38
4. Avvertenze di sicurezza.....	38
5. Fornitura / Descrizione dei componenti.....	41
6. Controllo della fornitura	43
7. Ricarica della batteria.....	43
8. Utilizzo del massaggiatore	44
9. Aree di utilizzo.....	45
10. Pulizia e manutenzione	46
11. Conservazione.....	47
12. Indicazioni per lo smaltimento	47
13. Dati tecnici	49

Informazioni generali



Prima del primo utilizzo leggere attentamente le istruzioni per l'uso, in particolar modo le avvertenze di sicurezza, e utilizzare il pistola massaggiante soltanto come descritto nelle presenti istruzioni per l'uso. L'inosservanza delle istruzioni seguenti può provocare gravi lesioni. Le istruzioni per l'uso sono parte integrante del pistola massaggiante. Conservare le presenti istruzioni per l'uso per consultazioni future. In caso di cessione del pistola massaggiante a terzi, consegnare anche le istruzioni per l'uso. Le presenti istruzioni per l'uso possono essere richieste anche in formato PDF al nostro Servizio Clienti. Contattare il Servizio Clienti all'indirizzo riportato nella scheda di garanzia. Per facilitare la lettura, il pistola massaggiante sarà di seguito denominato "massaggiatore".

Simboli utilizzati

Nelle presenti istruzioni per l'uso, sul massaggiatore e sulla confezione sono riportati i seguenti simboli e le seguenti parole di avvertimento.



Leggere le istruzioni prima dell'uso!



AVVERTENZA!

Questo simbolo/parola di avvertimento indica un pericolo a rischio medio che, se non evitato, può causare la morte o lesioni gravi.



ATTENZIONE!

Questo simbolo/questa parola di avvertimento indica un pericolo a basso rischio che, se non evitato, può causare lesioni di lieve o media entità.

AVVISO!

Questa parola di avvertimento indica la possibilità di danni materiali.



Questo simbolo indica ulteriori informazioni e consigli utili.

Solo per l'adattatore:



Sicurezza verificata: i prodotti contrassegnati con questo simbolo sono conformi ai requisiti stabiliti dalla legge tedesca sulla sicurezza dei prodotti (ProdSG).



Non smaltire le apparecchiature dismesse insieme ai rifiuti domestici (vedere capitolo "Indicazioni per lo smaltimento").



Non smaltire le batterie insieme ai rifiuti domestici (vedere capitolo "Indicazioni per lo smaltimento").



Dichiarazione di conformità: i prodotti contrassegnati con questo simbolo soddisfano tutti i requisiti definiti dalle direttive UE. La versione integrale della Dichiarazione di conformità può essere richiesta al Servizio Clienti all'indirizzo indicato nella scheda di garanzia.



Questo apparecchio rientra nella classe di isolamento II e dispone pertanto di un doppio isolamento.



Gli articoli contrassegnati con questo simbolo devono essere utilizzati solo in ambienti interni.



I prodotti contrassegnati con questo simbolo funzionano a corrente continua.



I prodotti contrassegnati con questo simbolo funzionano a corrente alternata.



Polarità dell'adattatore



L'etichetta energetica internazionale indica che l'approvvigionamento energetico rientra nei requisiti della classe VI.



Questo apparecchio è protetto contro i corpi estranei di dimensioni superiori ai 12 mm.

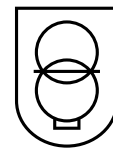

L'alimentatore è dotato di un trasformatore di sicurezza a prova di cortocircuito.

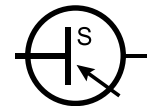

L'alimentatore dispone di un alimentatore a commutazione.



Alimentatore staccabile.



Data di produzione



Questo simbolo contraddistingue una merce pericolosa con una batteria agli ioni di litio.

Utilizzo conforme alla destinazione d'uso

Il massaggiatore è stato progettato per l'automassaggio e serve per alleviare le tensioni e l'irrigidimento. Le diverse teste massaggianti sono adatte a massaggiare differenti parti del corpo come spalle, braccia, gambe e schiena. Il massaggiatore non è adatto all'utilizzo in ambito medico, terapeutico o commerciale. Il massaggiatore non è un giocattolo.

Utilizzare il massaggiatore esclusivamente come descritto nelle presenti istruzioni per l'uso. Qualsiasi altro utilizzo è da intendersi come non conforme alla destinazione d'uso e può provocare danni materiali o addirittura lesioni personali. Il produttore o rivenditore declina qualsiasi responsabilità per i danni causati da un utilizzo scorretto o non conforme alla destinazione d'uso.

Avvertenze di sicurezza



AVVERTENZA!

Pericolo di scosse elettriche!

- Ricaricare il massaggiatore solo con l'alimentatore fornito.
- Collegare l'alimentatore solo se la tensione di rete della presa di corrente corrisponde ai dati riportati sulla targhetta identificativa.
- Collegare l'alimentatore esclusivamente a una presa di corrente facilmente accessibile in modo che, in caso di malfunzionamento, lo si possa staccare velocemente dalla rete elettrica.
- Utilizzare il massaggiatore solo in ambienti interni asciutti.
- Non immergere mai il massaggiatore in acqua o in altri liquidi.
- Ispezionare regolarmente il massaggiatore e l'alimentatore per escludere la presenza di danni. In caso di danni, non utilizzare il massaggiatore e l'alimentatore e rivolgersi al nostro Servizio Clienti.
- Non apportare modifiche al massaggiatore o all'alimentatore.
- Non provare ad aprire il massaggiatore o l'alimentatore.
- Tenere il massaggiatore e l'alimentatore lontani da fiamme libere e superfici calde.
- Non esporre mai il massaggiatore a temperature elevate (ad es. riscaldamento, raggi solari) o agenti atmosferici (ad es. pioggia, ecc.).

- Alimentare il massaggiatore solo con corrente di sicurezza a bassissima tensione (SELV) come indicato dai contrassegni sul prodotto.
- Utilizzare il massaggiatore in modo tale che non possa cadere in una vasca da bagno o in un lavandino.
- Assicurarsi che non vengano infilati oggetti nel massaggiatore.
- Se il massaggiatore non viene utilizzato, se lo si pulisce o se si verifica un malfunzionamento, è necessario spegnerlo.
- Non toccare mai l'alimentatore con le mani bagnate.
- Non staccare mai l'alimentatore dalla presa tirando il cavo di alimentazione, bensì afferrare sempre la spina stessa.
- Non servirsi mai del cavo di alimentazione per reggere l'apparecchio.
- Collocare il cavo di alimentazione in modo tale che non vi si possa inciampare.
- Non piegare il cavo di alimentazione e non posizionarlo su spigoli vivi.
- Le batterie sono già inserite nel massaggiatore e non devono essere cambiate. Non tentare mai di aprire il massaggiatore per arrivare alle batterie.



AVVERTENZA!

Pericoli per bambini, persone con ridotte capacità fisiche, sensoriali o mentali (ad es. persone parzialmente disabili, persone anziane con ridotte capacità fisiche e mentali) o prive di esperienza e competenza (ad es. bambini grandi).

- Il massaggiatore può essere utilizzato da bambini di età superiore agli 8 anni e da persone con ridotte capacità fisiche, sensoriali e mentali, o prive di esperienza e competenza, a condizione che siano sotto sorveglianza o che siano stati istruiti sull'uso sicuro del massaggiatore e abbiano compreso i pericoli che ne derivano.
- La pulizia e manutenzione non devono essere eseguite da bambini senza la supervisione di un adulto.
- Non permettere ai bambini di giocare con il massaggiatore o con i componenti della confezione.
- Non lasciare mai il massaggiatore incustodito durante il funzionamento.

⚠ AVVERTENZA!**Pericolo di incendio!**

- L'alimentatore può diventare molto caldo durante l'uso. Non coprire mai l'alimentatore.
- Il massaggiatore può surriscaldarsi se è stato coperto. Non usare il massaggiatore sotto una coperta o un cuscino.

⚠ AVVERTENZA!**Pericolo di lesioni!**

- Non utilizzare il massaggiatore sulle seguenti parti del corpo: collo, genitali, testa, occhi, orecchie, reni, seno, piega del gomito, ascelle, regione inguinali e poplite.
- Non utilizzare il massaggiatore direttamente sulle ossa.
- Non utilizzare il massaggiatore su parti del corpo lesionate, dolenti o sensibili, ad es. su zone affette da malattie dermatologiche, ferite o scottature solari.
- Interrompere il massaggio se si avverte dolore o non ci si sente bene.

⚠ ATTENZIONE!**Pericolo di lesioni!**

Non utilizzare il massaggiatore nei seguenti casi oppure domandare al proprio medico prima di utilizzare il massaggiatore:

- se sono presenti dispositivi medici impiantati o pacemaker,
- se si hanno problemi di circolazione, irrorazione sanguigna, osteoporosi, trombofilia, diabete, pressione alta, infiammazione dei nervi
- in caso di malattie con febbre,
- in caso di gravidanza

Fornitura / Descrizione dei componenti

- 1 Massaggiatore
 - 2 Alimentatore
 - 3 Confezione per la conservazione
 - 4 Presa dell'alimentatore
 - 5 Meccanismo per le teste massaggianti
 - 6 Display
 - 7 Indicatore di carica
 - 8 Tasto touch on/off
 - 9 Tasto touch + (per aumentare l'intensità)
 - 10 Tasto touch M (per aumentare l'intensità di 10 livelli)
 - 11 Tasto touch – (per diminuire l'intensità)
 - 12 Testa massaggiante a sfera
 - 13 Testa massaggiante piatta
 - 14 Testa massaggiante a cono
 - 15 Testa massaggiante a forchetta
 - 16 Testa massaggiante a pollice
 - 17 Testa massaggiante a pugno
 - 18 Testa massaggiante ad arco
 - 19 Testa massaggiante ammortizzata
- Istruzioni per l'uso

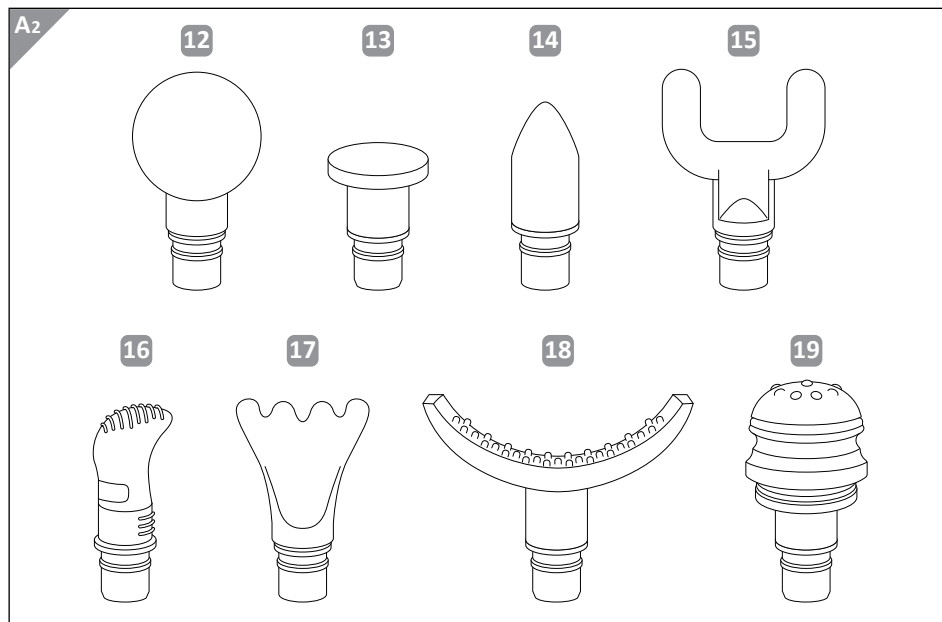
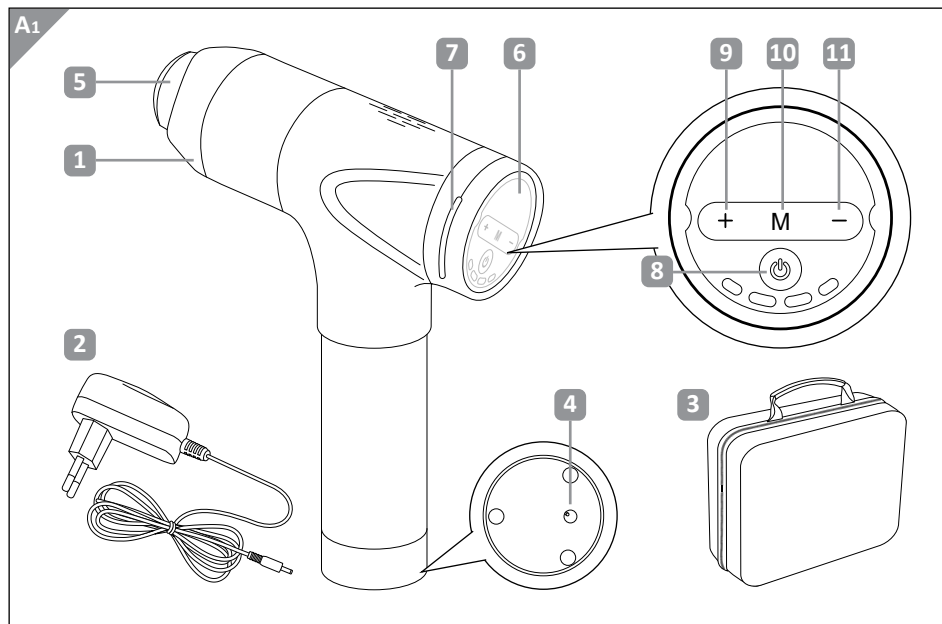

Controllo della fornitura

AVVISO!

Pericolo di danneggiamento!

Aperto incautamente la confezione con un coltello affilato o altri oggetti appuntiti si rischia di danneggiare il massaggiatore. Procedere con cautela durante l'apertura della confezione.

Controllare che la fornitura sia completa e che il massaggiatore non presenti danni. Se fosse danneggiato, non utilizzare il massaggiatore. Contattare il produttore tramite il Servizio Clienti all'indirizzo riportato nella scheda di garanzia.

Ricarica della batteria

Prima del primo utilizzo del massaggiatore, occorre caricare completamente la batteria. Rimettere in carica la batteria quando le barre dell'indicatore dello stato di carica diminuiscono.

1. Inserire la spina piccola dell'alimentatore **2** nella presa **4** sul massaggiatore **1**.
2. Collegare l'alimentatore **2** a una presa di corrente. La batteria inizia a caricarsi. L'indicatore di carica **7** lampeggia di blu.



Finché l'indicatore di carica lampeggia di blu, la batteria è in carica. Quando l'indicatore di carica emette una luce blu fissa, allora la batteria è completamente ricaricata. La carica dura ca. 4-5 ore. Non utilizzare il massaggiatore mentre è in carica.

3. Scollegare l'alimentatore dalla presa di corrente e dal massaggiatore.

Utilizzo del massaggiatore

Applicazione/sostituzione delle teste massaggianti

Il massaggiatore dispone di 8 diverse teste massaggianti da utilizzare su aree diverse. Guardare le figure C e D nel capitolo "Aree di utilizzo". Da lì si capisce a quali aree del corpo sono adatte le varie teste massaggianti.

1. Inserire la testa massaggiante desiderata **12** - **19** sul meccanismo **5** del massaggiatore **1**.
2. Per rimuovere una testa massaggiante, sfilarla dal meccanismo.

Accensione e spegnimento

1. Per accendere il massaggiatore **1**, premere il tasto touch on/off **8** per circa due secondi. Il display **6** e l'indicatore di carica **7** si illuminano di blu.



Se non viene intrapresa alcuna azione, il massaggiatore si spegne automaticamente dopo un certo periodo di tempo.

2. Per accendere la funzione di vibrazione, premere il tasto touch on/off **8** una volta brevemente. È possibile variare l'intensità come illustrato nel capitolo seguente.
3. Per interrompere la funzione di vibrazione, premere il tasto touch on/off **8** una volta brevemente.
4. Per spegnere il massaggiatore **1**, premere il tasto touch on/off **8** per circa due secondi. Il display **6** e l'indicatore di carica **7** si spengono.

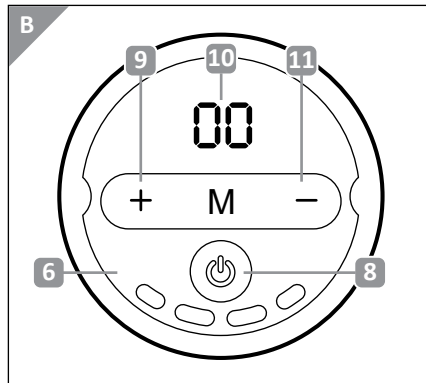

Modifica del livello di intensità

Quando il massaggiatore è acceso, è possibile modificare l'intensità grazie ai 30 livelli di velocità. Sul display **6** viene mostrato il livello di intensità scelto.

1. Per aumentare l'intensità, premere il tasto touch + **9**.
2. Per aumentare l'intensità di più livelli, premere il tastotouch M **10**.
L'intensità aumenta di dieci livelli secondo lo schema 01 – 10 – 20 – 30.
3. Per diminuire l'intensità, premere il tasto touch – **11**.

Aree di utilizzo

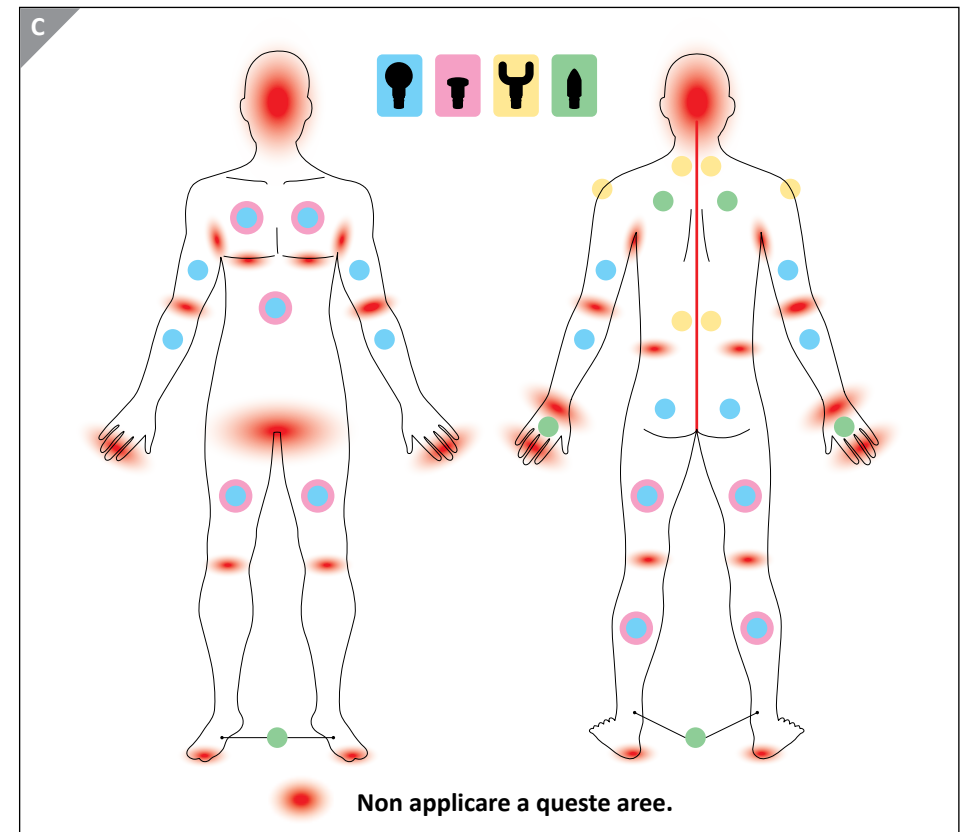

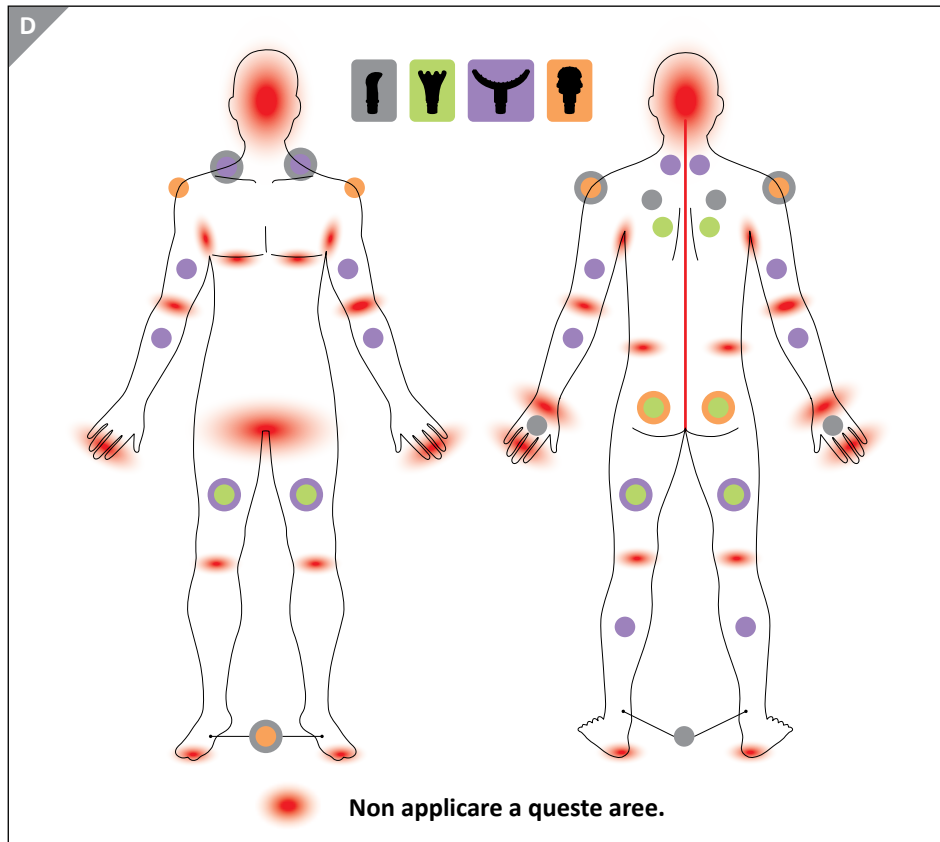

Pulizia e manutenzione

Scollegare il massaggiatore dalla rete elettrica prima di ogni pulizia. Pulire la superficie esterna del massaggiatore con un panno morbido e leggermente inumidito.

Far asciugare completamente il massaggiatore prima di riutilizzarlo.

Verificare regolarmente che il massaggiatore non sia danneggiato e che non presenti segni d'usura. In caso di danni rivolgersi al Servizio Clienti. Non apportare modifiche al massaggiatore. I LED non possono essere sostituiti.

Il massaggiatore è utilizzabile anche se alcuni LED sono guasti.

Conservazione

Conservare il massaggiatore nella confezione in un luogo asciutto e ben aerato. Proteggere il massaggiatore dal gelo e dalla luce solare diretta. Conservare il massaggiatore fuori dalla portata dei bambini.

Indicazioni per lo smaltimento

Confezione

Tutti i componenti della confezione possono essere smaltiti conformemente alle normative vigenti tramite un'azienda di smaltimento rifiuti autorizzata o l'ente municipale preposto. Contattare il personale dell'ente preposto allo smaltimento dei rifiuti per informarsi sulle possibili modalità di uno smaltimento corretto ed ecosostenibile.

Apparecchiature dismesse



Il simbolo con la pattumiera barrata significa che le apparecchiature elettriche ed elettroniche non devono essere smaltite insieme ai rifiuti domestici. I consumatori sono obbligati per legge a smaltire le

apparecchiature elettriche ed elettroniche a fine vita separatamente dai rifiuti urbani non differenziati. In questo modo, il riciclaggio ecologico e rispettoso delle risorse è assicurato. Le batterie e gli accumulatori che non sono saldamente racchiusi nell'apparecchiatura elettrica o elettronica e che possono essere rimossi senza essere distrutti devono essere separati dall'apparecchiatura prima di consegnarli in un punto di raccolta e portarli in un punto di smaltimento previsto. Lo stesso vale per le lampade che possono essere rimosse dall'apparecchio senza distruggerlo. I proprietari di apparecchiature elettriche ed elettroniche dei nuclei domestici possono consegnarle presso i punti di raccolta delle autorità pubbliche di gestione dei rifiuti o presso i punti di raccolta allestiti dai produttori o dai distributori in conformità con la RAE 2012/19. La consegna dei vecchi apparecchi è gratuita. Vi è un obbligo di riconsegna per i commercianti con una superficie di vendita di almeno 400 m² per le apparecchiature elettriche ed elettroniche. Allo stesso modo hanno un obbligo di riconsegna i commercianti di vendita a distanza con un'area di stoccaggio di almeno 400 m² per attrezzature elettriche ed elettroniche.

In generale, i distributori hanno l'obbligo di assicurare il ritiro gratuito dei RAEE fornendo strutture di ritiro adeguate a una distanza ragionevole. I consumatori hanno la possibilità di restituire gratuitamente un vecchio apparecchio a un distributore che è obbligato a riprenderlo se acquistano un nuovo apparecchio equivalente con essenzialmente la stessa funzione. Questa possibilità esiste anche per le consegne a una casa privata. Il distributore deve chiedere al consumatore al momento della conclusione del contratto di vendita l'intenzione di restituire i beni.

A parte questo, i consumatori possono consegnare gratuitamente i vecchi apparecchi in un punto di raccolta di un distributore che è obbligato a riprenderli, senza che questo sia legato all'acquisto di un nuovo apparecchio. Tuttavia, le lunghezze dei bordi dei rispettivi apparecchi non devono superare i 25 cm.

Batterie



Le batterie e le batterie ricaricabili non devono essere smaltite insieme ai rifiuti domestici. I consumatori sono obbligati per legge a conferire le batterie e le batterie ricaricabili presso un centro di raccolta specifico.

Le batterie e le batterie ricaricabili possono essere consegnate gratuitamente presso un centro di raccolta del proprio comune/quartiere o presso un negozio in modo da garantire uno smaltimento ecosostenibile e il riciclaggio delle materie prime preziose. In caso di smaltimento improprio, le sostanze nocive possono finire nell'ambiente con ripercussioni negative sulla salute di persone, animali e piante.

Qualora possibile, le batterie e le batterie ricaricabili contenute negli apparecchi elettrici devono essere smaltite separatamente dall'apparecchio. Consegnare le batterie e le batterie ricaricabili soltanto se completamente scariche.

Qualora possibile, utilizzare batterie ricaricabili al posto delle batterie monouso. Coprire con del nastro adesivo i poli delle batterie e delle batterie ricaricabili contenenti litio prima del loro smaltimento al fine di evitare un cortocircuito esterno. Un cortocircuito potrebbe causare un incendio o un'esplosione.

Dati tecnici

Massaggiatore

Batteria ricaricabile: 4 x Li-Ion, 14,8 V  1500 mAh, 22,2 Wh

Velocità del motore: 900-3000 giri/min.

Alimentatore

Tensione di ingresso: 100-240 V~, 50/60 Hz

Tensione di uscita: 16,8 V  0,4 A, 6,72 W

Classe di isolamento: 

Rendimento medio durante il funzionamento: > 79,59 %

Potenza assorbita a vuoto: 0,1 W max.

Modello: GQ07-168040-DG

Produttore: Dong Guan City GangQi Electronic Co., Ltd.
Privately Operated Industrial District, ShiYong
532600 Heng Li Town, Dong Guan, Guangdong, P. R. China

Importatore: aspiria nonfood GmbH
Lademannbogen 21-23
22339 Hamburg, Germany



Stand / Version / Versione: 2022-06

CH

Vertrieben durch | Commercialisé par |

Commercializzato da:

ASPIRIA NONFOOD GMBH

LADEMANNBOGEN 21-23

22339 HAMBURG

GERMANY

KUNDENDIENST • SERVICE APRÈS-VENTE
ASSISTENZA POST-VENDITA 820888



CH

+41 43 5080511



aspiria-ch@sertronics.de

MODELL/MODÈLE/MODELLO:

ANS-21-087

01/2023

3

JAHRE GARANTIE
ANS GARANTIE
ANNI DI GARANZIA