

# Alu-Pendelschirm 2,75m × 2,75m

## Aufbau- und Gebrauchsanleitung

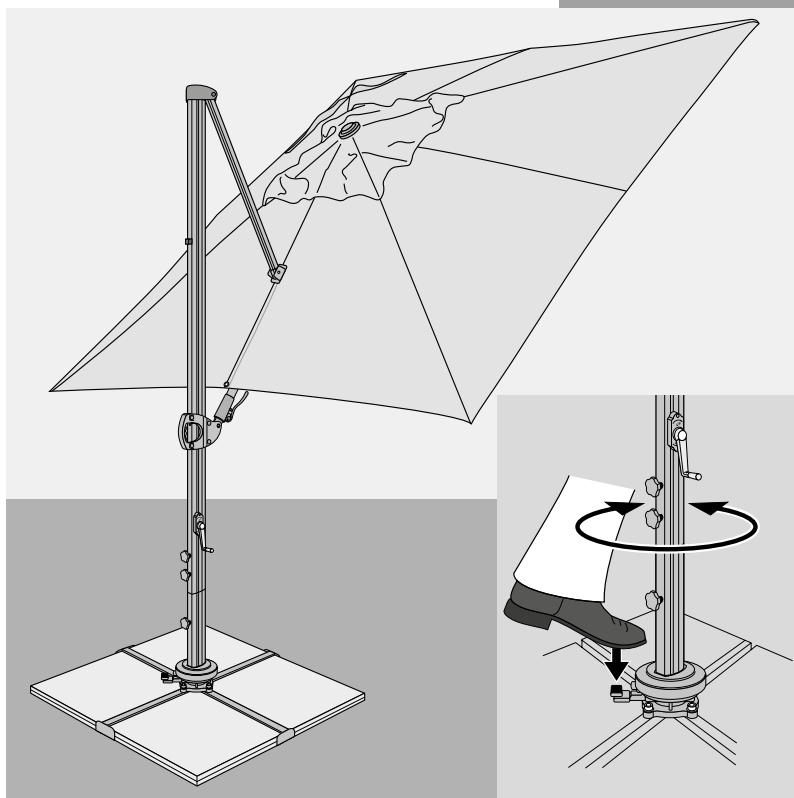

Art. Nr.: 4832109900HD  
4832109840HD  
Anl.-Nr. 196967 20201015

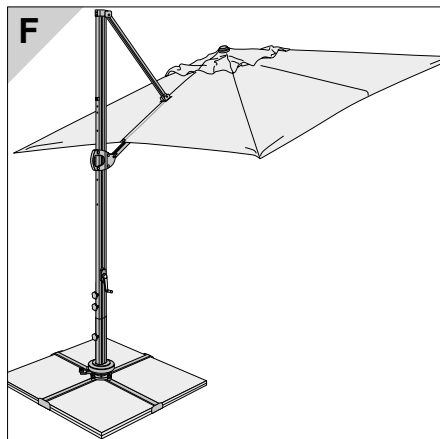
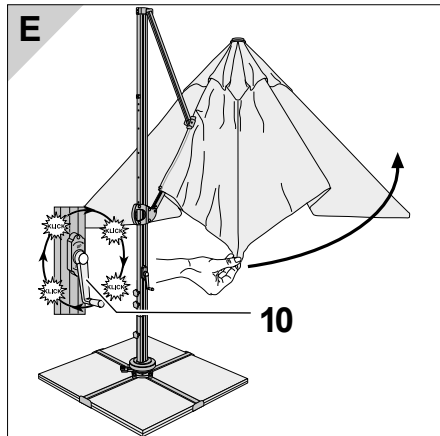
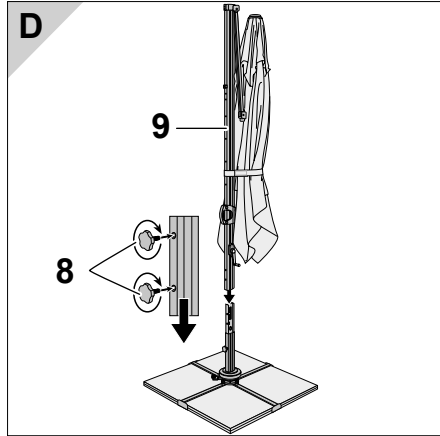
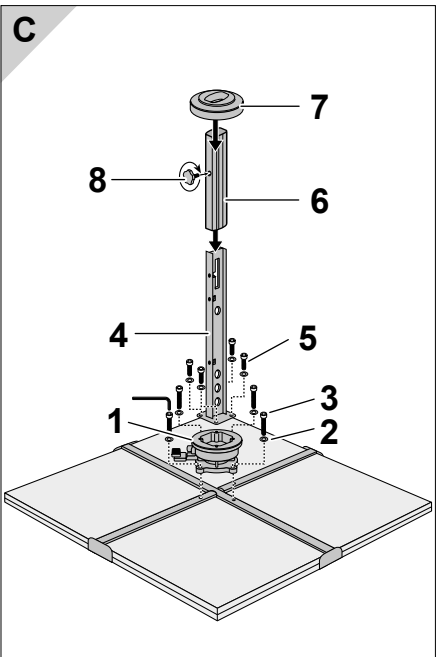
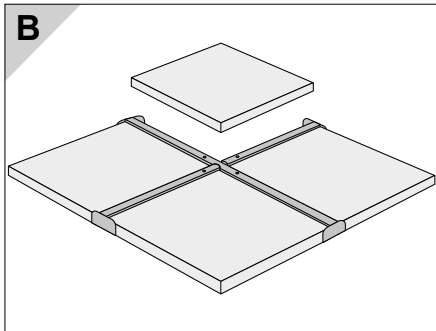
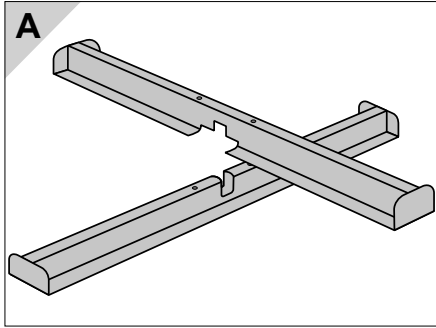

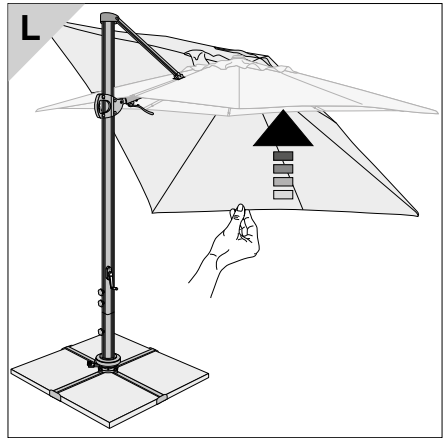
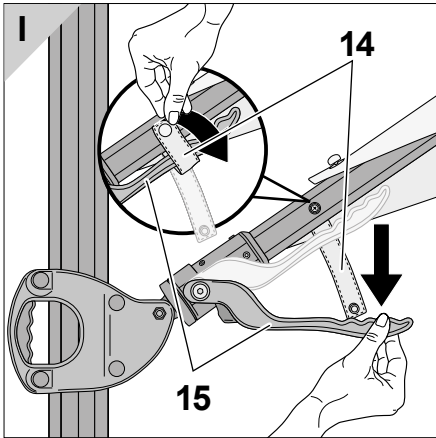
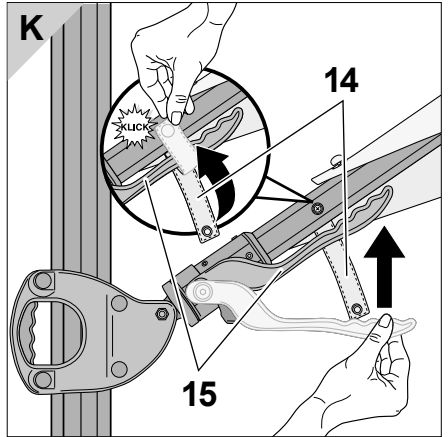
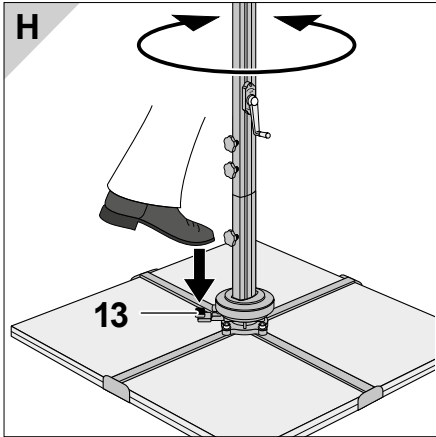
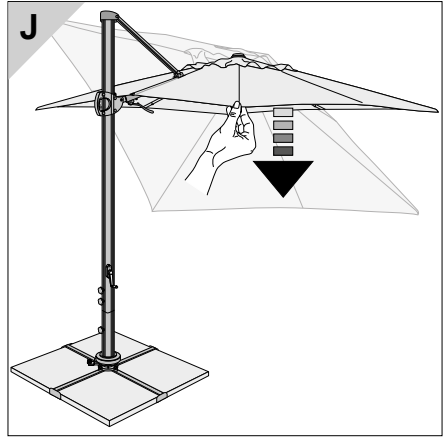
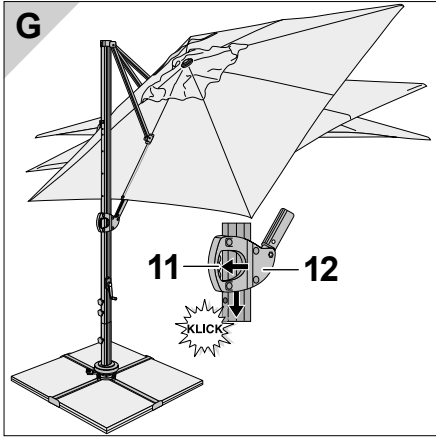

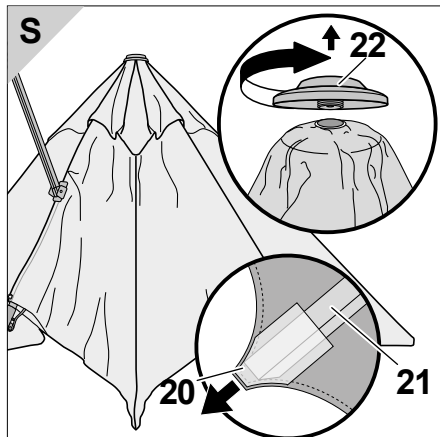
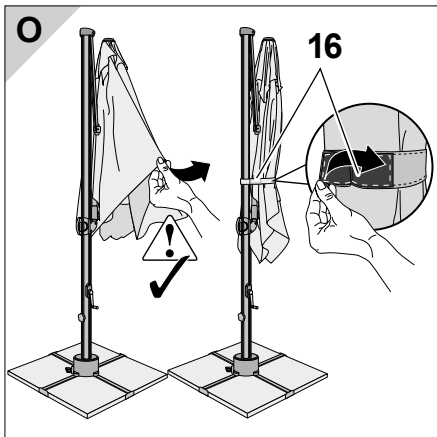
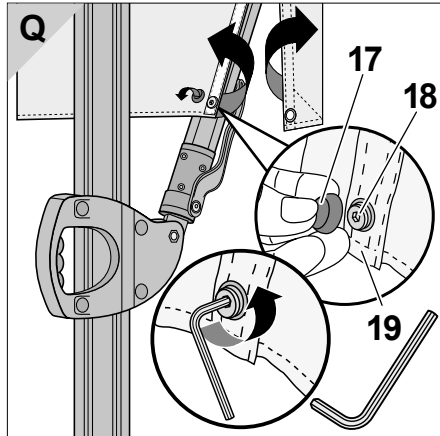
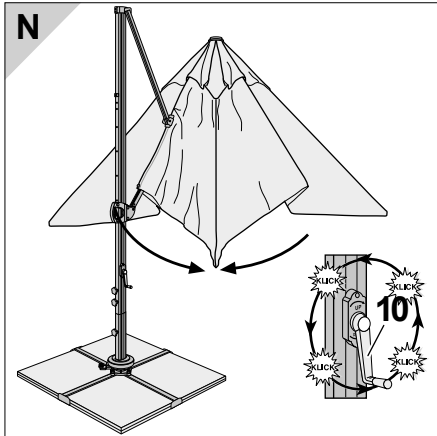
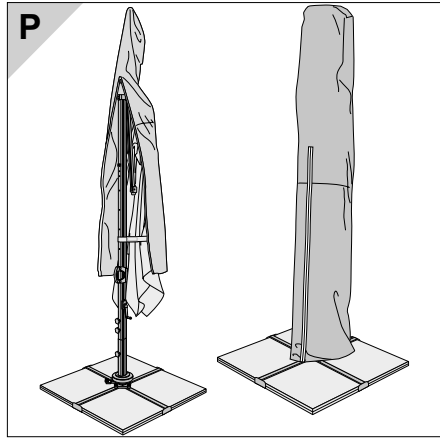
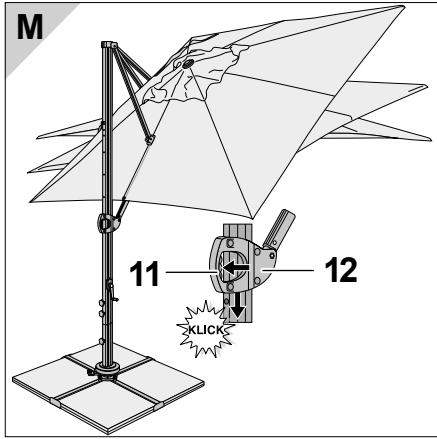

## Alu-Pendelschirm 2,75m × 2,75m – Aufbau- und Gebrauchsanleitung



Lesen Sie diese Aufbau- und Gebrauchsanleitung, insbesondere die Sicherheitshinweise, vollständig und sorgfältig durch. Die Nichtbeachtung dieser Sicherheitshinweise kann zu Verletzungen oder zu Schäden am Sonnenschirm führen. Bewahren Sie die Aufbau- und Gebrauchsanleitung zum späteren Nachschlagen auf, und geben Sie sie stets ebenfalls mit, wenn Sie den Sonnenschirm an Dritte weitergeben.

### Ihre Sicherheit



Bitte beachten Sie die folgenden Sicherheitshinweise. Für Schäden infolge von Nichtbeachtung haftet der Hersteller nicht.

Den Sonnenschirm nur mit ausreichender Ballastierung

benutzen (siehe „Technische Daten“).

Stellen Sie den Sonnenschirm immer auf einen festen und ebenen Boden.

Verwenden Sie für den Sonnenschirm einen stabilen Schirmsockel.

Der Sonnenschirm sollte von einer kompetenten erwachsenen Person aufgestellt werden.

Beim Öffnen und Schließen des Sonnenschirms achten Sie bitte darauf, dass Ihre Hände nicht in den Klappmechanismus geraten.

Bei aufkommendem Wind oder Gewitter den Sonnenschirm schließen und mit dem Klettband sichern. Er kann sonst von einer Böe erfasst und umgeworfen werden und dabei Schäden anrichten oder selbst beschädigt werden.

Niemals offenes Feuer in der Nähe oder unterhalb des Sonnenschirmes entfachen. Der Sonnenschirm kann Feuer fangen oder durch Funkenflug beschädigt werden. Halten Sie den Son-

nenschirm fern von starken Hitzequellen wie Terrassenheizstrahler, Grill etc.

Der Sonnenschirm ist kein Kinderspielzeug. Kinder können sich die Finger klemmen. Zudem besitzt der Sonnenschirm ein erhebliches Gewicht und kann Kinder beim Umfallen verletzen.

An den Querstreben des Sonnenschirms nichts aufhängen oder gar Klimmzüge daran machen.

Der Sonnenschirm kann Ihre Haut vor direkter UV-Strahlung, aber nicht vor reflektierenden UV-Strahlen schützen. Deshalb zusätzlich kosmetische Sonnenschutzmittel verwenden.

Um den Sonnenschirm vor übermäßiger Beanspruchung zu schützen, Sonnenschirm bei Regen oder Schnee schließen und mit dem Klettband sichern.

Der Bezug ist nicht für Maschinenwäsche, chemisches Reinigen oder Bleichen geeignet.

Verwenden Sie keine aggressiven chemischen Reiniger oder Flüssigkeiten, Lösungen, scheuernde Substanzen oder Gegenstände, Bleichmittel, Hochdruckreiniger und starke Reinigungsmittel.

Bitte beachten Sie die eingenähten Pflegehinweise.

### **Verwendungszweck**

Der Sonnenschirm ist zum Schutz vor direkter UV-Strahlung geeignet. Zum Schutz vor Regen oder Schnee ist er nicht gedacht. Der Sonnenschirm ist nur zum Einsatz im privaten Bereich bestimmt. Gewährleistung erlischt bei gewerblicher Nutzung.

## Schirm aufbauen

Im Karton finden Sie:

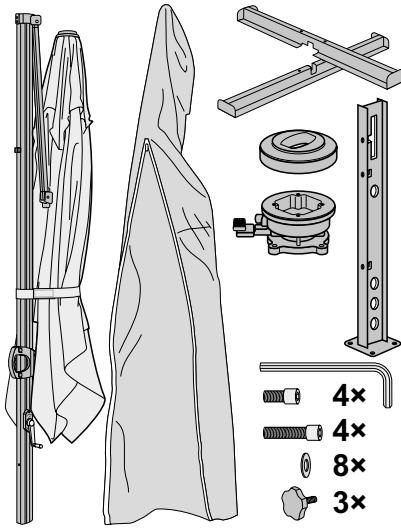

Sie benötigen zusätzlich:

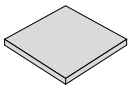

8 Waschbetonplatten à  
50 × 50 × 4 cm,  
je ca. 22 kg

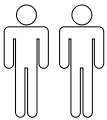

eine weitere Person zur Hilfe

1. T-Ständer montieren (siehe Bild **A**).
2. T-Ständer an den vorgesehenen Platz stellen und die Waschbetonplatten einlegen (siehe Bild **B**).
3. Drehteller **1** mit 4 der beiliegenden Unterlegscheiben **2** sowie den langen

Schrauben **3** auf dem T-Ständer montieren (siehe Bild **C**).

4. Mastfuß **4** mit weiteren 4 der beiliegenden Unterlegscheiben **2** sowie den kurzen Schrauben **5** auf dem Drehteller **1** verschrauben (siehe Bild **C**).
5. Hülse **6** und Kappe **7** über den Mastfuß stecken.
6. Hülse **6** mit der Rändelschraube **8** befestigen.
7. Schirmstock **9** über den Mastfuß stülpen und mit den Rändelschrauben **8** fixieren (siehe Bild **D**).

Der Sonnenschirm ist nun einsatzbereit.

## Schirm öffnen

(siehe Bild **E** und **F**)

### Bitte beachten!

- Vergewissern Sie sich vor dem Öffnen, dass der Sonnenschirm ausreichenden Halt hat, d.h. der passende Schirmsockel verwendet wird.

1. Gegebenenfalls das Klettband **16** und die Schutzhülle abnehmen (siehe Bild **O**).
2. Sonnenschirm mit der Hand leicht öffnen, dabei die Kurbel **10** drehen und den Sonnenschirm ganz aufspannen.

## Schirm neigen

(siehe Bild **G**)

1. Arretierung **11** im Handgriff **12** drücken.
2. Handgriff **12** nach oben oder unten schieben.
3. Handgriff **12** an gewünschter Position einrasten lassen, und Arretierung **11** loslassen.

## Schirm drehen

(siehe Bild **H**)

1. Mit dem Fuß auf den Arretierungshebel **13** treten.
2. Schirmstock **9** in die gewünschte Position drehen.

## Schirm schwenken

1. Lasche **14** lösen, und Hebel **15** nach unten drücken (siehe Bild **I**).

2. Schirmdach mit der Hand in die gewünschte Position schwenken (siehe Bild **J**).
3. Hebel **15** wieder nach oben drücken und loslassen. Lasche **14** befestigen (siehe Bild **K**).  
Wenn das Schirmdach losgelassen wird, rastet der Hebel **15** selbstständig ein.

## Schirm schließen

### Bitte beachten!

- Bei aufkommendem Wind, Regen oder Schnee müssen Sie den Sonnenschirm schließen. Schäden, die anderenfalls entstehen, sind von der Gewährleistung ausgenommen.
  - Beim Schließen des Sonnenschirms kann es vorkommen, dass der Bezug sich zwischen den Streben einklemmt. In diesem Fall bitte den Bezug vorsichtig zwischen den Streben hervorziehen.
1. Schirmdach ggf. zurück in die Waagerechte schwenken, wie im Abschnitt



- „Schirm schwenken“ beschrieben (siehe Bild **L**).
2. Die Arretierung **11** im Handgriff **12** drücken und den Handgriff **12** nach unten schieben (siehe Bild **M**).
  3. Sonnenschirm mithilfe der Kurbel **10** schließen (siehe Bild **N**).
  4. Falls der Bezug zwischen den Streben eingeklemmt ist, den Bezug vorsichtig zwischen den Streben hervorziehen (siehe Bild **O**).
  5. Sonnenschirm mit dem angebrachten Klettband **16** zusammenbinden, dann ggf. mit der Schutzhülle abdecken (siehe Bild **O** und **P**).
2. Sicherungsschraube **18** mithilfe eines Kreuzschlitzschraubendrehers lösen (siehe Bild **Q**).
  3. Obere Lage des Bezugs **19** abziehen (Klettverschluss). Untere Lage ebenfalls abziehen.
  4. Bezug **19** an den Taschen **20** von den Streben **21** abziehen (siehe Bild **S**).
  5. Schirmspitze **22** abschrauben, und Bezug **19** abnehmen (siehe Bild **S**).
  6. Neuen Bezug in umgekehrter Reihenfolge wieder aufziehen.

## Pflege + Lagerung

### Bezug säubern

#### Bitte beachten!

### Bezug wechseln

Je nach Beanspruchung kann es sinnvoll sein, den Bezug zu wechseln. Einen neuen Bezug können Sie über Ihren Händler beziehen.

1. Schutzkappe **17** von der Sicherungsschraube **18** abnehmen (siehe Bild **Q**).

- Für Maschinenwäsche ist der Bezug nicht geeignet!
- Verwenden Sie keinen Wäschetrockner.
- Nicht bügeln.
- Verwenden Sie keine aggressiven chemischen Reiniger oder Flüssigkeiten, Lösungen, scheuernde Substanzen oder Ge-

genstände, Bleichmittel, Hochdruckreiniger und starke Reinigungsmittel.

- Halten Sie die Dosierungs-, Anwendungs- und Einwirkvorschriften des Herstellers ein.
- Waschen Sie den Bezug mit der Handwäsche bei 40 °C.  
Zum Reinigen des Bezugs verwenden Sie am besten eine weiche Bürste und ein wenig Seifenlauge.

### **Schirmstock pflegen**

- Säubern Sie den Schirmstock regelmäßig, um ein einwandfreies Gleiten der beweglichen Teile zu gewährleisten. Ggf. mit Silikon- oder Teflon-Gleitspray einsprühen.
- Überprüfen Sie regelmäßig alle tragenden Teile wie Streben, Schrauben etc.
- Überprüfen Sie den Schirmstock regelmäßig auf Roststellen, und bessern Sie diese ggf. aus. Zur Reinigung

lediglich ein wenig Seifenlauge verwenden.

### **Schirm lagern**

- Zum Überwintern bauen Sie den Sonnenschirm in vollkommen trockenem Zustand ab, und lagern Sie ihn in einem trockenen, gut durchlüfteten Raum.
- Lagern Sie den Sonnenschirm wenn möglich im Stehen und ohne Belastung auf dem Sonnenschirm.
- Zu Saisonbeginn vergewissern Sie sich, dass alle Komponenten und Befestigungsteile sicher sind. Verwenden Sie das Produkt nicht, wenn Sie unsicher sind.

### **Gewährleistung**

Die Gewährleistungsfrist für diesen Artikel beträgt 36 Monate.

Sollten Sie während dieser Zeit einen Defekt feststellen, wenden Sie sich bitte an die angegebene Serviceadresse. Damit dieser Ihnen schnell helfen kann, bewah-

ren Sie bitte den Kaufbeleg auf und nennen Sie ihm den Modellnamen und die Artikelnummer.

Von der Gewährleistung ausgeschlossen sind:

- normaler Verschleiß und Farbveränderungen der Textilbespannung;
- Lackschäden, die auf normale Abnutzung zurückzuführen sind;
- Schäden durch nicht-bestimmungsgemäßen Gebrauch (z. B. als Regenschutz);
- Schäden durch Wind, Überdrehen der Kurbel, Umfallen des Sonnenschirms, starkes Ziehen an den Schirmstreben.
- Schäden durch bauliche Veränderungen an dem Artikel.

## **Service**

Liebe Kundin, lieber Kunde, obwohl wir unsere Artikel vor der Auslieferung einer eingehenden Endkontrolle unterziehen, kann es vorkommen, dass einmal ein Zubehöerteil fehlt oder dass ein Teil während des Transports beschädigt wurde. Wenden Sie sich in diesem Fall an unsere Hotline und nennen Sie uns den Modellnamen und die Artikelnummer.

## Hotline

Sie erreichen uns

Mo. bis Do.:

von 8<sup>00</sup> bis 16<sup>00</sup> Uhr

Fr.:

von 8<sup>00</sup> bis 12<sup>00</sup> Uhr

unter der Telefonnummer

in Deutschland:

00800-09 34 85 67

e-mail:

info@zeitlos-vertrieb.de

in der Schweiz:

0041 76 549 9108

in Österreich

07722 63205 350

in Tschechien und der Slowakei:

00420-386-301 615

in Polen:

(0660) 460 460

e-mail:

gardenservice@gmx.at

## Adresse

Merentis GmbH, Bahnhofstr. 63

A-4910 Ried

## Technische Daten

### Alu-Pendelschirm 2,75m × 2,75m

Artikelnr.: 4832109900HD / 4832109840HD

Ballastierung, mind. kg: 176

Höhe gesamt, cm\*): 275

Höhe Boden-Schirm, cm\*): 205

Abmessungen, cm, ca.: 275 × 275

Gewicht, kg, ca. 33

Regenabweisend: Ja

\*) ohne Sockel gemessen

Alle Angaben sind Zirka-Werte. Technische Änderungen vorbehalten.

## Aluminium pivoting shade 2.75 m × 2.75 m – Assembly instructions and user manual



Carefully read through the complete assembly instructions and user manual, particularly the safety instructions. Failure to heed these safety instructions may result in severe injury or damage to the sun shade. Store the assembly instructions and user manual for future reference and always include them when passing the sun shade on to third parties.

### Your safety



Please observe the following safety instructions. The manufacturer is not liable for damage as the result of failure to comply.

Only use the sun shade with sufficient ballasting (see “Technical data”).

Always place the sun shade on a firm and level surface. Use a stable sun shade base for the sun shade.

The sun shade should be erected by a competent adult.

When opening and closing the sun shade, please make sure to keep your hands outside of the folding mechanism.

In the case of approaching wind or storm, close the sun shade and secure with the hook and loop strip. Otherwise, it could be caught by a gust and overturned and inflict damage in the process or sustain damage as a result.

Never ignite an open fire in the vicinity of or underneath the sun shade. The sun shade may catch fire or be damaged by airborne sparks. Keep the sun shade away from intense heat sources such as patio heaters, barbecue etc.

The sun shade is not a children’s toy. Children could trap their fingers. Also, the

sun shade is heavy and could injure children if it tips over.

Do not hang anything on the lateral braces of the sun shade or even use them for chin-ups.

The sun shade can protect your skin from direct UV radiation, but not from reflected UV rays. For this reason, please also use a cosmetic sun block.

In order to protect the sun shade from excessive strain, close the sun shade in the event of rain or snow and secure it with the hook and loop strip.

The cover is not suitable for machine washing, dry cleaning or bleaching.

Do not use aggressive chemical cleaning agents or fluids, solvents, abrasive substances or objects, bleaching agents, high-pressure cleaners or strong cleaning products.

Please note the information on the care label sewn into the sun shade.

## Intended use

The sun shade is suitable for providing protection against direct UV radiation. It is not designed for providing protection against rain or snow. The sun shade is intended for domestic use only. If used for commercial purposes, the guarantee becomes void.

## Setting up the shade

In the box, you will find:

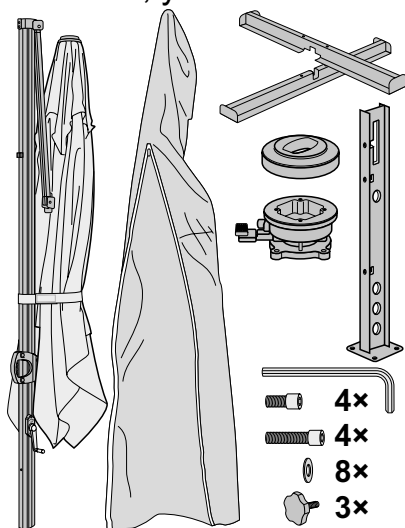

You will also need:

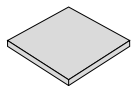

8 cement slabs:  
50 × 50 × 4 cm,  
approx. 22 kg  
each

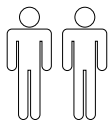

the assistance of  
another person

1. Mount the T-stand (see figure **A**).
2. Set the T-stand up in the desired location and insert the cement slabs (see figure **B**).
3. Mount the rotary plate **1** on the T-stand with 4 of the enclosed washers **2** and the long screws **3** (see figure **C**).
4. Screw mount the pole foot **4** on the rotary plate **1** with another 4 of the enclosed washers **2** and the short screws **5** (see figure **C**).
5. Place the sleeve **6** and the cap **7** on the pole foot.
6. Secure the sleeve **6** with the knurled screw **8**.
7. Slip the shade pole **9** over the pole foot and fix it in place with the knurled screws **8** (see figure **D**).

The sun shade is now ready for use.

## Opening the shade

(see figure **E** and **F**)

### Please note!

– Before opening the sun shade, ensure that it has a sufficiently secure position, that is, that the proper sun shade base is used.

1. If necessary, remove the hook and loop strip **16** and the protective sleeve (see figure **O**).
2. Gently open the sun shade by hand. Turn the crank **10** in the process and open the shade completely.

## Tilting the shade

(see figure **G**)

1. Push the locking mechanism **11** in the handle **12**.
2. Slide the handle **12** up or down.
3. Let the handle **12** lock into the desired position and let go of the locking mechanism **11**.

## Rotating the shade

(see figure H)

1. Push the locking mechanism lever **13** with your foot.
2. Rotate the shade pole **9** to the desired position.

## Pivoting the shade

1. Remove the strap **14** and push the lever **15** down (see figure I).
2. With your hand, pivot the shade roof to the desired position (see figure J).
3. Push the lever **15** back up and release it. Secure the strap **14** (see figure K).  
When you let go of the shade roof, the lever **15** will automatically lock in to place.

## Closing the shade

### Please note!

- The sun shade must be closed in the event of incoming wind, rain or snow. Damages occurring as a result of a failure to do so are not covered by the warranty.

- When closing the sun shade, the cover could get caught between the braces. If this happens, please carefully pull parts of the cover caught between the braces out.

1. If applicable, pivot the shade roof back to a level position as described in the section “Pivoting the shade” (see figure L).
2. Depress the locking mechanism **11** in the handle **12** and slide the handle **12** down (see figure M).
3. Close the sun shade using the crank **10** (see figure N).
4. If the cover is caught between the braces, carefully pull the cover between the braces out (see figure O).
5. Tie the sun shade up with the attached hook and loop strip **16** and then cover it with the protective sleeve if needed (see figure O and P).



## Changing the cover

Depending on the level of wear and tear, it can be helpful to replace the cover. New covers can be ordered from your retailer.

1. Take the protective cap **17** off of the lock screw **18**(see figure **Q**).
2. Loosen the lock screw **18** with a Philips-head screwdriver (see figure **Q**).
3. Pull the top layer of the cover **19** off (hook and loop fastener). Pull the bottom layer off as well.
4. Slide the cover **19** on the pockets **20** off the braces **21** (see figure **S**).
5. Screw the shade tip **22** off and remove the cover **19** (see figure **S**).
6. Pull a new cover over by reversing the steps.

## Care + storage

### Cleaning the cover

#### Please note!

- The cover is not suitable for machine washing!
- Do not use a tumble-dryer.
- Do not iron.

- Do not use aggressive chemical cleaning agents or fluids, solvents, abrasive substances or objects, bleaching agents, high-pressure cleaners or strong cleaning products.
- Comply with the manufacturer's dosing, application and reaction instructions.

- Hand wash the cover at 40 °C.

To clean the cover, it is best to use a soft brush and a small amount of a soapy solution.

### Maintaining the shade pole

- Clean the shade pole regularly to ensure that the mobile parts slide properly. If necessary, spray it with a silicon or Teflon lubricant spray.
- Check all load-bearing parts such as braces, screws etc. regularly.
- Check the shade pole regularly for rust spots and touch them up if necessary. Use only a small

amount of soap solution for cleaning.

### **Storing the shade**

- For over winter storage, take down the sun shade in a completely dry state and store it in a dry, well ventilated room.
- If possible, store the sun shade upright and without any load on the sun shade.
- At the start of the season ensure that all components and fixings are secure. If you are unsure, do not use the product.

### **Warranty**

The warranty period for this product is 36 months.

If you discover a defect during this time, please consult your vendor. To ensure that the vendor is able to promptly assist you, please have your sales slip ready and specify the model name and article number.

The warranty does not cover:

- Normal wear and tear and discolouration of the textile cover;
- Damage to the paint coat attributed to normal wear and tear;
- Damage as the result of improper use (e. g. for protection against rain);
- Damages caused by wind, overwinding the crank, the sun shade falling over, excessive pulling on the shade braces;
- Damage due to structural modifications to the product.

### **Service**

Dear customer,

Although our products are subject to an in-depth final inspection prior to being shipped out, it is possible that an accessory is missing or that a part sustains damage while in transit. In such a case, please contact our hotline and provide us with the model name and article number.

## Hotline

You can reach us

Mon. to Thurs.:

from 8 a.m. to 4 p.m.

Fr.:

from 8 a.m. to 12 p.m.

at the following phone numbers

in Germany:

00800-09 34 85 67

e-mail:

info@zeitlos-vertrieb.de

in Switzerland:

0041 76 549 9108

in Austria

07722 63205 350

in the Czech Republic and in Slovakia: 00420-386-301 615

in Poland:

(0660) 460 460

e-mail:

gardenservice@gmx.at

## Address

Sunrain Handels GmbH

Bahnhofstr. 63

A-4910 Ried

## Technical data

### Aluminium pivoting shade 2.75 m × 2.75 m

Article no.: 4832109900HD / 4832109840HD

Ballasting, min. kg: 176

Total height in cm\*): 275

Height base-shade, cm\*): 205

Dimensions in cm, approx.: 275 × 275

Weight, kg, approx. 33

Rain repellent: Yes

\*) measured without the base

All data are approximate values. Technical changes reserved.

## **Parasol suspendu en alu 2,75m × 2,75m – Notice de montage et d'utilisation**



Veuillez lire cette notice de montage et d'utilisation – particulièrement les consignes de sécurité – entièrement et avec minutie. Le non-respect de ces consignes de sécurité peut causer des blessures ou des dommages sur le parasol. Conservez la notice de montage et d'utilisation pour pouvoir la consulter ultérieurement et donnez-la toujours si vous cédez le parasol à une tierce personne.

### **Votre sécurité**



Veuillez impérativement suivre les consignes de sécurité suivantes. Le fabricant n'est en rien responsable des dommages suite à un non-respect de la notice. Utiliser le parasol uniquement avec une charge suffi-

sante (voir « Données techniques »).

Posez toujours le parasol sur un sol solide et plat.

Pour le parasol, utilisez un socle de parasol stable.

Le parasol devra être installé par une personne adulte et compétente.

En ouvrant et fermant le parasol, veillez à que vos mains ne soient pas coincées dans le mécanisme de fermeture.

En présence de vent ou d'orage, fermer le parasol et, si possible, le sécuriser avec la bande auto-agrippante. Sinon, il peut être renversé par un fort coup de vent et provoquer des dommages ou être endommagé lui-même.

Ne jamais allumer un feu à proximité ou sous le parasol. Le parasol pourrait s'enflammer ou être endommagé par des étincelles. Tenez le parasol éloigné des fortes sources de chaleur comme des chauffages de terrasse, des barbecues etc.

Le parasol n'est pas un jouet. Les enfants peuvent s'y coincer les doigts. De plus, le pa-

rasol est très lourd et peut blesser des enfants en tombant.

Ne rien suspendre sur les barres transversales du parasol, ne pas s'en servir de barre de gymnastique.

Le parasol peut protéger votre peau contre les rayons UV directs mais pas contre les rayons UV réfléchis. Pour cette raison, utilisez en plus une protection solaire cosmétique.

Pour protéger le parasol contre toute contrainte excessive, fermer le parasol en cas de pluie ou de neige et le sécuriser avec la bande auto-agrippante.

La toile n'est pas conçue pour être lavée au lave-linge, ni pour le pressing ou le blanchiment.

N'utilisez aucun produit d'entretien ou liquide chimique agressif, aucune solution, aucune substance abrasive ni aucun objet, aucun moyen de blanchiment, aucun nettoyeur à haute pression ni aucun produit d'entretien puissant.

Veillez respecter les consignes d'entretien cousues.

## Utilisation

Le parasol est destiné à protéger contre les rayons UV direct. Il ne convient pas à la protection contre la pluie ou la neige.

Le parasol est uniquement destiné à une utilisation dans le privé. La garantie devient caduque en cas d'utilisation commerciale.

## Assembler le parasol

Dans le carton, vous trouverez :

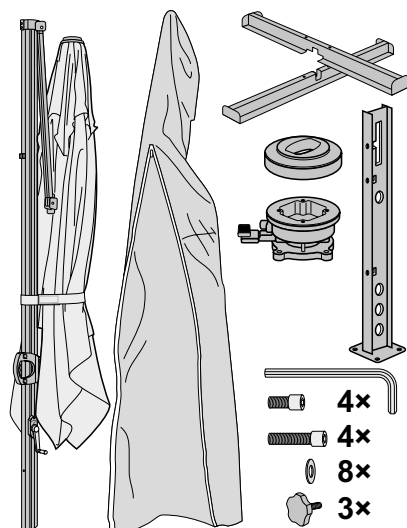

Vous aurez également besoin de :

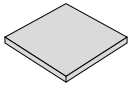

8 plaques de béton lavé à 50 × 50 × 4 cm, pesant chacune env. 22 kg

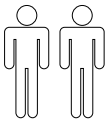

1 autre personne pour vous aider

1. Assembler le pied en T (voir figure **A**).
2. Placer le pied en T sur l'endroit prévu et poser les plaques de béton lavé (voir figure **B**).
3. Monter le plateau tournant **1** avec les 4 rondelles fournies **2** ainsi que les longues vis **3** sur le pied en T (voir figure **C**).
4. Visser le pied du mât **4** avec les 4 autres rondelles fournies **2** ainsi que les vis courtes **5** sur le plateau tournant **1** (voir figure **C**).
5. Passer la douille **6** et le capuchon **7** sur le pied du mât.
6. Avec la vis moletée **8**, fixer la douille **6**.

7. Passer la barre du parasol **9** sur le pied du mât et fixer avec les vis moletées **8** (voir figure **D**).

Maintenant, le parasol est prêt à être utilisé.

## Ouvrir le parasol

(voir figures **E** et **F**)

### Attention !

– Avant de l'ouvrir, assurez-vous que le parasol est suffisamment stable, c'est-à-dire que c'est le bon socle de parasol qui est utilisé.

1. Si nécessaire, retirer la bande auto-agrippante **16** et la housse de protection (voir figure **O**).
2. Ouvrir légèrement le parasol à la main en tournant la manivelle **10** et ouvrir totalement le parasol.

## Incliner le parasol

(voir figure **G**)

1. Pousser le cliquet de blocage **11** dans la poignée **12**.
2. Pousser la poignée **12** vers le haut ou vers le bas.

3. Encliqueter la poignée **12** dans la position souhaitée et lâcher le cliquet de blocage **11**.

## Tourner le parasol

(voir figure **H**)

1. Avec le pied, appuyez sur le levier du frein **13**.
2. Tourner la barre du parasol **9** dans la position souhaitée.

## Basculer le parasol

1. Détacher la languette **14** et pousser vers le bas le levier **15** (voir figure **I**).
2. Basculer le toit du parasol à la main dans la position souhaitée (voir figure **J**).
3. Relever le levier **15** et le relâcher. Fixer la languette **14** (voir figure **K**).  
Lorsque le toit du parasol est relâché, le levier **15** se bloque automatiquement.

## Fermer le parasol

### Attention !

- En présence de vent, de pluie ou de neige, il faut fermer le parasol. Les dommages pouvant en

découler ne sont pas couverts par la garantie.

- En fermant le parasol, il se peut que la toile se coince entre les barres. Dans ce cas, veuillez relever avec précaution la toile entre les barres.
1. Éventuellement refaire basculer le toit du parasol en position horizontale comme cela est décrit au paragraphe « Basculer le parasol » (voir figure **L**).
  2. Pousser le cliquet de blocage **11** dans la poignée **12** puis pousser la poignée **12** vers le bas (voir figure **M**).
  3. Fermer le parasol à l'aide de la manivelle **10** (voir figure **N**).
  4. Si la toile se coince entre les barres, tirez-la prudemment entre les barres (voir figure **O**).
  5. Replier le parasol avec la bande auto-agrippante **16** puis, éventuellement, recouvrir avec la housse de protection (voir figure **O** et **P**).

## Remplacer la toile

En fonction des contraintes, il peut être nécessaire de remplacer la toile. Vous pouvez commander une nouvelle toile chez votre revendeur.

1. Retirer le capuchon de protection **17** de la vis de sécurité **18** (voir figure **Q**).
2. Desserrer la vis de sécurité **18** à l'aide d'un tournevis cruciforme (voir figure **Q**).
3. Retirer la couche supérieure de la toile **19** (fermeture auto-agrippante). Retirer également la couche inférieure.
4. Retirer la toile **19** au niveau des poches **20** des barres **21** (voir figure **S**).
5. Dévisser la pointe du parasol **22** et retirer la toile **19** (voir figure **S**).
6. Placer la nouvelle toile en faisant les opérations dans le sens inverse.

## Entretien + rangement

### Laver la toile

#### Attention !

- La toile ne peut pas être lavée en lave-linge !
- N'utilisez aucun séchoir à linge.
- Ne pas repasser.
- N'utilisez aucun produit d'entretien ou liquide chimique agressif, aucune solution, aucune substance abrasive ni aucun objet, aucun moyen de blanchiment, aucun nettoyeur à haute pression ni aucun produit d'entretien puissant.
- Respectez les consignes de dosage, d'application et de temps d'action fournies par le fabricant.
- Lavez la toile à la main à 40 °C.  
Pour nettoyer la toile, utilisez de préférence une brosse douce et un peu d'eau savonneuse.



## Entretien de la barre du parasol

- Nettoyez la barre du parasol régulièrement pour garantir un parfait glissement des pièces mobiles. Si nécessaire, pulvérisez de la silicone ou du Téflon.
- Vérifiez régulièrement toutes les pièces porteuses comme les barres, les vis etc.
- Contrôlez régulièrement la barre du parasol pour détecter des points de rouille et pour éventuellement les supprimer. Pour le nettoyage, utilisez uniquement un peu d'eau savonneuse.

## Ranger le parasol

- Pour passer l'hiver, démontez le parasol lorsqu'il est totalement sec et rangez-le pour l'hiver dans une pièce sèche et bien ventilée.
- Si possible, rangez le parasol debout et sans aucune charge s'appuyant sur lui.
- Au début de la saison, assurez-vous que tous les

composants et toutes les pièces de fixation sont en sécurité. N'utilisez pas le produit lorsque vous n'en êtes pas certain.

## Garantie

Le délai de garantie accordé pour cet article est de 36 mois.

Si pendant cette période vous constatez un défaut, veuillez vous adresser à votre revendeur. Afin de pouvoir vous aider rapidement, conservez le justificatif d'achat et indiquez-nous le nom du modèle et le numéro d'article.

Sont exclus de la garantie :

- usure normale et décoloration de la toile ;
- dommages sur la peinture à cause de l'usure normale ;
- dommages dûs à un usage non conforme aux dispositions (par ex. comme parapluie) ;
- dommages causés par le vent, la surrotation de la manivelle, la chute du pa-

- rasol, une forte traction sur les barres ;  
– dommages causés par des modifications de la construction de l'article.

## Service

Chère cliente, cher client,

Bien que nous soumettions nos articles à un contrôle final détaillé avant la livraison, il se peut qu'une fois un accessoire manque ou qu'une pièce soit endommagée durant le transport. Dans ce cas, veuillez vous adresser à notre service téléphonique en indiquant le nom du modèle et le numéro d'article.

## Service téléphonique

Vous nous joignez

du lu. au je.

de 8 h à 16 h

le ve.

de 8 h à 12 h

au numéro de téléphone

en Allemagne :

00800-09 34 85 67

e-mail :

[info@zeitlos-vertrieb.de](mailto:info@zeitlos-vertrieb.de)

en Suisse :

0041 76 549 9108

en Autriche

07722 63205 350

en Tchéquie et en Slovaquie :

00420-386-301 615

en Pologne :

(0660) 460 460

e-mail :

[gardenservice@gmx.at](mailto:gardenservice@gmx.at)

## Adresse

Sunrain Handels GmbH

Bahnhofstr. 63

A-4910 Ried

## Données techniques

### Parasol suspendu en alu 2,75m × 2,75m

No d'article :	4832109900HD / 4832109840HD
Contrepoids, au moins kg :	176
Hauteur totale, en cm*) :	275
Hauteur sol-parasol en cm*) :	205
Dimensions, cm, env. :	275 × 275
Poids, kg, env.	33
Repoussant la pluie :	oui

\*) mesuré sans socle

Toutes les indications sont des valeurs approximatives. Sous réserve de modifications techniques.

## Ombrellone sospeso in alluminio 2,75 m × 2,75 m – Istruzioni di montaggio e d'uso



Leggere attentamente e fino alla fine le presenti istruzioni di montaggio e d'uso, soprattutto le avvertenze di sicurezza. La non osservanza di queste avvertenze di sicurezza può comportare lesioni o danni all'ombrellone. Conservare le istruzioni di montaggio e d'uso per riferimenti futuri e consegnarle a terzi in caso di cessione dell'ombrellone.

### Per la vostra sicurezza



Si prega di osservare le seguenti avvertenze di sicurezza. Il produttore rifiuta ogni responsabilità per i danni insorti in seguito alla loro non osservanza.

Utilizzare l'ombrellone solo con un'adeguata zavorra (vedi "Dati tecnici").

Collocare l'ombrellone sempre su un fondo rigido e in piano.

Utilizzare una base ombrellone stabile e robusta per l'ombrellone.

Si consiglia di far installare l'ombrellone da una persona adulta competente.

Aperto e chiudendo l'ombrellone, far attenzione a non infilare le mani nel meccanismo di apertura-chiusura.

Chiudere l'ombrellone se minaccia vento o temporale e fissarlo con la chiusura a strappo. Altrimenti può essere agganciato e abbattuto da una ventata, causando danni o addirittura venire danneggiato.

Non accendere mai fiamme libere in prossimità o al di sotto dell'ombrellone. L'ombrellone può prendere fuoco o subire danni per via delle scintille svolazzanti. Tenere l'ombrellone lontano da forti fonti di calore, quali radiatori da terrazza, barbecue e simili.

L'ombrellone non è un giocattolo per bambini. I bambi-

ni possono schiacciarsi le dita. Inoltre l'ombrellone ha un notevole peso e rovesciandosi può ledere i bambini.

Non appendere nessun oggetto alle stecche dell'ombrellone, né usarle come barre per flessioni ginniche. L'ombrellone protegge la pelle dai raggi UV diretti, ma non da quelli riflessi. Si raccomanda pertanto di utilizzare un prodotto cosmetico anti-sole.

Per non sottoporre l'ombrellone ad eccessivi carichi, chiuderlo e legarlo con la chiusura a strappo in caso di pioggia o di neve.

Il tessuto della capote non è idoneo al lavaggio in lavatrice, a secco e nemmeno al candeggio.

Non utilizzare detergenti chimici o liquidi aggressivi, soluzioni o sostanze abrasive e nemmeno corpi estranei, candeggina, pulitrici ad aria compressa o detersivi potenti.

Si raccomanda di osservare le indicazioni riportate in etichetta.

## Impiego conforme alla destinazione

L'ombrellone è destinato a proteggere dai raggi UV diretti. Non è pensato come riparo dalla pioggia o neve. L'ombrellone è destinato esclusivamente all'uso privato. La garanzia si estingue in caso d'uso in ambito professionale.

## Montare l'ombrellone

Nel cartone troverete:

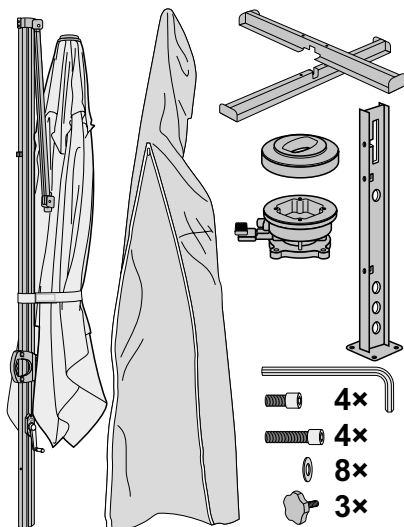

Occorrono inoltre:

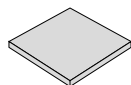

8 piastre di calcestruzzo lavato da 50 × 50 × 4 cm, di circa 22 kg cad.

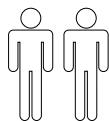

una seconda persona

1. Montare la base a T (vedi figura **A**).
2. Collocare la base a T sul luogo prescelto e inserire le piastre di calcestruzzo lavato (vedi figura **B**).
3. Montare il piatto rotante **1** con le 4 rondelle **2** e le viti lunghe **3** in dotazione sulla base a T (vedi figura **C**).
4. Avvitare il base del bastone **4** con le altre 4 rondelle **2** e le viti corte **5** in dotazione sul piatto rotante **1** (vedi figura **C**).
5. Mettere un manicotto **6** e un tappo **7** sulla base del bastone.
6. Fissare il manicotto **6** con una vite zigrinata **8**.
7. Mettere il palo dell'ombrellone **9** sulla base del bastone e fissarlo con le viti zigrinate **8** (vedi figura **D**).

L'ombrellone è ora pronto all'uso.

## Aprire l'ombrellone

(vedi figura **E** e **F**)

### Attenzione!

– Prima di aprire l'ombrellone, assicurarsi che sia sufficientemente stabile, cioè che sia impiegata la base ombrellone adeguata.

1. Eventualmente, rimuovere la chiusura a strappo **16** e il rivestimento protettivo (vedi figura **O**).
2. Aprire leggermente l'ombrellone a mano ruotando la manovella **10** e aprirlo del tutto.

## Inclinare

### l'ombrellone

(vedi figura **G**)

1. Premere il fermo **11** sull'impugnatura **12**.
2. Far scorrere l'impugnatura **12** verso l'alto o verso il basso.
3. Far arrestare l'impugnatura **12** nella posizione desiderata e rilasciare il fermo **11**.

## Ruotare l'ombrellone

(vedi figura **H**)

1. Premere con un piede sulla leva di arresto **13**.
2. Ruotare il palo dell'ombrellone **9** nella posizione desiderata.

## Orientare l'ombrellone

1. Rilasciare la linguetta **14** e spingere verso il basso la leva **15** (vedi figura **I**).
2. Inclinare manualmente la capote nella posizione desiderata (vedi figura **J**).
3. Spingere nuovamente la leva **15** verso l'alto e rilasciarla. Fissare la linguetta **14** (vedi figura **K**).  
Se la capote viene rilasciata, la leva **15** scatta in modo autonomo.

## Chiudere l'ombrellone Attenzione!

- Se si alza il vento oppure minaccia pioggia o neve, bisogna chiudere l'ombrellone. In caso contrario gli eventuali danni insorgenti

saranno esclusi dalla garanzia.

- Durante la chiusura dell'ombrellone, è possibile che il tessuto si blocchi tra le stecche. In questo caso, sfilarlo con attenzione dalle stecche.
1. Eventualmente riportare la capote in posizione orizzontale, come descritto nella sezione "Orientare l'ombrellone" (vedi figura **L**).
  2. Premere il fermo **11** sull'impugnatura **12** e abbassare l'impugnatura **12** (vedi figura **M**).
  3. Chiudere l'ombrellone mediante la manovella **10** (vedi figura **N**).
  4. Se il tessuto è incastrato fra le stecche, tirare in avanti il tessuto fra le stecche facendo attenzione (vedi figura **O**).
  5. Legare l'ombrellone con la chiusura a strappo fissata **16** quindi eventualmente coprire con il rivestimento protettivo (vedi figura **O** e **P**).

## Cambiare il tessuto

A seconda delle condizioni d'uso può essere opportuno cambiare il tessuto. Per acquistare un nuovo tessuto, rivolgersi al proprio rivenditore.

1. Rimuovere il tappo di protezione **17** dalla vite di fissaggio **18** (vedi figura **Q**).
2. Allentare la vite di fissaggio **18** usando un cacciavite a croce (vedi figura **Q**).
3. Rimuovere lo strato superiore del tessuto **19** (chiusura a strappo). Rimuovere anche lo strato inferiore.
4. Sfilare il tessuto **19** sulle cavità **20** dalle stecche **21** (vedi figura **S**).
5. Svitare la punta dell'ombrellone **22** e rimuovere il tessuto **19** (vedi figura **S**).
6. Applicare il nuovo tessuto procedendo in ordine contrario.

## Manutenzione + stoccaggio

### Pulire il tessuto

#### Attenzione!

- Il tessuto non è lavabile in lavatrice!
- Non mettere nell'asciugatrice.
- Non stirare.
- Non utilizzare detergenti chimici o liquidi aggressivi, soluzioni o sostanze abrasive e nemmeno corpi estranei, candeggina, pulitrici ad aria compressa o detersivi potenti.
- Attenersi alle istruzioni del produttore sul dosaggio, modalità d'uso e tempi di posa.
- Lavare il tessuto a mano a 40 °C.  
Per pulire il tessuto, utilizzare solo una spazzola morbida e un po' d'acqua saponata.



## Cura del palo dell'ombrellone

- Pulire il palo dell'ombrellone regolarmente, per assicurare un corretto scorrimento delle parti in movimento. Se necessario, trattare con spray a base del silicone o di teflon.
- Verificare regolarmente tutte le parti di supporto come stecche, viti, etc.
- Verificare regolarmente se ci sono punti di ruggine sul palo dell'ombrellone ed eventualmente eliminarli. Per pulire è sufficiente un po' d'acqua saponata.

## Riporre l'ombrellone

- Per l'inverno smontare l'ombrellone in condizioni completamente asciutte e riporlo in una stanza asciutta e ben ventilata.
- Conservare l'ombrellone, se possibile, in verticale e senza poggiare carichi su di esso.
- All'inizio della stagione assicurarsi che tutti gli elementi e le viti siano saldi in sede. Non utilizzare il pro-

dotto se non siete sicuri.

## Garanzia

La durata della garanzia per questo articolo è pari a 36 mesi.

Se durante il periodo di validità della garanzia riscontrate un difetto, vogliate rivolgervi al vostro rivenditore. Per ricevere un rapido aiuto, si raccomanda di conservare lo scontrino e di comunicarci il nome del modello ed il numero articolo.

Sono esclusi dalla garanzia:

- normale usura ed alterazione del colore della capote in tessuto;
- danni della verniciatura riconducibili alla normale usura;
- danni per uso non conforme (ad esempio come ombrello parapigioggia);
- danni causati dal vento, da eccessiva rotazione della manovella, caduta dell'ombrellone, sovraccarico delle stecche;
- danni per modifiche strutturali dell'articolo.

## Servizio assistenza

Gentili clienti,

sebbene i nostri articoli vengano sottoposti prima della consegna ad un accurato controllo di qualità, può a volte succedere che un pezzo manchi o si sia danneggiato durante il trasporto. In tale eventualità vogliate rivolgervi alla nostra hotline, indicando il nome del modello ed il numero articolo.

## Hotline

Siamo a Vostra disposizione

da lunedì a giovedì

ven.

dalle ore 8.00 alle ore 16.00

dalle ore 8:00 alle ore 12:00

al numero telefonico

per la Germania:

e-mail:

00800-09 34 85 67

[info@zeitlos-vertrieb.de](mailto:info@zeitlos-vertrieb.de)

in Svizzera:

in Austria

in Repubblica Ceca e Slovacchia:

per la Polonia:

e-mail:

0041 76 549 9108

07722 63205 350

00420-386-301 615

(0660) 460 460

[gardenservice@gmx.at](mailto:gardenservice@gmx.at)

## Indirizzo

Sunrain Handels GmbH

Bahnhofstr. 63

A-4910 Ried

## Dati tecnici

### **Ombrellone sospeso in alluminio 2,75 m × 2,75 m**

Numero articolo:	4832109900HD / 4832109840HD
Zavorra, min. kg:	176
Altezza totale, cm*):	275
Altezza suolo-ombrellone, cm*):	205
Dimensioni in cm, ca.:	275 × 275
Peso, kg, ca.	33
Idrorepellente:	Sì

\*) senza misurare la base

Tutti i dati sono approssimativi. Con riserva di modifiche tecniche.

## Aluminiowy parasol na wysięgniku 2,75 m × 2,75 m – Instrukcja montażu i obsługi



Prosimy dokładnie przeczytać niniejszą instrukcję montażu i obsługi, w szczególności wskazówki dotyczące bezpieczeństwa. Nieprzestrzeganie wskazówek dotyczących bezpieczeństwa może doprowadzić do obrażeń lub uszkodzeń parasola słonecznego. Prosimy zachować instrukcję montażu i obsługi, aby móc z niej skorzystać w przyszłości lub móc przekazać ją kolejnemu użytkownikowi parasola słonecznego.

### Dla własnego bezpieczeństwa



Należy przestrzegać poniższych wskazówek dotyczących bezpieczeństwa. Producent nie odpowiada za szkody wynikające z ich nieprzestrzegania.

Parasola słonecznego można używać wyłącznie, gdy jest odpowiednio obciążony (patrz „Dane techniczne”).

Parasol słoneczny należy ustawić na stabilnym i równym podłożu.

Do parasola słonecznego należy używać stabilnej podstawy.

Parasol słoneczny powinna zamontować dorosła i kompetentna osoba.

Podczas rozkładania i składania parasola słonecznego należy uważać, aby nie przytrzasnąć sobie rąk.

Podczas silnego wiatru lub podczas burzy należy złożyć parasol słoneczny i zabezpieczyć go taśmą zapinaną na rzepy. Może on zostać porwany i przewrócony przez silne porywy wiatru i wyrządzić szkody lub sam zostać uszkodzony.

Nigdy nie wolno rozpałać otwartego ognia w pobliżu ani pod parasolem słonecznym. Parasol słoneczny mógłby się zapalić lub zostać uszkodzony przez iskry. Parasol słoneczny należy prze-

chowywać z dala od silnych źródeł ciepła jak np. ogrzewacz powietrza, grill itp.

Parasol słoneczny nie jest zabawką. Dzieci nie powinny się nim bawić, bo mogą przytrzasnąć sobie palce. Należy również pamiętać, że parasol słoneczny jest ciężki i w razie jego przewrócenia dzieci mogłyby doznać urazów ciała.

Na podporach poprzecznych parasola słonecznego nie wolno niczego wieszać, nie wolno się też na nich podciągać.

Parasol słoneczny chroni skórę przed bezpośrednim promieniowaniem UV, ale nie przed promieniowaniem odbitym. Dlatego też należy stosować dodatkowe środki chroniące przed promieniowaniem słonecznym np. kosmetyki.

W razie niepogody, tj. podczas opadów deszczu lub śniegu, należy złożyć parasol słoneczny i zabezpieczyć go taśmą zapinaną na rzepy. Materiał, z jakiego wykonano poszycie, nie nadaje się

do prania w pralce, prania chemicznego ani wybielania. Do czyszczenia produktu nie należy używać agresywnych środków chemicznych, rozpuszczalników, środków ani przedmiotów szorujących, środków wybielających, myjek ciśnieniowych ani ostrych środków czyszczących.

Prosimy postępować zgodnie z wszystkimi wskazówkami dotyczącymi pielęgnacji produktu.

## **Przeznaczenie**

Parasol słoneczny służy do ochrony przed bezpośrednim promieniowaniem UV. Nie jest on przeznaczony do ochrony przed deszczem lub śniegiem.

Parasol słoneczny jest przeznaczony wyłącznie do domowego użytku. Szkody powstałe w skutek wykorzystania parasola w celach komercyjnych nie są objęte gwarancją.

## **Montaż parasola**

W opakowaniu znajdują się:

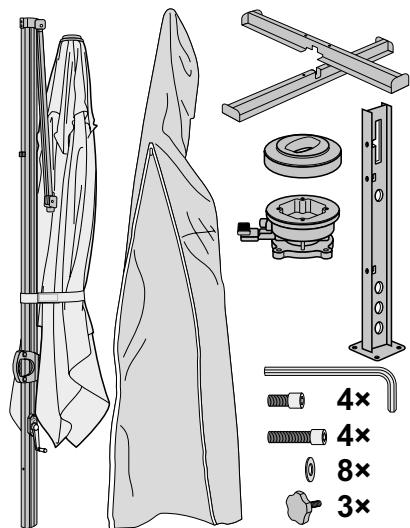

Dodatkowo niezbędne będą:

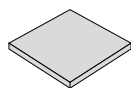

8 płyt z betonu płukanego o wymiarach 50 × 50 × 4 cm, każda po ok. 22 kg

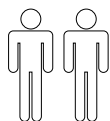

druga osoba do pomocy

1. Montaż stojaka typu T (patrz rys. **A**).
2. Stojak typu T umieścić w odpowiednim miejscu i obciążyć go płytami z betonu płukanego (patrz rys. **B**).
3. Zamontować talerz obrotowy **1** przy pomocy 4 załą-

czonych podkładek **2** oraz długich śrub **3** na stojaku typu T (patrz rys. **C**).

4. Przykręcić stopę masztu **4** przy pomocy kolejnych 4 załączonych podkładek **2** oraz krótkich śrub **5** na talerzu obrotowym **1** (patrz rys. **C**).
5. Nałożyć tuleję **6** i nasadkę **7** na stopę masztu.
6. Przymocować tuleję **6** przy pomocy śruby radełkowanej **8**.
7. Nałożyć maszt parasola **9** na stopę masztu i zamocować za pomocą śrub radełkowanych **8** (patrz rys. **D**).

W tym momencie parasol słoneczny jest gotowy do użytku.

## Otwieranie parasola (patrz rys. **E** i **F**)

### Uwaga!

- Upewnić się przed otwarciem, że parasol słoneczny został odpowiednio zamocowany i że w tym celu została wykorzystana odpowiednia podstawa.

1. Ewentualnie zdjąć taśmę zapinaną na rzepy **16** i pokrowiec (patrz rys. **O**).
2. Otworzyć parasol słoneczny delikatnie ręką, kręcąc przy tym korbą **10** i całkowicie rozłożyć parasol słoneczny.

### **Pochylenie parasola** (patrz rys. **G**)

1. Nacisnąć blokadę **11** w uchwycie **12**.
2. Przesunąć uchwyt **12** w górę lub w dół.
3. Zablokować uchwyt **12** w żądanej pozycji i puścić blokadę **11**.

### **Obracanie parasola** (patrz rys. **H**)

1. Nacisnąć stopą na pałąk blokujący **13**.
2. Ustawić maszt parasola **9** w żądanej pozycji.

### **Przechylenie parasola**

1. Odczepić skrzydełko **14** i pociągnąć dźwignię **15** w dół (patrz rys. **I**).
2. Następnie pochylić czaszę

parasola ręką do żądanej pozycji (patrz rys. **J**).

3. Przesunąć dźwignię **15** w górę i zwolnić. Zamocować skrzydełko **14** (patrz rys. **K**).

Kiedy czasza parasola jest rozłożona, dźwignia **15** automatycznie zaskoczy.

### **Zamykanie parasola** **Uwaga!**

- Podczas silnego wiatru, opadów deszczu lub śniegu parasol słoneczny powinien być złożony. Gwarancja nie obejmuje szkód, do których może dojść w przypadku niezabezpieczenia.
- Podczas składania parasola słonecznego poszycie może zakleszczyć się pomiędzy żebrami parasola. W takim przypadku wyciągnąć ostrożnie poszycie z przestrzeni między żebrami parasola.

1. Ewentualnie przechylić czaszę parasola z powrotem do pozycji poziomej tak, jak opisano w akapi-

- cie „Przechylenie parasola” (patrz rys. **L**).
2. Wcisnąć blokadę **11** na uchwycie **12** i przesunąć uchwyt **12** w dół (patrz rys. **M**).
  3. Zamknąć parasol słoneczny przy pomocy korby **10** (patrz rys. **N**).
  4. Jeśli poszycie zakleszczy się pomiędzy żebrami parasola, należy ostrożnie je wyciągnąć (patrz rys. **O**).
  5. Parasol słoneczny związać przytwierdzoną taśmą zapinaną na rzepy **16**, następnie ewentualnie nałożyć na nią pokrowiec (patrz rys. **O** i **P**).

## Zmiana poszycia

Po pewnym czasie użytkowania można wymienić poszycie. Nowe poszycie można nabyć w punkcie sprzedaży.

6. Zdjąć zaślepkę **17** ze śruby zabezpieczającej **18** (patrz rys. **Q**).
7. Poluzuj śrubę zabezpieczającą **18** z pomocą śrubokręta krzyżowego (patrz

rys. **Q**).

8. Zdjąć górną warstwę poszycia **19** (zapięcie na rzepy). Następnie również zdjąć dolną część poszycia.
9. Zdjąć poszycie **19** wyjmując kieszonki **20** z żeber **21** (patrz rys. **S**).
10. Odkręcić czubek parasola **22** i zdjąć poszycie **19** (patrz rys. **S**).
11. Założyć nowe poszycie w odwrotnej kolejności.

## Konserwacja i przechowywanie

### Czyszczenie poszycia

#### Uwaga!

- Poszycia nie należy prać w pralce!
- Nie należy suszyć materiału w suszarce.
- Nie prasować.
- Do czyszczenia produktu nie należy używać agresywnych środków chemicznych, rozpuszczalników, środków ani przedmiotów szorujących, środków wybielających, myjek ciśnieniowych ani



ostrzych środków czyszczących.

- Należy przestrzegać zaleceń producenta dotyczących czyszczenia poszycia parasola.
- Prać poszycie ręcznie w temperaturze 40 °C. Do czyszczenia poszycia najlepiej stosować miękką szcoteczkę oraz wodę z mydłem.

### **Pielęgnacja masztu parasola**

- Maszt parasola należy czyścić regularnie, by zapewnić prawidłowe funkcjonowanie ruchomych części parasola. W razie konieczności zabezpieczyć go za pomocą spreju silikonowego lub teflonowego.
- Wszelkie elementy nośne takie jak żebra parasola, śruby itp. należy regularnie sprawdzać.
- Należy regularnie sprawdzać maszt parasola pod kątem rdzy i w razie konieczności naprawiać zardzewiałe miejsca. Do

czyszczenia należy używać tylko ciepłej wody z mydłem.

### **Przechowywanie parasola**

- Na okres zimy należy rozmontować wysuszony parasol słoneczny i przechowywać w suchym i wietrzonym miejscu.
- Parasol słoneczny przechowywać w miarę możliwości na stojąco bez dodatkowych obciążeń.
- Na początku sezonu należy upewnić się, czy produkt ma wszystkie komponenty i części do mocowania. W przypadku wątpliwości nie należy korzystać z produktu.

### **Gwarancja**

Okres gwarancji na produkt wynosi 36 miesięcy.

Jeśli w tym czasie stwierdzą Państwo usterkę, prosimy zwrócić się do sprzedawcy. W celu otrzymania szybkiej pomocy, prosimy zachować dowód zakupu produktu oraz podać nazwę modelu i numer artykułu.

Gwarancja nie obejmuje:

- normalnego zużycia produktu i odbarwień materiału;
- uszkodzeń powłoki lakierowanej wynikających z normalnego zużycia;
- uszkodzeń powstałych w związku z używaniem produktu niezgodnie z jego przeznaczeniem (np. jako parasola przeciwdeszczowego);
- uszkodzeń wynikających z działania wiatru, nadmiernego przekręcenia korby, przewrócenia się parasola słonecznego, zbyt silnego naciągnięcia żeber parasola;
- uszkodzeń spowodowanych ingerencją w budowę artykułu.

## Serwis

Szanowni klienci, pomimo faktu, że przed dostawą poddajemy nasze artykuły gruntownej kontroli, może się zdarzyć, że stwierdzą Państwo brak jednej z części lub uszkodzenie, do jakiego doszło podczas transportu. W takim przypadku prosimy skontaktować się z naszą infolinią podając nazwę modelu i numer artykułu.

## Infolinia

Godziny pracy

od poniedziałku do czwartku  
piątek

od 8:00 do 16:00

od 8:00 do 12:00

Numer telefonu

w Niemczech:

00800-09 34 85 67

e-mail:

info@zeitlos-vertrieb.de

w Szwajcarii:

0041 76 549 9108

w Austrii

07722 63205 350

w Czechach i na Słowacji:

00420-386-301 615

w Polsce:

(0660) 460 460

e-mail:

gardenservice@gmx.at

## Adres

Sunrain Handels GmbH

Bahnhofstr. 63

A-4910 Ried

## Dane techniczne

**Aluminiowy parasol na wysięgniku 2,75 m × 2,75 m**

Numer artykułu: 4832109900HD / 4832109840HD

Obciążenie, min. kg: 176

Wysokość, cm łącznie\*): 275

Wysokość postawa-parasol, cm\*): 205

Wymiary w cm, ok.: 275 × 275

Waga, kg, ok. 33

Odporny na deszcz: tak

\*) pomiar bez cokołu

Wszelkie wartości podano w przybliżeniu. Zastrzega się prawo do zmian technicznych.

## Naklápěcí hliníkový slunečník 2,75 m × 2,75 m – Návod k montáži a použití



Přečtěte si tento návod k montáži a použití kompletně a pečlivě, zejména bezpečnostní pokyny. Nedodržení těchto bezpečnostních pokynů může mít za následek zranění nebo poškození slunečníku. Udržujte návod k montáži a použití pro budoucí použití, a odevzdejte ho vždy také, pokud předáváte slunečník třetím osobám.

### Pro vaši bezpečnost



Dodržujte prosím následující bezpečnostní pokyny. Výrobce neručí za škody způsobené jejich nedodržením.

Slunečník používejte pouze s dostatečnou zátěží (viz „Technické údaje“).

Postavte slunečník vždy na pevnou a rovnou podlahu.

Pro slunečník použijte stabilní podstavec slunečníku.

Slunečník by měl být sestavený kompetentní dospělou osobou.

Při otevírání a zavírání slunečníku se ujistěte, že se vaše ruce nedostanou do skládacího mechanismu.

Za větru nebo bouřky slunečník zavřete a případně zajistěte upevňovacím páskem na suchý zip. Může ho jinak převrátit nárazový vítr a při tom by mohl způsobit škody nebo by mohlo dojít k jeho poškození.

Nikdy v blízkosti nebo pod slunečníkem nerozdělávejte otevřený oheň. Slunečník může vzplanout nebo by ho mohly poškodit odlétávající jiskry. Udržujte slunečník v bezpečné vzdálenosti od silného zdroje tepla, jako je topomet na terase, gril apod. Slunečník není hračka pro děti. Děti si můžou přiskřípnout prsty. Kromě toho je slunečník značně těžký a při padání může děti poranit. Na příčné podpěry slunečníku nic nezavěšujte a nevěšete se na ně za ruce.

Slunečník může ochránit vaši pokožku před přímým UV zářením, ale ne před odrážecími UV paprsky. Proto používejte kosmetické prostředky na ochranu proti slunci. Chcete-li slunečník ochránit před nadměrnou zátěží, při dešti a sněhu slunečník zavřete a zajistěte upevňovacím páskem na suchý zip. Potah není vhodný pro praní v pračce, chemické čištění nebo bělení.

Nepoužívejte agresivní chemické čisticí prostředky nebo kapaliny, rozpouštědla, abrazivní látky nebo předměty, bělidla, vysokotlaké čističe a silné detergenty.

Postupujte prosím podle uvedených pokynů pro péči.

## Účel použití

Slunečník je vhodný k ochraně před přímým UV zářením. Není zamýšlený k ochraně před deštěm nebo sněhem. Slunečník je určený pro použití v soukromém sektoru. Při komerčním využití zaniká záruka.

## Sestavení slunečníku

V balení naleznete:

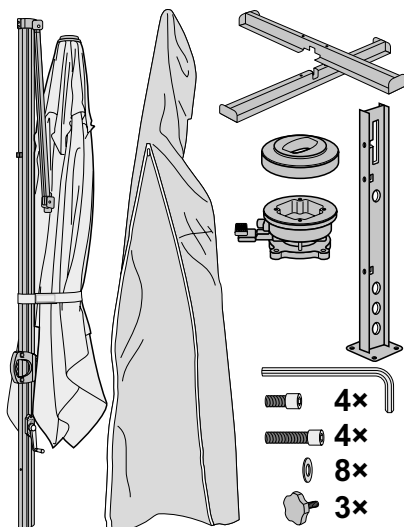

Budete také potřebovat:

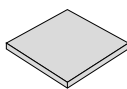

8 betonových desek à 50 × 50 × 4 cm, po cca 22 kg

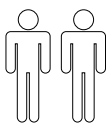

další osobu na pomoc

1. Sestavení T-stojanu (viz obrázek **A**).
2. T-stojan položte na určené místo a vložte betonové desky (viz obrázek **B**).
3. Namontujte točnu **1** se 4 přiloženými podložkami **2** jakož i s dlouhými šrou-

- by **3** na T-stojan (viz obrázek **C**).
- Přišroubujte spodní tyč **4** se 4 dalšími přiloženými podložkami **2** jakož i s krátkými šrouby **5** na točnu **1** (viz obrázek **C**).
  - Objímku **6** a krytku **7** nasuňte na spodní tyč.
  - Upevněte objímku **6** vroubkovaným šroubem **8**.
  - Nasaďte tyč slunečnicku **9** přes spodní tyč a vroubkovanými šrouby **8** ji upevněte (viz obrázek **D**).

Slunečnick je připraven k použití.

## Otevření slunečnicku

(viz obrázek **E** a **F**)

### Upozornění!

- Před otevřením se ujistěte, že slunečnick má dostatečnou oporu, tj. je použitý odpovídající podstavec slunečnicku.
- V případě potřeby odstraňte upevňovací pásek na suchý zip **16** a ochranný obal (viz obrázek **O**).

- Slunečnick zlehka otevřete rukou, přitom otáčejte klikou **10** a slunečnick zcela otevřete.

## Naklonění slunečnicku

(viz obrázek **G**)

- Stiskněte pojistku **11** v rukojeti **12**.
- Posuňte rukojeť **12** nahoru nebo dolů.
- Rukojeť **12** zacvakněte v požadované pozici a uvolněte pojistku **11**.

## Otáčení slunečnicku

(viz obrázek **H**)

- Nohou sešlápněte aretační páku **13**.
- Otočte tyč slunečnicku **9** do požadované polohy.

## Vychýlení slunečnicku

- Uvolněte spojovací pásek **14** a páku **15** zatlačte směrem dolů (viz obrázek **I**).
- Stínidlo vychylte rukou do požadované pozice (viz obrázek **J**).

3. Páku **15** opět zatlačte nahoru a pusťte. Spojovací pásek **14** upevněte (viz obrázek **K**).

Je-li stínidlo uvolněné, páka **15** sama zaskočí.

## Zavření slunečnicku

### Upozornění!

- Při přicházejícím větru, dešti anebo sněžení musíte slunečnick zavřít. Škody, které by v opačném případě mohly vzniknout, jsou vyloučeny ze záruky.
- Při zavírání slunečnicku se může stát, že se potah přiskřípne mezi vzpěrami. V takovém případě potah opatrně vytáhněte mezi vzpěrami.

1. V případě potřeby otočte stínidlo zpět do vodorovné polohy, jak je popsáno v odstavci „Vychýlení slunečnicku“ (viz obrázek **L**).

2. Stiskněte pojistku **11** v rukojeti **12** a posuňte rukojeť **12** směrem dolů (viz obrázek **M**).

3. Slunečnick s pomocí kliky **10** zavřete (viz obrázek **N**).

4. Pokud došlo k sevření potahu mezi vzpěrami, opatrně potah ze vzpěr vytáhněte (viz obrázek **O**).

5. Slunečnick svažte s připojeným upevňovacím páskem na suchý zip **16**, poté případně přikryjte ochranným obalem (viz obrázek **O** a **P**).

## Výměna potahu

V závislosti na nadměrné zátěži může být vhodné vyměnit potah. Nový potah si můžete zakoupit u vašeho prodejce.

1. Odstraňte ochrannou krytku **17** ze zajišťovacího šroubu **18** (viz obrázek **Q**).

2. Uvolněte zajišťovací šroub **18** pomocí křížového šroubováku (viz obrázek **Q**).

3. Stáhněte horní vrstvu potahu **19** (suchý zip). Spodní vrstvu rovněž stáhněte.

4. Stáhněte potah **19** z koncových záhybů **20** vzpěry **21** (viz obrázek **S**).

5. Odšroubujte špici slunečníku **22** a sundejte potah **19** (viz obrázek **S**).
6. Nový potah znovu natáhněte v opačném pořadí.

## Ošetřování + skladování

### Čištění potahu

#### Upozornění!

- Potah není vhodné prát v pračce!
- Nepoužívejte sušičku.
- Nežehlete.
- Nepoužívejte agresivní chemické čisticí prostředky nebo kapaliny, rozpouštědla, abrazivní látky nebo předměty, bělidla, vysokotlaké čističe a silné detergenty.
- Dodržujte dávkování, použití a další předpisy výrobce.
- Praní potahu provádějte ručně při teplotě 40 °C. Na čištění potahu je nejvhodnější použít měkký kartáček a trochu mýdlové vody.

## Péče o tyč slunečníku

- Násadovou tyč slunečníku pravidelně čistěte, aby se zajistilo hladké klouzání pohybujících se částí. Pokud je to nutné nastříkejte silikonový nebo teflonový mazací sprej.
- Pravidelně kontrolujte všechny konstrukční součásti, jako jsou vzpěry, šrouby atd.
- Provádějte pravidelně kontrolu rezivění tyče slunečníku, v případě potřeby proveďte opravu. K čištění používejte pouze trochu mýdlové vody.

## Skladování slunečníku

- Pro zimní uložení slunečníku tento v dokonale suchém stavu demontujte a uložte ho do suché, dobře větrané místnosti.
- Uskladněte slunečník, pokud je to možné, ve stoje a bez zatížení slunečníku.
- Na začátku sezóny se ujistěte, že jsou všechny komponenty a spojovací prvky v pořádku. Nepoužívejte výrobek, pokud si nejste jisti.



## Záruka

Záruční doba pro tento výrobek činí 36 měsíců.

Jestliže během této doby zjistíte závadu, obraťte se prosím na vašeho prodejce. Pro rychlou pomoc mějte prosím doklad o koupi, abyste mohli sdělit název modelu a číslo výrobku.

Ze záruky jsou vyloučeny:

- běžné opotřebení a vyblednutí textilního potahu;
- poškození laku v důsledku běžného opotřebení;
- poškození způsobené nepoužitím v souladu s určeným účelem (např. jako ochrana proti dešti);
- škody způsobené větrem, přetažením kliky, převrácením slunečníku, působením přílišnou silou na ramena vzpěry slunečníku;
- škody způsobené strukturálními změnami výrobku.

## Servis

Vážená zákaznice, vážený zákazník,  
ačkoliv podrobujeme naše výrobky před dodáním důkladné výstupní kontrole, může se stát, že chybí nějaká část příslušenství, nebo že některá část byla při přepravě poškozena. V tomto případě se obraťte na naši zákaznickou linku a uveďte název modelu a číslo výrobku.

## Zákaznická linka

Kontaktujte nás

pondělí až čtvrtek:

od 8<sup>00</sup> do 16<sup>00</sup> hod.

pátek:

od 8<sup>00</sup> do 12<sup>00</sup> hod.

na telefonním čísle

v Německu:

00800-09 34 85 67

e-mail:

info@zeitlos-vertrieb.de

ve Švýcarsku:

0041 76 549 9108

v Rakousku

07722 63205 350

v Česku a na Slovensku:

00420-386-301 615

v Polsku:

(0660) 460 460

e-mail:

gardenservice@gmx.at

## Adresa

Sunrain Handels GmbH

Bahnhofstr. 63

A-4910 Ried

## Technické údaje

### Naklápěcí hliníkový slunečník 2,75 m × 2,75 m

Číslo výrobku: 4832109900HD / 4832109840HD

Zatížení, min. kg: 176

Celková výška, cm\*): 275

Výška země-slunečník, cm\*): 205

Rozměry, cm, cca: 275 × 275

Hmotnost, kg, cca 33

Vodoodpudivý: Ano

\*) měřeno bez podstavce

Všechny údaje jsou přibližné hodnoty. Technické změny vyhrazeny.

## Hliníkový naklápací slnečník 2,75 m × 2,75 m – Návod na montáž a použitie



Prečítajte si tento návod na montáž a použitie kompletne a starostlivo, najmä bezpečnostné pokyny. Nedodržanie týchto bezpečnostných pokynov môže mať za následok zranenie alebo poškodenie slnečníka. Udržujte návod na montáž a použitie pre budúce použitie, a odovzdajte ho vždy tiež, ak odovzdávate slnečník tretím osobám.

### Vaša bezpečnosť



Dodržujte, prosím nasledovné bezpečnostné pokyny. Za škody, ktoré vzniknú ich nedodržaním, výrobca neručí. Slnečník používajte iba s dostatočnou záťažou (pozri „Technické údaje“). Postavte slnečník vždy na pevnú a rovnú podlahu.

Pre slnečník použite stabilný podstavec slnečníka.

Slnečník by mal byť zostavený kompetentnou dospelou osobou.

Pri otváraní a zatváraní slnečníka sa uistite, že sa vaše ruky nedostanú do skladacieho mechanizmu.

Za vetra alebo búrky slnečník zatvorte a prípadne zaistite upevňovacím pásikom na suchý zips. V opačnom prípade sa môže do neho oprieť vietor a prevaliť ho, čo by mohlo spôsobiť škody alebo poškodenie samotného slnečníka.

Nikdy nezaložte otvorený oheň v blízkosti alebo pod slnečníkom. Slnečník môže vzplanúť alebo by sa mohol poškodiť od poletujúcich iskier. Udržujte slnečník v bezpečnej vzdialenosti od silných zdrojov tepla, ako je teplomet na terase, gril atď. Slnečník nie je žiadnou hračkou pre deti. Deti si môžu priškripiť prsty. Okrem toho je slnečník značne ťažký a pri padaní môže deti poraniť.

Na priečne vzpery slnečníka nesmiete nič zavesiť ani sa na ne štverať.

Slnečník je schopný chrániť vašu pokožku pred priamym UV-žiarením, ale nie pred odrazeným UV-žiarením. Preto používajte ešte aj kozmetické ochranné prostriedky proti slnečnému žiareniu.

Aby ste slnečník ochránili pred nadmerným namáhaním, pri daždi alebo snežení slnečník zavrite a zaistíte upevňovacím páskom na suchý zips.

Poťah nie je vhodný na pranie v práčke, chemické čistenie alebo bielenie.

Nepoužívajte agresívne chemické čistiace prostriedky alebo kvapaliny, rozpúšťadlá, abrazívne látky alebo predmety, bielidlá, vysokotlakové čističe a silné čistiace prostriedky.

Postupujte podľa uvedených pokynov pre starostlivosť.

## Účel použitia

Slnečník je vhodný na ochranu pred priamym UV-žiarením. Nie je určený na ochra-

nu pred dažďom alebo snehom.

Slnečník je určený pre použitie v súkromnom sektore. Pri komerčnom využití zani-  
ká záruka.

## Montáž slnečníka

V kartóne nájdete:

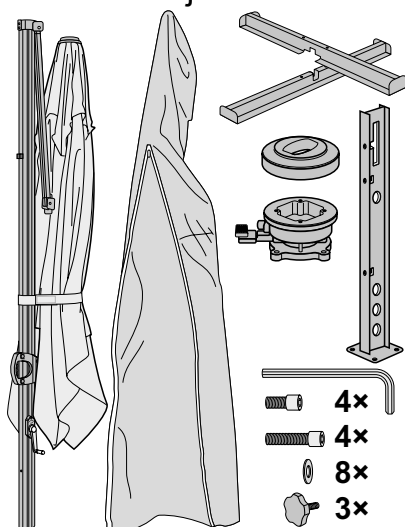

Ďalej budete potrebovať:

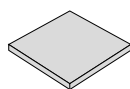

8 betónových  
dlaždíc à  
50 × 50 × 4 cm,  
vždy cca 22 kg

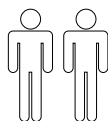

ďalšiu osobu ako  
pomocníka

1. Zostavenie T-stojanu pre slnečník (pozri obrázok **A**).
2. Položte T-stojan na určené miesto a vložte betónové dlaždice (pozri obrázok **B**).
3. Otočný tanier **1** namontujte pomocou 4 priložených podložíek **2** ako aj dlhých skrutiek **3** na T-stojan (pozri obrázok **C**).
4. Spodnú tyč **4** zaskrutkujte ďalšími 4 priloženými podložkami **2** ako aj krátkymi skrutkami **5** s otočným tanierom **1** (pozri obrázok **C**).
5. Objímku **6** a kryt **7** nasuňte na spodnú tyč.
6. Objímku **6** upevnite s vrúbkovanou skrutkou **8**.
7. Nasadíte tyč slnečníka **9** cez spodnú tyč a s vrúbkovanými skrutkami **8** upevnite (pozri obrázok **D**).

Slnečník je pripravený na použitie.

## Otvorenie slnečníka

(pozri obrázok **E** a **F**)

### Rešpektujte, prosím!

- Pred otvorením sa uistite, či má slnečník dostatoč-

nú oporu, t. z. či sa používa vhodný podstavec slnečníka.

1. Prípadne odstráňte pásik na suchý zips **16** a ochranný obal (pozri obrázok **O**).
2. Slnečník ľahko otvoríte rukou, pritom otáčajte kľukou **10** a slnečník celkom napnite.

## Naklonenie slnečníka

(pozri obrázok **G**)

1. Stlačte poistku **11** v rukoväti **12**.
2. Rukoväť **12** posuňte nahor alebo nadol.
3. Rukoväť **12** nechajte zaskočiť do požadovanej polohy a poistku **11** uvoľnite.

## Otáčanie slnečníka

(pozri obrázok **H**)

1. Nohou zošliapnite aretačnú páčku **13**.
2. Tyč slnečníka **9** otočte do požadovanej polohy.

## Vychýlenie slničníka

1. Jazýček **14** uvoľniť a páčku **15** stlačte nadol (pozri obrázok **I**).
2. Strechu slnčnícika zahnite rukou do požadovanej polohy (pozri obrázok **J**).
3. Páčku **15** opäť zatlačte nahor a pustite. Jazýček **14** upevnite (pozri obrázok **K**). Keď strechu slnčnícika uvoľníte, páčka **15** sama zaskočí.

## Zatvorenie slničníka

### Rešpektujte, prosím!

- Pri prichádzajúcom vetre, daždi alebo snežení musíte slnčnícik zatvoriť. Poškodenia, ktoré by v opačnom prípade vznikli, sú vyňaté zo záruky.
- Pri zatváraní slnčnícika sa to môže stať, že sa poťah zachytí medzi vzpery. V takom prípade opatrne vyťahnite poťah medzi vzperami.

1. Strechu slnčnícika príp. späť do vodorovnej polo-

hy, ako je opísané v odseku „Vychýlenie slnčnícika“ (pozri obrázok **L**).

2. Stlačiť poistku **11** v rukoväti **12** a rukoväť **12** posuňte nadol (pozri obrázok **M**).
3. Slnčnícik zavrite pomocou kľuky **10** (pozri obrázok **N**).
4. Ak je poťah medzi vzperami zaseknutý, opatrne vyťahnite poťah medzi vzperami (pozri obrázok **O**).
5. Slnčnícik zviazať pomocou pripevneným upevňovacím pásikom na suchý zips **16**, potom príp. zakryť ochranným obalom (pozri obrázok **O** a **P**).

## Výmena poťahu

V závislosti na nadmernej záťaži môže byť vhodné vymeniť poťah. Nový poťah môžete kúpiť prostredníctvom Vášho predajcu.

6. Odstráňte ochrannú krytku **17** zo zaistovacej skrutky **18** (pozri obrázok **Q**).
7. Uvoľnite zaistovaciu skrutku **18** s pomocou krížového skrutkovača (pozri obrázok **Q**).

8. Stiahnite hornú vrstvu poťahu **19** (suchý zips). Spodnú vrstvu tiež stiahnite.
9. Poťah **19** stiahnite na vreckách **20** zo vzpier **21** (pozri obrázok **S**).
10. Odskrutkujte špic slnečníka **22** a odoberte poťah **19** (pozri obrázok **S**).
11. Nový poťah natiahnite zase v opačnom poradí.

## Údržba + skladovanie

### Čistenie poťahu

#### Rešpektujte, prosím!

- Poťah nie je vhodný prať v práčke!
- Nepoužívajte sušičku.
- Nežehlite.
- Nepoužívajte agresívne chemické čistiace prostriedky alebo kvapaliny, rozpúšťadlá, abrazívne látky alebo predmety, bielidlá, vysokotlakové čističe a silné čistiace prostriedky.
- Dodržujte dávkovanie, použitie a ďalšie predpisy výrobcu.
- Poťah perte ručne pri teplote 40 °C.

Na čistenie poťahu používajte najlepšie len mäkkú kefu a trochu mydlovej vody.

### Starostlivosť o tyč slnečníka

- Pravidelne vyčistite tyč slnečníka, aby bolo zaručené bezchybné kĺzanie pohyblivých častí. Ak je to nutné, nastriekajte silikónový alebo teflónový sprej na mazanie.
- Pravidelne skontrolujte všetky nosné diely, ako sú vzpery, skrutky atď.
- Tyč slnečníka pravidelne kontrolujte na miesta s hrdzou a v prípade potreby tieto miesta opravte. Na čistenie používajte len trochu mydlovej vody.

### Skladovanie slnečníka

- Na prezimovanie slnečník zložte v úplne suchom stave a uložte ho na suchom, dobre vetranom mieste.
- Uložte slnečník, ak je to možné stojace a bez zaťaženia slnečníka.
- Na začiatku sezóny sa uistite, že všetky komponenty

a spojovacie prvky sú pevne utiahnuté. Nepoužívajte výrobok, ak si nie ste istí.

## Záruka

Záručná doba na tento výrobok je 36 mesiacov.

Ak počas tejto doby zistíte nedostatok, obráťte sa prosím na vášho predajcu. Pre rýchlu pomoc majte prosím doklad o kúpe, aby ste mohli oznámiť názov modelu a číslo výrobku.

Zo záruky sú vylúčené:

- normálne opotrebenie a zmeny farieb textilného poťahu;
- poškodenia laku, vzniknuté normálnym opotrebovaním;
- škody spôsobené nepredpisovým používaním (napr. ako ochrana proti dažďu);

- škody spôsobené vetrom, pretočením kľuky, spadnutím slnečníka, silným ťahaním za vzpery slnečníka;
- poškodenia, spôsobené zmenami konštrukcie výrobku.

## Servis

Vážená zákazníčka, vážený zákazník, hoci podrobujeme naše výrobky pred dodaním dôkladnej výstupnej kontrole, môže sa stať, že chyba nejaká časť príslušenstva, alebo že niektorá časť bola pri preprave poškodená. V takom prípade sa obráťte na našu horúcu linku a oznámte nám názov modelu a číslo výrobku.



## Horúca linka

Kontaktujte nás

po. až štv.:

od 8<sup>00</sup> do 16<sup>00</sup> hod.

pi.:

od 8<sup>00</sup> do 12<sup>00</sup> hod.

na telefónnom čísle

v Nemecku:

00800-09 34 85 67

e-mail:

info@zeitlos-vertrieb.de

vo Švajčiarsku:

0041 76 549 9108

v Rakúsku

07722 63205 350

v Čechách a na Slovensku:

00420-386-301 615

v Poľsku:

(0660) 460 460

e-mail:

gardenservice@gmx.at

## Adresa

Sunrain Handels GmbH

Bahnhofstr. 63

A-4910 Ried

## Technické údaje

### Hliníkový naklápací slnečník 2,75 m × 2,75 m

Č. výrobku: 4832109900HD / 4832109840HD

Vyváženie, min. kg: 176

Celková výška, cm\*): 275

Výška slnečníka nad podlahou, cm\*): 205

Rozmery, cm, cca: 275 × 275

Hmotnosť, kg, cca 33

Odpudzuje dažďovú vodu: Áno

\*) merané bez podstavca

Všetky údaje sú približné hodnoty. Technické zmeny vyhradené.

## Aluminijasti viseči senčnik 2,75 m × 2,75 m – navodila za sestavljanje in uporabo



V celoti in skrbno preberite ta navodila za sestavljanje in uporabo, predvsem varnostne napotke. Neupoštevanje teh varnostnih napotkov lahko privede do telesnih poškodb ali poškodb na senčniku. Navodila za sestavljanje in uporabo shranite za poznejšo uporabo in jih vedno priložite zraven, če boste senčnik predali tretjim osebam.

### Za varno uporabo



Upoštevajte naslednje varnostne napotke. Izdelovalec ni odgovoren za škodo, ki nastane zaradi neupoštevanja navodil. Senčnik uporabljajte le z zadostno obtežitvijo (glejte poglavje „Tehnični podatki“). Senčnik vedno postavite na trdna in ravna tla. Senčnik uporabljajte na sta-

bilnem podstavku.

Senčnik naj postavi oziroma namesti sposobna odrasla oseba.

Pri odpiranju in zapiranju senčnika pazite, da z rokami ne boste segli v mehanizem za zlaganje senčnika.

Ko začne pihati veter ali se bliža nevihta, zaprite senčnik in ga povežite s trakom na ježka. V nasprotnem primeru ga lahko sunki vetra prevrnejo, povzročijo škodo ali poškodujejo sam senčnik. Pod senčnikom ali v njegovi bližini nikoli ne kurite ognja. Senčnik bi lahko zagorel oz. bi ga lahko poškodovale iskre. Senčnika ne imejte v bližini močnih toplotnih virov, kot sta sevalni grelnik za teraso, žar itd.

Senčnik ni igrača za otroke. Otroci si lahko z njim pripravijo prste. Poleg tega je senčnik precej težak in lahko med prevračanjem poškoduje otroke.

Na prečke senčnika ne obesajte nobenih predmetov in jih ne uporabljajte za dviganje na drogu.

Senčnik lahko vašo kožo zaščiti pred neposrednimi, ne pa tudi pred odbijajočimi UV-žarki. Zaradi tega uporabite tudi kozmetična sredstva za sončenje.

Da senčnik zaščitite pred prekomernimi obremenitvami, ga pred dežjem ali snegenjem zaprite in povežite s trakom na ježka.

Prevlaka ni primerna za strojno pranje, kemično čiščenje in beljenje.

Ne uporabljajte nobenih agresivnih kemičnih čistil ali tekočin, raztopin, čistilnih snovi ali predmetov, belil, visokotlačnih čistilnikov in močnih čistilnih sredstev.

Upoštevajte navodila za vzdrževanje na všitih etiketah.

## Namen uporabe

Senčnik je primeren za zaščito pred neposrednimi UV-žarki. Ni namenjen za zaščito pred dežjem ali snegom.

Senčnik je namenjen le za zasebno uporabo. V primeru uporabe v poslovne namene preneha veljati garancija.

## Postavitev senčnika

Vsebina kartonske embalaže:

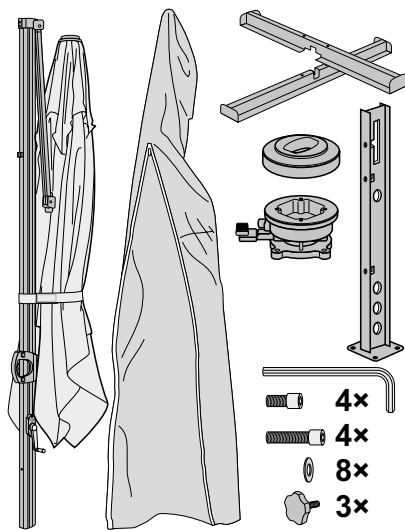

Potrebovali boste še:

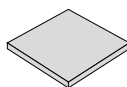

8 plošč iz prane-  
ga betona velikos-  
ti 50 × 50 × 4 cm,  
vsaka približno  
22 kg

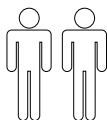

eno dodatno ose-  
bo za pomoč

1. Sestavite stojalo v obliki črke T (glejte sliko **A**).
2. Stojalo v obliki črke T postavite na predvideno mesto in vanj položite plošče iz prane-  
ga betona (glejte sliko **B**).

3. Vrtljivi del **1** s 4 priloženimi podložkami **2** ter dolgimi vijaki **3** privijte na stojalo v obliki črke T (glejte sliko **C**).
4. Vznožje droga **4** s 4 priloženimi podložkami **2** ter kratkimi vijaki **5** privijte na vrtljivi del **1** (glejte sliko **C**).
5. Tulec **6** in pokrov **7** natakните čez vznožje droga.
6. Tulec **6** pritrdite z narebričenim vijakom **8**.
7. Zgornji del droga senčnika **9** poveznite čez vznožje droga in ga fiksirajte z narebričenimi vijaki **8** (glejte sliko **D**).

Senčnik je sedaj pripravljen na uporabo.

### Razpiranje senčnika (glejte sliki **E** in **F**)

#### Prosimo, upoštevajte!

– Pred razpiranjem se prepričajte, da je senčnik dovolj stabilen, tj. da uporabljate ustrezen podstavek.

1. Po potrebi snemite sprijemalni trak **16** in zaščitno prevleko (glejte sliko **O**).

2. Senčnik na rahlo odprite z roko in pri tem vrtite gonilno ročico **10** ter tako popolnoma razprite senčnik.

### Nagibanje senčnika (glejte sliko **G**)

1. Pritisnite blokado **11** v ročaj **12**.
2. Ročaj **12** potisnite navzgor ali navzdol.
3. Ročaj **12** zatakните v zelenem položaju in spustite blokado **11**.

### Obračanje senčnika (glejte sliko **H**)

1. Z nogo stopite na blokirno ročico **13**.
2. Zgornji del droga senčnika **9** obrnite v želeni položaj.

### Nihanje senčnika

1. Sprostite spono **14** in potisnite ročico **15** navzdol (glejte sliko **I**).
2. Z roko zanihajte streho senčnika v želeni položaj (glejte sliko **J**).
3. Ročico **15** potisnite nazaj gor in jo spustite. Pritrdite spono **14** (glejte sliko **K**).

Ko spustite streho senčnika, se ročica **15** samodejno zaskoči.

## Zapiranje senčnika

### Prosimo, upoštevajte!

- Preden začne pihati veter, deževati ali snežiti, zaprite senčnik. Za škodo, ki bi sicer nastala, garancija ne velja.
- Ko zapirate senčnik, se lahko zgodi, da se prevleka zagozdi med prečke. V tem primeru previdno izvlecite prevleko iz prečk.

1. Streho senčnika po potrebi zanihajte nazaj v vodoravni položaj, kot je opisano v razdelku „Nihanje senčnika“ (glejte sliko **L**).
2. Pritisnite blokado **11** v ročaju **12** in potisnite ročaj **12** navzdol (glejte sliko **M**).
3. Nato z gonilno ročico **10** zaprite senčnik (glejte sliko **N**).
4. Če se je prevleka zagozdila med prečke, jo previdno izvlecite iz njih (glejte sliko **O**).

5. Senčnik zvežite skupaj z nameščenim sprijemalnim trakom **16** in ga nato pokrijte z zaščitno prevleko (glejte sliko **O** in **P**).

## Menjava prevleke

Po potrebi je morda smiselno, da zamenjate prevleko. Novo prevleko lahko naročite v trgovini, kjer ste kupili senčnik.

1. Snemite zaščitni pokrovček **17** z varovalnega vijaka **18** (glejte sliko **Q**).
2. S križnim izvijačem odvijte varovalni vijak **18** (glejte sliko **Q**).
3. Snemite zgornji sloj prevleke **19** (sprijemalno zapiralo). Prav tako snemite spodnji sloj.
4. Prevleko **19** na žepkih **20** snemite s prečk **21** (glejte sliko **S**).
5. Odvijte konico senčnika **22** in snemite prevleko **19** (glejte sliko **S**).
6. Novo prevleko v obratnem zaporedju znova namestite na senčnik.

## Nega in shranjevanje

### Čiščenje prevleke

#### Prosimo, upoštevajte!

- Prevleka ni primerna za strojno pranje!
- Ne sušite je v sušilniku perila.
- Ne likajte.
- Ne uporabljajte nobenih agresivnih kemičnih čistil ali tekočin, raztopin, čistilnih snovi ali predmetov, belil, visokotlačnih čistilnikov in močnih čistilnih sredstev.
- Upoštevajte predpise proizvajalca sredstva o odmerkih, načinu uporabe in delovanju sredstva.
- Prevleko perite samo ročno na 40 °C.  
Prevleko najbolje očistite z mehko ščetko in malo milnice.

## Nega zgornjega dela droga senčnika

- Zgornji del droga senčnika redno čistite, da se bodo premični deli gladko premikali. Po potrebi napršite s silikonskim ali teflonskim razpršilom.
- Redno preverjajte vse nosilne dele, kot so prečke, vijaki itd.
- Redno preverjajte, da zgornji del droga senčnika ne rjavi, in morebitna zarjavela mesta popravite. Za čiščenje uporabite le malo milnice.

## Hranjenje senčnika

- Senčnik razstavite, ko je povsem suh, in ga čez zimo shranite v suhem, dobro prezračenem prostoru.
- Senčnik po možnosti hranite v stoječem položaju in ga ne obremenjujte.
- Pred začetkom sezone preverite, ali so vsi sestavni deli in deli za pritrditev varni. Če niste prepričani glede varnosti, izdelka ne uporabljajte.

## Garancija

Garancijski rok za ta izdelek je 36 mesecev.

Če v tem času na izdelku ugotovite napako, prosimo, da se obrnete na trgovino, kjer ste izdelek kupili. Da vam bodo lahko hitro pomagali, prosimo, da shranite blagajniški račun in jim navedete naziv modela in številko izdelka.

Iz garancije so izvzete naslednje stvari:

- običajna obraba in spremembe barve prevleke iz blaga;
- poškodbe laka, ki so posledica običajne obrabe;
- poškodbe in škoda zaradi nenamenske uporabe (npr. kot zaščita pred dežjem);
- poškodbe zaradi vetra, prekomernega gonilne ročice, prevrnitve senčnika ter močnega vlečenja za prečke senčnika;
- škoda zaradi konstrukcijskih predelav izdelka.

## Servis

Spoštovani, čeprav izdelke pri končni kontroli pred dobavo temeljito pregledamo, ne moremo preprečiti občasnih primerov, ko v kompletu manjka del opreme ali se kakšen del poškoduje med prevozom. V tem primeru pokličite našo telefonsko pomoč ter navedite naziv modela in številko izdelka.

## Telefonska pomoč

Dosegljivi smo

pon–čet: od 8:00 do 16:00  
 pet.: od 8:00 do 12:00

na telefonski številki

v Nemčiji: 00800-09 34 85 67

e-pošta: [info@zeitlos-vertrieb.de](mailto:info@zeitlos-vertrieb.de)

v Švici: 0041 76 549 9108

v Avstriji 07722 63205 350

na Češkem in na Slovaškem: 00420-386-301 615

ne Poljskem: (0660) 460 460

v Sloveniji: 00386-82880019

e-pošta: [gardenservice@gmx.at](mailto:gardenservice@gmx.at)

## Naslov

Sunrain Handels GmbH

Bahnhofstr. 63

A-4910 Ried

## Tehnični podatki

### Alu-Pendelschirm 2,75m × 2,75m

Št. izdelka: 4832109900HD / 4832109840HD

Potrebna obtežitev, najmanj kg: 176

Skupna višina v cm\*): 275

Višina tla–senčnik v cm\*): 205

Mere v cm, približno: 275 × 275

Teža, kg, pribl. 33

Odbija vodo: da

\*) izmerjeno brez podstavka

Vsi podatki so približni. Pridržujemo si pravico do tehničnih sprememb.