



Bedienungsanleitung Mode d'emploi Istruzioni per l'uso



GESICHTSREINIGUNGSBÜRSTE **BROSSE NETTOYANTE POUR LE VISAGE |** **SPAZZOLA PER LA PULIZIA DEL VISO**



Deutsch 02
Français 22
Italiano 42

Lieferumfang

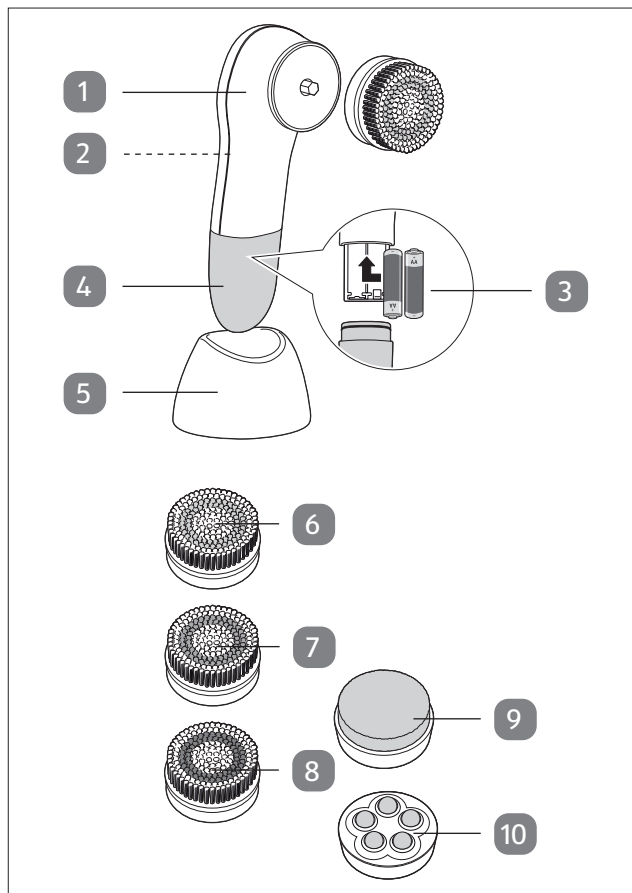

Geräteteile

- 1 Gesichtereinigungsbürste
- 2 Ein-/Ausschalter 
- 3 2x Batterien (Typ LR6 / AA)
- 4 Batterie-Kappe
- 5 Basis
- 6 Feine Bürste (metallic-roséfarbener Ring)
- 7 Mittlere Bürste (silberner Ring)
- 8 Dermabrasionsbürste (blauer Ring)
- 9 Gesichtsschwamm
- 10 Gesichtsmassage-Aufsatz

Weiterer Lieferumfang:

- Bedienungsanleitung
- Garantiekarte
- 2 Batterien Typ LR6 (AA)

Inhaltsverzeichnis

Lieferumfang	2
Geräteteile	3
Allgemeine Informationen	5
Bedienungsanleitung lesen und aufbewahren.....	5
Zeichenerklärung.....	5
Sicherheit.....	6
Bestimmungsgemäße Verwendung	6
Sicherheitshinweise.....	7
Erste Verwendung	13
Lieferumfang und Gerät prüfen.....	13
Batterien einsetzen / wechseln	13
Gebrauch	13
Allgemeine Hinweise zum Gebrauch	13
Reinigungsbürsten nutzen.....	14
Gesichtsschwamm nutzen.....	14
Massage-Aufsatz nutzen.....	15
Reinigung, Pflege und Aufbewahrung	16
Reinigung.....	16
Pflege.....	17
Aufbewahrung.....	17
Technische Daten	19
Konformitätserklärung.....	19
Entsorgung	20
Verpackung entsorgen.....	20
Gerät entsorgen.....	20

Allgemeine Informationen

Bedienungsanleitung lesen und aufbewahren



Diese Bedienungsanleitung gehört zu dieser Gesichtsreinigungsbürste. Sie enthält wichtige Informationen zur Bedienung und Handhabung.

Lesen Sie die Bedienungsanleitung, insbesondere die Sicherheitshinweise, sorgfältig durch, bevor Sie die Gesichtsreinigungsbürste benutzen. Die Nichtbeachtung dieser Bedienungsanleitung kann zu schweren Verletzungen oder Schäden an der Gesichtsreinigungsbürste führen.

Die Bedienungsanleitung basiert auf den in der Europäischen Union gültigen Normen und Regeln. Beachten Sie im Ausland auch landesspezifische Richtlinien und Gesetze. Bewahren Sie die Bedienungsanleitung für die weitere Nutzung auf. Wenn Sie die Gesichtsreinigungsbürste an Dritte weitergeben, geben Sie unbedingt diese Bedienungsanleitung mit.

Zeichenerklärung

Die folgenden Symbole und Signalworte werden in dieser Bedienungsanleitung, auf dem Gerät oder auf der Verpackung verwendet.

 **WARNUNG!**

Dieses Signalsymbol-/wort bezeichnet eine Gefährdung mit einem mittleren Risikograd, die, wenn sie

nicht vermieden wird, den Tod oder eine schwere Verletzung zur Folge haben kann.

 **VORSICHT!**

Dieses Signalwort bezeichnet eine Gefahr mit eher geringem Risiko, die zu geringfügigen bis mittelschweren Verletzungen führen kann.

HINWEIS!

Dieses Signalsymbol-/wort warnt vor möglichen Sachschäden.



Dieses Symbol gibt Ihnen nützliche Zusatzinformationen zum Zusammenbau oder zum Betrieb.



Konformitätserklärung (siehe Kapitel „Konformitätserklärung“): Mit diesem Symbol gekennzeichnete Produkte erfüllen alle anzuwendenden Gemeinschaftsvorschriften des Europäischen Wirtschaftsraums.

Sicherheit

Bestimmungsgemäße Verwendung

Die Gesichtsreinigungsbürste ist ausschließlich für die Reinigung, die Massage und das Abschälen der Haut ausgelegt. Sie ist nur für den privaten Gebrauch vorgesehen und eignet sich nicht für kommerzielle Zwecke. Verwenden Sie die Gesichtsreinigungsbürste nur wie

in dieser Anleitung beschrieben. Jede andere Verwendung gilt als nicht bestimmungsgemäß und kann zu einer Beschädigung führen. Der Hersteller oder Händler übernimmt keine Haftung für Schäden, die durch nicht bestimmungsgemäßen oder falschen Gebrauch entstanden sind.

Sicherheitshinweise

⚠️ WARNUNG!

Erstickungsgefahr!

Lassen Sie Kinder nicht mit der Verpackungsfolie spielen. Sie können sich beim Spielen darin verfangen und ersticken.

HINWEIS!

Beschädigungsgefahr!

Wenn Sie die Gesichtsreinigungsbürste nicht ordnungsgemäß verwenden, kann sie beschädigt werden.

- Öffnen Sie nicht das Gehäuse; lassen Sie die Reparatur ausschließlich einen Techniker ausführen.
- Wenden Sie sich an eine qualifizierte Werkstatt, da Haftungs- und Garantieansprüche abgelehnt werden,

wenn Reparaturen vom Kunden durchgeführt wurden, aber auch bei unkorrektem Anschluss oder unkorrekter Verwendung.

- Nur Teile, die mit den technischen Daten des Originalgeräts übereinstimmen, dürfen für Reparaturen verwendet werden. Dieses Gerät enthält elektrische und mechanische Teile, die für den Schutz gegen Gefahren sehr wichtig sind.
- Führen Sie keine Objekte in das Gehäuse ein.
- Vermeiden Sie, dass die Gesichtsreinigungsbürste herunterfällt. Bei Nichtbeachtung kann sie zerbrechen.

 **WARNUNG!**

- Dieses Gerät kann von Kindern ab 8 Jahren und darüber sowie von Personen mit verringerten, physischen, sensorischen oder mentalen Fähigkeiten oder Mangel an Erfahrung und Wissen genutzt werden, wenn sie beaufsichtigt oder bezüglich

des sicheren Gebrauchs des Gerätes unterwiesen wurden und die daraus resultierenden Gefahren verstehen. Kinder dürfen nicht mit dem Gerät spielen. Reinigung und Benutzerwartung dürfen nicht von Kindern ohne Beaufsichtigung durchgeführt werden.

⚠️ WARNUNG!

Gesundheitsrisiken!

Es besteht ein hohes Gesundheitsrisiko, wenn Kinder oder Tiere die Batterien verschlucken. Wenn Sie vermuten, dass eine Batterie verschluckt wurde, sofort den Arzt aufsuchen.

- Lagern Sie die Batterien unerreichbar für Kinder.

⚠️ WARNUNG!

Explosionsgefahr!

Der unsachgemäße Umgang mit Batterien erhöht die Gefahr einer Explosion.

- Verwenden Sie nur LR6 (AA)-Batterien.
- Wiederaufladbare Batterien müssen vor dem Aufladen aus dem Gerät entfernt werden.

- Beachten Sie die Hinweise zum Einlegen und Entfernen der Batterien, siehe Seite 13.
- Entsorgen Sie alte Batterien wie im Kapitel „Entsorgung“ beschrieben.
- Die Batterien dürfen nicht kurzgeschlossen werden.
- Lagern Sie die Batterien an einem kühlen und trockenen Ort. Die Batterien niemals übermäßiger Hitze aussetzen (z. B. direkter Sonneneinstrahlung) oder im Feuer entsorgen.
- Verwenden Sie immer nur Batterien desselben Typs.
- Achten Sie beim Einsetzen der Batterien auf die korrekte Polarität. Diese wird im Batteriefach angezeigt. Falsch eingelegte Batterien können das Gerät beschädigen.
- Verwenden Sie immer hochwertige Batterien. Batterien von geringer Qualität können auslaufen und Schaden anrichten. Vor dem Einlegen der Batterien sicherstellen, dass die Kontakte im Batteriefach und an den Batterien selbst sauber und intakt sind. Wenn nötig, reinigen.

- Immer alle Batterien im Batteriefach gleichzeitig auswechseln.
- Entfernen Sie verbrauchte Batterien aus dem Gerät. Entfernen Sie die Batterien ebenfalls, wenn Sie das Gerät über längere Zeit nicht verwenden wollen. Andernfalls können die Batterien auslaufen und Schäden verursachen. Beachten Sie die Entsorgungshinweise.
- Batterien sollten nur von einem Erwachsenen eingesetzt oder gewechselt werden.
- Nehmen Sie die Batterien vor dem Entsorgen des Gerätes heraus.
- Nicht-wiederaufladbare Batterien dürfen nicht geladen werden.
- Unterschiedliche Batterietypen oder neue und gebrauchte dürfen nicht zusammen benutzt werden.
- Die Anschlussklemmen dürfen nicht kurzgeschlossen werden.

 **VORSICHT!**

Risiko der Hautreizung oder von Verletzungen!

Die Verwendung des Gerätes bei

empfindlicher oder gereizter Haut kann die Haut irritieren oder schädigen.

- Benutzen Sie die Aufsätze nicht mit anderen Personen gemeinsam, wenn einer der Benutzer Hautbeschwerden oder eine Infektion hat.
- Verwenden Sie in folgenden Fällen das Gerät nicht:
 - stärkere Hautallergien,
 - Sonnenbrand oder offene Wunden,
 - kürzlich vorgenommenes chemisches Peeling,
 - nach einer Mikro-Dermabrasion,
 - Einnahme von Medikamenten, die die Haut empfindlich machen,
 - kürzlich erfolgter gesichtschirurgischer Eingriff oder
 - Akne, ernste Hautbeschwerden oder Infektionen.

Wenn eine dieser Situationen auf Sie zutrifft, fragen Sie Ihren Hautarzt, bevor sie das Gerät verwenden.

Erste Verwendung

Lieferumfang und Gerät prüfen

1. Prüfen Sie alle Komponenten und alles Zubehör auf Vollständigkeit.
2. Nehmen Sie die Gesichtsreinigungsbürste **1** aus der Verpackung und prüfen Sie, ob das Gerät oder eines der Einzelteile gebrochen oder beschädigt ist. Verwenden Sie in diesem Fall das Gerät nicht. Wenn Sie sich an den Hersteller, die Kundendienstadresse finden Sie auf der Garantiekarte.

Batterien einsetzen / wechseln

1. Öffnen Sie das Batteriefach **4**, indem Sie mit einer Hand das Gerät **1** nach unten halten und mit der anderen Hand vorsichtig den Batteriefachdeckel lösen.
2. Ziehen Sie den Batteriefachdeckel ab.
3. Setzen Sie die Batterien **3** ein. Achten Sie auf die richtige Polarität (+ / -).
4. Setzen Sie den Batteriefachdeckel wieder auf.

Gebrauch

Allgemeine Hinweise zum Gebrauch

Die Aufsätze drehen sich, sobald Sie das Gerät eingeschaltet haben. Beachten Sie folgende Punkte bei der Anwendung:

- Verwenden Sie die Aufsätze mit den Bürsten nicht komplett trocken, da dies zu Hautirritationen führen

könnte. Feuchten Sie vorher Ihre Haut oder die Bürsten leicht an.

- Sie können auch ein geeignetes Gesichtereinigungsprodukt auf Ihre nasse Haut oder direkt auf die Bürste auftragen.
- Üben Sie keinen zu starken Druck auf die Haut aus.
- Sparen Sie die empfindliche Augenpartie aus.

Reinigungsbürsten nutzen

Die feinen und mittleren Bürsten schälen und reinigen die Haut an den Händen, im Gesicht und am Körper. Die Dermabrasionsbürste wird zur Entfernung toter Hautzellen verwendet. Das Ergebnis ist eine frische und jünger wirkende Haut.

1. Setzen Sie eine der Bürsten, die feine Bürste **6**, die mittlere Bürste **7** oder die Dermabrasionsbürste **8** auf den Kopf des Gerätes.
2. Geben Sie Ihr bevorzugtes Haut-Reinigungsmittel auf die Bürste.
3. Schalten Sie das Gerät mit dem Ein-/Ausshalter **2** an.
Bewegen Sie dann die Reinigungsbürste mit kleinen kreisenden Bewegungen über Ihr Gesicht.
4. Betätigen Sie den Ein-/Ausshalter abermals, um das Gerät auszuschalten.

Gesichtsschwamm nutzen

Der Gesichtsschwamm massiert sanft Ihr Gesicht und belebt die Haut. So erhält Ihre Haut ihre Elastizität zurück und die Feuchtigkeitscreme kann besser absorbiert werden.

Der Gesichtsschwamm wird verwendet, um feinen Fältchen und dunklen Flecken vorzubeugen.

1. Nach dem Schälen und Reinigen Ihrer Haut, den Gesichtsschwamm **9** auf den Kopf des Gerätes aufstecken.
2. Tauchen Sie den Gesichtsschwamm in Ihre bevorzugte Feuchtigkeitscreme.
3. Schalten Sie das Gerät mit dem Ein-/Ausschalter **2** an.
Bewegen Sie dann den Schwamm mit kleinen kreisenden Bewegungen quer über Ihr Gesicht.
4. Betätigen Sie den Ein-/Ausschalter abermals, um das Gerät auszuschalten.

Massage-Aufsatz nutzen

Der Massage-Aufsatz hilft bei der Stimulierung Ihrer Haut, verbessert die Blutzirkulation und trägt dazu bei, dass Sie sich frischer fühlen und besser aussehen.

1. Stecken Sie den Massageaufsatz **10** auf den Kopf des Gerätes.
2. Schalten Sie das Gerät mit dem Ein-/Ausschalter **2** an.
Bewegen Sie dann den Massageaufsatz mit kleinen kreisenden Bewegungen über die gewünschten Körperpartien.
3. Betätigen Sie den Ein-/Ausschalter abermals, um das Gerät auszuschalten.

Reinigung, Pflege und Aufbewahrung

Reinigung

HINWEIS!

Kurzschlussgefahr!

In das Gehäuse eingedrungenes Wasser kann zu einem Kurzschluss führen.

- Stellen Sie sicher, dass kein Wasser in das Gehäuse eindringt.
- Tauchen Sie das Gerät niemals in Wasser oder andere Flüssigkeiten.

HINWEIS!

Beschädigungsgefahr!

Wenn Sie das Gerät nicht ordnungsgemäß reinigen, könnte es beschädigt werden.

- Verwenden Sie keine aggressiven Reiniger, scharfe Reinigungsutensilien oder solche aus Metall wie Messer, Schaber usw. Sie könnten die Kunststoffkomponenten beschädigen.
1. Spülen Sie den Gesichtsschwamm, die Bürsten oder den Massageaufsatz nach jeder Verwendung mit warmem Wasser ab.

2. Reinigen Sie den Gerätekopf senkrecht mit der Geräte-
seite nach unten.
3. Wischen Sie das Gerät mit einem feuchten Tuch ab.
4. Lassen Sie alle Teile an der Luft trocknen.

Pflege



Wenn die Bürstenborsten verformt sind, können Sie diese durch Spülen der Bürste in warmem Wasser wieder in Form bringen.

- Für gute Reinigungs- und Schälergebnisse, sollten Sie die Bürsten alle 2 bis 3 Monate ersetzen.
- Ersetzen Sie die Bürsten, wenn deformierte Borsten nicht mehr in Form gebracht werden können. Abgenutzte Borsten verteilen Verunreinigungen eher über die Haut statt sie zu entfernen. Auch könnte es zu Hautreizungen kommen.

Aufbewahrung

 **VORSICHT!**

Gefahr von Verätzungen und Sachschäden!

Wenn Sie das Gerät für längere Zeit lagern möchten und die Batterien im Gerät lassen, könnten diese auslaufen und zu dauerhaften Schäden führen. Die Batterieflüssigkeit (Elektrolyt) ist korrosiv und verbrennt bei

Kontakt die Haut.

- Wenn Sie den Artikel längere Zeit benutzen, lagern Sie die Batterien getrennt. Lagern Sie die Batterien so, dass sie Kindern nicht zugänglich sind.
 - Wenn die Batterien ausgelaufen sind, entfernen Sie sie sofort aus dem Gerät um zu verhindern, dass das Gerät beschädigt wird. Fassen Sie die Batterien nicht mit bloßen Händen an und lassen Sie die Batterieflüssigkeit nicht in Kontakt mit Haut, Augen oder Schleimhäuten kommen. Ziehen Sie normale Haushaltsgummihandschuhe an. Ist aber Batterieflüssigkeit auf Ihre Haut gelangt, sofort die Hände waschen und notfalls einen Arzt aufsuchen.
 - Alle ausgelaufene Batterieflüssigkeit mit einem feuchten Tuch abwischen und in den Hausmüll geben.
1. Reinigen Sie das Gerät.
 2. Stellen Sie das Gerät in die Basis .

Bei längerer Lagerung wie folgt vorgehen:

1. Nehmen Sie die Batterien aus dem Batteriefach und lagern Sie sie ordnungsgemäß.
2. Bewahren Sie Gerät und Zubehör möglichst in der Originalverpackung auf.

Technische Daten

Modell:	GT-FCR-03
Stromversorgung:	3 V --- / 1,35 W
Betriebszeit:	bis ca. 10 Stunden
Strahlwasserschutz:	IPX5
Geräuschpegel:	60 dB
Artikelnummer:	820148
Batterie:	2x AA / LR6 1,5 V --- , 450 mA

Da unsere Produkte ständig weiterentwickelt und verbessert werden, sind Design und technische Änderungen möglich.

Diese Bedienungsanleitung kann auch als pdf-Datei von unserer Homepage www.gt-support.de heruntergeladen werden.

Konformitätserklärung



Die Konformität des Produktes mit den gesetzlich vorgeschriebenen Standards wird gewährleistet. Die vollständige Konformitätserklärung finden Sie im Internet unter: www.gt-support.de

Entsorgung

Verpackung entsorgen



Entsorgen Sie die Verpackung sortenrein. Geben Sie Pappe und Karton zum Altpapier, Folien in die Wertstoff-Sammlung.

Gerät entsorgen

Entsorgen Sie das Gerät entsprechend der in Ihrem Land geltenden Vorschriften.



Altgeräte dürfen nicht in den Hausmüll!

Sollte die Gesichtsbürste einmal nicht mehr benutzt werden können, so ist jeder Verbraucher gesetzlich verpflichtet,

 Altgeräte getrennt vom Hausmüll, z. B. bei einer Sammelstelle seiner Gemeinde/seines Stadtteils, abzugeben. Damit wird gewährleistet, dass Altgeräte fachgerecht verwertet und negative Auswirkungen auf die Umwelt vermieden werden. Deswegen sind Elektrogeräte mit obenstehendem Symbol gekennzeichnet.

Batterien und Akkus dürfen nicht in den Hausmüll!



Als Verbraucher sind Sie gesetzlich verpflichtet, alle Batterien und Akkus, egal ob sie Schadstoffe* enthalten oder nicht, bei einer Sammelstelle in Ihrer Gemeinde/ Ihrem Stadtteil oder im Handel abzugeben, damit sie einer umweltschonenden Entsorgung zugeführt werden können.

* gekennzeichnet mit: Pb = Blei

Ersatzteile

Wenn Sie Ersatzteile benötigen, z. B. neue Bürsten, wenden Sie sich bitte an unser Servicecenter. Die Adresse finden Sie auf der Garantiekarte.

Contenu de livraison

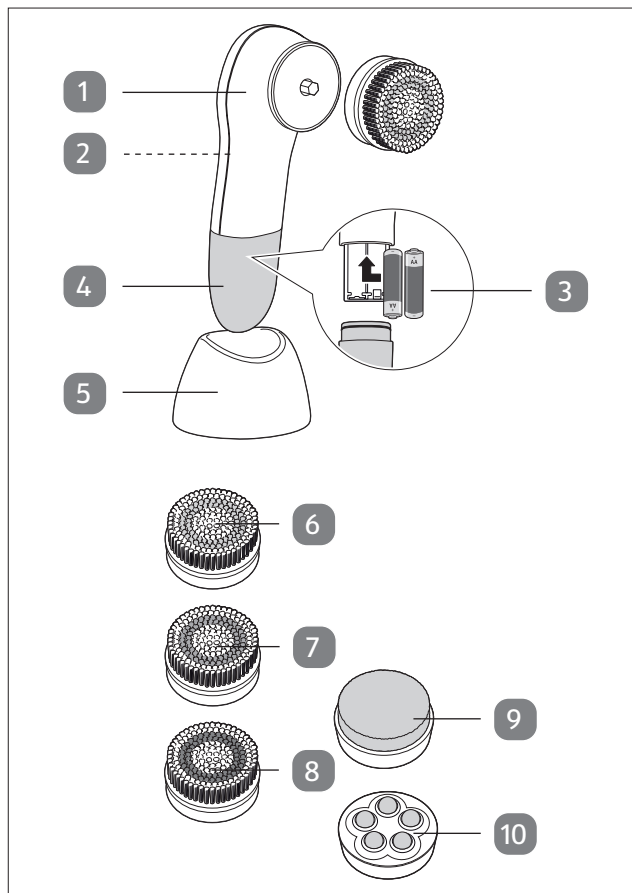

Pièces de l'appareil

- 1 Brosse nettoyante pour le visage
- 2 Bouton marche / arrêt 
- 3 2x piles (type LR6 / AA)
- 4 Cache du compartiment à piles
- 5 Socle
- 6 Brosse fine (anneau rose métallisé)
- 7 Brosse médium (anneau argenté)
- 8 Brosse de dermabrasion (anneau bleu)
- 9 Éponge pour le visage
- 10 Accessoire de massage du visage

Autre contenu :

- Mode d'emploi
- Carte de garantie
- 2x piles (type LR6 / AA)

Sommaire

Contenu de livraison	22
Pièces de l'appareil	23
Généralités	25
Lire attentivement et conserver	
le mode d'emploi	25
Signification des symboles	25
Sécurité	26
Utilisation conforme à la destination	
de l'appareil	26
Consignes de sécurité	27
Première utilisation	32
Vérification du contenu et de l'appareil.....	32
Installation / Remplacement des piles.....	32
Utilisation	33
Consignes générales d'utilisation.....	33
Utilisation des brosses nettoyantes	33
Utilisation de l'éponge	34
Utilisation de l'accessoire de massage.....	35
Nettoyage, entretien et conservation	35
Nettoyage.....	35
Entretien.....	36
Rangement.....	37
Caractéristiques techniques	38
Déclaration de conformité	39
Élimination	40
Élimination de l'emballage	40
Mise au rebut de l'appareil usagé.....	40

Généralités

Lire attentivement et conserver le mode d'emploi



Ce mode d'emploi accompagne la brosse nettoyante pour le visage. Il contient des informations importantes sur l'utilisation et la prise en main de l'appareil.

Lisez attentivement le mode d'emploi, en particulier les consignes de sécurité, avant d'utiliser la brosse nettoyante pour le visage. Le non-respect de ce mode d'emploi peut entraîner des blessures graves ou endommager l'appareil.

Le mode d'emploi s'appuie sur les normes et réglementations en vigueur dans l'Union européenne. Respectez également les directives et les lois applicables dans votre pays. Conservez le mode d'emploi pour pouvoir vous y référer ultérieurement. Si vous cédez la brosse nettoyante pour le visage à un tiers, remettez-lui également ce mode d'emploi.

Signification des symboles

Les symboles et mots de signalisation suivants sont utilisés dans ce mode d'emploi, sur l'appareil ou sur l'emballage.

 **AVERTISSEMENT !**

Ce pictogramme/cette mention d'avertissement décrit un danger avec un niveau de risque moyen, pouvant provoquer la mort ou une blessure grave s'il n'est pas évité.

⚠ ATTENTION !

Ce pictogramme/mot de signalisation représente un danger avec un niveau de risque faible qui s'il ne peut être évité peut provoquer une blessure légère ou modérée.

REMARQUE !

Ce pictogramme/mot de signalisation met en garde contre d'éventuels dommages matériels.



Ce symbole vous donne des informations complémentaires utiles sur l'assemblage ou sur l'utilisation.



Déclaration de conformité CE (voir le chapitre « Déclaration de conformité ») : Les produits caractérisés par ce symbole répondent à toutes les règles communautaires applicables au sein de de l'Espace économique européen.

Sécurité

Utilisation conforme à la destination de l'appareil

La brosse nettoyante pour le visage est conçue exclusivement pour nettoyer, masser et exfolier la peau. Elle est destinée uniquement à un usage privé et ne convient pas à des fins commerciales.

Utilisez la brosse nettoyante uniquement selon les indications de ce mode d'emploi. Toute autre utilisation est considérée comme non conforme et peut entraîner des dommages. Le fabricant et le revendeur déclinent toute responsabilité en cas de dommages imputables à une utilisation non conforme ou erronée.

Consignes de sécurité

AVERTISSEMENT !

Risque d'asphyxie !

Ne laissez pas les enfants jouer avec le film d'emballage. Ils risquent de s'accrocher dedans et de s'étouffer en jouant.

REMARQUE !

Risque d'endommagement !

Une utilisation non conforme de la brosse nettoyante risque d'endommager l'appareil.

- Ne tentez pas d'ouvrir le boîtier. Seul un technicien est habilité à le faire.
- Adressez-vous à un atelier spécialisé ; aucune responsabilité ni garantie ne sera acceptée en cas de réparations effectuées par le client, mais aussi en cas d'erreur de branchement ou d'utilisation incorrecte.

- Pour les réparations, il convient d'utiliser exclusivement des pièces conformes aux caractéristiques techniques de l'appareil d'origine. Cet appareil renferme des pièces électriques et mécaniques essentielles pour la protection contre les risques.
- N'introduisez aucun objet dans le boîtier.
- Évitez de faire tomber la brosse nettoyante pour le visage. Celle-ci risque alors de subir des dommages.

 **AVERTISSEMENT !**

- Cet appareil peut être utilisé par des enfants à partir de 8 ans et par des personnes dont les capacités physiques, sensorielles ou intellectuelles sont réduites, ou par des personnes inexpérimentées et n'ayant pas les connaissances requises, sous la surveillance d'une autre personne ou si l'usage de l'appareil en toute sécurité leur a été correctement expliqué et qu'elles ont bien compris les risques qui en découlent. Ne pas laisser les enfants

jouer avec l'appareil. Ne pas laisser les enfants nettoyer et entretenir l'appareil sans surveillance.

⚠ AVERTISSEMENT !

Risques pour la santé !

L'ingestion de piles par les enfants ou les animaux présente un risque élevé pour leur santé. Si vous suspectez un cas d'ingestion de pile, consultez immédiatement un médecin.

- Stockez les piles hors de portée des enfants.

⚠ AVERTISSEMENT !

Risque d'explosion !

La manipulation non conforme des piles augmente le risque d'explosion.

- Utilisez exclusivement des piles de type LR6 (AA).
- Les piles rechargeables doivent être retirées de l'appareil avant d'être rechargées.
- Respectez les instructions pour installer et retirer les piles.
- Éliminez les piles usagées comme indiqué au chapitre « Recyclage ».

- Ne court-circuitez pas les piles.
- Entrez les piles dans un endroit sec et frais. Ne jamais exposer les piles à une chaleur excessive (par ex. rayonnement solaire direct) et ne pas les jeter au feu.
- Utilisez toujours des piles de même type.
- Respectez la polarité lors du remplacement des piles. Celle-ci est indiquée dans le compartiment des piles. Le non-respect de la polarité risque d'endommager l'appareil.
- Utilisez toujours des piles de bonne qualité. Les piles de mauvaise qualité peuvent présenter des fuites et provoquer des dommages. Avant d'installer les piles, assurez-vous que les contacts à l'intérieur du compartiment et au niveau des piles elles-mêmes sont propres et intacts. Si nécessaire, nettoyez-les.
- Remplacez toujours toutes les piles en même temps.
- Retirez les piles usagées de l'appareil. Retirez également les piles lorsque vous n'utilisez pas l'appareil pendant une période prolongée. Dans le cas contraire, les piles peuvent présenter

des fuites et provoquer des dommages.
Respectez les consignes de recyclage.

- Les piles doivent être installées et remplacées uniquement par un adulte.
- Retirez les piles de l'appareil avant de le mettre au recyclage.
- Ne tentez pas de recharger les piles non rechargeables.
- N'utilisez pas des types de piles différents ou des piles usagées avec des piles neuves en même temps.
- Ne court-circuitez pas les bornes.

 **ATTENTION !**

Risque d'irritation cutanée ou de blessures !

L'utilisation de l'appareil sur une peau sensible ou enflammée peut provoquer des irritations ou des lésions.

- Ne partagez pas les accessoires avec d'autres personnes qui souffrent de problèmes de peau ou d'infections.
- N'utilisez pas l'appareil si vous êtes concerné(e) par l'un des cas suivants :
 - allergies cutanées sévères,
 - coup de soleil ou blessures ouvertes,

- peeling chimique récent,
- après une microdermabrasion,
- en cas de traitement médicamenteux rendant la peau sensible,
- intervention chirurgicale récente au niveau du visage, ou
- acné, problèmes cutanés sévères ou infections.

Si vous êtes concerné(e) par l'une de ces situations, consultez votre dermatologue avant d'utiliser l'appareil.

Première utilisation

Vérification du contenu et de l'appareil

1. Assurez-vous que tous les composants et accessoires sont bien présents.
2. Sortez la brosse nettoyante **1** de l'emballage et assurez-vous de l'absence de dommages au niveau de l'appareil ou de l'un de ses éléments. En cas de dommages, n'utilisez pas l'appareil. Adressez-vous au fabricant ; vous trouverez l'adresse du service après-vente sur la carte de garantie.

Installation / Remplacement des piles

1. Ouvrez le compartiment des piles **4** tout en maintenant l'appareil **1** à l'envers et faites glisser délicatement le cache du compartiment des piles avec

- l'autre main.
2. Retirez le cache du compartiment des piles.
 3. Insérez les piles **3**. Respectez la polarité (+ / -).
 4. Refermez le compartiment en remettant le cache à sa place.

Utilisation

Consignes générales d'utilisation

Les accessoires commencent à tourner dès que l'appareil est mis en marche. Soyez attentif(ve) aux points suivants lors de l'utilisation :

- Les accessoires ne doivent pas être complètement secs lors de l'utilisation, cela risque de provoquer des irritations cutanées. Avant de commencer, humidifiez légèrement votre peau ou la brosse.
- Vous pouvez aussi appliquer un produit de nettoyage de la peau adapté sur votre peau humide ou directement sur la brosse.
- N'appuyez pas trop fort sur la peau.
- Évitez les parties sensibles du contour des yeux.

Utilisation des brosses nettoyantes

La brosse fine et la brosse médium permettent d'exfolier et de nettoyer la peau au niveau des mains, du visage et du corps.

La brosse de dermabrasion sert à retirer les cellules de peau morte. Résultat : votre peau est fraîche et rajeunie.

1. Installez l'une des brosses sur la tête de l'appareil : la brosse fine **6**, la brosse médium **7** ou la brosse de dermabrasion **8**.
2. Appliquez votre produit nettoyant préféré pour la peau sur la brosse.
3. Allumez l'appareil à l'aide de l'interrupteur marche/arrêt **2**.
Déplacez ensuite la brosse nettoyante sur votre visage par petits mouvements circulaires.
4. Actionnez à nouveau l'interrupteur marche/arrêt pour éteindre l'appareil.

Utilisation de l'éponge

L'éponge spéciale visage masse doucement votre visage et revivifie la peau. Votre peau retrouve son élasticité et absorbe mieux votre crème hydratante.

L'éponge est utilisée pour prévenir l'apparition de rides et de taches sombres.

1. Après avoir exfolié et nettoyé votre peau, installez l'éponge **9** sur la tête de l'appareil.
2. Enduisez l'éponge de votre crème hydratante favorite.
3. Allumez l'appareil à l'aide de l'interrupteur marche/arrêt **2**.
Déplacez ensuite l'éponge en diagonale sur votre visage par petits mouvements circulaires.
4. Actionnez à nouveau l'interrupteur marche/arrêt pour éteindre l'appareil.

Utilisation de l'accessoire de massage

L'accessoire de massage permet de stimuler la peau et d'améliorer la circulation sanguine et contribue à rafraîchir et revivifier le teint.

1. Installez l'accessoire de massage **10** sur la tête de l'appareil.
2. Allumez l'appareil à l'aide de l'interrupteur marche/arrêt **2**.
Déplacez ensuite l'accessoire de massage par petits mouvements circulaires sur les parties du corps à masser.
3. Actionnez à nouveau l'interrupteur marche/arrêt pour éteindre l'appareil.

Nettoyage, entretien et conservation

Nettoyage

REMARQUE !

Risque de court-circuit !

La pénétration d'eau dans le boîtier peut provoquer un court-circuit.

- Veillez à éviter la pénétration d'eau dans le boîtier.
- Ne plongez jamais l'appareil dans l'eau ou d'autres liquides.

REMARQUE !

Risque de dommages !

Un nettoyage non conforme risque d'endommager l'appareil.

– N'utilisez pas de détergent agressif, ni d'ustensiles de nettoyage coupants ou autres accessoires en métal comme un couteau, un grattoir etc. Vous risquez d'endommager les composants en plastique.

1. Nettoyez l'éponge, les brosses et l'accessoire de massage à l'eau chaude après chaque utilisation.
2. Nettoyez la tête de l'appareil à la verticale, côté appareil vers le bas.
3. Essuyez l'appareil à l'aide d'un chiffon humide.
4. Laissez sécher toutes les pièces à l'air libre.

Entretien



Si les poils des brosses sont déformés, vous pouvez les redresser en les faisant tremper dans l'eau chaude.

- Pour obtenir de bons résultats nettoyants et exfoliants, il est recommandé de remplacer les brosses tous les 2 à 3 mois.
- Remplacez les brosses lorsque vous ne parvenez plus à redresser les poils déformés. Les brosses usa-

gées étalent les impuretés sur la peau au lieu de les retirer. Elles peuvent aussi provoquer des irritations.

Rangement

 **ATTENTION !**

Risque de brûlures chimiques et de dommages matériels !

Si vous n'utilisez pas l'appareil pendant une période prolongée et que vous laissez les piles dans l'appareil, celles-ci peuvent présenter des fuites et provoquer des dommages irréversibles. Le liquide des piles (électrolyte) est corrosif et entraîne des brûlures en cas de contact avec la peau.

- Lorsque vous n'utilisez pas l'appareil pendant une période prolongée, stockez les piles séparément. Entreposez les piles hors de portée des enfants.
- Si les piles présentent des fuites, retirez-les immédiatement de l'appareil pour éviter de l'endommager. Ne saisissez pas les piles à main nue et évitez tout contact du liquide de la pile avec la peau, les yeux ou les muqueuses. Portez

des gants de ménage en caoutchouc normaux. En cas de contact accidentel du liquide de la pile avec la peau, lavez-vous immédiatement les mains et consultez un médecin si nécessaire.



- Essuyez les fuites de liquide avec un chiffon humide et jetez-le avec les ordures ménagères.

1. Nettoyez l'appareil.
2. Posez l'appareil sur son socle.

En cas de non-utilisation prolongée, procédez comme suit :

1. Sortez les piles de leur compartiment et stockez-les correctement.
2. Si possible, conservez l'appareil et ses accessoires dans leur emballage d'origine.

Caractéristiques techniques

Modèle :	GT-FCR-03
Source de courant :	3 V  / 1,35 W
Autonomie :	jusqu'à 10 heures env.
Protection anti-projections d'eau :	IPX5
Niveau sonore :	60 dB
Numéro d'article :	820148
Batterie:	2x AA / LR6 1,5 V  , 450 mA

Des modifications techniques et du design sont possibles, nos produits étant en permanence développés et améliorés.

Cette notice d'utilisation peut être téléchargée en format PDF sur notre site Internet **www.gt-support.de**.

Déclaration de conformité

 Ce produit est certifié conforme aux normes prévues par la loi. Vous trouverez la déclaration de conformité intégrale sur Internet à l'adresse **www.gt-support.de**

Élimination

Élimination de l'emballage



Éliminez l'emballage selon les sortes. Mettez le carton dans la collecte de vieux papier, les films dans la collecte de recyclage.

Mise au rebut de l'appareil usagé

Éliminez l'article conformément aux dispositions en vigueur dans votre pays.



Il est interdit de jeter les appareils usagers dans les ordures ménagères !

Si l'article n'est plus utilisé, chaque consommateur est obligé par la loi, de rendre les ████████ appareils usés séparément des ordures ménagères, par exemple auprès d'un point de collecte de sa commune/son quartier. Cela garantit le bon recyclage des appareils usagés et la réduction des effets négatifs sur l'environnement. C'est ce qui explique la présence du symbole ci-dessus sur les appareils électriques.

Il est interdit de jeter les piles et batteries dans les ordures ménagères !



En tant que consommateur, la loi vous oblige à emmener toutes les piles et batteries, qu'elles contiennent des substances nocives ou non, dans un point de collecte de votre commune / de votre quartier ou chez le revendeur spécialisé, pour qu'elles puissent être traitées ou recyclées de manière écologique.

* Caractérisés par : Pb = plomb

Pièces de rechange

Adressez-vous à notre service après-vente pour obtenir des pièces de rechange, par ex. des brosses neuves.

Volume di fornitura

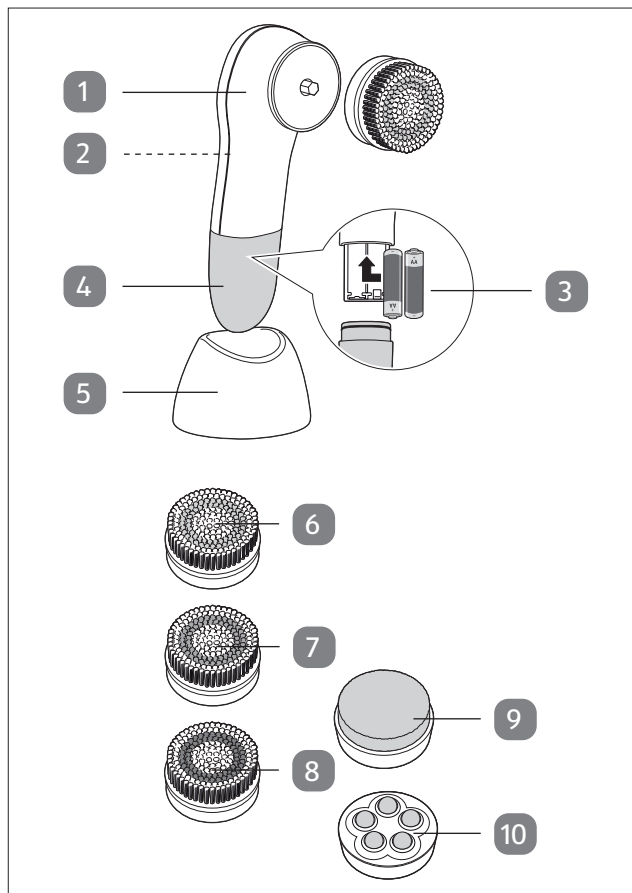

Parti dell'apparecchio

- 1 Spazzola per la pulizia del viso
- 2 Pulsante di accensione/spegnimento 
- 3 2x batterie (Tipo LR6/AA)
- 4 Coperchio per batterie
- 5 Base
- 6 Spazzola fine (cerchio rosa metallizzato)
- 7 Spazzola media (cerchio argento)
- 8 Spazzola per dermoabrasione (cerchio blu)
- 9 Spugna per il viso
- 10 Accessorio per massaggio viso

Ulteriori elementi compresi nella fornitura:

- Istruzioni per l'uso
- Scheda di garanzia
- 2 Batterie tipo LR6 (AA)

Indice

Volume di fornitura	42
Parti dell'apparecchio	43
Generalità	45
Leggere e conservare le istruzioni per l'uso ...	45
Legenda.....	45
Sicurezza	46
Utilizzo conforme	46
Indicazioni di sicurezza.....	47
Primo utilizzo.....	52
Verifica dell'entità della fornitura e dell'apparecchio	52
Inserimento/sostituzione delle batterie.....	52
Utilizzo	53
Informazioni generali per l'uso	53
Utilizzo delle spazzole per la pulizia	53
Utilizzo della spugna per il viso	54
Utilizzo dell'accessorio per il massaggio.....	55
Pulizia, manutenzione e custodia	55
Pulizia.....	55
Manutenzione	56
Conservazione.....	57
Dati tecnici	58
Dichiarazione di conformità	59
Smaltimento	59
Smaltimento dell'imballaggio	59
Smaltimento dell'apparecchio	60

Generalità

Leggere e conservare le istruzioni per l'uso



Le presenti istruzioni per l'uso sono parte integrante di questa spazzola per la pulizia del viso. Contengono importanti informazioni su come usarla e maneggiarla.

Leggere attentamente le istruzioni per l'uso, in particolare le istruzioni per la sicurezza, prima di utilizzare la spazzola per la pulizia del viso. Il mancato rispetto delle presenti istruzioni per l'uso può causare gravi lesioni o danni alla spazzola per la pulizia del viso.

Le istruzioni per l'uso sono basate sulle norme e regole in vigore nell'Unione Europea. All'estero, rispettare anche le direttive e le leggi nazionali specifiche. Conservare le istruzioni per l'uso per un utilizzo futuro. In caso di consegna della spazzola per la pulizia del viso a terzi, consegnare congiuntamente anche le presenti istruzioni per l'uso.

Legenda

Nelle presenti istruzioni per l'uso, sull'apparecchio o sull'imballaggio, vengono utilizzati i seguenti simboli e parole chiave.

 **ATTENZIONE!**

Questo simbolo/segnale indica un pericolo con un grado di rischio medio, che, se non evitato, può comportare lesioni gravi o mortali.

⚠ PRUDENZA!

Questo simbolo/segnale indica un pericolo con un grado di rischio basso, che, se non evitato, può comportare lesioni lievi o moderate.

INDICAZIONE!

Questo simbolo/segnale mette in guardia da possibili danni materiali.



Questo simbolo fornisce delle informazioni aggiuntive utili per l'assemblaggio o per l'utilizzo.



Dichiarazione di conformità CE (vedere il capitolo "Dichiarazione di conformità"): I prodotti contrassegnati da questo simbolo sono conformi a tutte le norme comunitarie applicabili dell'area economica europea.

Sicurezza

Utilizzo conforme

La spazzola per la pulizia del viso è progettata esclusivamente per la pulizia, il massaggio e l'esfoliazione della pelle. È progettata esclusivamente per uso privato e non è idonea per scopi commerciali.

Utilizzare la spazzola per la pulizia del viso soltanto nel modo descritto nelle presenti istruzioni. Qualunque altro uso è considerato come non corrispondente alle disposizioni e può causare danni.

Il produttore o distributore non si assume alcuna responsabilità per danni derivanti da uso errato o non conforme alle disposizioni.

Indicazioni di sicurezza

 **ATTENZIONE!**

Pericolo di soffocamento!

Non permettere ai bambini di giocare con la pellicola d'imballaggio. Potrebbero restarvi impigliati durante il gioco e soffocare.

INDICAZIONE!

Pericolo di danni!

L'utilizzo scorretto della spazzola per la pulizia del viso può causarne il danneggiamento.

- Non aprire l'alloggiamento; lasciarlo fare esclusivamente ad un tecnico.
- Rivolgersi ad un laboratorio qualificato, poiché la responsabilità e i diritti di garanzia saranno rifiutati qualora le riparazioni siano state effettuate dal cliente ed anche in caso di allacciamento sbagliato o utilizzo errato.

- Per le riparazioni possono essere utilizzati esclusivamente pezzi corrispondenti ai dati tecnici dell'apparecchio originale. Questo apparecchio contiene pezzi elettrici e meccanici molto importanti per la protezione dell'apparecchio contro i pericoli.
- Non inserire nessun oggetto nell'alloggiamento.
- Non far cadere la spazzola per la pulizia del viso per evitarne la rottura.
- Questo apparecchio può essere utilizzato da bambini a partire dagli 8 anni di età e da persone con ridotte capacità fisiche, sensoriali o mentali o con mancanza di esperienza e conoscenza, a condizione che abbiano ricevuto supervisione o istruzioni per l'uso dell'apparecchio in modo sicuro e che comprendano i pericoli connessi. I bambini non possono giocare con l'apparecchio. La pulizia e la manutenzione da parte dell'utente non possono essere effettuate da bambini non sorvegliati!

⚠ ATTENZIONE!**Rischi per la salute!**

Esiste un forte rischio per la salute, nel caso in cui bambini o animali ingeriscano le batterie. Nel caso in cui si supponga che una batteria sia stata ingerita, contattare subito un medico.

- Conservare le batterie in un luogo non accessibile ai bambini.

⚠ ATTENZIONE!**Pericolo di esplosione!**

L'utilizzo improprio delle batterie aumenta il pericolo di esplosione.

- Utilizzare esclusivamente batterie LR6 (AA).
- Le batterie ricaricabili devono essere rimosse dall'unità prima della ricarica.
- Rispettare le istruzioni riguardanti l'inserimento e la rimozione delle batterie.
- Smaltire le vecchie batterie come descritto nella sezione "Smaltimento".
- Le batterie non possono essere messe in cortocircuito.
- Conservare le batterie in un luogo fresco

ed asciutto. Non esporre mai le batterie a calore eccessivo (p.es. irraggiamento solare diretto) né smaltirle nel fuoco.

- Utilizzare sempre e soltanto batterie dello stesso tipo.
- Durante l'inserimento delle batterie fare attenzione alla corretta polarità. Essa è indicata nel vano batterie. Batterie inserite in modo erraneo possono danneggiare l'apparecchio.
- Utilizzare sempre batterie di grande qualità. Batterie di scarsa qualità possono perdere il liquido e causare danni. Prima di inserire le batterie assicurarsi che i contatti nel vano batteria e sulle batterie stesse siano intatti e puliti. Se necessario, pulirli.
- Sostituire sempre contemporaneamente tutte le batterie nel vano.
- Rimuovere le batterie usate dall'apparecchio. Rimuovere le batterie anche quando si pensa di non utilizzare l'apparecchio per un lungo periodo. In caso contrario le batterie potrebbero perdere liquido e causare danni. Fare attenzione alle istruzioni relative allo smaltimento.

- Le batterie dovrebbero essere inserite o sostituite esclusivamente da un adulto.
- Prima di smaltire l'apparecchio, rimuovere le batterie.
- Le batterie non ricaricabili non devono essere ricaricate.
- Batterie di tipo diverso oppure batterie nuove e usate non devono essere utilizzate insieme.
- I morsetti di collegamento non devono essere messi in cortocircuito.

 **PRUDENZA!**

Pericolo di irritazioni cutanee o di lesioni!

L'utilizzo dell'apparecchio in caso di pelle sensibile o irritata può danneggiare o irritare la pelle.

- Non condividere gli accessori con altre persone, se una delle persone che utilizzano l'apparecchio soffre di problemi alla pelle oppure di un'infezione.
- Non utilizzare l'apparecchio nei seguenti casi:
 - severe allergie della pelle,

- scottature solari o ferite aperte,
- peeling chimico recente,
- dopo una microdermoabrasione,
- assunzione di medicinali, che rendono la pelle sensibile,
- recente intervento chirurgico al viso oppure
- acne, seri problemi alla pelle o infezioni.

Qualora sia presente una di queste situazioni, chiedere informazioni al proprio dermatologo prima di usare l'apparecchio.

Primo utilizzo

Verifica dell'entità della fornitura e dell'apparecchio

1. Controllare l'integrità di tutti i componenti e di tutti gli accessori.
2. Rimuovere la spazzola **1** per la pulizia del viso dalla confezione e controllare se l'apparecchio o uno dei suoi componenti singoli è rotto o danneggiato. In questo caso non utilizzare l'apparecchio. Contattare il fabbricante all'indirizzo dell'assistenza clienti che si trova sulla scheda di garanzia.

Inserimento/sostituzione delle batterie

1. Aprire il vano batterie **4**, tenendo con una mano

l'apparecchio **1** rivolto verso il basso e rimuovendo cautamente il coperchio del vano batterie con l'altra mano.

2. Sfilare il coperchio del vano batterie.
3. Inserire le batterie **3**. Fare attenzione alla giusta polarità (+ / -).
4. Inserire nuovamente il coperchio del vano batterie.

Utilizzo

Informazioni generali per l'uso

Gli accessori ruotano non appena si accende l'apparecchio. Fare attenzione alle seguenti istruzioni durante l'uso.

- Utilizzare gli accessori con le spazzole non completamente asciutte, poiché ciò potrebbe causare irritazioni alla pelle. Innanzitutto inumidire leggermente la pelle oppure le spazzole.
- È anche possibile spalmare un prodotto detergente per il viso sulla pelle bagnata oppure direttamente sulla spazzola.
- Non esercitare troppa pressione sulla pelle.
- Evitare la zona sensibile degli occhi.

Utilizzo delle spazzole per la pulizia

Le spazzole a setole fini e medie esfoliano e detergono la pelle delle mani, del viso e del corpo.

La spazzola per la dermoabrasione si utilizza per rimuovere le cellule morte della pelle. Il risultato è una pelle fresca e dall'aspetto più giovane.

1. Inserire una delle spazzole, la spazzola dalle setole fini **6**, la spazzola dalle setole medie **7** oppure la spazzola per la dermoabrasione **8**, sulla testina dell'apparecchio.
2. Spalmare il detergente per viso preferito sulla spazzola.
3. Accendere l'apparecchio con l'interruttore di accensione/spegnimento **2**.
Passare la spazzola di pulizia con piccoli movimenti circolari sul viso.
4. Premere nuovamente l'interruttore di accensione/spegnimento per spegnere l'apparecchio.

Utilizzo della spugna per il viso

La spugna per il viso massaggia il viso e rivitalizza la pelle. In questo modo la pelle riacquista la sua elasticità e la crema idratante può essere assorbita meglio.

La spugna per il viso si utilizza per prevenire le rughe sottili e le macchie scure.

1. Dopo aver esfoliato e deterso la pelle, inserire la spugna per il viso **9** sulla testina dell'apparecchio.
2. Immergere la spugna nella propria crema idratante preferita.
3. Accendere l'apparecchio con l'interruttore di accensione/spegnimento **2**.
Passare la spugna su tutto il viso con piccoli movimenti circolari.
4. Premere nuovamente l'interruttore di accensione/spegnimento per spegnere l'apparecchio.

Utilizzo dell'accessorio per il massaggio

L'accessorio per il massaggio aiuta a stimolare la pelle, migliora la circolazione sanguigna e trasmette una sensazione di freschezza e luminosità.

1. Inserire l'accessorio per massaggi **10** sulla testina dell'apparecchio.
2. Accendere l'apparecchio con l'interruttore di accensione/spengimento **2**.
Passare l'accessorio per massaggio con piccoli movimenti circolari sulle parti del corpo che si desidera massaggiare.
3. Premere nuovamente l'interruttore di accensione/spengimento per spegnere l'apparecchio.

Pulizia, manutenzione e custodia

Pulizia

INDICAZIONE!

Pericolo di cortocircuito!

Se penetra nell'alloggiamento, l'acqua può causare un cortocircuito.

- Assicurarsi che non penetri acqua nell'alloggiamento.
- Non immergere mai l'apparecchio in acqua o in altri liquidi.

INDICAZIONE!

Pericolo di danni!

L'utilizzo scorretto dell'apparecchio può causarne il danneggiamento.

- Non utilizzare detergenti aggressivi, utensili aguzzi per la pulizia o in metallo come coltelli, raschietti ecc., poiché potrebbero danneggiare i componenti in plastica.
1. Dopo ogni utilizzo sciacquare la spugna per il viso, le spazzole oppure l'accessorio per il massaggio con l'acqua calda.
 2. Pulire la testina dell'apparecchio in verticale con il lato dell'apparecchio verso il basso.
 3. Pulire l'apparecchio con un panno umido.
 4. Lasciar asciugare tutti i componenti all'aria.

Manutenzione



Quando le setole delle spazzole sono deformate, è possibile ripristinarne la forma sciacquando la spazzola in acqua calda.

- Per ottenere buoni risultati dalla detersione e dall'efoliazione, si dovrebbero sostituire le spazzole ogni 2-3 mesi.
- Sostituire le spazzole, quando la forma delle setole non può più essere ripristinata. Le setole consumate

distribuiscono impurità sulla pelle invece di rimuoverle. Si potrebbero inoltre verificare irritazioni alla pelle.

Conservazione

 **PRUDENZA!**

Pericolo di corrosione e danni materiali!!

Se si desidera custodire l'apparecchio per un lungo periodo lasciando le batterie nell'apparecchio, potrebbe fuoriuscirne il liquido che potrebbe causare danni duraturi. Il liquido della batteria (elettrolite) è corrosivo e brucia la pelle al contatto.

- Se non si utilizza l'articolo per un lungo periodo, custodire le batterie separatamente. Custodire le batterie in modo che non siano accessibili per i bambini.
- Se le batterie dovessero perdere il liquido, rimuoverle immediatamente dall'apparecchio, in modo da non danneggiare il dispositivo. Non toccare le batterie a mani nude ed evitare che il liquido entri in contatto con pelle, occhi o mucose. Indossare normali guanti di

gomma per lavori domestici. Nel caso in cui il liquido della batteria si depositi sulla pelle, lavarsi immediatamente le mani e in caso di necessità contattare un medico.

- Pulire tutto il liquido fuoriuscito dalla batteria con un panno umido e gettarlo poi nei rifiuti domestici.

1. Pulire il dispositivo.
2. Infilare l'apparecchio nella base.

Se conservato per un lungo periodo, procedere come segue:

1. Rimuovere le batterie dall'apposito vano e custodirle in modo corretto.
2. Se possibile, depositare l'apparecchio e gli accessori nella confezione originale.

Dati tecnici

Modello:	GT-FCR-03
Alimentazione:	3 V --- / 1,35 W
Durata del funzionamento:	fino a ca. 10 ore.
Protezione dai getti d'acqua:	IPX5
Livello sonoro:	60 dB
Codice articolo:	820148
Alimentazione elettrica:	2x AA / LR6 1,5 V --- , 450 mA

Poiché i nostri prodotti sono in continua evoluzione e miglioramento, sono possibili modifiche tecniche e di design.

Il presente manuale d'uso può essere scaricato anche come file PDF dal nostro sito **www.gt-support.de**

Dichiarazione di conformità



Si garantisce la conformità del prodotto agli standard prescritti ai sensi di legge. La dichiarazione di conformità intera è disponibile in Internet all'indirizzo **www.gt-support.de**.

Smaltimento

Smaltimento dell'imballaggio



Smaltire l'imballaggio differenziandolo. Conferire il cartone e la scatola alla raccolta di carta usata, le pellicole alla raccolta di materiali riciclabili.

Smaltimento dell'apparecchio

Smaltire l'articolo in modo conforme alle normative vigenti nella relativa nazione.



Non smaltire gli apparecchi con i rifiuti domestici!

Se un giorno il sistema pulizia viso non dovesse essere più utilizzabile, smaltirlo in base alle disposizioni in vigore nella propria città, paese o stato. Ciò garantirà che gli apparecchi dismessi vengono correttamente smaltiti evitando ripercussioni negative sull'ambiente. Per questo motivo gli apparecchi elettronici sono contrassegnati dal simbolo di cui sopra.

Non smaltire le batterie e gli accumulatori con i rifiuti domestici!



Come consumatore lei ha l'obbligo per legge di conferire tutte le batterie e gli accumulatori, indipendentemente dal fatto che contengano sostanze dannose* o meno, presso il centro di raccolta del suo comune o del suo quartiere oppure presso un rivenditore per consentirne uno smaltimento conforme ed ecologico. Consegnare il lavavetri completo (con la batteria) e solo completamente scarico al punto di raccolta!

* indicato con: Pb = piombo

Pezzi di ricambio

Se si necessita di componenti di ricambio, p.es. nuove spazzole, rivolgersi al nostro centro di assistenza.



CH

**Vertrieben durch: | Commercialisé par: |
Commercializzato da:**

GLOBALTRONICS GMBH & CO. KG
BEI DEN MÜHREN 5
20457 HAMBURG
GERMANY

**KUNDENDIENST • SERVICE APRÈS-VENTE
ASSISTENZA POST-VENDITA** 820148

Bitte wenden Sie sich an Ihre **ALDI SUISSE Filiale**.
Veuillez vous adresser à votre filiale **ALDI SUISSE**.
La preghiamo di rivolgersi alla sua filiale **ALDI SUISSE**.

MODELL/MODÈLE/MODELLO:
GT-FCR-03

12/2022

3

**JAHRE GARANTIE
ANS GARANTIE
ANNI GARANZIA**