



Montageanleitung

LIVING
STYLE

MEDIZINSCHRANK MIT 2 GLASTÜREN



Inhalt

| | |
|---|-----------|
| Lieferumfang | 3 |
| Komponenten..... | 5 |
| Mitgelieferte Verbindungselemente | 5 |
| Mitgelieferte Werkzeuge | 5 |
| Benötigte, nicht mitgelieferte Werkzeuge | 5 |
| Allgemeines | 6 |
| Montageanleitung lesen und aufbewahren | 6 |
| Bestimmungsgemäßer Gebrauch | 6 |
| Sicherheit | 6 |
| Hinweiserklärung | 6 |
| Sicherheitshinweise | 6 |
| Medizinschrank und Lieferumfang prüfen | 7 |
| Montage | 8 |
| Reinigung | 19 |
| Wartung | 19 |
| Aufbewahrung | 19 |
| Technische Daten | 19 |
| Entsorgung | 19 |
| Verpackung entsorgen | 19 |
| Medizinschrank entsorgen | 19 |

Lieferumfang

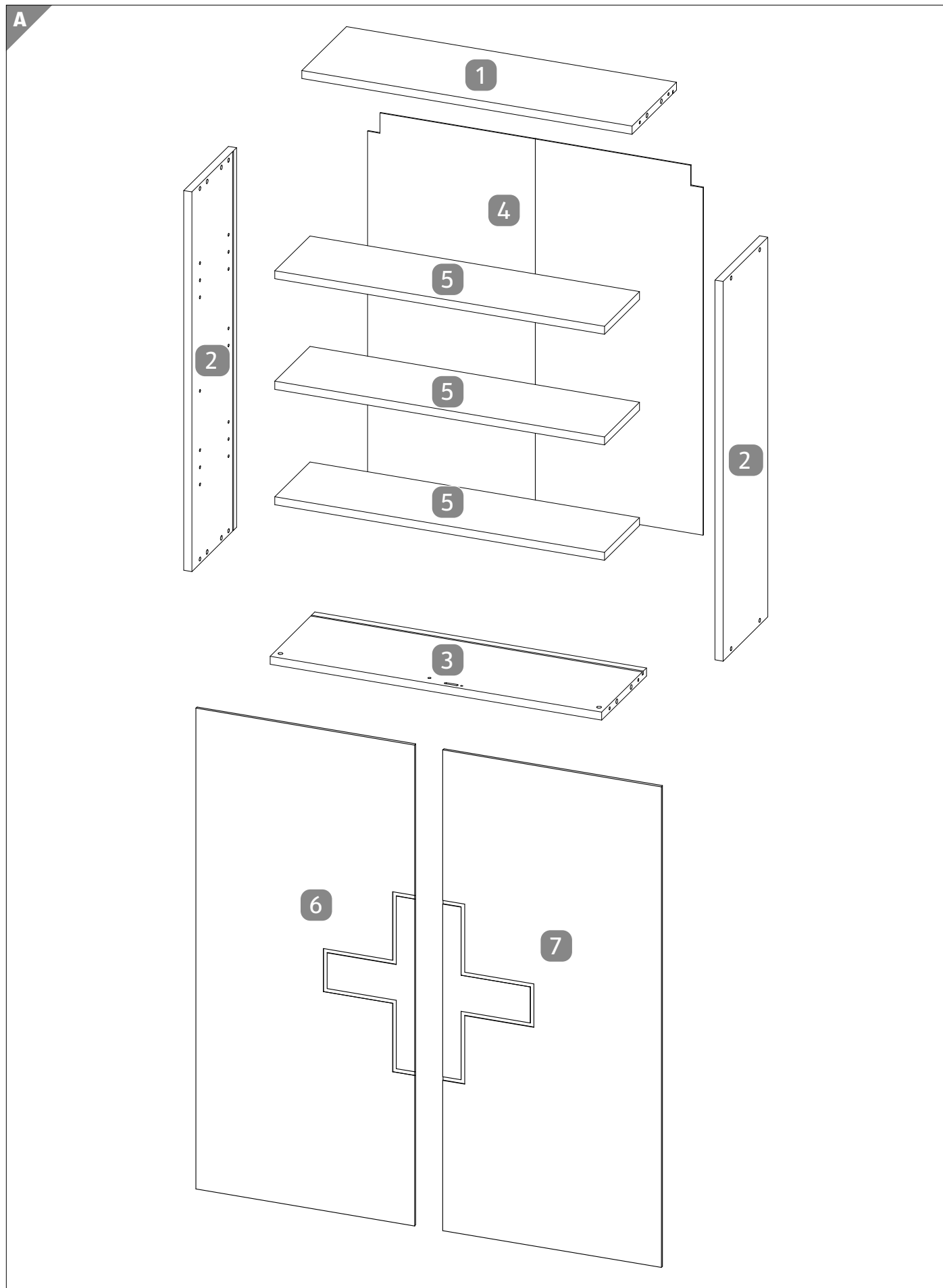

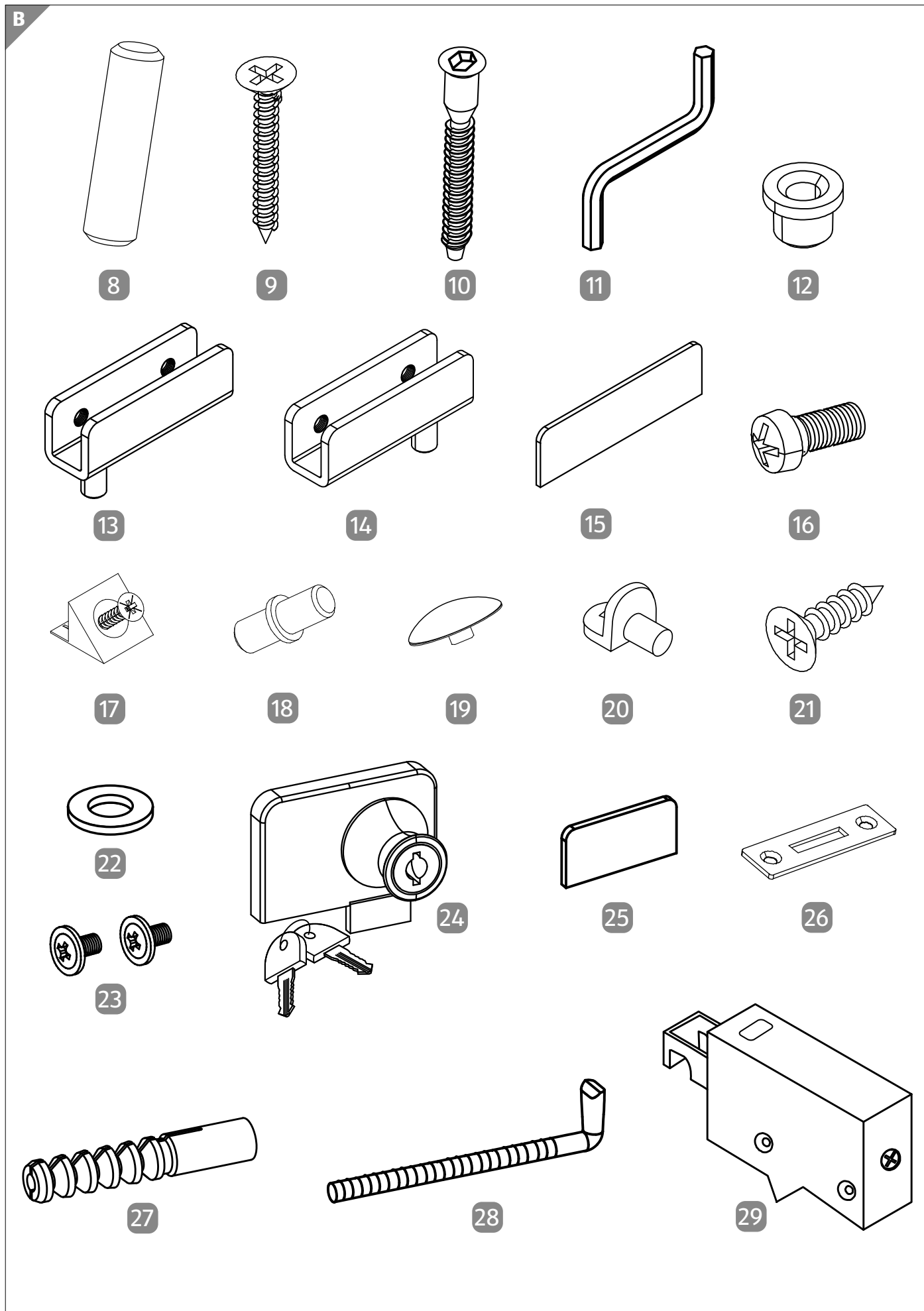

Komponenten

- | | |
|------------------|--------------------|
| 1 Kopfteil | 5 Einlegeboden, 3× |
| 2 Seitenteil, 2× | 6 Glastür A |
| 3 Fußteil | 7 Glastür B |
| 4 Rückwand | |

Mitgelieferte Verbindungselemente

- | | |
|----------------------------|----------------------------------|
| 8 Holzdübel, 8× | 20 Türstopper |
| 9 Schraube, 4 × 30 mm, 4× | 21 Schraube, 3 × 13 mm, 2× |
| 10 Schraube, 7 × 50 mm, 8× | 22 Kunststoffunterlegscheibe, 2× |
| 12 Scharnierstopfen, 4× | 23 Schlossschraube, 2× |
| 13 Scharnier A, 2× | 24 Schloss |
| 14 Scharnier B, 2× | 25 Schlossplättchen |
| 15 Kunststoffplättchen, 5× | 26 Schließblech |
| 16 Scharnierschraube, 8× | 27 Dübel, 2× |
| 17 Rückwandwinkel, 6× | 28 Wandschraube, 2× |
| 18 Bodenträger, 12× | 29 Schrankaufhängung, 2× |
| 19 Sechskantstopfen, 8× | |

Mitgelieferte Werkzeuge

- 11 Innensechskantschlüssel



Benötigte, nicht mitgelieferte Werkzeuge

- 30 Kreuzschlitz-Schraubendreher



- 31 Maßband



- 32 Bohrmaschine mit Steinbohrer (Ø 8 mm)

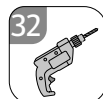

Allgemeines

Montageanleitung lesen und aufbewahren



Diese Montageanleitung gehört zu diesem Medizinschrank mit 2 Glastüren (im Folgenden nur „Medizinschrank“ genannt). Sie enthält wichtige Informationen zur Montage und Verwendung.

Lesen Sie die Montageanleitung, insbesondere die Sicherheitshinweise, sorgfältig durch, bevor Sie den Medizinschrank montieren und einsetzen. Die Nichtbeachtung dieser Montageanleitung kann zu schweren Verletzungen oder zu Schäden am Medizinschrank führen.

Die Montageanleitung basiert auf den in der Europäischen Union gültigen Normen und Regeln. Beachten Sie im Ausland auch landesspezifische Richtlinien und Gesetze.

Bewahren Sie die Montageanleitung für die weitere Nutzung auf. Wenn Sie den Medizinschrank an Dritte weitergeben, geben Sie unbedingt diese Montageanleitung mit.

Bestimmungsgemäßer Gebrauch

Der Medizinschrank ist ausschließlich zur Aufbewahrung von Medikamenten, Hygieneartikeln o. Ä. im Innenbereich konzipiert. Er ist ausschließlich für den Privatgebrauch bestimmt und nicht für den gewerblichen Bereich geeignet.

Verwenden Sie den Medizinschrank nur wie in dieser Montageanleitung beschrieben. Jede andere Verwendung gilt als nicht bestimmungsgemäß und kann zu Sachschäden oder sogar zu Personenschäden führen. Der Medizinschrank ist kein Kinderspielzeug.

Der Hersteller oder Händler übernimmt keine Haftung für Schäden, die durch nicht bestimmungsgemäßen oder falschen Gebrauch entstanden sind.

Sicherheit

Hinweiserklärung



Dieses Signalsymbol/-wort bezeichnet eine Gefährdung mit einem mittleren Risikograd, die, wenn sie nicht vermieden wird, den Tod oder eine schwere Verletzung zur Folge haben kann.

HINWEIS!

Dieses Signalwort warnt vor möglichen Sachschäden.

Sicherheitshinweise



Erstickungsgefahr!

Kinder können sich in der Verpackungsfolie verfangen und ersticken oder Kleinteile verschlucken und ersticken.

- Halten Sie Kinder von den Kleinteilen, Verpackungsbeuteln und Folien fern.



Gefahr für die Gesundheit!

Kinder und unbefugte Personen können sich Zugang zu Medikamenten verschaffen und Medikamente einnehmen.

- Stellen Sie sicher, dass Sie den Medizinschrank stets verschlossen halten und den Schlüssel außerhalb der Reichweite von Kindern und Unbefugten aufbewahren.

HINWEIS!

Beschädigungsgefahr!

Unsachgemäße Montage des Medizinschranks kann zu Beschädigungen des Medizinschranks oder anderer Gegenstände führen.

- Um Kratzer zu vermeiden, montieren Sie den Medizinschrank auf einem weichen Untergrund (z. B. Decke).
- Setzen Sie den Medizinschrank niemals hoher Temperatur (z. B. Kaminofen) oder Witterungseinflüssen (z. B. Regen) aus.
- Verwenden Sie den Medizinschrank nicht mehr, wenn die Teile des Medizinschranks Risse oder Sprünge haben oder sich verformt haben. Ersetzen Sie beschädigte Teile nur durch passende Originalersatzteile.
- Überprüfen und berücksichtigen Sie vor dem Bohren unbedingt den Verlauf von Strom- und Wasserleitungen.
- Beachten Sie, dass bei der Wandmontage der Medizinschrank nicht auf leitfähigen Oberflächen und nur am festen Mauerwerk montiert wird. Das beiliegende Montagematerial ist geeignet für übliches, festes Mauerwerk. Informieren Sie sich vor der Wandmontage über das geeignete Montagematerial für Ihre Wand und tauschen Sie es ggf. aus.

Medizinschrank und Lieferumfang prüfen

HINWEIS!

Beschädigungsgefahr!

Wenn Sie die Verpackung unvorsichtig mit einem scharfen Messer oder anderen spitzen Gegenständen öffnen, kann der Medizinschrank schnell beschädigt werden.

- Gehen Sie beim Öffnen sehr vorsichtig vor.
 1. Nehmen Sie die Einzelteile des Medizinschranks aus der Verpackung.
 2. Prüfen Sie, ob die Lieferung vollständig ist (siehe **Abb. A** und **B**).
 3. Kontrollieren Sie, ob die Einzelteile des Medizinschranks Schäden aufweisen. Ist dies der Fall, montieren und benutzen Sie den Medizinschrank nicht. Wenden Sie sich an Ihre Filiale.

Montage

HINWEIS!

Beschädigungsgefahr!

Unsachgemäßer Umgang mit dem Medizinschrank kann zu Beschädigungen des Medizinschranks oder zu Sachschäden führen.

- Montieren Sie den Medizinschrank auf einer weichen und sauberen Unterlage. Legen Sie ggf. eine Decke o. Ä. unter, damit die Oberflächen nicht zerkratzt oder beschädigt werden können.
- Gehen Sie bei der Montage des Medizinschranks sorgfältig vor und halten Sie sich an die Montageanleitung, anderenfalls kann eine fehlerhafte Montage zu einem Sicherheitsrisiko und dem Verlust der Garantie führen.

Montieren Sie den Medizinschrank mithilfe der folgenden Anweisungen und grafischen Darstellungen.

| | |
|--|-----------|
| 1 Seitenteile vorbereiten | 10 |
| 2 Kopf- und Fußteil vorbereiten..... | 11 |
| 3 Kopf- und Fußteil am Seitenteil montieren | 12 |
| 4 Rückwand und Seitenteil montieren | 13 |
| 5 Schrankaufhängung anbringen | 14 |
| 6 Einlegeböden einsetzen | 15 |
| 7 Türen montieren | 16 |
| 8 Schloss montieren | 18 |
| 9 Medizinschrank an die Wand montieren | 19 |

1 Seitenteile vorbereiten

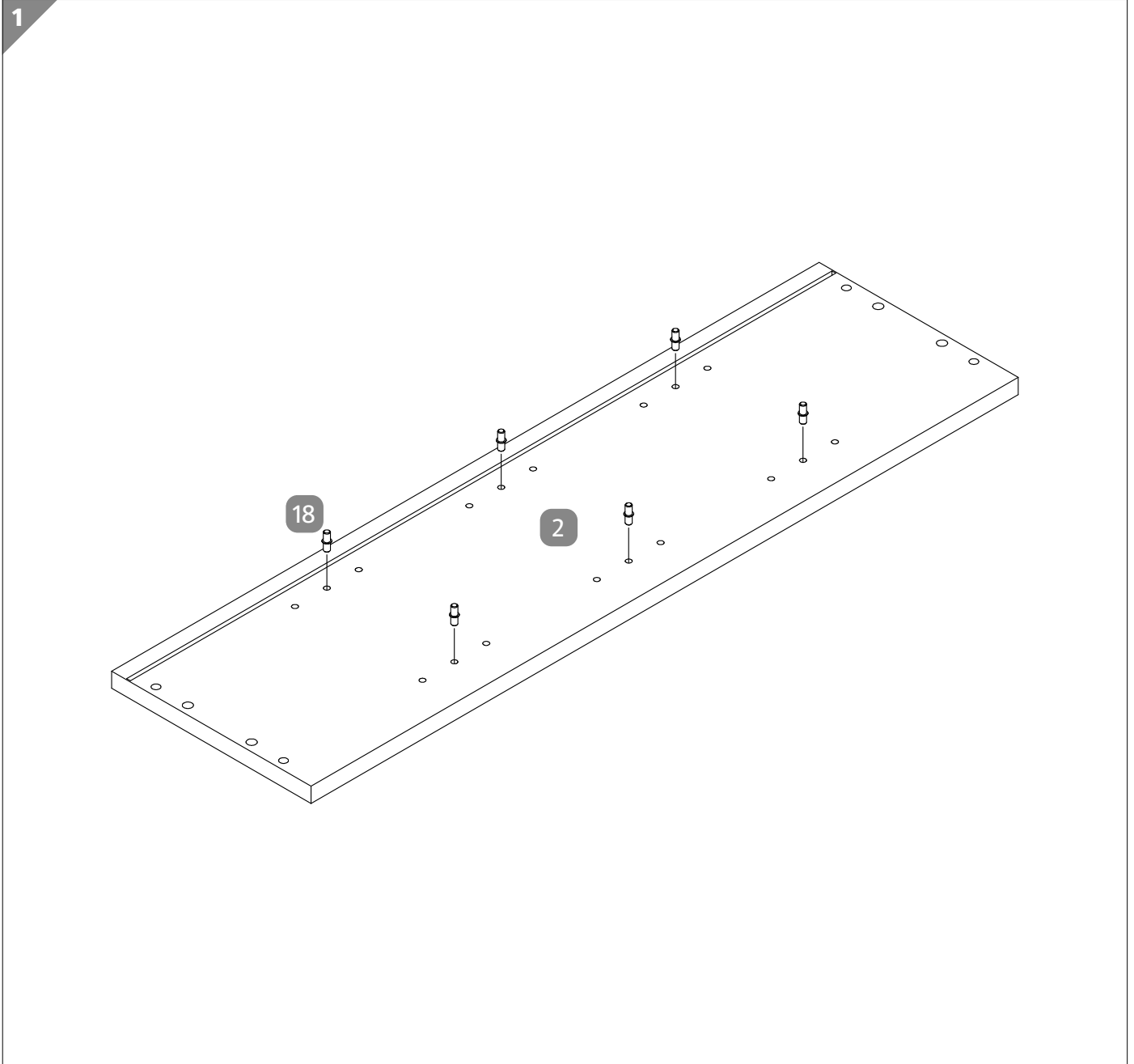

1. Stecken Sie 6 Bodenträger **18** in ein Seitenteil **2**.
2. Wiederholen Sie Schritt 1, um das zweite Seitenteil vorzubereiten.

2 Kopf- und Fußteil vorbereiten

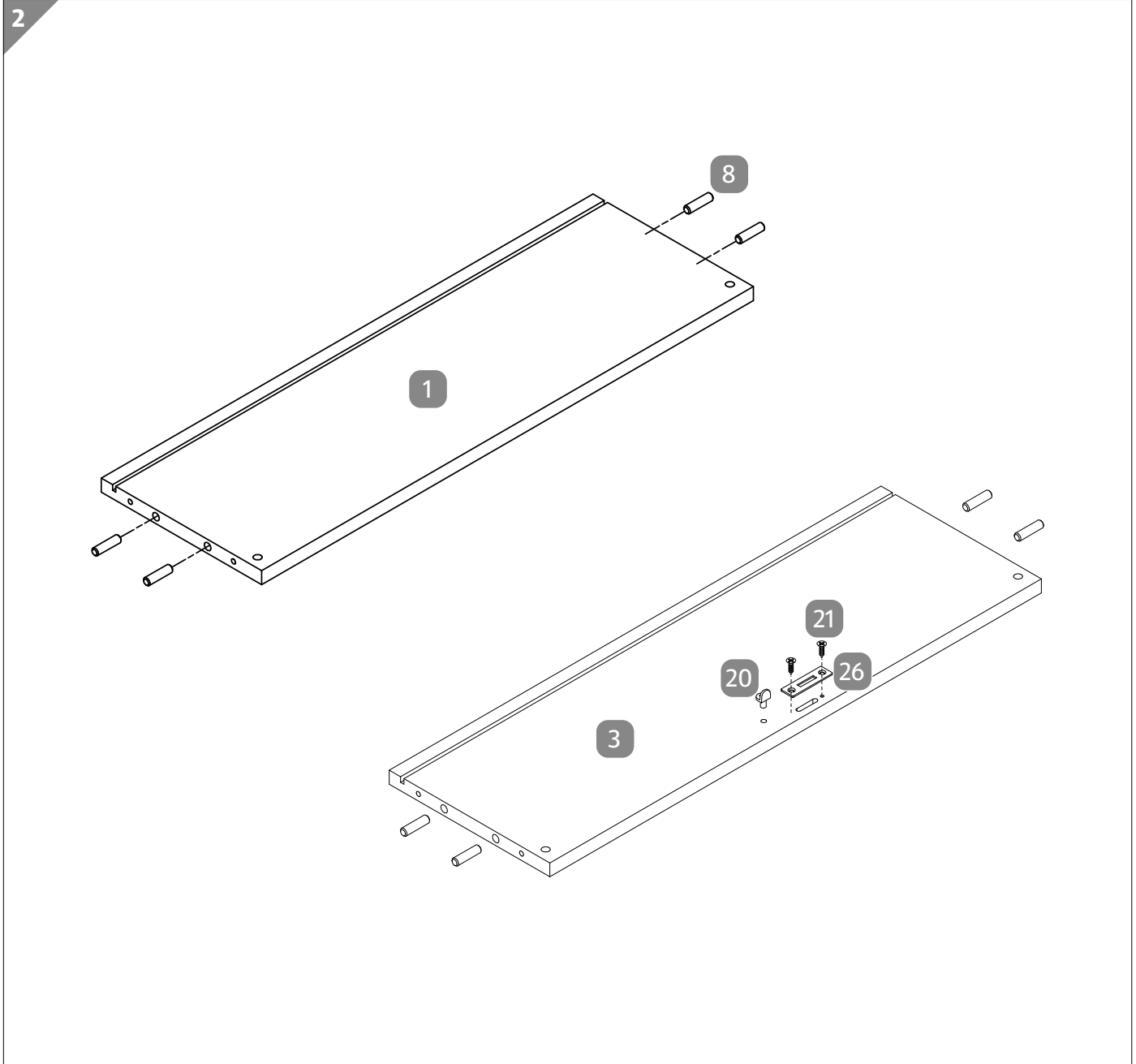

1. Stecken Sie 4 Holzdübel **8** in das Kopfteil **1**.
2. Stecken Sie 4 Holzdübel in das Fußteil **3**.
3. Legen Sie das Schließblech **26** passgenau über die dafür vorgesehenen Einkerbungen.
4. Schrauben Sie das Schließblech mit den zwei Schrauben 3 × 13 mm **21** fest.
5. Stecken Sie den Türstopper **20** in das dafür vorgesehene Loch.

3 Kopf- und Fußteil am Seitenteil montieren

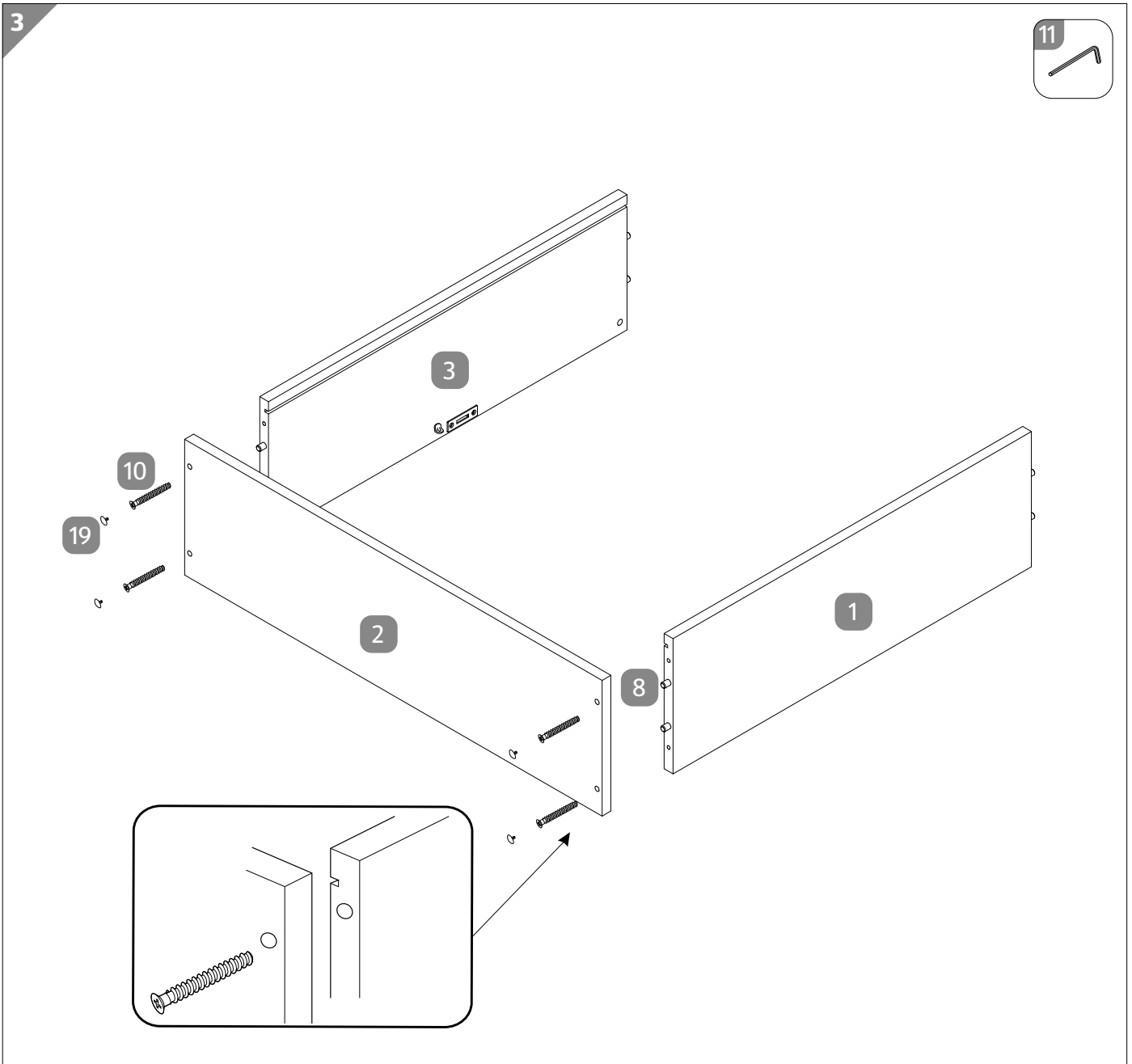

1. Stecken Sie je ein Seitenteil **2** auf die Holzdübel **8** des Kopfteils **1** und des Fußteils **3**.
2. Stecken Sie vier Schrauben 7 × 50 mm **10** in das Seitenteil und ziehen Sie sie mit dem Innensechskantschlüssel **11** fest.
3. Stecken Sie je einen Sechskantstopfen **19** in die vier Schrauben 7 × 50 mm.

4 Rückwand und Seitenteil montieren

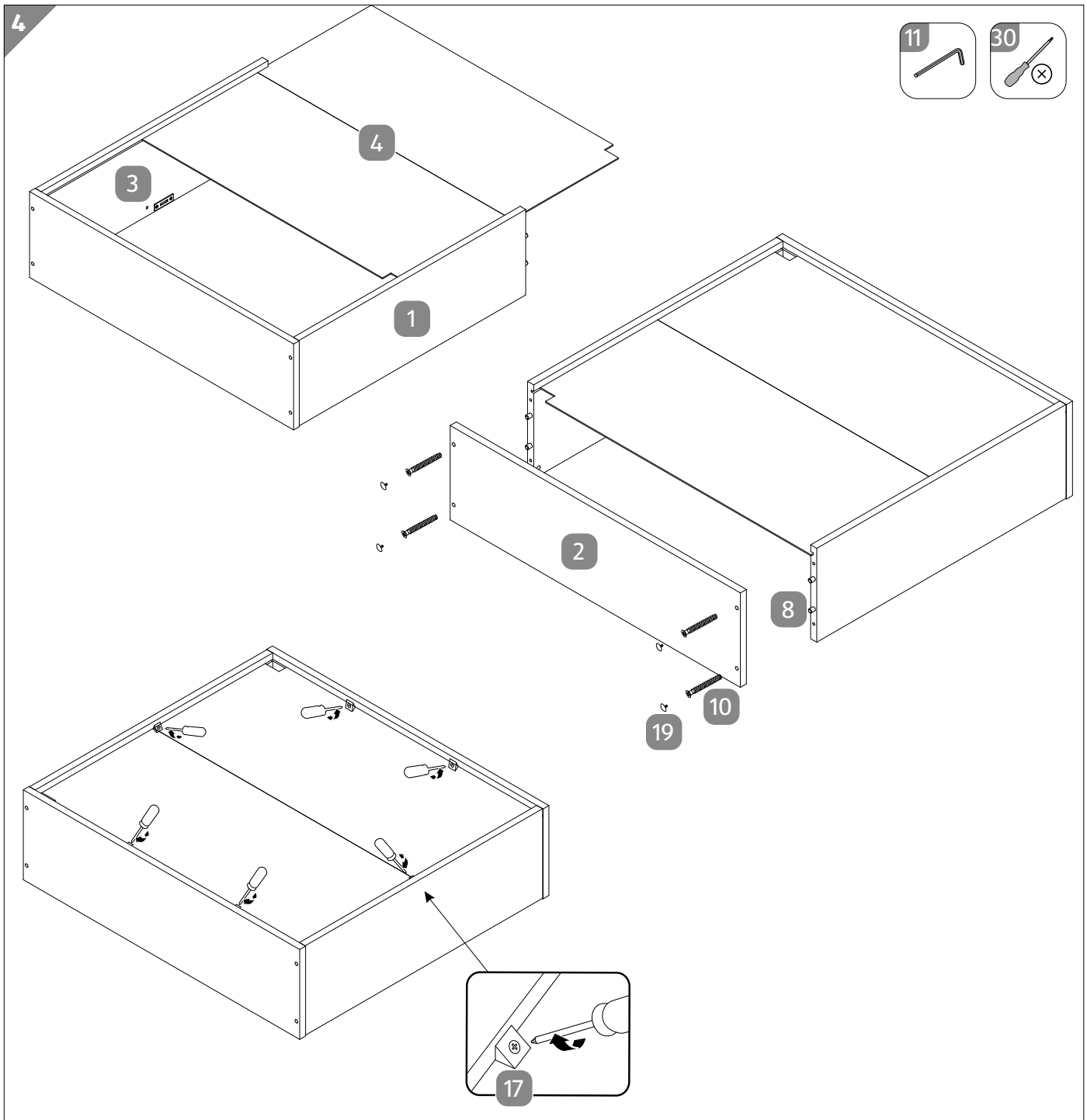

1. Stecken Sie die Rückwand **4** zwischen das Kopfteil **1** und das Fußteil **3**. Achten Sie dabei auf die Ausrichtung (siehe **Abb. 4**).
2. Stecken Sie ein Seitenteil **2** auf die Holzdübel **8** des Kopfteils **1** und des Fußteils **3**.
3. Stecken Sie vier Schrauben 7×50 mm **10** in das Seitenteil und ziehen Sie sie mit dem Innensechskantschlüssel **11** fest.
4. Stecken Sie je einen Sechskantstopfen **19** in die vier Schrauben 7×50 mm.
5. Fixieren Sie die Rückwand mit den Rückwandwinkeln **17**, indem Sie sie mit einem Kreuzschlitz-Schraubendreher **30** festziehen.

5 Schrankaufhängung anbringen

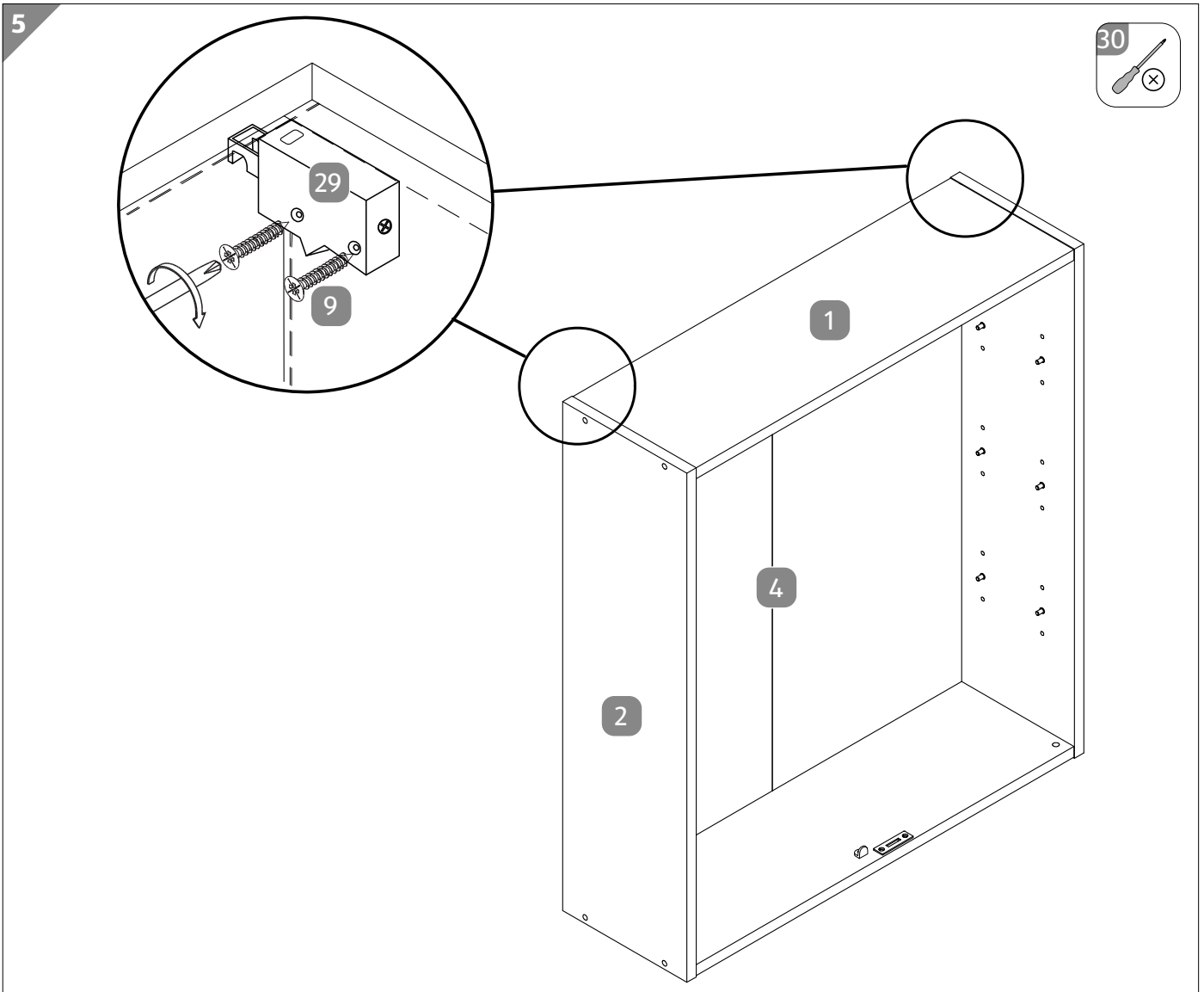

1. Platzieren Sie eine Schrankaufhängung **29** in dem rechten Winkel des Seitenteils **2** und des Kopfteils **1**, sodass der Haken der Schrankaufhängung aus der Rückwand **4** ragt.
2. Stecken Sie zwei Schrauben 4×30 mm **9** in die Schrankaufhängung und ziehen Sie sie mit einem Kreuzschlitz-Schraubendreher **30** fest.
3. Platzieren Sie die andere Schrankaufhängung in dem linken Winkel des Seitenteils und des Kopfteils, sodass der Haken der Schrankaufhängung aus der Rückwand ragt.
4. Stecken Sie zwei Schrauben 4×30 mm in die Schrankaufhängung und ziehen Sie sie mit einem Kreuzschlitz-Schraubendreher fest.

6 Einlegeböden einsetzen

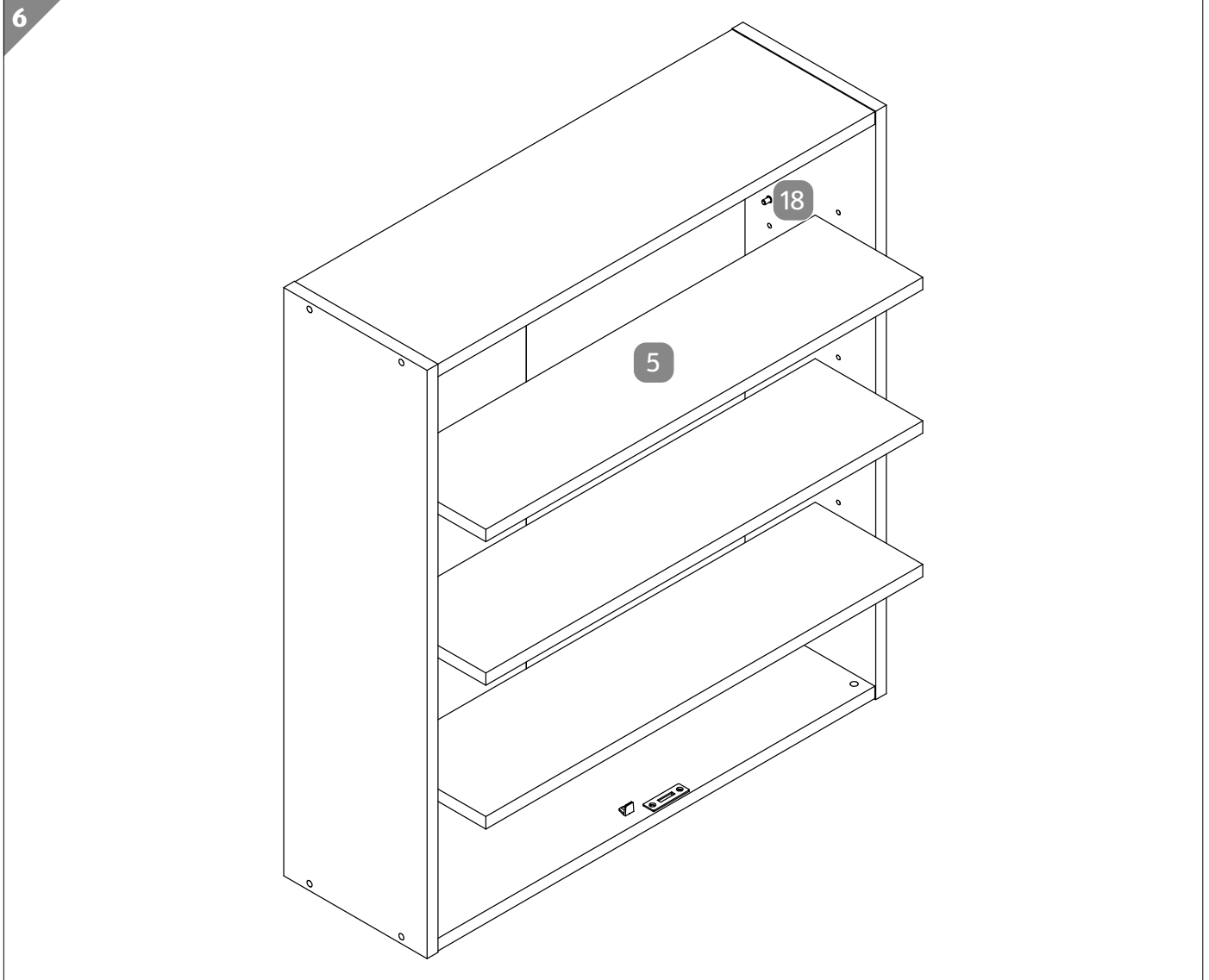

- Legen Sie die 3 Einlegeböden **5** auf die Bodenträger **18**.

7 Türen montieren

Schritt 7.1: Glastür B montieren

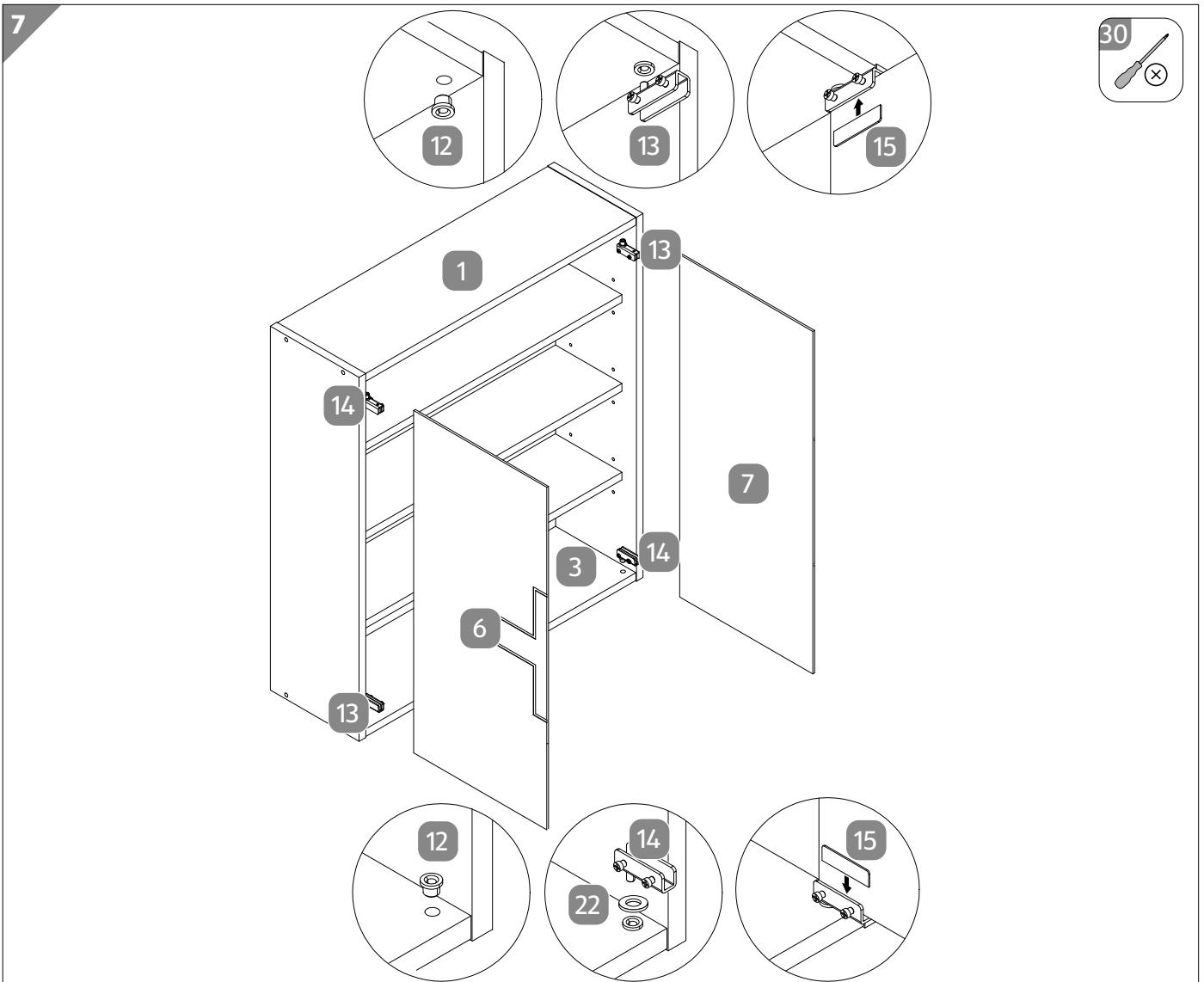

1. Stecken Sie einen Scharnierstopfen **12** in das rechte Loch im Kopfteil **1**.
2. Stecken Sie einen Scharnierstopfen in das rechte Loch im Fußteil **3**.
3. Schrauben Sie je zwei Scharnierschrauben **16** ca. $\frac{1}{4}$ tief in die Scharniere A **13** und Scharniere B **14**.
4. Stecken Sie das Scharnier B in den rechten Scharnierstopfen des Fußteils. Setzen Sie dabei eine Kunststoffunterlegscheibe **22** zwischen dem Scharnierstopfen und dem Scharnier B ein.
5. Schieben Sie die Glastür B **7** in das Scharnier B. Achten Sie dabei auf die Ausrichtung. Die glatte Seite der Glastür muss nach außen ausgerichtet sein (siehe **Abb. 7**).
6. Legen Sie ein Kunststoffplättchen **15** zwischen die Glastür B und die Scharnierschrauben.
7. Achten Sie darauf, dass Scharnier B, Glastür B und Kunststoffplättchen gerade ausgerichtet sind und ziehen Sie die Scharnierschrauben mit einem Kreuzschlitz-Schraubendreher **30** fest.
8. Stecken Sie ein Scharnier A **13** in den rechten Scharnierstopfen des Kopfteils.
9. Halten Sie das Scharnier A fest und schieben Sie die Glastür B hinein.
10. Halten Sie Scharnier A und die Glastür B fest und schieben Sie ein Kunststoffplättchen zwischen die Glastür B und die Scharnierschrauben.
11. Achten Sie darauf, dass Scharnier A, Glastür B und Kunststoffplättchen gerade ausgerichtet sind und ziehen Sie die Scharnierschrauben mit einem Kreuzschlitz-Schraubendreher fest.

Schritt 7.2: Glastür A montieren

1. Stecken Sie einen Scharnierstopfen **12** in das linke Loch im Kopfteil **1**.
2. Stecken Sie einen Scharnierstopfen in das linke Loch im Fußteil **3**.
3. Schrauben Sie je zwei Scharnierschrauben **16** ca. $\frac{1}{4}$ tief in die Scharniere A **13** und Scharniere B **14**.
4. Stecken Sie das Scharnier A in den linken Scharnierstopfen des Fußteils. Setzen Sie dabei eine Kunststoffunterlegscheibe **22** zwischen dem Scharnierstopfen und dem Scharnier A ein.
5. Schieben Sie die Glastür A **6** in das Scharnier A. Achten Sie dabei auf die Ausrichtung. Die glatte Seite der Glastür muss nach außen ausgerichtet sein (siehe **Abb. 7**).
6. Legen Sie ein Kunststoffplättchen **15** zwischen die Glastür A und die Scharnierschrauben.
7. Achten Sie darauf, dass Scharnier A, Glastür A und Kunststoffplättchen gerade ausgerichtet sind und ziehen Sie die Scharnierschrauben mit einem Kreuzschlitz-Schraubendreher **30** fest.
8. Stecken Sie ein Scharnier B **14** in den linken Scharnierstopfen des Kopfteils.
9. Halten Sie das Scharnier B fest und schieben Sie die Glastür A hinein.
10. Halten Sie Scharnier B und die Glastür A fest und schieben Sie ein Kunststoffplättchen zwischen die Glastür A und die Scharnierschrauben.
11. Achten Sie darauf, dass Scharnier B, Glastür A und Kunststoffplättchen gerade ausgerichtet sind und ziehen Sie die Scharnierschrauben mit einem Kreuzschlitz-Schraubendreher fest.

8 Schloss montieren

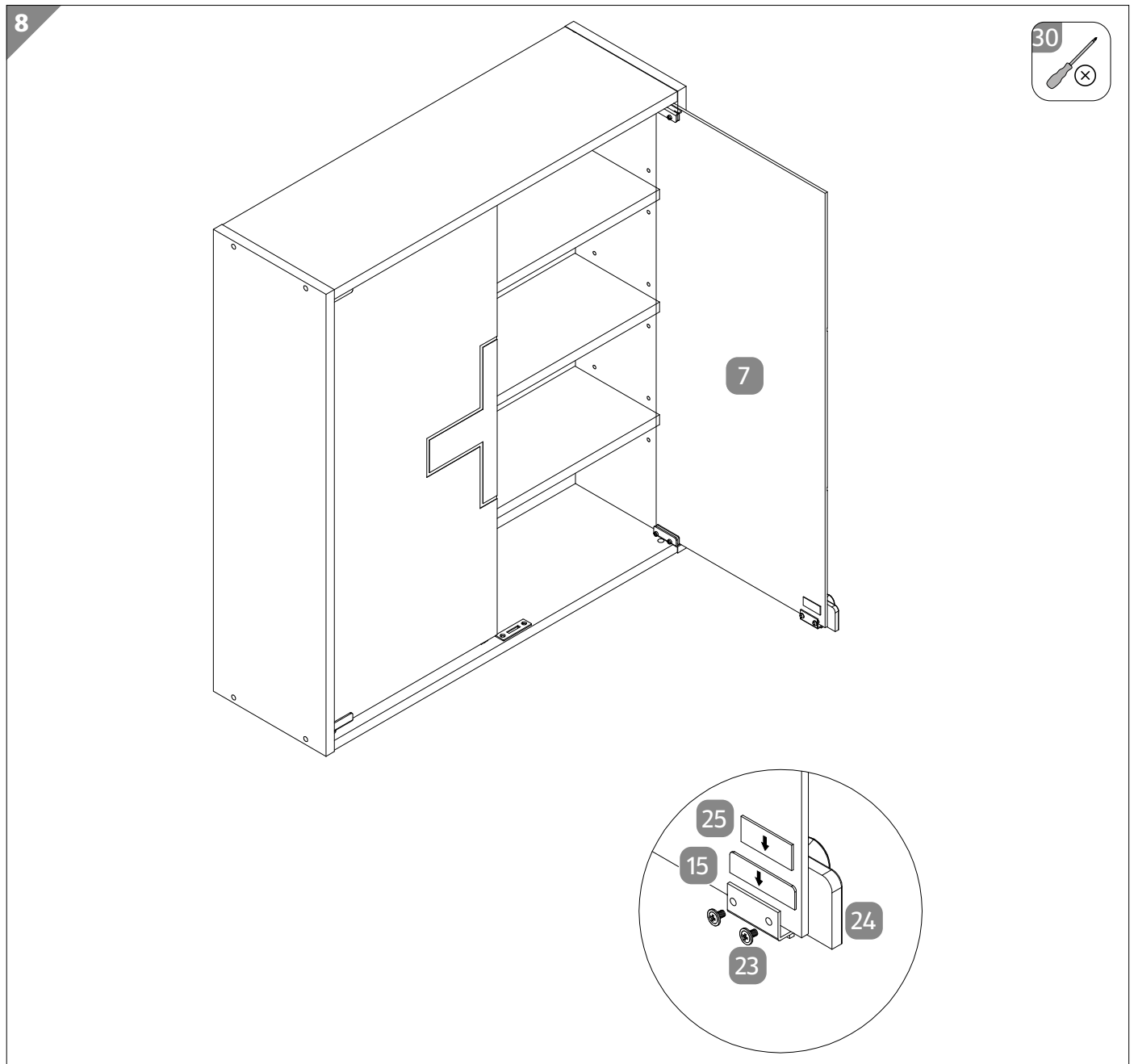

1. Haken Sie das Schloss **24** in die Glastür B **7** ein.
2. Legen Sie ein Kunststoffplättchen **15** sowie das Schlossplättchen **25** zwischen Glastür B und die Schlossschrauben **23**. Achten Sie darauf, dass sich das Kunststoffplättchen zwischen dem Schlossplättchen und der Glastür B befindet. Ziehen Sie die Schlossschrauben anschließend mit einem Kreuzschlitz-Schraubendreher **30** fest.

9 Medizinschrank an die Wand montieren

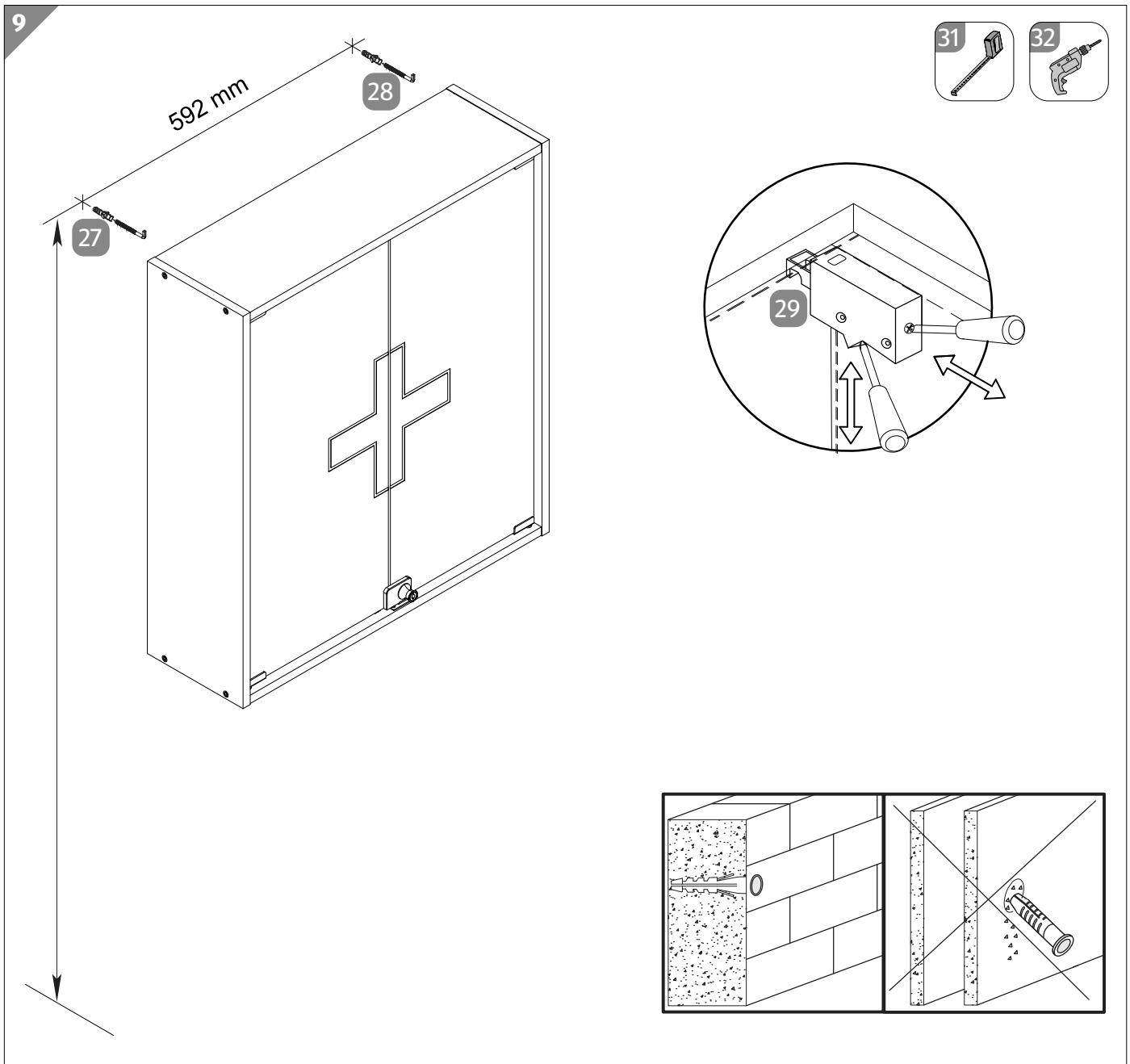

1. Bohren Sie mit einer Bohrmaschine (8-mm-Steinbohrer oder ggf. Universalbohrer) **32** ein Bohrloch in die Wand. Beachten Sie die Abstände in **Abb. 9** und verwenden Sie für die Abmessung ein Maßband **31**.
2. Stecken Sie je einen Dübel **27** in die Bohrlöcher.
3. Schrauben Sie je eine Wandschraube **28** in die Dübel.
4. Justieren Sie, wenn nötig, den Haken der Schrankaufhängung **29**, indem Sie an den Schrauben am Gehäuse der Schrankaufhängung drehen. Mit der unteren Schraube können Sie die Höhe des Hakens einstellen. Mit der vorderen Schraube können Sie einstellen wie weit der Haken herausragt.
5. Haken Sie die Haken der Schrankaufhängungen in den Wandschrauben ein.

Reinigung

HINWEIS!

Beschädigungsgefahr!

Unsachgemäßer Umgang mit dem Medizinschrank kann zu Beschädigungen des Medizinschranks führen.

- Verwenden Sie keine aggressiven Reinigungsmittel, Bürsten mit Metall- oder Nylonborsten, Mikrofasertücher sowie keine scharfen oder metallischen Reinigungsgegenstände wie Messer, harte Spachtel und dergleichen. Diese können die Oberflächen beschädigen.
- Verwenden Sie zur Reinigung keinen Dampfreiniger. Der Medizinschrank kann sonst beschädigt werden.
- Entfernen Sie umgehend stehende Feuchtigkeit und vermeiden Sie Kondensatbildung.
- Wischen Sie Kosmetika sofort ab, um Materialschäden zu vermeiden.
 1. Entfernen Sie Verunreinigungen mit einem weichen, leicht angefeuchteten Tuch oder Lederlappen.
 2. Wischen Sie den Medizinschrank danach mit einem fusselfreien Tuch trocken.

Wartung

- Prüfen Sie regelmäßig alle Schraubverbindungen und ziehen Sie sie gegebenenfalls nach. Lose Schraubverbindungen führen zur Beeinträchtigung der Sicherheit und es besteht Verletzungsgefahr.

Aufbewahrung

Alle Teile müssen vor dem Aufbewahren vollkommen trocken sein.

- Bewahren Sie den Medizinschrank stets an einem trockenen Ort auf.
- Schützen Sie den Medizinschrank vor direkter Sonneneinstrahlung.
- Bewahren Sie den Medizinschrank außerhalb der Reichweite von Kindern auf.

Technische Daten

| | |
|--------------------------|--------------------------------|
| Modell: | Medizinschrank mit 2 Glastüren |
| Artikelnummer: | 723483 / 2290010 |
| Abmessungen (B × H × T): | 71 × 64 × 20 cm |

Entsorgung

Verpackung entsorgen



Entsorgen Sie die Verpackung sortenrein. Geben Sie Pappe und Karton zum Altpapier, Folien in die Wertstoffsammlung.

Medizinschrank entsorgen

- Entsorgen Sie den Medizinschrank entsprechend den in Ihrem Land gültigen Gesetzen und Bestimmungen.
- Werfen Sie den Medizinschrank nicht in den Hausmüll.
- Fragen Sie Ihre kommunale Verwaltung nach Möglichkeiten einer umweltgerechten Entsorgung.



AT

VERTRIEBEN DURCH:

TRENDTEAM GMBH & CO. KG
FINKENSTRASSE 8-10
32839 STEINHEIM
DEUTSCHLAND

KUNDENDIENST

723483

Bitte wenden Sie sich an Ihre **HOFER-Filiale**.

MODELL:
MEDIZINSCHRANK MIT 2 GLASTÜREN

01//2023

3
JAHRE
GARANTIE