

LED ORIENTIERUNGS- LEUCHE



AT

VERTRIEBEN DURCH:

NORTHPOINT GMBH
BAHRENFELDER STR. 19
22765 HAMBURG
GERMANY

KUNDENDIENST

820830

Bitte wenden Sie sich an Ihre **HOFER-Filiale**.

MODELL:

NP-MFL-01C

01/2023

3
JAHRE
GARANTIE

Lieferumfang

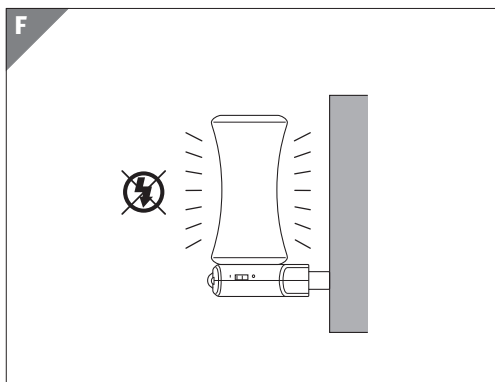
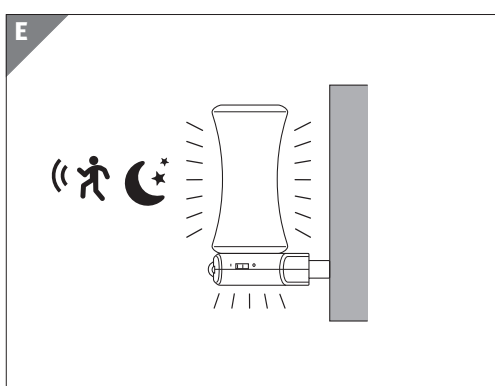
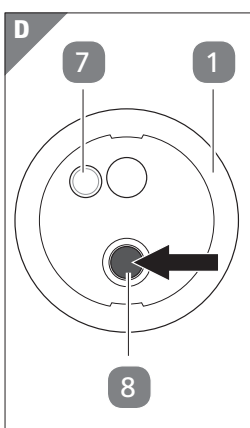
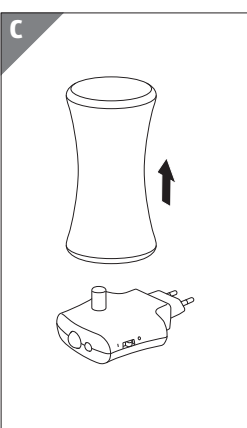
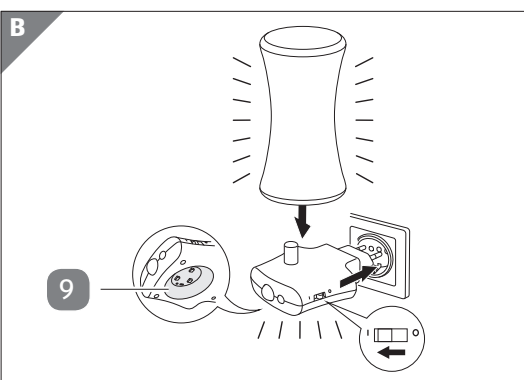
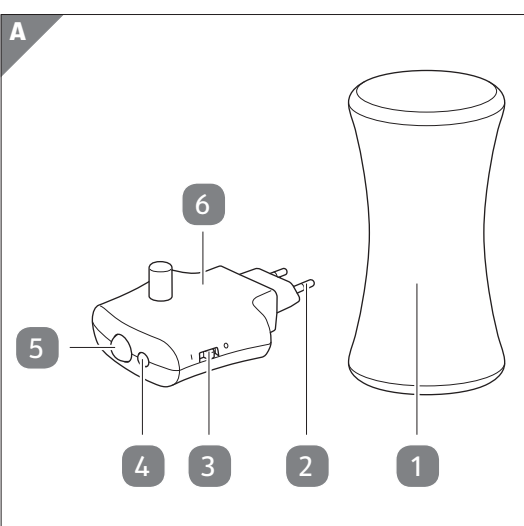

Komponenten

- 1 Leuchte
- 2 Netzstecker
- 3 Ein-/Ausschalter
- 4 Lichtsensor
- 5 Bewegungsmelder
- 6 Ladestation
- 7 Strahler (Taschenlampe)
- 8 Druckknopf
- 9 Dauernachtlicht

Allgemeines

Bedienungsanleitung lesen und aufbewahren



Diese Bedienungsanleitung gehört zu dieser LED Orientierungsleuchte (im Folgenden nur „Produkt“ genannt). Sie enthält wichtige Informationen zur Inbetriebnahme und Handhabung.

Lesen Sie die Bedienungsanleitung, insbesondere die Sicherheitshinweise, sorgfältig durch, bevor Sie das Produkt einsetzen. Die Nichtbeachtung dieser Bedienungsanleitung kann zu schweren Verletzungen und zu Schäden am Produkt führen.

Die Bedienungsanleitung basiert auf den in der Europäischen Union gültigen Normen und Regeln. Beachten Sie im Ausland auch landesspezifische Richtlinien und Gesetze.

Bewahren Sie die Bedienungsanleitung für die weitere Nutzung auf. Wenn Sie das Produkt an Dritte weitergeben, geben Sie unbedingt diese Bedienungsanleitung mit.

Bestimmungsgemäßer Gebrauch

Das Produkt ist als Nachtleuchte mit Bewegungsmelder und Dämmerungssensor konzipiert. Es dient ausschließlich der Orientierung und nicht der Raumbeleuchtung. Die Ladestation ist ausschließlich für den trockenen Innenbereich geeignet, die Leuchte ist auch für den Außenbereich geeignet. Das Produkt ist ausschließlich für den Privatgebrauch bestimmt und nicht für den gewerblichen Bereich geeignet.

Verwenden Sie das Produkt nur wie in dieser Bedienungsanleitung beschrieben. Jede andere Verwendung gilt als nicht bestimmungsgemäß und kann zu Sachschäden führen.

Der Hersteller oder Händler übernimmt keine Haftung für Schäden, die durch nicht bestimmungsgemäßen oder falschen Gebrauch entstanden sind.

Zeichenerklärung

Die folgenden Symbole werden in dieser Bedienungsanleitung, auf dem Produkt oder auf der Verpackung verwendet.



Dieses Symbol gibt Ihnen nützliche Zusatzinformationen zur Handhabung oder zum Betrieb.



Konformitätserklärung (siehe Kapitel „Konformitätserklärung“): Mit diesem Symbol gekennzeichnete Produkte erfüllen alle anzuwendenden Gemeinschaftsvorschriften des Europäischen Wirtschaftsraums.



Die Ladestation darf ausschließlich in trockenen Innenräumen verwendet werden.



Die Ladestation hat die Schutzklasse II.



Die Leuchte hat die Schutzklasse III.



Die Ladestation ist gegen das Eindringen von festen Fremdkörpern mit einem Durchmesser ab 12,5 mm sowie gegen den Zugang mit den Fingern geschützt.



Die Leuchte besitzt die Schutzklasse IP44. Die Leuchte ist gegen Eindringen von festen Fremdkörpern ≥ 1 mm und gegen Spritzwasser geschützt (geeignet für innen und außen).



Bewegung bei Dunkelheit



Netzausfall



Das Symbol „GS“ steht für geprüfte Sicherheit. Produkte, die mit diesem Zeichen gekennzeichnet sind, entsprechen den Anforderungen des deutschen Produktsicherheitsgesetzes (ProdSG).

Sicherheit

Hinweiserklärung

Die folgenden Symbole und Signalwörter werden in dieser Bedienungsanleitung verwendet.



Dieses Signalsymbol/-wort bezeichnet eine Gefährdung mit einem mittleren Risikograd, die, wenn sie nicht vermieden wird, den Tod oder eine schwere Verletzung zur Folge haben kann.



Dieses Signalwort warnt vor möglichen Sachschäden.

Allgemeine Sicherheitshinweise



Stromschlaggefahr!

Fehlerhafte Elektroinstallation oder zu hohe Netzspannung können zu elektrischem Stromschlag führen.

– Schließen Sie das Produkt nur an, wenn die Netzspannung der Steckdose mit

der Angabe auf dem Typenschild übereinstimmt.

- Schließen Sie das Produkt nur an eine gut zugängliche Steckdose an, damit Sie es bei einem Störfall schnell vom Stromnetz trennen können.
- Betreiben Sie das Produkt nicht, wenn es sichtbare Schäden aufweist oder der Netzstecker defekt ist.
- Überprüfen Sie das Produkt in regelmäßigen Abständen und vor jeder Benutzung auf Beschädigungen an Gehäuse und Netzstecker.
- Öffnen Sie das Gehäuse nicht und stecken Sie keine Gegenstände in das Gehäuse.
- Verwenden Sie das Produkt an einer Wand- oder Mehrfachsteckdose.
- Decken Sie das Produkt nicht ab, wenn es in Betrieb ist.
- Fassen Sie den Netzstecker niemals mit feuchten Händen an.
- Halten Sie das Produkt von offenem Feuer und heißen Flächen fern.
- Lagern Sie das Produkt nie so, dass es in eine Wanne oder in ein Waschbecken fallen kann.
- Verwenden Sie die Ladestation nur in Innenräumen. Betreiben Sie die Ladestation nie in Feuchträumen oder im Regen.
- Wenn Sie das Produkt nicht benutzen, es reinigen oder wenn eine Störung auftritt, schalten Sie das Produkt immer aus und trennen Sie es von der Stromquelle.
- Verwenden Sie zum Aufladen der Leuchte ausschließlich die mitgelieferte Ladestation.
- Laden Sie mit der mitgelieferten Ladestation ausschließlich die zugehörige Leuchte.

Setzen Sie das Produkt und den Akku nicht Hitze oder offenem Feuer aus.

- Halten Sie den Akku von Kindern und Tieren fern.
- Werfen Sie den Akku nicht ins offene Feuer.
- Schließen Sie den Akku nicht kurz.
- Nehmen Sie den Akku nicht auseinander.
- Laden Sie den Akku bei normaler Raumtemperatur (ca. 20 °C) auf.



Verätzungsgefahr!

Auslaufende oder beschädigte Batterien können bei Berührung mit der Haut Verätzungen verursachen.

- Vermeiden Sie bei austretender Batterieflüssigkeit den Kontakt mit Haut, Augen und Schleimhäuten. Spülen Sie bei Kontakt die betroffenen Stellen sofort mit reichlich klarem Wasser und suchen Sie umgehend einen Arzt auf.
- Tragen Sie im Falle auslaufender Batterien unbedingt Schutzhandschuhe und entfernen Sie ausgelaufene Batterieflüssigkeit mit einem trockenen, saugfähigen Tuch.



Gefahren für Kinder und Personen mit verringerten physischen, sensorischen oder mentalen Fähigkeiten (beispielsweise teilweise Behinderte, ältere Personen mit Einschränkung ihrer physischen und mentalen Fähigkeiten) oder Mangel an Erfahrung und Wissen (beispielsweise ältere Kinder).

- Die Leuchte kann von Kindern ab acht Jahren und darüber sowie von Personen mit verringerten physischen, sensorischen oder mentalen Fähigkeiten oder Mangel an Erfahrung und Wissen benutzt werden, wenn sie beaufsichtigt werden oder bezüglich des sicheren Gebrauchs des Produkts unterwiesen wurden und die daraus resultierenden Gefahren verstehen. Kinder dürfen

halten. Diese Mittel greifen die Oberfläche des Produkts an und die Ausdünstungen sind gesundheitsschädlich und explosiv.



Kurzschlussgefahr!

In das Gehäuse eingedrungenes Wasser oder andere Flüssigkeiten können einen Kurzschluss verursachen.

- Tauchen Sie die Leuchte oder die Ladestation niemals in Wasser oder andere Flüssigkeiten.
- Achten Sie darauf, dass kein Wasser oder andere Flüssigkeiten in das Gehäuse gelangen.



Beschädigungsgefahr!

Unsachgemäßer Umgang mit dem Produkt kann zu Beschädigungen des Produkts führen.

- Reinigen Sie die Leuchte und die Ladestation nur von außen.
- Die Leuchte und die Ladestation sind wartungsfrei, öffnen Sie sie nicht. Die Garantie verfällt, wenn Sie die Leuchte oder die Ladestation öffnen.
- Verwenden Sie keine scharfkantigen Werkzeuge, Schraubendreher, Drahtbürsten oder Ähnliches, um das Produkt zu reinigen.
- Geben Sie die Leuchte oder die Ladestation keinesfalls in die Spülmaschine. Sie würden sie dadurch zerstören.

1. Ziehen Sie vor der Reinigung den Netzstecker **2** aus der Steckdose.
2. Lassen Sie die Leuchte **1** und die Ladestation **6** vollständig abkühlen.
3. Reinigen Sie die Leuchte und die Ladestation von außen mit einem weichen und trockenen Tuch.

Transport und Aufbewahrung



Beschädigungsgefahr!

Unsachgemäßer Umgang mit dem Produkt kann zu Beschädigungen des Produkts führen.

nicht mit dem Produkt spielen.

- Die Reinigung der Leuchte darf nicht von Kindern ohne Beaufsichtigung durchgeführt werden.
- Halten Sie Kinder jünger als acht Jahre von dem Produkt fern.
- Lassen Sie Kinder nicht mit der Verpackungsfolie spielen. Kinder können daran ersticken.



Beschädigungsgefahr!

Unsachgemäßer Umgang mit dem Produkt kann zu Beschädigungen des Produkts führen.

- Verwenden Sie das Produkt nicht, wenn die Kunststoffbauteile des Produkts Risse oder Sprünge aufweisen oder sich verformt haben.
- Bauen Sie den Akku oder die Leuchtdioden nicht aus, um sie auszutauschen. Sie sind fest verbaut.
- Die Lichtquelle dieses Produkts ist nicht ersetzbar, wenn die Lichtquelle ihr Lebensdauerende erreicht hat, ist das gesamte Produkt zu ersetzen.
- Setzen Sie das Produkt niemals hoher Temperatur (Heizung etc.) oder starken mechanischen Beanspruchungen aus.
- Vermeiden Sie eine Lagerung auf oder in der Nähe von Heizkörpern oder unter direkter Sonneneinstrahlung.

Erstinbetriebnahme

Produkt und Lieferumfang prüfen



Beschädigungsgefahr!

Wenn Sie die Verpackung unvorsichtig mit einem scharfen Messer oder anderen spitzen Gegenständen öffnen, kann das Produkt schnell beschädigt werden.

- Gehen Sie beim Öffnen sehr vorsichtig vor.
 1. Nehmen Sie das Produkt aus der Verpackung.
 2. Prüfen Sie, ob die Lieferung vollständig ist (siehe **Abb. A**).
 3. Prüfen Sie, ob das Produkt oder die Einzelteile Schäden aufweisen. Ist dies der Fall, benutzen

- Vermeiden Sie harte Stöße. Diese können zur Beschädigung der Elektronik und des Akkus führen.

- Schützen Sie die Leuchte und die Ladestation vor direkter Wärmeeinwirkung, wie z. B. durch Feuer, Heizung oder direkte Sonneneinstrahlung.
- Bewahren Sie das Produkt stets an einem trockenen Ort auf.
- Schützen Sie das Produkt vor direkter Sonneneinstrahlung.
- Lagern Sie das Produkt für Kinder unzugänglich, sicher verschlossen und bei einer Lagertemperatur zwischen 5 °C und 20 °C (Zimmertemperatur).

Fehlerbehebung

Problem	Ursache / Lösung
Die Leuchte schaltet sich nicht an.	Akku ist nicht geladen. Laden Sie den Akku auf (siehe Kapitel „Akku laden“).
Die Sensorfunktion funktioniert nicht.	Stellen Sie sicher, dass der Ein-/Ausschalter auf Position I steht.

Technische Daten

Modell:	NP-MFL-01C
Artikelnummer:	820830
Gewicht:	119 g
Abmessung:	Ø 61 mm × 120 mm
Leuchte	
Batterie:	3,7 V Li-Ion Akku 500 mAh, 5 V --- 15 mA
Leistung:	max. 1 W
Lichtstrom:	ca. 60 Lumen
Lichtfarbe:	warmweiß (ca. 3 000 K) + Farbwechsel
Schutzklasse:	III
Schutzart:	IP44
Reichweite	
Bewegungssensor:	3 m
Erfassungswinkel:	max. 100°
Leuchtdauer	
Eco-Modus:	100 Stunden
Strahler:	2 Stunden
Taschenlampenfunktion	
Lichtstrom:	ca. 5 Lumen
Lichtfarbe:	kaltweiß (5 000 K)
Ladestation (nur für innen geeignet)	
Eingang:	230 V~, 50/60 Hz
Leistung:	0,18 W (LED: 3× 0,06 W), 5 V --- 500 mA

Sie das Produkt nicht. Wenden Sie sich über die auf der Garantiekarte angegebene Serviceadresse an den Hersteller.

Akku laden



Stromschlaggefahr!

Unsachgemäßer Umgang mit dem Produkt kann zum Stromschlag führen.

- Laden Sie die Leuchte nur in trockenen Innenräumen auf.

1. Stecken Sie den Netzstecker **2** der Ladestation **6** wie abgebildet in eine leicht zugängliche Wandsteckdose (siehe **Abb. B**).
2. Setzen Sie die Leuchte **1** auf die Ladestation.
3. Die Leuchte blinkt einmal, um den Beginn des Ladevorganges anzuzeigen. Falls Sie eine eingeschaltete Leuchte zum Laden auf der Ladestation platzieren, schaltet sich das Licht automatisch aus.
4. Lassen Sie die Leuchte beim ersten Aufladen 24 Stunden auf der Ladestation.
5. Sobald Sie die Leuchte aus der Ladestation entnehmen, schaltet sie sich ein.



Durch die integrierte Ladeautomatik wird ein Überladen des Akkus vermieden. Die Leuchte kann dauerhaft auf der Ladestation bleiben.

Bedienung

Betriebsarten

Durch wiederholtes Drücken des Druckknopfs **8** an der Leuchte **1** können Sie zwischen folgenden Betriebsarten wählen (siehe **Abb. D**):

Bedienung des Druckknopfes	Betriebsart
Erstes Drücken	Warmweißes Licht
Zweites Drücken	Warmweißes Licht gedimmt (Eco-Modus)
Drittes Drücken	Farbwechsel
Viertes Drücken	Farbfixierung
Fünftes Drücken	Aus
Langes Drücken	Strahler 7

Dauernachtlicht aktivieren

1. Stecken Sie den Netzstecker der Ladestation **6** in eine ordnungsgemäß installierte Steckdose.
2. Schalten Sie den Ein-/Ausschalter **3** auf die Position **I**, um das Dauernachtlicht **9** an der Ladestation zu aktivieren (siehe **Abb. B**).

Schutzklasse: II
Schutzart: IP20

Konformitätserklärung



Die EU-Konformitätserklärung kann unter der in der beiliegenden Garantiekarte angeführten Adresse angefordert werden.

Entsorgung

Verpackung entsorgen



Entsorgen Sie die Verpackung sortenrein. Geben Sie Pappe und Karton zum Altpapier, Folien in die Wertstoffsammlung.

Produkt entsorgen

(Anwendbar in der Europäischen Union und anderen europäischen Staaten mit Systemen zur getrennten Sammlung von Wertstoffen)



Altgeräte dürfen nicht in den Hausmüll!
Sollte das Produkt einmal nicht mehr benutzt werden können, so ist jeder Verbraucher **gesetzlich verpflichtet, Altgeräte getrennt vom Hausmüll**, z. B. bei einer Sammelstelle seiner

Gemeinde/seines Stadtteils, abzugeben. Damit wird gewährleistet, dass Altgeräte fachgerecht verwertet und negative Auswirkungen auf die Umwelt vermieden werden. Deswegen sind Elektrogeräte mit dem hier abgebildeten Symbol gekennzeichnet.



Batterien und Akkus dürfen nicht in den Hausmüll!

Als Verbraucher sind Sie gesetzlich verpflichtet, alle Batterien und Akkus, egal ob sie Schadstoffe* enthalten oder nicht, bei einer Sammelstelle in Ihrer Gemeinde/Ihrem Stadtteil oder im Handel abzugeben, damit sie einer umweltschonenden Entsorgung zugeführt werden können. Geben Sie das Produkt vollständig (mit der Batterie) und nur in entladenerem Zustand an Ihrer Sammelstelle ab!

*gekennzeichnet mit: Cd = Cadmium, Hg = Quecksilber, Pb = Blei



Jetzt ausprobieren

Scannen Sie einfach mit Ihrem Smartphone den QR-Code und erfahren Sie mehr über Ihr neu erworbenes Hofer-Produkt.

Beim Ausführen des QR-Code-Readers können abhängig von Ihrem Tarif Kosten für die Internet-Verbindung entstehen.



Sensorfunktion

Die Leuchte **1** und das Dauernachtlicht **9** der Ladestation **6** schalten sich bei Dunkelheit automatisch ein, wenn vom Bewegungsmelder **5** eine Bewegung innerhalb von 3 m Entfernung erfasst wird. Nach etwa 30 Sekunden schaltet sich die Leuchte automatisch aus. Das Dauernachtlicht der Ladestation leuchtet im ECO-Modus (gedimmtes Dauernachtlicht) weiter, wenn der Ein-/Ausschalter **3** auf Position **I** steht. Bei erfasster Bewegung wechselt das Nachtlicht vom Eco-Modus zu voller Helligkeit. Durch den Lichtsensor **4** ist die Sensorfunktion nur bei Dunkelheit aktiv, um Strom zu sparen (siehe **Abb. E**).



Achten Sie für einen zuverlässigen Betrieb darauf, dass kein Fremdlicht auf den Bewegungsmelder bzw. Lichtsensor fällt.

Wenn die Leuchte **1** in die an das Stromnetz angeschlossene Ladestation **6** eingesetzt ist, schaltet sich bei Netzausfall automatisch die Leuchte mit warmweißem Licht ein (siehe **Abb. F**). In diesem Fall beträgt die Leuchtdauer bei vollständig aufgeladenem Akku etwa 2 Stunden.

Ladefunktion

Wenn das Produkt in die an das Stromnetz angeschlossene Ladestation eingesetzt ist, wird der Akku automatisch aufgeladen. Bei vollständig aufgeladenem Akku endet der Ladevorgang automatisch.

- Es ist nicht erforderlich, die Leuchte **1** aus der Ladestation **6** herauszunehmen.

Taschenlampenfunktion

1. Nehmen Sie die Leuchte **1** aus der Ladestation **6** (siehe **Abb. C**).
2. Aktivieren Sie die Taschenlampenfunktion durch langes Drücken des Druckknopfs **8**.
3. Um die Taschenlampenfunktion wieder aususchalten, drücken Sie erneut den Druckknopf.

Reinigung



Verletzungsgefahr!

Fehlerhafte Handhabung des Produkts kann zu Verletzungen führen.

- Trennen Sie die Ladestation vor allen Reinigungsarbeiten von der Stromversorgung.
- Die Reinigung darf nicht von Kindern ohne Beaufsichtigung durchgeführt werden.
- Verwenden Sie keine Reinigungsmittel, die Carbonsäure (z. B. Zitronensäure), Benzin, Alkohol oder ähnliche Mittel ent-

LED ORIENTIERUNGS- LEUCHE



Vertrieben durch:

NORTHPOINT GMBH
BAHRENFELDER STR. 19
22765 HAMBURG
GERMANY

KUNDENDIENST

820830

Bitte wenden Sie sich an Ihre **ALDI SUISSE Filiale**.

MODELL:

NP-MFL-01C

01/2023

3

**JAHRE
GARANTIE**

Lieferumfang

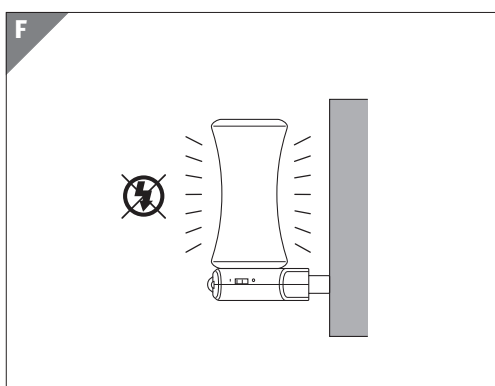
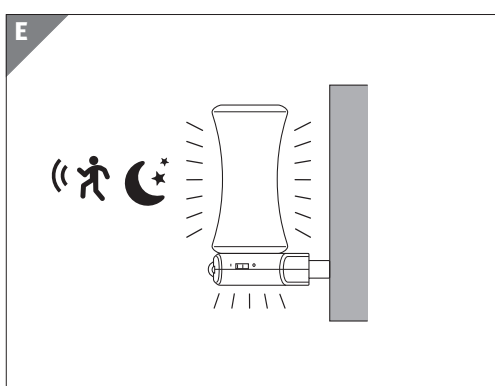
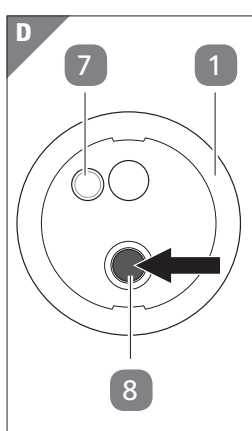
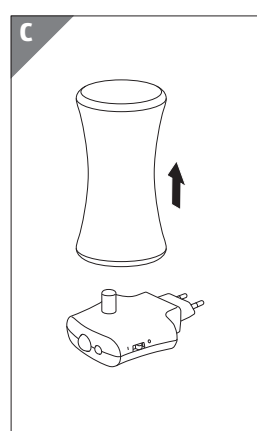
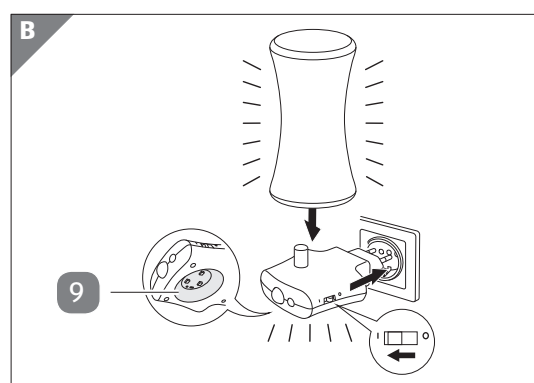
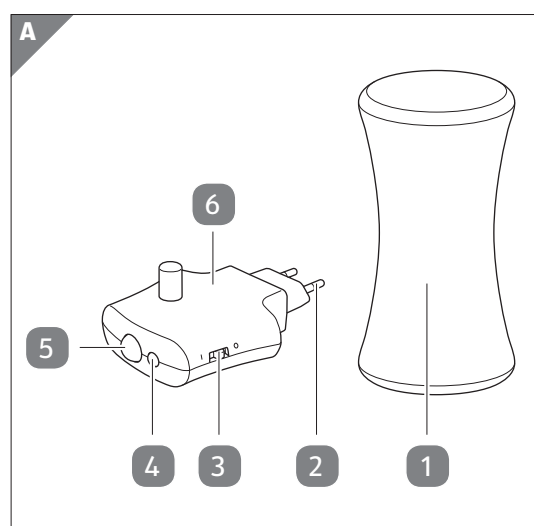

Komponenten

- 1 Leuchte
- 2 Netzstecker
- 3 Ein-/Ausschalter
- 4 Lichtsensor
- 5 Bewegungsmelder
- 6 Ladestation
- 7 Strahler (Taschenlampe)
- 8 Druckknopf
- 9 Dauernachtlicht

Allgemeines

Bedienungsanleitung lesen und aufbewahren



Diese Bedienungsanleitung gehört zu dieser LED Orientierungsleuchte (im Folgenden nur „Produkt“ genannt). Sie enthält wichtige Informationen zur Inbetriebnahme und Handhabung.

Lesen Sie die Bedienungsanleitung, insbesondere die Sicherheitshinweise, sorgfältig durch, bevor Sie das Produkt einsetzen. Die Nichtbeachtung dieser Bedienungsanleitung kann zu schweren Verletzungen und zu Schäden am Produkt führen.

Die Bedienungsanleitung basiert auf den in der Europäischen Union gültigen Normen und Regeln. Beachten Sie im Ausland auch landesspezifische Richtlinien und Gesetze.

Bewahren Sie die Bedienungsanleitung für die weitere Nutzung auf. Wenn Sie das Produkt an Dritte weitergeben, geben Sie unbedingt diese Bedienungsanleitung mit.

Bestimmungsgemäßer Gebrauch

Das Produkt ist als Nachtleuchte mit Bewegungsmelder und Dämmerungssensor konzipiert. Es dient ausschließlich der Orientierung und nicht der Raumbeleuchtung. Die Ladestation ist ausschließlich für den trockenen Innenbereich geeignet, die Leuchte ist auch für den Außenbereich geeignet. Das Produkt ist ausschließlich für den Privatgebrauch bestimmt und nicht für den gewerblichen Bereich geeignet.

Verwenden Sie das Produkt nur wie in dieser Bedienungsanleitung beschrieben. Jede andere Verwendung gilt als nicht bestimmungsgemäß und kann zu Sachschäden führen.

Der Hersteller oder Händler übernimmt keine Haftung für Schäden, die durch nicht bestimmungsgemäßen oder falschen Gebrauch entstanden sind.

Zeichenerklärung

Die folgenden Symbole werden in dieser Bedienungsanleitung, auf dem Produkt oder auf der Verpackung verwendet.



Dieses Symbol gibt Ihnen nützliche Zusatzinformationen zur Handhabung oder zum Betrieb.



Konformitätserklärung (siehe Kapitel „Konformitätserklärung“): Mit diesem Symbol gekennzeichnete Produkte erfüllen alle anzuwendenden Gemeinschaftsvorschriften des Europäischen Wirtschaftsraums.



Die Ladestation darf ausschließlich in trockenen Innenräumen verwendet werden.



Die Ladestation hat die Schutzklasse II.



Die Leuchte hat die Schutzklasse III.



Die Ladestation ist gegen das Eindringen von festen Fremdkörpern mit einem Durchmesser ab 12,5 mm sowie gegen den Zugang mit den Fingern geschützt.



Die Leuchte besitzt die Schutzklasse IP44. Die Leuchte ist gegen Eindringen von festen Fremdkörpern ≥ 1 mm und gegen Spritzwasser geschützt (geeignet für innen und außen).



Bewegung bei Dunkelheit



Netzausfall



Das Symbol „GS“ steht für geprüfte Sicherheit. Produkte, die mit diesem Zeichen gekennzeichnet sind, entsprechen den Anforderungen des deutschen Produktsicherheitsgesetzes (ProdSG).

Sicherheit

Hinweiserklärung

Die folgenden Symbole und Signalwörter werden in dieser Bedienungsanleitung verwendet.



Dieses Signalsymbol/-wort bezeichnet eine Gefährdung mit einem mittleren Risikograd, die, wenn sie nicht vermieden wird, den Tod oder eine schwere Verletzung zur Folge haben kann.



Dieses Signalwort warnt vor möglichen Sachschäden.

Allgemeine Sicherheitshinweise



Stromschlaggefahr!

Fehlerhafte Elektroinstallation oder zu hohe Netzspannung können zu elektrischem Stromschlag führen.

– Schließen Sie das Produkt nur an, wenn die Netzspannung der Steckdose mit

der Angabe auf dem Typenschild übereinstimmt.

- Schließen Sie das Produkt nur an eine gut zugängliche Steckdose an, damit Sie es bei einem Störfall schnell vom Stromnetz trennen können.
- Betreiben Sie das Produkt nicht, wenn es sichtbare Schäden aufweist oder der Netzstecker defekt ist.
- Überprüfen Sie das Produkt in regelmäßigen Abständen und vor jeder Benutzung auf Beschädigungen an Gehäuse und Netzstecker.
- Öffnen Sie das Gehäuse nicht und stecken Sie keine Gegenstände in das Gehäuse.
- Verwenden Sie das Produkt an einer Wand- oder Mehrfachsteckdose.
- Decken Sie das Produkt nicht ab, wenn es in Betrieb ist.
- Fassen Sie den Netzstecker niemals mit feuchten Händen an.
- Halten Sie das Produkt von offenem Feuer und heißen Flächen fern.
- Lagern Sie das Produkt nie so, dass es in eine Wanne oder in ein Waschbecken fallen kann.
- Verwenden Sie die Ladestation nur in Innenräumen. Betreiben Sie die Ladestation nie in Feuchträumen oder im Regen.
- Wenn Sie das Produkt nicht benutzen, es reinigen oder wenn eine Störung auftritt, schalten Sie das Produkt immer aus und trennen Sie es von der Stromquelle.
- Verwenden Sie zum Aufladen der Leuchte ausschließlich die mitgelieferte Ladestation.
- Laden Sie mit der mitgelieferten Ladestation ausschließlich die zugehörige Leuchte.

Setzen Sie das Produkt und den Akku nicht Hitze oder offenem Feuer aus.

- Halten Sie den Akku von Kindern und Tieren fern.
- Werfen Sie den Akku nicht ins offene Feuer.
- Schließen Sie den Akku nicht kurz.
- Nehmen Sie den Akku nicht auseinander.
- Laden Sie den Akku bei normaler Raumtemperatur (ca. 20 °C) auf.



Verätzungsgefahr!

Auslaufende oder beschädigte Batterien können bei Berührung mit der Haut Verätzungen verursachen.

- Vermeiden Sie bei austretender Batterieflüssigkeit den Kontakt mit Haut, Augen und Schleimhäuten. Spülen Sie bei Kontakt die betroffenen Stellen sofort mit reichlich klarem Wasser und suchen Sie umgehend einen Arzt auf.
- Tragen Sie im Falle auslaufender Batterien unbedingt Schutzhandschuhe und entfernen Sie ausgelaufene Batterieflüssigkeit mit einem trockenen, saugfähigen Tuch.



Gefahren für Kinder und Personen mit verringerten physischen, sensorischen oder mentalen Fähigkeiten (beispielsweise teilweise Behinderte, ältere Personen mit Einschränkung ihrer physischen und mentalen Fähigkeiten) oder Mangel an Erfahrung und Wissen (beispielsweise ältere Kinder).

- Die Leuchte kann von Kindern ab acht Jahren und darüber sowie von Personen mit verringerten physischen, sensorischen oder mentalen Fähigkeiten oder Mangel an Erfahrung und Wissen benutzt werden, wenn sie beaufsichtigt werden oder bezüglich des sicheren Gebrauchs des Produkts unterwiesen wurden und die daraus resultierenden Gefahren verstehen. Kinder dürfen

halten. Diese Mittel greifen die Oberfläche des Produkts an und die Ausdünstungen sind gesundheitsschädlich und explosiv.



Kurzschlussgefahr!

In das Gehäuse eingedrungenes Wasser oder andere Flüssigkeiten können einen Kurzschluss verursachen.

- Tauchen Sie die Leuchte oder die Ladestation niemals in Wasser oder andere Flüssigkeiten.
- Achten Sie darauf, dass kein Wasser oder andere Flüssigkeiten in das Gehäuse gelangen.



Beschädigungsgefahr!

Unsachgemäßer Umgang mit dem Produkt kann zu Beschädigungen des Produkts führen.

- Reinigen Sie die Leuchte und die Ladestation nur von außen.
- Die Leuchte und die Ladestation sind wartungsfrei, öffnen Sie sie nicht. Die Garantie verfällt, wenn Sie die Leuchte oder die Ladestation öffnen.
- Verwenden Sie keine scharfkantigen Werkzeuge, Schraubendreher, Drahtbürsten oder Ähnliches, um das Produkt zu reinigen.
- Geben Sie die Leuchte oder die Ladestation keinesfalls in die Spülmaschine. Sie würden sie dadurch zerstören.

1. Ziehen Sie vor der Reinigung den Netzstecker **2** aus der Steckdose.
2. Lassen Sie die Leuchte **1** und die Ladestation **6** vollständig abkühlen.
3. Reinigen Sie die Leuchte und die Ladestation von außen mit einem weichen und trockenen Tuch.

Transport und Aufbewahrung



Beschädigungsgefahr!

Unsachgemäßer Umgang mit dem Produkt kann zu Beschädigungen des Produkts führen.

nicht mit dem Produkt spielen.

- Die Reinigung der Leuchte darf nicht von Kindern ohne Beaufsichtigung durchgeführt werden.
- Halten Sie Kinder jünger als acht Jahre von dem Produkt fern.
- Lassen Sie Kinder nicht mit der Verpackungsfolie spielen. Kinder können daran ersticken.



Beschädigungsgefahr!

Unsachgemäßer Umgang mit dem Produkt kann zu Beschädigungen des Produkts führen.

- Verwenden Sie das Produkt nicht, wenn die Kunststoffbauteile des Produkts Risse oder Sprünge aufweisen oder sich verformt haben.
- Bauen Sie den Akku oder die Leuchtdioden nicht aus, um sie auszutauschen. Sie sind fest verbaut.
- Die Lichtquelle dieses Produkts ist nicht ersetzbar, wenn die Lichtquelle ihr Lebensdauerende erreicht hat, ist das gesamte Produkt zu ersetzen.
- Setzen Sie das Produkt niemals hoher Temperatur (Heizung etc.) oder starken mechanischen Beanspruchungen aus.
- Vermeiden Sie eine Lagerung auf oder in der Nähe von Heizkörpern oder unter direkter Sonneneinstrahlung.

Erstinbetriebnahme

Produkt und Lieferumfang prüfen



Beschädigungsgefahr!

Wenn Sie die Verpackung unvorsichtig mit einem scharfen Messer oder anderen spitzen Gegenständen öffnen, kann das Produkt schnell beschädigt werden.

- Gehen Sie beim Öffnen sehr vorsichtig vor.
- 1. Nehmen Sie das Produkt aus der Verpackung.
- 2. Prüfen Sie, ob die Lieferung vollständig ist (siehe **Abb. A**).
- 3. Prüfen Sie, ob das Produkt oder die Einzelteile Schäden aufweisen. Ist dies der Fall, benutzen

- Vermeiden Sie harte Stöße. Diese können zur Beschädigung der Elektronik und des Akkus führen.

- Schützen Sie die Leuchte und die Ladestation vor direkter Wärmeeinwirkung, wie z. B. durch Feuer, Heizung oder direkte Sonneneinstrahlung.

- Bewahren Sie das Produkt stets an einem trockenen Ort auf.
- Schützen Sie das Produkt vor direkter Sonneneinstrahlung.
- Lagern Sie das Produkt für Kinder unzugänglich, sicher verschlossen und bei einer Lagertemperatur zwischen 5 °C und 20 °C (Zimmertemperatur).

Fehlerbehebung

Problem	Ursache / Lösung
Die Leuchte schaltet sich nicht an.	Akku ist nicht geladen. Laden Sie den Akku auf (siehe Kapitel „Akku laden“).
Die Sensorfunktion funktioniert nicht.	Stellen Sie sicher, dass der Ein-/Ausschalter auf Position I steht.

Technische Daten

Modell:	NP-MFL-01C
Artikelnummer:	820830
Gewicht:	119 g
Abmessung:	Ø 61 mm × 120 mm
Leuchte	
Batterie:	3,7 V Li-Ion Akku 500 mAh, 5 V --- 15 mA
Leistung:	max. 1 W
Lichtstrom:	ca. 60 Lumen
Lichtfarbe:	warmweiß (ca. 3 000 K) + Farbwechsel
Schutzklasse:	III
Schutzart:	IP44
Reichweite	
Bewegungssensor:	3 m
Erfassungswinkel:	max. 100°
Leuchtdauer	
Eco-Modus:	100 Stunden
Strahler:	2 Stunden
Taschenlampenfunktion	
Lichtstrom:	ca. 5 Lumen
Lichtfarbe:	kaltweiß (5 000 K)
Ladestation (nur für innen geeignet)	
Eingang:	230 V~, 50/60 Hz
Leistung:	0,18 W (LED: 3× 0,06 W), 5 V --- 500 mA

Sie das Produkt nicht. Wenden Sie sich über die auf der Garantiekarte angegebene Serviceadresse an den Hersteller.

Akku laden



Stromschlaggefahr!

Unsachgemäßer Umgang mit dem Produkt kann zum Stromschlag führen.

- Laden Sie die Leuchte nur in trockenen Innenräumen auf.

1. Stecken Sie den Netzstecker **2** der Ladestation **6** wie abgebildet in eine leicht zugängliche Wandsteckdose (siehe **Abb. B**).
2. Setzen Sie die Leuchte **1** auf die Ladestation.
3. Die Leuchte blinkt einmal, um den Beginn des Ladevorganges anzuzeigen. Falls Sie eine eingeschaltete Leuchte zum Laden auf der Ladestation platzieren, schaltet sich das Licht automatisch aus.
4. Lassen Sie die Leuchte beim ersten Aufladen 24 Stunden auf der Ladestation.
5. Sobald Sie die Leuchte aus der Ladestation entnehmen, schaltet sie sich ein.



Durch die integrierte Ladeautomatik wird ein Überladen des Akkus vermieden. Die Leuchte kann dauerhaft auf der Ladestation bleiben.

Bedienung

Betriebsarten

Durch wiederholtes Drücken des Druckknopfs **8** an der Leuchte **1** können Sie zwischen folgenden Betriebsarten wählen (siehe **Abb. D**):

Bedienung des Druckknopfes	Betriebsart
Erstes Drücken	Warmweißes Licht
Zweites Drücken	Warmweißes Licht gedimmt (Eco-Modus)
Drittes Drücken	Farbwechsel
Viertes Drücken	Farbfixierung
Fünftes Drücken	Aus
Langes Drücken	Strahler 7

Dauernachtlicht aktivieren

1. Stecken Sie den Netzstecker der Ladestation **6** in eine ordnungsgemäß installierte Steckdose.
2. Schalten Sie den Ein-/Ausschalter **3** auf die Position **I**, um das Dauernachtlicht **9** an der Ladestation zu aktivieren (siehe **Abb. B**).

Schutzklasse: II

Schutzart: IP20

Konformitätserklärung



Die EU-Konformitätserklärung kann unter der in der beiliegenden Garantiekarte angeführten Adresse angefordert werden.

Entsorgung

Verpackung entsorgen



Entsorgen Sie die Verpackung sortenrein. Geben Sie Pappe und Karton zum Altpapier, Folien in die Wertstoffsammlung.

Produkt entsorgen

(Anwendbar in der Europäischen Union und anderen europäischen Staaten mit Systemen zur getrennten Sammlung von Wertstoffen)



Altgeräte dürfen nicht in den Hausmüll!
Sollte das Produkt einmal nicht mehr benutzt werden können, so ist jeder Verbraucher **gesetzlich verpflichtet**, **Altgeräte getrennt vom Hausmüll**, z. B. bei einer Sammelstelle seiner

Gemeinde/seines Stadtteils, abzugeben. Damit wird gewährleistet, dass Altgeräte fachgerecht verwertet und negative Auswirkungen auf die Umwelt vermieden werden. Deswegen sind Elektrogeräte mit dem hier abgebildeten Symbol gekennzeichnet.



Batterien und Akkus dürfen nicht in den Hausmüll!

Als Verbraucher sind Sie gesetzlich verpflichtet, alle Batterien und Akkus, egal ob sie Schadstoffe* enthalten oder nicht, bei einer Sammelstelle in Ihrer Gemeinde/Ihrem Stadtteil oder im Handel abzugeben, damit sie einer umweltschonenden Entsorgung zugeführt werden können.

Geben Sie das Produkt vollständig (mit der Batterie) und nur in entladener Zustand an Ihrer Sammelstelle ab!

*gekennzeichnet mit: Cd = Cadmium, Hg = Quecksilber, Pb = Blei



Jetzt ausprobieren

Scannen Sie einfach mit Ihrem Smartphone den QR-Code und erfahren Sie mehr über Ihr neu erworbenes ALDI-Produkt.

Beim Ausführen des QR-Code-Readers können abhängig von Ihrem Tarif Kosten für die Internet-Verbindung entstehen.



Sensorfunktion

Die Leuchte **1** und das Dauernachtlicht **9** der Ladestation **6** schalten sich bei Dunkelheit automatisch ein, wenn vom Bewegungsmelder **5** eine Bewegung innerhalb von 3 m Entfernung erfasst wird. Nach etwa 30 Sekunden schaltet sich die Leuchte automatisch aus. Das Dauernachtlicht der Ladestation leuchtet im ECO-Modus (gedimmtes Dauernachtlicht) weiter, wenn der Ein-/Ausschalter **3** auf Position **I** steht. Bei erfasster Bewegung wechselt das Nachtlicht vom Eco-Modus zu voller Helligkeit. Durch den Lichtsensor **4** ist die Sensorfunktion nur bei Dunkelheit aktiv, um Strom zu sparen (siehe **Abb. E**).



Achten Sie für einen zuverlässigen Betrieb darauf, dass kein Fremdlicht auf den Bewegungsmelder bzw. Lichtsensor fällt.

Wenn die Leuchte **1** in die an das Stromnetz angeschlossene Ladestation **6** eingesetzt ist, schaltet sich bei Netzausfall automatisch die Leuchte mit warmweißem Licht ein (siehe **Abb. F**). In diesem Fall beträgt die Leuchtdauer bei vollständig aufgeladenem Akku etwa 2 Stunden.

Ladefunktion

Wenn das Produkt in die an das Stromnetz angeschlossene Ladestation eingesetzt ist, wird der Akku automatisch aufgeladen. Bei vollständig aufgeladenem Akku endet der Ladevorgang automatisch.

- Es ist nicht erforderlich, die Leuchte **1** aus der Ladestation **6** herauszunehmen.

Taschenlampenfunktion

1. Nehmen Sie die Leuchte **1** aus der Ladestation **6** (siehe **Abb. C**).
2. Aktivieren Sie die Taschenlampenfunktion durch langes Drücken des Druckknopfs **8**.
3. Um die Taschenlampenfunktion wieder auszu-schalten, drücken Sie erneut den Druckknopf.

Reinigung



Verletzungsgefahr!

Fehlerhafte Handhabung des Produkts kann zu Verletzungen führen.

- Trennen Sie die Ladestation vor allen Reinigungsarbeiten von der Stromversorgung.
- Die Reinigung darf nicht von Kindern ohne Beaufsichtigung durchgeführt werden.
- Verwenden Sie keine Reinigungsmittel, die Carbonsäure (z. B. Zitronensäure), Benzin, Alkohol oder ähnliche Mittel ent-

LAMPE D'ORIENTATION À LED



Commercialisé par:

NORTHPOINT GMBH
BAHRENFELDER STR. 19
22765 HAMBURG
GERMANY

SERVICE APRÈS-VENTE

820830

Veillez vous adresser à votre **filiale ALDI SUISSE**.

MODÈLE:
NP-MFL-01C

01/2023

3

**ANS
GARANTIE**

Contenu de la livraison

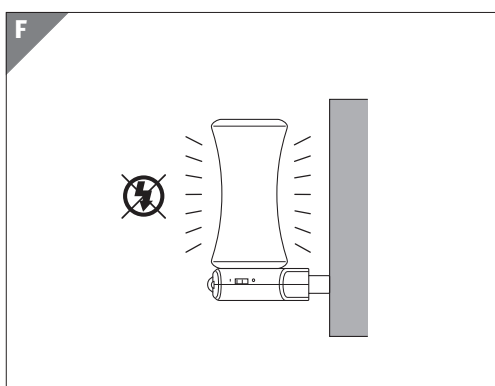
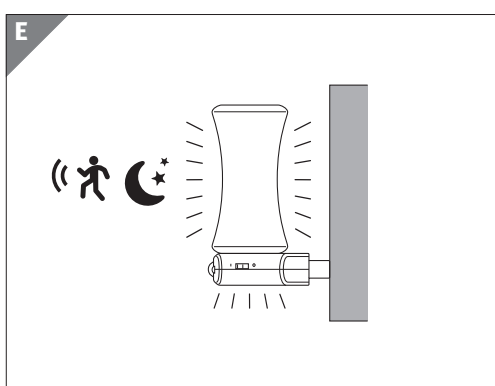
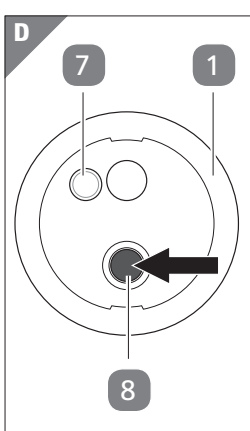
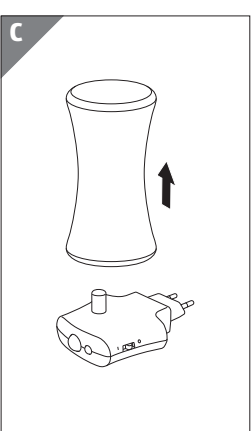
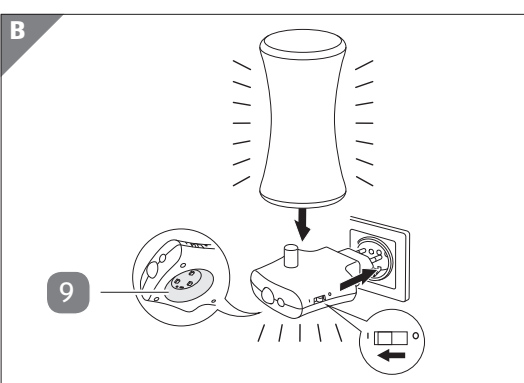
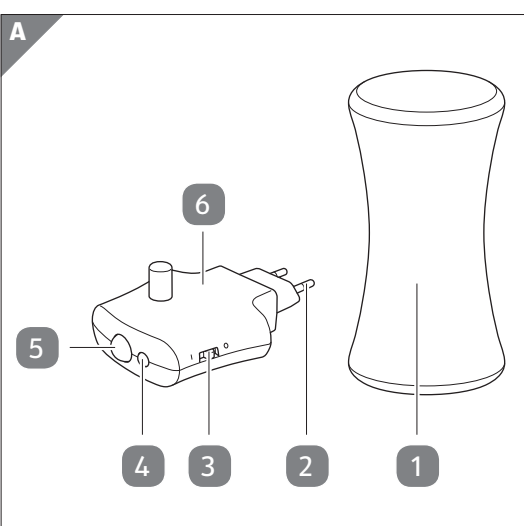

Composants

- 1 Lampe
- 2 Fiche réseau
- 3 Interrupteur marche/arrêt
- 4 Capteur de luminosité
- 5 Détecteur de mouvement
- 6 Station de recharge
- 7 Éclaireur (lampe de poche)
- 8 Bouton-poussoir
- 9 Lumière nocturne longue durée

Généralités

Lire le mode d'emploi et le conserver



Ce mode d'emploi fait partie de cette lampe d'orientation à LED (ci-après uniquement dénommée «produit»). Il contient des informations importantes pour la mise en service et l'utilisation.

Lisez attentivement le mode d'emploi, en particulier les consignes de sécurité, avant d'utiliser le produit. Le non-respect de ce mode d'emploi peut provoquer des blessures graves et endommager le produit.

Le mode d'emploi est basé sur les normes et réglementations en vigueur dans l'Union européenne. À l'étranger, veuillez respecter les directives et lois spécifiques au pays.

Conservez le mode d'emploi pour des utilisations futures. Si vous remettez le produit à des tiers, joignez-y impérativement ce mode d'emploi.

Utilisation conforme à l'usage prévu

Le produit est conçu comme veilleuse avec détecteur de mouvement et capteur crépusculaire. Il sert exclusivement à l'orientation et non à l'éclairage d'une pièce. La station de recharge est uniquement conçue pour être utilisée dans un endroit intérieur sec, la lampe peut aussi être utilisée à l'extérieur. Le produit est exclusivement destiné à un usage privé et n'est pas adapté à une utilisation professionnelle.

Utilisez le produit uniquement de la manière décrite dans ce mode d'emploi. Toute autre utilisation est considérée comme non conforme à l'usage prévu et peut provoquer des dommages matériels.

Le fabricant ou commerçant décline toute responsabilité pour des dommages survenus par une utilisation non conforme ou contraire à l'usage prévu.

Légende des symboles

Les symboles suivants sont utilisés dans ce mode d'emploi, sur le produit ou sur l'emballage.



Ce symbole vous offre des informations complémentaires utiles pour la manipulation et l'utilisation.



Déclaration de conformité (voir chapitre «Déclaration de conformité»): Les produits marqués par ce symbole répondent à toutes les consignes communautaires applicables de l'Espace économique européen.



La station de recharge ne doit être utilisée que dans des espaces intérieurs secs.



La station de recharge est de classe de protection II.



Le luminaire est de classe de protection III.



La station de recharge est protégée contre la pénétration de corps solides avec un diamètre supérieur à 12,5 mm ainsi que contre l'accès avec les doigts.



La classe de protection de la lampe est IP44. La lampe est protégée contre la pénétration de corps étrangers solides ≥ 1 mm et contre les éclaboussures d'eau (convient à une utilisation en intérieur et à l'extérieur).



Mouvement dans l'obscurité



Panne de courant du réseau



Le symbole «GS» signifie «sécurité vérifiée». Les produits marqués avec ce symbole sont conformes aux exigences de la loi allemande sur la sécurité des produits (ProdSG).

Sécurité

Légende des avis

Les symboles et mots signalétiques suivants sont utilisés dans ce mode d'emploi.



AVERTISSEMENT!

Ce symbole/mot signalétique désigne un risque de gravité moyenne qui, si on ne l'évite pas, peut avoir comme conséquence la mort ou une grave blessure.

AVIS!

Ce mot signalétique avertit contre les possibles dommages matériels.

Consignes de sécurité générales



AVERTISSEMENT!

Risque de choc électrique!

Une installation électrique défectueuse ou une tension réseau trop élevée peut provoquer un choc électrique.

- Branchez le produit uniquement si la tension réseau de la prise de courant correspond aux indications de la plaque signalétique.

LUCE DI ORIENTAMENTO A LED



Commercializzato da:

NORTHPOINT GMBH
BAHRENFELDER STR. 19
22765 HAMBURG
GERMANY

ASSISTENZA POST- VENDITA

820830

La preghiamo di rivolgersi alla sua filiale **ALDI SUISSE**.

MODELLO:
NP-MFL-01C

01/2023

3

**ANNI
GARANZIA**

Dotazione

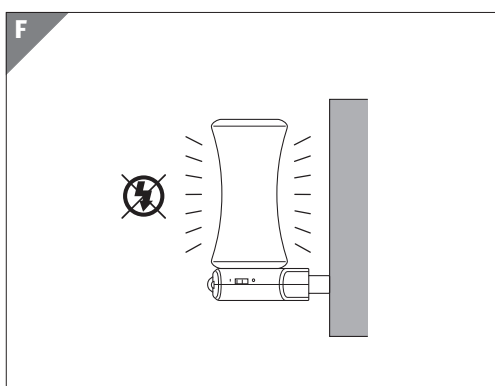
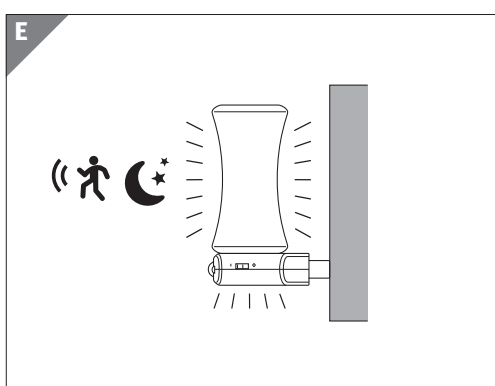
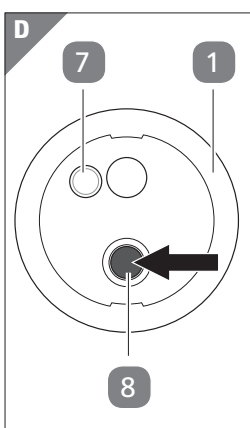
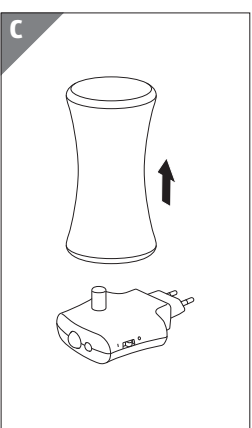
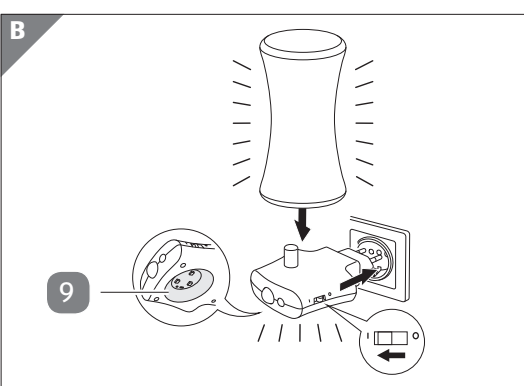
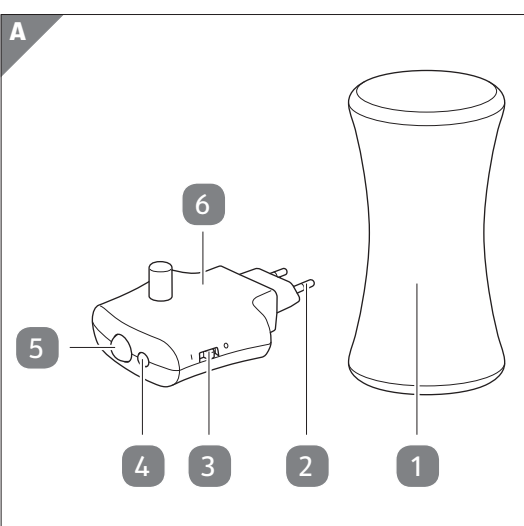

Componenti

- 1 Luce
- 2 Spina
- 3 Interruttore On/Off
- 4 Sensore luminoso
- 5 Rilevatore di movimento
- 6 Stazione di ricarica
- 7 Fascio luminoso (torcia)
- 8 Pulsante
- 9 Luce notturna continua

Informazioni generali

Leggere e conservare le istruzioni per l'uso



Le presenti istruzioni per l'uso sono parte integrante di questa luce di orientamento a LED (di seguito denominata semplicemente "prodotto"). Contengono informazioni importanti relative alla messa in funzione e all'utilizzo.

Prima di mettere in funzione il prodotto, leggere attentamente le istruzioni per l'uso, in particolare le avvertenze di sicurezza. Il mancato rispetto delle presenti istruzioni per l'uso può provocare lesioni personali o danni al prodotto.

Le istruzioni per l'uso si basano sulle normative e i regolamenti vigenti nell'Unione Europea. All'estero rispettare anche linee guida e normative nazionali.

Conservare le istruzioni per l'uso per utilizzi futuri. In caso di cessione del prodotto a terzi, consegnare tassativamente anche le presenti istruzioni per l'uso.

Utilizzo conforme all'uso previsto

Il prodotto è progettato come luce notturna con rilevatore di movimento e sensore crepuscolare. Ha lo scopo di consentire l'orientamento e non di illuminare gli ambienti. La stazione di ricarica è adatta solo all'uso in ambienti interni asciutti; la luce è adatta anche per l'uso in ambienti esterni. Il prodotto è destinato esclusivamente all'uso in ambito privato e non in ambito commerciale.

Utilizzare il prodotto solo come descritto nelle presenti istruzioni per l'uso. Ogni altro utilizzo è da intendersi come non conforme alla destinazione d'uso e può provocare danni a cose.

Il produttore o rivenditore non si assume nessuna responsabilità per i danni dovuti all'uso non conforme alla destinazione o all'uso scorretto.

Descrizione pittogrammi

Nelle istruzioni per l'uso, sul prodotto stesso o sull'imballaggio sono riportati i seguenti simboli.



Questo simbolo fornisce informazioni utili sull'uso o sul funzionamento.



Dichiarazione di conformità (vedi capitolo "Dichiarazione di conformità"): I prodotti identificati con questo simbolo soddisfano tutte le norme comunitarie applicabili nello Spazio economico europeo.



La stazione di ricarica deve essere utilizzata esclusivamente in ambienti interni asciutti.



La stazione di ricarica è conforme alla classe di isolamento II.



La luce è conforme alla classe di isolamento III.



La stazione di ricarica è protetta dalla penetrazione di corpi estranei solidi di diametro pari o superiore a 12,5 mm e dall'inserimento delle dita.



La luce ha la classe di isolamento IP44. La luce è protetta dalla penetrazione di corpi estranei solidi ≥ 1 mm e contro gli spruzzi d'acqua (adatta per ambienti interni ed esterni).



Movimento al buio



Interruzione della corrente elettrica



Il simbolo "GS" sta per sicurezza testata. I prodotti contrassegnati da questo simbolo soddisfano i requisiti della legge tedesca sulla sicurezza dei prodotti (ProdSG).

Sicurezza

Descrizione delle avvertenze

Nelle istruzioni per l'uso sono utilizzati i seguenti simboli e parole d'avvertimento.



Questo simbolo/parola d'avvertimento indica un pericolo a rischio medio che, se non evitato, può avere come conseguenza la morte o lesioni gravi.



Questa parola d'avvertimento segnala possibili danni materiali.

Avvertenze generali di sicurezza



Pericolo di scosse elettriche!

La scorretta installazione elettrica o l'eccessiva tensione di rete possono provocare scosse elettriche.

- Collegare il prodotto solo se la tensione di rete della presa di corrente corrisponde ai dati riportati sulla targhetta.

LED JELZO- ÉS VÉSZVILÁGÍTÁS



HU

**Származási hely: Kína
Gyártó:**

NORTHPOINT GMBH
BAHRENFELDER STR. 19
22765 HAMBURG
GERMANY

ÜGYFÉLSZOLGÁLAT

820830

Kérjük forduljon a magyarországi **ALDI** áruházakhoz.

A FOGYASZTÁSI CIKK TÍPUSA:
NP-MFL-01C

01/2023

3
ÉV
JÓTÁLLÁS

Általános tudnivalók

Olvassa el és őrizze meg a használati útmutatót



A használati útmutató a LED jelző- és vészvilágításhoz (a továbbiakban: „termék”) tartozik. Fontos tudnivalókat tartalmaz az üzembe helyezéséről és a kezelésről.

A termék használata előtt olvassa el alaposan a használati útmutatót, különösen a biztonsági utasításokat. A használati útmutató figyelmen kívül hagyása súlyos sérülésekhez és/vagy a termék károsodásához vezethet.

A használati útmutató az Európai Unióban érvényes szabványok és szabályok alapján készült. Külföldön vegye figyelembe az országban érvényes irányelveket és jogszabályokat.

Későbbi használatra őrizze meg a használati útmutatót. Ha a terméket továbbadja, feltétlenül mellékelje a használati útmutatót is.

Rendeltetészerű használat

A terméket mozgásérzékelővel és alkonykapcsolóval rendelkező éjjeli lámpaként való használatra terveztük. Kizárólag tájékozódáshoz használható, a helyiségek megvilágítására nem. A töltőállomás kizárólag száraz beltéri helyiségekben használható, a lámpa kültéri használatra is alkalmas. A termék kizárólag személyes használatra szolgál, ipari, kereskedelmi célú felhasználásra nem alkalmas.

A terméket kizárólag a használati útmutatónak megfelelően használja. Bármely más használat rendeltetésellenesnek minősül és anyagi kárt okozhat.

A gyártó és a forgalmazó a rendeltetésellenes vagy hibás használatból eredő károkért nem vállal felelősséget.

Jelmagyarázat

A használati útmutatóban, a terméken és a csomagoláson a következő jelöléseket használtuk.



Ez a jel a kezeléssel és a használatról nyújt hasznos információkat.



Megfelelőségi nyilatkozat (lásd „Megfelelőségi nyilatkozat” fejezet): Az itt látható jellel ellátott termékek teljesítik az Európai Gazdasági Térség összes vonatkozó közösségi előírását.



A töltőállomás kizárólag száraz beltéri helyiségekben használható.



A töltőállomás a II. érintésvédelmi osztályba tartozik.



A lámpa a III. érintésvédelmi osztályba tartozik.



A töltőállomás védett a legalább 12,5 mm átmérőjű szilárd idegen testek behatolásával és az ujjal való hozzáféréssel szemben.



A lámpa az IP44 érintésvédelmi osztályba tartozik. A lámpa védett a részecskék behatolásával és a fröccsenő vízzel szemben (bel- és kültéri használatra egyaránt alkalmas).



Mozgás sötétben



Áramszünet



A „GS” jel a „geprüfte Sicherheit” német kifejezés (magyar jelentése: ellenőrzött biztonság) rövidítése. Az ilyen jellel ellátott termékek megfelelnek a német termékbiztonsági jogszabályok (ProdSG) követelményeinek.

Biztonság

Megjegyzések magyarázata

A használati útmutatóban a következő jelöléseket és jelzőszavakat használjuk.



FIGYELMEZTETÉS!

A jelölés/jelzőszó közepes kockázatú veszélyt jelöl, amelyet ha nem kerülnek el, súlyos, akár halálos sérüléshez vezethet.

ÉRTESETÉS!

Ez a jelzőszó lehetséges anyagi károokra figyelmeztet.

Általános biztonsági utasítások



FIGYELMEZTETÉS!

Áramütés veszélye!

A hibás elektromos csatlakoztatás, illetve a túl magas hálózati feszültség áramütéshez vezethet.

– Csak az adattáblán szereplő értékeknek megfelelő hálózati feszültségű csatlakozóaljzathoz csatlakoztassa a terméket.

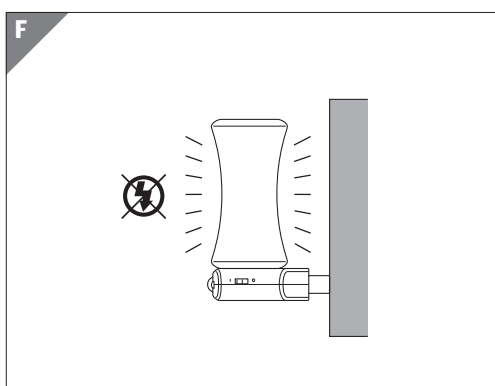
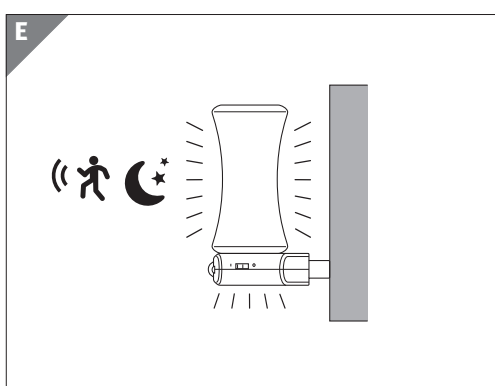
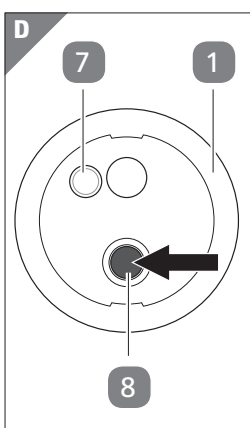
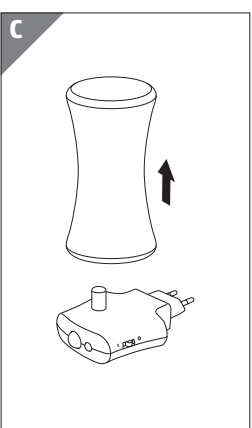
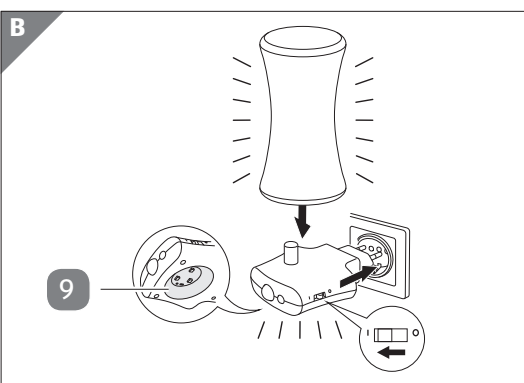
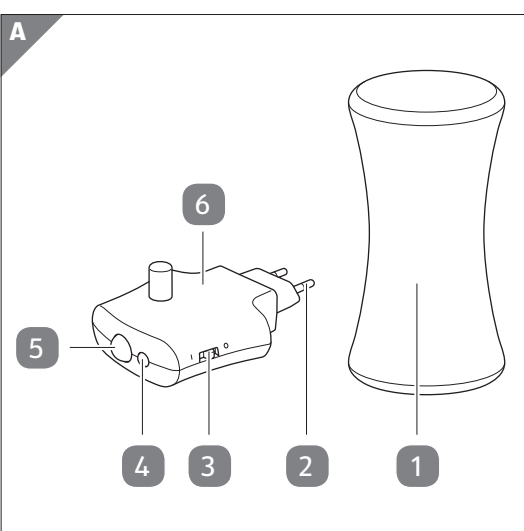

Alkatrészek

- Lámpa
- Hálózati csatlakozó
- Főkapcsoló
- Fényérzékelő
- Mozgásérzékelő
- Töltőállomás
- Fényszóró (zseblámpa)
- Nyomógomb
- Tartós éjszakai világítás



Bedienungs- anleitung



LED ORIENTIERUNGS- LEUCHE



VERTRIEBEN DURCH:

NORTHPOINT GMBH
BAHRENFELDER STR. 19
22765 HAMBURG
GERMANY

KUNDENDIENST

820830

Bitte wenden Sie sich an Ihre **HOFER-Filiale**.

MODELL:

NP-MFL-01D

01/2023

3

JAHRE
GARANTIE

Lieferumfang

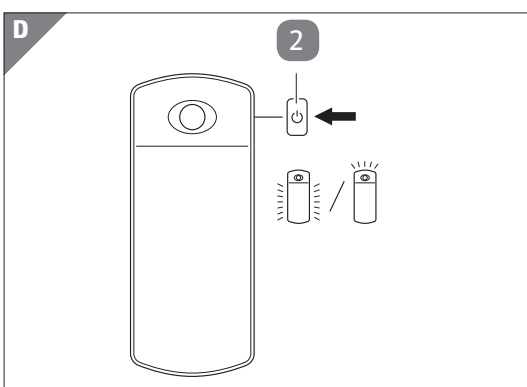
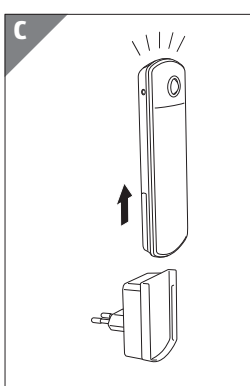
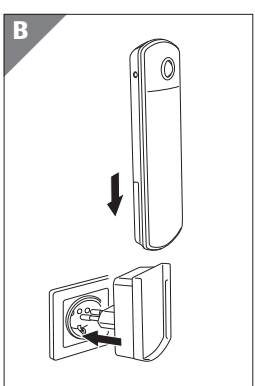
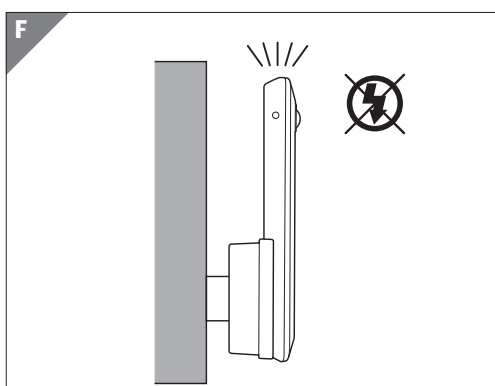
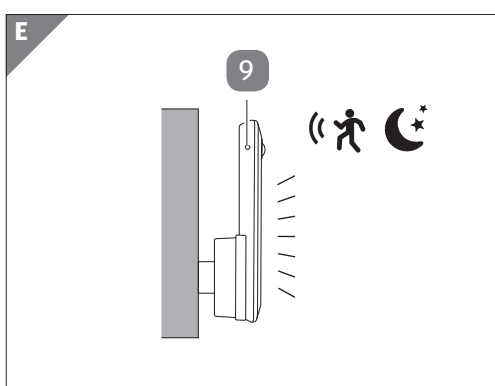
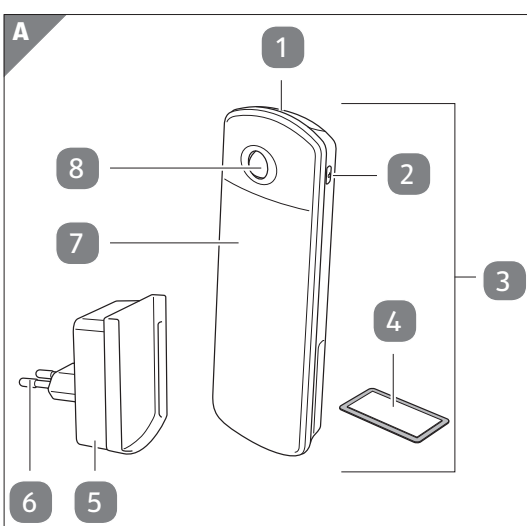

Komponenten

- 1 Strahler (Taschenlampe)
- 2 Ein-/Ausschalter
- 3 Leuchte
- 4 Metallplatte inkl. Klebeband
- 5 Ladestation
- 6 Netzstecker
- 7 Nachtlicht
- 8 Bewegungsmelder
- 9 Lichtsensor

Allgemeines

Bedienungsanleitung lesen und aufbewahren



Diese Bedienungsanleitung gehört zu dieser LED Orientierungsleuchte (im Folgenden nur „Produkt“ genannt). Sie enthält wichtige Informationen zur Inbetriebnahme und Handhabung.

Lesen Sie die Bedienungsanleitung, insbesondere die Sicherheitshinweise, sorgfältig durch, bevor Sie das Produkt einsetzen. Die Nichtbeachtung dieser Bedienungsanleitung kann zu schweren Verletzungen und zu Schäden am Produkt führen.

Die Bedienungsanleitung basiert auf den in der Europäischen Union gültigen Normen und Regeln. Beachten Sie im Ausland auch landesspezifische Richtlinien und Gesetze.

Bewahren Sie die Bedienungsanleitung für die weitere Nutzung auf. Wenn Sie das Produkt an Dritte weitergeben, geben Sie unbedingt diese Bedienungsanleitung mit.

Bestimmungsgemäßer Gebrauch

Das Produkt ist als Nachtleuchte mit Bewegungsmelder und Dämmerungssensor konzipiert. Es dient ausschließlich der Orientierung und nicht der Raumbeleuchtung. Das Produkt ist ausschließlich für den Betrieb in trockenen und geschlossenen Räumen konzipiert. Das Produkt ist ausschließlich für den Privatgebrauch bestimmt und nicht für den gewerblichen Bereich geeignet.

Verwenden Sie das Produkt nur wie in dieser Bedienungsanleitung beschrieben. Jede andere Verwendung gilt als nicht bestimmungsgemäß und kann zu Sachschäden führen.

Der Hersteller oder Händler übernimmt keine Haftung für Schäden, die durch nicht bestimmungsgemäßen oder falschen Gebrauch entstanden sind.

Zeichenerklärung

Die folgenden Symbole werden in dieser Bedienungsanleitung, auf dem Produkt oder auf der Verpackung verwendet.



Dieses Symbol gibt Ihnen nützliche Zusatzinformationen zur Handhabung oder zum Betrieb.



Konformitätserklärung (siehe Kapitel „Konformitätserklärung“): Mit diesem Symbol gekennzeichnete Produkte erfüllen alle anzuwendenden Gemeinschaftsvorschriften des Europäischen Wirtschaftsraums.



Das Produkt darf ausschließlich in trockenen Innenräumen verwendet werden.



Die Ladestation hat die Schutzklasse II.



Die Leuchte hat die Schutzklasse III.



Das Produkt ist gegen das Eindringen von festen Fremdkörpern mit einem Durchmesser ab 12,5 mm sowie gegen den Zugang mit den Fingern geschützt.



Bewegung bei Dunkelheit



Netzausfall



Das Symbol „GS“ steht für geprüfte Sicherheit. Produkte, die mit diesem Zeichen gekennzeichnet sind, entsprechen den Anforderungen des deutschen Produktsicherheitsgesetzes (ProdSG).

Sicherheit

Hinweiserklärung

Die folgenden Symbole und Signalwörter werden in dieser Bedienungsanleitung verwendet.



Dieses Signalsymbol/-wort bezeichnet eine Gefährdung mit einem mittleren Risikograd, die, wenn sie nicht vermieden wird, den Tod oder eine schwere Verletzung zur Folge haben kann.



Dieses Signalwort warnt vor möglichen Sachschäden.

Allgemeine Sicherheitshinweise



Stromschlaggefahr!

Fehlerhafte Elektroinstallation oder zu hohe Netzspannung können zu elektrischem Stromschlag führen.

- Schließen Sie das Produkt nur an, wenn die Netzspannung der Steckdose mit der Angabe auf dem Typenschild übereinstimmt.
- Schließen Sie das Produkt nur an eine gut zugängliche Steckdose an, damit

- Sie es bei einem Störfall schnell vom Stromnetz trennen können.
- Betreiben Sie das Produkt nicht, wenn es sichtbare Schäden aufweist oder der Netzstecker defekt ist.
 - Überprüfen Sie das Produkt in regelmäßigen Abständen und vor jeder Benutzung auf Beschädigungen an Gehäuse und Netzstecker.
 - Öffnen Sie das Gehäuse nicht und stecken Sie keine Gegenstände in das Gehäuse.
 - Verwenden Sie das Produkt an einer Wand- oder Mehrfachsteckdose.
 - Decken Sie das Produkt nicht ab, wenn es in Betrieb ist.
 - Fassen Sie den Netzstecker niemals mit feuchten Händen an.
 - Halten Sie das Produkt von offenem Feuer und heißen Flächen fern.
 - Lagern Sie das Produkt nie so, dass es in eine Wanne oder in ein Waschbecken fallen kann.
 - Verwenden Sie das Produkt nur in Innenräumen. Betreiben Sie das Produkt nie in Feuchträumen oder im Regen.
 - Wenn Sie das Produkt nicht benutzen, es reinigen oder wenn eine Störung auftritt, schalten Sie das Produkt immer aus und trennen Sie es von der Stromquelle.
 - Verwenden Sie zum Aufladen der Leuchte ausschließlich die mitgelieferte Ladestation.
 - Laden Sie mit der mitgelieferten Ladestation ausschließlich die zugehörige Leuchte.

- Tieren fern.
- Werfen Sie den Akku nicht ins offene Feuer.
 - Schließen Sie den Akku nicht kurz.
 - Nehmen Sie den Akku nicht auseinander.
 - Laden Sie den Akku bei normaler Raumtemperatur (ca. 20 °C) auf.



Verätzungsgefahr!
Auslaufende oder beschädigte Batterien können bei Berührung mit der Haut Verätzungen verursachen.

- Vermeiden Sie bei austretender Batterieflüssigkeit den Kontakt mit Haut, Augen und Schleimhäuten. Spülen Sie bei Kontakt die betroffenen Stellen sofort mit reichlich klarem Wasser und suchen Sie umgehend einen Arzt auf.
- Tragen Sie im Falle auslaufender Batterien unbedingt Schutzhandschuhe und entfernen Sie ausgelaufene Batterieflüssigkeit mit einem trockenen, saugfähigen Tuch.



Gefahren für Kinder und Personen mit verringerten physischen, sensorischen oder mentalen Fähigkeiten (beispielsweise teilweise Behinderte, ältere Personen mit Einschränkung ihrer physischen und mentalen Fähigkeiten) oder Mangel an Erfahrung und Wissen (beispielsweise ältere Kinder).

- Die Leuchte kann von Kindern ab acht Jahren und darüber sowie von Personen mit verringerten physischen, sensorischen oder mentalen Fähigkeiten oder Mangel an Erfahrung und Wissen benutzt werden, wenn sie beaufsichtigt werden oder bezüglich des sicheren Gebrauchs des Produkts unterwiesen wurden und die daraus resultierenden Gefahren verstehen. Kinder dürfen nicht mit dem Produkt spielen.
- Die Reinigung der Leuchte darf nicht von Kindern ohne Beaufsichtigung durchgeführt werden.

- Die Reinigung darf nicht von Kindern ohne Beaufsichtigung durchgeführt werden.
- Verwenden Sie keine Reinigungsmittel, die Carbonsäure (z. B. Zitronensäure), Benzin, Alkohol oder ähnliche Mittel enthalten. Diese Mittel greifen die Oberfläche des Produkts an und die Ausdünstungen sind gesundheitsschädlich und explosiv.



Kurzschlussgefahr!
In das Gehäuse eingedrungenes Wasser oder andere Flüssigkeiten können einen Kurzschluss verursachen.

- Tauchen Sie die Leuchte oder die Ladestation niemals in Wasser oder andere Flüssigkeiten.
- Achten Sie darauf, dass kein Wasser oder andere Flüssigkeiten in das Gehäuse gelangen.



Beschädigungsgefahr!
Unsachgemäßer Umgang mit dem Produkt kann zu Beschädigungen des Produkts führen.

- Reinigen Sie die Leuchte und die Ladestation nur von außen.
- Die Leuchte und die Ladestation sind wartungsfrei, öffnen Sie sie nicht. Die Garantie verfällt, wenn Sie die Leuchte oder die Ladestation öffnen.
- Verwenden Sie keine scharfkantigen Werkzeuge, Schraubendreher, Drahtbürsten oder Ähnliches, um das Produkt oder die Ladestation zu reinigen.
- Geben Sie die Leuchte oder die Ladestation keinesfalls in die Spülmaschine. Sie würden sie dadurch zerstören.

1. Ziehen Sie vor der Reinigung den Netzstecker (6) aus der Steckdose.
2. Lassen Sie die Leuchte (3) und die Ladestation (5) vollständig abkühlen.
3. Reinigen Sie die Leuchte und die Ladestation von außen mit einem weichen und trockenen Tuch.

- Halten Sie Kinder jünger als acht Jahre von dem Produkt fern.
- Lassen Sie Kinder nicht mit der Verpackungsfolie spielen. Kinder können daran ersticken.



Beschädigungsgefahr!
Unsachgemäßer Umgang mit dem Produkt kann zu Beschädigungen des Produkts führen.

- Verwenden Sie das Produkt nicht, wenn die Kunststoffbauteile des Produkts oder der Ladestation Risse oder Sprünge aufweisen oder sich verformt haben.
- Bauen Sie den Akku oder die Leuchtdioden nicht aus, um sie auszutauschen. Sie sind fest verbaut.
- Die Lichtquelle dieses Produkts ist nicht ersetzbar, wenn die Lichtquelle ihr Lebensdauerende erreicht hat, ist das gesamte Produkt zu ersetzen.
- Setzen Sie das Produkt niemals hoher Temperatur (Heizung etc.) oder starken mechanischen Beanspruchungen aus.
- Vermeiden Sie eine Lagerung auf oder in der Nähe von Heizkörpern oder unter direkter Sonneneinstrahlung.

Erstinbetriebnahme

Produkt und Lieferumfang prüfen



Beschädigungsgefahr!
Wenn Sie die Verpackung unvorsichtig mit einem scharfen Messer oder anderen spitzen Gegenständen öffnen, kann das Produkt schnell beschädigt werden.

- Gehen Sie beim Öffnen sehr vorsichtig vor.
1. Nehmen Sie das Produkt aus der Verpackung.
 2. Prüfen Sie, ob die Lieferung vollständig ist (siehe **Abb. A**).
 3. Prüfen Sie, ob das Produkt oder die Einzelteile Schäden aufweisen. Ist dies der Fall, benutzen Sie das Produkt nicht. Wenden Sie sich über die auf der Garantiekarte angegebene Serviceadresse an den Hersteller.

Transport und Aufbewahrung



Beschädigungsgefahr!
Unsachgemäßer Umgang mit dem Produkt kann zu Beschädigungen des Produkts führen.

- Vermeiden Sie harte Stöße. Diese können zur Beschädigung der Elektronik und des Akkus führen.
- Schützen Sie die Leuchte und die Ladestation vor direkter Wärmeeinwirkung, wie z. B. durch Feuer, Heizung oder direkte Sonneneinstrahlung.
- Bewahren Sie das Produkt stets an einem trockenen Ort auf.
- Schützen Sie das Produkt vor direkter Sonneneinstrahlung.
- Lagern Sie das Produkt für Kinder unzugänglich, sicher verschlossen und bei einer Lagertemperatur zwischen 5 °C und 20 °C (Zimmertemperatur).

Fehlerbehebung

Problem	Ursache / Lösung
Die Leuchte schaltet sich nicht an.	Akku ist nicht geladen. Laden Sie den Akku auf (siehe Kapitel „Akku laden“).

Technische Daten

Modell:	NP-MFL-01D
Artikelnummer:	820830
Gewicht:	155 g
Abmessung:	160 × 64 × 18 mm
Leuchte	
Batterie:	3,7 V Li-Ion Akku 500 mAh, 5 V = 15 mA
Leistung:	max. 1,2 W
Lichtstrom:	ca. 30 Lumen
Lichtfarbe:	warmweiß (3 000 K)
Schutzklasse:	III
Reichweite	
Bewegungssensor:	3 m
Erfassungswinkel:	max. 100°
Taschenlampenfunktion	
Lichtstrom:	ca. 130 Lumen
Lichtfarbe:	kaltweiß (5 000 K)
Ladestation	
Eingang:	230 V~, 50/60 Hz
Schutzklasse:	II

Akku laden



Stromschlaggefahr!
Unsachgemäßer Umgang mit dem Produkt kann zum Stromschlag führen.

- Laden Sie die Leuchte nur in trockenen Innenräumen auf.
1. Stecken Sie den Netzstecker (6) der Ladestation (5) wie abgebildet in eine leicht zugängliche Wandsteckdose (siehe **Abb. B**).
 2. Setzen Sie die Leuchte (3) mit dem Bewegungsmelder (8) nach oben in die Ladestation.
 3. Die Leuchte blinkt einmal, um den Beginn des Ladevorganges anzuzeigen. Falls Sie eine eingeschaltete Leuchte zum Laden auf der Ladestation platzieren, schaltet sich das Licht automatisch aus.
 4. Lassen Sie die Leuchte beim ersten Aufladen 24 Stunden in der Ladestation.

i Durch die integrierte Ladeautomatik wird ein Überladen des Akkus vermieden. Die Leuchte kann dauerhaft in der Ladestation bleiben.

Bedienung



Gefahren von Augenschäden!
Das Licht der LED kann bei direktem Hineinblicken die Augen schädigen.

- Schauen Sie niemals direkt in die leuchtende LED des Produkts.

Taschenlampenfunktion

1. Nehmen Sie die Leuchte aus der Ladestation (5) (siehe **Abb. C**). Es schaltet sich automatisch die Taschenlampe (1) im Eco-Modus ein.
2. Durch wiederholtes Drücken des Ein-/Ausschalters (2) können Sie zwischen den Betriebsarten „Strahler (Taschenlampe)“, „Nachtlcht“ (7), „Eco-Modus (50 %)“ und „Aus“ wählen (siehe **Abb. D**).

Sensorfunktion

Das Nachtlcht (7) schaltet sich bei Dunkelheit automatisch ein, wenn vom Bewegungsmelder (8) eine Bewegung innerhalb von 3 m Entfernung erfasst wird. Nach etwa 30 Sekunden schaltet sich das Licht automatisch aus. Durch den Lichtsensor (9) ist die Sensorfunktion nur bei Dunkelheit aktiv, um Strom zu sparen (siehe **Abb. E**).

Konformitätserklärung

CE Die EU-Konformitätserklärung kann unter der in der beiliegenden Garantiekarte angeführten Adresse angefordert werden.

Entsorgung

Verpackung entsorgen

Entsorgen Sie die Verpackung sortenrein. Geben Sie Pappe und Karton zum Altpapier, Folien in die Wertstoffsammlung.

Produkt entsorgen

(Anwendbar in der Europäischen Union und anderen europäischen Staaten mit Systemen zur getrennten Sammlung von Wertstoffen)

Altgeräte dürfen nicht in den Hausmüll!
Sollte das Produkt einmal nicht mehr benutzt werden können, so ist jeder Verbraucher **gesetzlich verpflichtet, Altgeräte getrennt vom Hausmüll**, z. B. bei einer Sammelstelle seiner Gemeinde/seines Stadtteils, abzugeben. Damit wird gewährleistet, dass Altgeräte fachgerecht verwertet und negative Auswirkungen auf die Umwelt vermieden werden. Deswegen sind Elektrogeräte mit dem hier abgebildeten Symbol gekennzeichnet.

Batterien und Akkus dürfen nicht in den Hausmüll!
Als Verbraucher sind Sie gesetzlich verpflichtet, alle Batterien und Akkus, egal ob sie Schadstoffe* enthalten oder nicht, bei einer Sammelstelle in Ihrer Gemeinde/Ihrem Stadtteil oder im Handel abzugeben, damit sie einer umweltschonenden Entsorgung zugeführt werden können. Geben Sie das Produkt vollständig (mit der Batterie) und nur in entladenerem Zustand an Ihrer Sammelstelle ab!

*gekennzeichnet mit: Cd = Cadmium, Hg = Quecksilber, Pb = Blei

i **Jetzt ausprobieren**
Scannen Sie einfach mit Ihrem Smartphone den QR-Code und erfahren Sie mehr über Ihr neu erworbenes Hofer-Produkt. Beim Ausführen des QR-Code-Readers können abhängig von Ihrem Tarif Kosten für die Internet-Verbindung entstehen.



Explosionsgefahr!
Akkus können explodieren, wenn sie stark erhitzt, kurzgeschlossen oder auseinandergenommen werden.

- Verwenden Sie die Ladestation und die Leuchte nicht in leicht entflammbarer oder explosionsgefährdeter Umgebung.
- Setzen Sie das Produkt und den Akku nicht Hitze oder offenem Feuer aus.
- Halten Sie den Akku von Kindern und

Befindet sich die Leuchte in der Ladestation (5), haben Sie folgende Möglichkeiten:

- Drücken Sie den Ein-/Ausschalter (2) einmal, um die Leuchtkraft zu reduzieren (Eco-Modus).
- Drücken Sie den Ein-/Ausschalter ein weiteres Mal, um die Sensorfunktion auszuschalten.

i Achten Sie für einen zuverlässigen Betrieb darauf, dass kein Fremdlicht auf den Bewegungsmelder fällt.

Wenn die Leuchte (3) in die an das Stromnetz angeschlossene Ladestation (5) eingesetzt ist, schaltet sich bei Netzausfall automatisch der Strahler (1) im Eco-Modus ein (siehe **Abb. F**). In diesem Fall beträgt die Leuchtdauer bei vollständig aufgeladenem Akku etwa 3 Stunden.

Betriebsarten und Leuchtdauer

Leuchtdauer bei vollständig aufgeladenem Akku:

Betriebsart	Leuchtdauer
Strahler (Taschenlampe)	2 Stunden
Nachtlcht (100 %)	5 Stunden
Eco-Modus (50 %)	3 Stunden

Ladefunktion

Wenn das Produkt in die an das Stromnetz angeschlossene Ladestation eingesetzt ist, wird der Akku automatisch aufgeladen. Bei vollständig aufgeladenem Akku endet der Ladevorgang automatisch.

- Es ist nicht erforderlich, die Leuchte (3) aus der Ladestation (5) herauszunehmen.

Montage

Der integrierte Magnet auf der Rückseite der Leuchte (3) dient zur schnellen Montage.

1. Wählen Sie einen gewünschten Montageort aus. Achten Sie auf eine fettfreie und glatte Oberfläche. Entfernen Sie die Schutzabdeckung des Klebebands an der Metallplatte.
2. Kleben Sie die Metallplatte inkl. Klebeband (4) an die vorgesehene Stelle.

Nun können Sie die Leuchte an der Metallplatte anbringen.

Reinigung



Verletzungsgefahr!
Fehlerhafte Handhabung des Produkts kann zu Verletzungen führen.

- Trennen Sie die Ladestation vor allen Reinigungsarbeiten von der Stromversorgung.

LED ORIENTIERUNGS- LEUCHE



Vertrieben durch:

NORTHPOINT GMBH
BAHRENFELDER STR. 19
22765 HAMBURG
GERMANY

KUNDENDIENST

820830

Bitte wenden Sie sich an Ihre **ALDI SUISSE** Filiale.

MODELL:

NP-MFL-01D

01/2023

3

JAHRE
GARANTIE

Lieferumfang

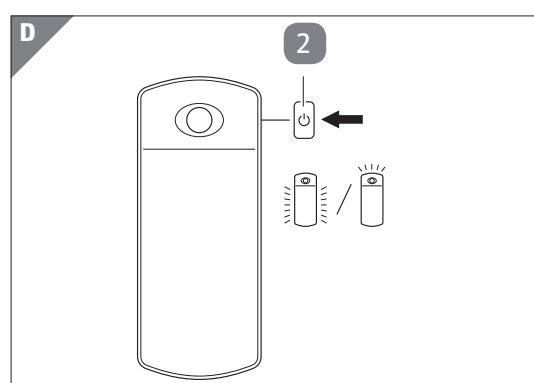
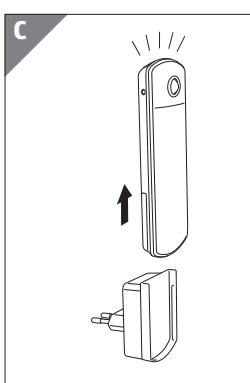
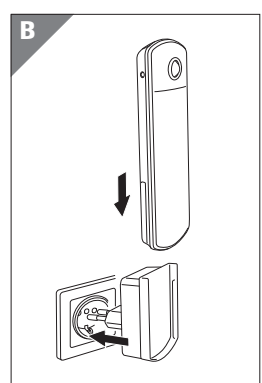
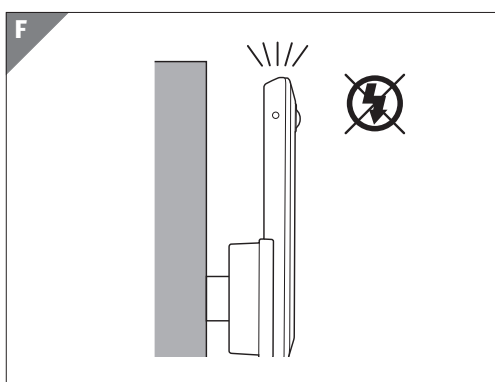
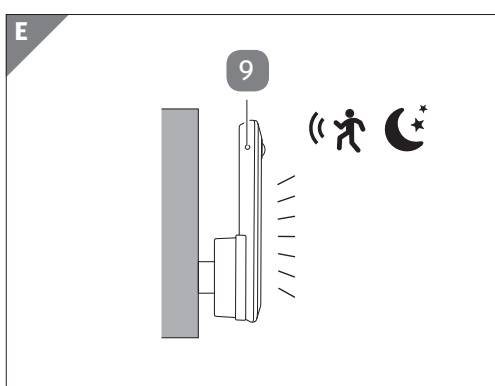
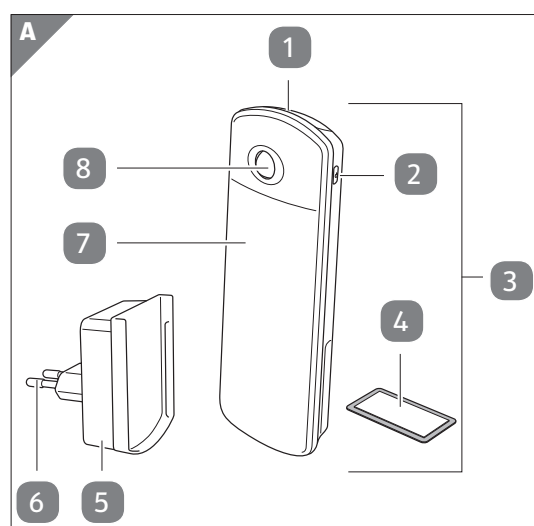

Komponenten

- 1 Strahler (Taschenlampe)
- 2 Ein-/Ausschalter
- 3 Leuchte
- 4 Metallplatte inkl. Klebeband
- 5 Ladestation
- 6 Netzstecker
- 7 Nachtlicht
- 8 Bewegungsmelder
- 9 Lichtsensor

Allgemeines

Bedienungsanleitung lesen und aufbewahren



Diese Bedienungsanleitung gehört zu dieser LED Orientierungsleuchte (im Folgenden nur „Produkt“ genannt). Sie enthält wichtige Informationen zur Inbetriebnahme und Handhabung.

Lesen Sie die Bedienungsanleitung, insbesondere die Sicherheitshinweise, sorgfältig durch, bevor Sie das Produkt einsetzen. Die Nichtbeachtung dieser Bedienungsanleitung kann zu schweren Verletzungen und zu Schäden am Produkt führen.

Die Bedienungsanleitung basiert auf den in der Europäischen Union gültigen Normen und Regeln. Beachten Sie im Ausland auch landesspezifische Richtlinien und Gesetze.

Bewahren Sie die Bedienungsanleitung für die weitere Nutzung auf. Wenn Sie das Produkt an Dritte weitergeben, geben Sie unbedingt diese Bedienungsanleitung mit.

Bestimmungsgemäßer Gebrauch

Das Produkt ist als Nachtleuchte mit Bewegungsmelder und Dämmerungssensor konzipiert. Es dient ausschließlich der Orientierung und nicht der Raumbeleuchtung. Das Produkt ist ausschließlich für den Betrieb in trockenen und geschlossenen Räumen konzipiert. Das Produkt ist ausschließlich für den Privatgebrauch bestimmt und nicht für den gewerblichen Bereich geeignet.

Verwenden Sie das Produkt nur wie in dieser Bedienungsanleitung beschrieben. Jede andere Verwendung gilt als nicht bestimmungsgemäß und kann zu Sachschäden führen.

Der Hersteller oder Händler übernimmt keine Haftung für Schäden, die durch nicht bestimmungsgemäßen oder falschen Gebrauch entstanden sind.

Zeichenerklärung

Die folgenden Symbole werden in dieser Bedienungsanleitung, auf dem Produkt oder auf der Verpackung verwendet.



Dieses Symbol gibt Ihnen nützliche Zusatzinformationen zur Handhabung oder zum Betrieb.



Konformitätserklärung (siehe Kapitel „Konformitätserklärung“): Mit diesem Symbol gekennzeichnete Produkte erfüllen alle anzuwendenden Gemeinschaftsvorschriften des Europäischen Wirtschaftsraums.



Das Produkt darf ausschließlich in trockenen Innenräumen verwendet werden.



Die Ladestation hat die Schutzklasse II.



Die Leuchte hat die Schutzklasse III.



Das Produkt ist gegen das Eindringen von festen Fremdkörpern mit einem Durchmesser ab 12,5 mm sowie gegen den Zugang mit den Fingern geschützt.



Bewegung bei Dunkelheit



Netzausfall



Das Symbol „GS“ steht für geprüfte Sicherheit. Produkte, die mit diesem Zeichen gekennzeichnet sind, entsprechen den Anforderungen des deutschen Produktsicherheitsgesetzes (ProdSG).

Sicherheit

Hinweiserklärung

Die folgenden Symbole und Signalwörter werden in dieser Bedienungsanleitung verwendet.



Dieses Signalsymbol/-wort bezeichnet eine Gefährdung mit einem mittleren Risikograd, die, wenn sie nicht vermieden wird, den Tod oder eine schwere Verletzung zur Folge haben kann.



Dieses Signalwort warnt vor möglichen Sachschäden.

Allgemeine Sicherheitshinweise



Stromschlaggefahr!

Fehlerhafte Elektroinstallation oder zu hohe Netzspannung können zu elektrischem Stromschlag führen.

- Schließen Sie das Produkt nur an, wenn die Netzspannung der Steckdose mit der Angabe auf dem Typenschild übereinstimmt.
- Schließen Sie das Produkt nur an eine gut zugängliche Steckdose an, damit

Sie es bei einem Störfall schnell vom Stromnetz trennen können.

- Betreiben Sie das Produkt nicht, wenn es sichtbare Schäden aufweist oder der Netzstecker defekt ist.
- Überprüfen Sie das Produkt in regelmäßigen Abständen und vor jeder Benutzung auf Beschädigungen an Gehäuse und Netzstecker.
- Öffnen Sie das Gehäuse nicht und stecken Sie keine Gegenstände in das Gehäuse.
- Verwenden Sie das Produkt an einer Wand- oder Mehrfachsteckdose.
- Decken Sie das Produkt nicht ab, wenn es in Betrieb ist.
- Fassen Sie den Netzstecker niemals mit feuchten Händen an.
- Halten Sie das Produkt von offenem Feuer und heißen Flächen fern.
- Lagern Sie das Produkt nie so, dass es in eine Wanne oder in ein Waschbecken fallen kann.
- Verwenden Sie das Produkt nur in Innenräumen. Betreiben Sie das Produkt nie in Feuchträumen oder im Regen.
- Wenn Sie das Produkt nicht benutzen, es reinigen oder wenn eine Störung auftritt, schalten Sie das Produkt immer aus und trennen Sie es von der Stromquelle.

- Verwenden Sie zum Aufladen der Leuchte ausschließlich die mitgelieferte Ladestation.
- Laden Sie mit der mitgelieferten Ladestation ausschließlich die zugehörige Leuchte.



Explosionsgefahr!

Akkus können explodieren, wenn sie stark erhitzt, kurzgeschlossen oder auseinandergenommen werden.

- Verwenden Sie die Ladestation und die Leuchte nicht in leicht entflammbarer oder explosionsgefährdeter Umgebung.
- Setzen Sie das Produkt und den Akku nicht Hitze oder offenem Feuer aus.
- Halten Sie den Akku von Kindern und

Tieren fern.

- Werfen Sie den Akku nicht ins offene Feuer.
- Schließen Sie den Akku nicht kurz.
- Nehmen Sie den Akku nicht auseinander.
- Laden Sie den Akku bei normaler Raumtemperatur (ca. 20 °C) auf.



Verätzungsgefahr!

Auslaufende oder beschädigte Batterien können bei Berührung mit der Haut Verätzungen verursachen.

- Vermeiden Sie bei austretender Batterieflüssigkeit den Kontakt mit Haut, Augen und Schleimhäuten. Spülen Sie bei Kontakt die betroffenen Stellen sofort mit reichlich klarem Wasser und suchen Sie umgehend einen Arzt auf.
- Tragen Sie im Falle auslaufender Batterien unbedingt Schutzhandschuhe und entfernen Sie ausgelaufene Batterieflüssigkeit mit einem trockenen, saugfähigen Tuch.



Gefahren für Kinder und Personen mit verringerten physischen, sensorischen oder mentalen Fähigkeiten (beispielsweise teilweise Behinderte, ältere Personen mit Einschränkung ihrer physischen und mentalen Fähigkeiten) oder Mangel an Erfahrung und Wissen (beispielsweise ältere Kinder).

- Die Leuchte kann von Kindern ab acht Jahren und darüber sowie von Personen mit verringerten physischen, sensorischen oder mentalen Fähigkeiten oder Mangel an Erfahrung und Wissen benutzt werden, wenn sie beaufsichtigt werden oder bezüglich des sicheren Gebrauchs des Produkts unterwiesen wurden und die daraus resultierenden Gefahren verstehen. Kinder dürfen nicht mit dem Produkt spielen.
- Die Reinigung der Leuchte darf nicht von Kindern ohne Beaufsichtigung durchgeführt werden.

Befindet sich die Leuchte in der Ladestation **5**, haben Sie folgende Möglichkeiten:

- Drücken Sie den Ein-/Ausschalter **2** einmal, um die Leuchtkraft zu reduzieren (Eco-Modus).
- Drücken Sie den Ein-/Ausschalter ein weiteres Mal, um die Sensorfunktion auszuschalten.



Achten Sie für einen zuverlässigen Betrieb darauf, dass kein Fremdlicht auf den Bewegungsmelder fällt.

Wenn die Leuchte **3** in die an das Stromnetz angeschlossene Ladestation **5** eingesetzt ist, schaltet sich bei Netzausfall automatisch der Strahler **1** im Eco-Modus ein (siehe **Abb. F**). In diesem Fall beträgt die Leuchtdauer bei vollständig aufgeladenem Akku etwa 3 Stunden.

Betriebsarten und Leuchtdauer

Leuchtdauer bei vollständig aufgeladenem Akku:

Betriebsart	Leuchtdauer
Strahler (Taschenlampe)	2 Stunden
Nachtlicht (100 %)	5 Stunden
Eco-Modus (50 %)	3 Stunden

Ladefunktion

Wenn das Produkt in die an das Stromnetz angeschlossene Ladestation eingesetzt ist, wird der Akku automatisch aufgeladen. Bei vollständig aufgeladenem Akku endet der Ladevorgang automatisch.

- Es ist nicht erforderlich, die Leuchte **3** aus der Ladestation **5** herauszunehmen.

Montage

Der integrierte Magnet auf der Rückseite der Leuchte **3** dient zur schnellen Montage.

1. Wählen Sie einen gewünschten Montageort aus. Achten Sie auf eine fettfreie und glatte Oberfläche. Entfernen Sie die Schutzabdeckung des Klebebands an der Metallplatte.
2. Kleben Sie die Metallplatte inkl. Klebeband **4** an die vorgesehene Stelle.

Nun können Sie die Leuchte an der Metallplatte anbringen.

Reinigung



Verletzungsgefahr!

Fehlerhafte Handhabung des Produkts kann zu Verletzungen führen.

- Trennen Sie die Ladestation vor allen Reinigungsarbeiten von der Stromversorgung.

Halten Sie Kinder jünger als acht Jahre von dem Produkt fern.

- Lassen Sie Kinder nicht mit der Verpackungsfolie spielen. Kinder können daran ersticken.

HINWEIS!

Beschädigungsgefahr!

Unsachgemäßer Umgang mit dem Produkt kann zu Beschädigungen des Produkts führen.

- Verwenden Sie das Produkt nicht, wenn die Kunststoffbauteile des Produkts oder der Ladestation Risse oder Sprünge aufweisen oder sich verformt haben.
- Bauen Sie den Akku oder die Leuchtdioden nicht aus, um sie auszutauschen. Sie sind fest verbaut.
- Die Lichtquelle dieses Produkts ist nicht ersetzbar, wenn die Lichtquelle ihr Lebensdauerende erreicht hat, ist das gesamte Produkt zu ersetzen.
- Setzen Sie das Produkt niemals hoher Temperatur (Heizung etc.) oder starken mechanischen Beanspruchungen aus.
- Vermeiden Sie eine Lagerung auf oder in der Nähe von Heizkörpern oder unter direkter Sonneneinstrahlung.

Erstinbetriebnahme

Produkt und Lieferumfang prüfen

HINWEIS!

Beschädigungsgefahr!

Wenn Sie die Verpackung unvorsichtig mit einem scharfen Messer oder anderen spitzen Gegenständen öffnen, kann das Produkt schnell beschädigt werden.

- Gehen Sie beim Öffnen sehr vorsichtig vor.

1. Nehmen Sie das Produkt aus der Verpackung.
2. Prüfen Sie, ob die Lieferung vollständig ist (siehe **Abb. A**).
3. Prüfen Sie, ob das Produkt oder die Einzelteile Schäden aufweisen. Ist dies der Fall, benutzen Sie das Produkt nicht. Wenden Sie sich über die auf der Garantiekarte angegebene Serviceadresse an den Hersteller.

Transport und Aufbewahrung

HINWEIS!

Beschädigungsgefahr!

Unsachgemäßer Umgang mit dem Produkt kann zu Beschädigungen des Produkts führen.

- Vermeiden Sie harte Stöße. Diese können zur Beschädigung der Elektronik und des Akkus führen.
- Schützen Sie die Leuchte und die Ladestation vor direkter Wärmeeinwirkung, wie z. B. durch Feuer, Heizung oder direkte Sonneneinstrahlung.
- Bewahren Sie das Produkt stets an einem trockenen Ort auf.
- Schützen Sie das Produkt vor direkter Sonneneinstrahlung.
- Lagern Sie das Produkt für Kinder unzugänglich, sicher verschlossen und bei einer Lagertemperatur zwischen 5 °C und 20 °C (Zimmertemperatur).

Fehlerbehebung

Problem	Ursache / Lösung
Die Leuchte schaltet sich nicht an.	Akku ist nicht geladen. Laden Sie den Akku auf (siehe Kapitel „Akku laden“).

Technische Daten

Modell:	NP-MFL-01D
Artikelnummer:	820830
Gewicht:	155 g
Abmessung:	160 x 64 x 18 mm

Leuchte

Batterie:	3,7 V Li-Ion Akku 500 mAh, 5 V --- 15 mA
Leistung:	max. 1,2 W
Lichtstrom:	ca. 30 Lumen
Lichtfarbe:	warmweiß (3 000 K)
Schutzklasse:	III
Reichweite	
Bewegungssensor:	3 m
Erfassungswinkel:	max. 100°

Taschenlampenfunktion

Lichtstrom:	ca. 130 Lumen
Lichtfarbe:	kaltweiß (5 000 K)
Ladestation	
Eingang:	230 V~, 50/60 Hz
Schutzklasse:	II

Akku laden



Stromschlaggefahr!

Unsachgemäßer Umgang mit dem Produkt kann zum Stromschlag führen.

- Laden Sie die Leuchte nur in trockenen Innenräumen auf.

1. Stecken Sie den Netzstecker **6** der Ladestation **5** wie abgebildet in eine leicht zugängliche Wandsteckdose (siehe **Abb. B**).
2. Setzen Sie die Leuchte **3** mit dem Bewegungsmelder **8** nach oben in die Ladestation.
3. Die Leuchte blinkt einmal, um den Beginn des Ladevorganges anzuzeigen. Falls Sie eine eingeschaltete Leuchte zum Laden auf der Ladestation platzieren, schaltet sich das Licht automatisch aus.
4. Lassen Sie die Leuchte beim ersten Aufladen 24 Stunden in der Ladestation.



Durch die integrierte Ladeautomatik wird ein Überladen des Akkus vermieden. Die Leuchte kann dauerhaft in der Ladestation bleiben.

Bedienung



Gefahren von Augenschäden!

Das Licht der LED kann bei direktem Hineinblicken die Augen schädigen.

- Schauen Sie niemals direkt in die leuchtende LED des Produkts.

Taschenlampenfunktion

1. Nehmen Sie die Leuchte aus der Ladestation **5** (siehe **Abb. C**). Es schaltet sich automatisch die Taschenlampe **1** im Eco-Modus ein.
2. Durch wiederholtes Drücken des Ein-/Ausschalters **2** können Sie zwischen den Betriebsarten „Strahler (Taschenlampe)“, „Nachtlicht“ **7**, „Eco-Modus (50 %)“ und „Aus“ wählen (siehe **Abb. D**).

Sensorfunktion

Das Nachtlicht **7** schaltet sich bei Dunkelheit automatisch ein, wenn vom Bewegungsmelder **8** eine Bewegung innerhalb von 3 m Entfernung erfasst wird. Nach etwa 30 Sekunden schaltet sich das Licht automatisch aus. Durch den Lichtsensor **9** ist die Sensorfunktion nur bei Dunkelheit aktiv, um Strom zu sparen (siehe **Abb. E**).

Konformitätserklärung



Die EU-Konformitätserklärung kann unter der in der beiliegenden Garantiekarte angeführten Adresse angefordert werden.

Entsorgung

Verpackung entsorgen



Entsorgen Sie die Verpackung sortenrein. Geben Sie Pappe und Karton zum Altpapier, Folien in die Wertstoffsammlung.

Produkt entsorgen

(Anwendbar in der Europäischen Union und anderen europäischen Staaten mit Systemen zur getrennten Sammlung von Wertstoffen)



Altgeräte dürfen nicht in den Hausmüll!
Sollte das Produkt einmal nicht mehr benutzt werden können, so ist jeder Verbraucher **gesetzlich verpflichtet**, **Altgeräte getrennt vom Hausmüll**, z. B. bei einer Sammelstelle

seiner Gemeinde/seines Stadtteils, abzugeben. Damit wird gewährleistet, dass Altgeräte fachgerecht verwertet und negative Auswirkungen auf die Umwelt vermieden werden. Deswegen sind Elektrogeräte mit dem hier abgebildeten Symbol gekennzeichnet.



Batterien und Akkus dürfen nicht in den Hausmüll!

Als Verbraucher sind Sie gesetzlich verpflichtet, alle Batterien und Akkus, egal ob sie Schadstoffe* enthalten oder nicht, bei einer Sammelstelle in Ihrer Gemeinde/Ihrem Stadtteil oder im Handel abzugeben, damit sie einer umweltschonenden Entsorgung zugeführt werden können.

Geben Sie das Produkt vollständig (mit der Batterie) und nur in entladener Zustand an Ihrer Sammelstelle ab!

*gekennzeichnet mit: Cd = Cadmium, Hg = Quecksilber, Pb = Blei



Jetzt ausprobieren

Scannen Sie einfach mit Ihrem Smartphone den QR-Code und erfahren Sie mehr über Ihr neu erworbenes ALDI-Produkt.

Beim Ausführen des QR-Code-Readers können abhängig von Ihrem Tarif Kosten für die Internet-Verbindung entstehen.

LAMPE D'ORIENTATION À LED



Commercialisé par:

NORTHPOINT GMBH
BAHRENFELDER STR. 19
22765 HAMBURG
GERMANY

SERVICE APRÈS-VENTE

820830

Veillez vous adresser à votre filiale ALDI SUISSE.

MODÈLE:
NP-MFL-01D

01/2023

3
ANS
GARANTIE

Contenu de la livraison

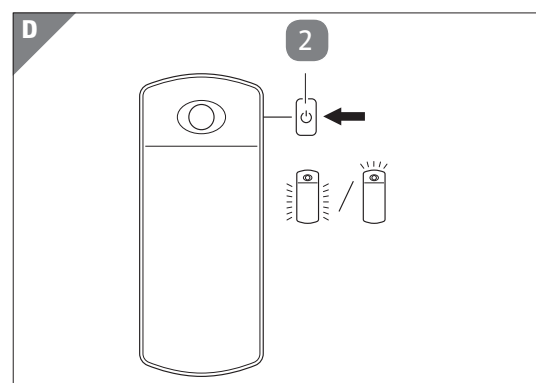
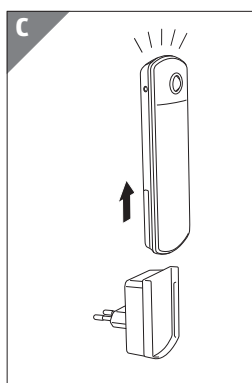
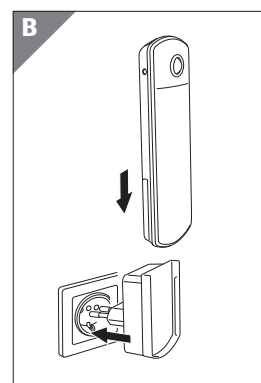
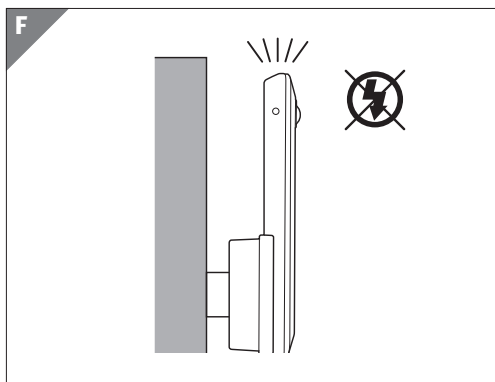
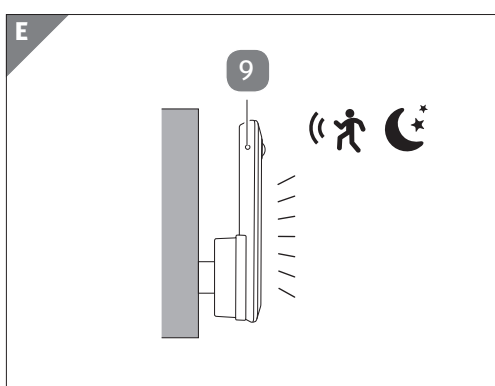
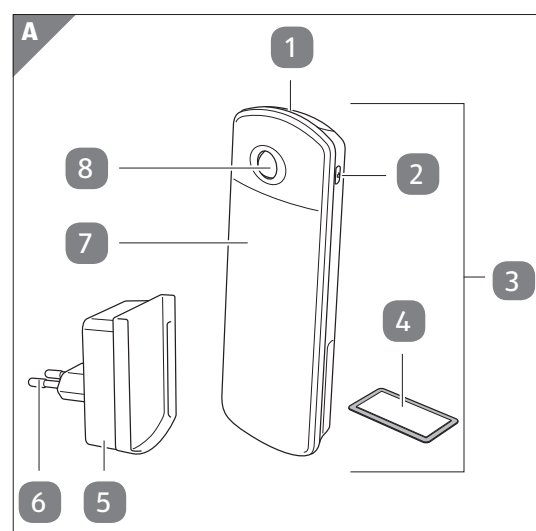

Composants

- 1 Éclaireur (lampe de poche)
- 2 Interrupteur marche/arrêt
- 3 Luminaire
- 4 Plaque en métal bande adhésive incl.
- 5 Station de recharge
- 6 Fiche réseau
- 7 Veilleuse
- 8 Détecteur de mouvement
- 9 Capteur de luminosité

Généralités

Lire le mode d'emploi et le conserver



Ce mode d'emploi fait partie de cette lampe d'orientation à LED (ci-après uniquement dénommée «produit»). Il contient des informations importantes pour la mise en service et l'utilisation.

Lisez attentivement le mode d'emploi, en particulier les consignes de sécurité, avant d'utiliser le produit. Le non-respect de ce mode d'emploi peut provoquer des blessures graves et endommager le produit.

Le mode d'emploi est basé sur les normes et réglementations en vigueur dans l'Union européenne. À l'étranger, veuillez respecter les directives et lois spécifiques au pays.

Conservez le mode d'emploi pour des utilisations futures. Si vous remettez le produit à des tiers, joignez-y impérativement ce mode d'emploi.

Utilisation conforme à l'usage prévu

Le produit est conçu comme une veilleuse avec détecteur de mouvement et capteur crépusculaire. Il sert exclusivement à l'orientation et non comme éclairage d'une pièce. Le produit a été conçu exclusivement pour l'utilisation dans des espaces secs et fermés. Le produit est destiné exclusivement à un usage privé et n'est pas adapté à une utilisation professionnelle.

Utilisez le produit uniquement de la manière décrite dans ce mode d'emploi. Toute autre utilisation est considérée comme non conforme à l'usage prévu et peut provoquer des dommages matériels.

Le fabricant ou commerçant décline toute responsabilité pour des dommages survenus par une utilisation non conforme ou contraire à l'usage prévu.

Légende des symboles

Les symboles suivants sont utilisés dans ce mode d'emploi, sur le produit ou sur l'emballage.



Ce symbole vous offre des informations complémentaires utiles pour la manipulation et l'utilisation.



Déclaration de conformité (voir chapitre «Déclaration de conformité»): Les produits marqués par ce symbole répondent à toutes les consignes communautaires applicables de l'Espace économique européen.



Le produit ne doit être utilisée que dans des espaces intérieurs secs.



La station de recharge est de classe de protection II.



Le luminaire est de classe de protection III.



Le produit est protégée contre la pénétration de corps solides d'un diamètre supérieur à 12,5 mm ainsi que contre l'accès avec les doigts.



Mouvement dans l'obscurité



Panne de courant



Le symbole «GS» signifie «sécurité vérifiée». Les produits marqués avec ce symbole sont conformes aux exigences de la loi allemande sur la sécurité des produits (ProdSG).

Sécurité

Légende des avis

Les symboles et mots signalétiques suivants sont utilisés dans ce mode d'emploi.



AVERTISSEMENT!

Ce symbole/mot signalétique désigne un risque de gravité moyenne qui, si on ne l'évite pas, peut avoir comme conséquence la mort ou une grave blessure.

AVIS!

Ce mot signalétique avertit contre les possibles dommages matériels.

Consignes de sécurité générales



AVERTISSEMENT!

Risque de choc électrique!

Une installation électrique défectueuse ou une tension réseau trop élevée peut provoquer un choc électrique.

- Branchez le produit uniquement si la tension réseau de la prise de courant correspond aux indications de la plaque signalétique.
- Branchez le produit uniquement sur une prise électrique facilement accessible afin de pouvoir le séparer rapidement du réseau électrique en cas de panne.

N'utilisez pas le produit s'il présente des dommages visibles ou si la fiche réseau est défectueuse.

- Vérifiez par intervalles réguliers et avant toute utilisation si le produit ne présente pas de dommages sur le boîtier et la fiche réseau.
- N'ouvrez jamais le boîtier et n'insérez pas d'objets dans le boîtier.
- Ne branchez le produit qu'à une prise électrique murale ou à une multiprise.
- Ne couvrez jamais le produit lorsqu'il fonctionne.
- Ne touchez jamais la fiche réseau avec les mains humides.
- Gardez le produit à l'écart des flammes et des surfaces chaudes.
- Rangez le produit de manière à ce qu'il ne puisse jamais tomber dans une baignoire ou un lavabo.
- Utilisez le produit uniquement dans des espaces intérieurs. N'utilisez jamais le produit dans des pièces humides ou sous la pluie.
- Lorsque vous n'utilisez pas le produit, lorsque vous le nettoyez ou qu'il y a une panne, arrêtez toujours le produit et débranchez-le de la source d'alimentation.
- Utilisez pour la recharge exclusivement la station de recharge livrée avec.
- Rechargez uniquement avec la station de recharge livrée le luminaire qui en fait partie.



AVERTISSEMENT!

Risque d'explosion!

Les accus peuvent exploser s'ils sont fortement chauffés, court-circuités ou démontés.

- N'utilisez pas la station de recharge et le luminaire dans un environnement facilement inflammable ou à risque d'explosion.
- N'exposez pas le produit et l'accu à la chaleur ou à des feux ouverts.
- Éloignez l'accu des enfants et d'animaux.
- Ne jetez pas l'accu dans un feu ouvert.
- Ne court-circuitiez pas l'accu.

Ne démontez pas l'accu.

- Rechargez l'accu à température ambiante normale (env. 20 °C).



AVERTISSEMENT!

Risque de brûlures chimiques!

Les piles qui fuient ou qui sont endommagées peuvent provoquer des brûlures en cas de contact avec la peau.

- Si du liquide s'échappe des piles, évitez tout contact avec la peau, les yeux et les muqueuses. En cas de contact, rincez immédiatement les endroits concernés avec beaucoup d'eau claire et consultez immédiatement un médecin.
- Portez obligatoirement des gants de protection si des piles fuient et essuyez le liquide qui s'est échappé à l'aide d'un chiffon sec et absorbant.



AVERTISSEMENT!

Dangers pour les enfants et personnes avec des capacités physiques, sensorielles ou mentales réduites (par exemple des personnes partiellement handicapées, des personnes âgées avec réduction de leurs capacités physiques et mentales), ou manque d'expérience et connaissance (par exemple des enfants plus âgés).

- Le luminaire peut être utilisé par des enfants à partir de huit ans ainsi que par des personnes à capacités physiques, sensorielles ou mentales réduites ou manquant d'expérience et de connaissances lorsqu'ils sont sous surveillance ou qu'ils ont été formés pour utiliser en toute sécurité le produit et qu'ils ont compris les dangers qui y sont liés. Les enfants ne doivent pas jouer avec le produit.
- Le nettoyage du luminaire ne doit pas être effectué par des enfants sans surveillance.
- Tenez les enfants de moins de huit ans éloignés du produit.
- Ne laissez pas les enfants jouer avec le film d'emballage. Les enfants peuvent en être étouffés.



Pour un fonctionnement fiable, veillez à ce qu'il n'y ait pas de lumière étrangère qui tombe sur le détecteur de mouvement.

Lorsque le luminaire (3) est inséré dans la station de recharge (5) branchée sur le réseau électrique, l'éclaireur (1) s'allume automatiquement en mode Eco en cas de panne de courant (voir fig. F). Dans ce cas, l'autonomie d'éclairage est d'environ 3 heures lorsque l'accu est rechargé complètement.

Modes de fonctionnement et durée d'éclairage

Durée d'éclairage lorsque la batterie est complètement chargée:

Mode	Durée d'éclairage
Éclaireur (lampe de poche)	2 heures
Veilleuse (100 %)	5 heures
Mode Eco (50 %)	3 heures

Fonction de recharge

Lorsque le produit est inséré dans la station de recharge branchée sur le courant électrique, l'accu est rechargé automatiquement. Lorsque l'accu est rechargé complètement, le procédé de recharge s'arrête automatiquement.

- Il n'est pas nécessaire d'enlever le luminaire (3) de la station de recharge (5).

Montage

L'aimant intégré au dos du luminaire (3) permet un montage rapide.

1. Choisissez un lieu de montage. Veillez à ce que la surface soit bien lisse et sans graisse. Retirez la protection de la bande adhésive sur la plaque en métal.
2. Collez la plaque en métal avec la bande adhésive (4) à l'endroit prévu.

Vous pouvez maintenant poser le luminaire sur la plaque en métal.

Nettoyage



AVERTISSEMENT!

Risque de blessure!

Une utilisation incorrecte du produit peut provoquer des blessures.

- Séparez la station de recharge de l'alimentation électrique avant tous travaux de nettoyage.
- Le nettoyage ne doit pas être effectué par des enfants sans surveillance.

AVIS!

Risque d'endommagement!

La manipulation non conforme du produit peut provoquer des dommages sur celui-ci.

- N'utilisez pas le produit lorsque les pièces en plastique du produit ou de la station de recharge présentent des brisures ou fissures ou si elles se sont déformées.
- Ne démontez pas l'accu ou les diodes lumineuses pour les remplacer. Ils sont montés de manière fixe.
- La lampe du produit ne peut pas être remplacée, lorsque la lampe est arrivée en fin de vie, le produit doit être remplacé complètement.
- N'exposez pas le produit à des températures élevées (chauffage, etc.) ou des sollicitations mécaniques fortes.
- Évitez un entreposage sur ou à proximité de corps de chauffe ou sous des rayons de soleil directs.

Mise en service initiale

Vérifier le produit et le contenu de la livraison

AVIS!

Risque d'endommagement!

Si vous ouvrez l'emballage négligemment avec un couteau très tranchant ou à l'aide d'autres objets pointus, vous risquez d'endommager rapidement le produit.

- Soyez très prudent lors de l'ouverture.

1. Retirez le produit de l'emballage.
2. Vérifiez si la livraison est complète (voir fig. A).
3. Vérifiez si le produit ou les différentes pièces présentent des dommages. Si c'est le cas, n'utilisez pas le produit. Adressez-vous au fabricant à l'aide de l'adresse de service indiquée sur la carte de garantie.

Charger l'accu



AVERTISSEMENT!

Risque de choc électrique!

Toute manipulation non conforme du pro-

Transport et rangement

AVIS!

Risque d'endommagement!

La manipulation non conforme du produit peut provoquer des dommages sur celui-ci.

- Évitez les chocs violents. Ceux-ci peuvent provoquer des dommages sur le matériel électronique et l'accu.
- Protégez le luminaire et la station de recharge d'influences directes de chaleur, comme par ex. le feu, le chauffage ou des rayons de soleil directs.
- Rangez toujours le produit à un endroit sec.
- Protégez le produit des rayons directs du soleil.
- Rangez le produit dans un endroit inaccessible aux enfants, bien fermé et à une température de stockage comprise entre +5 °C et +20 °C (température ambiante).

Dépannage

Problème	Origine / Solution
Le luminaire ne s'allume pas.	L'accu est pas rechargé. Rechargez l'accu (voir chapitre «Charger l'accu»).

Données techniques

Modèle:	NP-MFL-01D
Numéro d'article:	820830
Poids:	155 g
Dimensions:	160 × 64 × 18 mm
Luminaire	
Pile:	3,7 V batterie Li-Ion 500 mAh, 5 V --- 15 mA
Puissance:	max. 1,2 W
Flux lumineux:	env. 30 lumens
Couleur de la lumière:	blanc chaud (3 000 K)
Classe de protection:	III
Portée capteur de mouvement:	3 m
Angle de détection:	max. 100°

Fonction lampe de poche

Flux lumineux:	env. 130 lumens
Couleur de la lumière:	blanc froid (env. 5 000 K)

duit peut provoquer une électrocution.

- Chargez le luminaire uniquement dans des espaces intérieurs secs.

1. Insérez la fiche réseau (6) de la station de recharge (5) dans une prise électrique murale facile d'accès comme illustré (voir fig. B).
2. Placez le luminaire (3) avec le détecteur de mouvement (8) vers le haut dans la station de recharge.
3. Le luminaire clignote une fois pour indiquer le début du processus de charge. Si vous placez un luminaire allumé sur la station de recharge, la lumière s'éteindra automatiquement.
4. Lors de la première recharge, laissez le luminaire pendant 24 heures dans la station de recharge.



Une surcharge de l'accu est évitée par la charge automatique intégrée. Le luminaire peut rester en permanence dans la station de recharge.

Utilisation



AVERTISSEMENT!

Risque de dommages pour les yeux!

La lumière des LED peut endommager les yeux si vous regardez directement dedans.

- Ne regardez jamais directement la LED allumée du produit.

Fonction lampe de poche

1. Enlevez le luminaire de la station de recharge (5) (voir fig. C). La lampe de poche (1) s'allume automatiquement en mode Eco.
2. Par l'appui répété sur l'interrupteur marche/arrêt (2), vous pouvez choisir entre les modes de fonction «Éclaireur (lampe de poche), «Veilleuse» (7), «Mode Eco (50 %)» et «Arrêt» (voir fig. D).

Fonction de capteur

La veilleuse (7) s'allume automatiquement dans l'obscurité lorsque le détecteur de mouvement (8) capte un mouvement sur une portée de 3 m. Après environ 30 secondes, la lumière s'éteint automatiquement. Grâce au capteur de luminosité (9), la fonction de capture n'est active que dans l'obscurité pour économiser de l'énergie (voir fig. E).

Si le luminaire se trouve dans la station de recharge (5), les possibilités suivantes se présentent à vous:

- Appuyez une fois sur l'interrupteur marche/arrêt (2) pour réduire la puissance lumineuse (Mode Eco).
- Appuyez encore une fois sur l'interrupteur marche/arrêt pour éteindre la fonction de capture.

Station de recharge

Entrée: 230 V~, 50/60 Hz
Classe de protection: II

Déclaration de conformité



La déclaration «CE» de conformité peut être demandée à l'adresse indiquée sur la carte de garantie jointe.

Élimination

Élimination de l'emballage



Éliminez l'emballage en respectant les règles du tri sélectif. Mettez le carton dans la collecte de vieux papier, les films dans la collecte de recyclage.

Éliminer le produit

(Applicable dans l'Union européenne et dans d'autres pays européens avec des systèmes de collecte séparée selon les matières à recycler)



Ne pas jeter les appareils usagés avec les déchets ménagers!
Quand le produit n'est plus utilisable, le consommateur est alors **légalement tenu de remettre les appareils usagés, séparés des déchets ménagers**, par ex. à un centre de

collecte de sa commune/son quartier. Ceci garantit un recyclage dans les règles des appareils usagés et évite les effets négatifs sur l'environnement. Pour cette raison, les appareils électriques sont pourvus du symbole imprimé ici.



Ne pas jeter les piles et accus avec les déchets ménagers!

En tant que consommateur, vous êtes légalement tenu de porter les piles et accus, qu'ils contiennent des polluants* ou non, à un centre de collecte de votre commune/quartier ou du commerce, de sorte qu'ils puissent être éliminés dans le respect de l'environnement.

Remettez le produit complet entièrement déchargé (avec la batterie) à votre centre de collecte!

*marqué par: Cd = cadmium, Hg = mercure, Pb = plomb



Testez dès maintenant

Scannez simplement le code QR avec votre smartphone pour en savoir plus sur votre nouveau produit ALDI.

L'exécution du lecteur de codes QR peut entraîner des frais pour la connexion Internet en fonction de votre tarif.



LUCE DI ORIENTAMENTO A LED



Commercializzato da:

NORTHPOINT GMBH
BAHRENFELDER STR. 19
22765 HAMBURG
GERMANY

ASSISTENZA POST- VENDITA

820830

La preghiamo di rivolgersi alla sua filiale **ALDI SUISSE**.

MODELLO:
NP-MFL-01D

01/2023

3

**ANNI
GARANZIA**

Dotazione

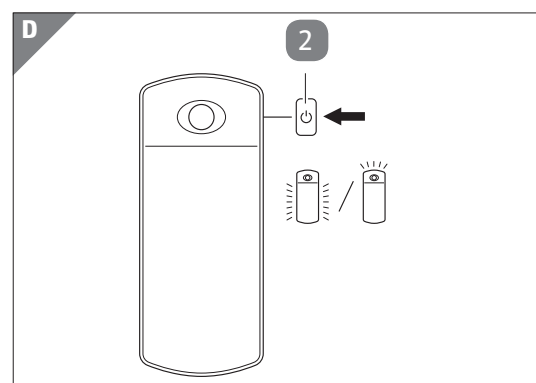
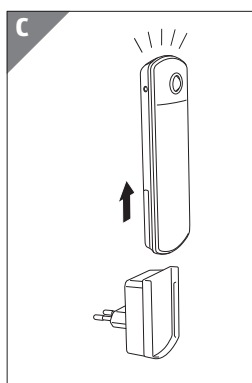
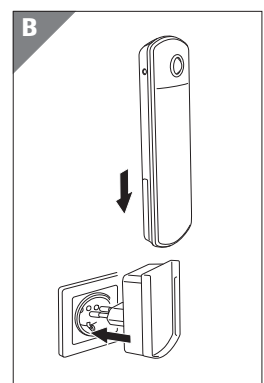
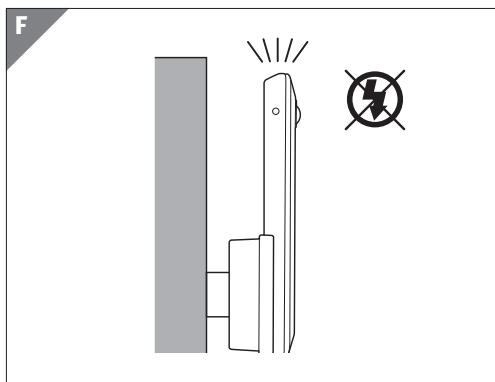
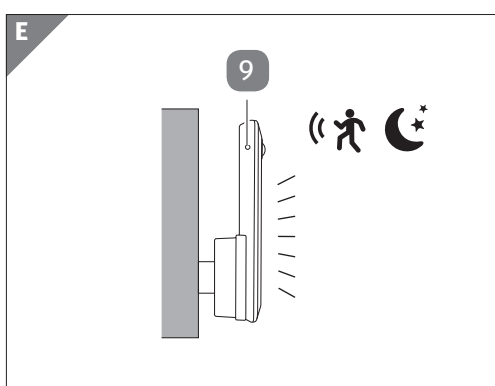
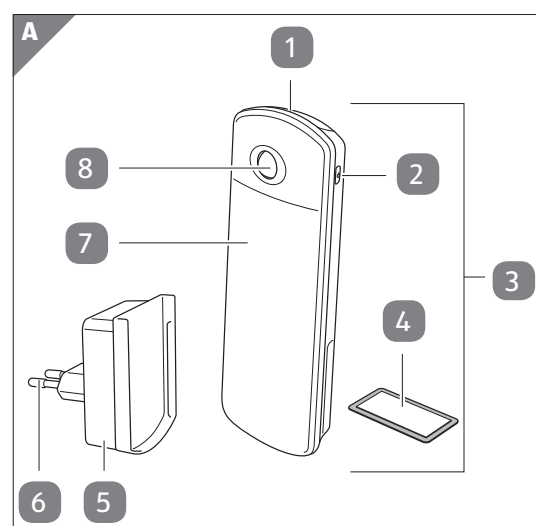

Componenti

- 1 Fascio luminoso (torcia)
- 2 Interruttore On/Off
- 3 Lampada
- 4 Placca metallica con adesivo
- 5 Stazione di ricarica
- 6 Spina
- 7 Luce notturna
- 8 Rilevatore di movimento
- 9 Sensore luminoso

Informazioni generali

Leggere e conservare le istruzioni per l'uso



Le presenti istruzioni per l'uso sono parte integrante di questa luce di orientamento a LED (di seguito denominata semplicemente "prodotto"). Contengono informazioni importanti relative alla messa in funzione e all'utilizzo.

Prima di mettere in funzione il prodotto leggere attentamente le istruzioni per l'uso, in modo particolare le avvertenze di sicurezza. Il mancato rispetto delle presenti istruzioni per l'uso può provocare lesioni personali o danni al prodotto.

Le istruzioni per l'uso si basano sulle normative e i regolamenti vigenti nell'Unione Europea. All'estero rispettare anche linee guida e normative nazionali. Conservare le istruzioni per l'uso per utilizzi futuri. In caso di cessione del prodotto a terzi, consegnare tassativamente anche le presenti istruzioni per l'uso.

Utilizzo conforme all'uso previsto

Il prodotto è stato concepito come luce notturna dotata di sensore di movimento e sensore crepuscolare. Ha esclusivamente lo scopo di consentire l'orientamento e non di illuminare gli ambienti. Il prodotto è destinato esclusivamente all'uso in ambienti interni asciutti. Il prodotto è destinato soltanto all'uso in ambito privato e non in ambito commerciale.

Utilizzare il prodotto solo come descritto nelle presenti istruzioni per l'uso. Ogni altro utilizzo è da intendersi come non conforme alla destinazione d'uso e può provocare danni a cose.

Il produttore o rivenditore non si assume nessuna responsabilità per i danni dovuti all'uso non conforme alla destinazione o all'uso scorretto.

Descrizione pittogrammi

Nelle istruzioni per l'uso, sul prodotto stesso o sull'imballaggio sono riportati i seguenti simboli.



Questo simbolo fornisce informazioni utili sull'uso o sul funzionamento.



Dichiarazione di conformità (vedi capitolo "Dichiarazione di conformità"): I prodotti identificati con questo simbolo soddisfano tutte le norme comunitarie applicabili nello Spazio economico europeo.



Il prodotto deve essere utilizzato esclusivamente in ambienti interni asciutti.



La stazione di ricarica è conforme alla classe di isolamento II.



La luce è conforme alla classe di isolamento III.



Questo prodotto è protetto dalla penetrazione di corpi estranei solidi di diametro pari o superiore a 12,5 mm e dall'inserimento delle dita.



Movimenti al buio



Interruzione di alimentazione elettrica



Il simbolo "GS" sta per sicurezza testata. I prodotti contrassegnati da questo simbolo soddisfano i requisiti della legge tedesca sulla sicurezza dei prodotti (ProdSG).

Sicurezza

Descrizione delle avvertenze

Nelle istruzioni per l'uso sono utilizzati i seguenti simboli e parole d'avvertimento.



AVVERTIMENTO!

Questo simbolo/parola d'avvertimento indica un pericolo a rischio medio che, se non evitato, può avere come conseguenza la morte o lesioni gravi.



AVVISO!

Questa parola d'avvertimento indica possibili danni materiali.

Avvertenze generali di sicurezza



AVVERTIMENTO!

Pericolo di scosse elettriche!

La scorretta installazione elettrica o l'eccessiva tensione di rete possono provocare scosse elettriche.

- Collegare il prodotto solo se la tensione di rete della presa di corrente corrisponde ai dati riportati sulla targhetta.
- Collegare il prodotto solo a una presa di corrente facilmente accessibile, in modo tale da poterlo staccare velocemente dalla rete elettrica in caso di malfunzionamento.

Non usare il prodotto se presenta danni visibili o se la spina è difettosa.

- Controllare il prodotto a intervalli regolari e prima di ogni utilizzo per verificare se il corpo esterno e la spina sono danneggiati.
- Non aprire né infilare oggetti nel corpo del dispositivo.
- Collegare il prodotto solo ad una presa a muro o presa multipla.
- Non coprire il prodotto mentre è in funzione.
- Mai toccare la spina con le mani umide.
- Tenere il prodotto lontano da fiamme libere e superfici roventi.
- Non riporre mai il prodotto in posizione tale che possa cadere in una vasca o in un lavandino.
- Utilizzare il prodotto solo in ambienti chiusi. Non utilizzare il prodotto in ambienti umidi o sotto la pioggia.
- In caso di inutilizzo, pulizia o malfunzionamento spegnere sempre il prodotto e scollegarlo dall'alimentazione elettrica.
- Per ricaricare la luce, utilizzare esclusivamente la stazione di ricarica in dotazione.
- La stazione di ricarica in dotazione serve solo per ricaricare la relativa luce.



AVVERTIMENTO!

Pericolo d'esplosione!

Se vengono surriscaldate, cortocircuitate o smontate, le batterie ricaricabili possono esplodere.

- Non utilizzare la stazione di ricarica e la luce in ambienti infiammabili ed esplosivi.
- Non esporre il prodotto e la batteria ricaricabile a fonti di calore e fiamme libere.
- Tenere la batteria ricaricabile lontano da bambini e animali.
- Non gettare la batteria ricaricabile in fiamme aperte.
- Non cortocircuitare la batteria ricaricabile.
- Non smontare la batteria ricaricabile.
- Ricaricare la batteria ricaricabile a temperatura ambiente normale (circa 20 °C).



AVVERTIMENTO!

Pericolo di ustione con acido!

Se le batterie perdono liquidi o sono danneggiate possono causare ustioni in caso di contatto con la pelle.

- In tal caso, evitare il contatto dell'acido della batteria con pelle, occhi e mucose. In caso di contatto lavare immediatamente le parti in oggetto con molta acqua pulita e consultare immediatamente un medico.
- In caso di fuoriuscita di acido dalle batterie, indossare assolutamente guanti protettivi e rimuovere l'acido delle batterie con un panno asciutto e assorbente.



AVVERTIMENTO!

Pericoli per bambini e persone con ridotte capacità fisiche, sensoriali o mentali (per esempio persone parzialmente disabili, persone anziane con ridotte capacità fisiche e mentali) o ridotta esperienza e conoscenza (per esempio bambini più grandi).

- La luce può essere utilizzata dai bambini di età superiore agli otto anni e da persone con ridotte capacità fisiche, sensoriali e mentali, o prive di esperienza e conoscenza, ammesso che siano sotto sorveglianza o che siano state istruite su come utilizzare il prodotto in modo sicuro e abbiano compreso gli eventuali pericoli. Non permettere ai bambini di giocare con il prodotto.
- La pulizia della luce non è consentita ai bambini incustoditi.
- Tenere lontano i bambini minori di otto anni dal prodotto.
- Non consentire ai bambini di giocare con la pellicola dell'imbustaggio. poiché potrebbe causare soffocamento.

AVVISO!

Pericolo di danneggiamento!

L'uso improprio del prodotto può danneggiarlo.

- Non utilizzare il prodotto se i suoi

componenti di plastica o la stazione di ricarica sono screpolati, spaccati o deformati.

- Non smontare la batteria ricaricabile o i diodi luminosi allo scopo di sostituirli. Sono chiusi saldamente.
- La sorgente luminosa di questo prodotto non è sostituibile; quando sarà giunta al termine della sua vita utile, si dovrà sostituire l'intero prodotto.
- Non esporre il prodotto ad alte temperature (riscaldamento ecc.) o a forti sollecitazioni meccaniche.
- Evitare di riporlo su radiatori o nell'immediata vicinanza degli stessi, nonché sotto la luce solare diretta.

Prima messa in funzione

Controllo del prodotto e della dotazione

AVVISO!

Pericolo di danneggiamento!

Aperto la confezione con un coltello affilato o altri oggetti appuntiti senza prestare sufficiente attenzione, è possibile danneggiare subito il prodotto.

- Aprire la confezione con molta cautela.

1. Estrarre il prodotto dall'imbustaggio.
2. Controllare che la fornitura sia completa (vedi Fig. A).
3. Verificare che il prodotto o le singole parti non siano danneggiati. In tale eventualità non utilizzare il prodotto. Rivolgarsi al produttore attraverso l'indirizzo del servizio assistenza clienti indicato nella scheda di garanzia.

Caricamento della batteria ricaricabile



AVVERTIMENTO!

Pericolo di scosse elettriche!

Un uso improprio del prodotto può provocare scosse elettriche.

- Ricaricare la luce solo in ambienti interni asciutti.

Quando la luce **3** è posizionata sulla stazione di ricarica **5** collegata alla rete elettrica, in caso di interruzione di energia elettrica il fascio luminoso **1** si accende automaticamente nella modalità Eco (vedi Fig. F).

In questo caso, la durata dell'illuminazione è di circa 3 ore con la batteria ricaricabile completamente carica.

Modalità di funzionamento e durata dell'illuminazione

Durata dell'illuminazione con batteria completamente carica:

Modalità di funzionamento	Durata dell'illuminazione
Fascio luminoso (torcia)	2 ore
Luce notturna (100 %)	5 ore
Modalità Eco (50 %)	3 ore

Funzione di ricarica

Quando il prodotto è posizionato sulla stazione di ricarica collegata alla rete elettrica, la batteria ricaricabile si ricarica automaticamente. Quando la batteria ricaricabile sarà completamente carica il processo di carica terminerà automaticamente.

- Non è necessario rimuovere la luce **3** dalla stazione di ricarica **5**.

Montaggio

Il magnete integrato sul retro della luce **3** ne consente il montaggio veloce.

1. Scegliere il luogo in cui montare la luce. Assicurarsi che la superficie di attacco sia liscia e priva di residui di grasso. Rimuovere lo strato protettivo dall'adesivo presente sulla placca metallica.
2. Incollare la placca metallica completa di adesivo **4** nel luogo prescelto.

Ora è possibile applicare la luce alla placca metallica.

Pulizia



AVVERTIMENTO!

Pericolo di lesioni!

Uno scorretto utilizzo del prodotto può causare lesioni.

- Prima di qualsiasi operazione di pulizia scollegare la stazione di ricarica dall'alimentazione elettrica.
- La pulizia del prodotto non è consentita ai bambini incustoditi.
- Non utilizzare alcun detergente conte-

nente acido carbossilico (per es. acido citrico), benzina, alcol e simili. Queste sostanze aggrediscono la superficie del prodotto e le loro esalazioni sono nocive per la salute ed esplosive.

AVVISO!

Pericolo di corto circuito!

Infiltrazioni di acqua o altri liquidi all'interno dell'involucro possono causare un corto circuito.

- Non immergere in nessun caso la luce o la stazione di ricarica in acqua o in altri liquidi.
- Assicurarsi che acqua o altri liquidi non possano penetrare nel corpo del dispositivo.

AVVISO!

Pericolo di danneggiamento!

L'uso improprio del prodotto può danneggiarlo.

- Pulire la luce e la stazione di ricarica solo dall'esterno.
- La luce e la stazione di ricarica non richiedono alcun tipo di manutenzione: astenersi dall'aprirla. La garanzia decade in caso di apertura della luce o della stazione di ricarica.

- Per pulire il prodotto o la stazione di ricarica non utilizzare utensili taglienti, cacciavite, spazzole metalliche o simili.

- Non lavare in nessun caso la luce o la stazione di ricarica in lavastoviglie. Si danneggerebbero irrimediabilmente.

1. Prima della pulizia, staccare la spina **6** dalla presa di corrente.
2. Prima di pulire la luce **3** e la stazione di ricarica **5**, attendere che si siano completamente raffreddate.
3. Pulire la luce e la stazione di ricarica dall'esterno con un panno morbido e asciutto.

Trasporto e conservazione

AVVISO!

Pericolo di danneggiamento!

L'uso improprio del prodotto può danneggiarlo.

- Si raccomanda di evitare urti violenti che potrebbero danneggiare i componenti elettronici e la batteria ricaricabile.
- Proteggere la luce e la stazione di ricarica dal calore diretto, per es. del fuoco, del riscaldamento o dei raggi solari diretti.
- Conservare il prodotto sempre in un luogo asciutto.
- Proteggere il prodotto dai raggi solari diretti.
- Conservare il prodotto in un luogo non accessibile ai bambini, chiuso, sicuro e ad una temperatura tra 5 °C e 20 °C (temperatura ambiente).

Rimedi in caso di anomalie

Problema	Causa/soluzione
La luce non si accende.	La batteria ricaricabile non è carica. Ricaricare la batteria ricaricabile (vedi capitolo "Caricamento della batteria ricaricabile").

Dati tecnici

Modello:	NP-MFL-01D
Numero articolo:	820830
Peso:	155 g
Dimensioni:	160 × 64 × 18 mm

Luce

Batteria:	3,7 V accumulatore agli ioni di litio 500 mAh, 5 V --- 15 mA
Potenza:	max. 1,2 W
Flusso luminoso:	ca. 30 lumen
Colore della luce:	bianco caldo (3.000 K)
Classe di isolamento:	III
Raggio d'azione del sensore di movimento:	3 m
Angolo di rilevamento:	max. 100°

Funzionamento della torcia elettrica

Luminosità:	ca. 130 lumen
Colore della luce:	bianco freddo (5.000 K)

1. Inserire la spina **6** della stazione di ricarica **5** in una presa facilmente accessibile, come da illustrazione (vedi Fig. B).
2. Posizionare la luce **3** nella stazione di ricarica con il rilevatore di movimento **8** rivolto verso l'alto.
3. La luce lampeggia una volta per segnalare che il processo di ricarica è iniziato. Se viene inserita sulla stazione di ricarica una luce da ricaricare accesa, la luce si spegne automaticamente.
4. La prima volta far caricare la luce nella stazione di ricarica per 24 ore.



Il sistema di ricarica automatica integrata evita il sovraccarico della batteria ricaricabile. La luce può restare fissa nella stazione di ricarica.

Utilizzo



AVVERTIMENTO!

Rischio di lesioni agli occhi!

La luce a LED può danneggiare gli occhi se la si guarda direttamente.

- Non guardare mai direttamente i LED del prodotto quando sono accesi.

Funzionamento della torcia elettrica

1. Rimuovere la luce dalla stazione di ricarica **5** (vedi Fig. C). La torcia **1** si accende automaticamente in modalità Eco.
2. Premendo ripetutamente l'interruttore On/Off **2** è possibile scegliere la modalità "Fascio luminoso (torcia)", "Luce notturna" **7**, "Eco (50 %)" e "Spento" (vedi Fig. D).

Funzionamento del sensore

La luce notturna **7** si accende automaticamente al buio nel momento in cui il rilevatore di movimento **8** registra un movimento entro i 3 metri di distanza. Dopo circa 30 secondi la luce si spegnerà automaticamente. Grazie al sensore luminoso **9** questa funzione è attiva solo al buio per risparmiare energia (vedi Fig. E).

Quando la luce è posizionata nella stazione di ricarica **5** sono possibili le seguenti operazioni:

- Premere l'interruttore On/Off **2** una volta per ridurre l'intensità della luce (modalità Eco).
- Premere un'altra volta l'interruttore On/Off per disattivare il funzionamento del sensore.



Affinché il funzionamento sia affidabile, assicurarsi che nessuna luce estranea colpisca il sensore di movimento.

Stazione di ricarica

Ingresso: 230 V~, 50/60 Hz

Classe di isolamento: II

Dichiarazione di conformità



È possibile richiedere la dichiarazione di conformità CE all'indirizzo riportato nella scheda di garanzia.

Smaltimento

Smaltimento dell'imbustaggio



Smaltire l'imbustaggio differenziandolo. Gettare il cartone e la scatola nella raccolta di carta straccia, la pellicola nella raccolta dei materiali riciclabili.

Smaltimento del prodotto

(Applicabile nell'Unione Europea e in altri paesi europei con sistemi di raccolta differenziata)



Non smaltire gli apparecchi dismessi nei rifiuti domestici!

Qualora il prodotto non potesse essere più utilizzato, il consumatore è obbligato per legge a smaltirlo come apparecchio dismesso separatamente dai rifiuti domestici, per

esempio presso un centro di raccolta comunale/di quartiere. In tal modo si garantisce il corretto smaltimento degli apparecchi dismessi e si evitano ripercussioni negative sull'ambiente. Per questo motivo gli apparecchi elettrici sono contrassegnati dal simbolo cui sopra.



Le batterie e gli accumulatori non devono essere gettati nei rifiuti domestici!

Il consumatore è obbligato per legge di smaltire tutte le batterie o batterie ricaricabili, indipendentemente dal

fatto che contengano sostanze dannose*, presso un centro di raccolta del proprio comune/quartiere in modo che possano essere smaltite nel rispetto dell'ambiente.

Consegnare il prodotto completo (con la batteria) e solo con batteria scarica presso il centro di raccolta!

*contrassegnate da: Cd = cadmio, Hg = mercurio, Pb = piombo



Provate ora

Basta acquisire con il vostro smartphone il codice QR per ottenere ulteriori informazioni relative al vostro prodotto ALDI. Eseguendo il lettore di codici QR potrebbero generarsi costi a seconda della tariffa scelta con il vostro operatore mobile a seguito del collegamento ad internet.





Használati útmutató



LED JELZO- ÉS VÉSZVILÁGÍTÁS



HU

Származási hely: Kína
Gyártó:

NORTHPOINT GMBH
BAHRENFELDER STR. 19
22765 HAMBURG
GERMANY

ÜGYFÉLSZOLGÁLAT

820830

Kérjük forduljon a magyarországi **ALDI** áruházakhoz.

A FOGYASZTÁSI CIKK TÍPUSA:
NP-MFL-01D

01/2023

3
ÉV
JÓTÁLLÁS

A csomag tartalma

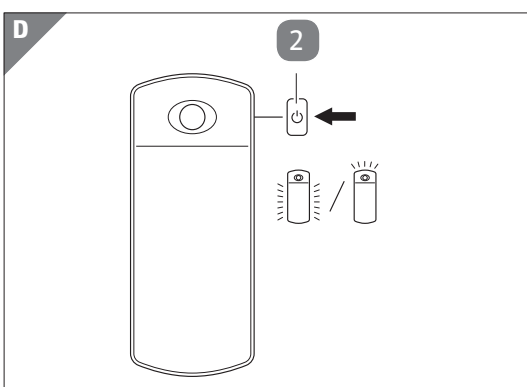
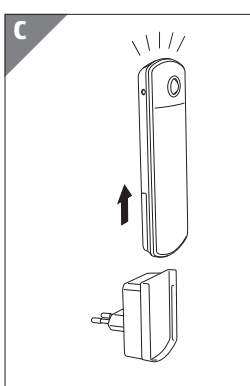
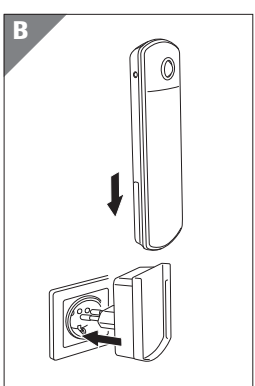
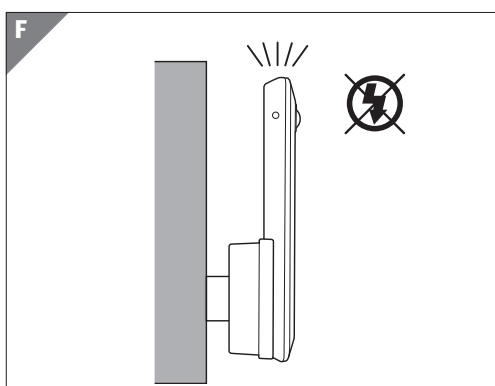
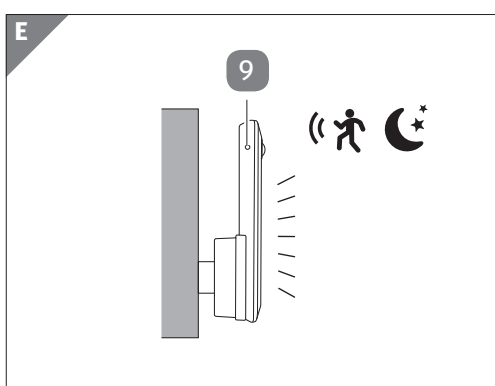
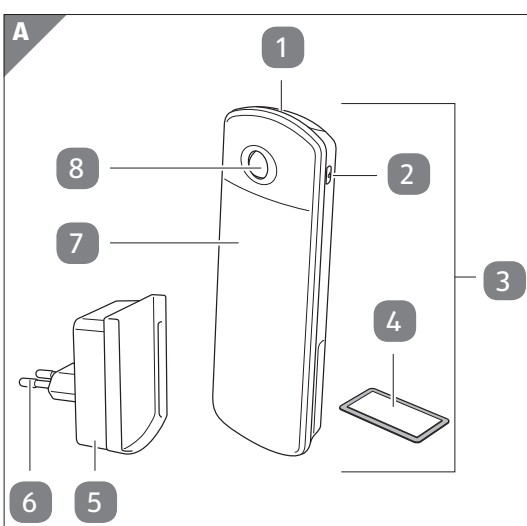

Alkatrészek

- 1 Fényszóró (zseblámpa)
- 2 Főkapcsoló
- 3 Lámpa
- 4 Fémlemez ragasztószalaggal
- 5 Töltő
- 6 Hálózati csatlakozó
- 7 Éjszakai világítás
- 8 Mozgásérzékelő
- 9 Fényérzékelő

Általános tudnivalók

Olvassa el és őrizze meg a használati útmutatót



A használati útmutató a LED jelző- és vészvilágításhoz (a továbbiakban: „termék”) tartozik. Fontos tudnivalókat tartalmaz az üzembe helyezésről és a kezelésről.

A termék használata előtt olvassa el alaposan a használati útmutatót, különösen a biztonsági utasításokat. A használati útmutató figyelmen kívül hagyása súlyos sérülésekhez és/vagy a termék károsodásához vezethet.

A használati útmutató az Európai Unióban érvényes szabványok és szabályok alapján készült. Külföldön vegye figyelembe az országban érvényes irányelveket és jogszabályokat.

Későbbi használatra őrizze meg a használati útmutatót. Ha a terméket továbbadja, feltétlenül mellékelje a használati útmutatót is.

Rendeltetészerű használat

A terméket mozgásérzékelővel és alkonykapcsolóval rendelkező éjjeli lámpaként való használatra terveztük. Kizárólag tájékozódáshoz használható, a helyiségek megvilágítására nem. A terméket kizárólag száraz és zárt helyiségekben történő használatra terveztük. A termék kizárólag személyes használatra szolgál, ipari, kereskedelmi célú felhasználásra nem alkalmas.

A terméket kizárólag a használati útmutatónak megfelelően használja. Bármely más használat rendeltetésellenesnek minősül és anyagi kárt okozhat.

A gyártó és a forgalmazó a rendeltetésellenes vagy hibás használatból eredő károkért nem vállal felelősséget.

Jelmagyarázat

A használati útmutatóban, a terméken és a csomagoláson a következő jelöléseket használtuk.



Ez a jel a kezeléssel és a használatról nyújt hasznos információkat.



Megfelelőségi nyilatkozat (lásd „Megfelelőségi nyilatkozat” fejezet): Az itt látható jellel ellátott termékek teljesítik az Európai Gazdasági Térség összes vonatkozó közösségi előírását.



A termék kizárólag száraz beltéri helyiségekben használható.

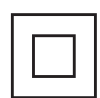

A töltőállomás a II. érintésvédelmi osztályba tartozik.



A lámpa a III. érintésvédelmi osztályba tartozik.



A termék védett a legalább 12,5 mm átmérőjű szilárd idegen testek behatolásával és az ujjal való hozzáféréssel szemben.



Mozgás sötétben



Áramszünet



A „GS” jel a „geprüfte Sicherheit” német kifejezés (magyar jelentése: ellenőrzött biztonság) rövidítése. Az ilyen jellel ellátott termékek megfelelnek a német termékbiztonsági jogszabályok (ProdSG) követelményeinek.

Biztonság

Megjegyzések magyarázata

A használati útmutatóban a következő jelöléseket és jelzőszavakat használjuk.



FIGYELMEZTETÉS!

A jelölés/jelzőszó közepes kockázatú veszélyt jelöl, amelyet ha nem kerülnek el, súlyos, akár halálos sérüléshez vezethet.



ÉRTESÍTÉS!

Ez a jelzőszó lehetséges anyagi károkra figyelmeztet.

Általános biztonsági utasítások



FIGYELMEZTETÉS!

Áramütés veszélye!

A hibás elektromos csatlakoztatás, illetve a túl magas hálózati feszültség áramütéshez vezethet.

- Csak az adattáblán szereplő értékeknek megfelelő hálózati feszültségű csatlakozóaljzathoz csatlakoztassa a terméket.
- A terméket csak jól hozzáférhető csatlakozóaljzathoz szabad csatlakoztatni, hogy probléma esetén gyorsan le lehessen választani az elektromos hálózatról.

