



Navodila za montažo
in uporabo

SOBNO KOLO



Kazalo vsebine

Pregled	3
Vsebina kompleta/opis delov	5
Splošno	6
Uporabljeni simboli	6
Namenska uporaba	7
Varnostni napotki	7
Preverjanje vsebine kompleta	9
Montaža sobnega kolesa	9
Montaža stojnih nog	10
Montaža pedalov	11
Montaža opornika sedeža	12
Montaža krmilnega droga	12
Montaža krmila	14
Montaža računalnika za vadbo	15
Montaža sedeža	16
Montaža držala za steklenico	16
Montaža držala za tablični računalnik	17
Postavitev sobnega kolesa	17
Demontaža sobnega kolesa	17
Upravljanje sobnega kolesa	18
Vstavljanje in menjava baterij (glejte sl. E)	18
Nastavitev položaja sedeža, nog in krmila	18
Pravilno vzpenjanje in sedenje	18
Vklon sobnega kolesa	19
Nastavitev ure in datuma (glejte sl. C)	19
Izbira jezika	19
Prikazi na ekranu	19
Nastavitev odštevanja	20
Nastavitev ciljne srčne frekvence	20
Izvajanje merjenja oddiha	20
Ponastavitev računalnika za vadbo	20
Nastavitev upora	20
Vadba	21
Merjenje utripa in srčne frekvence	22
Vadbene faze	22
Načrtovanje vadbe	23
Čiščenje	24
Vzdrževanje	24
Prestavljanje sobnega kolesa	24
Napotki za odlaganje med odpadke	24
Iskanje napak (FAQ)	26
Tehnični podatki	26
Izjava o skladnosti EU	27
Nadomestni deli	28

Pregled

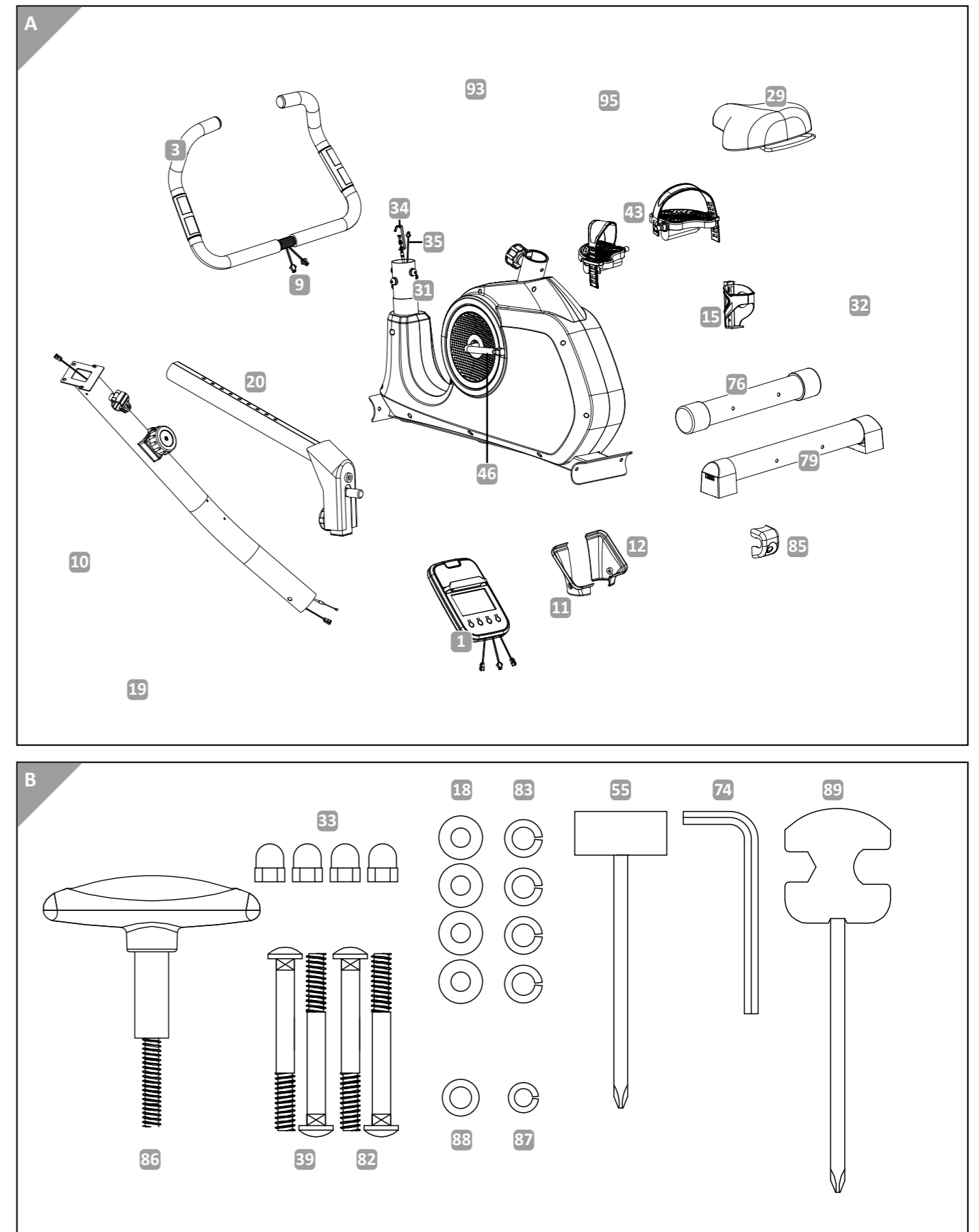

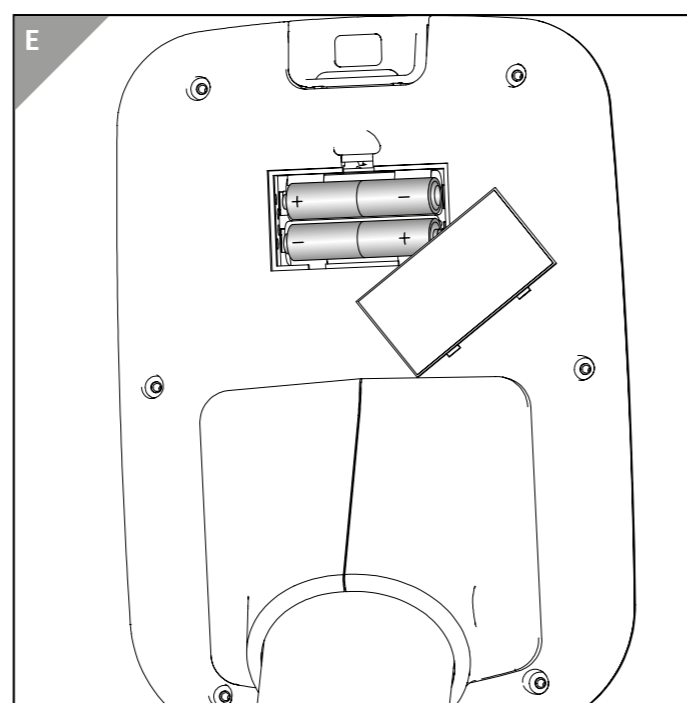
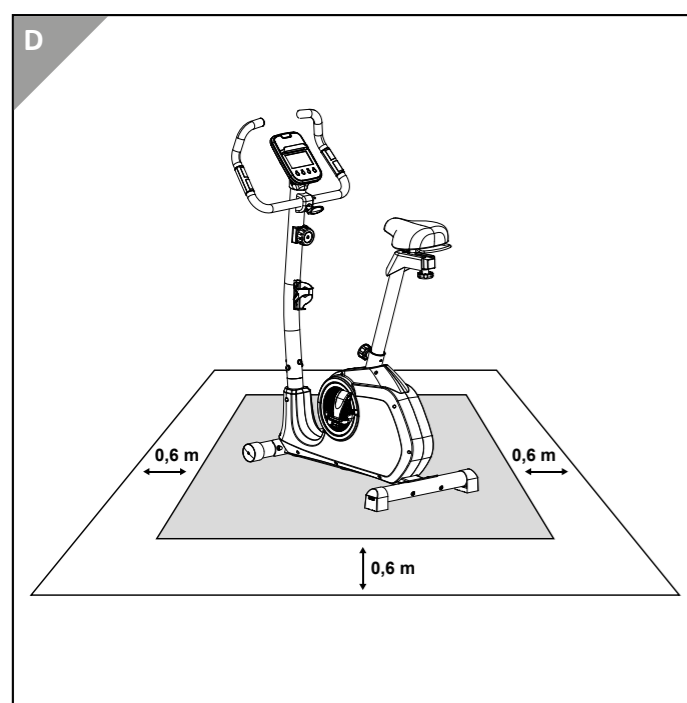
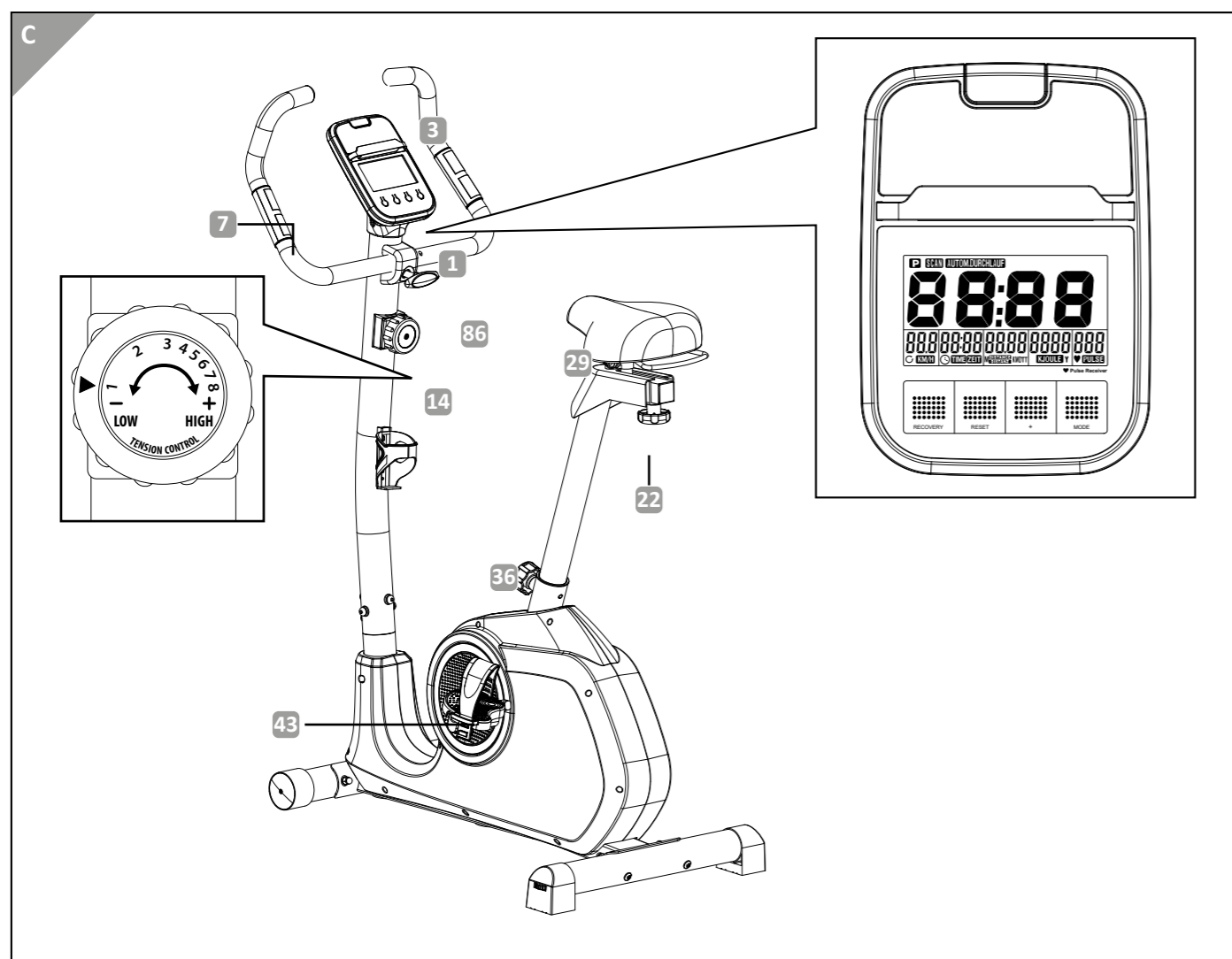

Vsebina kompleta/opis delov

- 1 Računalnik za vadbo
- 3 Krmilo
- 7 Senzorja utripa na rokah
- 9 Kabel za senzor na krmilu, 2x
- 10 Krmilni drog
- 11 Levi pokrov za kovinsko podnožje krmilnega droga
- 12 Desni pokrov za kovinsko podnožje krmilnega droga
- 14 Regulator upora
- 15 Držalo za steklenico
- 18 Podložka, 4x
- 19 Srednji kabel senzorja
- 20 Opornik sedeža
- 22 Nastavitveni vijak za sedež
- 29 Sedež
- 31 Glavni okvir
- 32 Podložka
- 33 Matica, 4x
- 34 Spodnji vlečni kabel
- 35 Srednji kabel senzorja
- 36 Nastavitveni vijak za opornik sedeža
- 39 Zapiralni vijak M8*75, 4x
- 43 Pedal, 2x
- 46 Zaganjalna ročica
- 55 Vijačni ključ
- 74 Inbus ključ
- 76 Sprednja stojna noga
- 79 Zadnja stojna noga
- 83 Vzmetna podložka, 4x
- 84 Odprti/vijačni ključ, 1x
- 85 Pokrov za držalno vpenjalo krmila
- 86 Vijačni ročaj T
- 87 Vzmetna podložka

Vsebina kompleta vsebuje 1,5 V baterije tipa AA/LR6.

Splošno

Pred prvo uporabo pozorno in v celoti preberite navodila za montažo in uporabo, zlasti varnostne napotke, in sobno kolo uporabljajte samo na način, opisan v teh navodilih za montažo in uporabo. Neupoštevanje sledečih napotkov lahko privede do težjih telesnih poškodb. Navodila za uporabo so fiksni sestavni del sobnega kolesa. Ta navodila za montažo in uporabo shranite za poznejše branje in če sobno kolo izročite drugemu uporabniku, mu hkrati z njim izročite tudi ta navodila.

Ta navodila za montažo in uporabo lahko zahtevate tudi kot datoteko PDF pri naši podpori za stranke. V ta namen se obrnite na servis na naslovu, navedenem na garancijskem listu.

Uporabljeni simboli

V teh navodilih za uporabo, na sobnem kolesu ali embalaži so uporabljeni v nadaljevanju naslednji simboli in opozorilne besede.



Pred uporabo upoštevajte navodila!

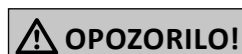

OPOZORILO!

Ta opozorilni simbol/opozorilna beseda označuje nevarnost s srednjo stopnjo tveganja, zaradi katere lahko, če se ji ne izognete, pride do smrti ali težjih telesnih poškodb.

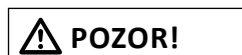

POZOR!

Ta opozorilni simbol/opozorilna beseda označuje nevarnost z nizko stopnjo tveganja, zaradi katere lahko, če se ji ne izognemo, pride do lažjih ali zmernih telesnih poškodb.



OBVESTILO!

Ta opozorilna beseda opozarja na možnost materialne škode.



Ta simbol opozarja na koristne dodatne informacije in nasvete.



Izjava o skladnosti (glejte poglavje „Izjava o skladnosti“): Izdelki, označeni s tem simbolom izpolnjujejo vse predpise Skupnosti Evropskega gospodarskega prostora.



Preverjena varnost: Izdelki, označeni s tem simbolom izpolnjujejo zahteve nemškega zakona o varnosti izdelkov (ProdSG).



Največja nosilnost: 150 kg.



Za osebe s srčnimi spodbujevalniki je uporaba sobnega kolesa prepovedana.



Datum izdelave



Izdelek je zlomljiv in se lahko ob padcu poškoduje. Z embalažo in izdelkom ravnajte zelo previdno.



Embalažo in izdelek zavarujte pred vlago in mokroto. Če v izdelek vdre vlaga se poškoduje.



Izdelek prenašajte in montirajte le z drugo odraslo osebo.



Odpadnih naprav ne zavržite med gospodinjske odpadke (glejte poglavje „Napotki za odlaganje med odpadke“).



Baterij ne zavržite med gospodinjske odpadke (glejte poglavje „Napotki za odlaganje med odpadke“).

Namenska uporaba

Sobno kolo je bilo zasnovano kot vadbeno naprava za vadbo doma. Sobno kolo smejo uporabljati samo osebe, ki niso težje od 150 kg. Sobno kolo ni igrača in ni primerno za otroke, mlajše od 14 let. Sobno kolo je naprava razreda HB (DIN EN ISO 20957-1; DIN EN ISO 20957-5) in ni primerno za medicinsko ali terapevtsko področje uporabe ali za namene, ki zahtevajo visoko natančnost.. Sobno kolo je namenjeno izključno za zasebno uporabo in ni primerno za poslovne namene.

Sobno kolo uporabljajte samo na način, opisan v teh navodilih za uporabo. Kakršna koli drugačna uporaba velja za nenamensko in lahko povzroči materialno škodo ali celo telesne poškodbe. Proizvajalec ali trgovec ne jamči za škodo, ki je nastala zaradi nenamenske ali napačne uporabe.

Varnostni napotki



OPOZORILO!

Nevarnost električnega udara!

Pomanjkljivo nameščena električna napeljava lahko privede do električnega udara.

- Sobnega kolesa ne uporabljajte, če so na njem vidne poškodbe. V tem primeru se obrnite na našo podporo za stranke.
- Sobno kolo uporabljajte samo v notranjih prostorih. Sobnega kolesa nikoli ne uporabljajte v vlažnih prostorih ali na dežju.
- Sobnega kolesa in računalnika za vadbo ne izpostavljajte vodi, drugim tekočinam in vlagi.

- Sobnega kolesa in računalnika za vadbo ne izpostavljajte odprtemu ognju in vročim površinam.
- Sobnega kolesa nikoli ne izpostavljajte visokim temperaturam (npr. grelnikom, neposredni sončni svetlobi) in vremenskim vplivom (npr. dežju).
- Ohišja ne odpirajte, temveč popravilo prepustite strokovnjakom. V ta namen se obrnite se na strokovni servis ali našo službo za pomoč strankam.

⚠ OPOZORILO! **Nevarnost telesnih poškodb zaradi nepravilnega ravnanja z baterijami!**

- Baterij nikoli ne poškodujte, odpirajte ali z njimi povzročite kratkega stika.
- Baterij nikoli ne vrzite v ogenj.
- Baterij za enkratno uporabo nikoli ne polnite. Obstaja nevarnost eksplozije.
- Baterij ne izpostavljajte ekstremnim razmeram, kot je vročina (npr. grelnim telesom ali soncu). Obstaja nevarnost eksplozije!
- Baterij ne dajajte v roke otrokom ali nepooblaščenim osebam, obstaja nevarnost zaužitja. Ob zaužitju baterije takoj obiščite zdravnika.
- Pred polnjenjem baterije za ponovno polnjenje vedno odstranite iz računalnika za vadbo.
- Preprečite stik baterijske kisline s kožo, očmi in sluznicami. Ob stiku prizadeta mesta takoj izperite z obilo vode in milom. Ob stiku z očmi ali sluznicami poleg tega takoj obiščite zdravnika.
- Pri vstavljanju baterij vedno upoštevajte usmerjenost polov. Vedno vstavite samo baterije istega tipa, ne vstavljajte baterij različnih tipov in ne kombinirajte med seboj starih in novih baterij. Pri neupoštevanju se lahko baterije izpraznijo preko končne napetosti in iztečejo. Baterije odstranite takoj, da preprečite škodo.
- Če sobnega kolesa dalj časa ne boste uporabljali, odstranite baterije iz računalnika za vadbo.

⚠ OPOZORILO! **Nevarnosti za otroke in osebe z zmanjšanimi telesnimi, zaznavnimi ali duševnimi sposobnostmi (npr. ljudi z delnimi telesnimi okvarami, starejše osebe z zmanjšanimi telesnimi in duševnimi sposobnostmi) ali s pomanjkanjem izkušenj in znanja (npr. starejše otroke).**

- Sobno kolo smejo uporabljati otroci, starejši od 14 let, in osebe z zmanjšanimi telesnimi, zaznavnimi ali duševnimi sposobnostmi ali s pomanjkanjem izkušenj ali znanja, samo pod nadzorom in samo tedaj, ko so bili seznanjeni z varno uporabo sobnega kolesa in razumejo posledične nevarnosti.
- Otroci se s sobnim kolesom ne smejo igrati.
- Otroci čiščenja in vzdrževanja ne smejo izvajati brez nadzora.
- Otrokom mlajšim od 14 let ne dovolite v bližino sobnega kolesa.
- Ne pustite otrokom, da bi se igrali z embalažno folijo in majhnimi deli. Otroci se lahko med igranjem vanjo zapletejo ali pogoltnejo majhne dele in se zadušijo.

⚠ POZOR!

Nevarnost telesnih poškodb!

- Sobno kolo postavite na dobro dostopno, ravno, suho in zadostno stabilno, vodoravno podlago.
- Pred vsako uporabo vse dele sobnega kolesa preverite glede trdne pritrditve, zlasti pedala. Vijake in matice redno zategujte.
- Sobno kolo redno preverjajte glede poškodb in sledi obrabe. Poškodovane dele naj zamenja strokovnjak ali pa se obrnite na poprodajno podporo. Sobno kolo ponovno uporabljajte šele, ko so bili zamenjani vsi pokvarjeni deli.
- Sobnega kolesa ne uporabljajte več, če imajo plastični sestavni deli sobnega kolesa rise ali razpoke, ali pa so se preoblikovali.
- Sobnega kolesa ne uporabljajte z več osebami hkrati, ampak samo sami.
- Sobnega kolesa ne uporabljajte kot pripomoček za vzpenjanje ali nadomestilo za lestev.

OBVESTILO!

Preprečevanje materialne škode

- Na občutljivih tleh (npr. preproga, laminat, parket) pod sobno kolo položite nedrsečo podlago, da tla zaščitite pred poškodbami (npr. praske ali umazanija).

Preverjanje vsebine kompleta

OBVESTILO!

Preprečevanje materialne škode!

Če embalažo neprevidno odprete z ostrim nožem ali drugimi koničastimi predmeti, lahko sobno kolo poškodujete. Pri odpiranju embalaže bodite previdni.

Vzemite vse posamezne dele sobnega kolesa iz embalaže. Preverite ali je komplet popoln (glejte sl. A in B). Preverite, ali so deli vsebine kompleta poškodovani. Če so, sobnega kolesa ne uporabljajte in se obrnite na poprodajno podporo.

Montaža sobnega kolesa

Sobno kolo montirajte s pomočjo sledečih navodil in grafičnih prikazov.

Upoštevajte, da so križni vijaki M5*10 **2**, križni vijaki M5*12 **13**, inbus vijaki M8*16 **17** in štiri od skupno osmih podložk **18** že predhodno montirani (glejte poglavje „Seznam nadomestnih delov“). Po potrebi pred posameznimi koraki odstranite predhodno nameščene vijake in podložke.

⚠ POZOR!

Nevarnost telesnih poškodb!

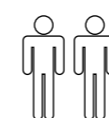

- Če se sobno kolo prevrne, lahko to privede do telesnih poškodb. Sobno kolo montirajte le z drugo odraslo osebo.

OBVESTILO! Preprečevanje materialne škode

- Sobno kolo montirajte na mehki in čisti podlagi. Po potrebi podstavite odejo, da se površine ne opraskajo ali poškodujejo.
- Pri sestavljanju pazite, da imate v vse smeri dovolj gibalnega prostora (najmanj 1,5 m).
- Po potrebi pred posameznimi koraki odstranite vnaprej nameščeno nastavitveno opremo, imbus vijake in križne vijake, podložke in vzmetne podložke.

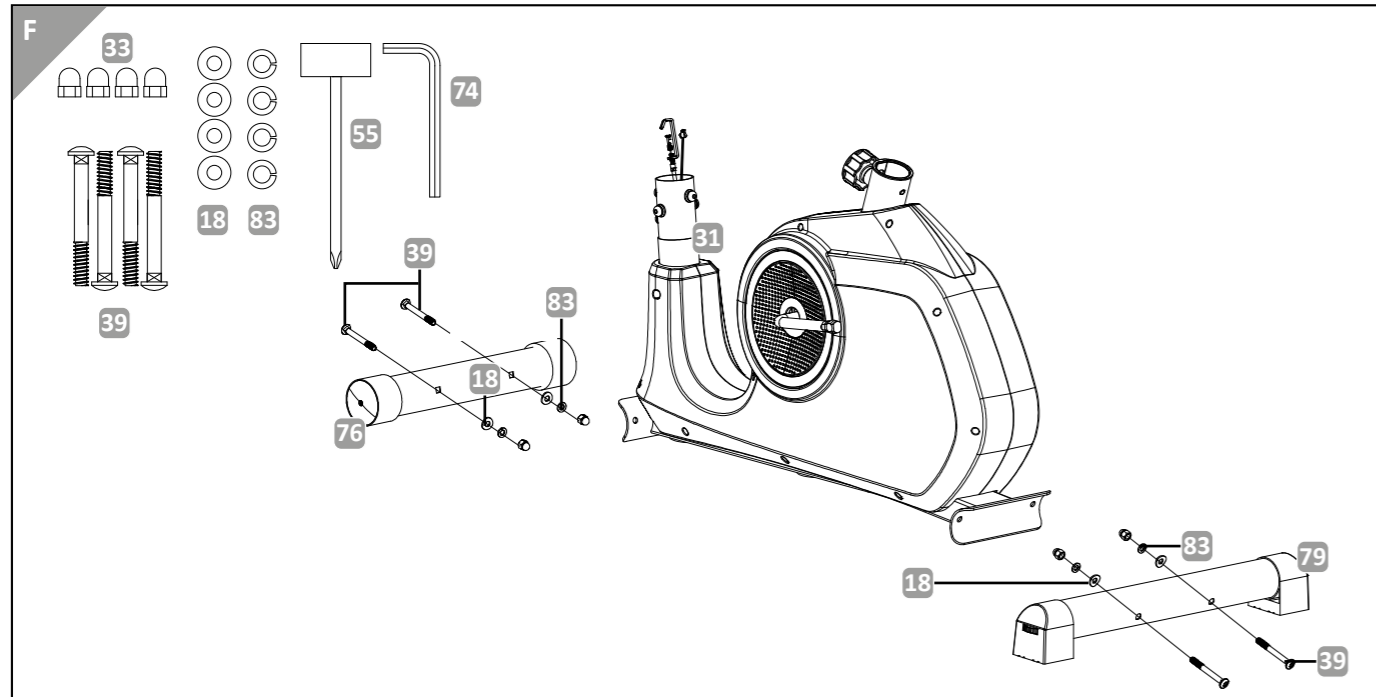
Montaža stojnih nog

1. Glavni okvir **31** postavite na ravno podlago z varnim stojiščem.
2. Zadnjo stojno nogo **79** na zadnji strani glavnega okvirja privijte s po dvema vijakoma **39**, dvema vzmetnima podložkama **83**, dvema podložkama **18** in dvema maticama **33**.
3. Sprednjo stojno nogo **76** na sprednji strani glavnega okvirja privijte s po dvema zapiralnima vijakoma **39**, dvema vzmetnima podložkama **83**, dvema podložkama **18** in dvema maticama **33**. Pazite, da transportna kolesa stojne noge s kolesi kažejo naprej. Stojne noge ste uspešno zmontirali.

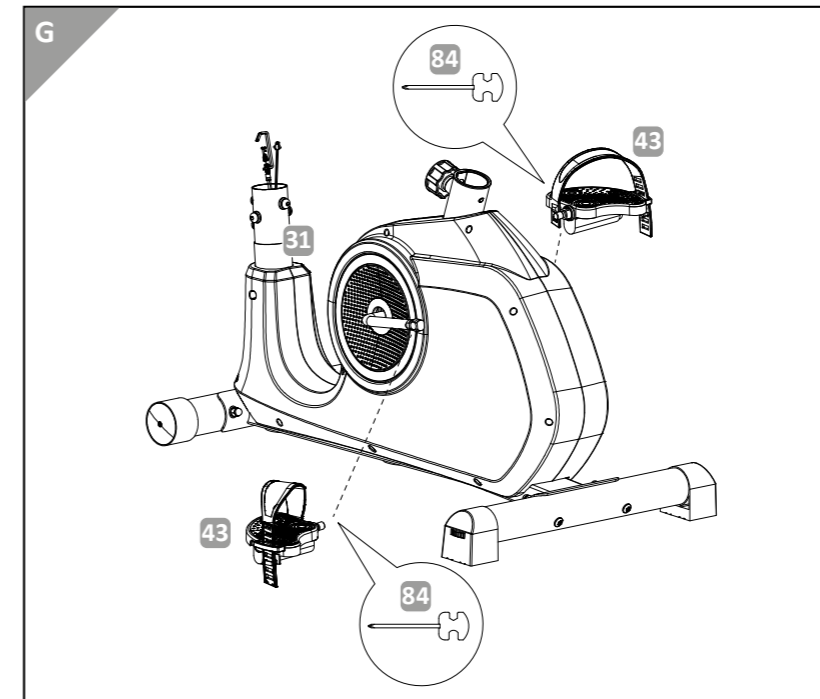
Montaža pedalov**⚠ POZOR! Nevarnost telesnih poškodb!**

Napačno nastavljeni varnostni jermeni lahko povzročijo telesne poškodbe.

- Varnostna jermena pedalov nastavite tako, da boste v njih imeli s čevlji varen oprijem. Ob neprijetnem pritisku varnostne jermene nekoliko sprostite.

Pri montaži pedalov in varnostnih jermenov upoštevajte oznake R (desno) in L (levo).

1. Varnostne jermene pritrdite na pedala **43**. Pri tem upoštevajte oznake R (desno) in L (levo).
 2. Ustrezen pedal **43** na pravi strani privijte na ustrezno zaganjalno ročico na glavnem okvirju **31** s priloženim odprtim/viličastim ključem **84**.
Desni pedal privijajte v smeri urnega kazalca.
Levi pedal privijajte v nasprotni smeri urnega kazalca.
- Pedala ste uspešno zmontirali.

Montaža opornika sedeža

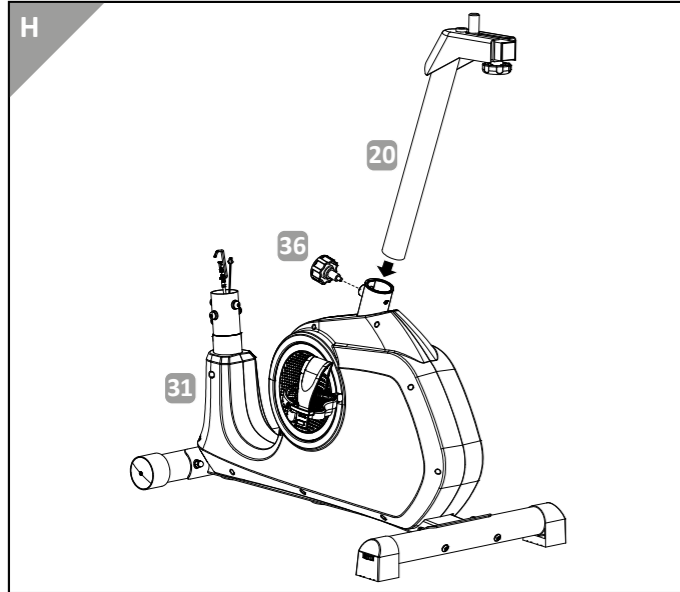

POZOR! Nevarnost telesnih poškodb!

Če opornik sedeža ni pravilno nameščen, lahko to privede do telesnih poškodb.

- Opornik sedeža izvlecite navzven dlje od najdaljše oznake.
- Opornik sedeža vedno pričvrstite z nastavitvenim vijakom.

1. Nastavitveni vijak 36 v celoti odvijte iz glavnega okvirja 31.
 2. Potisnite opornik sedeža 20 v zadnjo odprtino glavnega okvirja.
 3. Opornik sedeža pričvrstite z nastavitvenim vijakom 36.
- Opornik sedeža ste uspešno zmontirali.

Montaža krmilnega droga

OBVESTILO! Preprečevanje materialne škode

- Pazite, da pri montaži ne ukleščite kablov.



Sobno kolo je opremljeno z nastavljivim zavornim sistemom. Za nastavev zavornega upora morate vlečne kablice pravilno povezati med seboj. Kablice senzorjev omogočajo povezavo z računalnikom za vadbo. Da se lahko signal prenaša, morate kablice pravilno povezati med seboj.

1. Na glavnem okvirju odvijte 31 predhodno nameščene inbus vijake in podložke.
2. Krmilni drog 10 pridržite nad sprednjo odprtino glavnega okvirja.
3. Vlečne kablice in kablice senzorjev 19/34/35 naj vam pomaga povezati še ena oseba. Za to regulator upora 14 prestavite na stopnjo 8.
4. Povlecite in pridržite tanjši konec in debelejši konec srednjega vlečnega kabla narazen.
5. Sredinski vlečni kabel plosko položite v zarezo spodnjega vlečnega kabla 34.
6. Regulator upora nastavite na stopnjo 1.
7. Iz zareze izvezite varovalni element in ga odstranite.
8. Počasi in previdno izpusite srednji vlečni kabel.
9. Tanjši konec in debelejši konec srednjega vlečnega kabla se pokrčita in zaskočita. Vlečni kablice so sedaj povezani.
10. Srednji kabel sensorja 19 povežite s spodnjim kablom sensorja 35.
11. Krmilni drog 10 natakните na glavni okvir 31. Vlečni kablice in kablice senzorjev se morajo ob tem nahajati znotraj okvirja.

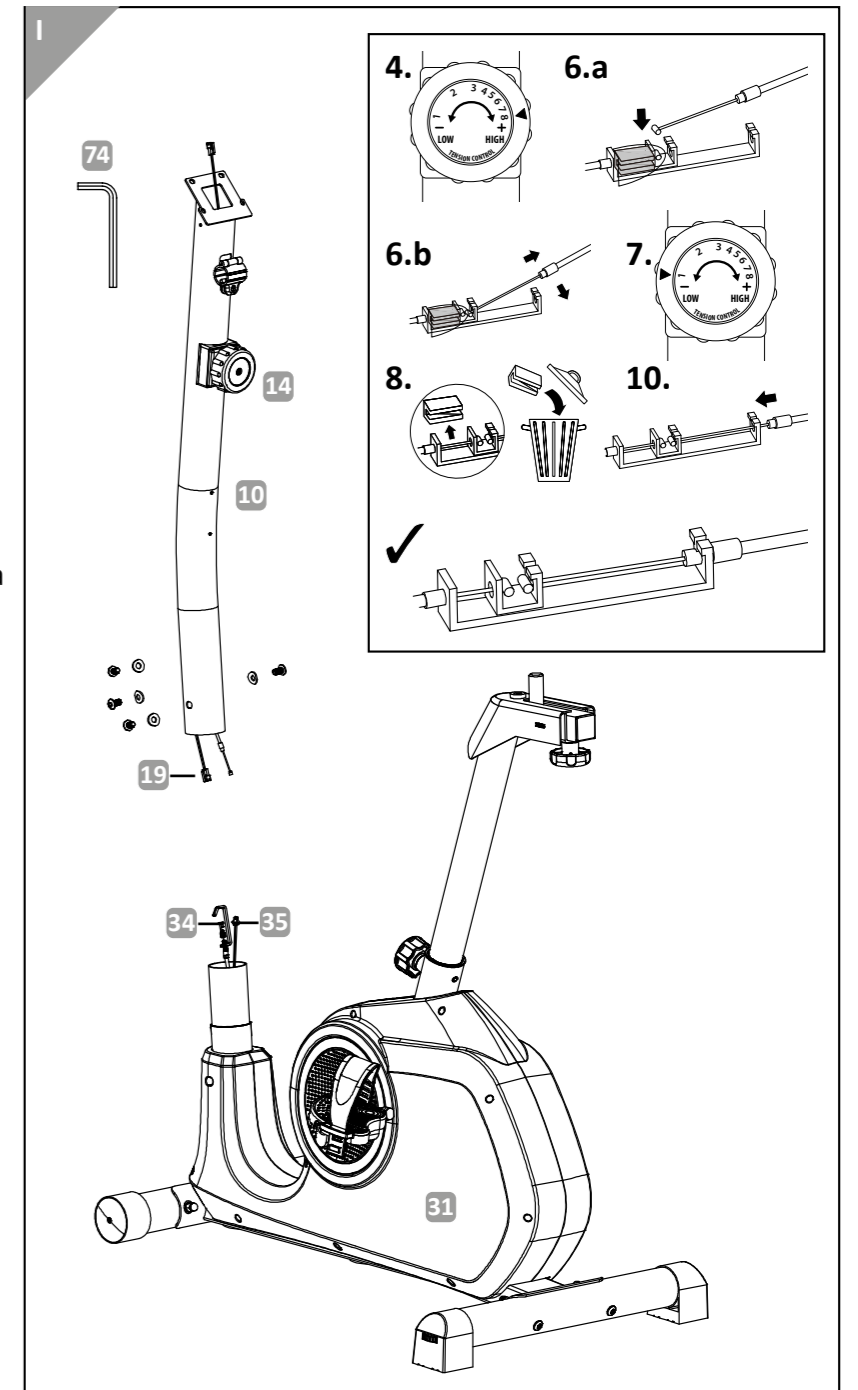

12. Pritrdite krmilni drog z inbus vijaki in podložkami, ki ste jih odvili v 1. koraku. Krmilni drog ste uspešno zmontirali.

Montaža krmila

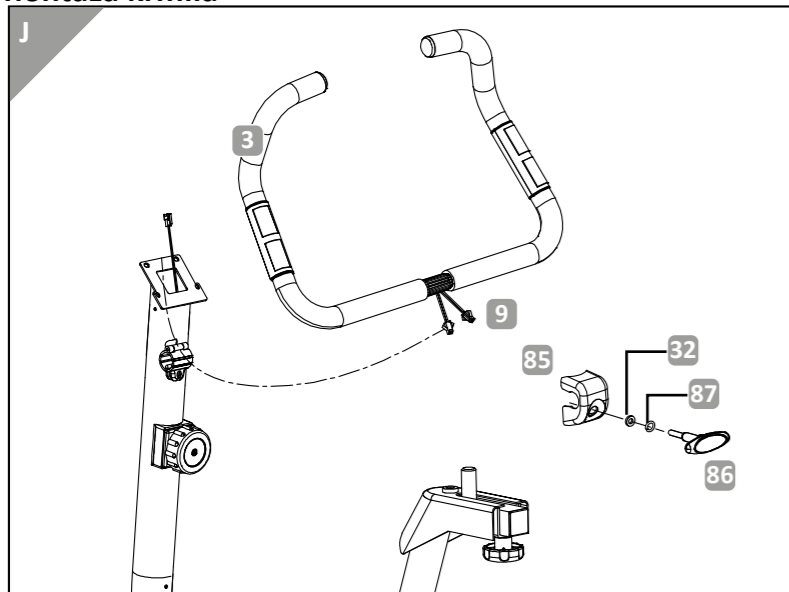
**POZOR!****Nevarnost telesnih poškodb!**

Če krmilo ni pravilno nameščeno, lahko to privede do telesnih poškodb.

- Pazite, da se krmilo čvrsto zaskoči v držalno vpenjalo in nato privijte vijačni ročaj T. Pazite, da je vijačni ročaj T čvrsto privit, da krmilo med uporabo ne bo moglo zdrsniti.
- Pred uporabo sobnega kolesa preverite čvrsto pritrnitev krmila, tako da ga rahlo stresete. Krmilo se ne sme premikati.

OBVESTILO!**Preprečevanje materialne škode**

- Pazite, da pri montaži ne ukleščite kablov.

1. Pridržite krmilo **3** ob držalno vpenjalo in speljite kabel sensorja krmila **9** skozi odprtino v krmilnem drogu navzgor.
2. Kabel sensorja krmila zgoraj povlecite iz krmilnega droga.
3. Držalno vpenjalo zaprite.
4. Pritrdite krmilo in pokrov za držalno vpenjalo krmila **85** z vijačnim ročajem T **86**, vzmetno podložko **87** in podložko **32**.

Krmilo ste uspešno zmontirali.

Montaža računalnika za vadbo

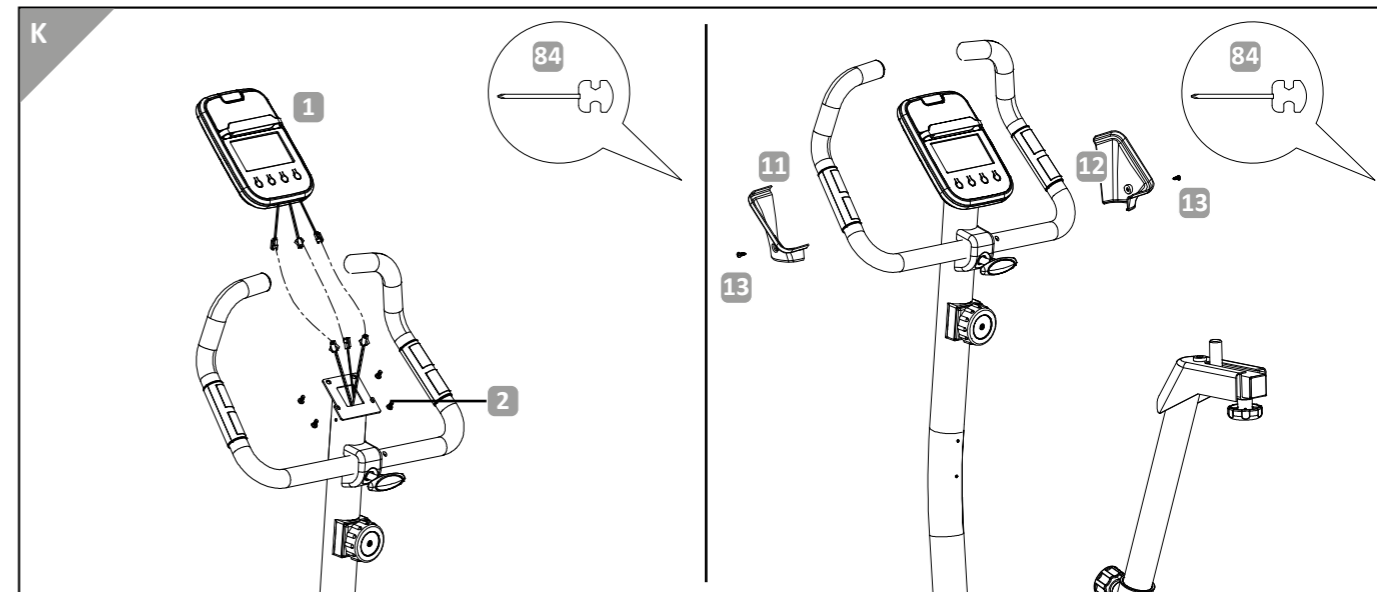
**OBVESTILO!****Preprečevanje materialne škode**

- Pazite na to, da so kabli iz hrbtne strani računalnika speljani skozi držalo za računalnik in pri tem niso ukleščeni.

1. Na računalniku za vadbo odvijte **1** predhodno nameščene križne vijake.
2. Kable sensorjev računalnika za vadbo povežite z zgornjim kablom sensorja krmilnega droga in kablom sensorja krmila **9**.
3. Pritrdite računalnik za vadbo s križnimi vijaki, ki ste jih v 1. koraku odvili iz kovinskega podnožja krmilnega droga **10**.
4. Odvijte predhodno nameščene križne vijake na krmilnem drogu.
5. Pritrdite levi in desni pokrov za kovinsko podnožje **11/12** na krmilni drog s križnimi vijaki, ki ste jih odvili v 4. koraku.

Računalnik za vadbo ste uspešno zmontirali.

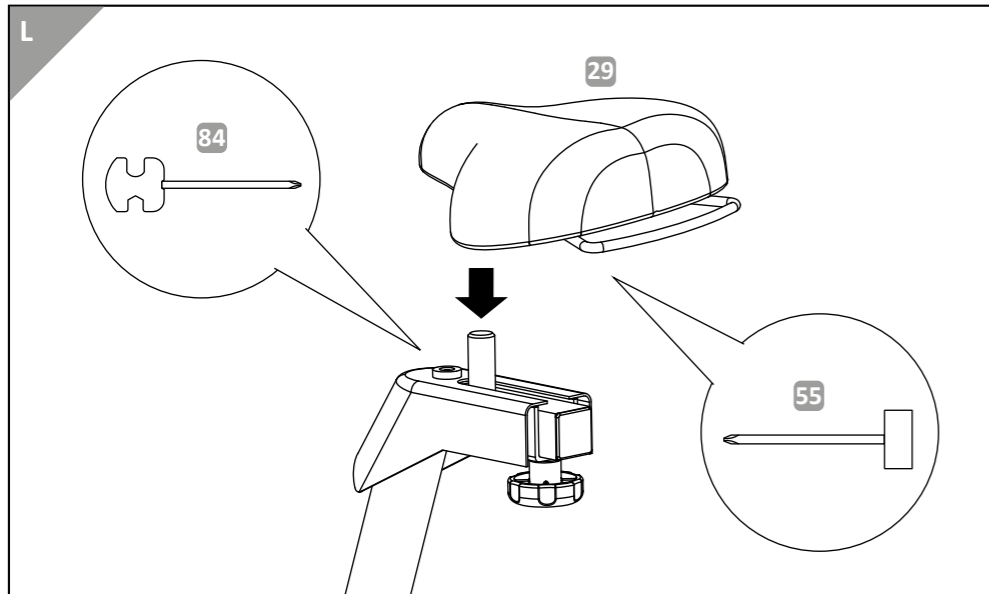
Montaža sedeža**⚠ POZOR! Nevarnost telesnih poškodb!**

Če sedež ni pravilno nameščen, lahko to privede do telesnih poškodb.

- Pazite, da se sedež čvrsto zaskoči, preden privijete vijake. Pazite, da vijake na sedežu čvrsto privijete.

1. Namestite sedež 29 na opornik sedeža 20.
 2. Pritrdite sedež, tako da privijete matice vpenjala sedeža.
- Sedež ste uspešno zmontirali.

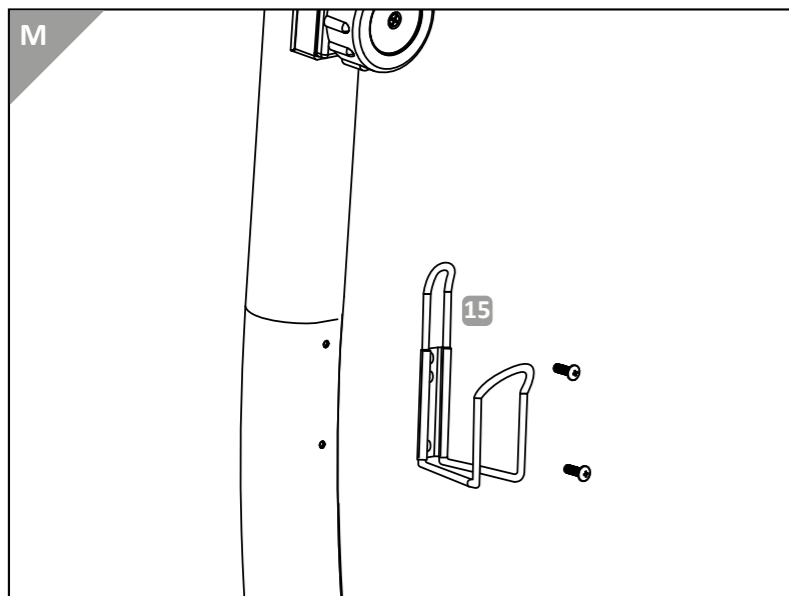

Sedež ima univerzalno vpenjalo sedeža in ga lahko zamenjate s katerim koli običajnim sedežem za kolo.

Montaža držala za steklenico

1. Če držala za steklenico ne želite uporabljati, ta del preskočite.

2. Odvijte dva vnaprej nameščena vijaka iz krmilnega droga.
 3. Pritrdite držalo za steklenico 15 s križnimi vijaki, ki ste jih odvili v 2. koraku.
- Držalo za steklenico ste uspešno zmontirali.

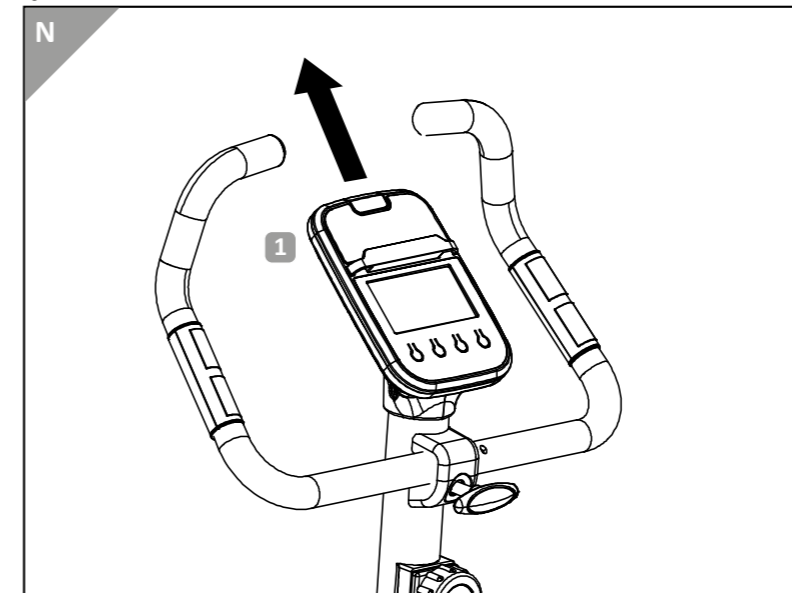
Uporaba držala za tablični računalnik na računalniku

1. Z eno roko povlecite natezni trak na držalu za tablični računalnik navzgor.
2. Vaš tablični računalnik oziroma pametni telefon z drugo roko potisnite v držalo za tablični računalnik.
3. Natezni trak namestite nazaj, tako da je tablični računalnik oz. pametni telefon čvrsto nameščen v držalu.



Vaš tablični računalnik ali pametni telefon lahko zelo preprosto pritrdite na držalo za tablični računalnik. Upoštevajte, da lahko držalo za tablični računalnik obremenite z največ 750 g.

Postavitev sobnega kolesa

Upoštevajte naslednje pogoje za pravilno mesto postavitve sobnega kolesa (glejte sl. D):

- Sobno kolo postavite na lahko dostopno, ravno, suho ter dovolj stabilno in vodoravno podlago.
- Okoli vadbenega območja sobnega kolesa pustite najmanj 0,6 m prostega prostora v vse smeri, da imate v sili zagotovljenega dovolj prostora za sestop.
- Na občutljivih tleh (npr. preproga, laminat, parket) pod sobno kolo položite ne drsečo podlago, da tla zaščitite pred poškodbami (npr. praske ali umazanija).
- Sobno kolo je vadbeno naprava, ki je odvisna od števila vrtljajev. Ne postavljajte ga v območja z nenadzorovanim dostopom.
- Z nastavitvenim kolescem na zadnji stojni nogi lahko izravnate rahle neravnine tal.

Demontaža sobnega kolesa

Za razstavljanje sobnega kolesa postopajte v obratnem vrstnem redu.

Upravljanje sobnega kolesa

Vstavljanje in menjava baterij (glejte sl. E)

Za računalnik za vadbo potrebujete dve bateriji tipa AA.

1. Odprite predal za baterije na spodnji strani računalnika za vadbo **1**.
2. Po potrebi izvemite stare baterije.
3. Vstavite dve novi bateriji tipa AA. Obvezno pazite na pravilno usmerjenost polov baterij. Pravilna razporeditev baterij je označena z znakoma (+/-) v predalu za baterije.
4. Zaprite predal za baterije.

Nastavitev položaja sedeža, nog in krmila

1. Sedež **29** nastavite z nastavitvenimi vijaki **22** na oporniku sedeža **20** in sedežu **36**. Sedež mora biti nastavljen tako, da noga ni popolnoma iztegnjena, če je pedal v spodnjem položaju.
2. Varnostna jermena pedalov **43** nastavite tako, da boste vaše noge lahko vanju preprosto potisnili oz. izvlekli.
3. Prestavite naklon krmila **3** z vijačnim ročajem T **86**. Krmilo naj bo nastavljeno tako, da bodo vaše roke skoraj iztegnjene, če primete za krmilo.

Pravilno vzpenjanje in sedenje



POZOR!

Nevarnost telesnih poškodb!

Pred vsako uporabo preverite, če so vsi vijaki čvrsto priviti in da sobno kolo stabilno stoji na ravni podlagi. Še posebej bodite pozorni na to, da so krmilo, sedež in pedali čvrsto pritrjeni.

1. Povzpnete se na sobno kolo. Pri tem se držite za krmilo **3**.
2. Vaša stopala potisnite skozi varnostna jermena in jih namestite v sredinsko območje pedalov **43**.
3. Med celotno vadbo se držite za krmilo in zavzemite pokončno telesno držo. Med vadbo pazite, da boste na pedalu imeli najmanj polovico stopala.



Pri vadbi s sobnim kolesom se gibe izvajajo z blazinicami stopal. Če imate stopala sredinsko nameščena na pedalih, je učinek ročice najboljši in gibe lahko izvajate optimalno.

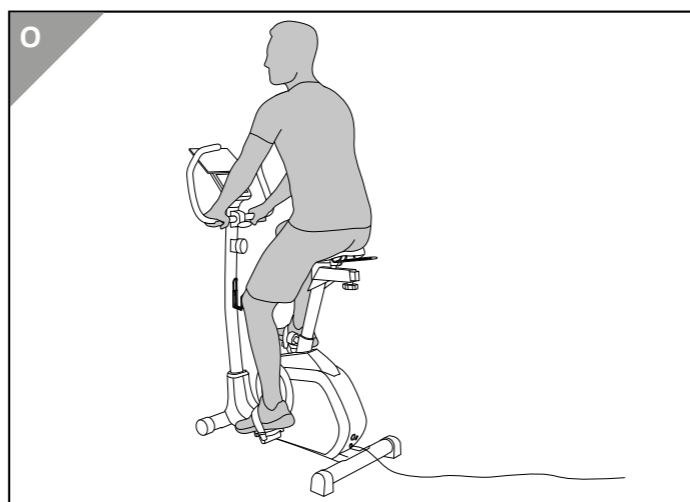

Vklop sobnega kolesa

1. Pritisnite na pedal ali pa pritisnite eno izmed tipk na računalniku za vadbo. Računalnik za vadbo sobnega kolesa se samodejno vklopi.



Če temu ne sledi vnos ali gib z nogo, se računalnik za vadbo po nekaj minutah samodejno izklopi.

Nastavitev ure in datuma (glejte sl. C)

Uro in datum lahko nastavite takoj po tem, ko vstavite baterije. Ko so baterije vstavljene prikaz »leto« utripa.

1. Pritisnite tipko +, da nastavite leto. Za hitrejši pregled tipko pridržite.
2. Za potrditev nastavljenega leta, pritisnite tipko MODE (način).
3. Ponovite koraka 1 in 2, da nastavite mesec, dan in uro in minute.

Izbira jezika

Računalnik za vadbo **1** lahko nastavite na nemški ali angleški jezik.

1. Da prestavite jezik, istočasno pridržite tipko RESET in tipko MODE (način) za približno 3 sekunde.

Prikazi na ekranu

Na ekranu računalnika za vadbo **1** lahko razberete naslednje prikaze (glejte sl. C).

Prikaz na ekranu	Pomen/funkcija
KM/H	Prikaz KM/H vsakih 6 sekund izmenično prikaže hitrost v km/h frekvenco stopanja (vrtljaji na minuto).
ZEIT	Prikaz ČASA prikazuje pretečen vadbeni čas naraščajoče od 00:00 do 99:59 (minute:sekunde), ali pa ga odšteva padajoče.
DISTANZ KM	Prikaz RAZDALJE KM prikazuje prekolesarjeno pot naraščajoče od 0,0 do 99,9 km, ali pa ga odšteva padajoče.
KJOULE	Prikaz KILODŽULI prikazuje porabljeno energijo naraščajoče od 0 do 9999 v kilodžulih, ali pa jo odšteva padajoče.
PULS	Prikaz UTRIPA prikazuje izmerjeno srčno frekvenco od 30 do 240 utripov. (glejte poglavje „Merjenje utripa in srčne frekvence“)
P	P se prikaže na ekranu, če so pedali 43 v mirovanju. Računalnik za vadbo je v načinu za premor.
AUTOM. DURCHLAUF	Samodejni tek skozi vse funkcije pomeni, da se na glavnem prikaznem polju izmenično prikazujejo vse funkcije. Za končanje samodejnega teka pritisnite tipko MODE (način).



Pri navedenih vrednostih kilodžulov gre za orientacijske vrednosti brez medicinske natančnosti. Natančna poraba energije je odvisna od različnih dejavnikov, npr. od teže in starosti. 1 kilodžul (kj) ustreza 0,239 kilokalorijam (kcal).

Nastavitev odštevanja

Za funkcije ČAS, RAZDALJA KM in KILODŽULI lahko nastavite odštevanje. Odštevanje se prične odštevati od nastavljenih vrednosti navzdol. Ko prikaz na ekranu prispe do 0, se zasliši zvočni signal.

1. Za izbiro funkcije pritisnite tipko MODE (način).
2. Za nastavitev vrednosti pritisnite tipko +. Funkcijo ČAS v korakih po 1 minuto, funkcijo RAZDALJA KM v korakih po 0,5 km in funkcijo KILODŽULI v korakih po 10 KJ.
3. Za nastavitev vrednosti na 0 pritisnite tipko RESET.
4. Za potrditev vrednosti ponovno pritisnite tipko MODE (način).

Nastavitev ciljne srčne frekvence

Nastavite lahko ciljno srčno frekvenco. Če to presežete, bo na ekranu utripal prikaz za UTRIP.

1. Za nastavitev vrednosti ciljne srčne frekvence pritisnite tipko MODE (način), da bo prikaz na ekranu za UTRIP utripal.
2. Nastavite želeno ciljno srčno frekvenco.
3. Za potrditev vrednosti pritisnite tipko MODE (način).

Izvajanje merjenja oddiha

Po končani vadbi lahko izvedete merjenja oddiha. Ta vam pojasnjuje, ali imate dober ali slab utrip v času oddiha.

1. Za merjenje utripa v času oddiha pritisnite tipko za RECOVERY.
2. Primite senzorja za merjenje utripa na rokah **7**. Računalnik za vadbo **1** odštevata čas od 00:60 do 00:00. Naposled se na ekranu prikaže ocena vadbe v območju od F1 do F6 (F1 = zelo dobro okrevanje utripa; F6 = slabo okrevanje utripa).
3. Če želite z vadbo nadaljevati, ponovno pritisnite tipko RECOVERY.

Ponastavitev računalnika za vadbo

Računalnik za vadbo lahko ponastavite, da izbrišete vse predhodno nastavljene in zajete vrednosti.

Če vrednosti po končani vadbi ne izbrišete, ostanejo shranjene do naslednje vadbene enote.

1. Za ponastavitev računalnika za vadbo pridržite tipko za RESET ali tipko MODE (način) za približno 3 sekunde.
2. Ekran bo preklopil na nastavitev datuma in časa. Vrednosti so izbrisane.

Nastavitev upora

Sobno kolo ima 8 stopenj upornosti, ki jih lahko ročno nastavljate. Pri stopnji 1 je upor pri gonjenju najmanjši, pri stopnji 8 pa najvišji.

1. Obrnite regulator upora **14** na želeno stopnjo težavnosti.

Vadba



POZOR!

Nevarnost telesnih poškodb!

Če vam vaše zdravstveno stanje ne dovoljuje vadbe s sobni kolesom, lahko takšna vadba škoduje vašemu zdravju. Nenamenska uporaba sobnega kolesa lahko prav tako privede do telesnih poškodb.

- Sobnega kolesa ne uporabljajte, če nosite srčni spodbujevalnik.
- Pred začetkom prve vadbe na sobnem kolesu naj vas pregleda zdravnik glede vašega splošnega kondicijskega stanja; posebej, če ste starejši od 35 let.
- Če že imate težave s srcem ali krvnim obtokom, ortopedske ali druge zdravstvene težave, se pred prvo vadbo posvetujte s svojim zdravnikom.
- Če med vadbo nastopijo omotičnost, slabost, bolečine v prsih ali drugi nenavadni simptomi, takoj prekinite vadbo. Takoj obiščite zdravnika.
- Vadbo vedno začnite s fazo ogrevanja.
- Pri vadbi s sobnim kolesom vedno nosite primerna športna oblačila in obutev.
- Nikakor ne nosite oblačil, s katerimi bi se lahko zapletli oz. zatakneli v sobno kolo. Nosite čevlje z nedersečim gumijastim podplatom.
- Ne zapirajte oči, medtem ko vadite na sobnem kolesu.
- Med vadbo na sobnem kolesu se ne naslanjajte nazaj, saj lahko padete in se poškodujete.
- Naj vam zdravnik izmeri najvišjo dovoljeno vrednost utripa, preden uporabite sobno kolo. Pazite na to, da te vrednosti med vadbo ne prekoračite.
- OPOZORILO! Sistem za spremljanje srčnega utripa je morda okvarjen. Pretežka vadba lahko privede do nevarnih poškodb ali smrti. Če se vaša zmogljivost nenavadno zmanjša, takoj prenehajte z vadbo.
- Eno uro pred vadbo in uro po njej ne uživajte hrane. Med vadbo pazite, da boste spili veliko vode.
- Če jemljete zdravila, vadite samo po posvetu s svojim zdravnikom.

Vsak zdrav človek lahko kadar koli začne z vadbo na sobnem kolesu. Izboljšajte svojo telesno kondicijo, vzdržljivost in dobro počutje, tako da redno vadite. Redna vadba izboljšuje vašo telesno kondicijo ter pozitivno vpliva na vaš krvožilni sistem in motoriko. Pomembno je, da vadbo prilagodite svojemu telesu in se ne preobremenite.

Merjenje utripa in srčne frekvence

OPOZORILO! Smrtna nevarnost!



Sistem za spremljanje srčnega utripa je morda okvarjen. Pretežka vadba lahko privede do nevarnih poškodb ali smrti.

- Če začutite vrtoglavico ali slabost, takoj prekinite vadbo.
- Če se vaša zmogljivost nenavadno zmanjša, takoj prenehajte z vadbo.
- Merjenje utripa in srčne frekvence ni primerno za medicinske namene.
- Na merjenje utripa in srčne frekvence lahko vplivajo zunanji dejavniki, npr. napeljava za jaki električni tok ali mobilni telefon.

Srčno frekvenco lahko izmerite na dva načina:

• Merjenje utripa na dlaneh

Merjenje utripa na dlaneh služi samo orientaciji, saj lahko zaradi premikanja, trenja, pota itd. prihaja do odstopanj od dejanskega utripa. Pri nekaterih osebah je z utripom pogojena sprememba upornosti kože tako majhna, da rezultata ni mogoče uporabiti za natančno meritev utripa na dlaneh. V tem primeru se priporoča uporaba kardiološkega merjenja utripa.

1. Vaše dlani položite na oba senzorja za merjenje utripa na rokah . Pazite, da na senzorja utripa na dlaneh vedno položite obe dlani hkrati. Ko se izvede merjenje utripa, prične utripati majhno srce  na monitorju poleg prikaza za utrip.

• Kardiološko merjenje utripa (sprejemanje radijskih signalov)

V prodajalnah so dosegljivi tako imenovani kardiološki merilniki utripa, ki so sestavljeni iz oprskega pasu in ročne ure. Računalnik je opremljen s sprejemnikom (brez oddajnika) za običajne naprave za kardiološko merjenje utripa. Prenos signala mora potekati prek 5 kHz območja.

1. Nadenite si prsni pas. Upoštevajte navodila za uporabo vašega kardiološkega merilnika utripa. Vrednosti, ki jih oddaja prsni pas lahko razberete na LCD zaslonu.



Če hkrati uporabljate oba postopka za merjenja utripa, ima merjenje utripa na dlaneh prednost.

Vadbene faze

Za učinkovito vadbo in z namenom, da se izognete negativnim posledicam, npr. bolečim ali nategnjenim mišicam, je pomembno, da vedno opravite vse tri vadbene faze:

Faza ogrevanja

V fazi ogrevanja se mišice in organizem pripravijo na obremenitev. S tem da vaše telo pred vadbo ogrejete, lahko zmanjšate nevarnost morebitnih telesnih poškodb. Kot vaje so primerne aerobika, raztezne vaje in tek. Načeloma vadbo začnite z nizko upornostjo stopanja.

Faza vadbe

Vadite s programom po vaši izbiri. Pri tem upoštevajte napotke iz ustreznih poglavij. Preverjajte intenzivnost obremenitve, tako da izmerite svojo frekvenco utripa oz. srčno frekvenco.

Faza sproščanja

Po vadbi nadzorovano umirite vaše telo, tako da vadbo zaključite s fazo sproščanja. Po vadbi raztezajte obremenjene mišice in poskrbite za dovolj regeneracijskega časa pred naslednjo vadbo.

Načrtovanje vadbe

1. Določite cilj vadbe, da boste lahko vadbo optimalno načrtovali. Cilj vadbe je lahko na primer zmanjšanje telesne teže ali izboljšanje telesne pripravljenosti.
2. Določite, kako pogosto želite vaditi, da boste dosegli svoj cilj vadbe. Nemško združenje za športno medicino in preventivo priporoča, da se tri do štirikrat tedensko ukvarjate s športom za 30 do 40 minut.
3. Izračunajte svojo največjo srčno frekvenco (MHF). Za to uporabite naslednjo formulo:
MHF = 220 – starost
4. Vaš MHF pri vadbi uravnavajte po vrednostih konkretne vadbene cone, ki jo lahko izberete glede na posamezen cilj vadbe.

Na voljo je pet vadbene con:

Zelo lahka: Regeneracijska cona	50-60 % MHF	Lahka in počasna obremenitev za vzdržljivost. Ta cona predstavlja osnovo za stopnjevanje zmogljivosti. Primerna za začetnike, za boljše pripravljene pa je primerna za ogrevanje ali ohlajanje.
Lahka: Izgorevanje maščob	60-70 % MHF	Lahka intenzivnost: Izboljšanje osnovne vzdržljivosti in aktivacija presnavljanja maščob
Zmerna: Aerobna cona	70-80 % MHF	Vadba s srednjo intenzivnostjo, izboljšanje tempa in učinkovitosti.
Težka: Neaerobna cona	80-90 % MHF	Vadba z visoko intenzivnostjo, maksimalno dvigovanje vzdržljivosti, primerna samo za izkušene športnike
Maksimum: Opozorilna cona	90-100 % MHF	Vadba z visoko intenzivnostjo, izboljšanje maksimalne moči in hitrosti, primerna samo za vrhunske športnike za vadbo v kratkih intervalih.

Čiščenje

OBVESTILO!

Preprečevanje materialne škode.

- Nevarnost kratkega stika! V ohišje sobnega kolesa ne sme vdreti vlaga. Če je vlaga vendarle prodrla v sobno kolo, ga ne uporabljajte več.
- Nikoli ne uporabljajte agresivnih čistil ali čistil, ki vsebujejo topila, kovinskih gobic ali trdih ščetk.
- Za čiščenje ne uporabljajte parnega ali visokotlačnega čistilnika.

Sobno kolo po vsaki uporabi obrišite z rahlo navlaženo krpo. Računalnik in zaslon očistite s suho krpo, ki ne pušča vlaken. Po čiščenju počakajte, da se sobno kolo popolnoma posuši.

Vzdrževanje

Varnostni nivo sobnega kolesa se lahko vzdržuje le, če sobno kolo redno preverjate glede deformacij, razpok in drugih poškodb, pa tudi obrabe. Deli, ki so posebej podvrženi obrabi, so klinast jermen, ležaji, računalnik za vadbo, krmilo, sedež in pedali. Tudi razrahljani vijaki spoji lahko vplivajo na varnost. Redno preverjajte vse vijake spoje in jih po potrebi zategnite. Sobnega kolesa ne spreminjajte ali popravljajte sami, ampak se obrnite na poprodajno podporo, katere kontaktni podatki so navedeni na garancijskem listu.

Prestavljanje sobnega kolesa



POZOR!

Nevarnost telesnih poškodb!

Nepravilno prenašanje oz. prestavljanje lahko povzroči telesne poškodbe.

- Sobnega kolesa nikoli ne prenašajte sami po stopnicah ali prek drugih ovir.

Sobno kolo lahko zlahka pomikate s kolesi na prednji stojni nogi.

1. Z desno nogo se postavite na sprednjo stojno nogo **76**.
2. Sobno kolo primite za krmilo **3** in ga počasi prevrnite v vašo smer.
3. Sobno kolo zapeljite na zeleno mesto. Med prestavljanjem pazite, da boste imeli izravnani hrbet.
4. Sobno kolo spet počasi postavite pokonci.

Napotki za odlaganje med odpadke

Embalaža

Vse sestavne dele embalaže lahko skladno z veljavnimi predpisi odstranite prek podjetja za ravnanje z odpadki oziroma pristojnega urada za komunalne storitve. Zaposleni vašega podjetja za ravnanje z odpadki vas bodo na zahtevo z veseljem obvestili o možnostih pravilnega in okolju prijaznega odstranjevanja.



Odpadne naprave

Simbol s prečrtanim smetnjakom pomeni, da električnih in elektronskih naprav ni dovoljeno odlagati med odpadke skupaj z gospodinjskimi odpadki. Potrošniki so zakonsko obvezani, da električne in elektronske naprave ob koncu njihove življenjske dobe zavržejo ločeno od nerazvrščenih komunalnih odpadkov.

Na ta način se zagotovi okolju prijazen in surovinsko varčen recikliranje. Baterije in akumulatorje, ki niso trdno obdani z električno ali elektronsko napravo in jih je mogoče odstraniti, ne da bi jih uničili, je treba na zbirnem mestu ločiti od naprave, in jih odložiti med odpadke na za to predvidenem odlagališču. Enako velja za svetilke, ki jih je mogoče odstraniti iz naprave, ne da bi jih uničili. Lastniki električnih in elektronskih naprav iz zasebnih gospodinjstev jih lahko oddajo na zbirnih mestih javno pristojnih nosilcev dejavnosti za ravnanje z odpadki ali na zbirnih mestih, ki jih proizvajalci ali distributerji vzpostavijo v skladu z OEEO 2012/19. Oddaja starih naprav je brezplačna. Trgovci s prodajno površino najmanj 400 m² za električne in elektronske naprave so jih dolžni prevzeti. Prav tako so jih dolžni prevzeti tudi spletni trgovci s skladiščno površino najmanj 400 m² za električne in elektronske naprave. Na splošno so distributerji dolžni zagotoviti brezplačen prevzem starih naprav, tako da zagotovijo ustrezne možnosti vračila v razumni razdalji. Potrošniki imajo možnost, da staro napravo brezplačno oddajo distributerju, ki jo je dolžan prevzeti nazaj, če kupijo enakovredno novo napravo, ki ima v bistvu enako funkcijo. Ta možnost obstaja tudi pri dostavah zasebnim gospodinjstvom. Distributer mora potrošnika ob sklenitvi kupoprodajne pogodbe povprašati o ustreznem vračilu naprav v skladu z namenom. Poleg tega lahko potrošniki stare naprave brezplačno oddajo na zbirno mesto distributerja, ki jih je dolžan prevzeti nazaj, ne da bi to bilo vezano na nakup nove naprave. Vendar dolžine robov posameznih naprav ne smejo presežati 25 cm.



Baterije

Baterij in akumulatorskih baterij ni dovoljeno odlagati med odpadke skupaj z gospodinjskimi odpadki. Potrošniki so po zakonu zavezani, da baterije in akumulatorske baterije med odpadke zavržejo ločeno. Baterije in akumulatorje lahko brezplačno dostavite na zbirno mesto v vaši občini/okrožju ali v trgovinah, tako da jih lahko odlagate na okolju prijazen način in za ponovno pridobivanje dragocenih surovin. Nepravilno odstranjevanje med odpadke lahko povzroči, da strupene sestavine pridejo v okolje in škodljivo vplivajo na ljudi, živali in rastline.

Baterije in akumulatorske baterije iz električnih aparatov je treba po možnosti odstraniti med odpadke ločeno od njih. Baterije in akumulatorske baterije oddajte le v izpraznjenem stanju.

Če je mogoče, namesto baterij za enkratno uporabo uporabite baterije, ki se lahko ponovno napolnijo.

Pri baterijah in akumulatorskih baterijah, ki vsebujejo litij, je treba pred odstranjevanjem med odpadke prelepiti pole, da se izognete zunanjemu kratkemu stiku. Kratek stik lahko povzroči požar ali eksplozijo. Baterije s povečano vsebnostjo škodljivih snovi so poleg tega označene z naslednjimi znaki: Cd = kadmij, Hg = živo srebro, Pb = svinec

Iskanje napak (FAQ)

Nekatere motnje lahko nastanejo zaradi majhnih napak, ki jih lahko odpravite sami. Zato upoštevajte navodila v naslednji tabeli. Če motenj na sobnem kolesu ali računalniku ni mogoče odpraviti, se obrnite na službo za podporo strankam. Sobnega kolesa ali računalnika v nobenem primeru ne popravljajte sami.

Napaka	Možen vzrok	Odpravljanje težave
Računalnik		
Ni prikaza	Ni napajanja.	Vstavite nove baterije (glejte poglavje „Vstavljanje in menjava baterij“).
	Ni kabelske povezave.	Preverite kabelsko povezavo.
	Računalnik za vadbo se je sesul.	Znova zaženite računalnik za vadbo, tako da odstranite baterije in jih znova vstavite.
Prikaz utripa je napačen (meritev utripa na dlaneh).	Ni kontakta.	Obe dlani položite na senzorje za merjenje utripa na dlaneh.
	Ni kabelske povezave.	Preverite kabelsko povezavo.
Prikaz utripa je napačen (kardiološko merjenje utripa).	Napačna frekvenca.	Uporabite napravo za kardiološko merjenje utripa, ki prenaša signal prek 5 kHz območja.
	Ni kontakta.	Preverite v navodilih za uporabo prsnega pasa.
Mehanika		
Upornosti stopanja se ne da uravnati	Ni povezave z vlečnim kablom.	Preverite povezavo z vlečnim kablom.

Tehnični podatki

Model: ANS-21-062

Številka izdelka: 820030

Teža: pribl. 30 kg

Največja nosilnost: 150 kg

Mere v postavljenem stanju (D x Š x V): pribl. 100 x 55 x 136 cm

Stopnje upornosti: 8

Baterije: 2x 1,5 V AA/LR6

Prosto območje in območje za vadbo: 0,6 m

Sprejemnik 5 kHz signalov

Izjava o skladnosti EU

Izjava o skladnosti EU (EU Declaration of Conformity)

Mi, podjetje (*We, the company*),

aspiria | nonfood GmbH
Lademannbogen 21-23
22339 Hamburg

izjavljamo, da je v nadaljevanju opisani izdelek v skladu z navedenimi direktivami.
Edini odgovorni za izdajo izjave o skladnosti je proizvajalec.
declare hereby that the following described product complies to the listed directives.
The manufacturer bears sole responsibility for the issuance of the declaration of conformity

Sobno kolo/Home trainer
Št. modela ANS-21-062

2011/65/EU in 2015/863/EU omejitve uporabe nekaterih nevarnih snovi v električni in elektronski opremi
2011/65/EU & 2015/863/EU restriction of the use of certain hazardous substances in electrical and electronic equipm.

2014/30/EU Zakonodaja o elektromagnetni združljivosti
2014/30/EU approximation of the laws relating to electromagnetic compatibility
2014/53/EU Direktiva o dostopnosti radijske opreme na trgu
2014/53/EU Directive to the making available on the market of radio equipment

Skladnost zgoraj opisanega izdelka z bistvenimi varnostnimi zahtevami direktive je dokazana s popolnim upoštevanjem naslednjih standardov:
The accordance of the product described above with the essential protection requirements of the guideline are proven by the complete compliance of the following norms:

EN 55014-1:2017; EN 55014-2:2015;
EN IEC 63000:2018
EN 301 489-1 V.2.2.3
EN 301 489-3 V.2.1.2

Hamburg, 18. 3. 2022

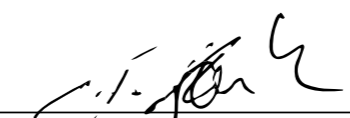
Frank Brüllau (direktor / managing director)
Podpis/žig
Stempel Signature / Company's chop

aspiria | nonfood
GmbH

Lademannbogen 21-23
22339 Hamburg
Telefon: (040) 8 89 41 60
Fax: (040) 88 94 16-491

Seznam nadomestnih delov

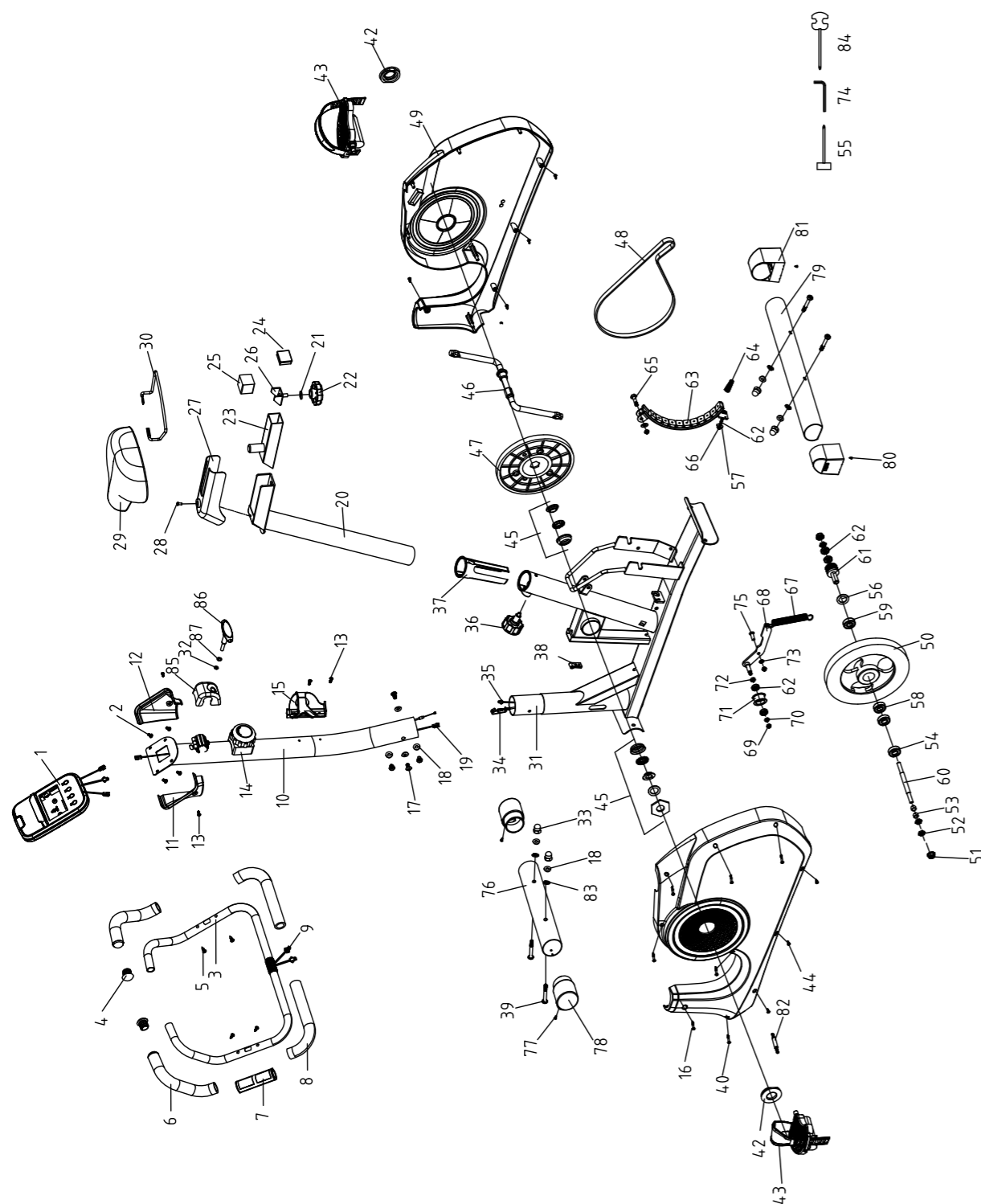

Št.	nadomestnega dela	Število	Št.	nadomestnega dela	Število
1	Računalnik za vadbo	1	35	Spodnji kabel senzorja	1
2	Križni vijak M5*10	8	36	Nastavitveni vijak za opornik sedeža	1
3	Krmilo	1		37	Plastična puša za opornik sedeža
4	Pokrivna kapica krmila	2	38	Držalo za senzorje	1
5	Križni vijak	6		39	Zapiralni vijak M8*75
6	Zgornji penasti ročaj	2	40	Križni vijak ST3.9*50L	6
7	Senzorja utripa na dlaneh	2		41	Stranski pokrov levo
8	Spodnji penasti ročaj	2	42	Pokrov zaganjalne ročice	2
9	Zgornji kabel senzorja	2		43	Pedal
10	Krmilni drog	1	44	Križni vijak 3/16"*3/4"	6
11	Levi pokrov za kovinsko podnožje krmilnega droga	1		45	Komplet krogličnih ležajev
12	Desni pokrov za kovinsko podnožje krmilnega droga	1	46	Zaganjalna ročica	1
13	Križni vijak M5*12	4	47	Vodilni valj klinastega jermena	1
14	Regulator upora	1	48	Klinast jermen	1
15	Držalo za steklenico	1		49	Stranski pokrov desno
16	Vijak ST3.9*20	2	50	Vztrajnik	1
17	Inbus vijak M8*16	4	51	Vijačna matica 3/8"-26*7T	2
18	Podložka	8		52	Inbus vijak 3/8"-26*4.5T
19	Srednji kabel senzorja	1	53	Puša 9 mm	2
20	Opornik sedeža	1	54	Kroglični ležaj	1
21	Podložka	1		55	Vijačni ključ
22	Nastavitveni vijak za sedež	1	56	Podložka	1
23	Vertikalno vodilo	1		57	Najlonski tesnilni obroč
24	Pokrivna kapica za vertikalno vodilo	1	58	Enosmerni kroglični ležaj	1
25	Kocka stiroporja	1		59	Kroglični ležaj
26	Nastavitvena plošča za sedež	1	60	Os vztrajnika	1
27	Plastični pokrov za vertikalno vodilo	1		61	Vodilni valj klinastega jermena
28	Križni vijak M4*8L	1	62	Kroglični ležaj	4
29	Sedež	1		63	Zavorni sistem
30	Držalo za brisačo	1	64	Vzmet	1
31	Glavni okvir	1		65	Inbus vijak
32	Podložka	1	66	Najlonska matica	1
33	Matica	2		67	Vzmet
34	Spodnji vlečni kabel	1			

Št.	nadomestnega dela	Število
68	Napenjalni valj	1
69	Najlonska matica	2
70	Puša 3 mm	1
71	Vmesno kolo	1
72	Puša 6 mm	1
73	Podložka	1
74	Inbus ključ	1
75	Inbus vijak	1
76	Sprednja stojna noga	1
77	Vijak z zarezo ST2.9*8L	2
78	Transportno kolesce	2
79	Zadnja stojna noga	1
80	Križni vijak St4.2*19L	2
81	Pokrivna kapica za zadnjo stojno nogo	2
82	Vlečni drog	1
83	Vzmetna podložka	4
84	Odprti ključ/vijačni ključ	1
85	Pokrov za držalno vpenjalo krmila	1
86	Vijačni ročaj T	1
87	Vzmetna podložka	1



Različica: 2022-04

SI

Distributer:

ASPIRIA NONFOOD GMBH
LADEMANNBOGEN 21-23
22339 HAMBURG
GERMANY

POPRODAJNA PODPORA

820030



SI

+386 1 6003942



aspiria-si@sertronics.de

IZDELEK:
ANS-21-062

01/2023

3

**LETA
GARANCIJE**