



Bedienungsanleitung  
Mode d'emploi  
Istruzioni per l'uso

**FERREX<sup>®</sup>**

# 20 V Akku-Kompressor

20 V Compresseur sans fil |  
20 V Compressore a batteria



Deutsch ....06  
Français.....31  
Italiano..... 57



Originalbetriebsanleitung ·  
Mode d'emploi d'origine · Manuale originale



# Mit QR-Codes schnell und einfach ans Ziel

Egal, ob Sie **Produktinformationen**, **Ersatzteile** oder **Zubehör** benötigen, Angaben über **Herstellergarantien** oder **Servicestellen** suchen oder sich bequem eine **Video-Anleitung** anschauen möchten, mit unseren QR-Codes gelangen Sie kinderleicht ans Ziel.

## Was sind QR-Codes?

QR-Codes (QR = Quick Response) sind grafische Codes, die mithilfe einer Smartphone-Kamera gelesen werden und beispielsweise einen Link zu einer Internetseite oder Kontaktdaten enthalten.

**Ihr Vorteil:** Kein lästiges Eintippen von Internet-Adressen oder Kontaktdaten!

## Und so geht's

Zum Scannen des QR-Codes benötigen Sie lediglich ein Smartphone, einen installierten QR-Code-Reader sowie eine Internet-Verbindung. Einen QR-Code-Reader finden Sie in der Regel kostenlos im App Store Ihres Smartphones.

## Jetzt ausprobieren

Scannen Sie einfach mit Ihrem Smartphone den folgenden QR-Code und erfahren Sie mehr über Ihr neu erworbenes ALDI-Produkt.

## Ihr ALDI-Serviceportal

Alle oben genannten Informationen erhalten Sie auch im Internet über das ALDI-Serviceportal unter [www.aldi-service.ch](http://www.aldi-service.ch).



Beim Ausführen des QR-Code-Readers können abhängig von Ihrem Tarif Kosten für die Internet-Verbindung entstehen.

# Inhaltsverzeichnis

<b>Lieferumfang</b> .....	<b>4</b>
Komponenten .....	6
Mitgelieferte Verbindungselemente .....	6
<b>Allgemeines</b> .....	<b>7</b>
Bedienungsanleitung lesen und aufbewahren .....	7
Bestimmungsgemäßer Gebrauch .....	7
Restrisiken .....	8
Zeichenerklärung.....	8
<b>Sicherheit</b> .....	<b>9</b>
Hinweiserklärung.....	9
Allgemeine Sicherheitshinweise für Elektrowerkzeuge .....	9
Ergänzende Sicherheitshinweise .....	14
<b>Erstverwendung</b> .....	<b>18</b>
Produkt und Lieferumfang prüfen.....	18
<b>Bedienung</b> .....	<b>19</b>
Zwischen Akku- und Netzbetrieb wechseln .....	19
Druckluftfunktion verwenden .....	20
Niederdruckfunktion verwenden .....	21
LED-Arbeitsleuchten ein-/ausschalten.....	23
USB-Anschluss nutzen.....	23
<b>Wartung und Pflege</b> .....	<b>24</b>
Reinigen .....	24
Produkt prüfen .....	25
Lagerung.....	25
<b>Technische Daten</b> .....	<b>25</b>
Allgemein .....	25
Angaben zu Akku und Ladegerät.....	26
<b>Geräusch-/Vibrationsinformation</b> .....	<b>27</b>
<b>Entsorgung</b> .....	<b>28</b>
Verpackung entsorgen.....	28
Produkt entsorgen.....	28
<b>Konformitätserklärung</b> .....	<b>29</b>

# Lieferumfang/Contenu de la livraison/Dotazione

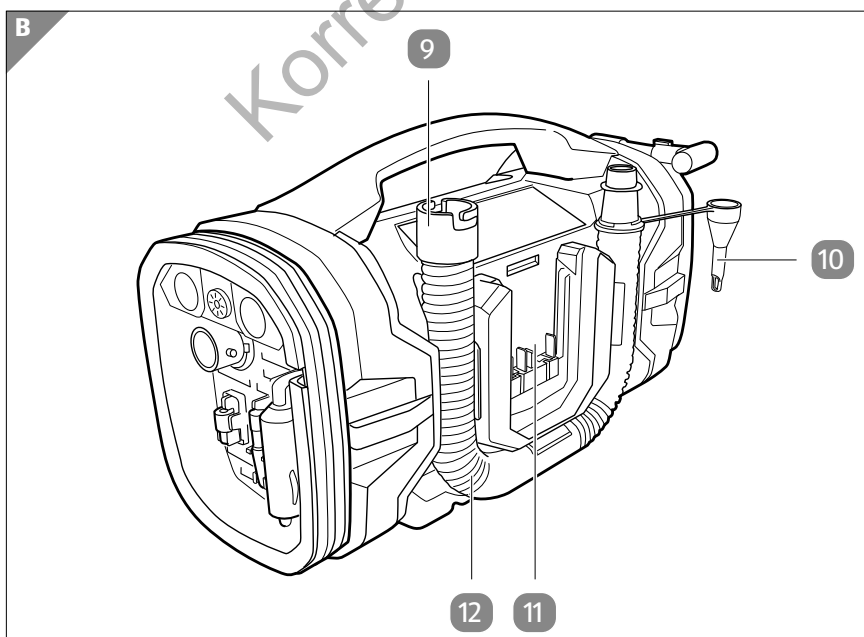
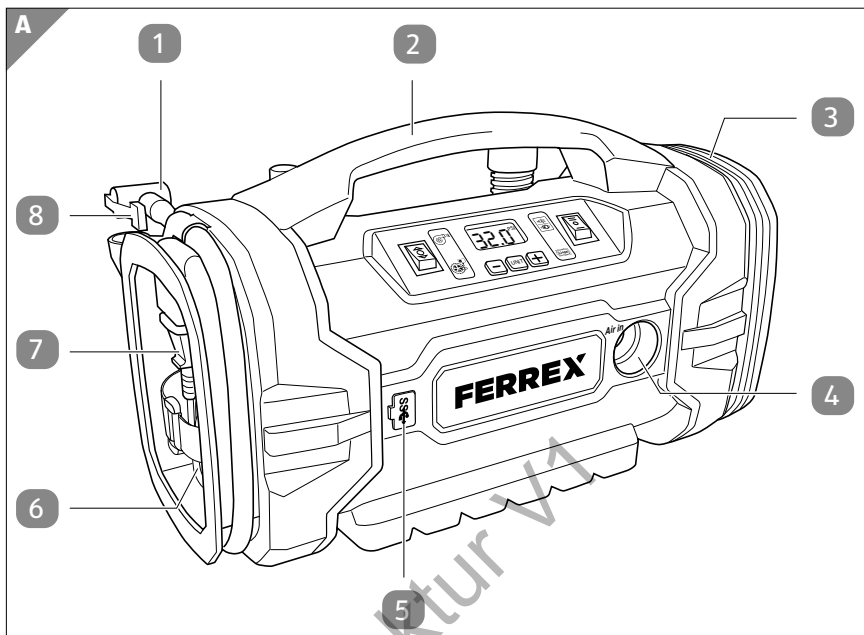

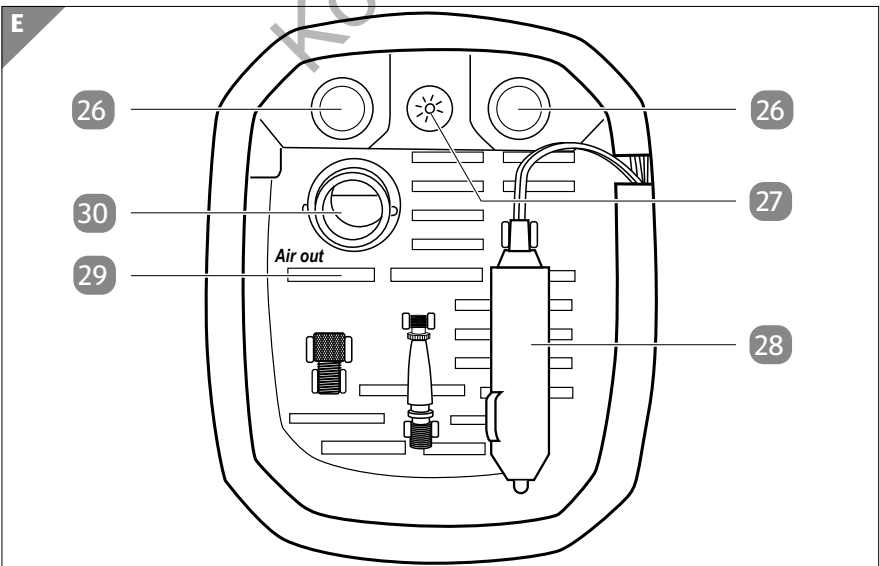
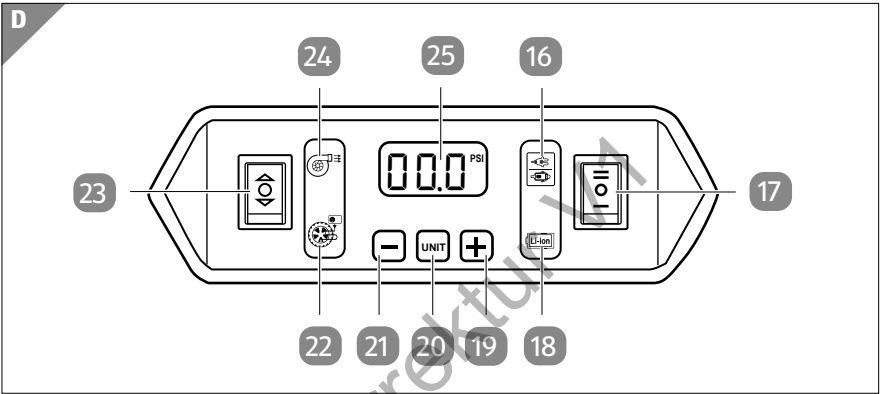
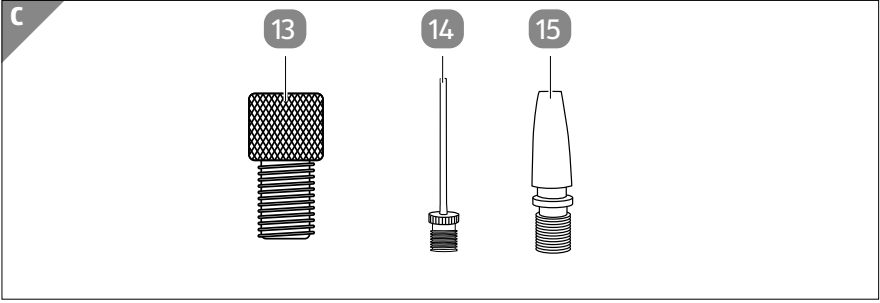

## Komponenten

- |    |   |    |  |
|----|---|----|--|
| 1  | Druckluft-Schlauch  | 18 | Akkubetrieb  |
| 2  | Transportgriff  | 19 | Plus-Taste   |
| 3  | Netzkabel (12 V Gleichstrom)                              | 20 | UNIT-Taste   |
| 4  | Air in-Anschluss  | 21 | Minus-Taste  |
| 5  | USB 3.0-Anschluss (5 V/2 A)                               | 22 | Druckluft  |
| 6  | Netzkabel (230 V Wechselstrom)                            | 23 | Wahlschalter - Niederdruckbetrieb/<br>AUS/Druckluftbetrieb |
| 7  | 230-V-Wechselstromstecker                                 | 24 | Niederdruck  |
| 8  | Ventiladapter   | 25 | Display  |
| 9  | Verschluss  | 26 | LED-Arbeitsleuchte, 2×                                     |
| 10 | Adapter   | 27 | LED-Taste  |
| 11 | Akku-Aufnahme   | 28 | 12-V-Gleichstrom-Stecker                                   |
| 12 | Luftschlauch  | 29 | Lüftungsschlitze   |
| 16 | Netzbetrieb   | 30 | Air out-Anschluss  |
| 17 | Wahlschalter - Akkubetrieb/AUS/<br>Netzbetrieb 12 V/230 V |    |  |

## Mitgelieferte Verbindungselemente

- 13 Reifenventil-Adapter
- 14 Ball-Adapter
- 15 Luftmatratzen-Adapter

# Allgemeines

## Bedienungsanleitung lesen und aufbewahren



Diese Bedienungsanleitung gehört zu diesem 20 V Akku-Kompressor (im Folgenden nur „Produkt“ genannt). Sie enthält wichtige Informationen zur Sicherheit, Verwendung und Pflege.

Lesen Sie die Bedienungsanleitung sorgfältig durch, bevor Sie das Produkt verwenden. Achten Sie insbesondere auf die Sicherheitshinweise und Warnungen. Die Nichtbeachtung der Anweisungen in dieser Bedienungsanleitung kann zu schweren Verletzungen oder zu Beschädigungen des Produkts führen.

Halten Sie die geltenden lokalen oder nationalen Bestimmungen zur Verwendung dieses Produkts ein. Bewahren Sie diese Bedienungsanleitung zur späteren Referenz an einem sicheren Ort auf. Wenn Sie das Produkt an Dritte weitergeben, geben Sie unbedingt diese Bedienungsanleitung mit.

## Bestimmungsgemäßer Gebrauch

Das Produkt ist ausschließlich für den Privatanwender im Hobby- und Do-it-yourself-Bereich für folgende Zwecke geeignet:

- zum Aufpumpen von Auto- und Fahrradreifen sowie Sportbällen und ähnlichen Gegenständen;
- zum Aufblasen von Luftmatratzen, Wasserbällen und ähnlichen Gegenständen;
- zum Absaugen von Luftvolumen aus Gegenständen mit niedrigem Druck, wie z. B. Wasserbällen, Luftmatratzen und ähnlichen Gegenständen;
- als Arbeitsbeleuchtung;
- zur Spannungsversorgung von Geräten mit USB 3.0-Anschluss.
- Das Produkt kann im Netzbetrieb mit Netzkabel (230 V Wechselspannung oder 12 V Gleichspannung) verwendet werden, alternativ im Akkubetrieb mit geeignetem Akku.
- Das Produkt besitzt keine Ladefunktion für den Akku.
- Das Produkt ist nicht geeignet für Reifen mit sehr großem Volumen, wie z. B. LKW-Reifen und Traktorreifen.

Alle weiteren Anwendungen sind ausdrücklich ausgeschlossen und gelten als nicht bestimmungsgemäße Verwendung.

Der Hersteller oder Händler übernimmt keine Haftung für Verletzungen, Verluste oder Schäden, die durch nicht bestimmungsgemäße oder falsche Verwendung entstanden sind. Mögliche Beispiele für nicht bestimmungsgemäße oder falsche Verwendung sind:

- Verwendung des Produkts für andere Zwecke als für die es bestimmt ist;

- Nichtbeachtung der Sicherheitshinweise und Warnungen sowie der Montage-, Betriebs-, Wartungs- und Reinigungsanweisungen, die in dieser Bedienungsanleitung enthalten sind;
- Nichtbeachtung etwaiger für die Verwendung des Produkts spezifischer und/oder allgemein geltender Unfallverhütungs-, arbeitsmedizinischer oder sicherheitstechnischer Vorschriften;
- Verwendung von Zubehör und Ersatzteilen, die nicht für das Produkt bestimmt sind;
- Veränderungen am Produkt;
- Reparatur des Produkts durch einen anderen als den Hersteller oder eine Fachkraft;
- gewerbliche, handwerkliche oder industrielle Nutzung des Produkts;
- Bedienung oder Wartung des Produkts durch Personen, die mit dem Umgang mit dem Produkt nicht vertraut sind und/oder die damit verbundenen Gefahren nicht verstehen.

## Restrisiken

Trotz bestimmungsgemäßer Verwendung können nicht offensichtliche Restrisiken nicht völlig ausgeschlossen werden.

Bedingt durch die Art des Produkts können folgende Gefährdungen auftreten:

- Gehörschäden, falls kein geeigneter Gehörschutz getragen wird.

## Zeichenerklärung

Die folgenden Symbole werden in dieser Bedienungsanleitung, auf dem Produkt oder auf der Verpackung verwendet.



Dieses Symbol weist auf nützliche Zusatzinformationen zur Verwendung hin.



Konformitätserklärung (siehe Kapitel „Konformitätserklärung“): Mit diesem Symbol gekennzeichnete Produkte erfüllen alle anzuwendenden Gemeinschaftsvorschriften des Europäischen Wirtschaftsraums.



Lesen Sie die Bedienungsanleitung.



Tragen Sie Gehörschutz.



Das Produkt entspricht der Schutzklasse II.





Dieses Symbol warnt vor heißen Oberflächen.

## Sicherheit

### Hinweiserklärung

Die folgenden Symbole und Signalwörter werden in dieser Bedienungsanleitung verwendet.



Dieses Signalsymbol/-wort bezeichnet eine Gefährdung mit einem mittleren Risikograd, die, wenn sie nicht vermieden wird, den Tod oder eine schwere Verletzung zur Folge haben kann.



Dieses Signalwort warnt vor möglichen Sachschäden.

### Allgemeine Sicherheitshinweise für Elektrowerkzeuge

**⚠️ WARNUNG! Lesen Sie alle Sicherheitshinweise, Anweisungen, Schulungen und technischen Daten, mit denen dieses Elektrowerkzeug versehen ist.** Versäumnisse bei der Einhaltung der nachfolgenden Anweisungen können elektrischen Schlag, Brand und/oder schwere Verletzungen verursachen.

**Bewahren Sie alle Sicherheitshinweise und Anweisungen für die Zukunft auf.**

*Der in den Sicherheitshinweisen verwendete Begriff „Elektrowerkzeug“ bezieht sich auf netzbetriebene Elektrowerkzeuge (mit Netzleitung) oder auf akkubetriebene Elektrowerkzeuge (ohne Netzleitung).*

### Arbeitsplatzsicherheit

- a) **Halten Sie Ihren Arbeitsbereich sauber und gut beleuchtet.** Unordnung oder unbeleuchtete Arbeitsbereiche können zu Unfällen führen.
- b) **Arbeiten Sie mit dem Elektrowerkzeug nicht in explosionsgefährdeter Umgebung, in der sich brennbare Flüssigkeiten, Gase oder Stäube befinden.** Elektrowerkzeuge erzeugen Funken, die den Staub oder die Dämpfe entzünden können.

- c) **Halten Sie Kinder und andere Personen während der Benutzung des Elektrowerkzeugs fern.** *Bei Ablenkung können Sie die Kontrolle über das Elektrowerkzeug verlieren.*

## Elektrische Sicherheit

- a) **Der Anschlussstecker des Elektrowerkzeugs muss in die Steckdose passen. Der Stecker darf in keiner Weise verändert werden. Verwenden Sie keine Adapterstecker gemeinsam mit geschützten Elektrowerkzeugen.** *Unveränderte Stecker und passende Steckdosen verringern das Risiko eines elektrischen Schlages.*
- b) **Vermeiden Sie Körperkontakt mit geerdeten Oberflächen wie von Rohren, Heizungen, Herden und Kühlschränken.** *Es besteht ein erhöhtes Risiko durch elektrischen Schlag, wenn Ihr Körper geerdet ist.*
- c) **Halten Sie Elektrowerkzeuge von Regen oder Nässe fern.** *Das Eindringen von Wasser in ein Elektrowerkzeug erhöht das Risiko eines elektrischen Schlages.*
- d) **Zweckentfremden Sie die Anschlussleitung nicht, um das Elektrowerkzeug zu tragen, aufzuhängen oder um den Stecker aus der Steckdose zu ziehen. Halten Sie die Anschlussleitung fern von Hitze, Öl, scharfen Kanten oder sich bewegenden Teilen.** *Beschädigte oder verwickelte Anschlussleitungen erhöhen das Risiko eines elektrischen Schlages.*
- e) **Wenn Sie mit einem Elektrowerkzeug im Freien arbeiten, verwenden Sie nur Verlängerungsleitungen, die auch für den Außenbereich geeignet sind.** *Die Anwendung einer für den Außenbereich geeigneten Verlängerungsleitung verringert das Risiko eines elektrischen Schlages.*
- f) **Wenn der Betrieb des Elektrowerkzeugs in feuchter Umgebung nicht vermeidbar ist, verwenden Sie einen Fehlerstromschutzschalter.** *Der Einsatz eines Fehlerstromschutzschalters vermindert das Risiko eines elektrischen Schlages.*

## Sicherheit von Personen

- a) **Seien Sie aufmerksam, achten Sie darauf, was Sie tun, und gehen Sie mit Vernunft an die Arbeit mit einem Elektrowerkzeug. Benutzen Sie kein Elektrowerkzeug, wenn Sie müde sind oder unter dem Einfluss von Drogen, Alkohol oder Medikamenten stehen.** *Ein Moment der Unachtsamkeit beim Gebrauch des Elektrowerkzeugs kann zu ernsthaften Verletzungen führen.*

- b) **Tragen Sie persönliche Schutzausrüstung und immer eine Schutzbrille.** *Das Tragen persönlicher Schutzausrüstung, wie Staubmaske, rutschfeste Sicherheitsschuhe, Schutzhelm oder Gehörschutz, je nach Art und Einsatz des Elektrowerkzeugs, verringert das Risiko von Verletzungen.*
- c) **Vermeiden Sie eine unbeabsichtigte Inbetriebnahme. Vergewissern Sie sich, dass das Elektrowerkzeug ausgeschaltet ist, bevor Sie es an die Stromversorgung und/oder den Akku anschließen, es aufnehmen oder tragen.** *Wenn Sie beim Tragen des Elektrowerkzeugs den Finger am Schalter haben oder das Elektrowerkzeug eingeschaltet an die Stromversorgung anschließen, kann dies zu Unfällen führen.*
- d) **Entfernen Sie Einstellwerkzeuge oder Schraubenschlüssel, bevor Sie das Elektrowerkzeug einschalten.** *Ein Werkzeug oder Schlüssel, der sich in einem drehenden Teil des Elektrowerkzeugs befindet, kann zu Verletzungen führen.*
- e) **Vermeiden Sie eine abnormale Körperhaltung. Sorgen Sie für einen sicheren Stand und halten Sie jederzeit das Gleichgewicht.** *Dadurch können Sie das Elektrowerkzeug in unerwarteten Situationen besser kontrollieren.*
- f) **Tragen Sie geeignete Kleidung. Tragen Sie keine weite Kleidung oder Schmuck. Halten Sie Haare und Kleidung fern von sich bewegenden Teilen.** *Lockere Kleidung, Schmuck oder lange Haare können von sich bewegenden Teilen erfasst werden.*
- g) **Wenn Staubabsaug- und -auffangeinrichtungen montiert werden können, sind diese anzuschließen und richtig zu verwenden.** *Verwendung einer Staubabsaugung kann Gefährdungen durch Staub verringern.*
- h) **Wiegen Sie sich nicht in falscher Sicherheit und setzen sie sich nicht über die Sicherheitsregeln für Elektrowerkzeuge hinweg, auch wenn Sie nach vielfachem Gebrauch mit dem Elektrowerkzeug vertraut sind.** *Achtloses Handeln kann binnen Sekundenbruchteilen zu schweren Verletzungen führen.*

## Verwendung und Behandlung des Elektrowerkzeugs

- a) **Überlasten Sie das Elektrowerkzeug nicht. Verwenden Sie für Ihre Arbeit das dafür bestimmte Elektrowerkzeug.** *Mit dem passenden Elektrowerkzeug arbeiten Sie besser und sicherer im angegebenen Leistungsbereich.*
- b) **Benutzen Sie kein Elektrowerkzeug, dessen Schalter defekt ist.** *Ein Elektrowerkzeug, das sich nicht mehr ein- oder ausschalten lässt, ist gefährlich und muss repariert werden.*
- c) **Ziehen Sie den Stecker aus der Steckdose und/oder entfernen Sie einen abnehmbaren Akku, bevor Sie Geräteeinstellungen vornehmen, Einsatzwerkzeugteile wechseln oder das Elektrowerkzeug weglegen.** *Diese Vorsichtsmaßnahme verhindert den unbeabsichtigten Start des Elektrowerkzeugs.*
- d) **Bewahren Sie unbenutzte Elektrowerkzeuge außerhalb der Reichweite von Kindern auf. Lassen Sie keine Personen das Elektrowerkzeug benutzen, die mit diesem nicht vertraut sind oder diese Anweisungen nicht gelesen haben.** *Elektrowerkzeuge sind gefährlich, wenn sie von unerfahrenen Personen benutzt werden.*
- e) **Pflegen Sie Elektrowerkzeuge und Einsatzwerkzeug mit Sorgfalt. Kontrollieren Sie, ob bewegliche Teile einwandfrei funktionieren und nicht klemmen, ob Teile gebrochen oder so beschädigt sind, dass die Funktion des Elektrowerkzeugs beeinträchtigt ist. Lassen Sie beschädigte Teile vor dem Einsatz des Elektrowerkzeuges reparieren.** *Viele Unfälle haben ihre Ursache in schlecht gewarteten Elektrowerkzeugen.*
- f) **Halten Sie Schneidwerkzeuge scharf und sauber.** *Sorgfältig gepflegte Schneidwerkzeuge mit scharfen Schneidkanten verklemmen sich weniger und sind leichter zu führen.*
- g) **Verwenden Sie Elektrowerkzeug, Zubehör, Einsatzwerkzeuge usw. entsprechend diesen Anweisungen. Berücksichtigen Sie dabei die Arbeitsbedingungen und die auszuführende Tätigkeit.** *Der Gebrauch von Elektrowerkzeugen für andere als die vorgesehenen Anwendungen kann zu gefährlichen Situationen führen.*
- h) **Halten Sie Griffe und Griffflächen trocken, sauber und frei von Öl und Fett.** *Rutschige Griffe und Griffflächen erlauben keine sichere Bedienung und Kontrolle des Elektrowerkzeugs in unvorhergesehenen Situationen.*

## Verwendung und Behandlung des Akkuwerkzeugs

- a) **Laden Sie die Akkus nur mit Ladegeräten auf, die vom Hersteller empfohlen werden.** *Durch ein Ladegerät, das für eine bestimmte Art von Akkus geeignet ist, besteht Brandgefahr, wenn es mit anderen Akkus verwendet wird.*
- b) **Verwenden Sie nur die dafür vorgesehenen Akkus in den Elektrowerkzeugen.** *Der Gebrauch von anderen Akkus kann zu Verletzungen und Brandgefahr führen.*
- c) **Halten Sie den nicht benutzten Akku fern von Büroklammern, Münzen, Schlüsseln, Nägeln, Schrauben oder anderen kleinen Metallgegenständen, die eine Überbrückung der Kontakte verursachen könnten.** *Ein Kurzschluss zwischen den Akkukontakten kann Verbrennungen oder Feuer zur Folge haben.*
- d) **Bei falscher Anwendung kann Flüssigkeit aus dem Akku austreten. Vermeiden Sie den Kontakt damit. Bei zufälligem Kontakt mit Wasser abspülen. Wenn die Flüssigkeit in die Augen kommt, nehmen Sie zusätzlich ärztliche Hilfe in Anspruch.** *Austretende Akkuflüssigkeit kann zu Hautreizungen oder Verbrennungen führen.*
- e) **Benutzen Sie keinen beschädigten oder veränderten Akku.** *Beschädigte oder veränderte Akkus können sich unvorhersehbar verhalten und zu Feuer, Explosion oder Verletzungsgefahr führen.*
- f) **Setzen Sie einen Akku keinem Feuer oder zu hohen Temperaturen aus.** *Feuer oder Temperaturen über 130 °C können eine Explosion hervorrufen.*
- g) **Befolgen Sie alle Anweisungen zum Laden und laden Sie den Akku oder das Akkuwerkzeug niemals außerhalb des in der Betriebsanleitung angegebenen Temperaturbereichs.** *Falsches Laden oder Laden außerhalb des zugelassenen Temperaturbereichs kann den Akku zerstören und die Brandgefahr erhöhen.*

## Service

- a) **Lassen Sie Ihr Elektrowerkzeug nur von qualifiziertem Fachpersonal und nur mit Original-Ersatzteilen reparieren.** *Damit wird sichergestellt, dass die Sicherheit des Elektrowerkzeugs erhalten bleibt.*

## **Ergänzende Sicherheitshinweise**



### **Stromschlaggefahr!**

Fehlerhafte Elektroinstallation oder zu hohe Netzspannung können zu elektrischem Stromschlag führen.

- Schließen Sie das Produkt nur an, wenn die Netzspannung der Steckdose mit der Angabe auf dem Typenschild übereinstimmt.
- Schließen Sie das Produkt nur an eine gut zugängliche Steckdose an, damit Sie es bei einem Störfall schnell vom Stromnetz trennen können.
- Fassen Sie das Produkt oder den Netzstecker niemals mit feuchten Händen an.
- Verlegen Sie das Netzkabel so, dass es nicht zur Stolperfalle wird.
- Knicken Sie das Netzkabel nicht und legen Sie es nicht über scharfe Kanten.
- Öffnen Sie das Gehäuse nicht, sondern überlassen Sie die Reparatur Fachkräften. Wenden Sie sich dazu an eine Fachwerkstatt. Bei eigenständig durchgeführten Reparaturen, unsachgemäßem Anschluss oder falscher Bedienung sind Haftungs- und Garantieansprüche ausgeschlossen.
- Bei Reparaturen dürfen nur Teile verwendet werden, die den ursprünglichen Gerätedaten entsprechen.
- Ziehen Sie den Netzstecker nie am Netzkabel aus der Steckdose, sondern fassen Sie immer den Netzstecker an.
- Greifen Sie niemals nach einem Elektrogerät, wenn es ins Wasser gefallen ist. Ziehen Sie in einem solchen Fall sofort das Steckernetzteil aus der Steckdose.
- Halten Sie das Produkt, den Netzstecker und das Netzkabel von offenem Feuer und heißen Flächen fern.
- Benutzen Sie das Produkt nur mit dem Originalzubehör.
- Beachten Sie die Sicherheitshinweise der Objekte, die Sie an das Produkt anschließen.
- Lagern Sie das Produkt nie so, dass es in eine Wanne oder in ein Waschbecken fallen kann.
- Sorgen Sie dafür, dass Kinder keine Gegenstände in das Produkt hineinstecken.
- Ziehen Sie bei Nichtverwendung, vor dem Transport sowie vor Reinigungs- oder Wartungsarbeiten immer den Netzstecker aus der Steckdose.

- Verwenden Sie das Produkt nicht, wenn die Netzanschlussleitung oder der Netzstecker beschädigt ist. Lassen Sie das beschädigte Teil durch eine autorisierte Fachwerkstatt gegen ein Originalteil austauschen.



### **Verletzungsgefahr!**

Unsachgemäßer Umgang mit dem Produkt kann zu Verletzungen führen.

- Schließen Sie Schläuche und Adapter fest an die Objekte, die aufgepumpt/-blasen werden sollen, an.
- Pumpen/blasen Sie Objekte nicht über den für diese vorgesehenen Maximaldruck hinaus auf.
- Verwenden Sie den Kompressor nicht, wenn der Schlauch oder die Schlauchverbindungen undicht oder beschädigt sind.
- Verwenden Sie einen Druckluftschlauch mit Schlauchfangsicherung, wenn Sie mit einem Druck von 7 bar oder mehr arbeiten.
- Benutzen Sie nur Schläuche und Anschlüsse, die für den maximal erlaubten Druck des Kompressors ausgelegt sind.
- Bedienen Sie das Produkt nicht mit nassen Händen.
- Lassen Sie das Produkt während des Betriebs niemals unbeaufsichtigt.
- Betreiben Sie das Produkt in einem offenen Bereich mindestens 50 cm von Wänden oder Gegenständen entfernt, die den Luftstrom zu den Lüftungsschlitzen beschränken können.



### **Verbrennungsgefahr!**

Unsachgemäßer Umgang mit dem Produkt kann zu Verletzungen führen.

-  Vermeiden Sie das Berühren von Produkt, Schläuchen und Adaptern unmittelbar nach dem Aufpumpen von Objekten. Die Teile können heiß werden.



### **Explosionsgefahr!**

Wenn Sie das Produkt an einem ungeeigneten, unzureichend belüfteten Ort, bei ungeeigneter Umgebungstemperatur oder in einem Raum betreiben, in dem sich Stäube, Säuren, Dämpfe oder entflammbare Gase befinden, besteht Explosionsgefahr.

- Das Produkt darf nicht in einem Raum betrieben oder gelagert werden, in dem sich Stäube, Säuren, Dämpfe oder entflammbare Gase befinden. Es kann explodieren.
- Halten Sie leicht entflammbare Stoffe vom Produkt fern.
- Halten Sie vom Produkt angesaugte Gase oder Dämpfe frei von Beimengungen, die im Verdichter zu Bränden und Explosionen führen können.
- Betreiben Sie das Produkt nur bei einer Umgebungstemperatur von mindestens 5 °C und bei maximal 40 °C.
- Betreiben Sie das Produkt nur in gut belüfteten Räumen.
- Sprühen Sie kein Wasser oder entflammbare Flüssigkeiten auf das Produkt.
- Das Produkt ist für leichte Anwendungen konstruiert. Lassen Sie das Produkt nach 5-minütigem Gebrauch unbedingt vollständig abkühlen, bevor Sie es weiter benutzen.
- Betreiben Sie das Produkt nur auf festem, ebenem Untergrund.



### **Verletzungsgefahr!**

Das Produkt erzeugt während des Betriebs laute Geräusche, die das Gehör schädigen können.

- Tragen Sie einen Gehörschutz, während das Produkt eingeschaltet ist.





### **Verletzungsgefahr!**

Der Druckluftstrahl, den Sie mit dem Produkt erzeugen können, hat einen hohen Druck. Bei unsachgemäßem Umgang mit dem Produkt oder dem Druckluftstrahl besteht Verletzungsgefahr.

- Richten Sie den Druckluftstrahl nicht auf Personen oder Tiere.
- Halten Sie Kinder und Tiere weit vom Funktionsbereich des Produkts fern.
- Stellen Sie sicher, dass alle angeschlossenen Objekte für den höchst zulässigen Arbeitsdruck des Produkts geeignet sind.
- Das Produkt erzeugt während des Betriebs ein elektromagnetisches Feld. Dieses Feld kann unter bestimmten Umständen aktive oder passive medizinische Implantate beeinträchtigen. Um die Gefahr von ernsthaften oder tödlichen Verletzungen zu verringern, empfehlen wir Personen mit medizinischen Implantaten ihren Arzt und den Hersteller vom medizinischen Implantat zu konsultieren, bevor die Maschine bedient wird.
- Das Produkt darf nicht betrieben werden, wenn das Produkt Mängel aufweist, durch die Bediener oder Dritte gefährdet werden.
- Schalten Sie das Produkt nicht ein, bevor der betreffende Schlauch angeschlossen ist.



### **Gefahren für Kinder und Personen mit verringerten physischen, sensorischen oder mentalen Fähigkeiten (beispielsweise teilweise Behinderte, ältere Personen mit Einschränkung ihrer physischen und mentalen Fähigkeiten) oder Mangel an Erfahrung und Wissen (beispielsweise ältere Kinder).**

- Halten Sie Kinder vom Produkt und der Anschlussleitung fern.
- Lassen Sie das Produkt während des Betriebs nicht unbeaufsichtigt.
- Kinder dürfen nicht mit dem Produkt spielen.
- Lassen Sie Kinder nicht mit der Verpackungsfolie spielen. Kinder können sich beim Spielen darin verfangen und ersticken.
- Lagern Sie Kleinteile geschützt vor Kindern. Kinder können Kleinteile des Produkts wie z. B. Adapter verschlucken und daran ersticken.

## HINWEIS!

### **Beschädigungsgefahr!**

Unsachgemäßer Umgang mit dem Produkt kann zu Beschädigungen führen.

- Stecken Sie keine Gegenstände in das Produkt.
- Transportieren Sie das Produkt nur an dem dafür vorgesehenen Transportgriff.
- Halten Sie das Produkt stets aufrecht.
- Stellen Sie das Produkt auf einer gut zugänglichen, ebenen, trockenen, hitzebeständigen und ausreichend stabilen Arbeitsfläche auf. Stellen Sie das Produkt nicht an den Rand oder an die Kante der Arbeitsfläche.
- Stellen Sie das Produkt nie auf oder in der Nähe von heißen Oberflächen ab (Herdplatten etc.).
- Bringen Sie das Netzkabel nicht mit heißen Teilen in Berührung.
- Setzen Sie das Produkt niemals hoher Temperatur (Heizung etc.) oder Witterungseinflüssen (Regen etc.) aus.
- Füllen Sie niemals Flüssigkeit in das Produkt.
- Achten Sie immer darauf, dass die Lüftungsschlitze frei und sauber sind.
- Pumpen Sie nur Objekte auf, die vom Hersteller zum Aufpumpen vorgesehen sind.
- Überprüfen Sie den Luftdruck nach dem Aufpumpen von Objekten mit einem zuverlässigen, kalibrierten Messgerät. Benutzen Sie den Druckmesser des Produkts nur als Referenz.

## **Erstverwendung**

### **Produkt und Lieferumfang prüfen**

1. Heben Sie das Produkt mit beiden Händen aus der Verpackung.
2. Stellen Sie das Produkt auf einen ebenen und stabilen Untergrund, z. B. eine Werkbank.
3. Kontrollieren Sie, ob das Produkt oder die Einzelteile Schäden aufweisen. Ist dies der Fall, benutzen Sie das Produkt nicht. Wenden Sie sich über die auf der Garantiekarte angegebene Serviceadresse an den Hersteller.
4. Prüfen Sie, ob die Lieferung vollständig ist (siehe **Abb. A, B und C**).

# Bedienung



## Verletzungsgefahr!

Das Produkt erzeugt während des Betriebs laute Geräusche, die das Gehör schädigen können, sowie ein elektrisches Feld.

- Tragen Sie einen Gehörschutz, während das Produkt eingeschaltet ist.
- Dieses Elektrowerkzeug erzeugt während des Betriebs ein elektromagnetisches Feld. Dieses Feld kann unter bestimmten Umständen aktive oder passive medizinische Implantate beeinträchtigen. Um die Gefahr von ernsthaften oder tödlichen Verletzungen zu verringern, empfehlen wir Personen mit medizinischen Implantaten ihren Arzt und den Hersteller vom medizinischen Implantat zu konsultieren, bevor die Maschine bedient wird.

## Zwischen Akku- und Netzbetrieb wechseln

- Stellen Sie das Produkt auf einen festen, ebenen Untergrund.
- Stellen Sie sicher, dass das Produkt ausgeschaltet ist (Wahlschalter **17** auf „0“).
- Um das Produkt über den Akku mit Strom zu versorgen, setzen Sie ein 20-V- oder 20/40-V-Akku Activ Energy (nicht im Lieferumfang enthalten) in die Akku-Aufnahme **11** ein und stellen Sie den Wahlschalter **17** auf „I“ für Akkubetrieb **18** (siehe **Abb. D**).
- Um das Produkt über das Netzkabel (230 V Wechselstrom) **6** mit Strom zu versorgen, schließen Sie den 230-V-Wechselstromstecker **7** an eine vorschriftsmäßig installierte Steckdose an und stellen Sie den Wahlschalter **17** auf „II“ für Netzbetrieb **16**.
- Um das Produkt über das Netzkabel (12 V Gleichstrom) **3** mit Strom zu versorgen, schließen Sie den 12-V-Gleichstrom-Stecker **28** an eine 12-V-Gleichstrom-Energiequelle (Zigarettenanzünder) an und stellen Sie den Wahlschalter **17** auf „II“ für Netzbetrieb.



Bei Betrieb mit einer 12-V-Gleichstrom-Energiequelle muss die Sicherung des Zigarettenanzünders mindestens einen Wert von 15 A aufweisen. Sollte der Ist-Wert kleiner als 15 A sein, kann es zum Schmelzen der Sicherung kommen. Sollten Sie diesbezüglich Fragen oder Zweifel haben, wenden Sie sich bitte an den Fahrzeughersteller. Für unsachgemäße Anwendungen kann keine Haftung übernommen werden.

## Druckluftfunktion verwenden

### HINWEIS!

### Beschädigungsgefahr!

Unsachgemäßer Umgang mit dem Produkt kann zu Beschädigungen führen.

- Beachten Sie für Objekte, die aufgepumpt werden sollen, die Angaben und Sicherheitshinweise der Hersteller.
- Kurz vor dem Abschalten kann der angezeigte Druck im Display wegen Überdruck im Luftschlauch 0,05–0,2 bar höher sein als der vorgewählte Druck.
- Lassen Sie das Produkt nach einer Laufzeit von 5 Minuten jeweils etwa 5 Minuten abkühlen, um Überhitzung zu vermeiden.



- Das Produkt eignet sich zum Aufpumpen von Auto-, Motorrad- und Fahrradreifen, Sportbällen o. Ä.
- Der maximale Betriebsdruck der Hochdruckpumpe beträgt 11 bar.

1. Stellen Sie sicher, dass das Produkt ausgeschaltet ist (Wahlschalter **17** auf „0“).
2. Wickeln Sie den Druckluft-Schlauch **1** komplett ab.
3. Öffnen Sie den Hebel des Ventiladapters **8** und schließen Sie den Druckluft-Schlauch an das Objekt an, das Sie aufpumpen möchten. Benutzen Sie, falls erforderlich, einen der Adapter **13**, **14** oder **15** aus dem Adapterset.
4. Drücken Sie den Hebel des Ventiladapters wieder herunter.
5. Schließen Sie das Produkt an eine Stromquelle an oder setzen Sie ein Akku-Pack in die Akku-Aufnahme **11** (siehe Kapitel „Zwischen Akku- und Netzbetrieb wechseln“).
6. Schalten Sie das Produkt ein, indem Sie den Wahlschalter **17** auf „I“ für Akkubetrieb **18** oder „II“ für Netzbetrieb **16** stellen. Sobald Sie das Produkt eingeschaltet haben, zeigt das Display **25** den Druck am Druckluft-Schlauch an.



Mithilfe der UNIT-Taste **20** können Sie zwischen den Einheiten PSI (psi), BAR (bar) und KPA (kPa) wählen. Die ausgewählte Einheit wird auf dem Display angezeigt.

7. Sie können nun den gewünschten Druck mithilfe der Minus-Taste **21** und der Plus-Taste **19** einstellen. Mit der Minus-Taste können Sie den Druck verringern, mit der Plus-Taste können Sie den Druck erhöhen. Wenn Sie die Minus- oder Plus-Taste während der Auswahl gedrückt halten, ändert sich der Druck schneller.
8. Wenn Sie den gewünschten Druck ausgewählt haben, schalten Sie die Druckluftfunktion ein, indem Sie den Wahlschalter **23** auf Druckluft **22** stellen.  
Das Produkt startet hörbar und beginnt zu pumpen.  
Das Produkt pumpt das angeschlossene Objekt bis zu dem auf dem Display voreingestellten Druck auf und schaltet danach automatisch ab.
9. Um das Produkt auszuschalten, stellen Sie den Wahlschalter **23** auf „0“ und den Wahlschalter **17** auf „0“.
10. Öffnen Sie den Hebel des Ventiladapters und entfernen Sie den Druckluft-Schlauch vom aufgepumpten Objekt.

## Niederdruckfunktion verwenden



Die Niederdruckfunktion eignet sich zum Aufblasen (Aufblasfunktion) und Absaugen von Luft (Absaugfunktion) von Objekten mit größerem Volumen, wie z. B. Luftmatratzen etc.

### Objekte aufblasen

#### HINWEIS!

### Beschädigungsgefahr!

Unsachgemäßer Umgang mit dem Produkt kann zu Beschädigungen führen.

- Beachten Sie für Objekte, die aufgeblasen werden sollen, die Angaben und Sicherheitshinweise der Hersteller.
  - Lassen Sie das Produkt nach einer Laufzeit von 5 Minuten jeweils etwa 5 Minuten abkühlen, um Überhitzung zu vermeiden.
1. Entnehmen Sie den Luftschlauch **12** aus der Vorrichtung auf der Rückseite des Produkts.
  2. Stülpen Sie den Verschluss **9** des Luftschlauchs über den Air out-Anschluss **30** und drehen Sie ihn entgegen dem Uhrzeigersinn fest (siehe **Abb. E**).
  3. Verwenden Sie, falls erforderlich, den dazugehörigen Adapter **10**.
  4. Verbinden Sie den Schlauch mit dem Objekt, das Sie aufpumpen möchten.

- Schließen Sie das Produkt an eine Stromquelle an oder setzen Sie ein Akku-Pack in die Akku-Aufnahme **11** (siehe Kapitel „Zwischen Akku- und Netzbetrieb wechseln“).
- Schalten Sie das Produkt ein, indem Sie den Wahlschalter **17** auf „I“ für Akkubetrieb **18** oder „II“ für Netzbetrieb **16** stellen.
- Schalten Sie die Aufblasfunktion ein, indem Sie den Wahlschalter **23** auf Niederdruck **24** stellen.  
Das Produkt startet hörbar und beginnt zu pumpen.
- Wenn das Objekt ausreichend mit Luft befüllt ist, stellen Sie den Wahlschalter **23** auf „0“.
- Um das Produkt auszuschalten, stellen Sie den Wahlschalter **17** auf „0“.

## Absaugen von Luft aus Objekten

- Entnehmen Sie den Luftschlauch **12** aus der Vorrichtung auf der Rückseite des Produkts.
- Stecken Sie den Verschluss **9** des Luftschlauchs in den Air in-Anschluss **4**.
- Verbinden Sie den Luftschlauch mit dem Objekt, das Sie absaugen möchten. Verwenden Sie, falls erforderlich, den dazugehörigen Adapter **10**.
- Schließen Sie das Produkt an eine Stromquelle an oder setzen Sie ein Akku-Pack in die Akku-Aufnahme **11** (siehe Kapitel „Zwischen Akku- und Netzbetrieb wechseln“).
- Schalten Sie das Produkt ein, indem Sie den Wahlschalter **17** auf „I“ für Akkubetrieb **18** oder „II“ für Netzbetrieb **16** stellen.
- Schalten Sie die Absaugfunktion ein, indem Sie den Wahlschalter **23** auf Niederdruck **24** stellen.  
Das Produkt startet hörbar und beginnt zu pumpen.
- Stellen Sie den Wahlschalter **23** auf „0“, wenn das Objekt ausreichend abgesaugt ist.
- Um das Produkt auszuschalten, stellen Sie den Wahlschalter **17** auf „0“.



Sowohl das Display **25** als auch das Produkt schalten sich nach ca. 10 Minuten Inaktivität automatisch ab. Um das Produkt wieder einzuschalten, stellen Sie den Wahlschalter **17** auf „0“ und anschließend auf „I“ oder „II“.

## LED-Arbeitsleuchten ein-/ausschalten



### Verletzungsgefahr!

Das Licht des LED-Leuchtmittels ist sehr hell und kann bei direktem Hineinblicken die Augen schädigen.

- Blicken Sie während des Betriebs nicht in das LED-Leuchtmittel.
  - Betrachten Sie das LED-Leuchtmittel nicht mit optischen Instrumenten (z. B. mit einer Lupe).
1. Schalten Sie das Produkt ein, indem Sie den Wahlschalter **17** auf „I“ für Akkubetrieb **18** oder „II“ für Netzbetrieb **16** stellen.
  2. Um die LED-Arbeitsleuchten **26** einzuschalten, drücken Sie die LED-Taste **27**.
  3. Um die LED-Arbeitsleuchten auszuschalten, drücken Sie die LED-Taste erneut.

## USB-Anschluss nutzen

### HINWEIS!

### Beschädigungsgefahr!

Unsachgemäßer Anschluss von Geräten an den USB 3.0-Anschluss kann zu Beschädigungen des Produkts und der angeschlossenen Geräte führen.

- Schließen Sie immer zuerst Ihr Gerät an den USB 3.0-Anschluss an und schalten Sie erst dann das Produkt ein.
- Überprüfen Sie die Betriebsspannung Ihres elektrischen bzw. elektronischen Geräts, bevor Sie es an das Produkt anschließen.
- Wenn Sie den USB 3.0-Anschluss nutzen, dürfen Sie nicht gleichzeitig die Druckluft- oder Niederdruckfunktion verwenden.

Das Produkt verfügt über einen USB 3.0-Anschluss (5 V/2 A) **5**. Dieser kann als Stromquelle für viele elektronische Geräte wie z. B. Mobiltelefone, MP3-Player, Digitalkameras usw. verwendet werden.

Für den USB 3.0-Anschluss liegt im Lieferumfang kein Anschlusskabel bei.

Nutzen Sie den USB 3.0-Anschluss für die Verwendung wie folgt:

1. Stecken Sie das Anschlusskabel mit dem angeschlossenen Gerät in den USB 3.0-Anschluss (5 V/2 A).

2. Um das angeschlossene Gerät aufzuladen, schalten Sie das Produkt ein, indem Sie den Wahlschalter **17** auf „I“ für Akkubetrieb **18** oder „II“ für Netzbetrieb **16** stellen.  
Das angeschlossene Gerät wird geladen.
3. Um den Ladevorgang zu beenden, schalten Sie das Produkt aus, indem Sie den Wahlschalter **17** auf „0“ stellen.

## Wartung und Pflege



### Stromschlaggefahr!

In das Gehäuse eingedrungenes Wasser oder andere Flüssigkeiten können einen Kurzschluss verursachen.

- Tauchen Sie das Produkt niemals in Wasser oder andere Flüssigkeiten.
- Achten Sie darauf, dass kein Wasser oder andere Flüssigkeiten in das Gehäuse gelangen.

### HINWEIS!

### Beschädigungsgefahr!

Unsachgemäßer Umgang mit dem Produkt kann zu Beschädigungen des Produkts führen.

- Verwenden Sie keine aggressiven Reinigungsmittel, Bürsten mit Metall- oder Nylonborsten sowie keine scharfen oder metallischen Reinigungsgegenstände wie Messer, harte Spachtel und dergleichen. Diese können die Oberflächen beschädigen.

## Reinigen

1. Schalten Sie das Produkt aus.
2. Lassen Sie das Produkt vollständig abkühlen.
  - Reinigen Sie das Gehäuse mit einem weichen Tuch oder Pinsel.
  - Reinigen Sie auch die Lüftungsschlitze **29**.



## Produkt prüfen

Prüfen Sie das Produkt regelmäßig auf seinen Zustand. Kontrollieren Sie unter anderem, ob:

- die Schalter unbeschädigt sind,
- das Zubehör in einem einwandfreien Zustand ist,
- die Netzkabel und die Stecker unbeschädigt sind,
- die Lüftungsschlitze **29** frei und sauber sind. Verwenden Sie ggf. eine weiche Bürste oder einen Pinsel, um sie zu reinigen.

**Falls Sie eine Beschädigung feststellen, müssen Sie diese durch eine Fachwerkstatt beheben lassen, um Gefährdungen zu vermeiden.**

## Lagerung

- Reinigen Sie das Produkt vor dem Lagern gründlich (siehe Kapitel „Reinigen“).
- Lagern Sie das Produkt bei Nichtverwendung immer an einem sauberen und trockenen Ort ohne direkte Sonneneinstrahlung.
- Lagern Sie das Produkt für Kinder unzugänglich, sicher verschlossen und bei einer Lagertemperatur zwischen 5 °C und 20 °C (Zimmertemperatur).
- Entnehmen Sie immer das Akku-Pack, wenn Sie das Produkt für längere Zeit nicht verwenden.
- Transportieren Sie das Produkt an dem dafür vorgesehenen Transportgriff **2**.

## Technische Daten

### Allgemein

Modell:	FLP-20C / WU5902417
Nennspannung:	DC 20 V / 12 V – AC 230 V / 50 Hz~
Leistung:	
Druckluftpumpe:	max. 120 W
Volumenpumpe:	max. 80 W
LED-Arbeitsleuchte:	max. 0,5 W × 2
Max. Druck:	160 psi / 11 bar / 1100 kpa
Max. Arbeitsdruck:	36 psi / 2,5 bar / 250 kpa
Betriebsart:	S3 / 50 % / 10 min (Periodischer Aussetzbetrieb: Das Produkt darf in einer Zeitspanne von 10 Minuten für 5 Minuten betrieben werden und muss die restlichen 5 Minuten wieder abkühlen.)

Drehzahl Kompressor:	12.500 min <sup>-1</sup>
Schutzklasse:	II
Schutzart:	IP20
Gewicht:	ca. 2,4 kg
Länge Netzkabel (230 V Wechselstrom):	ca. 1,2 m
Länge Netzkabel (12 V Gleichstrom):	ca. 3,0 m
Max. Volumenstrom Aufpumpen (Hochdruck):	20 l/min
Max. Volumenstrom Aufblasen (Niederdruck):	360 l/min
Max. Volumenstrom Absaugen (Niederdruck):	330 l/min
USB 3.0-Anschluss:	5 V / 2 A
Artikelnummer:	805038

## Angaben zu Akku und Ladegerät

**Verwenden Sie das Produkt nur in Verbindung mit Activ Energy®  
Akkus und Ladegeräten nach folgenden technischen Spezifikationen:**

### Geeignet für Activ Energy®

<b>Akkus vom Typ:</b>	20 V === / 2,0 Ah / 36 Wh / Li-Ion
<b>Modelle:</b>	AEB 20-2.0I / AEB 20-2.0N / XYZ561
<b>Ladezeit:</b>	ca. 45 min
<b>Akkus vom Typ:</b>	20 V === / 2,5Ah (×2) / 90 Wh / Li-Ion
<b>Modelle:</b>	AEB 2040-2.5I / AEB 2040-2.5N / XYZ562
<b>Ladezeit:</b>	ca. 95 min
<b>Ladegerät vom Typ:</b>	21 V === / 4,0 A
<b>Modelle:</b>	AEC 20-4.0Ia / AEC 20-4.0Ic / AEC 20-4.0Na / XYZ563

Bitte beachten Sie die technischen Angaben zum Akku und Ladegerät.  
Akkus und Ladegeräte sind separat in Ihrer Aldi-Filiale erhältlich.

# Geräusch-/Vibrationsinformation



## Gesundheitsgefahr!

Das Arbeiten ohne Gehörschutz oder Schutzkleidung kann zu Gesundheitsschäden führen.

- Tragen Sie bei der Arbeit einen Gehörschutz und angemessene Schutzkleidung.

Gemessen gemäß EN ISO 3744:2010. Das Geräusch am Arbeitsplatz kann 85 dB(A) überschreiten, in diesem Fall sind Schutzmaßnahmen für den Benutzer erforderlich (geeigneten Gehörschutz tragen).

- Schalldruckpegel  $L_{pA}$ : 89,89 dB(A)
- Schallleistungspegel  $L_{wA}$ : 92 dB(A)
- Unsicherheit K: 2,21 dB(A)

Die oben genannten Werte sind Geräuschemissionswerte und müssen daher nicht zeitgleich sichere Arbeitsplatzwerte darstellen. Die Wechselbeziehung zwischen Emissions- und Immissionspegeln kann nicht zuverlässig zu einer Ableitung führen, ob zusätzliche Vorsichtsmaßnahmen notwendig sind oder nicht.

Faktoren, welche den jeweiligen am Arbeitsplatz vorhandenen Immissionspegel beeinflussen können, beinhalten die Spezifikation des Arbeitsraumes und der Umgebung, die Dauer der Einwirkungen, andere Geräuschquellen u. a.

Bitte berücksichtigen Sie bei den zuverlässigen Arbeitsplatzwerten auch mögliche Abweichungen in den nationalen Regelungen. Die oben genannten Informationen ermöglichen dem Anwender jedoch, eine bessere Abschätzung von Gefährdung und Risiko vorzunehmen.

# Entsorgung

## Verpackung entsorgen



Entsorgen Sie die Verpackung sortenrein. Geben Sie Pappe und Karton zum Altpapier, Folien in die Wertstoffsammlung.

## Produkt entsorgen

- Entsorgen Sie das Produkt entsprechend den in Ihrem Land geltenden Vorschriften.



### **Altgeräte dürfen nicht in den Hausmüll!**

Dieses Symbol weist darauf hin, dass dieses Produkt gemäß Richtlinie über Elektro- und Elektronik-Altgeräte (2012/19/EU) und nationalen Gesetzen nicht über den Hausmüll entsorgt werden darf.

Dieses Produkt muss bei einer dafür vorgesehenen Sammelstelle abgegeben werden. Dies kann z. B. durch Rückgabe beim Kauf eines ähnlichen Produkts oder durch Abgabe bei einer autorisierten Sammelstelle für die Wiederaufbereitung von Elektro- und Elektronik-Altgeräten geschehen. Der unsachgemäße Umgang mit Altgeräten kann aufgrund potentiell gefährlicher Stoffe, die häufig in Elektro- und Elektronik-Altgeräten enthalten sind, negative Auswirkungen auf die Umwelt und die menschliche Gesundheit haben. Durch die sachgemäße Entsorgung dieses Produkts tragen Sie außerdem zu einer effektiven Nutzung natürlicher Ressourcen bei. Informationen zu Sammelstellen für Altgeräte erhalten Sie bei Ihrer Stadtverwaltung, dem öffentlich-rechtlichen Entsorgungsträger, einer autorisierten Stelle für die Entsorgung von Elektro- und Elektronik-Altgeräten oder Ihrer Müllabfuhr.



### **Batterien und Akkus dürfen nicht in den Hausmüll!**

Als Verbraucher sind Sie gesetzlich verpflichtet, alle Batterien und Akkus, egal ob sie Schadstoffe\* enthalten oder nicht, bei einer Sammelstelle in Ihrer Gemeinde/Ihrem Stadtteil oder im Handel abzugeben, damit sie einer umweltschonenden Entsorgung zugeführt werden können.

\*gekennzeichnet mit: Cd = Cadmium, Hg = Quecksilber, Pb = Blei

# Konformitätserklärung



Conmetall Meister GmbH  
Oberkamper Straße 39  
42349 Wuppertal  
Germany



## EU-Konformitätserklärung / Déclaration de conformité CE / Dichiarazione CE di conformità

Wir erklären in alleiniger Verantwortung, dass das nachstehende Erzeugnis...	20 V LI-ION Akku-Kompressor FLP-20C
Par la présente, nous déclarons sous notre seule responsabilité que le produit ci-après...	Compresseur sans fil 20 V FLP-20C
Dichiariamo con esclusiva responsabilità che il prodotto elencato di seguito...	Compressore a batteria FLP-20C

### FERREX®

WU5902417 - 805038 - 05/2021

... allen Bestimmungen der angeführten Richtlinien entspricht.	2011/65/EU (RoHS) 2006/42/EC (MD)
... respecte toutes les dispositions des directives citées.	2000/14/EC & 2005/88/EC (Noise) 2014/30/EU (EMC)
... soddisfa tutti i requisiti delle direttive elencate	

Angewandte harmonisierte Normen:	EN60335-2:2012+A11:2014+A13:2017+A1
Normes harmonisées appliquées:	1:2019+A14:2019+A2:2019
Norme armonizzate utilizzate:	EN1012-1:2010
	EN60598-2-4:2018
	EN62471:2008
	EN62368-1:2014+A11:2017
	EN55014-1:2017/A11:2020
	EN55014-2:2015
	EN IEC 61000-3-2:2019
	EN61000-3-3:2013+A1:2019
	EN IEC 55015:2019
	EN61547:2009
	EN50498:2010
	EN62233:2008
	EN50581:2012

2000/14/EC & 2005/88/EC (Noise) Annex VI	
Measured sound power level	89,89 dB(A)
Guaranteed sound power level	92,00 dB(A)
Relative Notified Body (NB no. 0865: ISET S.r.l. Unipersonale Via Donatori di sangue, 9 - 46024 Moglia (MN), Italy	

Wuppertal, .....29.09.2020

Ingo Heimann (M.Sc.)  
Technische Leitung/Produktentwicklung  
Direction technique/Développement produits · Direzione tecnica/Sviluppo prodotti  
Conmetall Meister GmbH, Oberkamper Straße 39, 42349 Wuppertal, Germany  
Autorisierte Person zur Aufbewahrung der technischen Unterlagen /  
Conservazione de la documentation technique / Conservazione della documentazione tecnica.

---

Korrektur V1

# Répertoire

<b>Contenu de la livraison</b> .....	<b>4</b>
<b>Composants</b> .....	<b>32</b>
Éléments de raccord fournis .....	32
<b>Aller rapidement et facilement au but avec les codes QR</b> .....	<b>33</b>
<b>Généralités</b> .....	<b>34</b>
Lire le mode d'emploi et le conserver.....	34
Utilisation conforme à l'usage prévu .....	34
Risques résiduels .....	35
Légende des symboles .....	35
<b>Sécurité</b> .....	<b>36</b>
Légende des avis .....	36
Consignes de sécurité générales pour outils électriques .....	36
Consignes de sécurité complémentaires.....	40
<b>Utilisation initiale</b> .....	<b>45</b>
Vérifier le produit et le contenu de la livraison.....	45
<b>Utilisation</b> .....	<b>45</b>
Alternier entre mode accu et mode secteur.....	46
Utiliser la fonction air comprimé .....	46
Utiliser la fonction basse pression .....	47
Allumer et éteindre les lampes de travail LED.....	49
Utiliser le port USB .....	49
<b>Maintenance et entretien</b> .....	<b>50</b>
Nettoyer.....	50
Vérifier le produit.....	51
Stockage.....	51
<b>Données techniques</b> .....	<b>51</b>
Généralités.....	51
Indications concernant l'accu et le chargeur .....	52
<b>Information sur le bruit/les vibrations</b> .....	<b>53</b>
<b>Élimination</b> .....	<b>54</b>
Élimination de l'emballage.....	54
Éliminer le produit .....	54
<b>Déclaration de conformité</b> .....	<b>55</b>

## Composants

- 1 Tuyau pneumatique
- 2 Poignée de transport
- 3 Câble d'alimentation (12 V CC)
- 4 Raccord Air in
- 5 Port USB 3.0 (5 V/2 A)
- 6 Câble d'alimentation (230 V CA)
- 7 Fiche CA 230 V
- 8 Adaptateur de valve
- 9 Bouchon
- 10 Adaptateur
- 11 Compartiment à accu
- 12 Tuyau pneumatique
- 16 Mode secteur
- 17 Sélecteur – Mode accu/ARRÊT/  
Mode secteur 12 V/230 V
- 18 Mode accu
- 19 Touche Plus
- 20 Touche UNIT
- 21 Touche Moins
- 22 Air comprimé
- 23 Sélecteur – Mode basse pression/  
ARRÊT/Mode air comprimé
- 24 Basse pression
- 25 Écran
- 26 Lampe de travail LED, 2×
- 27 Touche LED
- 28 Fiche CC 12 V
- 29 Fentes d'aération
- 30 Raccord Air out

## Éléments de raccord fournis

- 13 Adaptateur pour valve de pneu
- 14 Adaptateur pour ballon
- 15 Adaptateur pour matelas  
pneumatique



# Aller rapidement et facilement au but avec les codes QR

Si vous avez besoin d'**informations sur les produits**, de **pièces de rechange** ou d'**accessoires**, de données sur les **garanties fabricant** ou sur les **unités de service** ou si vous souhaitez regarder confortablement des **instructions en vidéo** – avec nos codes QR, vous parvenez au but en toute facilité.

## Les codes QR, qu'est-ce?

Les codes QR (QR = Quick Response) sont des codes graphiques qui peuvent être lus à l'aide d'un appareil photo du smartphone et qui contiennent par exemple un lien vers un site Internet ou des données de contact.

**Votre avantage:** plus de frappe contraignante d'adresses Internet ou de données de contact!

## Comment faire?

Pour scanner les codes QR, vous avez simplement besoin d'un smartphone, d'un lecteur de codes QR installé ainsi que d'une connexion Internet. Vous trouverez généralement un lecteur de codes QR gratuitement dans l'App Store de votre smartphone.

## Testez dès maintenant

Scannez simplement le code QR suivant avec votre smartphone pour en savoir plus sur votre nouveau produit ALDI.

## Votre portail de services ALDI

Toutes les informations mentionnées plus haut sont également disponibles sur Internet via le portail de services ALDI sous [www.aldi-service.ch](http://www.aldi-service.ch).



L'exécution du lecteur de codes QR peut entraîner des frais pour la connexion Internet en fonction de votre tarif.

# Généralités

## Lire le mode d'emploi et le conserver



Ce mode d'emploi appartient à ce 20 V compresseur sans fil (appelé seulement «produit» par la suite). Il contient des informations importantes pour la sécurité, l'utilisation et l'entretien.

Lisez attentivement le mode d'emploi avant d'utiliser le produit. Veuillez observer, en particulier, les consignes de sécurité et les avertissements. Le non-respect des instructions de ce mode d'emploi peut provoquer des blessures graves ou endommager le produit.

Respectez les dispositions locales ou nationales lors de l'utilisation de ce produit. Conservez ce mode d'emploi à un endroit sûr pour une référence future. Si vous remettez le produit à des tiers, joignez-y impérativement ce mode d'emploi.

## Utilisation conforme à l'usage prévu

Le produit est destiné exclusivement à l'utilisateur privé dans le domaine du bricolage aux fins suivantes:

- pour gonfler les pneus de voiture et de vélo ainsi que les ballons de sport et objets similaires;
- pour gonfler les matelas pneumatiques, ballons de plage et objets similaires;
- pour aspirer des volumes d'air d'objets à basse pression comme, p. ex., des ballons de plage, matelas pneumatiques et objets similaires;
- comme éclairage de travail;
- pour alimenter des appareils avec le port USB 3.0.
- Vous pouvez utiliser le produit en mode secteur avec le câble d'alimentation (230 V CA ou 12 V CC) ou en mode accu avec l'accu approprié.
- Le produit n'a pas de fonction de charge pour l'accu.
- Le produit ne convient pas pour les pneus de très gros volume comme, p. ex., les pneus de camion et de tracteur.

Toute autre application est formellement exclue et est considérée comme non conforme à l'usage prévu.

Le fabricant ou commerçant décline toute responsabilité pour des blessures, pertes ou dommages survenus par une utilisation non conforme ou contraire à l'usage prévu. Des exemples d'utilisation contraire à l'usage prévu ou incorrecte sont:

- l'utilisation du produit à d'autres fins que celles spécifiées;
- le non-respect des consignes de sécurité et des avertissements ainsi que des instructions de montage, d'exploitation, d'entretien et de nettoyage contenues dans ce mode d'emploi;

- le non respect d'éventuelles règles en vigueur spécifiques et/ou générales de prévention des accidents, de médecine du travail ou de sécurité pour l'utilisation du produit;
- l'utilisation d'accessoires et de pièces de rechange non destinés au produit;
- les modifications apportées au produit;
- la réparation du produit par une personne autre que le fabricant ou un spécialiste;
- l'utilisation du produit à des fins commerciales, artisanales ou industrielles;
- l'utilisation ou l'entretien du produit par des personnes non familiarisées avec la manipulation du produit et/ou ne comprenant pas les risques qui y sont liés.

## Risques résiduels

Malgré une utilisation conforme à l'usage prévu, des risques résiduels évidents ne peuvent pas être complètement exclus.

L'utilisation de ce type de produit peut entraîner les risques suivants :

- Des troubles auditifs en cas de non-utilisation d'une protection auditive appropriée.

## Légende des symboles

Les symboles suivants sont utilisés dans ce mode d'emploi, sur le produit ou sur l'emballage.



Ce symbole fournit des informations complémentaires sur l'utilisation.



Déclaration de conformité (voir chapitre «Déclaration de conformité»): Les produits portant ce symbole répondent à toutes les dispositions communautaires de l'Espace économique européen.



Lisez le mode d'emploi.



Portez une protection auditive.



Le produit correspond à la classe de protection II.



Ce symbole met en garde contre les surfaces chaudes.

# Sécurité

## Légende des avis

Les symboles et mots signalétiques suivants sont utilisés dans ce mode d'emploi.



Ce symbole/mot signalétique désigne un risque de degré moyen qui, si on ne l'évite pas, peut entraîner la mort ou une blessure grave.

**AVIS!**

Ce mot signalétique met en garde contre d'éventuels dommages matériels.

## Consignes de sécurité générales pour outils électriques

**⚠ AVERTISSEMENT!** Lisez toutes les consignes de sécurité, instructions, illustrations et données techniques accompagnant cet outil électrique. Le non-respect des instructions suivantes peut provoquer une électrocution, un incendie et/ou des blessures graves.

**Conservez toutes les consignes de sécurité et instructions pour une consultation ultérieure.**

*Le terme «outil électrique» utilisé dans les consignes de sécurité se rapporte aux outils électriques raccordés au réseau (dotés d'un cordon électrique) et aux outils électriques à accus (sans câble électrique).*

## Sécurité du poste de travail

- a) **Maintenez votre zone de travail propre et bien éclairée.** Une zone de travail désordonnée ou mal éclairée peut entraîner des accidents.
- b) **N'utilisez pas l'outil électrique dans un environnement à risque d'explosion dans lequel des liquides, du gaz ou poussières inflammables sont présentes.** Les outils électriques produisent des étincelles capables d'enflammer les poussières ou vapeurs.
- c) **Maintenez les enfants et autres personnes à distance pendant l'utilisation de l'outil électrique.** En cas de distraction, vous risquez de perdre le contrôle de l'appareil.

## Sécurité électrique

- a) **La fiche de raccordement de l'outil électrique doit convenir à la prise de courant. La fiche ne doit subir aucune modification, quelle qu'elle soit. N'utilisez aucune fiche adaptatrice avec des outils électriques mis à la terre.** *Les fiches sans modification et les prises de courant correspondantes réduisent le risque de décharge électrique.*
- b) **Évitez tout contact avec des surfaces mises à la terre telles celles de conduits, de chauffages, de cuisinières et de réfrigérateurs.** *Le risque d'une décharge électrique augmente lorsque vous êtes en contact avec un appareil mis à la terre ce qui relie aussi votre corps à la terre.*
- c) **Maintenez les outils électriques à l'abri de toute pluie ou humidité.** *La pénétration de l'eau dans un outil électrique augmente le risque de décharge électrique.*
- d) **N'utilisez pas le câble pour porter l'outil électrique, le suspendre ou retirer la fiche de la prise électrique. Tenez le câble d'alimentation à l'écart de la chaleur, de l'huile, des arêtes vives ou de parties en mouvement.** *Tout câble endommagé ou emmêlé augmente le risque d'électrocution.*
- e) **Si vous travaillez avec un outil électrique à l'extérieur, utilisez uniquement des rallonges électriques qui conviennent pour l'extérieur.** *L'utilisation d'une rallonge électrique pour l'extérieur réduit le risque d'électrocution.*
- f) **S'il est impossible d'éviter que l'outil électrique fonctionne dans un environnement humide, utilisez alors un disjoncteur différentiel.** *L'emploi d'un disjoncteur différentiel minimise le risque d'une décharge électrique.*

## Sécurité des personnes

- a) **Soyez prudent(e), faites attention à ce que vous faites et utilisez un outil électrique toujours de façon raisonnable. N'utilisez pas l'outil électrique lorsque vous êtes fatigué(e) ou sous influence de l'alcool ou encore de médicaments.** *Un petit moment d'inattention pendant l'utilisation de cet outil électrique peut entraîner des blessures très graves.*

- b) **Portez un équipement de protection personnel et toujours des lunettes de protection.** *Le port d'équipement de protection personnel, comme un masque anti-poussière, des chaussures de sécurité antidérapantes, un casque de protection ou une protection auditive, selon le type et l'utilisation de l'outil électrique, réduit le risque de blessures.*
- c) **Évitez une mise en service par mégarde. Assurez-vous que l'outil électrique est arrêté avant de le connecter à l'alimentation en courant et/ou de connecter l'accu, l'allumer ou le porter.** *Il y a risque d'accident si vous avez le doigt sur le commutateur quand vous transporter l'outil électrique ou si l'appareil est allumé quand vous le branchez à l'alimentation électrique.*
- d) **Supprimez les outils de réglage ou les clés avant de mettre l'outil électrique en circuit.** *Tout outil ou toute clé se trouvant dans une partie rotative de l'appareil peut provoquer des blessures.*
- e) **Évitez une tenue anormale du corps. Veillez à vous tenir de façon sûre et gardez à tout moment l'équilibre.** *Vous pourrez ainsi mieux contrôler l'outil électrique dans les situations inattendues.*
- f) **Portez une tenue appropriée. Ne portez aucun vêtement vaste ou bijou. Veillez à ce que les cheveux et les vêtements restent à l'écart des parties en mouvement.** *Des vêtements, des bijoux lâches ou de longs cheveux peuvent être saisis par des pièces en mouvement.*
- g) **S'il est possible d'installer des dispositifs d'aspiration de poussière, il faut les raccorder et les utiliser correctement.** *L'utilisation d'une aspiration de poussière peut minimiser les risques entraînés par la poussière.*
- h) **Ne développez pas un faux sentiment de sécurité en ne respectant plus les règles de sécurité pour outils électriques, même si vous êtes familiarisé avec l'outil électrique du fait de l'utiliser souvent.** *Toute inattention peut se traduire rapidement par des blessures graves.*

## Utilisation et maniement de l'outil électrique

- a) **Ne soumettez pas l'outil électrique à des sollicitations excessives. Utilisez l'outil électrique adéquat pour votre travail.** *Vous travaillerez mieux et plus sûrement dans la plage de performance donnée si vous utilisez les outils électriques convenables.*

- b) **N'utilisez pas d'outil électrique dont l'interrupteur est défectueux.** *Un outil électrique ne pouvant plus être allumé ou éteint est dangereux et doit être réparé.*
- c) **Retirez la fiche de la prise électrique et/ou retirez l'accu avant d'effectuer des réglages sur l'appareil, de changer des accessoires ou de déposer l'appareil.** *Cette précaution empêche le démarrage par mégarde de l'outil électrique.*
- d) **Conservez les outils électriques hors de portée des enfants. Ne laissez pas utiliser l'outil électrique par des personnes qui n'en sont pas familières ou qui n'ont pas lu ces consignes.** *Les outils électriques sont dangereux lorsqu'ils sont utilisés par des personnes inexpérimentées.*
- e) **Prenez grand soin des outils électriques et des outils amovibles. Contrôlez si les pièces mobiles fonctionnent irréprochablement et si elles ne coinent pas, si des pièces ne sont pas cassées ou assez endommagées pour altérer à la fonction de l'outil électrique. Faites réparer les pièces endommagées avant d'utiliser l'outil électrique.** *Bien des accidents ont pour origine une mauvaise maintenance des outils électriques.*
- f) **Gardez vos outils de coupe propres et aiguisés.** *Un outil de coupe soigneusement entretenu dont les arêtes de coupe sont vives coince moins souvent et est plus facile à guider.*
- g) **Utilisez l'outil électrique, les accessoires, les outils insérables, etc. conformément aux instructions. Prenez, ce faisant, en considération les conditions de travail et les activités à réaliser.** *L'utilisation d'outils électriques dans un autre but que celui prévu peut entraîner des situations dangereuses.*
- h) **Veillez à ce que les poignées soient sèches, propres et exemptes d'huile et de graisse.** *Les poignées glissantes ne permettent pas de manipuler et de contrôler l'outil électrique en toute sécurité lors de situations imprévues.*

## Utilisation et traitement de l'outil à accu

- a) **Rechargez les accus uniquement avec les chargeurs recommandés par le fabricant.** *Il y a risque d'incendie si vous utilisez un chargeur, conçu pour un type spécifique d'accus, avec des accus d'un autre type.*

- b) **N'utilisez dans les outils électriques que les accus prévus.** *L'utilisation d'autres accus peut provoquer des blessures et le risque d'incendie.*
- c) **Éloignez l'accu non utilisé de trombones, pièces de monnaie, clés, clous, vis ou autres petits objets métalliques qui pourraient provoquer un pontage des contacts.** *Un court-circuit entre les contacts d'accu peut avoir des brûlures ou le feu comme conséquence.*
- d) **En cas d'utilisation incorrecte, du liquide peut s'écouler de l'accu. Évitez le contact avec ceci. En cas de contact involontaire, rincez avec de l'eau. Si le liquide atteint les yeux, appelez également un médecin.** *Le liquide d'accu sortant peut provoquer des irritations de la peau ou des brûlures.*
- e) **N'utilisez pas d'accu endommagé ou modifié.** *Les accus endommagés ou modifiés peuvent se comporter de manière imprévisible et provoquer un feu, une explosion ou entraîner un risque de blessure.*
- f) **N'exposez pas un accu au feu ou à des températures élevées.** *Le feu ou les températures supérieures à 130 °C peuvent entraîner une explosion.*
- g) **Conformez-vous à toutes les instructions pour procéder à la recharge et ne rechargez jamais l'accu ou l'outil à accu en-dehors de la plage de température spécifiée dans le mode d'emploi.** *Le risque de détérioration et d'incendie est accru si vous rechargez l'accu de manière incorrecte ou en-dehors de la plage de température autorisée.*

## Service

- a) **Faites réparer votre outil électrique uniquement par un personnel professionnel qualifié et uniquement en utilisant des pièces de rechange d'origine.** *Cela permet de conserver la sûreté de l'outil électrique.*

## Consignes de sécurité complémentaires



### Risque de choc électrique!

Une installation électrique défectueuse ou une tension réseau trop élevée peut provoquer une électrocution.



- Branchez le produit uniquement si la tension réseau de la prise électrique correspond aux indications de la plaque signalétique.
- Branchez le produit uniquement sur une prise électrique facilement accessible afin de pouvoir le séparer rapidement du réseau électrique en cas de panne.
- Ne saisissez jamais le produit ou la fiche réseau avec les mains mouillées.
- Placez le câble électrique de façon à ce que l'on ne puisse pas trébucher dessus.
- Ne pliez pas le câble électrique et ne le posez pas sur des bords tranchants.
- N'ouvrez pas le boîtier, mais demandez à des spécialistes d'effectuer la réparation. Adressez-vous, pour cela, à un atelier spécialisé. Nous déclinons toute responsabilité et toute garantie en cas de réparations effectuées de votre propre chef, de branchement non conforme ou d'utilisation incorrecte.
- Seules des pièces détachées correspondant à l'appareil d'origine pourront être utilisées lors de réparations.
- Ne débranchez jamais la fiche réseau de la prise électrique en tirant sur le câble électrique, mais saisissez toujours la fiche réseau.
- Ne saisissez jamais un appareil électrique qui est tombé dans l'eau. Dans un tel cas de figure, retirez immédiatement le bloc d'alimentation de la prise électrique.
- Tenez le produit, la fiche réseau et le câble électrique à l'écart de toute flamme nue et de toute surface chaude.
- Utilisez le produit uniquement avec les accessoires d'origine.
- Observez les consignes de sécurité des objets que vous raccordez au produit.
- Rangez le produit de manière à ce qu'il ne puisse jamais tomber dans une baignoire ou un lavabo.
- Veillez à ce que les enfants n'introduisent pas d'objets dans le produit.
- Débranchez toujours la fiche réseau de la prise électrique quand vous n'utilisez pas le compresseur, avant de le transporter, de le nettoyer ou de l'entretenir.
- N'utilisez pas le produit si le câble d'alimentation ou la fiche réseau est endommagé(e). Demandez à un atelier spécialisé agréé de remplacer toute pièce endommagée par une pièce d'origine.



### **Risque de blessure!**

Toute manipulation non conforme du produit peut provoquer des blessures.

- Raccordez fermement les tuyaux et adaptateurs aux objets que vous voulez gonfler.
- Ne gonflez pas les objets au-delà de la pression maximum prévue pour ceux-ci.
- N'utilisez pas le compresseur lorsque le tuyau ou les raccords sont endommagés ou ne sont plus étanches.
- Utilisez un tuyau pneumatique équipé d'un système de blocage de sécurité si vous travaillez avec une pression égale ou supérieure à 7 bars.
- Utilisez uniquement des tuyaux et raccords conçus pour la pression maximum autorisée du compresseur.
- N'utilisez pas le produit avec les mains mouillées.
- Ne laissez jamais le produit sans surveillance durant le fonctionnement.
- Utilisez le produit dans une zone ouverte à au moins 50 cm des cloisons ou objets pouvant limiter le flux d'air vers les fentes d'aération.



### **Risque de brûlure!**

Toute manipulation non conforme du produit peut provoquer des blessures.

-  Évitez de toucher le produit, les tuyaux et les adaptateurs directement après le gonflage d'objets. Ces parties peuvent être chaudes.



### **Risque d'explosion!**

Il y a risque d'explosion si vous utilisez le produit dans un endroit inapproprié et insuffisamment ventilé, à une température ambiante inappropriée ou dans un local renfermant des poussières, acides, vapeurs ou gaz inflammables.

- Ne pas utiliser ou ranger le produit dans un local renfermant des poussières, acides, vapeurs ou gaz inflammables. Il risque d'exploser.

- Tenez les substances facilement inflammables à l'écart du produit.
- Les gaz ou vapeurs aspirés par le produit ne doivent pas contenir de mélanges pouvant prendre feu ou exploser dans le compresseur.
- Utilisez le produit uniquement à une température ambiante comprise entre 5 °C et 40 °C.
- Utilisez le produit uniquement dans des locaux bien ventilés.
- Ne pulvérisez pas d'eau ou de liquides inflammables sur le produit.
- Le produit est conçu pour des applications légères. Après 5 minutes d'utilisation, laissez absolument refroidir complètement le produit avant de continuer à l'utiliser.
- Utilisez le produit uniquement sur une surface solide et plane.

**AVERTISSEMENT!****Risque de blessure!**

Durant le fonctionnement, le produit fait beaucoup de bruit qui peut endommager votre ouïe.

- Portez une protection auditive quand le produit est allumé.

**AVERTISSEMENT!****Risque de blessure!**

La pression du jet d'air comprimé, que vous pouvez générer avec le produit, est élevée. Il y a risque de blessure en cas de manipulation non conforme du produit ou du jet d'air comprimé.

- Ne dirigez pas le jet d'air comprimé sur des personnes ou des animaux.
- Tenez les enfants et les animaux à l'écart de la zone de travail du produit.
- Assurez-vous que tous les objets raccordés conviennent pour la pression maximum autorisée du produit.
- Le produit génère un champ électromagnétique durant le fonctionnement. Dans certaines circonstances, ce champ peut affecter les implants médicaux actifs ou passifs. Pour réduire le risque de blessures graves ou mortelles, nous recommandons aux personnes porteuses d'implants médicaux de consulter leur médecin et le fabricant d'implants médicaux avant d'utiliser la machine.

- N'utilisez pas le produit s'il présente des défauts susceptibles de mettre en danger l'utilisateur ou des tiers.
- Ne mettez pas le produit en marche avant d'avoir raccordé le tuyau correspondant.



**AVERTISSEMENT!**

**Dangers pour les enfants et les personnes avec des capacités physiques, sensorielles ou mentales réduites (p. ex.: les personnes partiellement handicapées, les personnes âgées avec réduction de leurs capacités physiques et mentales), ou manquant d'expérience et de connaissances (p. ex.: des enfants plus âgés).**

- Tenez les enfants à l'écart du produit et du câble d'alimentation.
- Ne laissez pas le produit sans surveillance durant son utilisation.
- Les enfants ne doivent pas jouer avec le produit.
- Ne laissez pas les enfants jouer avec le film d'emballage. Les enfants peuvent s'y emmêler et s'étouffer en jouant.
- Rangez les petites pièces hors de portée des enfants. Les enfants peuvent avaler les petites pièces du produit comme, p. ex., les adaptateurs et s'étouffer avec.

**AVIS!**

**Risque d'endommagement!**

La manipulation non conforme du produit peut provoquer des dommages.

- N'introduisez pas d'objets dans le produit.
- Transportez le produit uniquement par la poignée de transport prévue pour cela.
- Le produit doit toujours être debout.
- Installez le produit sur une surface de travail facile d'accès, plane, sèche, résistante à la chaleur et suffisamment stable. Ne posez pas le produit sur le rebord ou le bord de la surface de travail.
- Ne placez jamais le produit sur ou à proximité de surfaces chaudes (plaques de cuisson, etc.).
- Ne mettez pas le câble électrique en contact avec des parties chaudes.

- N'exposez jamais le produit à des températures élevées (chauffage, etc.) ni aux intempéries (pluie, etc.).
- Ne versez jamais de liquide dans le produit.
- Veillez toujours à ce que les fentes d'aération soient libres et propres.
- Gonflez uniquement les objets indiqués par le fabricant.
- Après le gonflage d'objets, contrôlez la pression d'air avec un instrument de mesure calibré et fiable. Utilisez le manomètre du produit uniquement comme référence.

## Utilisation initiale

### Vérifier le produit et le contenu de la livraison

1. Soulevez le produit de l'emballage avec les deux mains.
2. Posez le produit sur un support plan et stable, par ex. un établi.
3. Contrôlez si le produit ou les pièces détachées sont endommagés. Si c'est le cas, n'utilisez pas le produit. Contactez le fabricant à l'aide de l'adresse de service indiquée sur la carte de garantie.
4. Vérifiez si la livraison est complète (voir **fig. A, B et C**).

## Utilisation



### Risque de blessure!

Durant le fonctionnement, le produit fait beaucoup de bruit pouvant endommager votre ouïe et génère un champ électrique.

- Portez une protection auditive quand le produit est allumé.
- Cet outil électrique génère un champ électromagnétique lors du fonctionnement. Dans certaines conditions, le champ peut influencer des implants médicaux actifs ou passifs. Pour réduire le risque de blessures graves ou mortelles, nous recommandons aux personnes porteuses d'implants médicaux de consulter leur médecin et le fabricant d'implants médicaux avant d'utiliser la machine.

## Alterner entre mode accu et mode secteur

- Placez le produit sur une surface solide et plane.
- Assurez-vous que le produit est éteint (sélecteur **17** sur «0»).
- Pour alimenter le produit par le biais de l'accu, insérez un accu 20 V ou un accu 20/40 V Activ Energy (non fourni) dans le compartiment à accu **11** et amenez le sélecteur **17** sur «I» pour mode accu **18** (voir **fig. D**).
- Pour alimenter le produit par le biais du câble d'alimentation (230 V CA) **6**, branchez la fiche CA 230 V **7** dans une prise électrique correctement installée et amenez le sélecteur **17** sur «II» pour mode secteur **16**.
- Pour alimenter le produit par le biais du câble d'alimentation (12 V CC) **3**, branchez la fiche CC 12 V **28** dans une source 12 V CC (allume-cigare) et amenez le sélecteur **17** sur «II» pour mode secteur.



En cas de fonctionnement avec une source 12 V CC, le fusible de l'allume-cigare doit être, au moins, de 15 A. Si sa valeur effective est inférieure à 15 A, le fusible risquera de fondre. Si vous avez des doutes ou des questions à ce sujet, contactez le constructeur du véhicule. Nous déclinons toute responsabilité en cas d'utilisations non conformes.

## Utiliser la fonction air comprimé

### AVIS!

### Risque d'endommagement!

La manipulation non conforme du produit peut provoquer des dommages.

- Veuillez tenir compte des indications et consignes de sécurité du fabricant des objets que vous voulez gonfler.
- Peu avant la fin, la pression affichée sur l'écran peut être supérieure de 0,05 à 0,2 bars à la pression sélectionnée en raison d'une surpression dans le tuyau pneumatique.
- Laissez refroidir le produit au bout de 5 minutes, à chaque fois, pendant env. 5 minutes pour prévenir toute surchauffe.



- Le produit convient pour gonfler des pneus de voiture, de moto et de vélo, des ballons de sport, etc.
- La pression maximum de la pompe haute pression est de 11 bars.

1. Assurez-vous que le produit est éteint (sélecteur **17** sur «0»).
2. Déroulez complètement le tuyau pneumatique **1**.

3. Ouvrez le levier de l'adaptateur de valve **8** et raccordez le tuyau pneumatique à l'objet que vous voulez gonfler. Le cas échéant, utilisez l'un des adaptateurs **13**, **14** ou **15** du jeu d'adaptateurs.
4. Rabaissez le levier de l'adaptateur de valve.
5. Raccordez le produit à une source électrique ou insérez le pack d'accus dans le compartiment à accu **11** (voir chapitre «Alterner entre mode accu et mode secteur»).
6. Allumez le produit en amenant le sélecteur **17** sur «I» pour mode accu **18** ou sur «II» pour mode secteur **16**. Dès que vous mettez le produit en marche, l'écran **25** affiche la pression du tuyau pneumatique.



La touche UNIT **20** vous permet de sélectionner les unités PSI (psi), BAR (bars) ou KPA (kPa). L'unité sélectionnée s'affiche sur l'écran.

7. Vous pouvez alors régler la pression souhaitée à l'aide de la touche Moins **21** et de la touche Plus **19**. La touche Moins vous permet de réduire la pression; la touche Plus d'augmenter la pression. Si vous maintenez la touche Moins ou Plus appuyée pendant la sélection, la pression change plus rapidement.
8. Une fois la pression souhaitée sélectionnée, activez la fonction air comprimé en amenant le sélecteur **23** sur air comprimé **22**.  
Le produit démarre de manière audible et commence à pomper.  
Le produit gonfle l'objet raccordé jusqu'à la pression prééglée sur l'affichage et s'arrête ensuite automatiquement.
9. Pour éteindre le produit, amenez le sélecteur **23** sur «0» et le sélecteur **17** sur «0».
10. Ouvrez le levier de l'adaptateur de valve et retirez le tuyau pneumatique de l'objet gonflé.

## Utiliser la fonction basse pression



La fonction basse pression convient pour gonfler (fonction gonflage) et aspirer de l'air (fonction aspiration) d'objets de plus gros volume comme, p. ex., des matelas pneumatiques, etc.

## Gonfler des objets

### AVIS!

### Risque d'endommagement!

La manipulation non conforme du produit peut provoquer des dommages.

- Veuillez tenir compte des indications et consignes de sécurité du fabricant des objets que vous voulez gonfler.

- Laissez refroidir le produit au bout de 5 minutes, à chaque fois, pendant env. 5 minutes pour prévenir toute surchauffe.
  1. Retirez le tuyau pneumatique **12** du dispositif à l'arrière du produit.
  2. Mettez en place le bouchon **9** du tuyau pneumatique sur le raccord Air out **30** et serrez-le en le faisant tourner dans le sens contraire des aiguilles d'une montre (voir **fig. E**).
  3. Le cas échéant, utilisez l'adaptateur correspondant **10**.
  4. Raccordez le tuyau pneumatique à l'objet que vous souhaitez gonfler.
  5. Raccordez le produit à une source électrique ou insérez le pack d'accus dans le compartiment à accus **11** (voir chapitre «Alternier entre mode accus et mode secteur»).
  6. Allumez le produit en amenant le sélecteur **17** sur «I» pour mode accus **18** ou sur «II» pour mode secteur **16**.
  7. Activez la fonction gonflage en amenant le sélecteur **23** sur basse pression **24**. Le produit démarre de manière audible et commence à pomper.
  8. Quand l'objet est suffisamment gonflé, amenez le sélecteur **23** sur «O».
  9. Pour éteindre le produit, amenez le sélecteur **17** sur «O».

### Aspiration d'air d'objets

1. Retirez le tuyau pneumatique **12** du dispositif à l'arrière du produit.
2. Insérez le bouchon **9** du tuyau pneumatique dans le raccord Air in **4**.
3. Raccordez le tuyau pneumatique à l'objet que vous souhaitez aspirer. Le cas échéant, utilisez l'adaptateur correspondant **10**.
4. Raccordez le produit à une source électrique ou insérez le pack d'accus dans le compartiment à accus **11** (voir chapitre «Alternier entre mode accus et mode secteur»).
5. Allumez le produit en amenant le sélecteur **17** sur «I» pour mode accus **18** ou sur «II» pour mode secteur **16**.
6. Activez la fonction aspiration en amenant le sélecteur **23** sur basse pression **24**. Le produit démarre de manière audible et commence à pomper.
7. Quand l'objet est suffisamment dégonflé, amenez le sélecteur **23** sur «O».
8. Pour éteindre le produit, amenez le sélecteur **17** sur «O».



L'écran **25** ainsi que le produit s'éteignent automatiquement au bout d'env. 10 minutes d'inactivité. Pour rallumer le produit, amenez le sélecteur **17** sur «O», puis sur «I» ou «II».



## Allumer et éteindre les lampes de travail LED



### Risque de blessure!

La lumière de l'ampoule à LED est très forte et peut causer des lésions aux yeux si vous la regardez directement.

- Pendant l'utilisation, ne regardez pas l'ampoule à LED.
  - Ne regardez pas l'ampoule à LED avec des instruments optiques (p. ex.: avec une loupe).
1. Allumez le produit en amenant le sélecteur **17** sur «I» pour mode accu **18** ou sur «II» pour mode secteur **16**.
  2. Appuyez sur la touche LED **27** pour allumer les lampes de travail LED **26**.
  3. Appuyez de nouveau sur la touche LED pour éteindre les lampes de travail LED.

## Utiliser le port USB

### AVIS!

### Risque d'endommagement!

Tout branchement incorrect d'appareils au port USB 3.0 peut endommager le produit et les appareils raccordés.

- Raccordez toujours d'abord votre appareil au port USB 3.0, puis allumez le produit.
- Contrôlez la tension de service de votre appareil électrique ou électronique avant de le raccorder au produit.
- Si vous utilisez le port USB 3.0, vous ne devez pas utiliser simultanément la fonction air comprimé ou la fonction basse pression.

Le produit est doté d'un port USB 3.0 (5 V/2 A) **5**. Celui-ci peut être utilisé comme source de courant pour une multitude d'appareils électroniques comme, p. ex., les téléphones portables, lecteurs MP3, appareils photo numériques, etc.

Le câble d'alimentation pour le port USB 3.0 n'est pas fourni.

Utilisez le port USB 3.0 de la manière suivante:

1. Insérez le câble d'alimentation à l'appareil raccordé dans le port USB 3.0 (5 V/2 A).

2. Pour recharger l'appareil raccordé, allumez le produit en amenant le sélecteur **17** sur «I» pour mode accu **18** ou sur «II» pour mode secteur **16**.  
L'appareil raccordé est en cours de recharge.
3. Pour terminer la recharge en cours, éteignez le produit en amenant le sélecteur **17** sur «O».

## Maintenance et entretien



### Risque de choc électrique!

L'eau ou tout autre liquide s'infiltrant dans le boîtier peut provoquer un court-circuit.

- Ne plongez jamais le produit dans l'eau ou d'autres liquides.
- Veillez à ce qu'il n'y ait pas d'infiltration d'eau ou d'autres liquides dans le boîtier.

### AVIS!

### Risque d'endommagement!

La manipulation non conforme du produit peut provoquer des dommages sur celui-ci.

- N'utilisez aucun produit de nettoyage agressif, aucune brosse métallique ou en nylon, ainsi qu'aucun ustensile de nettoyage tranchant ou métallique tel qu'un couteau, une spatule dure ou un objet similaire. Ceux-ci peuvent endommager les surfaces.

## Nettoyer

1. Éteignez le produit.
  2. Laissez refroidir complètement le produit.
- Nettoyez le boîtier avec un chiffon doux ou un pinceau.
  - Nettoyez également les fentes d'aération **29**.

## Vérifier le produit

Vérifiez régulièrement l'état du produit. Vérifiez, entre autres, que:

- les interrupteurs ne sont pas endommagés,
- les accessoires sont dans un état irréprochable,
- les câbles d'alimentation et les fiches réseau sont intacts,
- les fentes d'aération **29** sont propres et dégagées. Utilisez le cas échéant une brosse douce ou un pinceau pour la nettoyer.

**Faites appel à un atelier spécialisé pour remédier à tout dommage que vous aurez constaté et écarter tout danger.**

## Stockage

- Nettoyez soigneusement le produit avant de le ranger (voir chapitre «Nettoyer»).
- Quand vous n'utilisez pas le produit, rangez-le toujours dans un endroit propre et sec à l'abri des rayons directs du soleil.
- Rangez le produit dans un endroit inaccessible aux enfants, bien fermé et à une température de stockage comprise entre +5 °C et +20 °C (température ambiante).
- Retirez toujours le pack d'accus quand vous n'utilisez pas le produit pour une durée prolongée.
- Transportez le produit par la poignée de transport **2** prévue pour cela.

## Données techniques

### Généralités

Modèle:	FLP-20C / WU5902417
Tension nominale:	CC 20 V / 12 V – CA 230 V / 50 Hz~
Puissance:	
Pompe à air comprimé:	max. 120 W
Pompe volumétrique:	max. 80 W
Lampe de travail LED:	max. 0,5 W × 2
Pression max.:	160 psi / 11 bars / 1100 kPa
Pression de travail max.:	36 psi / 2,5 bars / 250 kPa
Mode de fonctionnement:	S3 / 50 % / 10 min (service intermittent périodique: sur une durée de 10 minutes, le produit doit fonctionner pendant 5 minutes et refroidir pendant les 5 autres minutes.)

Vitesse du compresseur:	12 500 tr/min
Classe de protection:	II
Indice de protection:	IP 20
Poids:	env. 2,4 kg
Longueur du câble d'alimentation (230 V CA):	env. 1,2 m
Longueur du câble d'alimentation (12 V CC):	env. 3,0 m
Débit volumique max. de gonflage (haute pression):	20 l/min
Débit volumique max. de gonflage (basse pression):	360 l/min
Débit volumique max. d'aspiration (basse pression):	330 l/min
Port USB 3.0:	5 V / 2 A
N° d'article:	805038

## Indications concernant l'accu et le chargeur

**Utilisez le produit uniquement avec des accus et chargeurs Activ Energy® conformément aux spécifications techniques suivantes:**

### Convient pour Activ Energy®

<b>Type d'accus:</b>	20 V === / 2,0 Ah / 36 Wh/ Li-Ion
<b>Modèles:</b>	AEB 20-2.0I / AEB 20-2.0N / XYZ561
<b>Temps de recharge:</b>	env. 45 min

<b>Type d'accus:</b>	20 V === / 2,5 Ah (×2) / 90 Wh/ Li-Ion
<b>Modèles:</b>	AEB 2040-2.5I / AEB 2040-2.5N / XYZ562
<b>Temps de recharge:</b>	env. 95 min

<b>Type de chargeur:</b>	21 V === / 4,0 A
<b>Modèles:</b>	AEC 20-4.0Ia / AEC 20-4.0Ic / AEC 20-4.0Na / XYZ563

Veuillez vous conformer aux données techniques de l'accu et du chargeur. Les batteries et les chargeurs sont disponibles séparément dans votre magasin Aldi.

# Information sur le bruit/les vibrations



## Risque pour la santé!

Travailler sans protection auditive ni vêtements de protection peut engendrer des problèmes de santé.

- Portez au travail une protection auditive et un vêtement de protection appropriés.

Mesuré selon EN ISO 3744:2010. Le bruit au poste de travail peut dépasser 85 dB(A); dans ce cas, des mesures de protection sont nécessaires pour l'utilisateur (port d'une protection auditive appropriée).

- Niveau de pression acoustique  $L_{pA}$ : 89,89 dB(A)
- Niveau de puissance acoustique  $L_{wA}$ : 92 dB(A)
- Incertitude K: 2,21 dB(A)

Les valeurs indiquées ci-dessus sont des valeurs d'émissions de bruit; elles ne sont pas sensées indiquer des valeurs de poste de travail sûres. L'interdépendance entre des niveaux d'émission et d'immission ne peut pas mener de manière fiable à une déduction que des mesures de préventions supplémentaire sont nécessaires ou non. Des facteurs pouvant influencer le niveau d'immission au poste de travail contiennent la spécificité de l'espace de travail et de l'environnement, la durée des influences, autres sources de bruit, etc.

Veuillez tenir compte aussi pour des valeurs fiables du poste de travail de possibles écarts dans les réglementations nationales. Les informations indiquées ci-dessus permettent néanmoins à l'utilisateur de mieux estimer les dangers et risques.

# Élimination

## Élimination de l'emballage



Éliminez l'emballage en respectant les règles du tri sélectif. Mettez le carton dans la collecte de vieux papier, les films dans la collecte de recyclage.

## Éliminer le produit

- Éliminez le produit selon les dispositions en vigueur dans votre pays.



### **Ne pas jeter les appareils usagés avec les déchets ménagers!**

Ce symbole indique que, conformément à la directive relative aux déchets d'équipements électriques et électroniques (2012/19/UE) et aux lois nationales, il ne faut pas jeter ce produit avec les déchets ménagers. Ce produit doit être remis à un centre de collecte prévu à cet effet. Le produit peut par ex. être retourné à l'achat d'un produit similaire ou être remis à un centre de collecte autorisé pour le recyclage d'appareils électriques et électroniques usagés. En raison des substances potentiellement dangereuses souvent contenues dans les appareils électriques et électroniques usagés, la manipulation non conforme des appareils usagés peut avoir un impact négatif sur l'environnement et la santé humaine. Une élimination conforme de ce produit contribue en outre à une utilisation efficace des ressources naturelles. Pour plus d'informations sur les centres de collecte des appareils usagés, veuillez contacter votre mairie, le service publique responsable des déchets, un service autorisé pour le recyclage du matériel électrique et électronique ou le service de ramassage des déchets ménagers.



### **Ne pas jeter les piles et accus avec les déchets ménagers!**

En tant que consommateur, vous êtes légalement tenu de porter les piles et batteries, qu'elles contiennent des polluants\* ou non, à un centre de collecte de votre commune/quartier ou du commerce, de sorte qu'elles puissent être éliminées dans le respect de l'environnement.

\*marqué par: Cd = cadmium, Hg = mercure, Pb = plomb

# Déclaration de conformité



Conmetall Meister GmbH  
Oberkamper Straße 39  
42349 Wuppertal  
Germany



## EU-Konformitätserklärung / Déclaration de conformité CE / Dichiarazione CE di conformità

Wir erklären in alleiniger Verantwortung, dass das nachstehende Erzeugnis...	20 V LI-ION Akku-Kompressor FLP-20C
Par la présente, nous déclarons sous notre seule responsabilité que le produit ci-après...	Compresseur sans fil 20 V FLP-20C
Dichiariamo con esclusiva responsabilità che il prodotto elencato di seguito...	Compressore a batteria FLP-20C

### FERREX®

WU5902417 • 805038 • 05/2021

... allen Bestimmungen der angeführten Richtlinien entspricht.	2011/65/EU (RoHS) 2006/42/EC (MD)
... respecte toutes les dispositions des directives citées.	2000/14/EC & 2005/88/EC (Noise) 2014/30/EU (EMC)
... soddisfa tutti i requisiti delle direttive elencate	

Angewandte harmonisierte Normen:	EN60935--:2012+A11:2014+A13:2017+A
Normes harmonisées appliquées:	1:2019+A14:2019+A2:2019
Norme armonizzate utilizzate:	EN1012-1:2010
	EN60598-2-4:2018
	EN62471:2008
	EN62368-1:2014+A11:2017
	EN55014-1:2017/A11:2020
	EN55014-2:2015
	EN IEC 61000-3-2:2019
	EN61000-3-3:2013+A1:2019
	EN IEC 55015:2019
	EN61547:2009
	EN50498:2010
	EN62233:2008
	EN50581:2012

2000/14/EC & 2005/88/EC (Noise) Annex VI	
Measured sound power level	89,89 dB(A)
Guaranteed sound power level	92,00 dB(A)
Relative Notified Body (NB no. 0865: ISET S.r.l. Unipersonale Via Donatori di sangue, 9 - 46024 Moglia (MN), Italy)	

Wuppertal, .....29.09.2020

Ingo Heimann (M.Sc.)  
Technische Leitung/Produktentwicklung  
Direction technique/Développement produits · Direzione tecnica/Sviluppo prodotti  
Conmetall Meister GmbH, Oberkamper Straße 39, 42349 Wuppertal, Germany  
Autorisierte Person zur Aufbewahrung der technischen Unterlagen /  
Conservation de la documentation technique / Conservazione della documentazione tecnica.

---

Korrektur V1



# Sommaro

<b>Dotazione .....</b>	<b>4</b>
<b>Componenti.....</b>	<b>58</b>
Elementi di collegamento inclusi nella fornitura.....	58
<b>Arrivare all'obiettivo in modo veloce e semplice grazie ai codici QR....</b>	<b>59</b>
<b>Informazioni generali.....</b>	<b>60</b>
Leggere e conservare le istruzioni per l'uso.....	60
Utilizzo conforme allo scopo previsto .....	60
Rischi residui.....	61
Descrizione pittogrammi .....	61
<b>Sicurezza.....</b>	<b>62</b>
Spiegazione degli avvisi .....	62
Avvertenze generali di sicurezza per utensili elettrici.....	62
Avvertenze di sicurezza supplementari.....	66
<b>Primo utilizzo .....</b>	<b>71</b>
Controllo del prodotto e della dotazione .....	71
<b>Utilizzo .....</b>	<b>71</b>
Commutazione tra funzionamento a batteria e alimentazione da rete .....	71
Utilizzo della funzione aria compressa.....	72
Utilizzo della funzione di bassa pressione .....	73
Accensione/spengimento delle lampade da lavoro a LED.....	75
Uso della porta USB .....	75
<b>Manutenzione e cura .....</b>	<b>76</b>
Pulizia .....	76
Controllo del prodotto.....	77
Conservazione.....	77
<b>Dati tecnici.....</b>	<b>77</b>
Informazioni generali.....	77
Dati relativi alla batteria ricaricabile e al caricabatteria.....	78
<b>Informazioni relative al rumore/alla vibrazione .....</b>	<b>79</b>
<b>Smaltimento .....</b>	<b>80</b>
Smaltimento dell'imballaggio .....	80
Smaltimento del prodotto .....	80
<b>Dichiarazione di conformità .....</b>	<b>81</b>

## Componenti

- |    |   |    |   |
|----|---|----|---|
| 1  | Tubo dell'aria compressa  | 18 | Funzionamento a batteria  |
| 2  | Maniglia di trasporto   | 19 | Tasto Più   |
| 3  | Cavo di alimentazione (12 V corrente continua)                                | 20 | Tasto UNIT  |
| 4  | Raccordo Air in   | 21 | Tasto Meno  |
| 5  | Porta USB 3.0 (5 V/2 A)   | 22 | Aria compressa  |
| 6  | Cavo di alimentazione (230 V corrente alternata)                              | 23 | Selettore - funzionamento a bassa pressione / OFF / funzionamento ad aria compressa |
| 7  | Spina 230 V per corrente alternata  | 24 | Bassa pressione   |
| 8  | Adattatore per valvole  | 25 | Display   |
| 9  | Tappo   | 26 | 2 lampade da lavoro a LED   |
| 10 | Adattatore  | 27 | Tasto LED   |
| 11 | Alloggiamento della batteria ricaricabile                                     | 28 | Spina 12 V per corrente continua  |
| 12 | Tubo flessibile dell'aria   | 29 | Fessure di ventilazione   |
| 16 | Alimentazione da rete   | 30 | Raccordo Air out  |
| 17 | Selettore - funzionamento a batteria / OFF / alimentazione da rete 12 V/230 V |    |   |

## Elementi di collegamento inclusi nella fornitura

- 13 Adattatore per valvole di pneumatici
- 14 Adattatore per palloni
- 15 Adattatore per materassini

## Arrivare all'obiettivo in modo veloce e semplice grazie ai codici QR

Non importa se siete alla ricerca di **informazioni relative a prodotti, pezzi di ricambio o accessori**, se cercate **garanzie dei produttori o centri di assistenza** o se desiderate vedere comodamente un **video-tutorial** – grazie ai nostri codici QR riuscirete ad arrivare in modo semplicissimo al vostro obiettivo.

### Cosa sono i codici QR?

I codici QR (QR = Quick Response) sono codici grafici acquisibili mediante la fotocamera di uno smartphone e che contengono per esempio un link ad un sito internet o dati di contatto.

**Il vostro vantaggio:** non si necessita più di dover digitare faticosamente indirizzi internet o dati di contatto!

### Ecco come si fa

Per poter acquisire il codice QR si necessita semplicemente di uno smartphone, aver installato un software che legga i codici QR e di un collegamento internet. Software che leggono i codici QR sono disponibili nello App Store del vostro smartphone e in genere sono gratuiti.

### Provate ora

Basta acquisire con il vostro smartphone il seguente codice QR per ottenere ulteriori informazioni relative al vostro prodotto ALDI.

### Il portale di assistenza ALDI

Tutte le suddette informazioni sono disponibili anche in internet nel portale di assistenza ALDI all'indirizzo [www.aldi-service.ch](http://www.aldi-service.ch).



Eseguendo il lettore di codici QR potrebbero generarsi costi a seconda della tariffa scelta con il vostro operatore mobile a seguito del collegamento ad internet.

## Informazioni generali

### Leggere e conservare le istruzioni per l'uso



Le presenti istruzioni per l'uso sono parte integrante di questo 20 V compressore a batteria (di seguito denominato semplicemente "prodotto"). Esse contengono informazioni importanti relative alla sicurezza, all'utilizzo e alla cura.

Leggere attentamente le istruzioni per l'uso prima di utilizzare il prodotto. Prestare particolare attenzione alle avvertenze di sicurezza e agli avvertimenti. Il mancato rispetto delle indicazioni contenute nelle presenti istruzioni per l'uso può provocare lesioni personali gravi o danni al prodotto.

Nell'utilizzo del presente prodotto rispettare le normative locali o nazionali. Conservare le presenti istruzioni per l'uso in un luogo sicuro per poterle consultare anche in futuro. In caso di cessione del prodotto a terzi, consegnare tassativamente anche le presenti istruzioni per l'uso.

### Utilizzo conforme allo scopo previsto

Il prodotto è concepito esclusivamente per l'utilizzo privato nell'ambito dell'hobbistica e del fai da te con le seguenti finalità:

- per gonfiare pneumatici di auto e biciclette, palloni sportivi e oggetti simili;
- per gonfiare materassini ad aria, palloni da pallanuoto e oggetti simili;
- per l'aspirazione di volumi d'aria da oggetti a bassa pressione, come palloni da pallanuoto, materassini ad aria e oggetti simili;
- come illuminazione da lavoro;
- per l'alimentazione di tensione di dispositivi compatibili con USB 3.0.
- Il prodotto può essere utilizzato con alimentazione da rete tramite cavo di alimentazione (230 V tensione alternata o 12 V tensione continua); in alternativa, con funzionamento a batteria con una batteria ricaricabile adatta.
- Il prodotto non dispone di una funzione di ricarica della batteria ricaricabile.
- Il prodotto non è adatto per pneumatici di grande volume, come ad esempio pneumatici per autocarri e pneumatici per trattori.

Tutte le altre applicazioni sono espressamente escluse e sono da considerarsi uso improprio.

Il produttore o rivenditore non si assume nessuna responsabilità per lesioni, perdite o danni dovuti all'uso non conforme alla destinazione o all'uso scorretto. Possibili esempi di uso scorretto o non conforme allo scopo previsto:

- Utilizzo del prodotto per finalità diverse da quelle cui è destinato;

- Inosservanza delle norme di sicurezza e delle avvertenze, nonché delle istruzioni di montaggio, funzionamento, manutenzione e pulizia contenute nelle presenti istruzioni per l'uso;
- L'inosservanza di una qualsiasi delle disposizioni per l'utilizzo del prodotto specifiche e/o generali in termini di prevenzione degli infortuni, salute o sicurezza tecnica;
- Utilizzo di accessori e pezzi di ricambio che non sono destinati al prodotto;
- Modifiche al prodotto;
- Riparazioni del prodotto da parte di persone che non siano il produttore o un professionista;
- Utilizzo commerciale, artigianale o industriale del prodotto;
- Utilizzo o manutenzione del prodotto da parte di persone che non hanno familiarità con l'uso del prodotto e/o che non comprendono i rischi connessi.

## Rischi residui

Nonostante un utilizzo conforme allo scopo previsto, non è possibile escludere completamente i rischi residui.

A causa della natura del prodotto, possono verificarsi i seguenti pericoli:

- danni all'udito, se non si indossa idonea protezione dell'udito.

## Descrizione pittogrammi

Nelle istruzioni per l'uso, sul prodotto stesso o sull'imballaggio sono riportati i seguenti simboli.



Questo simbolo fornisce utili informazioni aggiuntive sull'utilizzo.



Dichiarazione di conformità (vedi capitolo "Dichiarazione di conformità"): I prodotti identificati con questo simbolo soddisfano tutte le norme comunitarie applicabili nello Spazio economico europeo.



Leggere le istruzioni per l'uso.



Indossare una protezione dell'udito.



Il prodotto è conforme alla classe di isolamento II.



Questo simbolo indica la presenza di superfici molto calde.

## Sicurezza

### Spiegazione degli avvisi

Nelle istruzioni per l'uso sono utilizzati i seguenti simboli e parole d'avvertimento.



Questo simbolo/parola d'avvertimento indica un pericolo a rischio medio che, se non evitato, può avere come conseguenza la morte o lesioni gravi.

**AVVISO!**

Questa parola d'avvertimento indica possibili danni a cose.

### Avvertenze generali di sicurezza per utensili elettrici

**⚠ AVVERTIMENTO!** Leggere tutte le avvertenze di sicurezza, le istruzioni, tenere presente tutte le illustrazioni e rispettare i dati tecnici allegati a questo utensile elettrico. La mancata osservanza delle seguenti avvertenze può causare scosse elettriche, incendi e/o gravi lesioni.

**Conservate tutte le avvertenze di sicurezza e le istruzioni per eventuali necessità future.**

*Il termine "utensile elettrico" utilizzato nelle avvertenze di sicurezza si riferisce ad utensili elettrici alimentati da rete elettrica (con cavo di alimentazione) o ad utensili elettrici alimentati a batteria ricaricabile (senza cavo di alimentazione).*

### Sicurezza sul posto di lavoro

- a) **Tenere la vostra zona di lavoro pulita e ben illuminata.** Il disordine e l'illuminazione insufficiente della zona di lavoro possono provocare incidenti.
- b) **Non lavorate con l'utensile elettrico in zone a rischio di esplosioni dove si trovino liquidi, gas o polveri infiammabili.** Gli utensili elettrici producono scintille che possono causare l'incendio di polvere o vapori.
- c) **Durante l'uso dell'utensile elettrico tenete lontani bambini ed altre persone.** In caso di distrazione si può perdere il controllo dell'utensile elettrico.

## Sicurezza elettrica

- a) **La spina di collegamento dell'utensile elettrico deve essere idonea alla presa di corrente. La spina non deve essere modificata in alcun modo. Non usare delle spine dell'adattatore insieme ad utensili elettrici protetti da un collegamento a terra.** *Le spine non modificate e le prese di corrente idonee diminuiscono il rischio di una scossa elettrica.*
- b) **Evitare il contatto del corpo con superfici collegate a terra come quelle di tubi, radiatori, fornelli e frigoriferi.** *Aumenta il rischio di scosse elettriche se il corpo dell'utilizzatore è collegato a terra.*
- c) **Tenere lontano gli utensili elettrici da pioggia o umidità.** *La penetrazione di acqua in un utensile elettrico aumenta il rischio di una scossa elettrica.*
- d) **Non utilizzare il cavo di alimentazione per trasportare l'utensile elettrico, per appenderlo o per estrarre la spina dalla presa di corrente. Tenere il cavo lontano da fonti di calore, olio, spigoli vivi o parti in movimento.** *Cavi di alimentazione danneggiati o aggrovigliati aumentano il rischio di scosse elettriche.*
- e) **Se si lavora con un utensile elettrico all'aperto, si raccomanda di usare soltanto dei cavi di prolunga omologati per gli ambienti esterni.** *L'uso di un cavo di prolunga adatto per gli ambienti esterni riduce il rischio di scosse elettriche.*
- f) **Se non è possibile evitare l'impiego dell'utensile elettrico in ambienti umidi, utilizzate un interruttore differenziale.** *L'impiego di un interruttore differenziale riduce il pericolo di una scossa elettrica.*

## Sicurezza delle persone

- a) **Prestare molta attenzione a ciò che si sta facendo e usare il buon senso quando si lavora con un utensile elettrico. Non utilizzare un utensile elettrico se si è stanchi o sotto l'effetto di droghe, alcol o medicinali.** *Un attimo di disattenzione durante l'uso dell'utensile elettrico può causare gravi lesioni.*
- b) **Indossare i dispositivi di protezione individuale e sempre gli occhiali protettivi.** *Indossare dispositivi di protezione individuale, come ad esempio mascherina antipolvere, scarpe di sicurezza antiscivolo, casco di protezione o protezioni dell'udito, secondo il tipo e l'impiego dell'utensile elettrico, riduce il rischio di lesioni.*

- c) **Evitare una messa in funzione inavvertita. Accertarsi che l'utensile elettrico sia disinserito prima di collegarlo all'alimentazione di corrente e/o alla batteria ricaricabile, di sollevarlo o spostarlo.** *Se durante il trasporto dell'utensile elettrico si tiene il dito sull'interruttore, o se si collega l'utensile elettrico già acceso all'alimentazione di corrente, ciò può provocare incidenti.*
- d) **Prima di accendere l'utensile elettrico, rimuovere gli utensili di regolazione o i cacciaviti.** *Se un utensile o una chiave si trovano in una parte rotante dell'utensile elettrico, ciò può provocare lesioni.*
- e) **Evitare di tenere una posizione del corpo anomala. Assicurarsi di avere una posizione stabile e mantenere l'equilibrio in qualsiasi momento.** *Così potete controllare meglio l'utensile elettrico in caso di situazioni inaspettate.*
- f) **Indossare un abbigliamento adatto. Non indossare abiti larghi o gioielli. Tenere capelli e indumenti lontano dalle parti in movimento.** *Indumenti ampi, gioielli o capelli lunghi possono rimanere impigliati nelle parti rotanti.*
- g) **Nel caso sia possibile montare dispositivi di aspirazione e raccolta di polveri, questi devono essere collegati e utilizzati correttamente.** *L'impiego dell'aspirazione della polvere può diminuire i rischi dovuti alla polvere.*
- h) **Non farsi ingannare da un falso senso di sicurezza e non violare le regole di sicurezza valide per gli utensili elettrici, anche se si ha familiarità con l'utensile a seguito di ripetuti utilizzi.** *Agire incautamente può provocare gravi lesioni in frazioni di secondo.*

## **Impiego e trattamento dell'utensile elettrico**

- a) **Non esporre l'utensile elettrico a sollecitazioni troppo elevate. Impiegare l'utensile elettrico adatto per il lavoro da eseguire.** *Con l'utensile elettrico adatto lavorate in modo migliore e più sicuro nel range di prestazioni indicato.*
- b) **Non usare l'utensile elettrico se il suo interruttore è difettoso.** *Un utensile elettrico che non si può più accendere o spegnere è pericoloso e deve venire riparato.*
- c) **Staccare la spina dalla presa di corrente e/o estrarre la batteria ricaricabile prima di eseguire regolazioni, di sostituire parti di utensili a innesto o di riporre l'apparecchio.** *Questa precauzione evita l'accensione inavvertita dell'utensile elettrico.*



- d) **Tenere gli elettrodomestici non utilizzati fuori dalla portata dei bambini. Non lasciar usare l'utensile elettrico a persone che non abbiano familiarità con esso o non abbiano letto le presenti istruzioni.** *Gli utensili elettrici sono pericolosi se sono usati da persone inesperte.*
- e) **Usare cautela quando si esegue la manutenzione dell'utensile elettrico e dell'utensile a innesto. Verificare che il funzionamento delle parti mobili sia in ordine e che non siano bloccate, rotte o danneggiate in tal modo da compromettere il funzionamento dell'utensile elettrico. Far riparare le parti danneggiate prima di utilizzare l'utensile elettrico.** *Molti incidenti sono causati da utensili elettrici la cui manutenzione non è stata eseguita correttamente.*
- f) **Mantenere le lame affilate e pulite.** *Gli utensili di taglio tenuti con cura con spigoli taglienti affilati si bloccano raramente e si muovono più facilmente.*
- g) **Utilizzate l'utensile elettrico, utensili a innesto, accessori ecc. conformemente a queste istruzioni. Tenere conto delle condizioni di lavoro e dell'attività da svolgere.** *L'uso di utensili elettrici per scopi diversi da quelli previsti può provocare delle situazioni pericolose.*
- h) **Tenere le impugnature e le superfici di presa asciutte, pulite e prive di olio e grasso.** *Impugnature e superfici di presa scivolose non consentono l'uso e il controllo sicuri dell'utensile elettrico in situazioni impreviste.*

### **Utilizzo e trattamento dell'utensile a batteria**

- a) **Ricaricare le batterie ricaricabili solo con caricabatteria raccomandati dal produttore.** *Se si utilizza un caricabatteria adatto a uno specifico tipo di batteria ricaricabile per ricaricare batterie ricaricabili di altro genere, sussiste pericolo d'incendio.*
- b) **Per tale motivo utilizzare negli utensili elettrici soli le batterie ricaricabili previste.** *L'utilizzo di altri tipi di batterie ricaricabili può provocare ferimenti ed esporre a rischio d'incendio.*
- c) **Tenere la batteria ricaricabile non utilizzata lontano da graffette per ufficio, monete, chiavi, chiodi, viti o altri piccoli oggetti in metallo che potrebbero collegare tra loro i contatti.** *Un cortocircuito tra i contatti della batteria ricaricabile può provocare ustioni o incendi.*

- d) **Con utilizzo sbagliato può fuoriuscire liquido dalla batteria ricaricabile. Evitarne il contatto. Per un contatto accidentale sciacquare con acqua. Se il liquido viene in contatto con gli occhi, ricorrere inoltre all'aiuto di un medico.** *La fuoriuscita del liquido della batteria ricaricabile può causare irritazioni della pelle o ustioni.*
- e) **Non usare una batteria ricaricabile danneggiata o alterata.** *Le batterie ricaricabili danneggiate o alterate possono reagire in modo imprevedibile e provocare incendi, esplosioni o lesioni.*
- f) **Non esporre la batteria ricaricabile a fiamme o ad alte temperature.** *Fiamme o temperature superiori a 130 °C possono provocare un'esplosione.*
- g) **Seguire tutte le istruzioni per la ricarica e non ricaricare mai la batteria ricaricabile o l'utensile a batteria fuori dal campo di temperatura specificato nelle istruzioni per l'uso.** *Una ricarica errata o fuori dal campo di temperatura consentito può danneggiare la batteria ricaricabile e aumentare il rischio di incendio.*

## Servizio assistenza

- a) **Fare riparare il proprio utensile elettrico solo da persone qualificate e con i pezzi di ricambio originali.** *Ciò garantisce che la sicurezza dell'utensile elettrico rimanga inalterata.*

## Avvertenze di sicurezza supplementari



### Pericolo di scosse elettriche!

La scorretta installazione elettrica o l'eccessiva tensione di rete può provocare scosse elettriche.

- Allacciare il prodotto solo se la tensione di rete della presa di corrente corrisponde ai dati riportati sulla targhetta.
- Collegare il prodotto solo a una presa di corrente facilmente accessibile, in modo tale da poterlo staccare velocemente dalla rete elettrica in caso di malfunzionamento.
- Non toccare mai il prodotto o la spina con le mani umide.
- Posare il cavo di alimentazione in modo tale che non vi si possa inciampare.
- Non piegare il cavo di alimentazione e non farlo passare su spigoli vivi.

- Non aprire il corpo del dispositivo, bensì far eseguire le riparazioni da persone qualificate. Rivolgersi ad un centro riparazioni. In caso di riparazioni eseguite in proprio, allacciamento non corretto o errato utilizzo, si escludono responsabilità e diritti di garanzia.
- Per le riparazioni, utilizzare solo componenti che siano corrispondenti ai dati originali del dispositivo.
- Non estrarre mai la spina dalla presa di corrente afferrando il cavo di alimentazione, bensì afferrare sempre la spina stessa.
- Non toccare mai con le mani un apparecchio elettrico caduto in acqua. In tale eventualità, staccare subito l'alimentatore a spina dalla presa di corrente.
- Tenere il prodotto, la spina o il cavo di alimentazione lontano da fiamme libere e superfici roventi.
- Utilizzare il prodotto esclusivamente con gli accessori originali.
- Rispettare le avvertenze di sicurezza dei dispositivi che si desidera collegare al prodotto.
- Non riporre mai il prodotto in una posizione da cui possa cadere in una vasca o in un lavandino.
- Fare in modo che i bambini non possano infilare oggetti nel prodotto.
- Staccare la spina dalla presa di corrente quando non si utilizza il prodotto, prima di trasportarlo o pulirlo e prima di eseguire interventi di manutenzione.
- Non utilizzare il prodotto se il cavo di collegamento o la spina sono danneggiati. Far sostituire la componente danneggiata con un pezzo originale presso un centro di assistenza autorizzato.



### **Pericolo di lesioni!**

Un utilizzo scorretto del prodotto potrebbe causare lesioni.

- Collegare saldamente i tubi flessibili e gli adattatori agli oggetti da gonfiare.
- Non gonfiare oggetti oltre la pressione massima prevista per i suddetti oggetti.
- Non utilizzare il compressore se il tubo flessibile o i collegamenti del tubo non sono a tenuta o sono danneggiati.

- Se si lavora con una pressione di 7 bar o maggiore, utilizzare tubi d'aria compressa dotati di dispositivi antistrappo.
- Utilizzare solo tubi flessibili e raccordi progettati per la pressione massima consentita del compressore.
- Non utilizzare il prodotto con le mani bagnate.
- Non lasciare mai incustodito il prodotto mentre è in funzione.
- Mettere in funzione il prodotto in un ambiente aperto a una distanza di almeno 50 cm da pareti o oggetti che possono limitare l'afflusso di aria alle fessure di ventilazione.



**AVVERTIMENTO!**

**Pericolo di ustioni!**

Un utilizzo scorretto del prodotto potrebbe causare lesioni.

-  Evitare di toccare il prodotto, i tubi flessibili e gli adattatori subito dopo aver gonfiato oggetti. Le parti possono essere molto calde.



**AVVERTIMENTO!**

**Pericolo di esplosione!**

Se si utilizza il prodotto in un luogo inadatto, scarsamente ventilato, con una temperatura ambientale non idonea o in un locale in cui sono presenti polveri, acidi, vapori o gas infiammabili, sussiste il rischio di esplosione.

- Non utilizzare o conservare il prodotto in ambienti in cui sono presenti polveri, acidi, vapori o gas infiammabili. Il prodotto potrebbe esplodere.
- Tenere le sostanze facilmente infiammabili lontano dal prodotto.
- Mantenere i gas e i vapori aspirati dal prodotto privi di impurità che potrebbero provocare incendi o esplosioni nel compressore.
- Mettere in funzione il prodotto soltanto a una temperatura ambiente di almeno 5 °C e un massimo di 40 °C.
- Mettere in funzione il prodotto solo in aree ben ventilate.
- Non spruzzare acqua o liquidi infiammabili sul prodotto.
- Il prodotto è progettato per applicazioni leggere. Dopo 5 minuti di utilizzo, far raffreddare sempre completamente il prodotto prima di riutilizzarlo.
- Utilizzare il prodotto solo su una superficie solida e piana.

**AVVERTIMENTO!****Pericolo di lesioni!**

Durante il funzionamento, il prodotto produce forti rumori che possono danneggiare l'udito.

- Indossare una protezione acustica quando il prodotto è acceso.

**AVVERTIMENTO!****Pericolo di lesioni!**

Il getto d'aria compressa che è possibile generare con il prodotto ha una pressione elevata. In caso di utilizzo improprio del prodotto o del getto d'aria compressa, sussiste il rischio di lesioni personali.

- Non puntare il getto d'aria compressa verso persone o animali.
- Tenere i bambini e gli animali lontano dall'area di utilizzo del prodotto.
- Assicurarsi che tutti gli oggetti collegati siano adatti alla massima pressione d'esercizio ammissibile del prodotto.
- Durante il funzionamento, il prodotto genera un campo elettromagnetico. In particolari circostanze, questo campo può interferire con dispositivi medici attivi o passivi. Per ridurre il rischio di lesioni gravi o mortali, i portatori di tali dispositivi medici devono consultare il proprio medico e il produttore del dispositivo medico prima di utilizzare il prodotto.
- Non utilizzare il prodotto se presenta difetti, poiché ciò rappresenta un pericolo per gli utilizzatori e per altre persone.
- Non accendere il prodotto prima di aver collegato il relativo tubo flessibile.

**AVVERTIMENTO!**

**Pericoli per bambini e persone con ridotte capacità fisiche, sensoriali o mentali (per esempio persone parzialmente disabili, persone anziane con ridotte capacità fisiche e mentali) o ridotta esperienza e competenza (per esempio bambini più grandi).**

- Tenere il prodotto e il cavo di collegamento fuori dalla portata dei bambini.
- Non lasciare mai incustodito il prodotto mentre è in funzione.

- Non permettere ai bambini di giocare con il prodotto.
- Evitare che i bambini giochino con la pellicola d’imballaggio. Potrebbero restarvi imprigionati e soffocare.
- Tenere le piccole parti fuori dalla portata dei bambini. I bambini potrebbero inghiottire le piccole parti del prodotto, come ad es. gli adattatori, e soffocare.

### **AVVISO!**

#### **Pericolo di danneggiamento!**

Un utilizzo improprio potrebbe danneggiare il prodotto.

- Non inserire oggetti nel corpo del prodotto.
- Trasportare il prodotto solo mediante l’apposita maniglia per il trasporto.
- Tenere sempre il prodotto in posizione verticale.
- Collocare il prodotto su un piano di lavoro facilmente accessibile, orizzontale, asciutto, resistente al calore e sufficientemente stabile. Non collocare il prodotto sul bordo o sullo spigolo del piano di lavoro.
- Non collocare mai il prodotto sopra o vicino a superfici roventi (fornelli, ecc.).
- Evitare che il cavo di alimentazione entri in contatto con parti roventi.
- Non esporre mai il prodotto a temperature elevate (riscaldamento, ecc.) o ad agenti atmosferici (pioggia, ecc.).
- Non versare in nessun caso liquidi nel prodotto.
- Assicurarsi che le fessure d’aerazione rimangano sempre libere e pulite.
- Gonfiare solo gli oggetti che il produttore ha classificato come gonfiabili.
- Dopo aver gonfiato gli oggetti, controllare la pressione dell’aria con un apparecchio di misura affidabile e calibrato. Utilizzare il manometro del prodotto solo come riferimento.

## Primo utilizzo

### Controllo del prodotto e della dotazione

1. Sollevare il prodotto con entrambe le mani ed estrarlo dall'imballaggio.
2. Posizionare il prodotto su una superficie solida e stabile, per esempio un banco di lavoro.
3. Verificare che il prodotto o le singole parti non siano danneggiati. In tale eventualità non utilizzare il prodotto. Rivolgersi al produttore attraverso l'indirizzo del servizio assistenza clienti indicato sulla scheda di garanzia.
4. Controllare se la fornitura è completa (vedi **Fig. A, B e C**).

### Utilizzo



#### Pericolo di lesioni!

Durante il funzionamento, il prodotto produce forti rumori che possono danneggiare l'udito e un campo elettrico.

- Indossare una protezione acustica quando il prodotto è acceso.
- Questo utensile elettrico genera un campo elettromagnetico durante il funzionamento. Questo campo può interferire con dispositivi medici attivi o passivi, in determinate circostanze. Per ridurre il rischio di lesioni gravi o mortali, i portatori di tali dispositivi medici devono consultare il proprio medico e il produttore del dispositivo medico prima di utilizzare il prodotto.

### Commutazione tra funzionamento a batteria e alimentazione da rete

- Posizionare il prodotto su una superficie solida e piana.
- Assicurarsi che il prodotto sia spento (selettore **17** posizionato su "0").
- Per alimentare elettricamente il prodotto tramite batteria ricaricabile, inserire una ricaricabile da 20 V o 20/40 V Activ Energy (non inclusa nella fornitura) nell'alloggiamento della batteria ricaricabile **11** e portare il selettore **17** su "I" per il funzionamento a batteria **18** (vedi **Fig. D**).
- Per alimentare elettricamente il prodotto tramite il cavo di alimentazione (230 V corrente alternata) **6**, collegare la spina 230 V per corrente alternata **7** ad una presa di corrente installata a norma e portare il selettore **17** su "II" per l'alimentazione da rete **16**.

- Per alimentare elettricamente il prodotto tramite il cavo di alimentazione (12 V corrente continua) **3**, collegare la spina 12 V per corrente continua **28** ad una fonte di alimentazione 12 V corrente continua (accendisigari) e portare il selettore **17** su “II” per l'alimentazione da rete.



Quando si utilizza una fonte di alimentazione da 12 V corrente continua, il fusibile dell'accendisigari deve avere una portata minima di 15 A. Se il valore effettivo è inferiore a 15 A, il fusibile potrebbe fondersi. In caso di domande o dubbi al riguardo, si prega di rivolgersi al costruttore del veicolo. Si declina ogni responsabilità in caso di uso improprio.

## Utilizzo della funzione aria compressa

### AVVISO!

#### Pericolo di danneggiamento!

Un utilizzo improprio potrebbe danneggiare il prodotto.

- Per gli oggetti da gonfiare, osservare le istruzioni del produttore e le avvertenze di sicurezza.
- Poco prima dello spegnimento, la pressione indicata sul display potrebbe essere di 0,05–0,2 bar superiore alla pressione preselezionata a causa di una sovrappressione nel tubo flessibile dell'aria.
- Dopo un tempo di funzionamento di 5 minuti, lasciare raffreddare il prodotto rispettivamente per circa 5 minuti in modo da evitare il surriscaldamento.



- Il prodotto è adatto per gonfiare pneumatici di auto, moto e biciclette, palloni sportivi, ecc.
- La massima pressione di esercizio della pompa ad alta pressione è di 11 bar.

1. Assicurarsi che il prodotto sia spento (selettore **17** posizionato su “0”).
2. Srotolare completamente il tubo dell'aria compressa **1**.
3. Aprire la leva dell'adattatore per valvole **8** e collegare il tubo dell'aria compressa all'oggetto che si desidera gonfiare. Se necessario, utilizzare uno degli adattatore **13**, **14** oppure **15** del kit di adattatori.
4. Spingere nuovamente verso il basso la leva dell'adattatore per valvole.
5. Collegare il prodotto ad una fonte di alimentazione o inserire un pacco batterie ricaricabili nell'alloggiamento della batteria ricaricabile **11** (vedi capitolo “Commutazione tra funzionamento a batteria e alimentazione da rete”).



6. Accendere il prodotto portando il selettore **17** su “I” per il funzionamento a batteria **18** o su “II” per l'alimentazione da rete **16**. Non appena si accende il prodotto, il display **25** visualizza la pressione del tubo dell'aria compressa.



Utilizzando il tasto UNIT **20** è possibile selezionare una delle unità PSI (psi), BAR (bar) e KPA (kPa). L'unità selezionata sarà visualizzata sul display.

7. Adesso è possibile raggiungere la pressione desiderata tramite il tasto Meno **21** e il tasto Più **19**. Utilizzare il tasto Meno per diminuire la pressione e il tasto Più per aumentare la pressione. Se si tiene premuto il tasto Meno o Più durante la selezione, la pressione cambia più velocemente.
8. Dopo aver selezionato la pressione desiderata, attivare la funzione dell'aria compressa portando il selettore **23** su Aria compressa **22**.  
Il prodotto si avvia e inizia a pompare.  
Il prodotto gonfia l'oggetto collegato fino alla pressione preimpostata sul display e quindi si spegne automaticamente.
9. Per spegnere il prodotto, portare il selettore **23** su “0” e il selettore **17** su “0”.
10. Aprire la leva dell'adattatore per valvole e rimuovere il tubo dell'aria compressa dall'oggetto gonfiato.

## Utilizzo della funzione di bassa pressione



La funzione di bassa pressione è adatta per gonfiare (funzione di gonfiaggio) ed aspirare aria (funzione di aspirazione) da oggetti di maggiore volume, come ad es. materassini ad aria, ecc.

## Gonfiaggio di oggetti

### AVVISO!

### Pericolo di danneggiamento!

Un utilizzo improprio potrebbe danneggiare il prodotto.

- Per gli oggetti da gonfiare, osservare le istruzioni e le avvertenze di sicurezza fornite dal produttore.
- Dopo un tempo di funzionamento di 5 minuti, lasciare raffreddare il prodotto rispettivamente per circa 5 minuti in modo da evitare il surriscaldamento.
  1. Rimuovere il tubo flessibile dell'aria **12** dal dispositivo sul retro del prodotto.
  2. Applicare il tappo **9** del tubo flessibile dell'aria sul raccordo Air out **30** e serrarlo fermamente, agendo in senso antiorario (vedi **Fig. E**).

3. Se necessario, utilizzare il rispettivo adattatore **10**.
4. Collegare il tubo flessibile all'oggetto che si desidera gonfiare.
5. Collegare il prodotto ad una fonte di alimentazione elettrica o inserire un pacco batterie ricaricabili nell'alloggiamento della batteria ricaricabile **11** (vedi capitolo "Commutazione tra funzionamento a batteria e alimentazione da rete").
6. Accendere il prodotto portando il selettore **17** su "I" per il funzionamento a batteria **18** o su "II" per l'alimentazione da rete **16**.
7. Attivare la funzione di gonfiaggio portando il selettore **23** su Bassa pressione **24**.  
Il prodotto si avvia e inizia a pompare.
8. Quando l'oggetto è stato gonfiato a sufficienza, portare il selettore **23** su "0".
9. Per spegnere il prodotto, portare il selettore **17** su "0".

### Aspirazione di aria da oggetti

1. Rimuovere il tubo flessibile dell'aria **12** dal dispositivo sul retro del prodotto.
2. Inserire il tappo **9** del tubo flessibile dell'aria nel raccordo Air in **4**.
3. Collegare il tubo flessibile dell'aria all'oggetto che si desidera sgonfiare. Se necessario, utilizzare il rispettivo adattatore **10**.
4. Collegare il prodotto ad una fonte di alimentazione elettrica o inserire un pacco batterie ricaricabili nell'alloggiamento della batteria ricaricabile **11** (vedi capitolo "Commutazione tra funzionamento a batteria e alimentazione da rete").
5. Accendere il prodotto portando il selettore **17** su "I" per il funzionamento a batteria **18** o su "II" per l'alimentazione da rete **16**.
6. Attivare la funzione di aspirazione portando il selettore **23** su Bassa pressione **24**.  
Il prodotto si avvia e inizia a pompare.
7. Portare il selettore **23** su "0" quando l'oggetto è stato sgonfiato a sufficienza.
8. Per spegnere il prodotto, portare il selettore **17** su "0".



Sia il display **25** che il prodotto si spengono automaticamente dopo circa 10 minuti di inattività. Per riaccendere il prodotto, portare il selettore **17** su "0" e quindi su "I" o "II".

## Accensione/spegnimento delle lampade da lavoro a LED



### Pericolo di lesioni!

La luce della lampadina a LED è molto intensa e può danneggiare gli occhi se la si guarda direttamente.

- Non guardare la lampadina a LED durante l'utilizzo.
  - Non guardare la lampadina a LED con strumenti ottici (ad es. una lente di ingrandimento).
1. Accendere il prodotto portando il selettore **17** su "I" per il funzionamento a batteria **18** o su "II" per l'alimentazione da rete **16**.
  2. Per accendere le lampade da lavoro a LED **26**, premere il tasto LED **27**.
  3. Per spegnere le lampade da lavoro a LED, premere di nuovo il tasto LED.

## Uso della porta USB

### AVVISO!

### Pericolo di danneggiamento!

Un collegamento non corretto di dispositivi alla porta USB 3.0 può causare danni al prodotto e ai dispositivi collegati.

- Collegare sempre prima il dispositivo alla porta USB 3.0 e solo successivamente accendere il prodotto.
- Controllare la tensione di esercizio dell'apparecchio elettrico o elettronico prima di collegarlo al prodotto.
- Quando si utilizza la porta USB 3.0, non è consentito utilizzare contemporaneamente la funzione di aria compressa o di bassa pressione.

Il prodotto dispone di una porta USB 3.0 (5 V/2 A) **5**. Questa può essere usata come fonte di energia per molti dispositivi elettronici, per esempio telefoni cellulari, lettori MP3, fotocamere digitali e così via.

Per la porta USB 3.0, la dotazione non comprende nessun cavo di allacciamento.

Utilizzare la porta USB 3.0 in ogni caso nel modo seguente:

1. Inserire nella porta USB 3.0 (5 V/2 A) il cavo di collegamento con il dispositivo già collegato.

2. Per ricaricare l'apparecchio collegato, accendere il prodotto portando il selettore **17** su "I" per il funzionamento a batteria **18** o "II" per l'alimentazione da rete **16**.  
L'apparecchio collegato sarà ricaricato.
3. Per terminare il processo di ricarica, spegnere il prodotto portando il selettore **17** su "O".

## Manutenzione e cura



### Pericolo di scosse elettriche!

Infiltrazioni di acqua o altri liquidi all'interno del dispositivo possono causare un corto circuito.

- Non immergere mai il prodotto in acqua o altri liquidi.
- Assicurarsi che acqua o altri liquidi non possano penetrare all'interno nel dispositivo.

### AVVISO!

### Pericolo di danneggiamento!

L'uso improprio del prodotto può danneggiarlo.

- Non utilizzare detersivi aggressivi, spazzole con setole metalliche o di nylon, utensili affilati o metallici quali coltelli, raschietti rigidi e simili. Questi potrebbero danneggiare le superfici.

## Pulizia

1. Spegnere il prodotto.
  2. Attendere che il prodotto si sia raffreddato completamente.
- Pulire il corpo dell'apparecchio con un panno morbido o un pennello.
  - Pulire anche le fessure di ventilazione **29**.

## Controllo del prodotto

Controllare a intervalli regolari lo stato del prodotto. Controllare, fra le altre cose, quanto segue:

- gli interruttori sono integri,
- gli accessori sono in perfetto stato,
- i cavi di alimentazione e le spine non sono danneggiati,
- le fessure di ventilazione **29** sono libere e pulite. Nel caso utilizzare una spazzola morbida o un pennello per pulirle.

**Nel caso in cui si notasse un danneggiamento, esso va fatto riparare da un'officina specializzata per evitare danneggiamenti.**

## Conservazione

- Prima di riporre il prodotto, pulirlo accuratamente (vedi capitolo "Pulizia").
- Quando non si utilizza il prodotto, conservarlo sempre in un luogo pulito e asciutto, lontano dalla luce solare diretta.
- Conservare il prodotto in un luogo non accessibile ai bambini, chiuso, sicuro e a una temperatura compresa tra 5 °C e 20 °C (temperatura ambiente).
- Rimuovere sempre il pacco batterie ricaricabili se si prevede di non utilizzare il prodotto per un lungo periodo di tempo.
- Trasportare il prodotto solo mediante l'apposita maniglia per il trasporto **2**.

## Dati tecnici

### Informazioni generali

Modello:	FLP-20C / WU5902417
Tensione nominale:	DC 20 V / 12 V – AC 230 V / 50 Hz~
Potenza:	
Pompa aria compressa:	max. 120 W
Pompa volumetrica:	max. 80 W
Lampada da lavoro a LED:	max. 0,5 W × 2
Pressione max.:	160 psi / 11 bar / 1.100 kpa
Pressione operativa max.:	36 psi / 2,5 bar / 250 kpa
Modalità di funzionamento:	S3 / 50% / 10 min (Funzionamento intermittente periodico: Per un intervallo di 10 minuti, è consentito far funzionare il prodotto per 5 minuti facendolo raffreddare nuovamente per i restanti 5 minuti.)

Numero di giri del compressore:	12.500 min-1
Classe di isolamento:	II
Grado di protezione:	IP20
Peso:	ca. 2,4 kg
Lunghezza cavo di alimentazione (230 V corrente alternata):	ca. 1,2 m
Lunghezza cavo di alimentazione (12 V corrente continua):	ca. 3,0 m
Pompaggio flusso volumetrico max. (alta pressione):	20 l/min
Gonfiaggio flusso volumetrico max. (bassa pressione):	360 l/min
Aspirazione flusso volumetrico max. (bassa pressione):	330 l/min
Porta USB 3.0:	5 V / 2 A
Codice articolo:	805038

## **Dati relativi alla batteria ricaricabile e al caricabatteria**

**Utilizzare il prodotto solo in combinazione con batterie e caricabatteria Activ Energy® con le seguenti specifiche tecniche:**

### **Adatto per Activ Energy®**

**Batterie ricaricabili del tipo:** 20 V === / 2,0 Ah / 36 Wh / Li-Ion

**Modelli:** AEB 20-2.0I / AEB 20-2.0N / XYZ561

**Tempo di ricarica:** ca. 45 min

**Batterie ricaricabili del tipo:** 20 V === / 2,5 Ah (×2) / 90 Wh / Li-Ion

**Modelli:** AEB 2040-2.5I / AEB 2040-2.5N / XYZ562

**Tempo di ricarica:** ca. 95 min

**Caricabatteria del tipo:** 21 V === / 4,0 A

**Modelli:** AEC 20-4.0Ia / AEC 20-4.0Ic / AEC 20-4.0Na / XYZ563

Fare riferimento ai dati tecnici relativi alla batteria ricaricabile e al caricabatteria. Le batterie ricaricabili e i caricabatteria sono disponibili separatamente presso la filiale Aldi locale.

# Informazioni relative al rumore/alla vibrazione



## Pericolo per la salute!

Lavorare senza protezione acustica o indumenti protettivi può comportare danni alla salute.

- Durante il lavoro indossare una protezione dell'udito e dispositivi di protezione idonei.

Misurati in conformità alla norma EN ISO 3744:2010. Il rumore sul posto di lavoro può superare gli 85 dB(A). In questo caso, sono necessarie misure di protezione per l'utilizzatore (indossare protezioni acustiche idonee).

- Livello di pressione sonora  $L_{pA}$ : 89,89 dB(A)
- Livello di potenza sonora  $L_{wA}$ : 92 dB(A)
- Incertezza K: 2,21 dB(A)

I valori indicati sono valori di emissione del rumore e quindi non rappresentano i valori sicuri per un posto di lavoro. La correlazione tra i livelli di emissione e immissione non può portare in modo affidabile a stabilire se siano necessarie o meno ulteriori precauzioni.

I fattori che possono influenzare il rispettivo livello di immissione presenti sul luogo di lavoro includono le specifiche del posto di lavoro e dell'ambiente, la durata degli effetti e la presenza di altre fonti di rumore.

Si ricorda di considerare anche eventuali differenze delle normative nazionali in materia dei valori consentiti sul posto di lavoro. Tuttavia, le informazioni di cui sopra consentono all'utente di effettuare una migliore valutazione del pericolo e del rischio.

## Smaltimento

### Smaltimento dell'imballaggio



Smaltire l'imballaggio differenziandolo. Gettare il cartone e la scatola nella raccolta di carta straccia, la pellicola nella raccolta dei materiali riciclabili.

### Smaltimento del prodotto

- Smaltire il prodotto secondo le normative vigenti nel proprio Paese.



#### **Non smaltire gli apparecchi dismessi nei rifiuti domestici!**

Questo simbolo indica che il prodotto non deve essere smaltito con i rifiuti domestici in conformità alla direttiva di Smaltimento dei rifiuti elettrici ed elettronici (2012/19/UE) e alle leggi nazionali. Il prodotto deve essere consegnato a un punto di raccolta. Per esempio, questo può essere restituito all'acquisto di un nuovo prodotto simile o consegnato a un centro di raccolta autorizzato per il riciclaggio di apparecchiature elettriche ed elettroniche. Un uso improprio dei rifiuti può avere effetti negativi sull'ambiente e sulla salute umana, a causa delle sostanze potenzialmente pericolose che sono spesso contenute nelle apparecchiature elettriche ed elettroniche. Il corretto smaltimento di questo prodotto contribuirà a un utilizzo efficace delle risorse naturali. Per informazioni sulla raccolta e sul riciclaggio, contattare l'ufficio comunale, il responsabile dei rifiuti, un ente autorizzato per lo smaltimento di apparecchiature elettriche ed elettroniche o l'impianto di smaltimento rifiuti.



#### **Le batterie e batterie ricaricabili non devono rifiuti domestici!**

Il consumatore è obbligato per legge a smaltire tutte le batterie e batterie ricaricabili, indipendentemente dal fatto che contengano o meno sostanze dannose\*, presso un centro di raccolta del proprio comune/quartiere in modo che possano essere smaltite nel rispetto dell'ambiente.

\* contrassegnate da: Cd = cadmio, Hg = mercurio, Pb = piombo



# Dichiarazione di conformità



Conmetall Meister GmbH  
Oberkamper Straße 39  
42349 Wuppertal  
Germany



## EU-Konformitätserklärung / Déclaration de conformité CE / Dichiarazione CE di conformità

<p>Wir erklären in alleiniger Verantwortung, dass das nachstehende Erzeugnis... Par la présente, nous déclarons sous notre seule responsabilité que le produit ci-après... Dichiaro con esclusiva responsabilità che il prodotto elencato di seguito...</p>	<p>20 V LI-ION Akku-Kompressor FLP-20C Compresseur sans fil 20 V FLP-20C Compressore a batteria FLP-20C</p>
---	---

**FERREX®**

WU5902417 • 805038 • 05/2021

<p>... allen Bestimmungen der angeführten Richtlinien entspricht. ... respecte toutes les dispositions des directives citées. ... soddisfa tutti i requisiti delle direttive elencate</p>	<p>2011/65/EU (RoHS) 2006/42/EC (MD) 2000/14/EC &amp; 2005/88/EC (Noise) 2014/30/EU (EMC)</p>
---	---

<p>Angewandte harmonisierte Normen: Normes harmonisées appliquées: Norme armonizzate utilizzate:</p>	<p>EN60335--:2012+A11:2014+A13:2017+A 1:2019+A14:2019+A2:2019 EN1012-1:2010 EN60598-2-4:2018 EN62471:2008 EN62368-1:2014+A11:2017 EN55014-1:2017/A11:2020 EN55014-2:2015 EN IEC 61000-3-2:2019 EN61000-3-3:2013+A1:2019 EN IEC 55015:2019 EN61547:2009 EN50498:2010 EN62233:2008 EN50581:2012</p>
--	---

2000/14/EC & 2005/88/EC (Noise) Annex VI  
Measured sound power level 89,89 dB(A)  
Guaranteed sound power level 92,00 dB(A)  
Relative Notified Body (NB no. 0865: ISET S.r.l. Unipersonale  
Via Donatori di sangue, 9 - 46024 Moglia (MN), Italy

Wuppertal, .....29.09.2020

Ingo Heimann (M.Sc.)  
Technische Leitung/Produktentwicklung  
Direction technique/Développement produits · Direzione tecnica/Sviluppo prodotti  
Conmetall Meister GmbH, Oberkamper Straße 39, 42349 Wuppertal, Germany  
Autorisierte Person zur Aufbewahrung der technischen Unterlagen /  
Conservation de la documentation technique / Conservazione della documentazione tecnica.



**Vertrieben durch: | Commercialisé par: |  
Commercializzato da:**

CONMETALL MEISTER GMBH  
OBERKAMPER STR. 39  
42349 WUPPERTAL  
GERMANY

**KUNDENDIENST • SERVICE APRÈS-VENTE  
ASSISTENZA POST-VENDITA**

805038



**CH 00800 34 99 67 53**



**[www.conmetallmeister.de](http://www.conmetallmeister.de)**

MODELL / MODÈLE / MODELLO:  
FLP-20C / WU5902417

05/2021

**3**

**JAHRE GARANTIE  
ANS GARANTIE  
ANNI DI GARANZIA**