



Bedienungsanleitung

Mode d'emploi

Istruzioni per l'uso



LED Ultraschall Aroma Diffuser

Ultrasonique LED Humidificateur d'air |
LED ultrasuoni diffusore di aromi

Deutsch	3
Français	43
Italiano	83



Inhalt

Zu dieser Bedienungsanleitung	4
Zeichenerklärung	4
Bestimmungsgemäßer Gebrauch	8
Sicherheitshinweise	9
Gerät aufstellen	13
Gerät verwenden	14
Allgemeine Hinweis zu ätherischen Ölen	16
Gerät reinigen.....	18
Lieferumfang	20
Geräteübersicht	21
Vorderansicht	21
Unterseite.....	22
Inbetriebnahme.....	23
Gerät verwenden.....	26
Gerät ausschalten	27
Timer-Funktion.....	27
Beleuchtung einstellen.....	28
Gerät reinigen	30
Gerät lagern	31
Problemlösung	32
Entsorgung	34
Technische Daten	35
EU Konformitätsinformation	36
Serviceinformationen.....	36
Impressum	38
Datenschutzerklärung.....	39

Zu dieser Bedienungsanleitung



Vielen Dank, dass Sie sich für unser Produkt entschieden haben. Wir wünschen Ihnen viel Freude mit dem Gerät.

Lesen Sie vor Inbetriebnahme die Sicherheitshinweise aufmerksam durch. Beachten Sie die Warnungen auf dem Gerät und in der Bedienungsanleitung.

Bewahren Sie die Bedienungsanleitung immer in Reichweite auf. Wenn Sie das Gerät verkaufen oder weitergeben, händigen Sie unbedingt auch diese Bedienungsanleitung aus, da sie ein wesentlicher Bestandteil des Produktes ist.

Zeichenerklärung

Ist ein Textabschnitt mit einem der nachfolgenden Warnsymbole gekennzeichnet, muss die im Text beschriebene Gefahr vermieden werden, um den dort beschriebenen, möglichen Konsequenzen vorzubeugen.



Dieses Signalwort bezeichnet eine Gefährdung mit einem hohen Risikograd, die, wenn sie nicht vermieden wird, den Tod oder eine schwere Verletzung zur Folge hat.



Dieses Signalwort bezeichnet eine Gefährdung mit einem mittleren Risikograd, die, wenn sie nicht vermieden wird, den Tod oder eine schwere Verletzung zur Folge haben kann.



VORSICHT!

Dieses Signalwort bezeichnet eine Gefährdung mit einem niedrigen Risikograd, die, wenn sie nicht vermieden wird, eine geringfügige oder mäßige Verletzung zur Folge haben kann.

HINWEIS!

Dieses Signalwort warnt vor möglichen Sachschäden.



Dieses Symbol gibt Ihnen nützliche Zusatzinformationen zum Zusammenbau oder zum Betrieb.

CE-Kennzeichnung



Mit diesem Symbol markierte Produkte erfüllen die Anforderungen der EU-Richtlinien (siehe Kapitel „Konformitätsinformation“)



Hinweise in der Bedienungsanleitung beachten!

Polaritätskennzeichnung



Symbol für Polarität des Gleichstromanschlusses (nach IEC 60417-5926).

Bei Geräten mit dieser Kennzeichnung liegt Plus Innen und Minus Außen.



Symbol für Gleichstrom



Symbol für Wechselstrom



Benutzung in Innenräumen

Geräte mit diesem Symbol sind nur für die Verwendung in Innenräumen geeignet.



Schaltnetzteil (elektrisch)

Ein Schaltnetzteil wandelt eine unstabilisierte Eingangsspannung in eine konstante Ausgangsspannung um.

Energieeffizienz Level VI



Die Energie Effizienz Level sind eine Standardunterteilung der Wirkungsgrade externer und interner Netzteile. Die Energieeffizienz gib dabei den Wirkungsgrad an und wird bis zur Level VI (effizientestes Level) unterteilt.

Transformator - kurzschlussfest



Transformator, bei dem die Temperatur festgelegte Grenzwerte nicht überschreitet, wenn der Transformator überlastet oder kurzgeschlossen ist, und der nach dem Entfernen der Überlast oder des Kurzschlusses weiterhin alle Anforderungen dieser Norm erfüllt.

Schutzklasse II



Elektrogeräte der Schutzklasse II sind Elektrogeräte die durchgehend doppelte und/oder verstärkte Isolierung besitzen und keine Anschlussmöglichkeiten für einen Schutzleiter haben. Das Gehäuse eines isolierstoffumschlossenen Elektrogerätes der Schutzklasse II kann teilweise oder vollständig die zusätzliche oder verstärkte Isolierung bilden.

Ta=40°

Der Netzadapter ist verwendbar bis zu einer Umgebungstemperatur von 40 °C.



Gerät umweltgerecht entsorgen (siehe „Entsorgung“ auf Seite 34)



Schutzklasse IP20 bedeutet:

IP20

- Geschützt gegen feste Fremdkörper mit Durchmesser ab 12,5 mm
- Geschützt gegen den Zugang mit einem Finger
- Kein Schutz gegen eindringendes Wasser

Gepüfte Sicherheit



Mit diesem Symbol gekennzeichnete Produkte erfüllen die Anforderungen des Produktsicherheitsgesetzes.



Der Wassertank muss alle 3 Tage gereinigt werden.



Schutzklasse III

Elektrogeräte der Schutzklasse III sind zum Betrieb mit Sicherheitskleinspannung gebaute Elektrogeräte, die weder innere noch äußere Stromkreise haben, die mit einer anderen als der Sicherheitskleinspannung arbeiten.



Nur mitgeliefertes Netzteil verwenden

- Aufzählungspunkt / Information über Ereignisse während der Bedienung
- Auszuführende Handlungsanweisung



Dieses Symbol bedeutet, dass das Steckernetzteil nicht mehr verwendet werden darf, wenn der Stecker oder die Steckkontakte beschädigt sind.

Bestimmungsgemäßer Gebrauch

Das Gerät dient zur Befeuchtung der Raumluft sowie zur Vernebelung in Wasser gelöster, handelsüblicher ätherischer Öle im Wohnbereich.

- Das Gerät ist nur für den privaten und nicht für den industriellen/kommerziellen Gebrauch bestimmt.

Bitte beachten Sie, dass im Falle des nicht bestimmungsgemäßen Gebrauchs die Haftung erlischt:

- Bauen Sie das Gerät nicht ohne unsere Zustimmung um und verwenden Sie keine nicht von uns genehmigten oder gelieferten Zusatzgeräte.
- Verwenden Sie nur von uns gelieferte oder genehmigte Ersatz- und Zubehörteile.
- Beachten Sie alle Informationen in dieser Bedienungsanleitung, insbesondere die Sicherheitshinweise. Jede andere Bedienung gilt als nicht

bestimmungsgemäß und kann zu Personen- oder Sachschäden führen.

Sicherheitshinweise



Verletzungsgefahr!

Verletzungsgefahr für Personen mit verringerten physischen, sensorischen oder mentalen Fähigkeiten (beispielsweise teilweise Behinderte, ältere Personen mit Einschränkung ihrer physischen und mentalen Fähigkeiten) oder Mangel an Erfahrung und Wissen (beispielsweise ältere Kinder).

- Gerät und Zubehör an einem für Kinder unerreichtbaren Platz aufbewahren.
- Dieses Gerät kann von Kindern ab 8 Jahren und darüber und von Personen mit reduzierten physischen, sensorischen oder mentalen Fähigkeiten oder Mangel an Erfahrung und/oder Wissen benutzt werden, wenn sie beaufsichtigt oder bezüglich des sicheren Gebrauchs des Gerätes unterwiesen wurden und

die daraus resultierenden Gefahren verstanden haben.

- Kinder jünger als 8 Jahre sollen vom Gerät und der Anschlussleitung ferngehalten werden.
- Kinder dürfen nicht mit dem Gerät spielen.
- Reinigung und Benutzer-Wartung dürfen nicht durch Kinder durchgeführt werden.
- Alle verwendeten Verpackungsmaterialien (Beutel, Polystyrolstücke usw.) nicht in der Reichweite von Kindern lagern.
- Lassen Sie Kinder nicht mit der Verpackung spielen.



WARNUNG!

Risiko eines Stromschlags/Kurzschlusses!

Es besteht die Gefahr eines elektrischen Schlags/Kurzschlusses durch stromführende Teile.

- Verwenden Sie nur den mitgelieferten Netzadapter.

- Schließen Sie das Gerät nur an eine ordnungsgemäß installierte und gut erreichbare Steckdose an, die sich in der Nähe des Aufstellortes befindet. Die örtliche Netzspannung muss den technischen Daten des Gerätes entsprechen.
- Für den Fall, dass Sie das Gerät schnell vom Netz nehmen müssen, muss die Steckdose frei zugänglich sein.
- Ziehen Sie den Netzadapter aus der Steckdose,
 - wenn Sie den Wassertank befüllen.
 - wenn das Gerät feucht oder nass geworden ist.
- Ziehen Sie nach jedem Gebrauch, vor jeder Reinigung sowie bei nicht vorhandener Aufsicht den Netzadapter aus der Steckdose.
- Ziehen Sie immer am Stecker, nicht am Kabel.
- Achten Sie darauf, dass das Kabel nicht mit heißen Gegenständen oder Oberflächen (z. B. Herdplatte) in Berührung kommt.

- Knicken oder quetschen Sie das Kabel nicht.
- Das Gerät darf nicht in Wasser oder andere Flüssigkeiten getaucht, unter fließendes Wasser gehalten oder in feuchten Räumen verwendet werden, da dies zu einem Stromschlag und/oder Kurzschluss führen kann.
- Keine mit Flüssigkeiten gefüllten Gegenstände, z. B. Vasen oder Trinkgläser auf oder in die Nähe des Geräts oder des Netzadapters stellen.
- Das Gerät oder das Netzadapter niemals mit nassen Händen berühren.
- Nehmen Sie das Gerät nicht in Betrieb, wenn Gerät oder Netzadapter sichtbare Schäden aufweisen oder das Gerät oder der Netzadapter heruntergefallen sind.
- Wenn das Netzadapter beschädigt ist, muss es durch eine Elektrofachkraft ersetzt werden.
- Wenn Sie einen Transportschaden feststellen, wenden Sie sich umgehend an den Service.

- Auf keinen Fall selbstständig Veränderungen am Gerät vornehmen oder versuchen, ein Geräteteil selbst zu öffnen und/oder zu reparieren.

Gerät aufstellen

- Stellen Sie das Gerät auf eine stabile, ebene Oberfläche.
- Stellen Sie das Gerät nicht auf eine Tischkante; es könnte kippen und herunterfallen.
- Achten Sie darauf, dass das Kabel nicht zur Stolperfalle wird und verwenden Sie kein Verlängerungskabel.
- Lassen Sie den Diffusor-Auslass nicht direkt auf Möbel, Kleidung oder Wände sprühen.
- Stellen Sie das Gerät nicht auf andere Elektrogeräte wie z. B. Fernseher, Audiogeräte o. a.
- Setzen Sie das Gerät keinen extremen Bedingungen aus. Zu vermeiden sind:
 - hohe Luftfeuchtigkeit oder Nässe,

- extrem hohe oder tiefe Temperaturen (z. B. in der Nähe einer Klimaanlage),
- direkte Sonneneinstrahlung,
- offenes Feuer.

Gerät verwenden

- Betreiben Sie das Gerät ausschließlich in Innenräumen.
- Gerät nicht ohne Wasser im Wassertank in Betrieb nehmen.
- Füllen Sie das Leitungswasser nicht direkt in den Wassertank ein, da dies das Gerät beschädigen könnte. Verwenden Sie den Messbehälter.
- Den Wassertank nicht überfüllen.
- Verwenden Sie kein heißes Wasser.
- Während des Betriebs niemals Wasser einfüllen.
- Lassen Sie das Gerät nach längerem Betrieb (3-6 Stunden) für eine Stunde abkühlen, um eine Beschädigung der Ultraschallplatte zu vermeiden.

- Bei ungewöhnlicher Geruchs- oder Lärmentwicklung ziehen Sie sofort den Netzadapter aus der Steckdose.
- Wenn Sie einen Schaden feststellen, wenden Sie sich umgehend an den Service.

HINWEIS!

Möglicher Sachschaden!

Das ätherische Öl kann Flecken verursachen, wenn es versehentlich austritt.

- Wischen Sie ausgetretenes Öl unverzüglich auf.
- Das Gerät nicht berühren, bewegen oder die Gehäuseabdeckung entfernen, solange das Gerät eingeschaltet ist, um ein Spritzen oder Auslaufen von Flüssigkeit zu vermeiden.



WARNUNG!

Gesundheitsgefährdung!

Verunreinigungen des Geräts sowie Befüllen mit ungeeigneten Flüssigkeiten können zur Reizung der Atemwege führen.

- Nur 100 % reine und natürliche ätherische Öle als Wasserzusatz verwenden, die für die Diffusion geeignet sind.
- Niemals den Wassertank nur mit ätherischen Ölen verwenden.
- Nach jeder Verwendung des Geräts das Wasser ausleeren und das Gerät wie im Kapitel „Gerät reinigen“ beschrieben reinigen.
- Für jede Verwendung frisches Wasser einfüllen.
- Das Gerät nicht mit Alkohol oder anderen chemischen Produkten oder ätzenden Flüssigkeiten füllen.

Allgemeine Hinweis zu ätherischen Ölen

- Nach der Verwendung ätherischer Öle waschen Sie Ihre Hände umgehend.

- Vermeiden Sie jeglichen Kontakt mit Augen, Ohren und Schleimhäuten.
- Ätherische Öle nicht in Reichweite von Kindern aufbewahren.
- Bewahren Sie ätherische Öle luftdicht sowie licht- und wärme geschützt auf, um ein Verderben zu vermeiden.



Gesundheitsgefährdung!

Eine hohe Luftfeuchtigkeit kann das Wachstum von biologischen Organismen im Umfeld fördern. Dies führt zu ernsthaften Gesundheitsrisiken.

- Vermeiden Sie, dass die Umgebung des Luftbefeuchters feucht oder sogar nass wird.
- Wenn Feuchtigkeit auftritt, reduzieren Sie den Ausstoß bzw. setzen Sie den Luftbefeuchter nur periodisch ein.
- Vermeiden Sie, dass aufsaugende Materialien, wie Auslegeware, Vorhänge, Gardinen oder Tischdecken feucht werden.

Gerät reinigen



VORSICHT!

Gesundheitsgefährdung!

Bei der Verwendung ungeeigneter Reinigungs- oder Entkalkungsmittel können giftige Gase entstehen.

- Verwenden Sie keine säure-, enzym- oder alkoholhaltigen oder scheuernden Reinigungs- oder Entkalkungsmittel, außer der Essiglösung zur Reinigung des Wassertanks (siehe „Gerät reinigen“ auf Seite 30).



WARNUNG!

Gesundheitsgefährdung!

Bei mangelnder Pflege des Geräts können im Wasser oder in der Umgebung des Geräts Mikroorganismen beim Betrieb oder der Lagerung im Wassertank wachsen und in die Luft geblasen werden. Dies führt zu ernsthaften Gesundheitsrisiken.

- Reinigen Sie alle drei Tage den Wassertank und befüllen Sie ihn mit frischem Wasser.
- Entleeren und reinigen Sie den Wassertank, wenn Sie das Gerät nicht gebrauchen.

Lieferumfang



GEFAHR!

Erstickungsgefahr!

Es besteht Erstickungsgefahr durch Verschlucken oder Einatmen von Kleinteilen oder Folien.

- Halten Sie die Verpackungsfolie von Kindern fern.
- Entnehmen Sie das Produkt aus der Verpackung und entfernen Sie sämtliches Verpackungsmaterial.
- Bitte überprüfen Sie die Vollständigkeit der Lieferung und benachrichtigen Sie uns bitte innerhalb von 14 Tagen nach dem Kauf, falls die Lieferung nicht komplett ist.

Mit dem von Ihnen erworbenen Paket haben Sie erhalten:

- Aroma-Diffusor
- Messbecher
- Netzadapter
- Bedienungsanleitung, Garantiekarte

Geräteübersicht

Vorderansicht

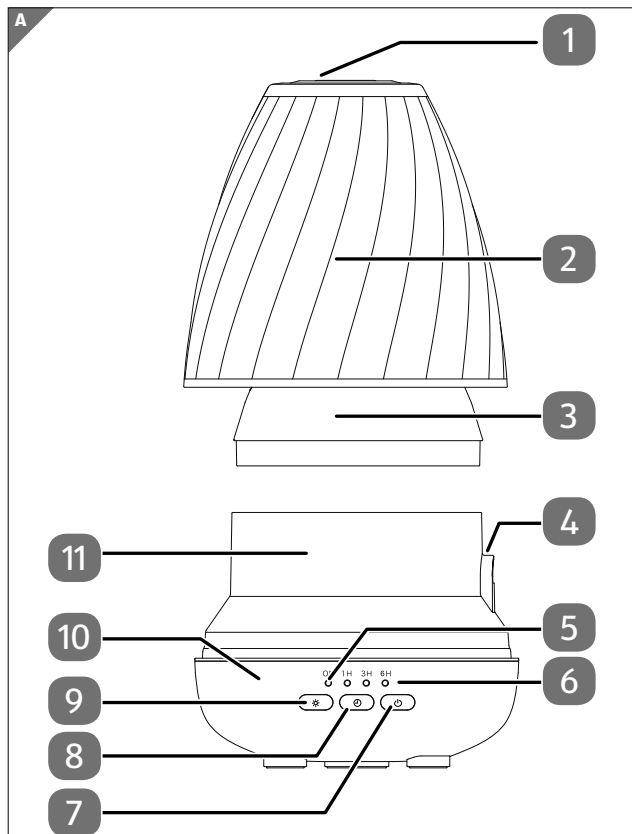

Unterseite

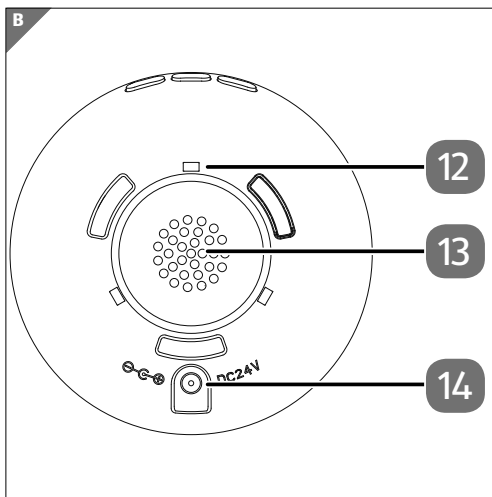

- 1 Diffusor-Auslass
- 2 Gehäuseabdeckung
- 3 Wassertankabdeckung
- 4 Entlüftung
- 5 Betriebsanzeige LED
- 6 Timer-LED
- 7 Einschalten/Ausschalten-Taste
- 8 Timer-Taste

- 9 Licht-Taste
- 10 Hauptgerät
- 11 Wassertank
- 12 Wasseraustritt
- 13 Belüftung
- 14 Strom-Anschlussbuchse

Inbetriebnahme

- Entfernen Sie sämtliches Verpackungsmaterial.
- Stellen Sie das Gerät auf eine ebene Oberfläche.
- Entfernen Sie die Gehäuseabdeckung **2** und die Wassertankabdeckung **3** (**Abb. 1**).

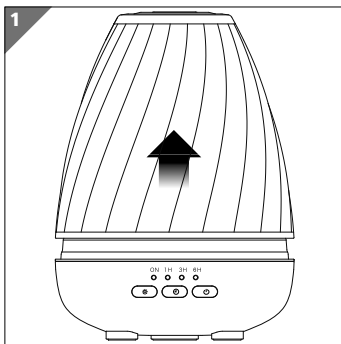

- Befüllen Sie den Messerbecher bis zur Markierung MAX mit Leitungswasser und gießen Sie das Wasser in den Wassertank **11** (**Abb. 2**). Überfüllen Sie den Wassertank nicht.

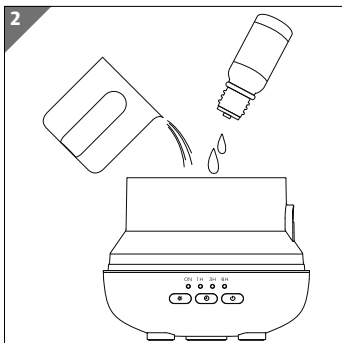

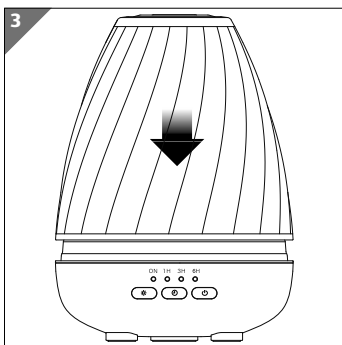

- Tropfen Sie ätherisches Öl in den Wassertank.
- Setzen Sie die Wassertankabdeckung und die Gehäuseabdeckung wieder auf (**Abb. 3**).



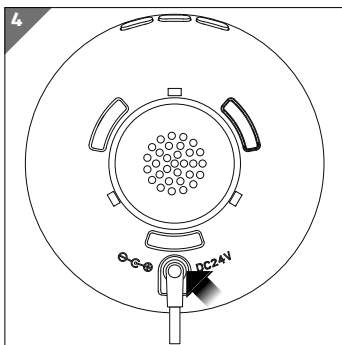

- Verbinden Sie das Netzkabel mit dem Hohlstecker an die Strom-Anschlussbuchse **14** (**Abb. 4**). Verbinden Sie den Netzadapter mit einer Steckdose.



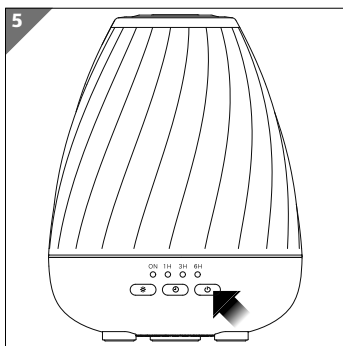

Gerät verwenden

- Drücken Sie die Taste  **7**, um das Gerät einzuschalten, es ertönt ein Ton- und Lichtsignal, dass an einen Wasserwechsel und die Reinigung vor jeder Inbetriebnahme erinnern soll.
- Drücken Sie die Taste  erneut, um das Signal auszuschalten.
- Drücken Sie die Taste  ein drittes Mal, um die Vernebelung zu starten. Das Gerät startet mit starker Vernebelung. (**Abb. 5**)



Während des Betriebs können Sie zwischen den Vernebelungsstärken über die Taste  wechseln.

- | | | |
|---|------------------------------------|-------------------------------------|
| Drücken Sie die Taste  | LED ON
blinkt
einmal | geringe
Vernebelung |
| Drücken Sie die Taste  erneut. | LED ON
blinkt
zweimal | zurück zur star-
ken Vernebelung |

Gerät ausschalten

Drücken und halten Sie die Taste  für ca. 1,5 Sekunden, die LED **ON** erlischt und das Gerät wird abgeschaltet.

Timer-Funktion

- Drücken Sie die Taste  **8** ein- oder mehrfach, um die Timer-Funktion einzustellen (**Abb. 6**).

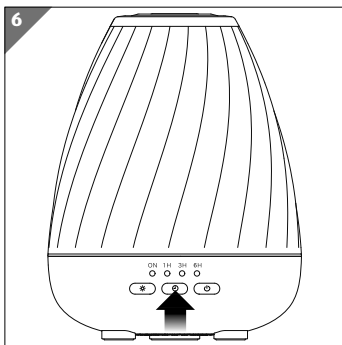

Es ist eine Betriebsdauer von einer, drei oder sechs Stunden einstellbar. Die entsprechende Timer-LED **6** leuchtet.

- Drücken und halten Sie die Taste  für ca. 1,5 Sekunden, um die Timer-Funktion auszuschalten.



Bei leerem Wassertank schaltet sich das Gerät automatisch aus.

Beleuchtung einstellen

- Drücken Sie die Taste ☀️ 9 ein- oder mehrfach, um die Beleuchtungsfunktion einzustellen (**Abb. 7**).

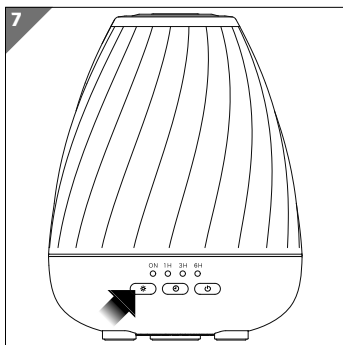



Taste ☀️ 1 x drücken Funktion: Automatischer Farbwechsel mit 7 Farben

Drücken Sie die Taste erneut, um aktuelle Farbe beizubehalten.

Taste ☀️ 2 x drücken Funktion: Langsam pulsierendes Licht

Im Farbwechselmodus pulsiert das Licht in wechselnden Farben, im Einfarbmodus pulsiert das Licht in der aktuell eingestellten Farbe.

- Drücken Sie die Taste erneut, um die nächste Farbe einzustellen.
- Drücken Sie Taste  erneut zweimal, um das Pulsieren zu beenden.

für ca. 1,5 Sekunden
Taste  drücken
und halten

Funktion: Schlafmodus

Im Schlafmodus wird die Beleuchtung ausgeschaltet, aber weiterhin vernebelt.

- Stellen Sie die Vernebelungsleistung sowie die Dauer wie oben beschrieben ein.

Die entsprechenden LEDs leuchten für ca. 4 Sekunden auf, während des Schlafmodus sind sie jedoch ausgeschaltet.

Gerät reinigen



GEFAHR!

Risiko eines Stromschlags/Kurzschlusses!

Es besteht die Gefahr eines elektrischen Schlags/Kurzschlusses durch stromführende Teile.

- Ziehen Sie vor der Reinigung den Netzstecker aus der Steckdose
- Tauchen Sie das Gerät nicht in Wasser oder andere Flüssigkeiten.



VORSICHT!

Gesundheitsgefährdung!

Bei der Verwendung ungeeigneter Reinigungsmittel können giftige Gase entstehen.

- Verwenden Sie keine säure-, enzym- oder alkoholhaltigen oder scheuernden Reinigungsmittel.

HINWEIS!

Möglicher Sachschaden!

Die Geräteteile sind nicht spülmaschinengeeignet.

- Geräteteile nicht in die Spülmaschine geben.

Nach 5-6 maligem Gebrauch oder 3 Tagen muss das Gerät gereinigt werden.

- Gießen Sie verbliebenes Wasser aus dem Wassertank.
- Spülen Sie den Wassertank mit warmen Wasser aus. Wischen Sie den Wassertank ggf. mit einem weichen Tuch und etwas mildem Spülmittel aus. Spülen Sie den Wassertank erneut mit warmen Wasser aus.
- Reinigen Sie die Außenflächen und den Wassertankdeckel sowie Diffusor-Auslass/Luftauslass/Belüftung mit einem leicht angefeuchteten, weichen Tuch und ggf. etwas mildem Spülmittel.

Gerät lagern

- Nach Gebrauch ziehen Sie den Netzstecker und gießen Sie das verbleibende Wasser aus dem Wassertank.
- Reinigen Sie das Gerät wie oben beschrieben.
- Lagern Sie das Gerät an einem trockenen, staubfreien Ort ohne direkte Sonneneinstrahlung.

Problemlösung

Bei einer Störung des Geräts prüfen Sie bitte zunächst, ob Sie das Problem mit Hilfe der folgenden Übersicht selbst beheben können.

Versuchen Sie auf keinen Fall, die Geräte selbst zu reparieren. Wenn eine Reparatur notwendig ist, wenden Sie sich bitte an unser Service Center oder eine andere geeignete Fachwerkstatt.

Problem	Behebung
Gerät schaltet sich sofort nach dem Einschalten selbst aus	<ul style="list-style-type: none">- Ausreichende Menge Wasser in den Wassertank füllen.- Hohlstecker des Netzadapters korrekt in die Strom-Anschlussbuchse stecken und Netzadapter korrekt mit einer Steckdose verbinden.
Keine Vernebelung	<ul style="list-style-type: none">- Ausreichende Menge Wasser in den Wassertank füllen.- Wassertank reinigen.- Diffusor-Auslass/Luftauslass/Belüftung reinigen.
Wasser tritt aus	<ul style="list-style-type: none">- Wassertankdeckel korrekt aufsetzen.- Wenn die Temperatur zu niedrig oder die Luftfeuchtigkeit zu hoch ist, kann es zu Kondenswasserbildung auf der Oberfläche kommen. Wählen Sie einen anderen Aufstellungsort.

Problem	Behebung
Gerät versehentlich während des Gebrauchs umgefallen	<ul style="list-style-type: none"><li data-bbox="484 151 868 259">– Ziehen Sie den Netzadapter und entfernen Sie die Geräteabdeckung.<li data-bbox="484 273 930 381">– Schütten Sie das verbleibende Wasser aus dem Wassertank aus.<li data-bbox="484 396 913 535">– Schütteln Sie dabei das Gerät vorsichtig, um Wasser im Inneren des Mechanismus abzulassen.<li data-bbox="484 550 917 620">– Mindestens 24 Stunden trocknen lassen.

Entsorgung



VERPACKUNG

Ihr Gerät befindet sich zum Schutz vor Transportschäden in einer Verpackung. Verpackungen sind aus Materialien hergestellt, die umweltschonend entsorgt und einem fachgerechten Recycling zugeführt werden können.



GERÄT

Alle mit dem nebenstehenden Symbol gekennzeichneten Altgeräte dürfen nicht im normalen Hausmüll entsorgt werden.

Entsprechend Richtlinie 2012/19/EU ist das Gerät am Ende seiner Lebensdauer einer geordneten Entsorgung zuzuführen.

Dabei werden im Gerät enthaltene Wertstoffe der Wiederverwertung zugeführt und die Belastung der Umwelt vermieden.

Geben Sie das Altgerät an einer Sammelstelle für Elektroschrott oder einem Wertstoffhof ab.

Wenden Sie sich für nähere Auskünfte an Ihr örtliches Entsorgungsunternehmen oder Ihre kommunale Verwaltung.

Technische Daten

Geräteabmessung (H x B x T)	ca. 16,6 x 13 x 13 cm
Gewicht (ohne Netzteil)	ca. 305 g
Wassertankvolumen	200 ml
Vernebelungsleistung	max. 50 ml/h
Ultraschall-Frequenz	2,4 MHz

Netzadapter

Hersteller	Dongguan Citiland Electronics Co., Ltd.
	Importeur: MEDION AG Am Zehnthof 77 45307 Essen Deutschland HR-Nummer: HRB 13274
Modellbezeichnung	DQS126V-240050-V
Eingangsspannung	100 - 240 V ~
Strom	0,4 A max.
Eingangswechselstromfrequenz	50/60 Hz
Ausgangsspannung	24,0 V ===
Strom	0,5 A
Ausgangsleistung	12,0 W
Schutzklasse	II
Durchschnittliche Effizienz im Betrieb	83,36 %

Effizienz bei geringer Last (10%)	76,13 %
Leistungsaufnahme bei Nulllast	0,074 W
Schutzklasse	IP20

EU Konformitätsinformation

 Hiermit erklärt der Hersteller, dass sich dieses Gerät in Übereinstimmung mit den grundlegenden Anforderungen und den übrigen einschlägigen Bestimmungen befindet:

- EMV-Richtlinie 2014/30/EU
- Niederspannungsrichtlinie 2014/35/EU
- Öko-Design Richtlinie 2009/125/EG
- RoHS-Richtlinie 2011/65/EU.

Serviceinformationen

Sollte Ihr Gerät einmal nicht wie gewünscht und erwartet funktionieren, wenden Sie sich zunächst an unseren Kundenservice. Es stehen Ihnen verschiedene Wege zur Verfügung, um mit uns in Kontakt zu treten:

- In unserer Service-Community treffen Sie auf andere Benutzer sowie unsere Mitarbeiter und können dort Ihre Erfahrungen austauschen und Ihr Wissen weitergeben. Sie finden unsere Service-Community unter community.medion.com.
- Gerne können Sie auch unser Kontaktformular unter www.medion.com/contact nutzen.
- Selbstverständlich steht Ihnen unser Serviceteam auch über unsere Hotline oder postalisch zur Verfügung.

Öffnungszeiten	Multimedia-Produkte (PC, Notebook, etc.)
Mo. - Fr.: 09:00 - 19:00	☎ 0848 - 24 24 25
	Haushalt & Heimelektronik
	☎ 0848 - 24 24 26
Serviceadresse	
MEDION/LENOVO Service Center Ilfangstrasse 6 8952 Schlieren Schweiz	



Diese und viele weitere Bedienungsanleitungen stehen Ihnen über das Serviceportal www.medionservice.com zum Download zur Verfügung.

Sie können auch den nebenstehenden QR-Code scannen und die Bedienungsanleitung über das Serviceportal auf Ihr mobiles Endgerät laden.

Impressum

Copyright © 2022

Stand: 22.06.2022

Alle Rechte vorbehalten.

Diese Bedienungsanleitung ist urheberrechtlich geschützt.

Vervielfältigung in mechanischer, elektronischer und jeder anderen Form ohne die schriftliche Genehmigung des Herstellers ist verboten.

Das Copyright liegt bei der Firma:

MEDION AG

Am Zehnthof 77

45307 Essen

Deutschland

Bitte beachten Sie, dass die oben stehende Anschrift keine Retourenanschrift ist. Kontaktieren Sie zuerst immer unseren Kundenservice.

Datenschutzerklärung

Sehr geehrte Kundin, sehr geehrter Kunde,

wir teilen Ihnen mit, dass wir, die MEDION AG, Am Zehnthof 77, D-45307 Essen als Verantwortliche Ihre personenbezogenen Daten verarbeiten.

In datenschutzrechtlichen Angelegenheiten werden wir durch unseren betrieblichen Datenschutzbeauftragten, erreichbar unter MEDION AG, Datenschutz, Am Zehnthof 77, D-45307 Essen; datenschutz@medion.com unterstützt. Wir verarbeiten Ihre Daten zum Zweck der Garantieabwicklung und damit zusammenhängender Prozesse (z. B. Reparaturen) und stützen uns bei der Verarbeitung Ihrer Daten auf den mit uns geschlossenen Kaufvertrag.

Ihre Daten werden wir zum Zweck der Garantieabwicklung und damit zusammenhängender Prozesse (z. B. Reparaturen) an die von uns beauftragten Reparaturdienstleister übermitteln. Wir speichern Ihre personenbezogenen Daten im Regelfall für die Dauer von drei Jahren, um Ihre gesetzlichen Gewährleistungsrechte zu erfüllen.

Uns gegenüber haben Sie das Recht auf Auskunft über die betreffenden personenbezogenen Daten sowie auf Berichtigung, Löschung, Einschränkung der Verarbeitung, Widerspruch gegen die Verarbeitung sowie auf Datenübertragbarkeit.

Beim Auskunfts- und beim Löschungsrecht gelten jedoch Einschränkungen nach den §§ 34 und 35 BDSG (Art. 23 DS-GVO), darüber hinaus besteht ein Beschwerderecht bei einer zuständigen Datenschutzaufsichtsbehörde (Art. 77 DS-GVO i. V. m. § 19 BDSG). Für die MEDION AG ist das die Landesbeauftragte für Datenschutz und Informationsfreiheit Nordrhein Westfalen, Postfach 200444, 40212 Düsseldorf, www.lidi.nrw.de.

Die Verarbeitung Ihrer Daten ist für die Garantieabwicklung erforderlich; ohne Bereitstellung der erforderlichen Daten ist die Garantieabwicklung nicht möglich.

Sommaire

Concernant la présente notice d'utilisation.....	43
Explication des symboles.....	43
Utilisation conforme	47
Consignes de sécurité.....	48
Installation de l'appareil	52
Utilisation de l'appareil	53
Remarques générales relatives aux huiles essentielles	56
Nettoyage de l'appareil.....	57
Contenu de la livraison.....	59
Vue d'ensemble de l'appareil.....	60
Vue de face.....	60
Face inférieure.....	61
Mise en marche	62
Utilisation de l'appareil	64
Arrêt de l'appareil	65
Fonction minuterie	66
Réglage de l'éclairage	67
Nettoyage de l'appareil.....	69
Stockage de l'appareil	70
Dépannage.....	71
Recyclage	72
Caractéristiques techniques	73
Information relative à la conformité UE.....	74
Informations relatives au service après-vente	75
Mentions légales.....	76
Déclaration de confidentialité.....	77

Concernant la présente notice d'utilisation



Merci d'avoir choisi notre produit. Nous vous souhaitons une bonne utilisation.

Lisez attentivement les consignes de sécurité avant de mettre l'appareil en service. Tenez compte des avertissements figurant sur l'appareil et dans la notice d'utilisation.

Conservez toujours la notice d'utilisation à portée de main. Cette notice d'utilisation fait partie intégrante du produit. Si vous vendez ou donnez l'appareil, remettez-la également impérativement au nouveau propriétaire.

Explication des symboles

Le danger décrit dans les paragraphes signalés par l'un des symboles d'avertissement suivants doit être évité, afin d'empêcher les conséquences potentielles évoquées.



Ce terme signalétique désigne un risque de niveau élevé qui, s'il n'est pas évité, entraîne la mort ou une grave blessure.



Ce terme signalétique désigne un risque de niveau moyen, qui, s'il n'est pas évité, peut entraîner la mort ou une grave blessure.



ATTENTION !

Ce terme signalétique désigne un risque de bas niveau qui, s'il n'est pas évité, peut entraîner une blessure légère ou modérée.

AVIS !

Ce terme signalétique prévient d'éventuels dommages matériels.



Ce symbole vous donne des informations complémentaires utiles pour l'assemblage ou le fonctionnement de l'appareil.

Marquage CE



Les produits portant ce symbole sont conformes aux exigences des directives de l'Union européenne (voir chapitre « Information relative à la conformité »)



Tenez compte des remarques contenues dans la notice d'utilisation !

Marquage de polarité



Symbole de polarité du connecteur d'alimentation en courant continu (norme CEI 60417-5926).

Appareils portant ce symbole : intérieur plus, extérieur moins.



Symbole de courant continu



Symbole de courant alternatif



Utilisation en intérieur

Les appareils portant ce symbole sont exclusivement destinés à une utilisation en intérieur.



Bloc d'alimentation (électrique)

Un bloc d'alimentation convertit une tension d'entrée instable en une tension de sortie constante.

Efficacité énergétique niveau VI



Le niveau d'efficacité énergétique est une classification standard des rendements des blocs d'alimentation internes et externes. L'efficacité énergétique indique le rendement et est subdivisée jusqu'au niveau VI (niveau le plus efficace).

Transformateur protégé contre les courts-circuits



Transformateur sur lequel la température ne dépasse pas des valeurs seuils définies lorsqu'il est surchargé ou court-circuité et qui, une fois la surcharge ou le court-circuit éliminé, satisfait toujours à toutes les exigences de cette norme.

Classe de protection II



Les appareils électriques de la classe de protection II sont des appareils électriques qui possèdent une isolation double continue et/ou renforcée et qui ne présentent pas de possibilité de branchement pour une mise à la terre. Le boîtier d'un appareil électrique enveloppé d'isolant de la classe de protection II peut former partiellement ou entièrement l'isolation supplémentaire ou renforcée.

Ta=40°

L'adaptateur secteur peut être utilisé jusqu'à une température ambiante de 40 °C.



Éliminez l'appareil de manière écologique (voir « Recyclage » à la page 72)



La classe de protection IP20 apporte les garanties suivantes :

IP20

- Protection contre les corps étrangers solides d'un diamètre supérieur à 12,5 mm
- Protection contre tout contact avec les doigts
- Aucune protection contre la pénétration d'eau



Sécurité contrôlée

Les produits portant ce symbole répondent aux exigences de la loi sur la sécurité des produits.



Le réservoir d'eau doit être nettoyé tous les 3 jours.



Classe de protection III

Les appareils électriques de la classe de protection III présentent une très basse tension de sécurité et aucun de leurs circuits électriques intérieurs ou extérieurs ne fonctionne avec un autre type de tension.



Utilisez uniquement le bloc d'alimentation fourni.

- Énumération/information sur des événements se produisant pendant l'utilisation
- Action à exécuter



Ce symbole signifie que le bloc d'alimentation ne doit plus être utilisé si la fiche ou les contacts mâles sont endommagés.

Utilisation conforme

L'appareil sert uniquement à l'humidification de l'air ambiant et à la brumisation dans l'air ambiant d'huiles essentielles du commerce dissoutes dans de l'eau.

- Il est destiné exclusivement à un usage privé et non à une utilisation industrielle/commerciale.

Veuillez noter qu'en cas d'utilisation non conforme, la garantie sera annulée :

- Ne transformez pas l'appareil sans notre accord et n'utilisez pas d'appareils auxiliaires autres que ceux autorisés ou livrés par nos soins.
- Utilisez uniquement des pièces de rechange et accessoires fournis ou autorisés par nos soins.
- Tenez compte de toutes les informations contenues dans cette notice d'utilisation,

en particulier des consignes de sécurité. Toute autre utilisation est considérée comme non conforme et peut entraîner des dommages corporels ou matériels.

Consignes de sécurité



Risque de blessure !

Risque de blessure pour les personnes présentant des capacités physiques, sensorielles ou mentales restreintes (p. ex. personnes partiellement handicapées, personnes âgées avec diminution de leurs capacités physiques et mentales) ou manquant d'expérience et/ou de connaissances (p. ex. enfants plus âgés).

- Conservez l'appareil et les accessoires dans un endroit hors de portée des enfants.
- Cet appareil peut être utilisé par des enfants âgés de plus de 8 ans et par des personnes présentant des capacités physiques, sensorielles ou mentales

restreintes ou manquant d'expérience et/ou de connaissances s'ils sont surveillés ou s'ils ont reçu des instructions pour pouvoir utiliser l'appareil en toute sécurité et ont compris les dangers en résultant.

- Conservez l'appareil et le cordon d'alimentation hors de portée des enfants de moins de 8 ans.
- Les enfants ne doivent pas jouer avec l'appareil.
- Le nettoyage et la maintenance incombant à l'utilisateur ne doivent pas être exécutés par des enfants.
- Conservez tous les emballages utilisés (sachets, morceaux de polystyrène, etc.) hors de portée des enfants.
- Ne laissez pas les enfants jouer avec l'emballage.



Risque d'électrocution/de court-circuit !

Il existe un risque de choc électrique/ court-circuit dû aux pièces conductrices de courant.

- Utilisez uniquement l'adaptateur secteur fourni.
- Branchez l'appareil uniquement sur une prise de courant réglementaire et facilement accessible située à proximité du lieu d'installation de l'appareil. La tension secteur locale doit correspondre à celle indiquée dans les caractéristiques techniques de l'appareil.
- La prise doit rester accessible s'il devait s'avérer nécessaire de débrancher rapidement l'appareil.
- Débranchez l'adaptateur secteur de la prise de courant,
 - avant de remplir le réservoir d'eau.
 - si l'appareil est humide ou mouillé.

- Débranchez l'adaptateur secteur de la prise de courant après chaque utilisation, avant chaque nettoyage ou en l'absence de surveillance.
- Tirez toujours au niveau de la fiche, jamais sur le cordon d'alimentation.
- Veillez à ce que le cordon d'alimentation n'entre pas en contact avec des objets ou surfaces brûlants (p. ex. plaques électriques).
- Veillez à ne pas plier ou écraser le cordon d'alimentation.
- Ne plongez en aucun cas l'appareil dans de l'eau ou d'autres liquides, ne le passez pas sous l'eau courante et ne l'utilisez pas dans des pièces humides, afin d'éviter tout risque d'électrocution et/ou de court-circuit.
- Ne placez aucun récipient rempli de liquide (p. ex. un vase ou un verre) sur ou à proximité de l'appareil ou de l'adaptateur secteur.
- Ne touchez jamais l'appareil ou l'adaptateur secteur avec les mains mouillées.

- N'allumez pas l'appareil lorsque l'adaptateur secteur ou l'appareil lui-même présente des dommages visibles ou lorsque l'appareil ou l'adaptateur secteur est tombé par terre.
- Si l'adaptateur secteur est endommagé, faites-le remplacer par un électricien qualifié.
- Si vous constatez un dommage causé lors du transport, contactez immédiatement le SAV.
- Ne modifiez en aucun cas vous-même l'appareil et n'essayez pas d'ouvrir et/ou de réparer vous-même une quelconque partie de l'appareil.

Installation de l'appareil

- Installez l'appareil sur une surface stable et plane.
- Ne posez pas l'appareil sur le bord d'une table afin d'éviter qu'il ne bascule et tombe.
- Disposez le cordon d'alimentation de manière à éviter tout risque de trébuchement et n'utilisez pas de rallonge.

- Ne dirigez pas la sortie du diffuseur directement vers des meubles, des vêtements ou des murs.
- Ne posez pas l'appareil sur d'autres appareils électriques, tels qu'un téléviseur ou un système audio par exemple.
- N'exposez pas l'appareil à des conditions extrêmes. À éviter :
 - humidité de l'air élevée ou contact avec des liquides,
 - températures extrêmement élevées ou basses (p. ex. à proximité d'un appareil de climatisation),
 - Lumière directe du soleil,
 - Flamme nue.

Utilisation de l'appareil

- Utilisez l'appareil exclusivement en intérieur.
- N'utilisez jamais l'appareil en l'absence d'eau dans le réservoir d'eau.
- Ne remplissez jamais directement le réservoir d'eau avec de l'eau du robinet

car cela pourrait endommager l'appareil. Utilisez le gobelet doseur.

- Ne dépassez pas la capacité maximale du réservoir d'eau.
- N'utilisez pas d'eau chaude.
- Ne versez jamais d'eau en cours de fonctionnement.
- Après une utilisation prolongée (3 à 6 heures), laissez l'appareil refroidir pendant une heure afin d'éviter tout endommagement de la plaque à ultrasons.
- En cas de dégagement d'odeur ou de bruits inhabituels, débranchez l'adaptateur secteur de la prise de courant.
- Si vous constatez un dommage, contactez immédiatement le SAV.

AVIS !

Domage matériel possible !

Les projections d'huiles essentielles peuvent causer des taches.

- Essuyez immédiatement tout déversement ou toute projection d'huile.

- Ne touchez pas l'appareil, ne le déplacez pas et ne retirez pas le capot de l'appareil lorsque celui-ci est allumé, afin d'éviter toute éclaboussure ou fuite de liquide.



Risques pour la santé !

Les impuretés présentes dans l'appareil ou l'utilisation de liquides inappropriés peuvent conduire à des irritations des voies respiratoires.

- Utilisez pour la brumisation uniquement des huiles essentielles pures et 100 % naturelles, adaptées à la diffusion.
- Ne versez jamais uniquement des huiles essentielles dans le réservoir d'eau.
- Après chaque utilisation, videz l'eau de l'appareil et nettoyez-le conformément aux indications du chapitre « Nettoyage de l'appareil ».
- À chaque utilisation, remplissez le réservoir d'eau fraîche.

- Ne remplissez jamais l'appareil d'alcool ou d'autres produits chimiques ou liquides corrosifs.

Remarques générales relatives aux huiles essentielles

- Lavez-vous immédiatement les mains après la manipulation des huiles essentielles.
- Évitez tout contact avec les yeux, les oreilles et les muqueuses.
- Conservez les huiles essentielles hors de la portée des enfants.
- Conservez-les dans des emballages hermétiques, à l'abri de la lumière et de la chaleur, afin d'éviter toute altération.



Risques pour la santé !

Une humidité de l'air élevée peut favoriser la croissance d'organismes biologiques dans l'environnement de l'appareil. Cela engendre de dangereux risques pour la santé.

- Évitez que l'environnement de l'humidificateur d'air soit humide ou mouillé.
- En cas d'humidité, réduisez le débit ou n'utilisez que ponctuellement l'humidificateur d'air.
- Veillez à ce que les objets qui absorbent facilement l'humidité, tels que tapis, rideaux, voilages ou nappes, ne soient pas humides.

Nettoyage de l'appareil



Risques pour la santé !

L'utilisation de produits de nettoyage ou de détartrage inappropriés peut entraîner le dégagement de gaz toxiques.

- N'utilisez pas de produits de nettoyage ou de détartrage acides, abrasifs, à base d'enzymes ou d'alcool, mais contentez-vous d'une solution vinaigrée pour le nettoyage du réservoir d'eau (voir « Nettoyage de l'appareil » à la page 69).



Risques pour la santé !

En cas d'entretien insuffisant de l'appareil, des microorganismes peuvent se former dans le réservoir d'eau lors du stockage ou du fonctionnement de l'appareil et être rejetés dans son environnement. Cela engendre de dangereux risques pour la santé.

- Nettoyez le réservoir d'eau tous les trois jours et remplissez-le d'eau fraîche.
- Videz et nettoyez le réservoir d'eau lorsque vous n'utilisez pas l'appareil.

Contenu de la livraison



Risque de suffocation !

L'ingestion ou l'inhalation de petites pièces ou de films présente un risque de suffocation.

- Conservez le film d'emballage hors de portée des enfants.
 - Retirez le produit de l'emballage et enlevez tous les matériaux d'emballage.
 - Veuillez vérifier l'intégralité de la livraison et nous signaler toute livraison incomplète dans les 14 jours suivant l'achat.

Le produit que vous avez acheté comprend :

- Diffuseur d'arômes
- Gobelet doseur
- Adaptateur secteur
- Notice d'utilisation, carte de garantie

Vue d'ensemble de l'appareil

Vue de face

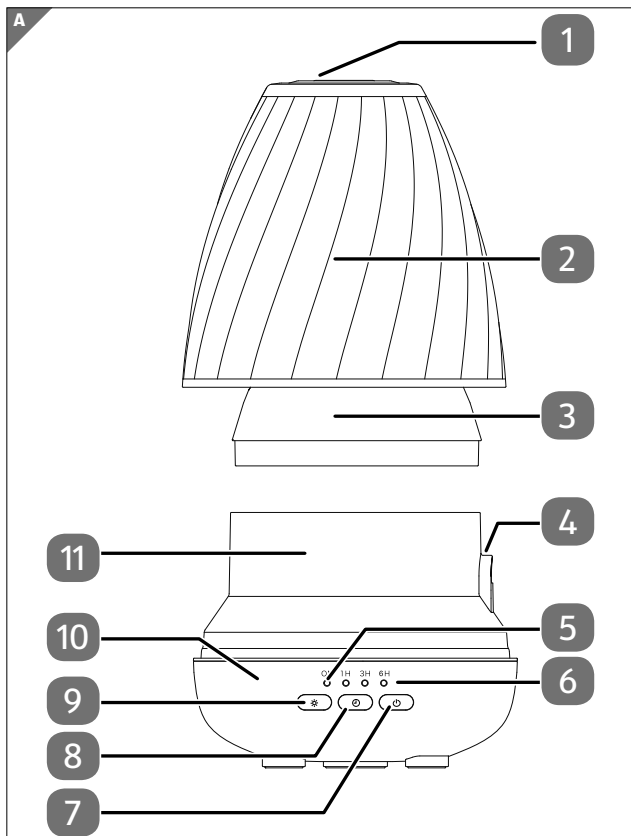

Face inférieure

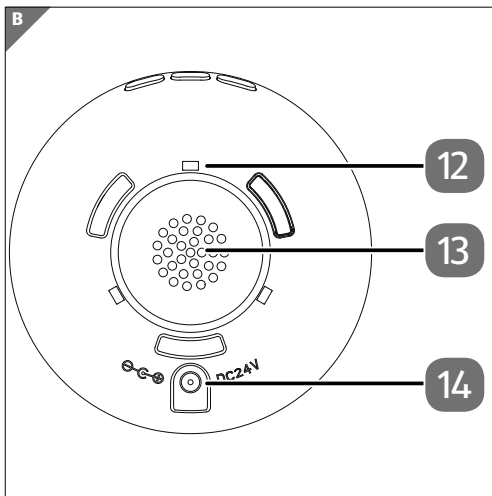

- 1 Sortie du diffuseur
- 2 Cache de l'appareil
- 3 Couvercle du réservoir d'eau
- 4 Ventilation
- 5 Voyant de fonctionnement LED
- 6 LED de la minuterie
- 7 Touche Marche/Arrêt
- 8 Touche de la minuterie

- 9 Touche de l'éclairage
- 10 Appareil
- 11 Réservoir d'eau
- 12 Sortie d'eau
- 13 Ventilation
- 14 Prise

Mise en marche

- Retirez tous les emballages.
- Posez l'appareil sur une surface plane.
- Enlevez le cache de l'appareil **2** et le couvercle du réservoir d'eau **3** (**fig. 1**).

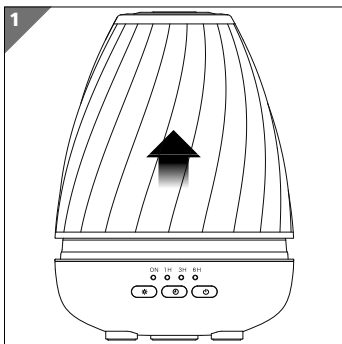

- Remplissez le gobelet doseur avec de l'eau du robinet jusqu'au repère MAX et versez l'eau dans le réservoir

d'eau **11** (**fig. 2**). Ne dépassez pas la capacité maximale du réservoir d'eau.

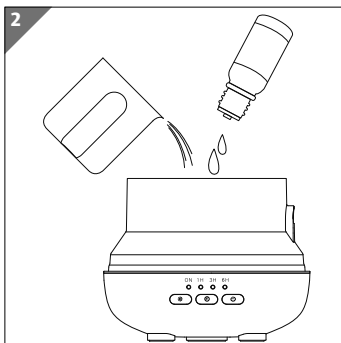

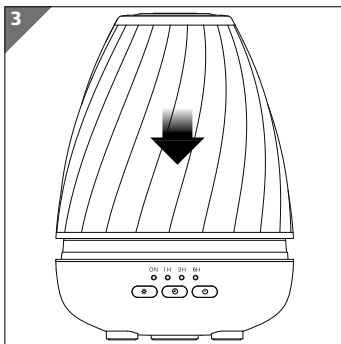

- Versez quelques gouttes d'huile essentielle dans le réservoir d'eau.
- Remettez le couvercle du réservoir d'eau et le cache de l'appareil en place (**fig. 3**).



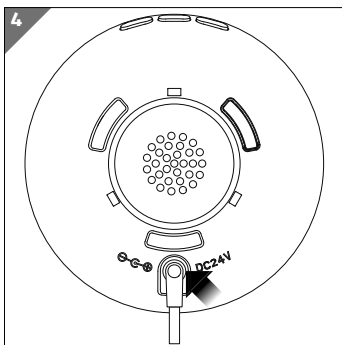

- Branchez le connecteur cylindrique du cordon d'alimentation sur la prise **14** (**fig. 4**). Branchez l'adaptateur secteur dans une prise de courant.

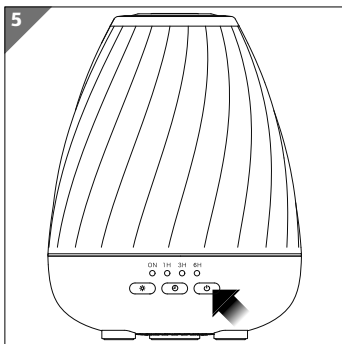

Utilisation de l'appareil

- Appuyez sur la touche  **7** pour allumer l'appareil. Un signal sonore et un signal lumineux rappellent de changer l'eau et d'effectuer un nettoyage avant chaque mise en service.
- Appuyez à nouveau sur la touche  pour désactiver le signal.
- Appuyez sur la touche  une troisième fois pour démarquer la brumisation. L'appareil démarre avec une forte brumisation. (**Fig. 5**)



Durant le fonctionnement, vous pouvez régler l'intensité de la brumisation avec la touche .

Appuyez sur la touche 

La LED **ON** clignote une fois

faible brumisation

Appuyez de nouveau sur la touche .

La LED **ON** clignote deux fois

retour à une forte brumisation

Arrêt de l'appareil

Maintenez la touche  enfoncée pendant env. 1,5 seconde, la LED **ON** s'éteint et l'appareil est arrêté.

Fonction minuterie

- Appuyez une ou plusieurs fois sur la touche  **8** pour régler la fonction minuterie (**fig. 6**).

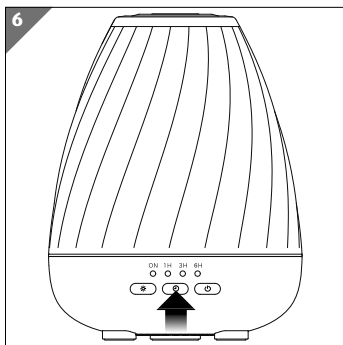

Une durée de fonctionnement de une, trois ou six heures peut être réglée. La LED de la minuterie **6** s'allume.

- Appuyez sur la touche  pendant env. 1,5 seconde afin de désactiver la fonction minuterie.



Lorsque le réservoir d'eau est vide, l'appareil s'éteint automatiquement.

Réglage de l'éclairage

- Appuyez une ou plusieurs fois sur la touche ☀️ 9 pour régler la fonction éclairage (fig. 7).

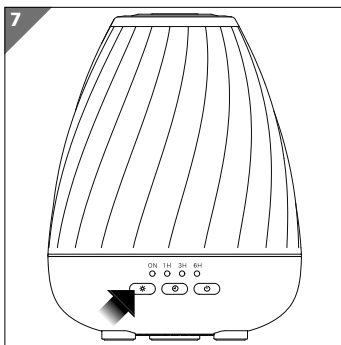

Appuyer 1 fois sur la
touche ☀️

Fonction : changement automatique
de 7 couleurs

Appuyez une nouvelle fois sur la
touche pour conserver la couleur
actuelle.

Appuyer 2 fois sur la
touche ☀️

Fonction : lumière pulsée lente

En mode changement de couleurs,
la lumière clignote de différentes
couleurs ; en mode monochrome, la
lumière clignote dans la couleur ac-
tuellement réglée.

- Appuyez une nouvelle fois sur la touche pour régler la couleur suivante.
- Appuyez sur la touche ☀ pour mettre fin au clignotement.

Appuyer sur la touche ☀ pendant env. 1,5 seconde

Fonction : mode sommeil

En mode sommeil, l'éclairage est désactivé mais la brumisation est active.

- Réglez la puissance de brumisation et la durée comme décrit plus haut.

Les LED correspondantes s'allument pendant env. 4 secondes ; en mode sommeil, elles sont cependant éteintes.

Nettoyage de l'appareil



DANGER !

Risque d'électrocution/de court-circuit !

Il existe un risque de choc électrique/ court-circuit dû aux pièces conductrices de courant.

- Débranchez la fiche d'alimentation de la prise de courant avant tout nettoyage.
- Ne plongez jamais l'appareil dans l'eau ou d'autres liquides.



ATTENTION !

Risques pour la santé !

L'utilisation de produits nettoyants non adaptés peut entraîner le dégagement de gaz dangereux.

- N'utilisez pas de produits à base d'acides, d'enzymes ou d'alcool, ni aucun produit agressif.

AVIS !

Domage matériel possible !

Les pièces de l'appareil ne sont pas lavables au lave-vaisselle.

– Ne les placez pas au lave-vaisselle.

Nettoyez l'appareil après 5 à 6 utilisations ou au bout de 3 jours.

- Videz le reste d'eau du réservoir d'eau.
- Rincez le réservoir d'eau à l'eau chaude. Essuyez le réservoir d'eau si nécessaire à l'aide d'un chiffon doux et d'un peu de liquide vaisselle doux. Rincez à nouveau le réservoir d'eau à l'eau chaude.
- Nettoyez les surfaces extérieures et le couvercle du réservoir d'eau ainsi que la sortie du diffuseur/sortie d'air/ventilation à l'aide d'un chiffon doux légèrement humidifié, avec au besoin un peu de liquide vaisselle doux.

Stockage de l'appareil

- Après utilisation, débranchez la fiche d'alimentation et videz l'eau du réservoir d'eau.
- Nettoyez l'appareil comme décrit ci-dessus.
- Stockez l'appareil dans un endroit sec, à l'abri de la poussière et du rayonnement direct du soleil.

Dépannage

En cas de problème avec l'appareil, vérifiez tout d'abord si vous pouvez y remédier vous-même à l'aide du tableau suivant.

N'essayez en aucun cas de réparer vous-même l'appareil. Si une réparation s'avère nécessaire, veuillez vous adresser à notre SAV ou à un autre atelier spécialisé.

Problème	Solution
L'appareil s'éteint tout seul juste après sa mise en marche	<ul style="list-style-type: none"> - Versez suffisamment d'eau dans le réservoir d'eau. - Branchez correctement le connecteur cylindrique de l'adaptateur secteur sur la prise et branchez correctement l'adaptateur secteur dans une prise.
Aucune brumisation	<ul style="list-style-type: none"> - Versez suffisamment d'eau dans le réservoir d'eau. - Nettoyez le réservoir d'eau. - Nettoyez la sortie du diffuseur/sortie d'air/ventilation.
Écoulement d'eau	<ul style="list-style-type: none"> - Placez correctement le couvercle du réservoir d'eau. - Si la température est trop faible ou que l'humidité de l'air est trop élevée, de l'eau de condensation peut se former à la surface. Choisissez un autre lieu d'installation.

Problème	Solution
Chute accidentelle de l'appareil en cours d'utilisation	<ul style="list-style-type: none">- Débranchez l'adaptateur secteur et retirez le cache de l'appareil.- Videz l'eau restante du réservoir d'eau.- Pour ce faire, secouez l'appareil avec précaution pour évacuer l'eau se trouvant à l'intérieur du mécanisme.- Laissez sécher pendant au moins 24 heures.

Recyclage



EMBALLAGE

Votre appareil est dans un emballage qui le protège des dommages pendant le transport. Les emballages sont fabriqués à partir de matériaux qui peuvent être éliminés de manière écologique et remis à un service de recyclage approprié.



APPAREIL

Il est interdit d'éliminer les appareils usagés portant le symbole ci-contre avec les déchets ménagers.

Conformément à la Directive 2012/19/UE, l'appareil doit être recyclé de manière réglementaire à la fin de son cycle de vie.

Les matériaux recyclables contenus dans l'appareil seront recyclés, ce qui permet de respecter l'environnement.

Déposez l'appareil usagé dans un point de collecte de déchets électriques et électroniques ou dans un centre de tri.

Pour de plus amples renseignements, adressez-vous à l'entreprise d'élimination des déchets locale ou à la municipalité.

Caractéristiques techniques

Dimensions de l'appareil
(H x L x P) env. 16,6 x 13 x 13 cm

Poids (sans bloc
d'alimentation) env. 305 g

Volume du réservoir 200 ml

Puissance de brumisation max. 50 ml/h

Fréquence des ultrasons 2,4 MHz

Adaptateur secteur

Fabricant Dongguan Citiland Electronics
Co., Ltd.

Importateur :
MEDION AG
Am Zehnthof 77
45307 Essen
Allemagne
Numéro HR : HRB 13274

Modèle DQS126V-240050-V

Tension d'entrée 100 - 240 V ~

Courant 0,4 A max.

Fréquence du courant alternatif d'entrée	50/60 Hz
Tension de sortie	24,0 V ===
Courant	0,5 A
Puissance de sortie	12,0 W
Classe de protection	II
Efficacité moyenne en fonctionnement	83,36 %
Efficacité à charge faible (10 %)	76,13 %
Consommation électrique à charge nulle	0,074 W
Classe de protection	IP20

Information relative à la conformité UE

 Par la présente, le fabricant déclare que cet appareil est conforme aux exigences essentielles et autres dispositions pertinentes :

- Directive CEM 2014/30/UE
- Directive basse tension 2014/35/UE
- Directive sur l'écoconception 2009/125/CE
- Directive RoHS 2011/65/UE.

Informations relatives au service après-vente

Si votre appareil ne fonctionne pas de la manière dont vous le souhaitez, veuillez d'abord vous adresser à notre service après-vente. Vous disposez des moyens suivants pour entrer en contact avec nous :

- Au sein de notre Service-Community, vous pouvez discuter avec d'autres utilisateurs ainsi qu'avec nos collaborateurs pour partager vos expériences et vos connaissances.
Vous pouvez accéder à notre Service-Community ici : community.medion.com.
- Vous pouvez également utiliser notre formulaire de contact disponible ici : www.medion.com/contact.
- Notre équipe du service après-vente se tient également à votre disposition via notre assistance téléphonique ou par courrier.

Horaires d'ouverture	Produits multimédia (PC, notebook, etc.)
Lun - Ven : 9h00 à 19h00	☎ 0848 - 24 24 25
	Électroménager et électronique grand public
	☎ 0848 - 24 24 26
Adresse du service après-vente	
MEDION/LENOVO Service Center Ifangstrasse 6 8952 Schlieren Suisse	



La présente notice d'utilisation et bien d'autres sont disponibles au téléchargement sur le portail du SAV www.medionservice.com.

Vous pouvez également scanner le code QR ci-contre pour charger la notice d'utilisation sur un appareil mobile via le portail de service.

Mentions légales

Copyright © 2022

Date : 22.06.2022

Tous droits réservés.

La présente notice d'utilisation est protégée par les droits d'auteur.

Toute reproduction sous forme mécanique, électronique ou sous toute autre forme que ce soit est interdite sans l'autorisation préalable écrite du fabricant.

L'entreprise suivante possède les droits d'auteur :

MEDION AG

Am Zehnthof 77

45307 Essen

Allemagne

Veuillez noter que l'adresse ci-dessus n'est pas celle du service des retours. Contactez toujours notre service après-vente d'abord.

Déclaration de confidentialité

Chère cliente, cher client,

Nous vous informons que nous, MEDION AG, Am Zehnthof 77, D-45307 Essen, sommes responsables du traitement de vos données personnelles.

En matière de protection des données, nous sommes assistés par le délégué à la protection des données personnelles de notre entreprise, que vous pouvez contacter à l'adresse MEDION AG, Datenschutz, Am Zehnthof 77, D-45307 Essen ; datenschutz@medion.com. Nous traitons vos données dans le cadre du déroulement de la garantie et des processus connexes (p. ex. des réparations) et basons le traitement de vos données sur le contrat de vente que nous avons conclu.

Nous transmettons vos données aux prestataires de services de réparation que nous avons mandatés dans le cadre du déroulement de la garantie et des processus connexes (p. ex. des réparations). En règle générale, nous conservons vos données personnelles pendant une durée de trois ans afin de respecter vos droits de garantie légaux.

Vous avez le droit d'obtenir des informations sur les données personnelles vous concernant ainsi que de les faire rectifier, supprimer, limiter leur traitement, vous opposer à leur traitement et à leur transmission.

Toutefois, les droits d'information et de suppression sont soumis à des restrictions en vertu des §§ 34 et 35 des dispositions légales allemandes spéciales en matière de protection des données conformément à la loi fédérale allemande sur la protection des données (BDSG) (art. 23 GDPR), et il existe également un droit de recours auprès d'une autorité de surveillance compétente en matière de protection des données (art. 77 GDPR en relation avec le § 19 des dispositions légales allemandes spéciales en matière de protection des données

conformément à la loi fédérale allemande sur la protection des données (BDSG)). En cas de recours auprès de MEDION AG, adressez-vous au responsable de la protection des données et de la liberté d'information de Rhénanie-du-Nord-Westphalie, Postfach 200444, 40212 Düsseldorf, www.lidi.nrw.de.

Le traitement de vos données est nécessaire pour le déroulement de la garantie ; sans la mise à disposition des données nécessaires, le déroulement de la garantie n'est pas possible.

Sommarario

Informazioni su queste istruzioni per l'uso.....	80
Spiegazione dei simboli	80
Utilizzo conforme	84
Indicazioni di sicurezza	85
Posizionamento dell'apparecchio	88
Utilizzo dell'apparecchio	89
Indicazioni generali sugli oli essenziali	92
Pulizia dell'apparecchio	93
Contenuto della confezione	95
Panoramica dell'apparecchio	96
Vista anteriore	96
Lato inferiore.....	97
Messa in funzione	98
Utilizzo dell'apparecchio.....	100
Spegnimento dell'apparecchio.....	101
Funzione timer	102
Impostazione dell'illuminazione	102
Pulizia dell'apparecchio.....	104
Conservazione dell'apparecchio	106
Risoluzione dei problemi.....	106
Smaltimento.....	108
Dati tecnici.....	109
Informazioni sulla conformità UE	110
Informazioni relative al servizio di assistenza.....	110
Note legali	112
Informativa sulla protezione dei dati personali	113

Informazioni su queste istruzioni per l'uso



Grazie per aver scelto il nostro prodotto. Ci auguriamo che sia di vostro gradimento.

Prima di mettere in funzione l'apparecchio, leggere attentamente le indicazioni di sicurezza. Osservare le avvertenze riportate sull'apparecchio e nelle istruzioni per l'uso.

Tenere le istruzioni per l'uso sempre a portata di mano. Esse sono parte integrante dell'apparecchio e, in caso di vendita o cessione dello stesso, devono essere consegnate al nuovo proprietario.

Spiegazione dei simboli

Quando un paragrafo è contrassegnato da uno dei seguenti simboli di avvertenza, è necessario evitare il pericolo indicato per prevenire le possibili conseguenze descritte.



Questa parola chiave denota un livello di rischio elevato che, se non viene evitato, causa la morte o gravi lesioni.



Questa parola chiave denota un livello di rischio medio che, se non viene evitato, può causare la morte o gravi lesioni.



ATTENZIONE!

Questa parola chiave denota un livello di rischio basso che, se non viene evitato, può causare una lesione lieve o modesta.

AVVISO!

Questa parola chiave mette in guardia da possibili danni materiali.



Questo simbolo fornisce informazioni supplementari utili per l'assemblaggio o per il funzionamento.

Marchio CE



I prodotti contrassegnati da questo simbolo soddisfano i requisiti delle direttive UE (vedere il capitolo "Informazioni sulla conformità")



Attenersi alle indicazioni contenute nelle istruzioni per l'uso!

Indicazione della polarità

Simbolo della polarità del collegamento a corrente continua (secondo IEC 60417-5926).



Negli apparecchi contrassegnati con questo simbolo il polo negativo si trova all'interno e il polo positivo all'esterno.



Simbolo della corrente continua



Simbolo della corrente alternata



Utilizzo in ambienti chiusi

Gli apparecchi contrassegnati da questo simbolo possono essere utilizzati solo in ambienti chiusi.



Alimentatore a commutazione (elettrico)

Un alimentatore a commutazione trasforma una tensione di ingresso non stabilizzata in una tensione di uscita costante.

Efficienza energetica livello VI



I livelli di efficienza energetica sono una suddivisione standard del grado di efficienza degli alimentatori esterni e interni. Il grado di efficienza energetica è suddiviso in vari livelli fino al livello VI (livello più efficiente).

Trasformatore - protetto contro i cortocircuiti



Trasformatore la cui temperatura non supera i valori limite stabiliti quando è in sovraccarico o in cortocircuito e che, dopo la rimozione del sovraccarico o del cortocircuito, continua a soddisfare tutti i requisiti della presente norma.

Classe di protezione II



Gli apparecchi elettrici di classe II possiedono un isolamento doppio e/o rinforzato permanente e non hanno possibilità di allacciamento per un conduttore di terra. L'involucro di un apparecchio elettrico rivestito di materiale isolante della classe di protezione II può fungere parzialmente o interamente da isolamento supplementare o rinforzato.

Ta=40°

L'alimentatore è utilizzabile fino a una temperatura ambiente di 40 °C.



Smaltire l'apparecchio nel rispetto dell'ambiente (vedere "Smaltimento" a pagina 108)



La classe di protezione IP20 significa:

IP20

- Protetto contro corpi solidi di diametro superiore a 12,5 mm
- Protetto contro l'accesso con un dito
- Nessuna protezione contro la penetrazione di acqua

Sicurezza verificata



I prodotti contrassegnati da questo simbolo soddisfano i requisiti della legge tedesca sulla sicurezza dei prodotti.



Il serbatoio dell'acqua deve essere pulito ogni 3 giorni.



Classe di protezione III

Gli apparecchi elettrici della classe di protezione III sono costruiti per funzionare con bassissima tensione di sicurezza e non presentano circuiti elettrici né interni, né esterni che lavorano a tensione diversa dalla bassissima tensione di sicurezza.



Utilizzare esclusivamente l'alimentatore in dotazione.

•

Punto elenco / informazioni relative a eventi che si possono verificare durante l'uso

-

Istruzioni operative da seguire



Questo simbolo significa che l'alimentatore a spina non può più essere utilizzato se la spina o i relativi contatti sono danneggiati.

Utilizzo conforme

L'apparecchio è destinato all'uso come umidificatore dell'aria ambiente e diffusore di oli essenziali reperibili in commercio disciolti nell'acqua.

- L'apparecchio è destinato esclusivamente all'uso privato e non a quello industriale/commerciale.

L'uso non conforme comporta il decadimento della garanzia:

- Non modificare l'apparecchio senza la nostra approvazione e non utilizzare alcun altro apparecchio ausiliario non approvato o non fornito da noi.
- Utilizzare esclusivamente pezzi di ricambio e accessori forniti o approvati da noi.
- Attenersi a tutte le informazioni fornite in queste istruzioni per l'uso, in particolare alle indicazioni di sicurezza. Qualsiasi altro uso è considerato non conforme e può provocare danni a persone o cose.

Indicazioni di sicurezza



Pericolo di lesioni!

Pericolo di lesioni per persone con ridotte capacità fisiche, sensoriali o intellettive (ad esempio, persone parzialmente disabili, anziani con capacità fisiche o intellettive ridotte) o con carenza di esperienza e di conoscenze (ad esempio, bambini grandi).

- Tenere l'apparecchio e gli accessori fuori dalla portata dei bambini.
- Questo apparecchio può essere utilizzato a partire da un'età di 8 anni e anche da persone con capacità fisiche, sensoriali o intellettive ridotte o con carenza di esperienza e/o di conoscenze, a condizione che siano sorvegliate o istruite circa l'utilizzo sicuro dell'apparecchio e che abbiano compreso i pericoli che ne derivano.
- Tenere l'apparecchio e il cavo di alimentazione fuori dalla portata dei bambini di età inferiore a 8 anni.

- I bambini non devono giocare con l'apparecchio.
- La pulizia e la manutenzione spettanti all'utilizzatore non devono essere eseguite da bambini.
- Tenere tutti i materiali di imballaggio utilizzati (sacchetti, pezzi di polistirolo ecc.) fuori dalla portata dei bambini.
- Non lasciare che i bambini giochino con gli imballaggi.



AVVERTENZA!

Pericolo di scossa elettrica/cortocircuito!

Pericolo di scossa elettrica/cortocircuito dovuto alla presenza di componenti sotto tensione.

- Utilizzare esclusivamente l'alimentatore in dotazione.
- Collegare l'apparecchio esclusivamente a una presa con messa a terra, installata a norma, ben accessibile e posta in prossimità del luogo di utilizzo. La tensione di rete locale deve corrispondere a quella indicata nei dati tecnici dell'apparecchio.

-
- La presa di corrente deve essere liberamente accessibile per consentire di scollegare rapidamente l'apparecchio dalla rete elettrica in caso di emergenza.
 - Estrarre la spina dalla presa elettrica
 - quando si riempie il serbatoio dell'acqua,
 - quando l'apparecchio è umido o bagnato.
 - Scollegare l'alimentatore dalla presa elettrica dopo ogni ciclo di carica, prima di ogni pulizia e nel caso in cui il apparecchio non sia sorvegliato.
 - Per estrarre la spina dalla presa elettrica tirare la spina, non il cavo.
 - Assicurarsi che il cavo non entri in contatto con superfici o oggetti caldi (ad es. un fornello).
 - Non piegare o schiacciare il cavo.
 - Non immergere l'apparecchio in acqua o altri liquidi, non tenerlo sotto acqua corrente e non collocarlo in ambienti umidi. Ciò può provocare scosse elettriche e/o cortocircuiti.
-

- Non collocare oggetti contenenti liquidi, per es. vasi o bicchieri, sopra l'apparecchio o l'alimentatore o in loro prossimità.
- Non toccare mai l'apparecchio o l'alimentatore con le mani bagnate.
- Non mettere in funzione l'apparecchio se l'apparecchio stesso o l'alimentatore presentano danni visibili o se l'apparecchio o l'alimentatore sono caduti.
- Se l'alimentatore è danneggiato, farlo sostituire da un elettricista.
- Nel caso si riscontrino danni dovuti al trasporto, rivolgersi immediatamente al servizio di assistenza.
- Non apportare in nessun caso modifiche all'apparecchio e non tentare di aprire e/o riparare autonomamente un componente dell'apparecchio.

Posizionamento dell'apparecchio

- Posizionare l'apparecchio su una superficie stabile e piana.
- Non posizionare l'apparecchio sul bordo di un tavolo, in quanto potrebbe rovesciarsi e cadere.

- Assicurarsi che non vi sia il rischio di inciampare nel cavo e non utilizzare prolunghe.
- Evitare che l'uscita del vapore sia rivolta direttamente contro mobili, indumenti o pareti.
- Non posizionare l'apparecchio su altri elettrodomestici quali, ad esempio, televisori, apparecchi audio o simili.
- Non esporre l'apparecchio a condizioni estreme. Occorre evitare:
 - elevata umidità dell'aria o presenza di liquidi,
 - temperature estremamente alte o basse (ad es. in prossimità di un climatizzatore),
 - raggi solari diretti,
 - fiamme libere.

Utilizzo dell'apparecchio

- Utilizzare l'apparecchio solo in ambienti chiusi.
- Non mettere in funzione l'apparecchio se non è presente acqua nel serbatoio.

- Non versare l'acqua di rubinetto direttamente nel serbatoio, in quanto l'apparecchio potrebbe danneggiarsi. Utilizzare il misurino.
- Non riempire eccessivamente il serbatoio
- Non utilizzare acqua calda.
- Non aggiungere mai acqua durante il funzionamento.
- Dopo un periodo di funzionamento prolungato (3-6 ore), lasciare raffreddare l'apparecchio per un'ora per prevenire possibili danni alla piastra a ultrasuoni.
- In caso di odori o rumori insoliti, scollegare l'alimentatore dalla presa di corrente.
- Nel caso si riscontrino danni, rivolgersi immediatamente al servizio di assistenza.

AVVISO!**Possibili danni materiali!**

In caso di fuoriuscita accidentale, l'olio essenziale può causare macchie.

- Rimuovere immediatamente l'olio fuoriuscito.
- Finché l'apparecchio è in funzione, non toccarlo, non muoverlo o non rimuovere la copertura dell'involucro per evitare spruzzi o fuoriuscite di liquidi.

**AVVERTENZA!****Pericolo per la salute!**

La mancata pulizia dell'apparecchio, così come il riempimento con liquidi non idonei, possono causare un'irritazione delle vie respiratorie.

- Aggiungere all'acqua solo oli essenziali naturali puri al 100% e idonei alla nebulizzazione.

- Non utilizzare mai il serbatoio dell'acqua per nebulizzare oli essenziali che non siano diluiti in acqua.
- Dopo ogni utilizzo dell'apparecchio, svuotare completamente il serbatoio dell'acqua e pulire l'apparecchio come descritto nel capitolo "Pulizia dell'apparecchio".
- Versare acqua pulita a ogni nuovo utilizzo.
- Non riempire l'apparecchio con alcool o altri prodotti chimici o liquidi corrosivi.

Indicazioni generali sugli oli essenziali

- Lavarsi le mani immediatamente dopo aver utilizzato gli oli essenziali.
- Evitare qualsiasi contatto con gli occhi, le orecchie e le mucose.
- Tenere gli oli essenziali fuori dalla portata dei bambini.
- Conservare gli oli essenziali in contenitori ermetici, al riparo dalla luce e dal calore per evitarne il deterioramento.

**AVVERTENZA!****Pericolo per la salute!**

Un'elevata umidità può favorire la crescita di organismi biologici nell'ambiente. Questo causa gravi rischi per la salute.

- Evitare che l'ambiente circostante l'umidificatore diventi umido o bagnato.
- In caso di umidità, ridurre l'intensità di nebulizzazione o utilizzare l'umidificatore solo periodicamente.
- Materiali assorbenti come tappeti, tende, tendine o tovaglie non devono diventare umidi.

Pulizia dell'apparecchio**ATTENZIONE!****Pericolo per la salute!**

L'uso di detersivi o decalcificanti non adatti può causare lo sviluppo di gas nocivi.

- Per pulire il serbatoio dell'acqua non utilizzare detersivi o decalcificanti

abrasivi oppure contenenti acidi, enzimi o alcol, ad eccezione di una soluzione a base di aceto (vedere “Pulizia dell’apparecchio” a pagina 104).



AVVERTENZA!

Pericolo per la salute!

Se l’apparecchio non viene sottoposto a corretta manutenzione, durante il funzionamento o lo stoccaggio i microrganismi presenti nell’acqua o nei pressi dell’apparecchio possono proliferare all’interno del serbatoio dell’acqua e successivamente essere rilasciati nell’aria. Questo causa gravi rischi per la salute.

- Pulire il serbatoio dell’acqua ogni tre giorni e riempirlo con acqua fresca.
- Quando non si usa l’apparecchio, svuotare e pulire il serbatoio dell’acqua.

Contenuto della confezione



Pericolo di soffocamento!

Pericolo di soffocamento in caso di ingestione o inalazione di componenti piccoli o pellicole dell'imballaggio.

- Tenere la pellicola dell'imballaggio fuori dalla portata dei bambini.
 - Estrarre il prodotto dalla confezione e rimuovere tutto il materiale d'imballaggio.
 - Verificare l'integrità della confezione e comunicare l'eventuale incompletezza della fornitura entro 14 giorni dall'acquisto.

La confezione acquistata include:

- Diffusore di aromi
- Misurino
- Alimentatore
- Istruzioni per l'uso, tagliando di garanzia

Panoramica dell'apparecchio

Vista anteriore

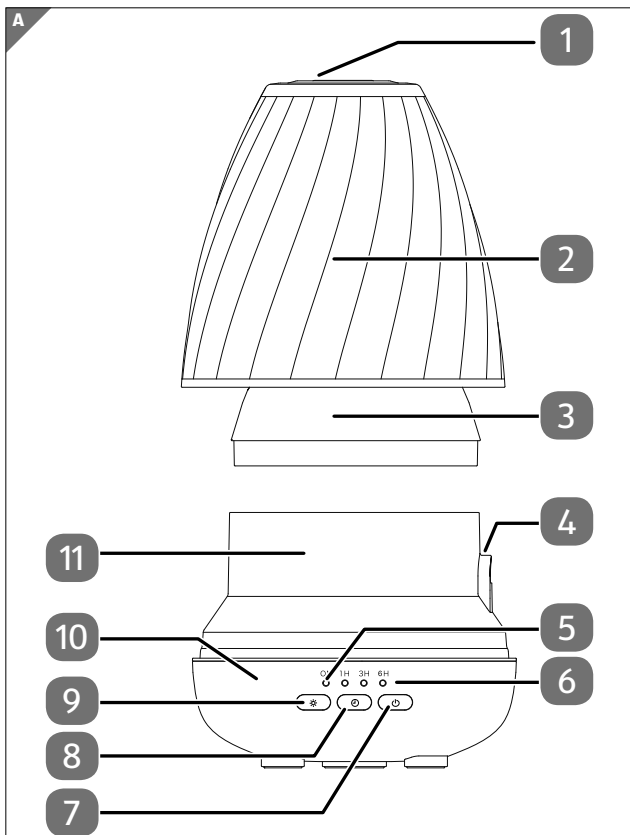

Lato inferiore

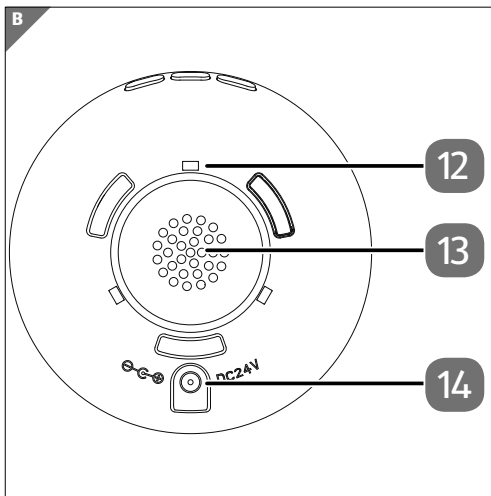

- 1 Apertura del diffusore
- 2 Copertura dell'involucro
- 3 Copertura del serbatoio
- 4 Apertura di uscita dell'aria
- 5 Spia di funzionamento a LED
- 6 LED del timer
- 7 Tasto di accensione/spegnimento
- 8 Tasto del timer

- 9 Tasto della luce
- 10 Apparecchio principale
- 11 Serbatoio dell'acqua
- 12 Apertura per la fuoriuscita dell'acqua
- 13 Ventilazione
- 14 Presa di collegamento alla rete elettrica

Messa in funzione

- Rimuovere tutto il materiale di imballaggio.
- Posizionare l'apparecchio su una superficie piana.
- Rimuovere la copertura dell'involucro **2** e la copertura del serbatoio **3** (**fig. 1**).

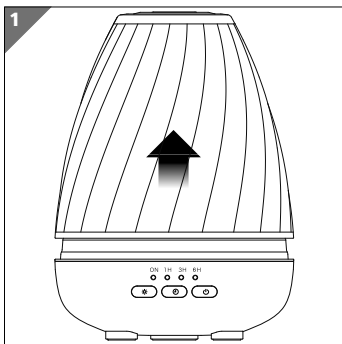

- Riempire il misurino fino al segno MAX con acqua di rubinetto e versarla nel serbatoio **11** (**fig. 2**). Non riempire eccessivamente il serbatoio dell'acqua.

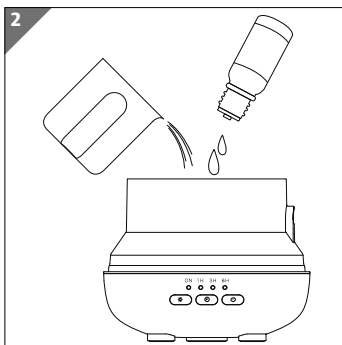

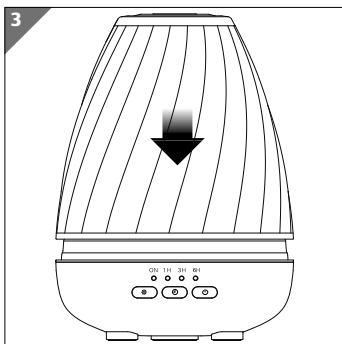

- Versare alcune gocce di olio essenziale nel serbatoio.
- Riposizionare la copertura dell'involucro e la copertura del serbatoio (**fig. 3**).



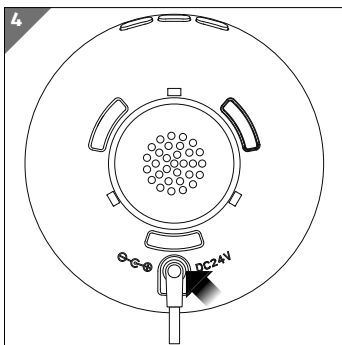

- Collegare il cavo di alimentazione con connettore cavo alla presa di collegamento alla rete elettrica **14** (**fig. 4**). Collegare l'alimentatore a una presa di corrente.

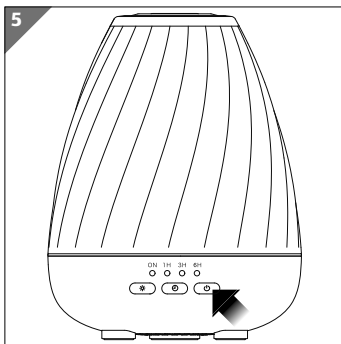

Utilizzo dell'apparecchio

- Premere il tasto  **7** per accendere l'apparecchio; viene emesso un segnale acustico e luminoso che ricorda di cambiare l'acqua e pulire il diffusore prima di ogni utilizzo.
- Premere di nuovo il tasto  per disattivare il segnale.
- Premere una terza volta il tasto  per avviare la nebulizzazione. L'apparecchio si avvia con una nebulizzazione ad alta intensità. (**Fig. 5**)



Durante il funzionamento è possibile passare da un'intensità di nebulizzazione all'altra premendo il tasto .

Premere il tasto 

Il LED **ON**
lampeggia
una volta

Nebulizzazione a
bassa intensità

Premere nuovamente il
tasto .

Il LED **ON**
lampeggia
due volte

Passaggio alla
nebulizzazione ad
alta intensità

Spegnimento dell'apparecchio

Premere e tenere premuto il tasto  per circa 1,5 secondi, il LED **ON** si spegne e l'apparecchio viene spento.

Funzione timer

- Premere il tasto  **8** una o più volte per impostare la funzione timer (**fig. 6**).

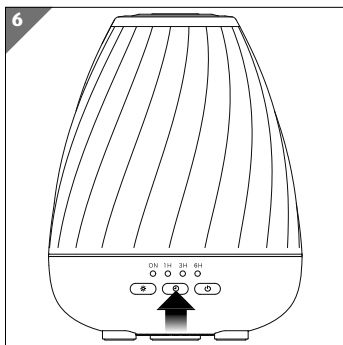

È possibile impostare una durata di funzionamento pari a una, tre o sei ore. Si accende il LED del timer **6** corrispondente.

- Tenere premuto il tasto  per circa 1,5 secondi per disattivare la funzione timer.



Se il serbatoio dell'acqua è vuoto, l'apparecchio si spegne automaticamente.

Impostazione dell'illuminazione

- Premere il tasto  **9** una o più volte per impostare la funzione di illuminazione (**fig. 7**).

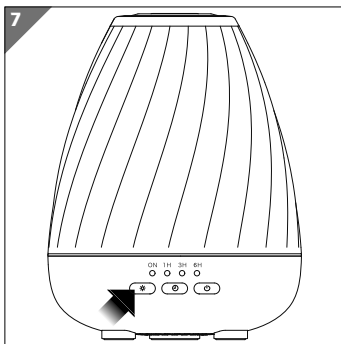

Premere il tasto ☀️
1 volta

Funzione: cambio di colore automatico con 7 colori

Premere nuovamente il tasto per mantenere il colore attuale.

Premere il tasto ☀️
2 volte

Funzione: luce a pulsazione lenta

In modalità di cambio colore la luce pulsa alternando i colori, mentre nella modalità monocolora la luce pulsa nel colore impostato.

- Premere di nuovo il tasto per impostare il colore successivo.
- Premere il tasto ☀️ due volte per terminare la pulsazione della luce.

Tenere premuto il
tasto ☀ per circa
1,5 secondi

Funzione: Modalità notte

Nella modalità notte l'illuminazione viene spenta, ma la nebulizzazione continua a essere attiva.

- Impostare la potenza della nebulizzazione e la durata come descritto in precedenza.

I rispettivi LED si accendono per circa 4 secondi, ma durante la modalità notte si spengono.

Pulizia dell'apparecchio



PERICOLO!

Pericolo di scossa elettrica/cortocircuito!

Pericolo di scossa elettrica/cortocircuito dovuto alla presenza di componenti sotto tensione.

- Prima di pulire l'apparecchio estrarre la spina dalla presa.
- Non immergere l'apparecchio in acqua o altri liquidi.

**ATTENZIONE!****Pericolo per la salute!**

L'uso di detersivi inadeguati può causare lo sviluppo di gas tossici.

- Non utilizzare detersivi abrasivi o contenenti acidi, enzimi o alcool.

AVVISO!**Possibili danni materiali!**

Le parti dell'apparecchio non sono idonee al lavaggio in lavastoviglie.

- Non lavare le parti dell'apparecchio in lavastoviglie.

L'apparecchio va pulito dopo 5-6 utilizzi oppure ogni 3 giorni.

- Gettare l'acqua rimasta nel serbatoio.
- Lavare il serbatoio dell'acqua con acqua calda. Se necessario, strofinare il serbatoio con un panno morbido e del detersivo per stoviglie delicato. Sciacquare il serbatoio dell'acqua con acqua calda.
- Pulire le superfici esterne, il coperchio del serbatoio e l'apertura del diffusore/l'apertura di uscita dell'aria/l'apertura di ventilazione con un panno morbido leggermente inumidito e, se necessario, un po' di detersivo per stoviglie delicato.

Conservazione dell'apparecchio

- Dopo l'uso, scollegare la spina e gettare l'acqua rimasta nel serbatoio.
- Pulire l'apparecchio come descritto in precedenza.
- Conservare l'apparecchio in un luogo asciutto, privo di polvere e al riparo dai raggi diretti del sole.

Risoluzione dei problemi

In caso di anomalie dell'apparecchio, verificare per prima cosa se sia possibile risolvere il problema con l'ausilio del prospetto seguente.

Non tentare mai di riparare autonomamente gli apparecchi. Nel caso sia necessaria una riparazione, rivolgersi al nostro servizio di assistenza o a un altro centro di riparazione specializzato.

Problema	Soluzione
L'apparecchio si spegne subito dopo l'accensione.	<ul style="list-style-type: none">- Versare nel serbatoio dell'acqua una quantità d'acqua sufficiente.- Inserire correttamente il connettore cavo dell'alimentatore nella presa di collegamento alla rete elettrica e l'alimentatore nella presa.

Problema	Soluzione
Nessuna nebulizzazione.	<ul style="list-style-type: none">- Versare nel serbatoio dell'acqua una quantità d'acqua sufficiente.- Pulire il serbatoio dell'acqua.- Pulire l'apertura di uscita del vapore/uscita dell'aria/ventilazione.
Fuoriuscita di acqua.	<ul style="list-style-type: none">- Posizionare correttamente il coperchio del serbatoio.- Se la temperatura è troppo bassa oppure l'umidità dell'aria è troppo alta, è possibile che si formi dell'acqua di condensa sulla superficie. Posizionare l'apparecchio in un luogo diverso.
L'apparecchio è caduto accidentalmente durante l'uso.	<ul style="list-style-type: none">- Scollegare l'alimentatore e rimuovere la copertura dell'apparecchio.- Gettare l'acqua rimasta nel serbatoio.- Scuotere con cautela l'apparecchio per fare uscire l'acqua all'interno del meccanismo.- Lasciare asciugare per almeno 24 ore.

Smaltimento



IMBALLAGGIO

L'imballaggio protegge l'apparecchio da eventuali danni durante il trasporto. Gli imballaggi sono prodotti con materiali che possono essere smaltiti nel rispetto dell'ambiente e destinati a un corretto riciclaggio.



APPARECCHIO

Tutti gli apparecchi usati contrassegnati con il simbolo a lato non devono essere smaltiti insieme ai rifiuti domestici.

Come previsto dalla direttiva 2012/19/UE, al termine della sua vita utile l'apparecchio deve essere smaltito correttamente.

In questo modo i materiali contenuti nell'apparecchio verranno riciclati e si ridurrà l'impatto ambientale.

Conferire il vecchio apparecchio presso un punto di raccolta per rifiuti da apparecchiature elettriche ed elettroniche o un centro di riciclaggio.

Per ulteriori informazioni, rivolgersi all'azienda locale di smaltimento o all'amministrazione comunale.

Dati tecnici

Dimensioni dell'apparecchio (A x L x P)	ca. 16,6 x 13 x 13 cm
Peso (senza alimentatore)	ca. 305 g
Capacità del serbatoio dell'acqua	200 ml
Potenza di nebulizzazione	max. 50 ml/h
Frequenza degli ultrasuoni	2,4 MHz

Alimentatore

Produttore	Dongguan Citiland Electronics Co., Ltd.
	Importatore: MEDION AG Am Zehnthof 77 45307 Essen Germania Numero di registro delle im- prese: HRB 13274
Nome del modello	DQS126V-240050-V
Tensione in entrata	100-240 V ~
Corrente	0,4 A max.
Frequenza di corrente alter- nata in ingresso	50/60 Hz
Tensione in uscita	24,0 V ===
Corrente	0,5 A
Potenza in uscita	12,0 W
Classe di protezione	II

Efficienza media durante il funzionamento	83,36%
Efficienza con carico ridotto (10%)	76,13%
Potenza assorbita a vuoto	0,074 W
Classe di protezione	IP20

Informazioni sulla conformità UE

 Il produttore dichiara che il presente apparecchio è conforme ai requisiti basilari e alle altre disposizioni rilevanti:

- Direttiva EMC 2014/30/UE
- Direttiva Bassa tensione 2014/35/UE
- Direttiva sulla progettazione ecocompatibile 2009/125/CE
- Direttiva RoHS 2011/65/UE.

Informazioni relative al servizio di assistenza

Nel caso in cui il dispositivo non funzioni come desiderato o come previsto, per prima cosa contattare il nostro servizio clienti. Esistono diversi modi per mettersi in contatto con noi.

- In alternativa è possibile compilare il modulo di contatto disponibile alla pagina www.medion.com/contact.
- Il nostro team di assistenza è raggiungibile anche via posta o telefonicamente.

Orari di apertura	Prodotti multimediali (PC, notebook ecc.)
Lun.-ven.: 9.00-19.00	☎ 0848 - 24 24 25
	Elettronica di consumo
	☎ 0848 - 24 24 26
Indirizzo del servizio di assistenza	
MEDION/LENOVO Service Center Ifangstrasse 6 8952 Schlieren Svizzera	



Queste e altre istruzioni per l'uso possono essere scaricate dal portale dell'assistenza www.medionservice.com.

È inoltre possibile effettuare una scansione del codice QR riportato a fianco e scaricare le istruzioni per l'uso dal portale dell'assistenza utilizzando un dispositivo portatile.

Note legali

Copyright © 2022

Ultimo aggiornamento: 22.06.2022

Tutti i diritti riservati.

Le presenti istruzioni per l'uso sono protette da copyright.

È vietata la riproduzione in forma meccanica, elettronica e in qualsiasi altra forma senza l'autorizzazione scritta da parte del produttore.

Il copyright appartiene all'azienda:

MEDION AG

Am Zehnthof 77

45307 Essen

Germania

L'indirizzo riportato sopra non è quello a cui spedire la merce resa. Per prima cosa contattare sempre il nostro servizio clienti.

Informativa sulla protezione dei dati personali

Egregio cliente!

La informiamo che noi, MEDION AG, Am Zehnthof 77, D-45307 Essen, Germania, siamo responsabili del trattamento dei suoi dati personali.

In materia di protezione dei dati siamo supportati dal nostro incaricato aziendale, che può essere contattato presso MEDION AG, Datenschutz, Am Zehnthof 77, D-45307 Essen, Germania; datenschutz@medion.com. Trattiamo i suoi dati ai fini dell'elaborazione della garanzia e dei processi eventualmente connessi (ad es. riparazioni) e basiamo l'elaborazione dei suoi dati sul contratto di acquisto concluso con noi.

Trasmetteremo i suoi dati ai fornitori di servizi di riparazione da noi incaricati per la gestione della garanzia e dei relativi processi (ad es. riparazioni). Di norma, conserviamo i suoi dati personali per un periodo di tre anni al fine di rispettare i suoi diritti di garanzia previsti dalla legge.

Nei nostri confronti ha il diritto all'informazione sui dati personali interessati, nonché alla correzione, cancellazione, limitazione dell'elaborazione, opposizione all'elaborazione e alla trasferibilità dei dati.

I diritti d'informazione e di cancellazione sono tuttavia soggetti a restrizioni ai sensi dei §§ 34 e 35 secondo le speciali disposizioni legali tedesche in materia di protezione dei dati in conformità con la BDSG (art. 23 GDPR). Sussiste inoltre un diritto di ricorso presso un'autorità di controllo competente per la protezione dei dati (art. 77 GDPR in combinato disposto con l'articolo 19 secondo le speciali disposizioni legali tedesche in materia di protezione dei dati in conformità con la BDSG). Per MEDION AG, si tratta dell'incaricato regionale per la protezione dei dati e la

libertà d'informazione della Renania Settentrionale-Vestfalia,
casella postale 200444, 40212 Düsseldorf, www.lidi.nrw.de.

L'elaborazione dei suoi dati è necessaria per la gestione della garanzia; senza la disponibilità dei dati necessari tale gestione non è possibile.



CH

Vertrieben durch: | Commercialisé par: |
Commercializzato da:

MEDION AG
AM ZEHNTHOF 77
45307 ESSEN
DEUTSCHLAND/ALLEMAGNE/GERMANIA

KUNDENDIENST • SERVICE APRÈS-VENTE
ASSISTENZA POST-VENDITA 819926

Bitte wenden Sie sich an Ihre **ALDI SUISSE-Filiale**.

Veuillez vous adresser à votre **filiale ALDI SUISSE**.

La preghiamo di rivolgersi alla sua **filiale ALDI SUISSE**.

MODELL/MODÈLE /MODELLO: MD 18897

12/2022

3

JAHRE GARANTIE
ANS GARANTIE
ANNI DI GARANZIA