



Montageanleitung
Instructions de montage
Istruzioni di montaggio

casalux 

Textile LED-Decken- leuchte

Plafonnier LED en toile |
Plafoniera a LED in tessuto



Deutsch..... 3
Français..... 19
Italiano..... 35



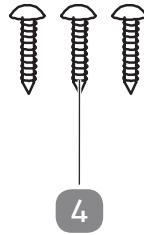
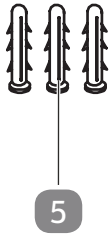
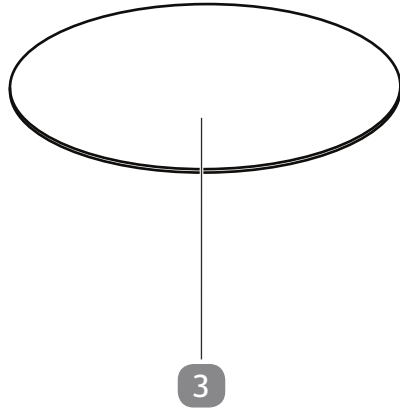
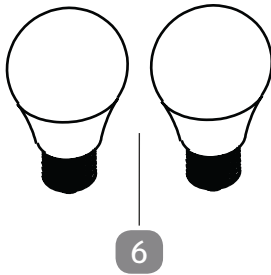
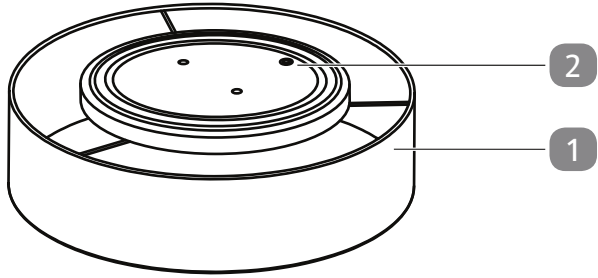





Lieferumfang/Geräteteile

- 1 Lampenschirm
- 2 Leuchtenteller
- 3 Abdeckplatte
- 4 Schraube (x3)
- 5 Dübel (x3)
- 6 LED-Leuchtmittel (x2)

Montageanleitung und Garantiekarte (ohne Abbildung)

Benötigte, nicht mitgelieferte Werkzeuge

- 7 Kreuzschlitzschraubendreher PH1 
- 8 Bleistift 
- 9 Schlagbohrmaschine (mit eingesetztem Stein-und Betonbohrer, 6 mm) 
- 10 Schlitzschraubendreher 3 mm 

Inhaltsverzeichnis

Übersicht	2
Lieferumfang/Geräteteile	3
Allgemeines	5
Montageanleitung lesen und aufbewahren.....	5
Bestimmungsgemäßer Gebrauch	5
Zeichenerklärung	6
Sicherheit	7
Erstinbetriebnahme	10
Produkt und Lieferumfang prüfen.....	10
Montage	11
Produkt ein- und ausschalten	14
Leuchtmittel wechseln	14
Reinigung	15
Aufbewahrung	16
Technische Daten	16
Konformitätserklärung	16
Entsorgung	17
Verpackung entsorgen.....	17
Altgerät entsorgen.....	17

Allgemeines

Montageanleitung lesen und aufbewahren



Diese Montageanleitung gehört zu dieser LED-Deckenleuchte (im Folgenden auch „Produkt“ genannt). Sie enthält wichtige Informationen zur Montage und zum Gebrauch des Produktes.

Lesen Sie die Montageanleitung, insbesondere die Sicherheitshinweise, sorgfältig durch, bevor Sie das Produkt einsetzen. Die Nichtbeachtung dieser Montageanleitung kann zu schweren Verletzungen oder Schäden am Produkt führen.

Die Montageanleitung basiert auf den in der Europäischen Union gültigen Normen und Regeln. Beachten Sie im Ausland auch landesspezifische Richtlinien und Gesetze.

Bewahren Sie die Montageanleitung für die weitere Nutzung auf. Wenn Sie das Produkt an Dritte weitergeben, geben Sie unbedingt diese Montageanleitung mit.

Bestimmungsgemäßer Gebrauch

Das Produkt ist als Beleuchtung in Wohnräumen konzipiert und eignet sich ausschließlich für den Betrieb im Innenbereich, in trockenen und geschlossenen Räumen.

Das Produkt ist für die Deckenmontage für den Einsatz in trockenen Innenräumen (nicht für Feuchträume und im Außenbereich) ausgelegt. Die Elektrofachkraft, die das Produkt installiert, hat darauf zu achten, dass es nicht auf feuchtem oder leitendem Untergrund installiert wird.

Es ist ausschließlich für den Privatgebrauch bestimmt und nicht für den gewerblichen Bereich geeignet. Verwenden Sie das Produkt nur, wie in dieser Montageanleitung beschrieben. Jede andere Verwendung gilt als nicht bestimmungsgemäß und kann zu Sachschäden oder sogar zu Personenschäden führen. Das Produkt ist kein Kinderspielzeug.

Der Hersteller oder Händler übernimmt keine Haftung für Schäden, die durch nicht bestimmungsgemäßen oder falschen Gebrauch entstanden sind.

Zeichenerklärung

Die folgenden Symbole werden in dieser Montageanleitung, auf dem Produkt oder auf der Verpackung verwendet.



Dieses Symbol gibt Ihnen nützliche Zusatzinformationen zum Zusammenbau oder Betrieb.



Konformitätserklärung (siehe Kapitel „Konformitätserklärung“): Mit diesem Symbol gekennzeichnete Produkte erfüllen alle anzuwendenden Gemeinschaftsvorschriften des Europäischen Wirtschaftsraums.



Das Prüfsiegel „GS“ (Geprüfte Sicherheit) bestätigt die Konformität des Produktes mit dem deutschen Produktsicherheitsgesetz (ProdSG).



Das Produkt ist für die Montage in Innenräumen konzipiert.



Dieses Symbol kennzeichnet Produkte, die der Schutzklasse I entsprechen.

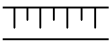

Abmessung des Leuchtmittels



Dieses Symbol steht für die Lebensdauer der Leuchtmittel in Stunden.



Watt (Wirkleistung)



Dieses Symbol beschreibt die Farbwiedergabe.



Volt (Wechselspannung)

T (Kelvin) Farbtemperatur

lm Lumen (Lichtstrom)

IP20

Das Gerät ist geschützt gegen die Berührung mit Fingern bzw. gegen das Eindringen fester Körper, deren Durchmesser größer ist als 12 mm. Kein Schutz vor eindringendem Wasser.



Mit diesem Symbol gekennzeichnete Leuchten sind nicht dimmbar.



Dieses Zeichen symbolisiert die Fassung des Leuchtmittels E27.



Die Leuchtmittel sind nicht für den Einsatz in feuchter Umgebung geeignet.

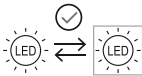

Die Lichtquelle kann durch den Endkunden ausgetauscht werden.

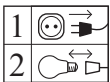

Das Produkt muss zuerst vom Strom getrennt werden, bevor ein Leuchtmittel eingesetzt wird.

Sicherheit

Die folgenden Signalworte werden in dieser Montageanleitung verwendet.

⚠️ WARNUNG!

Dieses Symbolsymbol/-wort bezeichnet eine Gefährdung mit einem mittleren Risikograd, die, wenn sie nicht vermieden wird, den Tod oder eine schwere Verletzung zur Folge haben kann.

⚠️ VORSICHT!

Dieses Symbolsymbol/-wort bezeichnet eine Gefährdung mit einem niedrigen Risikograd, die, wenn sie nicht vermieden wird, eine geringfügige oder mäßige Verletzung zur Folge haben kann.

HINWEIS!

Dieses Signalwort warnt vor möglichen Sachschäden.

Sicherheitshinweise

⚠️ WARNUNG!

Stromschlaggefahr!

Fehlerhafte Elektroinstallation oder zu hohe Netzspannung kann zu elektrischem Stromschlag führen.

- Die Montage darf nur durch eine autorisierte Elektrofachkraft vorgenommen werden.
- Die entsprechenden Normen sind bei der Montage anzuwenden.
- Schließen Sie das Produkt nur an, wenn die Netzspannung in Ihrem Haushalt mit der Angabe auf dem Typenschild übereinstimmt.
- Es dürfen nur die vom Hersteller vorgesehenen Teile Verwendung finden.
- Vor der elektrischen Installation oder der Reinigung muss das Produkt vom Stromkreis getrennt werden.
- Das Produkt darf nicht mit einer defekten/beschädigten Leitung betrieben werden.
- Öffnen Sie das Gehäuse nicht, sondern überlassen Sie die Reparatur Fachkräften. Wenden Sie sich dazu an eine Fachwerkstatt.
- Bei eigenständig durchgeführten Reparaturen, unsachgemäßem Anschluss oder falscher Bedienung sind Haftungs- und Garantieansprüche ausgeschlossen.
- Bei Reparaturen dürfen nur Teile verwendet werden, die den ursprünglichen Produktdaten entsprechen. In diesem Produkt befinden sich elektrische und mechanische Teile, die zum Schutz gegen Gefahrenquellen unerlässlich sind.

- Schützen Sie das Produkt vor Feuchtigkeit und halten Sie Wasser und andere Flüssigkeiten vom Produkt fern.
- Verwenden Sie das Produkt nur in Innenräumen. Betreiben Sie es nie in Feuchträumen oder im Regen.
- Sorgen Sie dafür, dass Kinder keine Gegenstände in das Produkt hineinstecken.
- Lassen Sie das Produkt während des Betriebs nicht unbeaufsichtigt.
- Schalten Sie das Produkt aus und trennen Sie es von der Stromversorgung, wenn Sie es reinigen, während eines Gewitters oder wenn eine Störung auftritt.

⚠️ WARNUNG!**Verbrennungs- und Brandgefahr!**

Während des Gebrauchs werden Teile des Produktes warm.

- Es dürfen keine Gegenstände an das Produkt gehängt werden. Das Produkt darf unter keinen Umständen durch wärmedämmende Abdeckungen oder ähnlichen Werkstoffen abgedeckt werden.
- Betreiben Sie das Produkt nicht mit einem Dimmer.

⚠️ VORSICHT!**Verletzungsgefahr!**

Das Licht der LEDs ist sehr hell und kann Ihre Augen verletzen, wenn Sie direkt hineinsehen.

- Schauen Sie nicht direkt in das Licht der LEDs.
- Richten Sie das Produkt nicht auf die Augen von anderen Menschen oder Tieren.
- Betrachten Sie die LEDs während des Betriebs nicht mit einem optischen Instrument.

HINWEIS!

Beschädigungsgefahr!

Unsachgemäßer Umgang mit dem Produkt kann zu Beschädigungen führen.

- Setzen Sie das Produkt niemals hoher Temperatur (Heizung etc.) oder Witterungseinflüssen (Regen etc.) aus.
- Tauchen Sie das Produkt zum Reinigen niemals in Wasser und verwenden Sie zur Reinigung keinen Dampfreiniger.
- Verwenden Sie das Produkt nicht mehr, wenn es beschädigt ist. Ersetzen Sie beschädigte Bauteile nur durch passende Originalersatzteile.

Erstinbetriebnahme

Produkt und Lieferumfang prüfen

⚠️ WARNUNG!

Erstickungsgefahr!

Kinder können sich beim Spielen mit der Verpackungsfolie darin verfangen und ersticken.

- Stellen Sie sicher, dass Kinder nicht mit der Verpackungsfolie spielen.

HINWEIS!

Beschädigungsgefahr!

Wenn Sie die Verpackung unvorsichtig mit einem scharfen Messer oder anderen spitzen Gegenständen öffnen, kann die Oberfläche des Produkts beschädigt werden.

- Gehen Sie beim Öffnen vorsichtig vor.
1. Nehmen Sie das Produkt aus der Verpackung.
 2. Prüfen Sie, ob die Lieferung vollständig ist (siehe Kapitel "Lieferumfang/ Geräteteile").

3. Prüfen Sie das Produkt und die Einzelteile auf Schäden. Nehmen Sie ein beschädigtes Produkt nicht in Betrieb, und wenden Sie sich über die auf der Garantiekarte angegebene Serviceadresse an den Hersteller.

Produkt und Zubehör reinigen

1. Entfernen Sie das Verpackungsmaterial und sämtliche Schutzfolien.
2. Reinigen Sie vor der erstmaligen Benutzung das Produkt und das Zubehör (siehe Kapitel "Reinigung").

Montage

⚠️ WARNUNG!

Stromschlaggefahr!

Die Montage darf nur durch eine Elektrofachkraft erfolgen. Dabei sind die geltenden Installationsvorschriften zu beachten.

- Achten Sie darauf, dass während der Montage keine verdeckten elektrischen Leitungen beschädigt werden. Es ist auf die Lage und Richtung der Hausleitung zu achten, bevor die Löcher für die Deckenhalterungen aus Metal gebohrt werden, bzw. die Leuchte befestigt wird.
- Stellen Sie sicher, dass die Sicherung der Leitung ausgeschaltet ist, bevor die Installation der Leuchte bzw. evtl. Wartungsarbeiten durchgeführt werden.
- Die Installation des Produktes darf nur im spannungsfreien Zustand vorgenommen werden. Schalten Sie dazu die elektrische Netzleitung spannungsfrei (Stromkreissicherung abschalten) und sichern Sie diese vor unberechtigtem Wiedereinschalten.
- Überprüfen Sie die Netzleitung auf Spannungsfreiheit.

HINWEIS!

Beschädigungsgefahr!

Durch unsachgemäße Montage können Sie das Produkt beschädigen.

- Legen Sie das Produkt während der Montage auf eine weiche Unterlage, wie z. B. eine Decke, um eine Beschädigung der Oberflächen zu vermeiden.
1. Drehen Sie die Sicherung heraus bzw. schalten Sie den Sicherungsautomaten aus und sichern Sie den Stromkreis gegen unbeabsichtigtes Einschalten.
 2. Stellen Sie mit einem Metallprüfgerät sicher, dass sich in den Bohrbereichen keine Kabel oder Rohrleitungen befinden.
 3. Wählen Sie ggf. eine andere Stelle für die Montage.
 4. Nehmen Sie den Lampenschirm **1** vom Leuchtenteller **2** ab, indem Sie den Lampenschirm gegen den Uhrzeigersinn drehen.

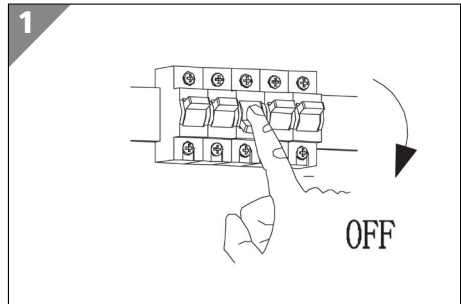

Sollten Sie einen anderen Befestigungsuntergrund haben, passen Sie das Befestigungsmaterial dem Untergrund an.

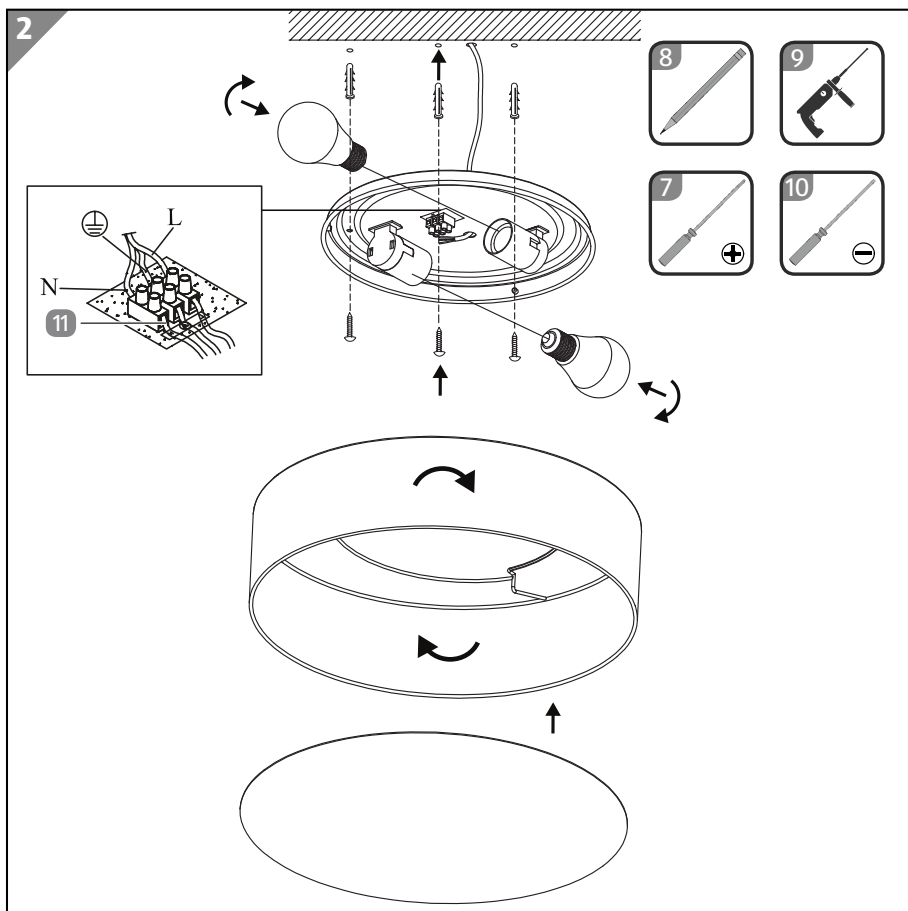

5. Markieren Sie mit einem Bleistift **8** die Bohrlöcher mit Hilfe der im Leuchtenteller für die Schrauben **4** vorgesehenen Löcher.
6. Bohren Sie mit einer Schlagbohrmaschine (mit eingesetztem Stein- und Betonbohrer, 6 mm) **9** an den angezeichneten Positionen ca. 30 mm tiefe Löcher für die Montage.
7. Setzen Sie in die Bohrlöcher je einen Dübel **5** ein.
8. Führen Sie das externe Netzanschlusskabel durch die Kabeldurchführung des Leuchtentellers und platzieren Sie den Leuchtenteller an der Decke, sodass die Schraublöcher deckungsgleich über den Bohrlöchern liegen.
9. Schrauben Sie den Leuchtenteller mit den Schrauben an der Decke fest.
10. Lassen Sie den elektrischen Anschluss des Produkts durch Fachpersonal vornehmen. Beachten Sie, dass die einzelnen Leiter des externen

Montage

Netzanschlusskabels mittels der Lüsterklemme **11** korrekt an die Anschlüsse des Produkts angeschlossen werden müssen.

- Neutralleiter: blau (grau in Altbauten)
- stromführende Leiter: schwarz/braun
- Schutzleiter: grün-gelb (rot in Altbauten)
- Schutzklasse I: Dieses Produkt muss mit dem Schutzleiter (grün-gelber Leiter) an der Schutzleiterklemme angeschlossen werden.

11. Stecken Sie die Leuchtmittel **6** in die Fassungen und drehen Sie sie im Uhrzeigersinn fest.
12. Drücken Sie die Abdeckplatte **3** vorsichtig in den Lampenschirm. Achten Sie darauf, dass sie gleichmäßig auf dem unteren Rand des Lampenschirms aufliegt. Sollte die Abdeckplatte nicht gleichmäßig aufliegen, muss sie ggf. gedreht und erneut eingelegt werden.
13. Befestigen Sie den Lampenschirm wieder am Leuchtenteller, indem Sie den Lampenschirm im Uhrzeigersinn drehen.
14. Drehen Sie die Sicherung wieder ein bzw. schalten Sie den Sicherungsautomaten wieder ein.

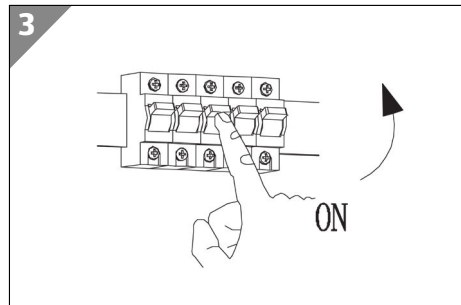

Produkt ein- und ausschalten

Um das Produkt ein- und auszuschalten, betätigen Sie den Wandschalter.

Leuchtmittel wechseln

⚠️ WARNUNG!

Stromschlaggefahr!

Unsachgemäßer Gebrauch kann zu Stromschlägen führen.

- Drehen Sie vor dem Auswechseln des Leuchtmittels die Sicherung heraus bzw. schalten Sie den Sicherungsautomaten aus. Überprüfen Sie mit einem Spannungsüberprüfer die Spannungsfreiheit.

- Lassen Sie das Produkt vor dem Ersetzen eines defekten Leuchtmittels vollständig auskühlen.
- 1. Benutzen Sie zum Auswechseln des Leuchtmittels ein sauberes, fusselfreies, trockenes Handtuch.
- 2. Nehmen Sie den Lampenschirm **1** vom Leuchtenteller **2** ab, indem Sie den Lampenschirm gegen den Uhrzeigersinn drehen.
- 3. Drehen sie das defekte Leuchtmittel aus der Fassung.
- 4. Schrauben Sie das neue Leuchtmittel im Uhrzeigersinn in die Fassung. Verwenden Sie ausschließlich Leuchtmittel, die für das Produkt geeignet sind (siehe Kapitel "Technische Daten").
- 5. Befestigen Sie den Lampenschirm durch Drehen im Uhrzeigersinn wieder am Leuchtenteller.
- 6. Drehen Sie die Sicherung wieder ein bzw. schalten Sie den Sicherungsautomaten wieder ein.

Reinigung

HINWEIS!

Kurzschlussgefahr!

In das Gehäuse eingedrungenes Wasser oder andere Flüssigkeiten können einen Kurzschluss verursachen.

- Achten Sie darauf, dass kein Wasser oder andere Flüssigkeiten in das Gehäuse gelangen.
- Reinigen Sie das Produkt nur von außen.

HINWEIS!

Beschädigungsgefahr!

Unsachgemäße Reinigung des Produktes kann zu Beschädigungen führen.

- Verwenden Sie keine aggressiven Reinigungsmittel, Bürsten mit Metall- oder Nylonborsten sowie keine scharfen oder metallischen Reinigungsgegenstände wie Messer, harte Spachtel und dergleichen. Diese können die Oberflächen beschädigen.

Reinigung

Die Pflege des Produktes beschränkt sich auf die Reinigung der Oberfläche. Wischen Sie das Produkt mit einem trockenen, weichen Tuch ab.

1. Trennen Sie das Produkt vor der Reinigung vom Stromkreis.
2. Lassen Sie das Produkt vollständig abkühlen.
3. Wischen Sie das Produkt mit einem leicht angefeuchteten Tuch ab.
4. Wischen Sie alle Teile vollständig trocken.

Aufbewahrung

Alle Teile müssen vor dem Aufbewahren vollkommen trocken sein.

- Bewahren Sie das Produkt stets an einem trockenen Ort auf.
- Schützen Sie das Produkt vor direkter Sonneneinstrahlung.
- Lagern Sie das Produkt für Kinder unzugänglich und bei einer Lagertemperatur zwischen +5 °C und +20 °C (Zimmertemperatur).

Technische Daten

Modell:	56135-56136-56137
Artikelnummer:	818693
Spannung:	220-240 V~ 50/60 Hz
Leuchtmittel:	2 x E27, max. 11W
Schutzklasse:	I⊕
Schutzart:	IP 20
Lichtfarbe:	ca. 3000K

Dieses Produkt enthält Lichtquellen der Energieeffizienzklasse F.

Die Lichtquelle kann durch den Endkunden ausgetauscht werden.

Konformitätserklärung



Die EU-Konformitätserklärung kann bei der am Ende dieser Anleitung angeführten Adresse angefordert werden.

Entsorgung

Verpackung entsorgen



Entsorgen Sie die Verpackung sortenrein. Geben Sie Pappe und Karton zum Altpapier, Folien in die Wertstoffsammlung.

Altgerät entsorgen

Anwendbar in der Europäischen Union und anderen europäischen Staaten mit Systemen zur getrennten Sammlung von Wertstoffen.



Altgeräte dürfen nicht in den Hausmüll!

Das nebenstehende Symbol einer durchgestrichenen Mülltonne auf Rädern zeigt an, dass dieses Gerät der Richtlinie 2012/19/EU unterliegt.

Diese Richtlinie besagt, dass Sie dieses Gerät am Ende seiner

Nutzungszeit nicht mit dem normalen Haushaltsmüll entsorgen

dürfen, sondern in speziell eingerichteten Sammelstellen, Wertstoffhöfen oder Entsorgungsbetrieben abgeben müssen. Diese Entsorgung ist für Sie kostenfrei. Schonen Sie die Umwelt und entsorgen Sie fachgerecht.

Mit QR-Codes schnell und einfach ans Ziel

Egal, ob Sie **Produktinformationen**, **Ersatzteile** oder **Zubehör** benötigen, Angaben über **Herstellergarantien** oder **Servicestellen** suchen oder sich bequem eine Video-Anleitung anschauen möchten, mit unseren QR-Codes gelangen Sie kinderleicht ans Ziel.

Was sind QR-Codes?

QR-Codes (QR = Quick Response) sind grafische Codes, die mithilfe einer Smartphone-Kamera gelesen werden und beispielsweise einen Link zu einer Internetseite oder Kontaktdaten enthalten.

Ihr Vorteil: Kein lästiges Eintippen von Internet-Adressen oder Kontaktdaten!

Und so geht's

Zum Scannen des QR-Codes benötigen Sie lediglich ein Smartphone, einen installierten QR-Code-Reader sowie eine Internet-Verbindung.*

Einen QR-Code-Reader finden Sie in der Regel kostenlos im App Store Ihres Smartphones.

Jetzt ausprobieren

Scannen Sie einfach mit Ihrem Smartphone den folgenden QR-Code und erfahren Sie mehr über Ihr neu erworbenes Aldi-Produkt.*

Ihr ALDI-Serviceportal

Alle oben genannten Informationen erhalten Sie auch im Internet über das Aldi Serviceportal unter www.aldi-service.ch.



*Beim Ausführen des QR-Code-Readers können abhängig von Ihrem Tarif Kosten für die Internet-Verbindung entstehen.

Contenu de la livraison / éléments de l'appareil

- 1 Abat-jour
- 2 Armature
- 3 Plaque de recouvrement
- 4 Vis (x3)
- 5 Cheville (x3)
- 6 Ampoule LED (x2)

Notice de montage et carte de garantie (pas d'illustration)

Outils nécessaires, non fournis à la livraison

- 7 Tournevis cruciforme PH1



- 8 Crayon à papier



- 9 Perceuse à percussion (avec foret à pierre et à béton, 6 mm)



- 10 Tournevis plat 3 mm



Répertoire

Vue d'ensemble	2
Contenu de la livraison / éléments de l'appareil	19
Généralités	21
Lire et conserver la notice de montage.....	21
Utilisation conforme à l'utilisation prévue	21
Explication des symboles	22
Sécurité	23
Première mise en service	26
Contrôler le produit et l'étendue de la livraison.....	26
Montage	27
Allumer et éteindre le produit	30
Remplacer l'ampoule	30
Nettoyage	31
Rangement	32
Données techniques	32
Déclaration de conformité	32
Élimination	33
Élimination de l'emballage.....	33
Mise au rebut de l'appareil usagé.....	33

Généralités

Lire et conserver la notice de montage



La présente notice de montage fait partie intégrante du plafonnier à LED (ci-après également appelé le « produit »). Elle contient d'importantes informations sur son montage et son utilisation.

Lisez attentivement la notice de montage, en particulier les consignes de sécurité, avant d'utiliser le produit. Le non-respect de cette notice de montage peut entraîner des blessures graves ou une détérioration du produit.

La notice de montage se base sur les normes et règles en vigueur dans l'Union européenne. Tenez également compte à l'étranger des directives et législations spécifiques au pays.

Conservez la notice de montage afin de pouvoir vous y reporter ultérieurement. Si vous transmettez le produit à un tiers, remettez-lui impérativement cette notice de montage.

Utilisation conforme à l'utilisation prévue

Le produit est conçu pour l'éclairage de pièces d'habitation et est réservé à une utilisation en intérieur, dans des pièces fermées et à l'abri de l'humidité.

Le produit est conçu pour un montage au plafond et une utilisation dans des pièces intérieures sèches (et non dans des pièces humides ou à l'extérieur). L'électricien qui procède à l'installation du produit doit veiller à ce qu'il ne soit pas installé sur une surface humide ou conductrice.

Il est exclusivement destiné à une utilisation privée et n'est pas adapté à une utilisation professionnelle. Utilisez ce produit exclusivement de la manière décrite dans cette notice de montage. Toute autre utilisation est considérée comme non conforme à l'utilisation prévue et peut provoquer des dommages matériels, voire corporels. Le produit n'est pas un jouet pour enfants.

Le fabricant ou le distributeur décline toute responsabilité pour les dommages survenus suite à une utilisation non conforme ou incorrecte.

Explication des symboles

Les symboles suivants sont utilisés dans cette notice de montage, sur le produit ou sur l'emballage.



Ce symbole vous fournit des informations supplémentaires sur le montage ou le fonctionnement.



Déclaration de conformité (voir chapitre «Déclaration de conformité»): Les produits marqués par ce symbole répondent à toutes les consignes communautaires applicables de l'Espace économique européen.



La Marque GS (Geprüfte Sicherheit = sécurité testée) confirme la conformité du produit avec la convention allemande ProdSG (Produktsicherheitsgesetz = Convention sur les produits et les appareils).



Le produit est conçu pour un montage en intérieur.



Ce symbole désigne des produits appartenant à la classe de protection I.

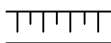

Taille de l'ampoule



Ce symbole indique la durée de vie des ampoules en heures.



Watt (puissance active)



Ce symbole décrit la restitution des couleurs.

V~ Volt (tension alternative)

T (Kelvin) Température de couleur

lm Lumen (flux lumineux)

IP20 L'appareil est protégé contre le contact avec les doigts ou l'insertion d'objets solides d'un diamètre supérieur à 12 mm. Pas de protection contre une infiltration d'eau.



Ce symbole indique que l'intensité lumineuse des ampoules ne peut pas varier ni être réglée.



Ce symbole représente la douille de l'ampoule E27.



Les ampoules ne sont pas conçues pour une utilisation dans un environnement humide.

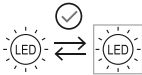

La source lumineuse peut être remplacée par le client final.

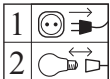

Avant d'y installer une ampoule, le produit doit d'abord être débranché du courant.

Sécurité

Les mots d'avertissement suivants sont utilisés dans cette notice de montage.

⚠ AVERTISSEMENT!

Ce symbole/mot d'avertissement désigne un danger d'un niveau de risque moyen, qui, s'il n'est pas évité, peut entraîner la mort ou une blessure grave.

▲ ATTENTION!

Ce symbole/mot d'avertissement désigne un danger d'un niveau de risque réduit, qui, s'il n'est pas évité, peut entraîner une blessure légère à modérée.

AVIS!

Ce mot d'avertissement avertit d'éventuels dommages matériels.

Consignes de sécurité

▲ AVERTISSEMENT!

Risque de décharge électrique!

Une installation électrique incorrecte ou une tension réseau trop élevée peut entraîner une décharge électrique.

- Le montage ne doit être effectué que par un électricien agréé.
- Respectez les normes applicables lors du montage.
- Ne branchez le produit que lorsque la tension de votre réseau domestique correspond à celle indiquée sur la plaque signalétique.
- Seules les pièces prévues par le fabricant doivent être utilisées.
- Avant l'installation électrique ou le nettoyage, débranchez le produit du circuit électrique.
- Le produit ne doit pas être utilisé avec un câble défectueux/ endommagé.
- N'ouvrez pas le boîtier, mais confiez les réparations à des spécialistes. Adressez-vous pour cela à un atelier spécialisé.
- En cas de réparations exécutées de son propre chef, de raccordement non conforme ou d'utilisation incorrecte, tout droit à garantie ou dédommagement devient caduc.
- En cas de réparation, il convient de n'utiliser que des pièces conformes aux caractéristiques d'origine du produit. Ce produit contient des pièces électriques et mécaniques indispensables à la protection contre les risques potentiels.

- Protégez le produit de l'humidité et tenez-le à l'écart de l'eau ou d'autres liquides.
- N'utilisez le produit qu'à l'intérieur. Ne l'utilisez jamais dans des pièces humides ou sous la pluie.
- Empêchez les enfants d'introduire des objets dans le produit.
- Ne laissez pas le produit sans surveillance durant le fonctionnement.
- Lorsque vous le nettoyez, lors d'un orage ou en cas de dysfonctionnement, éteignez le produit et débranchez-le de l'alimentation électrique.

⚠ AVERTISSEMENT!**Risque de surchauffe et d'incendie!**

Certains composants du produit chauffent lors de l'utilisation.

- Aucun objet ne doit être suspendu au produit. Le produit ne doit en aucun cas être recouvert d'une coiffe isolante ou de matériaux similaires.
- N'utilisez pas le produit avec un variateur.

⚠ ATTENTION!**Risque de blessure!**

La lumière des LED est très vive et peut blesser vos yeux si vous la fixez directement du regard.

- Ne regardez pas directement dans la lumière des LED.
- N'orientez pas le produit vers les yeux d'autres personnes ou d'animaux.
- Quand les LED sont en fonctionnement, ne les observez pas au moyen d'un instrument optique.

AVIS!

Risque d'endommagement!

Une utilisation non conforme du produit peut entraîner des détériorations.

- N'exposez jamais le produit à des températures élevées (chauffage, etc.) ou à des intempéries (pluie, etc.).
- Ne plongez jamais le produit dans de l'eau pour le nettoyer et n'utilisez pas de nettoyeur vapeur pour le nettoyage.
- Cessez d'utiliser le produit lorsqu'il est endommagé. Remplacez les composants endommagés uniquement par des pièces de rechange d'origine adaptées.

Première mise en service

Contrôler le produit et l'étendue de la livraison

⚠ AVERTISSEMENT!

Risque d'étouffement!

Les enfants risquent de s'empêtrer dans le film d'emballage en jouant et de s'étouffer.

- Veillez à ce que les enfants ne jouent pas avec le film d'emballage.

AVIS!

Risque de détérioration !

Si vous ouvrez l'emballage de manière imprudente avec un couteau tranchant ou un autre objet pointu, la surface de l'appareil risque d'être endommagée.

- Ouvrez l'emballage avec précaution.
1. Sortez le produit de l'emballage.
 2. Vérifiez si la livraison est complète (voir le chapitre «Contenu de la livraison / éléments de l'appareil»).

3. Contrôlez que le produit et les pièces individuelles ne présentent aucun dommage. Ne mettez pas en marche un produit endommagé et adressez-vous au fabricant à l'adresse SAV indiquée sur la carte de garantie.

Nettoyage de base (produit)

1. Retirez le matériel d'emballage et tous les films de protection.
2. Avant la première utilisation, nettoyez le produit et ses accessoires (voir le chapitre «Nettoyage»).

Montage

⚠ AVERTISSEMENT!

Risque de décharge électrique!

Le montage ne doit être effectué que par un électricien. Les consignes d'installation en vigueur doivent être respectées lors du montage.

- Lors du montage, veillez à ne pas endommager des câbles électriques cachés. Avant de percer les trous pour les fixations métalliques au plafond ou de fixer la lampe, vérifiez la position et l'orientation de la ligne électrique principale de l'habitation.
- Assurez-vous que le fusible du câble est coupé avant de procéder à l'installation de la lampe ou de réaliser des travaux d'entretien.
- L'installation du produit doit uniquement être effectuée hors tension. Pour ce faire, mettez le câble d'alimentation électrique hors tension (en coupant le fusible) et protégez-le contre toute remise sous tension non autorisée.
- Vérifiez que le câble d'alimentation est hors tension.

AVIS!

Risque d'endommagement!

Un montage incorrect peut endommager le produit.

- Lors du montage, placez le produit sur un support souple, tel qu'une couverture, afin de ne pas endommager ses surfaces.
- 1. Dévissez le fusible ou coupez le disjoncteur et sécurisez le circuit électrique contre toute remise sous tension accidentelle.
- 2. Vérifiez à l'aide d'un détecteur de métal qu'aucun câble ou aucune conduite ne se trouve dans les zones de perçage.
- 3. Le cas échéant, choisissez un autre emplacement de montage.
- 4. Retirez l'abat-jour **1** de l'armature **2** en tournant l'abat-jour dans le sens inverse des aiguilles d'une montre.

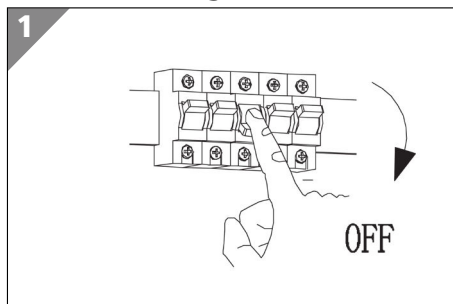

Si vous avez un autre support de fixation, utilisez un matériel de fixation adapté.

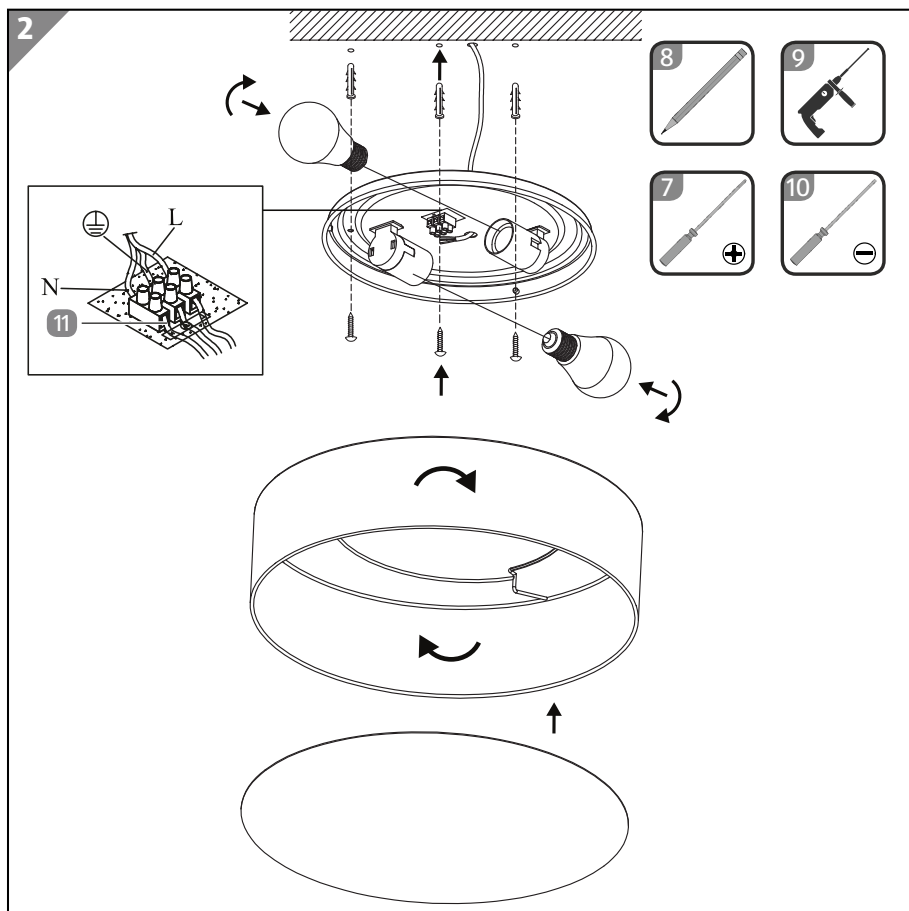

5. Avec un crayon à papier **8**, repérez les trous de perçage en vous aidant des trous prévus pour les vis **4** dans l'armature.
6. Avec une perceuse à percussion (équipée d'un foret à pierre et à béton, 6 mm) **9**, percez des trous d'une profondeur d'environ 30 mm pour le montage au niveau des positions repérées.
7. Insérez une cheville **5** dans chaque trou de perçage.
8. Faites passer le câble de raccordement externe à travers le passe-câble de l'armature et placez celle-ci au plafond de telle façon que les trous de vis soient positionnés en face des trous de perçage.
9. Vissez l'armature au plafond à l'aide des vis.

Montage

- Confiez le raccordement électrique du produit à un personnel qualifié. Notez que les différents fils du câble de raccordement externe doivent être raccordés correctement aux bornes du produit à l'aide du serre-fils **11**.
 - Fil neutre: bleu (gris dans les anciennes constructions)
 - Fil conducteur de courant: noir/marron
 - Fil de protection: vert-jaune (rouge dans les anciennes constructions)
 - Classe de protection I: ce produit doit être raccordé à la borne de protection à l'aide du fil de protection (fil vert-jaune).
- Insérez les ampoules **6** dans les douilles et tournez dans le sens des aiguilles d'une montre.
- Poussez délicatement la plaque de recouvrement **3** dans l'abat-jour. Veillez à ce qu'elle repose de manière uniforme sur le bord inférieur de l'abat-jour. Si elle ne repose pas de manière uniforme, tournez-la et remettez-la en place.
- Refixez l'abat-jour à l'armature en tournant l'abat-jour dans le sens des aiguilles d'une montre.
- Revissez le fusible ou rallumez le disjoncteur.

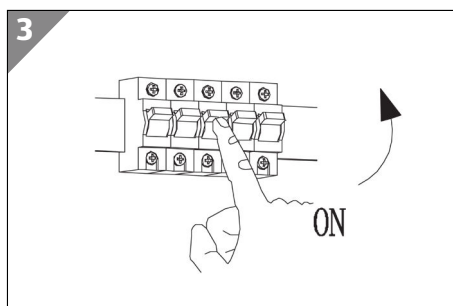

Allumer et éteindre le produit

Actionnez l'interrupteur mural pour allumer et éteindre le produit.

Remplacer l'ampoule

⚠ AVERTISSEMENT!

Risque de décharge électrique!

Une utilisation incorrecte peut entraîner des décharges électriques.

- Avant de procéder au remplacement de l'ampoule, dévissez le fusible ou coupez le disjoncteur. Vérifiez l'absence de tension à l'aide d'un vérificateur d'absence de tension.

- Laissez le produit refroidir complètement avant de procéder au remplacement d'une ampoule défectueuse.
- 1. Lors du remplacement de l'ampoule, utilisez une serviette propre, non pelucheuse et sèche.
- 2. Retirez l'abat-jour **1** de l'armature **2** en tournant l'abat-jour dans le sens inverse des aiguilles d'une montre.
- 3. Dévissez l'ampoule défectueuse de la douille.
- 4. Vissez l'ampoule neuve dans la douille dans le sens des aiguilles d'une montre. Utilisez uniquement des ampoules adaptées au produit (voir le chapitre «Caractéristiques techniques»).
- 5. Refixez l'abat-jour à l'armature en tournant dans le sens des aiguilles d'une montre.
- 6. Revissez le fusible ou rallumez le disjoncteur.

Nettoyage

AVIS!

Risque de court-circuit!

L'eau ou tout autre liquide infiltré dans le boîtier peut provoquer un court-circuit.

- Veillez à ce qu'il n'y ait pas d'infiltration d'eau ou d'autres liquides dans le boîtier.
- Nettoyez le produit uniquement de l'extérieur.

AVIS!

Risque d'endommagement !

Un nettoyage non conforme du produit peut provoquer des dommages.

- N'utilisez pas de produit de nettoyage agressif, de brosses à poils métalliques ou en nylon ou d'objets de nettoyage pointus ou métalliques comme des couteaux, des spatules rigides ou autres. Cela pourrait endommager les surfaces.

L'entretien du produit se limite au nettoyage de surface. Essuyez le produit à l'aide d'un chiffon doux et sec.

Nettoyage

1. Avant le nettoyage, débranchez le produit du circuit électrique.
2. Laissez refroidir entièrement le produit.
3. Nettoyez le produit avec un chiffon légèrement humidifié.
4. Essuyez ensuite entièrement toutes les pièces.

Rangement

Toutes les pièces doivent être entièrement sèches avant le rangement.

- Rangez toujours le produit dans un endroit sec.
- Protégez le produit du rayonnement direct du soleil.
- Rangez le produit hors de portée des enfants et à une température de stockage comprise entre +5 °C et +20 °C (température ambiante).

Données techniques

Modèle:	56135-56136-56137
Référence:	818693
Tension:	220-240 V~ 50/60 Hz
Ampoule:	2 x E27, 11 W max.
Classe de protection:	I⊕
Indice de protection:	IP 20
Couleur de la lumière:	env. 3'000 K

Ce produit contient des sources lumineuses de classe d'efficacité énergétique F.
La source lumineuse peut être remplacée par le client final.

Déclaration de conformité



La déclaration de conformité CE peut être demandée à l'adresse indiquée sur la carte de garantie.

Élimination

Élimination de l'emballage



Éliminez l'emballage selon les sortes. Mettez le carton dans la collecte de vieux papier, les films dans la collecte de recyclage.

Mise au rebut de l'appareil usagé

Applicable dans l'Union européenne et dans d'autres pays européens avec des systèmes de collecte séparée selon les matières à recycler.



Ne pas jeter les appareils usagés avec les déchets ménagers !

Le symbole ci-contre représentant une poubelle sur roues barrée d'une croix indique que cet appareil est soumis à la directive 2012/19/UE. Cette directive stipule qu'à la fin de sa durée d'utilisation,

 vous ne devez pas jeter cet appareil avec les déchets ménagers normaux, mais le déposer dans des centres de collecte spécialement aménagés, des centres de recyclage ou des entreprises de traitement des déchets. Cette élimination est gratuite pour vous. Ménagez l'environnement et éliminez l'appareil dans les règles de l'art.

Aller rapidement et facilement au but avec les codes QR

Si vous avez besoin **d'informations sur les produits**, de **pièces de rechange** ou d'**accessoires**, de données sur les **garanties fabricant** ou sur les **unités de service** ou si vous souhaitez regarder confortablement des **instructions en vidéo** – avec nos codes QR, vous parvenez au but en toute facilité.

Les codes QR, qu'est-ce?

Les codes QR (QR = Quick Response) sont des codes graphiques qui peuvent être lus à l'aide d'un appareil photo du smartphone et qui contiennent par exemple un lien vers un site Internet ou des données de contact.

Votre avantage: plus de frappe contraignante d'adresses Internet ou de données de contact!

Comment faire?

Pour scanner les codes QR, vous avez simplement besoin d'un smartphone, d'un lecteur de codes QR installé ainsi que d'une connexion Internet. Vous trouverez généralement un lecteur de codes QR gratuitement dans l'App Store de votre smartphone.

Testez dès maintenant

Scannez simplement le code QR suivant avec votre smartphone pour en savoir plus sur votre nouveau produit ALDI.



Votre portail de services ALDI

Toutes les informations mentionnées plus haut sont également disponibles sur Internet via le portail de services ALDI sous www.aldi-service.ch.

L'exécution du lecteur de codes QR peut entraîner des frais pour la connexion Internet en fonction de votre tarif.

Dotazione/Parti del dispositivo

- 1 Paralume
- 2 Disco della lampada
- 3 Pannello di copertura
- 4 Vite (x3)
- 5 Tassello (x3)
- 6 Corpo illuminante a LED (x2)

Istruzioni di montaggio e scheda di garanzia (senza figura)

Utensili necessari non in dotazione

- 7 Cacciavite a stella PH1



- 8 Matita



- 9 Trapano a percussione (con punta per trapano per cemento e calcerstruzzo da 6 mm)



- 10 Cacciavite a taglio 3 mm



Sommario

Panoramica prodotto	2
Dotazione/Parti del dispositivo	35
Informazioni generali	37
Leggere e conservare le istruzioni di montaggio.....	37
Uso previsto	37
Spiegazione dei simboli	37
Sicurezza	39
Prima messa in servizio	42
Controllare il prodotto e la fornitura.....	42
Istruzioni di montaggio	43
Accensione e spegnimento del prodotto	46
Sostituzione del corpo illuminante	46
Pulizia	47
Conservazione	48
Dati tecnici	48
Dichiarazione di conformità	48
Smaltimento	49
Smaltimento dell'imballaggio.....	49
Smaltimento dell'apparecchio usato.....	49

Informazioni generali

Leggere e conservare le istruzioni di montaggio



Queste istruzioni di montaggio riguardano la plafoniera a LED (di seguito indicata anche con “Prodotto”). Contengono importanti informazioni per il montaggio e l’utilizzo del Prodotto.

Prima di usare il prodotto, leggere attentamente le istruzioni di montaggio, in particolare, le avvertenze di sicurezza. L’inosservanza delle presenti istruzioni di montaggio può provocare gravi lesioni o danni al prodotto.

Le istruzioni di montaggio si basano sulle norme e i regolamenti in vigore nell’Unione Europea. All’estero è necessario attenersi anche alle direttive e alla legislazione vigenti nel rispettivo Paese.

Conservare le istruzioni di montaggio per ulteriore consultazione. In caso di cessione a terzi del prodotto, le istruzioni di montaggio devono essere allegate al prodotto stesso.

Uso previsto

Il prodotto è stato concepito per l’illuminazione di ambienti domestici, al chiuso e asciutti.

Il prodotto è stato sviluppato per il montaggio a soffitto di ambienti al chiuso asciutti (non per ambienti umidi e all’esterno). L’elettricista che ha installato il prodotto deve fare attenzione a non installarlo su basi umide o conduttrici.

È destinato esclusivamente all’uso privato e non in ambito professionale. Usare il dispositivo solo nelle modalità descritte nelle presenti istruzioni per l’uso. Ogni altro tipo di utilizzo è da considerarsi come non conforme e può provocare danni materiali o lesioni. Il prodotto non è un giocattolo per bambini.

Il fabbricante o il commerciante declina qualsiasi responsabilità per danni derivanti dall’uso errato o non conforme.

Spiegazione dei simboli

I seguenti simboli vengono impiegati sul prodotto o sull’imballaggio.



Questo simbolo fornisce utili informazioni aggiuntive sul montaggio o sull’utilizzo.

Spiegazione dei simboli

CE Dichiarazione di conformità (vedi capitolo “Dichiarazione di conformità”): I prodotti identificati con questo simbolo soddisfano tutte le norme comunitarie applicabili nello Spazio economico europeo.



Il marchio “GS” (sicurezza certificata) indica che il prodotto è conforme ai requisiti della legge in materia di sicurezza dei prodotti (ProdSG) della Repubblica federale di Germania.



Il prodotto è ideato per essere montato in ambienti chiusi.



Questo simbolo contrassegna i prodotti con classe di protezione I.

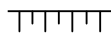

Dimensioni del corpo illuminante

t[h]

Questo simbolo indica in ore il ciclo di vita del corpo illuminante.

W

Watt (potenza)

R_a

Questo simbolo illustra la riproduzione del colore.

V_~

Volt (tensione alternata)

T (Kelvin) Temperatura di colore

lm

Lumen (flusso luminoso)

IP20

L'apparecchio è protetto contro il contatto con le dita, o meglio, contro l'ingresso di corpi solidi del diametro maggiore di 12 mm. Nessuna protezione contro infiltrazioni d'acqua.



Le lampade contrassegnate da questo simbolo non sono regolabili.



Questo simbolo riproduce il portalampada del corpo illuminante E27.



I corpi illuminanti non possono essere utilizzati in ambienti umidi.

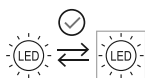

La sorgente luminosa può essere sostituita dal cliente finale.

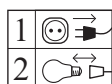

Prima di inserire il corpo illuminante, assicurarsi che prodotto sia sezionato dall'alimentazione elettrica.

Sicurezza

Le seguenti parole segnale sono utilizzate in questo manuale di montaggio.

⚠ AVVERTIMENTO!

Questo simbolo/parola di segnalazione descrive un pericolo di media entità che, se non viene evitato, può provocare gravi lesioni o morte.

⚠ ATTENZIONE!

Questo simbolo/parola di segnalazione descrive un pericolo di bassa entità che, se non viene evitato, può provocare lievi lesioni.

AVVISO!

Questa parola di segnalazione mette in guardia da possibili danni materiali.

Avvertenze di sicurezza

⚠ AVVERTIMENTO!

Pericolo di scossa elettrica!

L'installazione elettrica errata oppure la tensione di rete troppo alta possono causare una scossa elettrica.

- Il montaggio può essere eseguito solo da un elettricista autorizzato.
- Durante il montaggio, rispettare le norme in materia.
- Collegare il Prodotto solo se la tensione della rete domestica corrisponde all'indicazione sulla targhetta.
- Possono essere utilizzati solo i componenti previsti dal produttore.
- Prima dell'installazione elettrica o della pulizia, il prodotto deve essere distaccato dal circuito di corrente.
- Il prodotto non può essere collegato a un conduttore guasto/danneggiato.
- Non aprire il prodotto, bensì per le riparazioni rivolgersi a tecnici qualificati. Si prega di rivolgersi ad un'azienda specializzata.
- Si esclude categoricamente qualsiasi responsabilità e interventi in garanzia in caso di riparazioni eseguite autonomamente, collegamenti errati o uso non conforme alla destinazione d'uso del dispositivo.
- Per le riparazioni devono essere usati solo componenti che corrispondono ai dati originali del prodotto. Questo prodotto contiene parti elettriche e meccaniche essenziali ai fini della protezione da fonti di pericolo.
- Proteggere il prodotto da umidità e tenerlo lontano da acqua e altri tipi di liquidi.
- Utilizzare il prodotto esclusivamente all'interno. Mai utilizzarlo in ambienti umidi o esposto alla pioggia.

- Assicurarsi che i bambini non introducano alcun oggetto nel prodotto.
- Durante l'uso, il prodotto deve essere sempre sorvegliato.
- Per la pulizia e in caso di temporale o guasto spegnere il prodotto e distaccarlo dall'alimentazione.

⚠ AVVERTIMENTO!**Pericolo d'incendio e ustioni!**

I componenti del prodotto si riscaldano durante l'uso.

- È vietato agganciare al prodotto alcun tipo di oggetto. Per nessuno motivo è vietato coprire il prodotto con coperchi termo-isolanti o con materiali simili.
- Non utilizzare il prodotto con un regolatore esterno.

⚠ ATTENZIONE!**Pericolo di lesioni!**

La luce a LED è molto chiara e può danneggiare gli occhi se la si guarda direttamente.

- Non guardare direttamente nella luce dei LED.
- Non orientare mai il prodotto verso gli occhi di persone o animali.
- Durante il funzionamento non controllare i LED con uno strumento ottico.

AVVISO!**Pericolo di danneggiamento!**

L'uso scorretto del prodotto può provocare il suo danneggiamento.

- Non esporre mai il prodotto a temperature elevate (riscaldamento ecc.) né alle intemperie (pioggia ecc.).

- Per la pulizia, non immergere mai il prodotto in acqua, né usare pulitori a vapore.
- Non utilizzare più il prodotto se è danneggiato. Sostituire i componenti danneggiati solo con ricambi originali.

Prima messa in servizio

Controllare il prodotto e la fornitura

⚠ AVVERTIMENTO!

Pericolo di soffocamento!

I bambini potrebbero rimanere intrappolati o soffocare giocando con la pellicola di imballaggio.

- Non consentire ai bambini di giocare con la pellicola di imballaggio.

AVVISO!

Pericolo di danneggiamento!

Aprire l'imballaggio con coltelli affilati o altri oggetti appuntiti in modo disattento può provocare danni alla superficie del prodotto.

- Prestare attenzione all'apertura.
1. Estrarre il prodotto dall'imballaggio.
 2. Controllare che la fornitura sia completa (vedere il capitolo "Dotazione/Parti del dispositivo").
 3. Controllare che il prodotto e i componenti non siano danneggiati. Non utilizzare il prodotto se è danneggiato e rivolgersi al produttore utilizzando l'indirizzo di assistenza riportato sulla garanzia.

Pulizia di base (prodotto)

1. Togliere il materiale di imballaggio e tutte le pellicole di protezione.
2. Pulire il prodotto e i suoi accessori prima di utilizzarlo per la prima volta (vedere il capitolo "Pulizia").

Istruzioni di montaggio

⚠ AVVERTIMENTO!

Pericolo di scossa elettrica!

Il montaggio deve essere eseguito da un elettricista. A riguardo, rispettare le regole di installazione.

- Durante il montaggio, fare attenzione a non danneggiare alcun conduttore elettrico nascosto. Fare attenzione alla posizione e all'orientamento prima di praticare i fori per le coperture metalliche a soffitto o di fissare la lampada.
- Prima di iniziare l'installazione o gli interventi di manutenzione della lampada, assicurarsi che il fusibile del conduttore sia stato disattivato.
- L'installazione del prodotto deve avvenire solo in totale assenza di tensione. Sezionare il conduttore elettrico (disattivare il salvavita) e assicurarsi che nessuno lo possa riattivare senza autorizzazione.
- Verificare che il conduttore di rete sia senza tensione.

AVVISO!

Pericolo di danneggiamento!

Il prodotto potrebbe danneggiarsi a causa di un montaggio errato.

- Durante il montaggio, posizionare il prodotto su una base morbida, ad es. una coperta, per evitare di danneggiarne la superficie.

Istruzioni di montaggio

1. Svitare il fusibile o disattivare il salvavita in modo da impedire l'accensione involontaria del circuito di corrente.
2. Utilizzando un rilevatore di metalli, assicurarsi che nelle zone da trapanare non siano presenti cavi o tubazioni.
3. Se necessario, selezionare per il montaggio un altro punto.
4. Rimuovere il paralume **1** dal disco della lampada **2**, ruotando il paralume in senso antiorario.

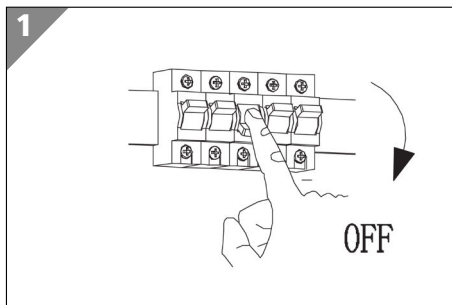

In caso di base di fissaggio diversa, utilizzare del materiale compatibile.

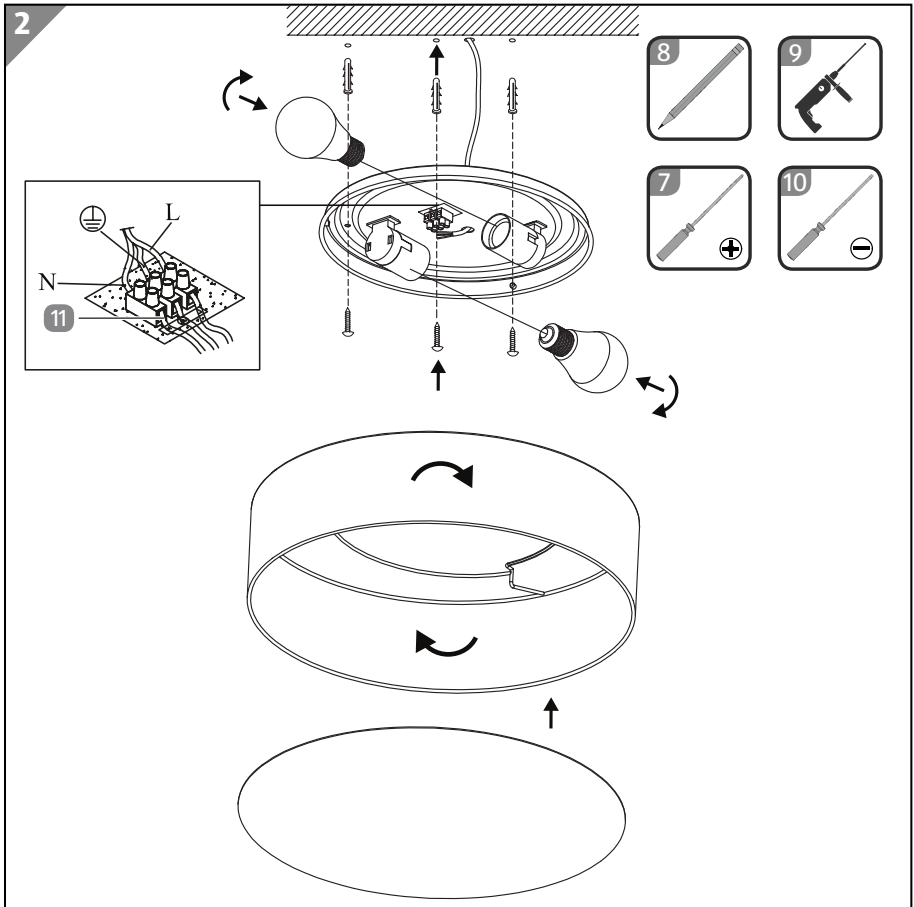

5. Utilizzando una matita **8** contrassegnare i punti dove praticare i fori delle viti **4** del disco della lampada.
6. Praticare i fori profondi ca. 30 mm con il trapano a percussione (con punta per trapano per cemento e calcerstruzzo da 6 mm) **9** in corrispondenza dei punti contrassegnati per il montaggio.
7. Inserire un tassello **5** nei rispettivi fori.
8. Inserire il cavo di collegamento di rete esterno attraverso il passaggio cavi del disco della lampada e poi posizionare questo sul soffitto un modo che i fori corrispondano a quelli praticati per le viti.
9. Avvitare il disco della lampada al soffitto con le viti.

- Per il collegamento elettrico del prodotto, incaricare un tecnico qualificato. Ricordare che i singoli conduttori del cavo di collegamento di rete esterno devono essere fissati correttamente al prodotto con i morsetti **11**.
 - Conduttore neutro: blu (grigio nei vecchi edifici)
 - Conduttore di corrente: nero/marrone
 - Conduttore di protezione: verde-giallo (rosso nei vecchi edifici)
 - Classe di protezione I: il presente prodotto deve essere collegato al morsetto del conduttore di protezione (conduttore verde-giallo).
- Inserire il corpo illuminante **6** nei portalampada e avvitarlo in senso orario.
- Spingere delicatamente il pannello di copertura **3** contro il paralume. Fare attenzione che si posizioni correttamente sul bordo inferiore del paralume. Se il pannello di copertura non si posiziona correttamente, rimuoverlo e poi rimontarlo.
- Fissare nuovamente il paralume al disco della lampada, ruotando questo in senso orario.
- Riavvitare il fusibile o attivare il salvavita.

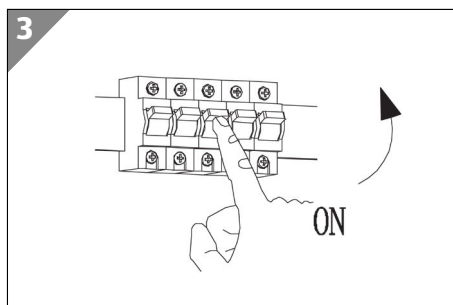

Accensione e spegnimento del prodotto

Per accendere e spegnere il prodotto utilizzare l'interruttore a parete.

Sostituzione del corpo illuminante

⚠ AVVERTIMENTO!

Pericolo di scossa elettrica!

L'utilizzo non conforme potrebbe causare scosse elettriche.

- Prima di sostituire il corpo illuminante, svitare il fusibile o disattivare il salvavita. Controllare con il rilevatore di tensione che non vi sia alcuna tensione.
- Prima di sostituire il corpo illuminante, lasciare che il prodotto si raffreddi completamente.

1. Per sostituire il corpo illuminante utilizzare un panno pulito, asciutto e che non rilascia pelucchi.
2. Rimuovere il paralume **1** dal disco della lampada **2**, ruotando il paralume in senso antiorario.
3. Svitare il corpo illuminante guasto dal portalampada.
4. Avvitare il nuovo corpo illuminante, ruotandolo in senso orario nel portalampada. Utilizzare solo un corpo illuminante compatibile con il prodotto (vedi il capitolo “Dati tecnici”).
5. Fissare il paralume, avvitando il disco della lampada in senso orario.
6. Riavvitare il fusibile o attivare il salvavita.

Pulizia

AVVISO!

Pericolo di corto circuito!

Infiltrazioni di acqua o altri liquidi all'interno dell'apparecchio possono causare un corto circuito.

- Assicurarsi che acqua o altri liquidi non possano penetrare all'interno nel dispositivo.
- Pulire solo la parte esterna del prodotto.

AVVISO!

Pericolo di danneggiamento!

La conservazione errata del prodotto potrebbe causare il suo danneggiamento.

- Non utilizzare detergenti aggressivi né spazzole con setole metalliche o di nylon, né pulire con oggetti taglienti o metallici, come ad esempio coltelli, spatole dure e simili. Ciò potrebbe danneggiare le superfici.

La cura del prodotto si limita alla pulizia delle superfici. Pulire il prodotto con un panno asciutto e morbido.

1. Prima di pulirlo, separare il prodotto dal circuito elettrico.
2. Lasciare raffreddare completamente il prodotto.
3. Pulire il prodotto con un panno leggermente inumidito.

4. Asciugare completamente tutti i componenti.

Conservazione

Prima dell'immagazzinamento è importante che tutte le parti siano perfettamente asciutte.

- Conservare il prodotto sempre in un ambiente asciutto.
- Proteggere il prodotto dai raggi diretti del sole.
- Conservare il prodotto lontano dalla portata dei bambini a una temperatura compresa tra +5°C e +20°C (temperatura ambiente).

Dati tecnici

Modello:	56135-56136-56137
Codice articolo:	818693
Tensione:	220-240 V~ 50/60 Hz
Corpo illuminante:	2 x E27, max. 11W
Classe di protezione:	I⊕
Grado di protezione:	IP 20
Colore della luce:	ca. 3'000K

Questo prodotto contiene sorgenti luminose di classe di efficienza energetica F. La sorgente luminosa può essere sostituita dal cliente finale.

Dichiarazione di conformità



È possibile richiedere la dichiarazione di conformità CE all'indirizzo riportato nella scheda di garanzia.

Smaltimento

Smaltimento dell'imballaggio



Smaltire l'imballaggio differenziandolo. Conferire il cartone e la scatola alla raccolta di carta straccia, avviare la pellicola al recupero dei materiali riciclabili.

Smaltimento dell'apparecchio usato

Applicabile nell'Unione Europea e in altri paesi europei con sistemi di raccolta differenziata.



Gli apparecchi usati non devono essere smaltiti tra i rifiuti domestici!

Il simbolo adiacente di un bidone barrato indica che questo apparecchio è soggetto alla direttiva 2012/19/UE. Questa direttiva stabilisce che, al termine della sua vita utile, l'apparecchio non può essere smaltito con i normali rifiuti domestici, ma deve essere consegnato a punti di raccolta appositamente predisposti, a centri di riciclaggio o a società di smaltimento dei rifiuti. Questo smaltimento è gratuito per voi. Proteggete l'ambiente e smaltitelo correttamente.

Arrivare all'obiettivo in modo veloce e semplice grazie ai codici QR

Non importa se siete alla ricerca di **informazioni relative a prodotti, pezzi di ricambio o accessori**, se cercate **garanzie dei produttori** o **centri di assistenza** o se desiderate vedere comodamente un **video-tutorial** – grazie ai nostri codici QR riuscirete ad arrivare in modo semplicissimo al vostro obiettivo.

Cosa sono i codici QR?

I codici QR (QR = Quick Response) sono codici grafici acquisibili mediante la fotocamera di uno smartphone e che contengono per esempio un link ad un sito internet o dati di contatto.

Il vostro vantaggio: non si necessita più di dover digitare faticosamente indirizzi internet o dati di contatto!

Ecco come si fa

Per poter acquisire il codice QR si necessita semplicemente di uno smartphone, aver installato un software che legga i codici QR e di un collegamento internet. Software che leggono i codici QR sono disponibili nello App Store del vostro smartphone e in genere sono gratuiti.

Provate ora

Basta acquisire con il vostro smartphone il seguente codice QR per ottenere ulteriori informazioni relative al vostro prodotto ALDI.

Il portale di assistenza ALDI

Tutte le suddette informazioni sono disponibili anche in internet nel portale di assistenza ALDI all'indirizzo www.aldi-service.ch.



Eseguendo il lettore di codici QR potrebbero generarsi costi a seconda della tariffa scelta con il vostro operatore mobile a seguito del collegamento ad internet.



**Vertrieben durch: | Commercialisé par: |
Commercializzato da:**

EDI LIGHT GMBH
HEILIGKREUZ 22
6136 PILL
AUSTRIA

**KUNDENDIENST • SERVICE APRÈS-VENTE
ASSISTENZA POST-VENDITA** 818693

Bitte wenden Sie sich an Ihre **ALDI SUISSE Filiale**.
Veuillez vous adresser à votre **filiale ALDI SUISSE**.
La preghiamo di rivolgersi alla sua **filiale ALDI SUISSE**.

MODELL / MODÈLE / MODELLO: 12/2022
56135-56136-56137

3

**JAHRE GARANTIE
ANS GARANTIE
ANNI DI GARANZIA**