

# CERTIFICATO DI GARANZIA CONVENZIONALE

## MACCHINA PER LA PASTA

Prima di spedire il suo prodotto la invitiamo a contattare il servizio **ASSISTENZA POST- VENDITA** telefonicamente oppure per e-mail. In questo modo possiamo aiutarla in caso di eventuali errori nell'utilizzo del prodotto.

12/2022

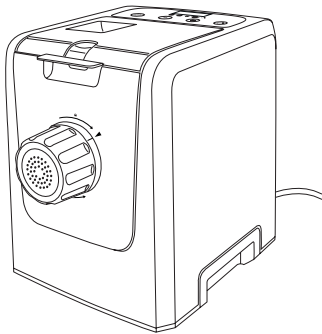

**MODELLO:** PM 600

**ASSISTENZA POST-VENDITA**

☎ 045 7860460  
✉ [service@protel-service.com](mailto:service@protel-service.com)

**CODICE ARTICOLO**

# 819843

**SERVIZIO ASSISTENZA POST VENDITA**

PROTEL Dienstleistungs- und  
Handels GmbH, Denisstraße 28a,  
67663 Kaiserslautern  
GERMANIA

Descrizione del difetto / malfunzionamento:

---



---



---

I Suoi dati:

Nome e Cognome: \_\_\_\_\_

Indirizzo: \_\_\_\_\_

\_\_\_\_\_

E-Mail: \_\_\_\_\_ ☎ \_\_\_\_\_

## Condizioni di garanzia convenzionale

Gentile cliente,

La **garanzia convenzionale ALDI S.r.l.** (di seguito: garanzia) si aggiunge alla garanzia legale di due anni del venditore prevista dal Codice del Consumo, consentendole di richiedere, alle condizioni che seguono, le seguenti prestazioni:

<b>Durata della garanzia:</b>	<b>3 anni</b> dalla data di acquisto o di consegna della merce
<b>Prestazioni:</b>	riparazione gratuita/sostituzione dell'articolo nessun costo di trasporto
<b>Hotline:</b>	045 7860460 (A pagamento secondo tariffa rete fissa della propria compagnia telefonica)
<b>Reperibilità:</b>	Lun.- ven. dalle ore 08.00 alle ore 18.00

**ALDI** si riserva di valutare caso per caso quale delle due sopra indicate modalità di prestazione della garanzia applicare.

### Per attivare la garanzia la preghiamo di:

- Tenere a portata di mano la scheda di garanzia compilata e la ricevuta o lo scontrino originale
- Contattare la nostra **ASSISTENZA POST- VENDITA** telefonicamente.

### La garanzia non si estende a danni causati da:

- **eventi naturali** (p.es. fulmini, acqua, fuoco, gelo ecc.), **incidenti, trasporto, batterie che perdono liquido** oppure **utilizzo improprio**
- **danni o modifiche da parte dell'acquirente/di terzi**
- **inadempienza** delle **misure di sicurezza** e di **manutenzione, errori d'uso**
- **calcificazione, perdita di dati, programmi dannosi, bruciature dello schermo**
- **sono esclusi dalla presente garanzia i componenti prevedibilmente soggetti ad usura (ad es. lampade, batterie, pneumatici ecc.)**

In caso di riparazione, il **SERVIZIO ASSISTENZA POST VENDITA** e **ALDI S.r.l.** non sono in alcun modo responsabili per eventuali impostazioni o dati salvati sul prodotto dal cliente.

Al termine del periodo della garanzia avete in ogni modo la possibilità di rivolgervi onerosamente al **SERVIZIO ASSISTENZA POST VENDITA**. Qualora la riparazione o il preventivo di riparazione non fossero a titolo gratuito, riceverà un'informazione preventivamente.

La presente garanzia si aggiunge alla garanzia legale ed i conseguenti diritti previsti dalla legge a favore dei consumatori, che acquistano i prodotti nei punti vendita di **ALDI S.r.l.**, non sono in alcun modo pregiudicati e/o limitati dalla presente garanzia ai sensi degli articoli da 128 a 135 del Codice del Consumo ove tali prodotti presentino un difetto di conformità nei 24 mesi successivi alla data di acquisto o consegna. Il difetto deve essere denunciato entro 2 mesi dalla scoperta.

Per maggiori dettagli rinviamo al seguente link **www.aldi-service.it** sul nostro sito web.

Per quanto riguarda l'informativa ai sensi del Codice in materia di protezione dei dati personali (D.Lgs. 196/2003) si rinvia al sito: **<https://www.aldi.it/informativa-sulla-privacy/>**.