



Istruzioni
per l'uso

AMBIANO[®]

MACCHINA PER LA PASTA



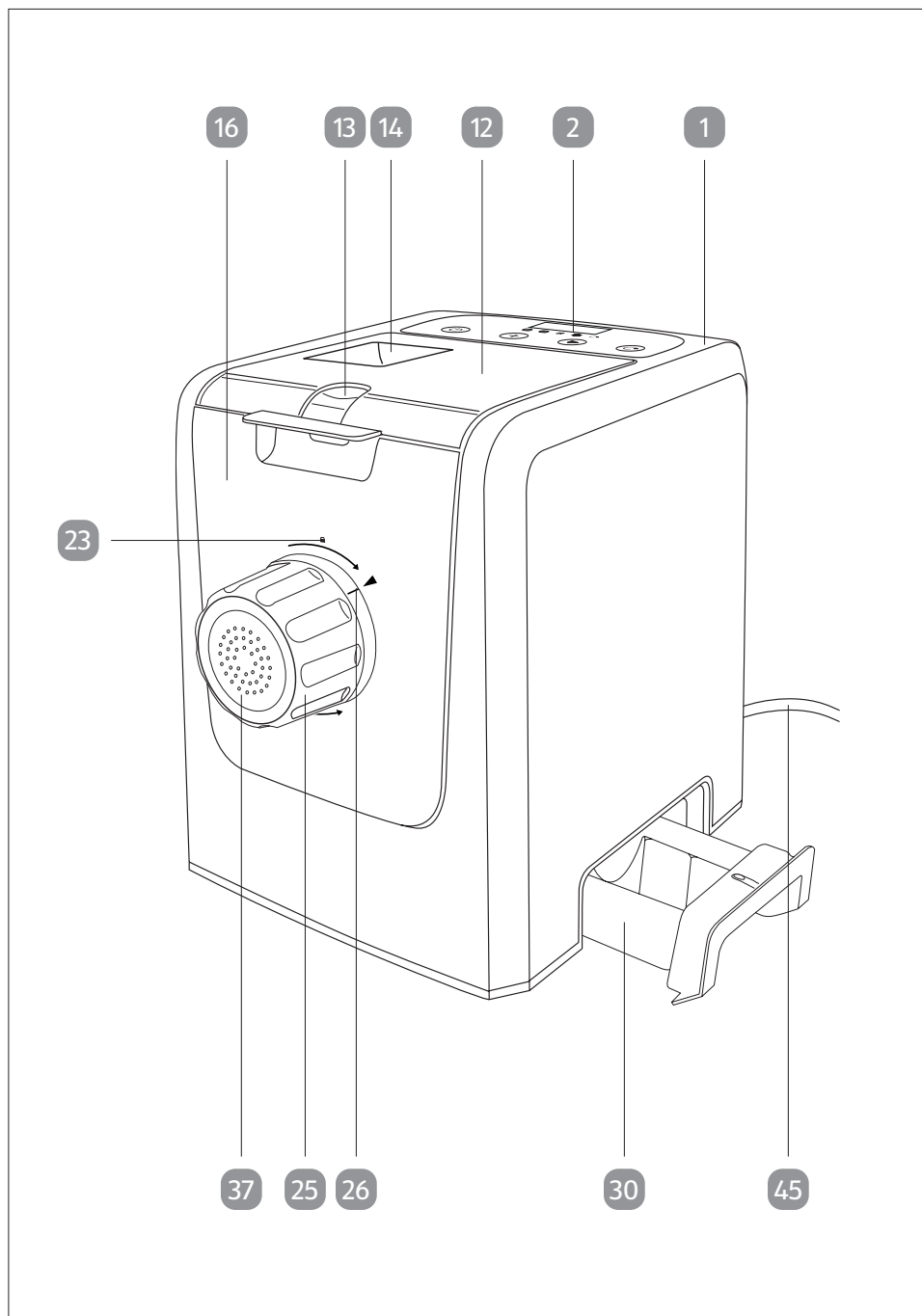

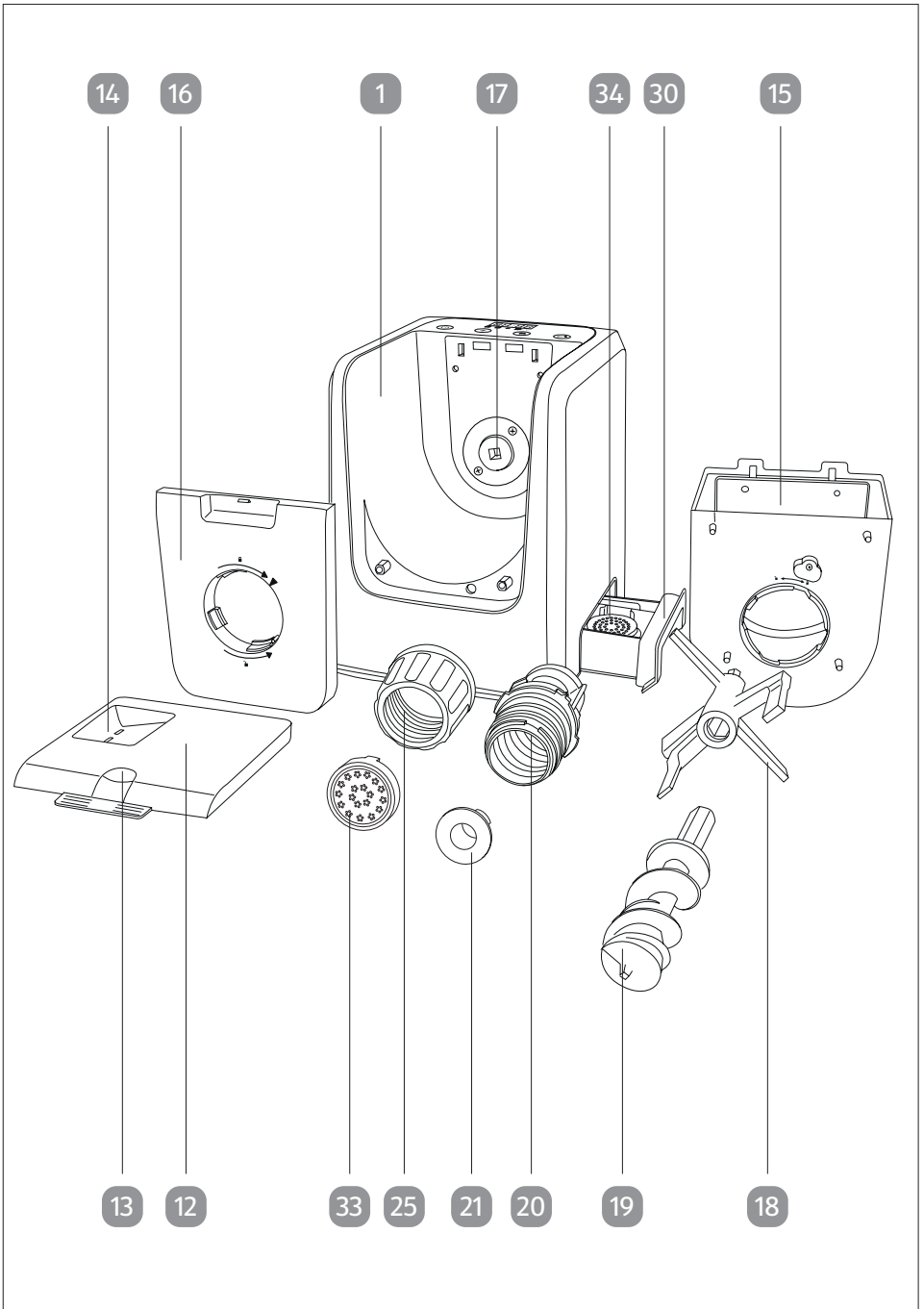

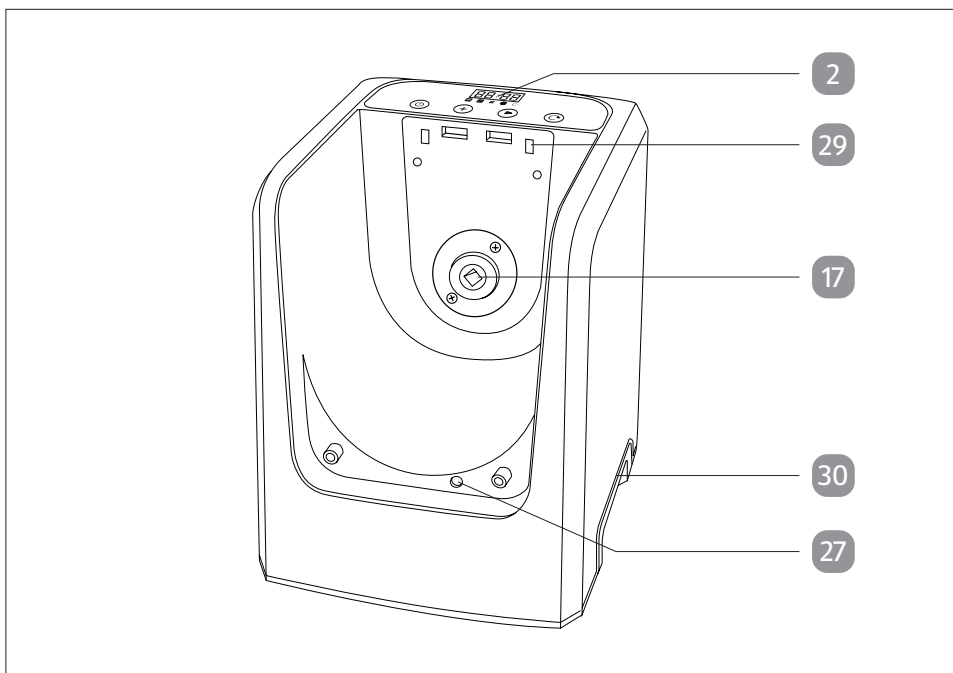
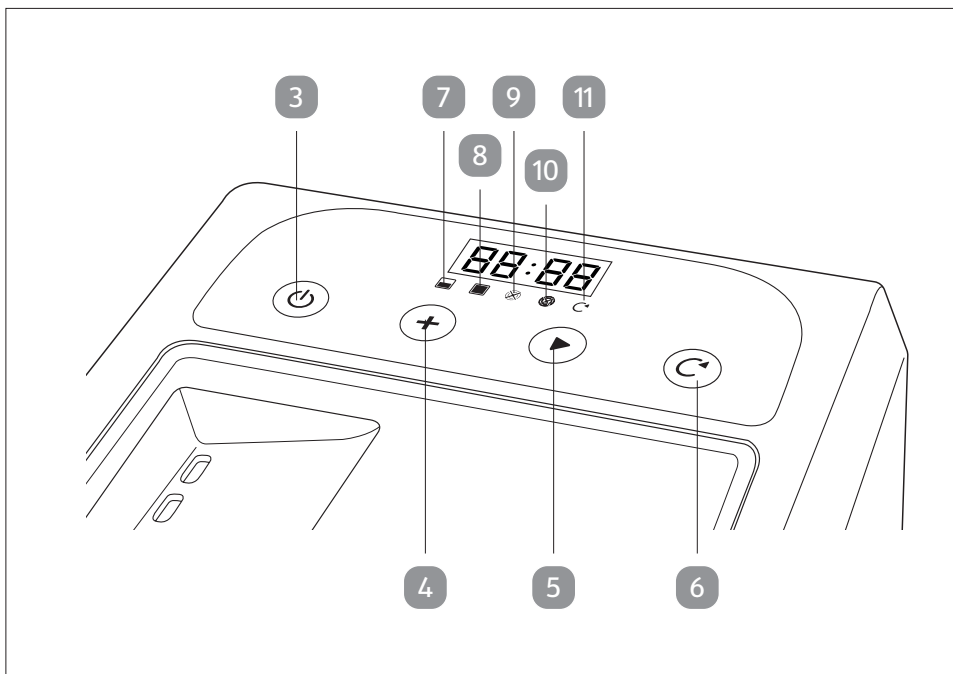

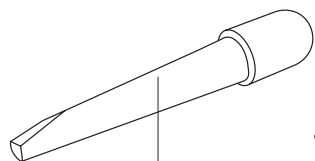

44

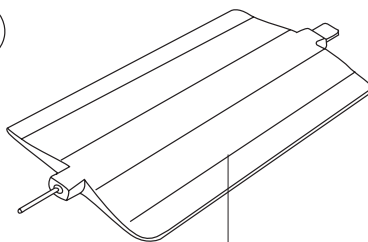

43

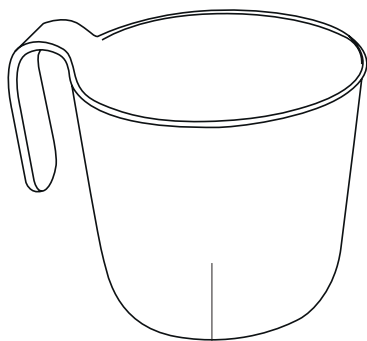

32



31

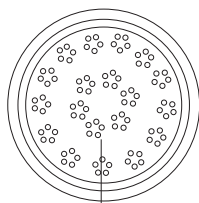

33

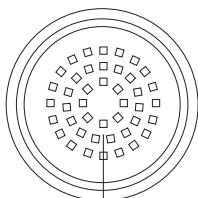

34

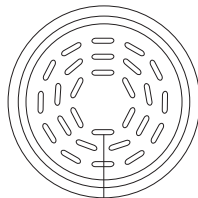

35

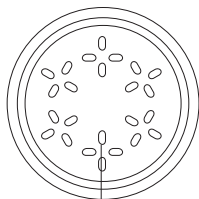

36

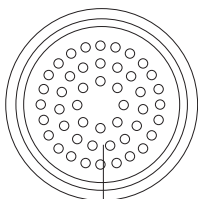

37

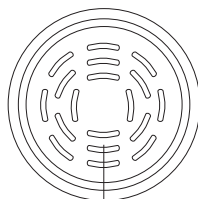

38

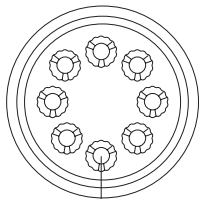

39

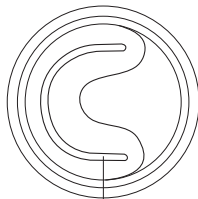

40

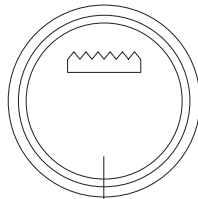



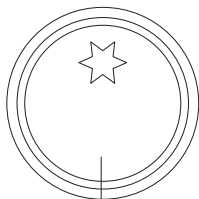







41



42

Componenti

- 1 Unità principale
- 2 Display LED
- 3 Pulsante di standby 
- 4 Pulsante programma 
- 5 Pulsante di avvio/arresto 
- 6 Pulsante di fuoriuscita 
- 7 LED- 
- 8 LED- 
- 9 LED- 
- 10 LED- 
- 11 LED- 
- 12 Coperchio
- 13 Superficie a pressione (per bloccare e sbloccare il coperchio)
- 14 Apertura per l'aggiunta di liquidi
- 15 Vano per l'impasto
- 16 Pannello di copertura
- 17 Foro di inserimento per gancio impastatore
- 18 Gancio impastatore
- 19 Onda impastatrice
- 20 Supporto per onda impastatrice
- 21 Cuscinetto a scorrimento
- 22 Marcatura sul supporto
- 23 Simbolo di sbloccaggio 
- 24 Simbolo di bloccaggio 
- 25 Innesto filettato

- 26 Marcatura sull'innesto filettato
- 27 Interruttore di sicurezza A
- 28 Leva per interruttore di sicurezza A
- 29 Interruttore di sicurezza B
- 30 Vano contenitore
- 31 Dosatore di liquidi
- 32 Dosatore di farina
- 33 Trafila per capellini
- 34 Trafila per spaghetti
- 35 Trafila per tagliatelle
- 36 Trafila per fettuccine
- 37 Trafila per spaghettoni
- 38 Trafila per pappardelle
- 39 Trafila per penne
- 40 Trafila per lasagne
- 41 Trafila per biscotti 1
- 42 Trafila per biscotti 2
- 43 Spatola con accessorio per la pulizia
- 44 Accessorio per la pulizia (con cappuccio protettivo)
- 45 Spina e cavo di alimentazione

A

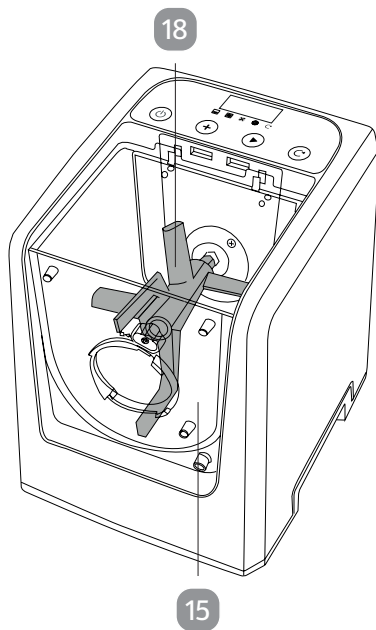

B

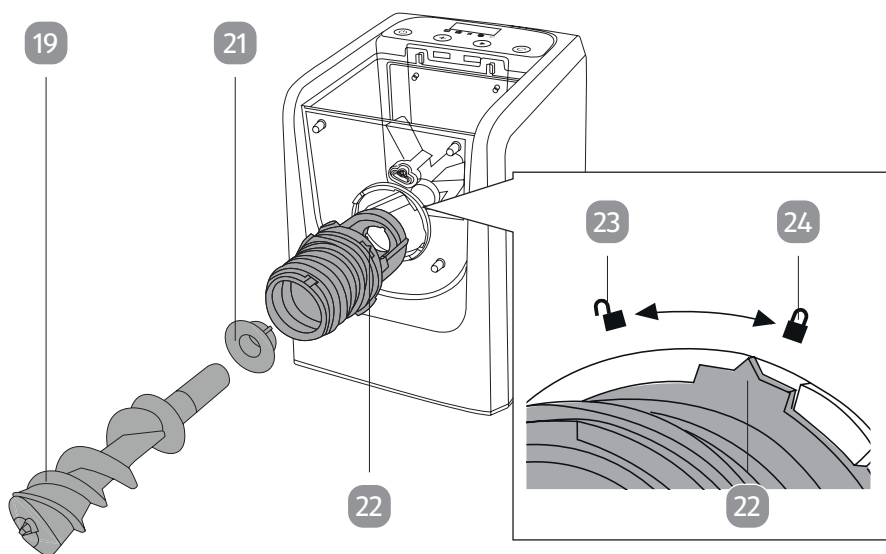

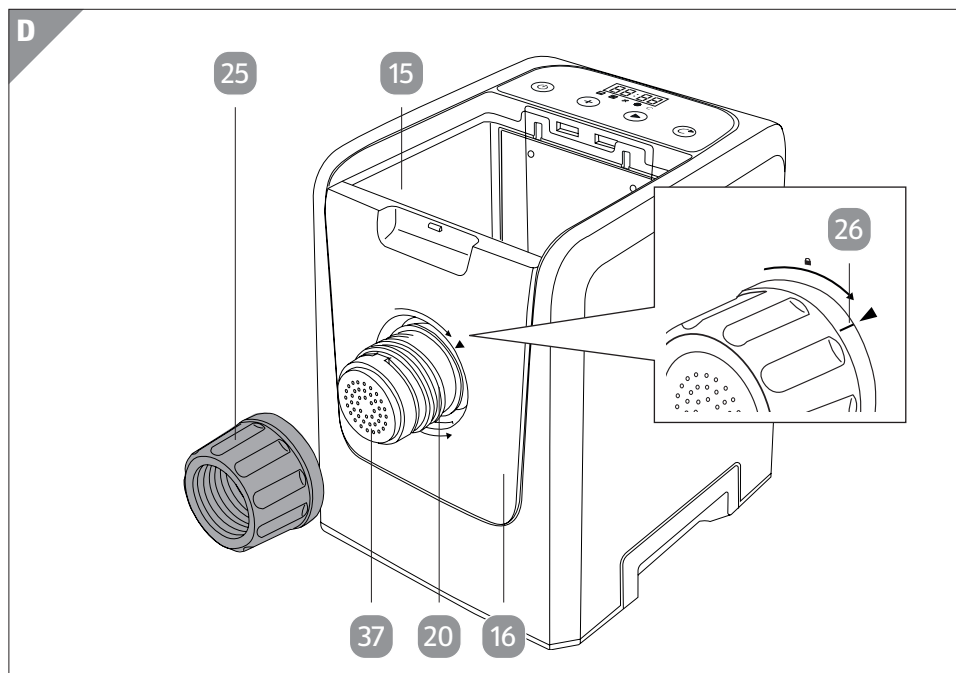
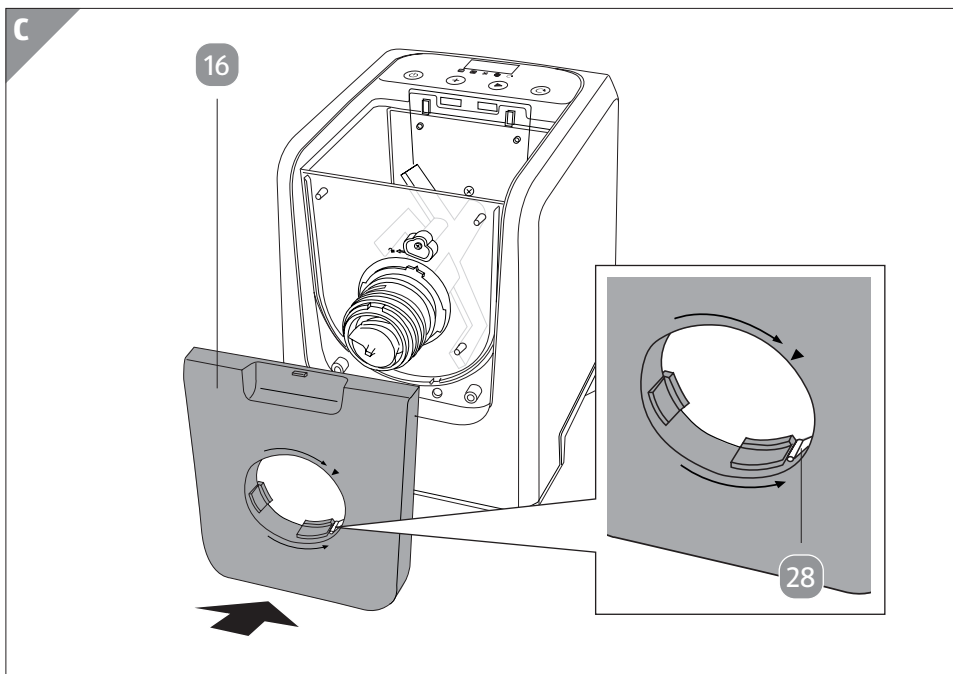

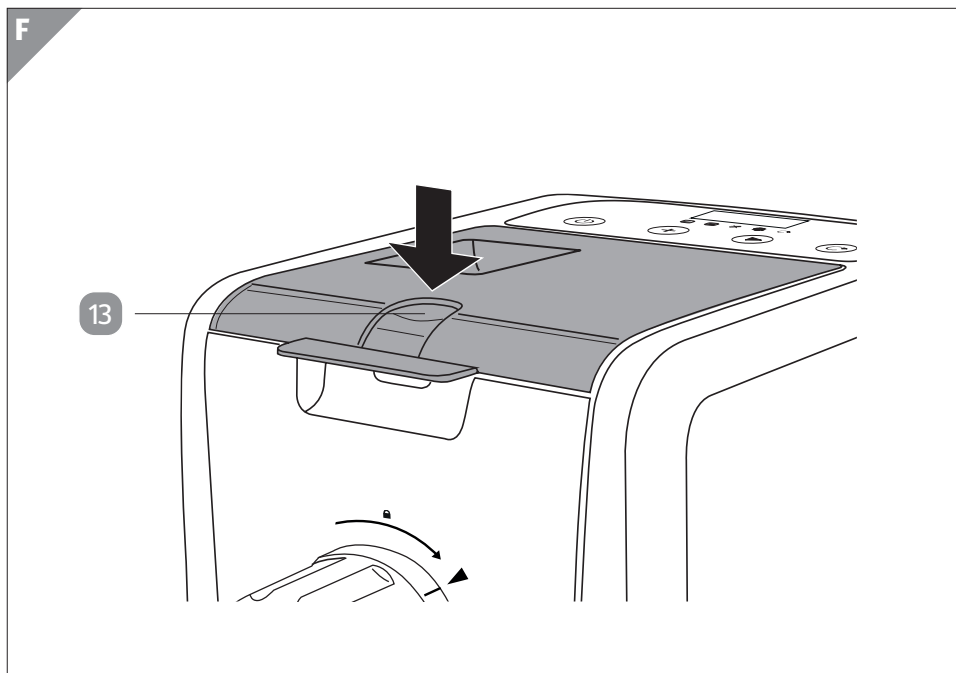
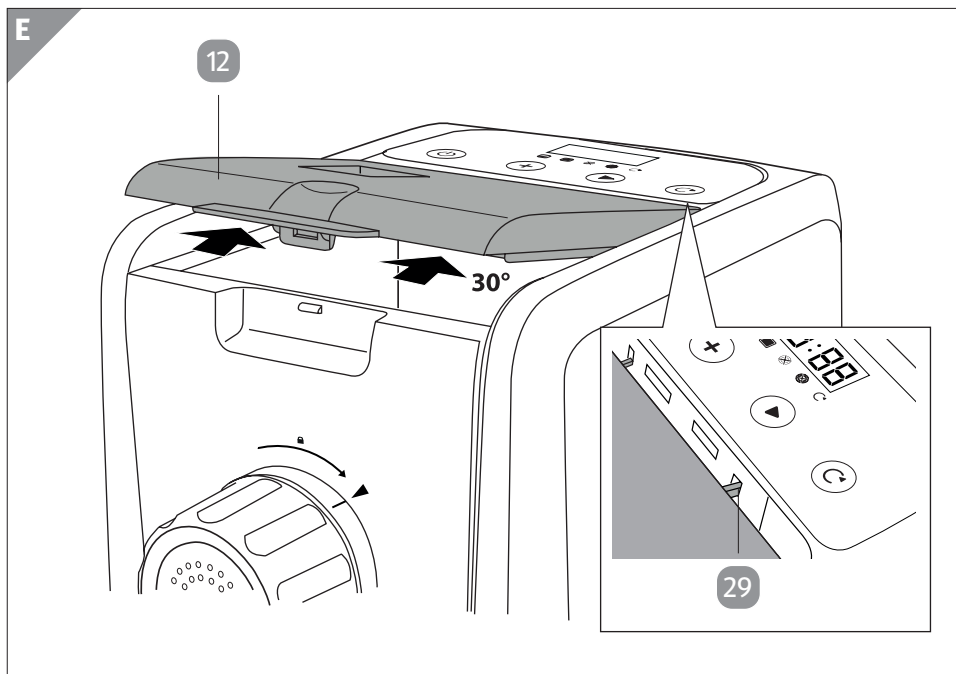

G

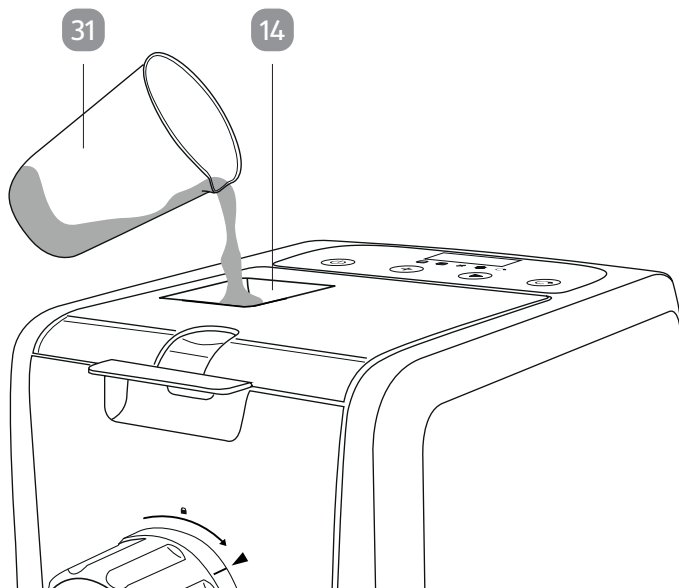

H

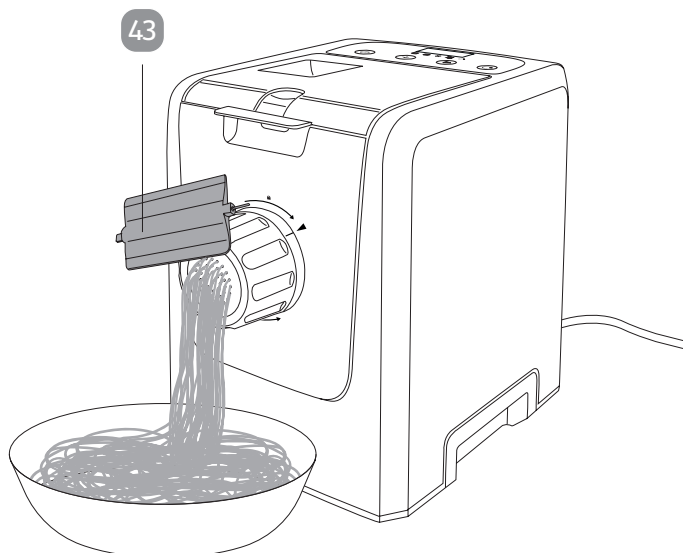

I

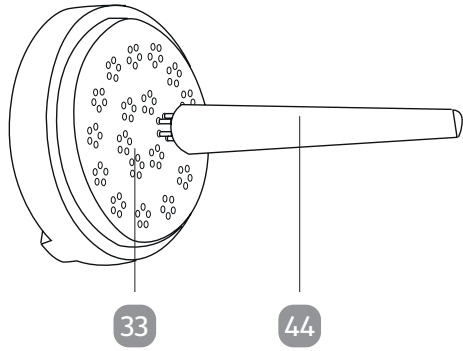

J

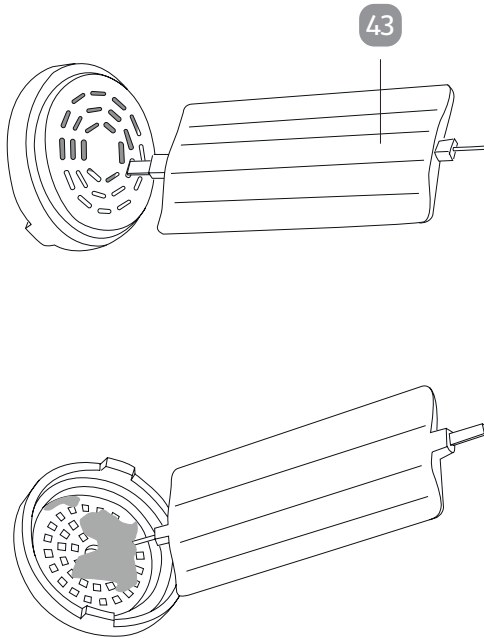

Sommario

Volume di consegna	2
Componenti	7
Montaggio	9
Uso	12
In generale	15
Leggere e conservare le istruzioni per l'uso.....	15
Utilizzo conforme alla destinazione d'uso	15
Descrizione pittogrammi	16
Sicurezza	17
Spiegazione delle avvertenze	17
Avvertenze generali per la sicurezza	18
Prima messa in servizio	22
Controllare la macchina per la pasta e il volume di consegna	22
Installare la macchina per la pasta	22
Montaggio della macchina per la pasta	23
Utilizzo	23
Tabella dei problemi	26
Pulizia	29
Smontaggio per la pulizia.....	30
Pulizia della macchina per la pasta.....	31
Pulizia delle trafile.....	32
Conservazione	32
Conservazione degli accessori	33
Dati tecnici	33
Dichiarazione di conformità	33
Smaltimento	33
Smaltimento dell'imballaggio	33
Smaltimento degli apparecchi dismessi	34
Informativa sulla privacy	34
Arrivare all'obiettivo in modo veloce e semplice grazie ai codici QR	35

In generale

Leggere e conservare le istruzioni per l'uso



Queste istruzioni per l'uso appartengono a questa macchina per la pasta. Contengono informazioni importanti relative alla messa in funzione e al maneggio.

Prima di utilizzare la macchina per la pasta, leggere attentamente le istruzioni per l'uso, in particolare le avvertenze per la sicurezza. La mancata osservanza delle presenti istruzioni per l'uso può causare gravi lesioni o danni alla macchina per la pasta.

Conservare le istruzioni per l'uso per utilizzi futuri. In caso di trasferimento della macchina per la pasta a terzi, è indispensabile fornire queste istruzioni per l'uso.

Le istruzioni per l'uso sono conformi alle norme e ai regolamenti vigenti nell'Unione Europea. Osservare anche le direttive e le leggi nazionali vigenti nel rispettivo Paese estero.

Le istruzioni per l'uso possono essere scaricate in formato PDF mediante il codice QR.

Utilizzo conforme alla destinazione d'uso

La macchina per la pasta è progettata esclusivamente per la lavorazione dell'impasto per pasta e biscotti. La macchina per la pasta è destinata all'uso privato o per usi domestici come:

- nelle cucine per dipendenti o negozi, uffici e altre aree commerciali;
- in proprietà agricole;
- dai clienti in alberghi, motel e altre strutture residenziali;
- in bed & breakfast.

Utilizzare la macchina per la pasta solo come descritto nelle presenti istruzioni per l'uso. Ogni altro utilizzo è da intendersi come non conforme alla destinazione d'uso e può provocare danni a cose se non addirittura a persone. La macchina per la pasta non è un giocattolo per bambini.

Il produttore o rivenditore non si assume alcuna responsabilità per i danni dovuti all'uso non conforme alla destinazione o all'uso scorretto.

Descrizione pittogrammi

I seguenti simboli e parole di avvertenza vengono utilizzati in questo manuale, sulla macchina per la pasta o sulla confezione.



Dichiarazione di conformità (vedi capitolo "Dichiarazione di conformità"): I prodotti identificati con questo simbolo soddisfano tutte le norme comunitarie applicabili nello Spazio economico europeo.



Il marchio di sicurezza verificata (marchio GS) certifica che un prodotto soddisfa i requisiti della legge tedesca sulla sicurezza dei prodotti (ProdSG). Il marchio GS indica che l'uso previsto e l'uso improprio prevedibile del prodotto contrassegnato non comprometteranno la sicurezza e la salute dell'utente. Si tratta di un marchio di sicurezza volontario rilasciato da TÜV Rheinland.



La macchina per la pasta è adatta al contatto con gli alimenti.



Prima del primo utilizzo della macchina per la pasta, leggere attentamente le istruzioni per l'uso e conservare queste ultime come riferimento futuro.



Questo simbolo indica che il design del prodotto è conforme alla classe di protezione II (doppio isolamento). Una connessione di sicurezza alla messa a terra elettrica (terra) non è necessaria.



Utilizzare la macchina per la pasta solo in ambienti chiusi.











Pulsante di standby



Premendo il pulsante programma è possibile selezionare 3 diverse modalità di impastamento.



Premendo il tasto di avvio/arresto si avvia la modalità di impastamento selezionata.

-  Pulsante per avviare la modalità di fuoriuscita.
-  LED: Piccola quantità di impasto fino a 200 g
-  LED: Grande quantità di impasto da 200 g a 600 g
-  LED: Impasto finito fino a 600 g
-  LED: Modalità di impastamento
-  LED: Modalità di fuoriuscita
-  Simbolo di sbloccaggio
-  Simbolo di bloccaggio

Sicurezza

Spiegazione delle avvertenze

Nelle presenti istruzioni per l'uso sono utilizzati i seguenti simboli e le seguenti parole chiave di avvertenza.



Questo simbolo / Questa parola d'avvertimento indica un pericolo a rischio medio che, se non evitato, può avere come conseguenza la morte o una lesione grave.



Questo simbolo / Questa parola d'avvertimento indica un pericolo a basso rischio che, se non evitato, può avere come conseguenza una lesione lieve o media.

AVVISO!

Questa parola d'avvertimento indica possibili danni a cose.



Questo simbolo fornisce informazioni utili sull'assemblaggio o sul funzionamento.

Avvertenze generali per la sicurezza



Pericolo di lesioni!

Un'installazione elettrica non conforme, l'eccessiva tensione di rete o l'uso scorretto possono provocare scosse elettriche.

- Leggere attentamente le istruzioni per l'uso e conservarle per riferimento futuro.
- Collegare la macchina per la pasta esclusivamente in ambienti chiusi e solo a una presa di corrente 220 – 240 V~ correttamente installata.
- Collegare la macchina per la pasta solo a una presa di corrente facilmente accessibile in modo da poterlo scollegare rapidamente dalla rete elettrica in caso di guasto.
- Non azionare la macchina per la pasta se vi sono danni visibili o se il cavo di alimentazione o la spina sono difettosi.
- Se il cavo di alimentazione della macchina per la pasta è danneggiato, deve essere sostituito dal produttore o dal suo servizio di assistenza o da una persona tecnicamente qualificata per evitare qualsiasi pericolo.
- Non aprire l'alloggiamento e lasciare che la riparazione venga effettuata da personale qualificato. Per farlo, contattare l'indirizzo di assistenza indicato sulla scheda di garanzia. La responsabilità e i diritti di garanzia sono esclusi in caso di

riparazioni, modifiche, collegamenti impropri o operazioni errate effettuati dal cliente stesso.

- Per le riparazioni devono essere utilizzate solo parti che corrispondono ai dati originali dell'apparecchio. Questa macchina per la pasta contiene parti elettriche e meccaniche essenziali per la protezione contro le fonti di pericolo.
- Non azionare la macchina per la pasta con un interruttore orario esterno o un sistema di controllo remoto separato.
- Non immergere l'unità principale della macchina per la pasta, il cavo di alimentazione o la spina di alimentazione in acqua o altri liquidi.
- Non toccare mai la spina di rete con le mani bagnate.
- Non eseguire altre attività sulla macchina per la pasta durante il funzionamento (come ad es. la pulizia).
- Non staccare mai la spina dalla presa tirando per il cavo di rete ma prendere sempre la spina di alimentazione in mano.
- Non utilizzare mai il cavo di rete come manico di trasporto.
- Tenere la macchina per la pasta, la spina di alimentazione e il cavo di alimentazione lontano da fiamme libere e superfici calde.
- Posizionare il cavo di alimentazione in modo tale da evitare inciampi.
- Non piegare il cavo di rete e non posizionarlo su spigoli vivi né su superfici scottanti.
- Utilizzare la macchina per la pasta solo in ambienti chiusi. Non impiegarla mai in ambienti umidi.
- Non posizionare mai la macchina per la pasta in modo che possa cadere in una vasca o in un lavandino.
- Non toccare mai la macchina per la pasta se è caduta in acqua. In tal caso, scollegare immediatamente la spina di alimentazione.
- Assicurarsi che i bambini non introducano oggetti nella macchina per la pasta.

- Scollegare sempre la macchina per la pasta dall'alimentazione elettrica quando la si lascia incustodita, quando si verifica un guasto e prima di montarla, smontarla o pulirla.
- Spegner e scollegare sempre la macchina per la pasta all'alimentazione elettrica prima di sostituire gli accessori o di toccare le parti in movimento durante l'utilizzo.
- Scollegare sempre la macchina per la pasta dall'alimentazione elettrica qualora dovesse uscire fumo dalla stessa.
- Non appoggiare alcun oggetto sulla macchina per la pasta.



Pericolo di danneggiamento!

Un uso improprio della macchina per la pasta può causare danni alla stessa.

- Non collocare oggetti metallici o infiammabili nel vano per l'impasto.



Pericoli per bambini e persone con abilità fisiche, sensoriali o mentali ridotte (ad esempio, soggetti con parziali disabilità, persone anziane con abilità fisiche e/o mentali ridotte) o con mancanza di esperienza e competenze (ad esempio, bambini di età superiore).

- Questa macchina per la pasta non deve essere usata dai bambini. Tenere i bambini lontano dalla macchina per la pasta e dal cavo di collegamento.
- La macchina per la pasta può essere utilizzata da persone con ridotte capacità fisiche, sensoriali o mentali o con mancanza di esperienza e competenza, se sono supervisionati o istruiti nell'uso sicuro della macchina della pasta e ne comprendono i pericoli.

- I bambini non devono giocare con la macchina per la pasta.
- La pulizia e la manutenzione non devono essere effettuate da bambini.
- Non lasciare incustodita la macchina per la pasta e non svolgere altre attività durante il funzionamento.
- Non far giocare i bambini con la pellicola della confezione. Potrebbero intrappolarsi e rimanere soffocati.
- Tenere la macchina per la pasta lontana da animali domestici.
- Avvisare anche gli altri utenti dei pericoli!

AVVISO!

Pericolo di danneggiamento! Pericolo di incendio!

Un uso improprio della macchina per la pasta può causare danni alla stessa.

- Posizionare la macchina per la pasta su una superficie di lavoro facilmente accessibile, piana, asciutta, resistente al calore e sufficientemente stabile. Non posizionare la macchina per la pasta sul bordo o sullo spigolo del piano di lavoro.
- Non posizionare mai la macchina per la pasta vicino a materiale infiammabile.
- Non posizionare la macchina per la pasta direttamente contro una parete o sotto pensili o simili, al fine di evitare l'accumulo di calore.
- Proteggere la macchina per la pasta dalla luce diretta del sole.
- Non posizionare mai la macchina per la pasta su o vicino a superfici calde (ad es. fornelli, termosifoni, ecc.).
- Non mettere il cavo di alimentazione a contatto con parti scottanti.
- Non esporre mai la macchina per la pasta ad alte temperature (riscaldamento ecc.).

- Non utilizzare più la macchina per la pasta se i componenti in plastica della stessa hanno crepe o difetti o si sono deformati. Sostituire i componenti danneggiati solo con ricambi originali adatti.
- Utilizzare la macchina per la pasta solo a temperatura ambiente (ca. 10 – 25 °C).
- Per la pulizia della macchina per la pasta non immergerla mai in acqua e non utilizzare mai un pulitore a vapore. In caso contrario la macchina per la pasta potrebbe essere danneggiata.

Prima messa in servizio

Controllare la macchina per la pasta e il volume di consegna

AVVISO!

Pericolo di danneggiamento!

Se si apre la confezione con un coltello affilato o altri oggetti appuntiti, si rischia di danneggiare la macchina per la pasta.

- Prestare molta attenzione durante l'apertura.
1. Estrarre la macchina per la pasta dalla confezione.
 2. Controllare se la macchina per la pasta o i singoli componenti presentano danneggiamenti. In tal caso, non utilizzare la macchina per la pasta. Rivolgersi al fabbricante, contattandolo all'indirizzo di assistenza indicato sulla scheda di garanzia.
 3. Accertarsi che il volume di consegna sia completo.
 4. Prima del primo utilizzo è necessario pulire tutti gli accessori. Procedere come descritto nel capitolo "Pulizia".

Installare la macchina per la pasta

1. Posizionare la macchina per la pasta in modo tale da garantire uno spazio sufficiente. Non posizionare la macchina per la pasta direttamente davanti a una parete o ad altri oggetti.
2. Inoltre, è necessario assicurarsi che ci sia abbastanza spazio davanti alla macchina per la pasta da poter posizionare una ciotola o un piatto per l'impasto finito in uscita.

Montaggio della macchina per la pasta



AVVERTENZA!

Pericolo di lesioni!

Un uso improprio della macchina per la pasta può causare delle lesioni.

1. Far scorrere il vano per l'impasto **15** nell'unità principale **1**.
2. Far passare il gancio impastatore **18** attraverso il vano per l'impasto e inserirlo nell'apposito foro **17** (vedi **fig. A**).
3. Inserire il cuscinetto a scorrimento **21** sul supporto per l'onda impastatrice **20**. Il cuscinetto a scorrimento ha 3 profili. Questi devono entrare esattamente nei 3 intagli all'interno del supporto.
4. Quindi portare l'onda impastatrice attraverso il cuscinetto a scorrimento fino al supporto (vedi **fig. B**).
5. Portare entrambi centralmente attraverso l'uscita del vano per l'impasto nel gancio impastatore. La marcatura sul supporto **22** deve puntare al simbolo di bloccaggio **24**, per fare ciò, ruotarlo in senso orario fino al fissaggio (vedi **fig. B**).
6. Ora è possibile fissare il pannello di copertura **16** al vano per l'impasto, posizionando quest'ultimo sul vano (vedi **fig. C**).
7. Scegliere la trafila per pasta (**33** - **40**) o per biscotti desiderata (**41** **42**) e posizionarla sul supporto **20** (vedi **fig. D**).
8. In seguito avvitare l'innesto filettato **25** in senso orario sul supporto. L'innesto filettato è completamente ruotato e fissato, se la marcatura **26** sullo stesso punta verso la freccia del pannello di copertura (vedi **fig. D**).
9. La macchina della pasta è pronta all'uso.

Utilizzo



AVVERTENZA!

Pericolo di lesioni!

Un uso improprio della macchina per la pasta può causare danni alla stessa.

- Non riempire eccessivamente la macchina per la pasta.

La macchina per la pasta è progettata per lavorare una quantità massima di impasto di 600 g.

- Non aggiungere all'impasto ingredienti grossolani come noci, cioccolato, uvetta o simili. Questi potrebbero ostruire l'uscita dell'impasto, danneggiando la macchina per la pasta.



Indicazione: Prima di avviare il processo di impastamento, preparare tutti gli ingredienti a portata di mano.

1. Collegare la spina di alimentazione (45) a una presa di corrente adeguata.
2. Avvitare l'innesto filettato (25) del supporto (20) e posizionare la trafile per pasta (33) – (40) o per biscotti desiderata (41) (42) sul supporto (vedi **fig. D**). Infine avvitare nuovamente l'innesto filettato fino al fissaggio.
3. Selezionare l'impasto desiderato. Può trovare tre suggerimenti di ricette nella tabella sottostante. Queste ricette sono adattate alla macchina per la pasta.



Variante di impasto	Persone	Ingredienti
Pasta di farina di grano	2	250 g di farina di grano (Tipo 00) 35 ml acqua 1 uovo 1 pizzico di sale
Pasta di semola di grano duro	2	200 g semola di grano duro 50 g farina di grano (Tipo 00) 30 ml acqua 1 uovo
Biscotti di pasta frolla	2	400 g farina di grano 120 g Zucchero a velo 120 g burro sciolto 2 uova

Ulteriori ricette si trovano nel libretto di ricette allegato.

4. Misurare la quantità necessaria ad es. di farina di grano, semola di grano duro o zucchero a velo con il dosatore per farina (32) e versare gli ingredienti nel vano per l'impasto.
5. Con il dosatore per liquidi (31) misurare la quantità necessaria ad es. di uova e acqua. Per una migliore lavorazione dell'impasto, sbattere l'uovo con l'acqua ed eventualmente il burro liquido.

IMPORTANTE: il liquido deve essere aggiunto solo durante il processo di impastamento.



6. Posizionare il coperchio nell'unità principale con un **angolo di 30°** e chiuderlo premendo sulla superficie a pressione **13** fino a quando non si sente un clic (vedi **fig. E e F**).
7. Accendere la macchina per la pasta premendo il pulsante di standby  **3**. La macchina per la pasta emette un segnale acustico e il display visualizza **ON**.
8. Premendo il pulsante programma **+** **4** è possibile selezionare 3 diverse modalità di impastamento. Durante la commutazione tra le singole modalità, la macchina per la pasta emette un segnale acustico di conferma e il relativo LED di modalità si accende.



LED	Quantità di impasto	Durata dell'impastamento
LED- 	piccola quantità di impasto fino a 200 g	3 min.
LED- 	Grande quantità di impasto da 200 g a 600 g	3 min.
LED- 	impasto finito fino a 600 g	3 min.

9. Per avviare il processo di impastamento, premere il pulsante di avvio/arresto  **5** una volta. La macchina per la pasta emette un segnale acustico, il LED si accende e inizia il processo di impastamento. Sul display LED **2** è possibile visualizzare la durata dell'impastamento.



È possibile mettere in qualsiasi momento in pausa il processo di impastamento premendo il pulsante  di avvio/arresto. Il processo di impastamento procede premendo nuovamente.

10. Versare lentamente il liquido necessario attraverso l'apertura del coperchio **14**, nel vano per l'impasto **15**.
11. Una volta terminato il processo di impastamento, la macchina per la pasta emette **5 segnali** acustici. Se l'impasto non è ancora mescolato in modo ottimale, avviare un altro processo di impastamento premendo nuovamente il pulsante di avvio/arresto .
12. Per fare uscire l'impasto finito, premere il pulsante di fuoriuscita  **6**. Una volta terminato il processo di impastamento, la macchina per la pasta emette un segnale acustico, il LED  **11** si accende e inizia il processo di fuoriuscita.

Programma	Durata di fuoriuscita
 Piccola quantità di impasto	11 min.
 Grande quantità di impasto	14 min.
 Impasto finito	3 min.



É sempre possibile mettere in pausa il processo premendo il pulsante di avvio/arresto ► **5**.

13. Con la spatola **43** è possibile spezzare la pasta o i biscotti durante la fuoriuscita (vedi **fig. H**).
14. Una volta terminato il processo di fuoriuscita e quando il timer si trova su **00:00**, il gancio impastatore **18** ruota automaticamente in senso antiorario per **15 secondi** per rimuovere l'impasto rimanente dall'onda impastatrice **19**.
15. Una volta terminato il processo di fuoriuscita, la macchina per la pasta emette 5 segnali acustici. Se l'impasto non è ancora fuoriuscito completamente, avviare un altro processo di fuoriuscita premendo nuovamente il pulsante di fuoriuscita **6**.
16. Dopo **2 minuti** la macchina per la pasta passa in modalità standby e il display si spegne.

AVVISO!

Se si apre il coperchio durante l'impastamento, il processo si arresta, la macchina per la pasta emette un segnale acustico e il display visualizza **OPEN**. Non appena il coperchio viene chiuso correttamente, è possibile continuare il processo premendo il pulsante di avvio/arresto ► **5**. Ciò viene poi confermato da un segnale acustico.

Tabella dei problemi

AVVISO!

Pericolo di danneggiamento!

Un uso improprio della macchina per la pasta può causare danni alla stessa.



AVVERTENZA!



Pericolo di lesioni!

Un uso improprio della macchina per la pasta può causare delle lesioni.

- Non effettuare alcuna riparazione autonoma sulla macchina per la pasta. Affidare le riparazioni ai professionisti.
- Per i guasti / anomalie qui non elencati vi preghiamo di rivolgervi al nostro servizio assistenza clienti. L'indirizzo del servizio assistenza è indicato sul certificato di garanzia.

Errore	Causa	Soluzione
La macchina per la pasta non funziona.	La spina di alimentazione non è inserita.	Inserire la spina di alimentazione.
	La macchina per la pasta è rimasta in funzione per più di 40 min. L'interruttore di protezione termica è stato attivato.	Scollegare la spina di alimentazione e lasciare raffreddare la macchina per la pasta per almeno 60 min. L'interruttore di protezione termica del motore si resetta automaticamente dopo che la macchina per la pasta si è adeguatamente raffreddata.
Il display della macchina per la pasta non si illumina.	La spina di alimentazione non è inserita.	Inserire la spina di alimentazione.
	La macchina per la pasta non è stata accesa.	Premere il pulsante di avvio/arresto ► 5 .
	Fusibile interno attivato.	La macchina per la pasta è irreparabilmente danneggiata. Si prega di contattare il servizio clienti entro il periodo di validità della garanzia. Alla scadenza del periodo di garanzia, smaltire correttamente la macchina per la pasta.

Errore	Causa	Soluzione
<p>La macchina per la pasta interrompe il processo di lavorazione. Non viene emesso alcun suono di allarme e il timer sul display continua a funzionare fino alla fine del programma.</p>	<p>La macchina per la pasta è rimasta in funzione per più di 40 min.</p> <p>L'interruttore di protezione termica è stato attivato.</p>	<p>Scollegare la spina di alimentazione e lasciare raffreddare la macchina per la pasta per almeno 60 min.</p> <p>L'interruttore di protezione termica del motore si resetta automaticamente dopo che la macchina per la pasta si è adeguatamente raffreddata.</p>
	<p>Il gancio impastatore 18 è probabilmente bloccato a causa di corpi esterni o una consistenza dell'impasto non adeguata.</p>	<p>Scollegare la spina di alimentazione e lasciare raffreddare la macchina per la pasta per almeno 60 min.</p> <p>Infine pulire l'apparecchio come descritto nel capitolo "Pulizia".</p>
<p>Il display LED 2 indica OPEN.</p>	<p>Il coperchio 12 non è chiuso correttamente o non è stato inserito correttamente e l'interruttore di sicurezza B 29 è attivato.</p>	<p>Assicurarsi che il coperchio sia inserito correttamente nella macchina per la pasta. In seguito premere con forza sulla superficie a pressione del coperchio 13. Assicurarsi che la marcatura dell'innesto filettato 26 e della freccia sul pannello di copertura 16 siano rivolti l'uno verso l'altro (vedi fig. D).</p>
	<p>L'innesto filettato 25 non è stato ruotato correttamente.</p>	<p>Allentare l'innesto filettato e controllare che la trafila sia stata inserita correttamente. Infine avvitare nuovamente l'innesto filettato in senso orario fino al fissaggio.</p>
<p>L'impasto non fuoriesce correttamente.</p>	<p>L'impasto è probabilmente troppo secco.</p>	<p>Aggiungere un po' di acqua durante il processo di impastamento.</p>

Errore	Causa	Soluzione
L'impasto non fuoriesce correttamente.	L'impasto è probabilmente troppo umido.	Purché non si superi la quantità massima di riempimento, aggiungere un po' di farina e avviare nuovamente il processo di impastamento premendo il pulsante di avvio/arresto ► 5 .
L'impasto non è stato mescolato correttamente.	É stato scelto un programma errato.	Assicurarsi che il programma selezionato sia adatto all'impasto. Per una quantità di impasto fino a 200 g il programma  , per una quantità di impasto da 200 g a 600 g il programma  e per un impasto finito il programma  .
	L'impasto necessita di un tempo di impastamento più lungo.	Riavviare il processo di impastamento con il programma corretto. Premendo nuovamente il pulsante di avvio/arresto ► 5 si avvia un altro processo di impastamento.

Pulizia



AVVERTENZA!

Pericolo di corto circuito!

La penetrazione di acqua o altri liquidi nell'alloggiamento del pannello di comando potrebbe causare un cortocircuito.

- Non immergere mai l'unità principale **1** della macchina per la pasta in acqua o in altri liquidi.
- Accertarsi che non penetrino acqua o altri liquidi nell'alloggiamento del pannello di comando.

- Prima della pulizia, lasciare raffreddare completamente la macchina per la pasta.

AVVISO!

Pericolo di danneggiamento!

Un uso improprio della macchina per la pasta può causare danni alla stessa.

- Per evitare problemi di funzionamento, pulire la macchina per la pasta dopo ogni utilizzo.
- Non utilizzare detergenti aggressivi, spazzole con setole di metallo o di nylon oppure oggetti di pulizia metallici o taglienti come coltelli, spugne di metallo o simili. Potrebbero danneggiare le superfici.
- Non lavare mai l'unità principale **1** della macchina per la pasta in lavastoviglie. Ciò potrebbe causarne la distruzione.
- Pulire tutte le parti rimovibili, le trafile e i dosatori con un normale detergente per uso domestico.

Smontaggio per la pulizia

AVVISO!

Pericolo di danneggiamento!

Un uso improprio della macchina per la pasta può causare danni alla stessa.

1. Prima della pulizia spegnere la macchina per la pasta premendo il pulsante di standby  **3** e scollegare la spina di alimentazione.
2. Lasciare la macchina per la pasta raffreddare completamente.
3. Rimuovere il coperchio **12** della macchina per la pasta. Per farlo, premere sulla superficie a pressione anteriore **13**, sollevare il coperchio in una posizione di ca. **30°** e rimuoverlo in avanti (vedi **fig. E-F**).
4. Svitare l'innesto filettato **25** in senso antiorario dal supporto dell'onda impastatrice **20**.

5. Rimuovere la trafilera per pasta o per biscotti e in seguito rimuovere l'onda impastatrice dal supporto **20**.
6. Tirare con cautela il pannello di copertura **16** in avanti, per rimuoverlo dal vano per l'impasto.
7. Per sbloccare il supporto dell'onda impastatrice **20**, ruotarla in senso antiorario fino al simbolo di sbloccaggio  **23**. Ora è possibile rimuovere il supporto.
8. Rimuovere il gancio impastatore **18** dall'apposito foro **17** e in seguito tirare fuori il vano per l'impasto **15** con il gancio impastatore dall'unità principale **1**. Il gancio impastatore può essere facilmente rimosso dal vano per l'impasto.
9. La macchina per la pasta è completamente smontata.

Pulizia della macchina per la pasta



Pericolo di lesioni!

Un uso improprio della macchina per la pasta può causare delle lesioni.

- Dopo la pulizia, assicurarsi che ogni traccia di detergente sia stata completamente rimossa.
 1. Con un panno asciutto è possibile rimuovere i residui di farina presenti nel foro per il gancio impastatore **17**.
 2. Pulire l'interno dell'unità principale con un panno leggermente umido e un detergente per uso domestico.
 3. Pulire l'esterno dell'unità principale e il display LED **2** con un panno leggermente umido.
 4. I dosatori e tutte le parti rimovibili possono essere puliti con un normale detergente per uso domestico.
 5. Lasciare asciugare completamente tutte le parti e assicurarsi che tutto il detergente sia stato rimosso.
 6. Dopo la pulizia, è possibile rimontare la macchina per la pasta come descritto nel capitolo "Montaggio della macchina per la pasta".



Indicazione: La leva per l'interruttore di sicurezza A **27** sul pannello di copertura **16** deve essere sempre liberamente spostabile.

Pulizia delle trafile

1. Innanzitutto pulire le trafile (33 - 42) con gli accessori per la pulizia in dotazione (43 e 44 (vedi fig. I e J)).
2. L'accessorio per la pulizia (44) è destinato alla pulizia delle trafile filigranate per capellini (33) (vedi fig. I).
3. Dopo la pulizia preliminare con gli accessori di pulizia, si può procedere con la pulizia delle trafile per pasta (33 - 40) e biscotti (41 42) con un detergente per uso quotidiano.
4. Lasciare asciugare completamente tutte le trafile e assicurarsi che tutto il detergente sia stato rimosso.



Suggerimento: Qualora i residui di impasto dovessero essere difficili da rimuovere, lasciare le trafile per circa 1-2 ore nel congelatore. In seguito si possono rimuovere i residui di impasto utilizzando gli accessori per la pulizia in dotazione.

Conservazione

AVVISO!

Pericolo di danneggiamento!

Un uso improprio della macchina per la pasta può causare danni alla stessa.

- Non riporre mai la macchina per la pasta nei pressi di una fonte di calore.
- Non piegare o schiacciare il cavo di rete.
- Prima della conservazione, tutti i componenti devono essere completamente asciutti.
- Riporre la macchina per la pasta solo da asciutta.
- Riporre la macchina per la pasta sempre in un luogo asciutto e pulito, protetto dai raggi diretti del sole e lontano dalla portata dei bambini.
- A tale scopo, utilizzare la confezione originale.

Conservazione degli accessori

La macchina per la pasta è dotata di un vano contenitore **30**. Riporre le 8 trafile per pasta (**33** - **40**), le 2 trafile per biscotti (**41** **42**) e gli accessori per la pulizia **43** **44** in questo vano contenitore e inserirlo nella macchina per la pasta.

Dati tecnici

Modello:	PM 600
Tensione di rete:	220 - 240 V~, 50 Hz
Potenza assorbita:	220 W
Peso:	ca. 3,5 kg
Dimensioni (L × P × A):	ca. 302 × 220 × 288 mm
Durata di funzionamento nominale:	40 min.
Durata di riposo nominale:	60 min.
Classe di protezione:	II □
Capacità di pasta per ciclo:	600 g
Protezione da surriscaldamento:	sì
Lunghezza del cavo:	130 cm

Con riserva di modifiche tecniche.

Dichiarazione di conformità

CE La dichiarazione di conformità UE può essere richiesta attraverso l'indirizzo indicato nel certificato di garanzia.

Smaltimento

Smaltimento dell'imballaggio



Smaltire l'imballaggio in base al tipo di materiale. Gettare il cartone insieme alla carta, le pellicole nella raccolta dei materiali riciclabili.

Smaltimento degli apparecchi dismessi

(In base a quanto applicabile nell'Unione Europea e in altri Paesi europei con sistemi per la raccolta differenziata di materiali riciclabili.)



Non smaltire gli apparecchi dismessi nei rifiuti domestici!

Quando la macchina per la pasta non è più utilizzabile, ogni consumatore è **obbligato per legge a differenziare i rifiuti di apparecchiature da quelli domestici** e a consegnarli, ad esempio, presso un centro di raccolta nel proprio Comune / quartiere. Si garantisce così il riutilizzo di vecchie apparecchiature, impedendo ripercussioni negative sull'ambiente. Pertanto, gli apparecchi elettrici sono contrassegnati con il simbolo qui riportato.

Informativa sulla privacy

Elaborazione della garanzia ai sensi dell'art. 13 GDPR

Gentile cliente,

La informiamo che la monolith GmbH, Maxstraße 16, 45127 Essen, Germania, in quanto titolare del trattamento, tratterà i Suoi dati personali. Per questioni relative alla protezione dei dati, potrà contattare il nostro responsabile della protezione dei dati, raggiungibile presso la monolith GmbH, Maxstraße 16, 45127 Essen, Germania, gdpr@monolith-gmbh.com. Il trattamento dei Suoi dati ai fini di elaborazione della garanzia si basa sul contratto di vendita che Lei ha concluso con noi.

I Suoi dati saranno trasferiti alla PROTEL Dienstleistungs- und Handels GmbH, Denisstraße 28a, 67663 Kaiserslautern, Germania per l'elaborazione della garanzia. Conserveremo i Suoi dati personali per un massimo di 10 anni.

Nei nostri confronti avrà il diritto di accedere ai Suoi dati personali interessati e il diritto di rettifica, cancellazione e limitazione del trattamento, il diritto di opporsi al trattamento e alla portabilità dei dati.

Il trattamento dei Suoi dati è necessario ai fini di elaborazione della garanzia; senza questi dati necessari, non potremmo procedere ad elaborare la garanzia.

Arrivare all'obiettivo in modo veloce e semplice grazie ai codici QR

Non importa se siete alla ricerca di **informazioni relative a prodotti, pezzi di ricambio o accessori**, se cercate **garanzie dei produttori** o **centri di assistenza** o se desiderate vedere comodamente un **video-tutorial** – grazie ai nostri codici QR riuscirete ad arrivare in modo semplicissimo al vostro obiettivo.

Cosa sono i codici QR?

I codici QR (QR = Quick Response) sono codici grafici acquisibili mediante la fotocamera di uno smartphone e che contengono per esempio un link ad un sito internet o dati di contatto.

Il vostro vantaggio: non si necessita più di dover digitare faticosamente indirizzi internet o dati di contatto!

Ecco come si fa

Per poter acquisire il codice QR si necessita semplicemente di uno smartphone, aver installato un software che legga i codici QR e di un collegamento internet.*

Software che leggono i codici QR sono disponibili nello App Store del vostro smartphone e in genere sono gratuiti.

Provate ora

Basta acquisire con il vostro smartphone il seguente codice QR per ottenere ulteriori informazioni relative al vostro prodotto ALDI.*

Il portale di assistenza ALDI

Tutte le suddette informazioni sono disponibili anche in internet nel portale di assistenza ALDI all'indirizzo www.aldi-service.it.



*Eseguendo il lettore di codici QR potrebbero generarsi costi a seconda della tariffa scelta con il vostro operatore mobile a seguito del collegamento ad internet.



IT

Produttore:

monolith GmbH
Maxstraße 16
45127 Essen
GERMANIA

ASSISTENZA POST-VENDITA

819843



IT

045 7860460

www.aldi-service.it
service@protel-service.com

MODELLO:
PM 600

12/2022

3

**ANNI DI
GARANZIA**