



Montageanleitung  
Notice de montage  
Istruzioni di montaggio

**SCHWAIGER**<sup>®</sup>

# TV Wandhalterung

Support mural pour TV |  
Supporto a parete per TV

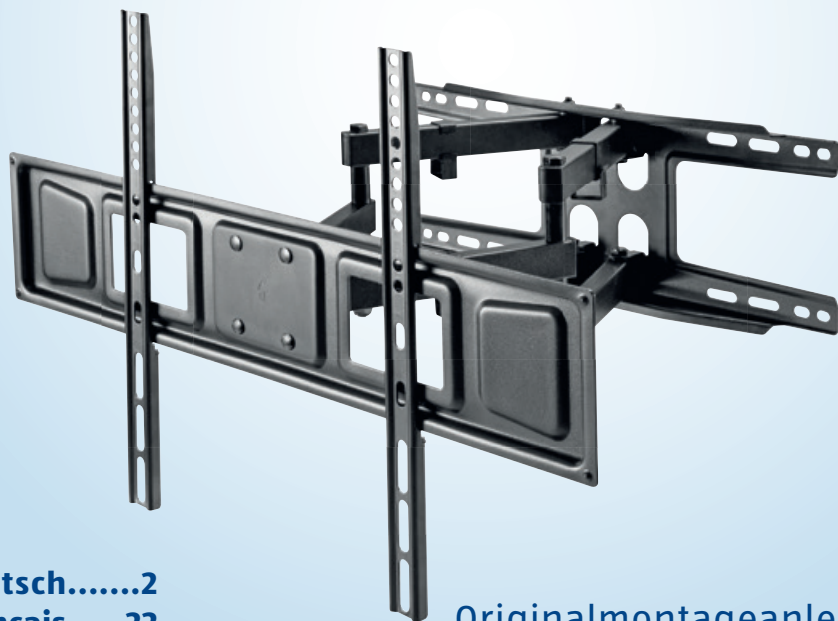

Deutsch.....2  
Français.....22  
Italiano.....42

Originalmontageanleitung  
Notice originale | Istruzioni originali

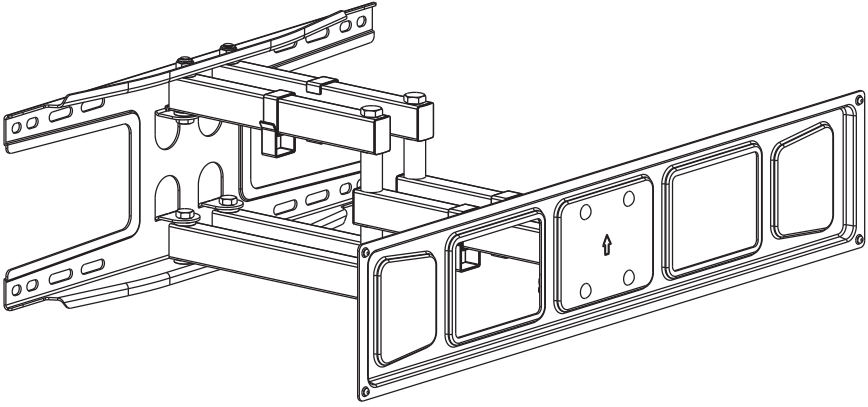

**A (x1)**



**B (x2)**

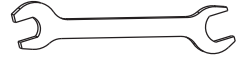

**C (x1)**



**M-A (x4)**  
M5x14



**M-B (x4)**  
M6x14

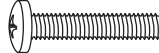

**M-C (x4)**  
M6x30

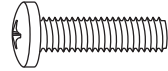

**M-D (x4)**  
M8x30

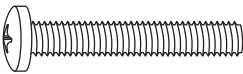

**M-E (x4)**  
M8x50



**M-F (x4)**



**M-G (x8)**



**M-H (x8)**



**W-A (x6)**  
ST6.3x55



**W-B (x6)**  
Ø10x45



**W-C (x6)**

## Lieferumfang / Komponenten

- A** Wandhalterung
- B** 2x Adapterhalterung
- C** Doppelmaulschlüssel
- M-A** 4x Kreuzschlitzschraube M5x14
- M-B** 4x Kreuzschlitzschraube M6x14
- M-C** 4x Kreuzschlitzschraube M6x30
- M-D** 4x Kreuzschlitzschraube M8x30
- M-E** 4x Kreuzschlitzschraube M8x50
- M-F** 4x Doppelunterlegscheibe
- M-G** 8x Abstandhalter schmal
- M-H** 8x Abstandhalter breit
- W-A** 6x Schlüsselschraube 6,3 x 55 mm
- W-B** 6x Wanddübel 10 x 45 mm
- W-C** 6x Unterlegscheibe

## Benötigtes, nicht mitgeliefertes Werkzeug

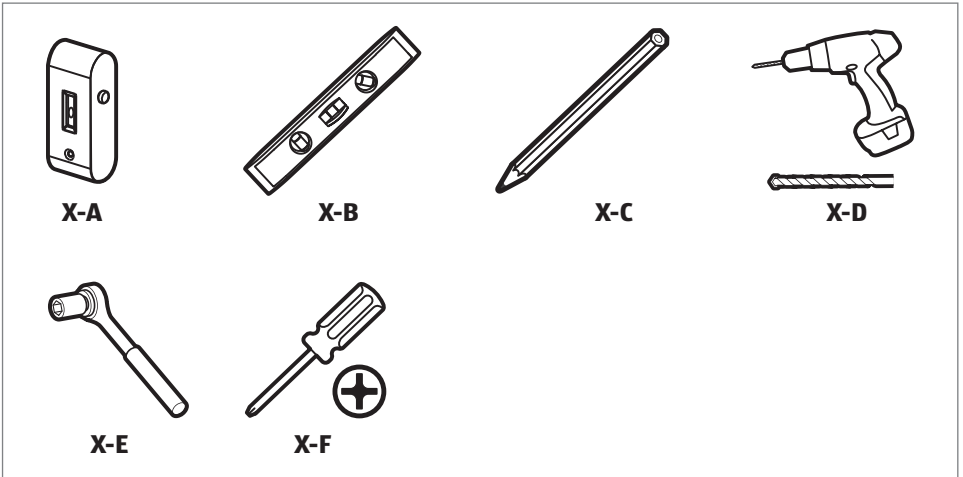

- X-A** Leitungsprüfer
- X-B** Wasserwaage
- X-C** Stift
- X-D** Bohrmaschine mit Stein-/Beton-/Holzbohrer
- X-E** Steckschlüssel
- X-F** Kreuzschlitz-Schraubendreher

## Aufbau: 2 Personen



# Inhaltsverzeichnis

<b>Lieferumfang</b> .....	<b>2</b>
Komponenten .....	4
Benötigtes, nicht mitgeliefertes Werkzeug .....	5
<b>Allgemeines</b> .....	<b>7</b>
Montageanleitung lesen und aufbewahren .....	7
Bestimmungsgemäßer Gebrauch .....	7
Zeichenerklärung .....	7
<b>Sicherheit</b> .....	<b>8</b>
Hinweiserklärung .....	8
Allgemeine Sicherheitshinweise .....	8
<b>Montage</b> .....	<b>12</b>
Produkt und Lieferumfang prüfen .....	12
Wandmontage .....	13
Bildschirmmontage .....	16
Bildschirm einhängen und sichern .....	17
Bildschirm einstellen .....	18
<b>Problembehandlung</b> .....	<b>19</b>
<b>Reinigung</b> .....	<b>19</b>
<b>Wartung</b> .....	<b>20</b>
<b>Aufbewahrung</b> .....	<b>20</b>
<b>Technische Daten</b> .....	<b>20</b>
<b>VESA-Standard</b> .....	<b>21</b>
<b>Entsorgung</b> .....	<b>21</b>
Verpackung entsorgen .....	21
Produkt entsorgen .....	21

# Allgemeines

## Montageanleitung lesen und aufbewahren



Diese Montageanleitung gehört zu dieser TV Wandhalterung (im Folgenden nur „Produkt“ genannt). Sie enthält wichtige Informationen zur Montage und Handhabung.

Lesen Sie die Montageanleitung, insbesondere die Sicherheitshinweise, sorgfältig durch, bevor Sie das Produkt einsetzen. Die Nichtbeachtung dieser Montageanleitung kann zu schweren Verletzungen und zu Schäden am Produkt führen.

Die Montageanleitung basiert auf den in der Europäischen Union gültigen Normen und Regeln. Beachten Sie im Ausland auch landesspezifische Richtlinien und Gesetze.

Bewahren Sie die Montageanleitung für die weitere Nutzung auf. Wenn Sie das Produkt an Dritte weitergeben, geben Sie unbedingt diese Montageanleitung mit.

## Bestimmungsgemäßer Gebrauch

Das Produkt ist ausschließlich zur Wandmontage eines Flachbildschirms konzipiert, der über eine bestimmte Bildschirmdiagonale, ein bestimmtes Gewicht und bestimmte Befestigungspunkte verfügt, welche den technischen Daten dieses Produkts entsprechen. Die Montage darf nur an vertikalen, ausreichend stabilen Wänden erfolgen. Das Produkt ist ausschließlich für den Privatgebrauch bestimmt und nicht für den gewerblichen Bereich geeignet.

Verwenden Sie das Produkt nur wie in dieser Montageanleitung beschrieben. Jede andere Verwendung gilt als nicht bestimmungsgemäß und kann zu Sachschäden führen. Das Produkt ist kein Spielzeug.

Der Hersteller oder Händler übernimmt keine Haftung für Schäden, die durch nicht bestimmungsgemäßen oder falschen Gebrauch entstanden sind.

## Zeichenerklärung

Die folgenden Symbole und Signalwörter werden in dieser Bedienungsanleitung, auf dem Produkt oder auf der Verpackung verwendet.



Dieses Symbol gibt Ihnen nützliche Zusatzinformationen zum Zusammenbau oder zum Betrieb.



Montieren Sie das Produkt nur mit der Unterstützung einer zweiten Person.

# Sicherheit

## Hinweiserklärung

Die folgenden Symbole und Signalwörter werden in dieser Bedienungsanleitung verwendet.

### **WARNUNG!**

Dieses Signalsymbol/-wort bezeichnet eine Gefährdung mit einem mittleren Risiko-grad, die, wenn sie nicht vermieden wird, den Tod oder eine schwere Verletzung zur Folge haben kann.

### **VORSICHT!**

Dieses Signalsymbol/-wort bezeichnet eine Gefährdung mit einem niedrigen Risiko-grad, die, wenn sie nicht vermieden wird, eine geringfügige oder mäßige Verletzung zur Folge haben kann.

### **HINWEIS!**

Dieses Signalwort warnt vor möglichen Sachschäden.

## Allgemeine Sicherheitshinweise

### **WARNUNG!**

#### **Verletzungsgefahr!**

Eine unsachgemäße Verwendung des Produkts kann zu Verletzungen führen.

- Das Produkt ist kein Kinderspielzeug. Kinder dürfen das Produkt nicht aufbauen.
- Verwenden Sie das Produkt nicht mehr, wenn es sichtbare Schäden aufweist.
- Achten Sie darauf, in der Wand liegende, stromführende Kabel oder andere Leitungen nicht zu beschädigen.
- Überschreiten Sie nicht die zulässige maximale Tragkraft des Produkts. Schäden oder möglicherweise Verletzungen können die Folge sein.



- Verwenden Sie nur geeignetes Werkzeug. Die Montage des Produkts sollte nur von Fachleuten durchgeführt werden. Wenden Sie sich für die Montage im Zweifel an geschultes Fachpersonal und versuchen Sie es nicht selbst.

## **WARNUNG!**

### **Erstickungsgefahr!**

Wenn Kinder mit der Verpackungsfolie spielen, können Sie sich darin verfangen und ersticken. Wenn Kinder Kleinteile des Montagezubehörs in den Mund nehmen, können Sie diese verschlucken und daran ersticken.

- Halten Sie Kinder jünger als acht Jahre vom Produkt fern.
- Stellen Sie sicher, dass Kinder nicht mit der Verpackungsfolie oder mit Kleinteilen des Montagezubehörs spielen.

## **VORSICHT!**

### **Gefahr bei fehlerhafter Montage!**

Eine unsachgemäße Montage des Produkts kann zu Verletzungen oder Schäden am Produkt führen.

- Dieses Produkt kann an geeigneten, ausreichend stabilen Stein-, Beton- oder Holzwänden montiert werden.
- Die tragenden Oberflächen müssen das gesamte Gewicht des Produkts, des installierten Geräts und aller zusätzlichen Bauteile sicher aushalten können.
- Eine ordnungsgemäße Montage ist zwingend erforderlich und liegt außerhalb der Verantwortlichkeit des Herstellers. Die mitgelieferten Schrauben sind ausschließlich dafür zu verwenden, das Produkt an einer Wand und die Adapterhalterungen an der Rückseite eines Flachbildschirms zu befestigen.

- Die Befestigungsart, insbesondere die verwendeten Schrauben und Dübel, sind abhängig vom Wandmaterial. Die beiliegenden Schrauben und Dübel sind grundsätzlich für eine Befestigung an Betonwänden vorgesehen. Die Verwendbarkeit ist jedoch abhängig von der individuellen Wandbeschaffenheit. Bitte benutzen Sie andere Schrauben und Dübel, wenn die Mitgelieferten nicht Ihrer Wandbeschaffenheit entsprechen.
- Bei der Montage müssen auch die Installations- und Gebrauchsanleitungen der anzubringenden Geräte selbst beachtet werden. Bei unsachgemäßem und nicht den Vorschriften entsprechendem Gebrauch übernimmt der Hersteller keinerlei Haftung.
- Vor der Montage muss vor Ort die Belastbarkeit der baulichen Konstruktion, an der das Produkt montiert wird, sowie die zu erwartenden Belastungen beurteilt werden. Dabei ist zwingend auf die Einhaltung der vor Ort geltenden Gesetze und Vorschriften zu achten. Falls erforderlich, müssen angepasste Befestigungsmaterialien verwendet oder die Konstruktion verstärkt werden. Die Endverantwortlichkeit für die ordnungsgemäße Montage, die Beurteilung der baulichen Konstruktion und der zu verwendenden Befestigungsmittel liegt in jedem Fall beim Kunden bzw. bei dem von ihm beauftragten Installateur.
- Der Hersteller ist in keinem Fall verantwortlich für unmittelbare oder mittelbare Schäden bzw. Folgeschäden, die in Folge einer fehlerhaften und /oder unsachgemäßen Montage, einer Montage an Konstruktionen mit unzureichender Belastbarkeit, infolge Überlastung, Nichtbeachtung der Montageanleitung, Kombination mit nicht vom Hersteller stammenden Produkten oder bestimmungswidrigen Kombinationen der Produkte vom Hersteller auftreten.
- Nehmen Sie keinerlei Veränderungen am Produkt vor.
- Montieren Sie das Produkt nicht an Orten, unter denen sich Personen aufhalten könnten.
- Überprüfen Sie nach Montage die Festigkeit und Sicherheit des Produkts und des daran installierten Geräts.
- Prüfen Sie regelmäßig, ob alle Schraubverbindungen fest angezogen sind. Ziehen Sie die Schrauben bei Bedarf nach.

** VORSICHT!****Verletzungsgefahr!**

- Achten Sie darauf, dass Sie sich beim Montieren des Produkts nicht die Finger quetschen.
- Durch versehentliches Öffnen oder Schließen des Produkts bei der Montage oder Demontage besteht Quetschgefahr. Sichern Sie deshalb die Tragarme des Produkts gegen versehentliches Öffnen oder Schließen.
- Verletzungsgefahr durch ungeeignete Umgebungsbedingungen. Überprüfen Sie die Beschaffenheit der Wand und wählen Sie eine sichere Stelle zur Montage.
- Ungesicherte und herausragende Teile können im Falle von Stolpern oder Stürzen zu Verletzungen führen. Achten Sie darauf, das Produkt und alle Zubehörteile sicher zu platzieren, zu installieren oder zu transportieren, um mögliche Verletzungen zu vermeiden.
- Durch unachtsame Benutzung des Produkts kann es zu Quetschungen durch bewegliche Schwerteile kommen. Achten Sie darauf, während des Gebrauchs keine Gliedmaßen zwischen bewegliche Scherteile zu halten.
- Beachten Sie die Beweglichkeit des Produkts während des Gebrauchs. Es kann sich auf Sie zu oder von der Wand wegbewegen.

** HINWEIS!****Beschädigungsgefahr!**

Unsachgemäßer Umgang mit dem Produkt kann zu Beschädigungen des Produkts führen.

- Verwenden Sie das Produkt nur in trockenen Innenräumen.
- Bauen Sie das Produkt nicht ohne Zustimmung des Herstellers um und verwenden Sie keine vom Hersteller nicht genehmigten oder gelieferten Zusatzgeräte.
- Verwenden Sie nur vom Hersteller gelieferte oder genehmigte Ersatzteile.

- Wenden Sie beim Anziehen der Schrauben nur mäßige Kraft an, um das Gewinde nicht zu beschädigen. Überdrehen Sie die Schrauben nicht.
- Legen Sie Flachbildschirme niemals flach auf den Boden. Vermeiden Sie die Verwendung zu langer Schrauben, um Beschädigungen am Bildschirm zu vermeiden.
- Anschlusskabel, die durch Tragarme geführt werden, können durch Quetschung beschädigt werden. Achten Sie beim Einhängen des Bildschirms darauf, dass die Anschlusskabel frei beweglich sind.
- Belasten Sie das Produkt nicht einseitig, um Beschädigungen zu vermeiden.

## Montage

**i** Montieren Sie das Produkt nur mit Unterstützung einer zweiten Person.

Beachten Sie vor der Montage eines Flachbildschirms dessen spezifische Anschlussmöglichkeiten zur Verkabelung. Prüfen Sie, ob alle Anschlüsse nach der Montage noch erreichbar sind.

## Produkt und Lieferumfang prüfen

**i HINWEIS!**

### Beschädigungsgefahr!

Wenn Sie die Verpackung unvorsichtig mit einem scharfen Messer oder anderen spitzen Gegenständen öffnen, kann das Produkt schnell beschädigt werden.

- Gehen Sie beim Öffnen sehr vorsichtig vor.
  1. Nehmen Sie das Produkt aus der Verpackung.
  2. Prüfen Sie, ob die Lieferung vollständig ist (siehe **Abb. Lieferumfang**).
  3. Prüfen Sie, ob das Produkt oder die Einzelteile Schäden aufweisen. Ist dies der Fall, benutzen Sie das Produkt nicht. Wenden Sie sich über die auf der Garantiekarte angegebene Serviceadresse an den Hersteller.

## Wandmontage

**i** Beachten Sie für eine korrekte Montage die Pfeilmarkierung auf der Frontplatte des Produkts.

- Bevor Sie mit dem Bohren beginnen, prüfen Sie mit einem Leitungsprüfer, ob sich Gas-, Strom- oder Wasserleitungen in der Wand befinden, um Beschädigungen zu vermeiden.

### Holzwand (Abb. 1, linke Seite);

1. Markieren Sie die vier bzw. sechs Bohrlöcher mithilfe eines Stifts und einer Wasserwaage.
2. Bohren Sie vier bzw. sechs Löcher mit einem 4,5 mm Holzbohrer 55 mm tief in die Wand.
3. Befestigen Sie die **Wandhalterung** (A) mit den **Schlüsselschrauben** (W-A) und den **Unterlegscheiben** (W-C). Verwenden Sie zum Befestigen einen geeigneten Steckschlüssel.

Bitte beachten Sie, dass die mitgelieferten Wanddübel nicht für Holzwände geeignet sind.

### Stein- oder Betonwand (Abb. 1, rechte Seite);

1. Markieren Sie die sechs Bohrlöcher mithilfe eines Stifts und einer Wasserwaage.
2. Bohren Sie sechs Löcher mit einem 10 mm Stein- oder Betonbohrer 60 mm tief in die Wand.
3. Stecken Sie je einen **Wanddübel** (W-B) in jedes Bohrloch.
4. Befestigen Sie die **Wandhalterung** (A) mit den **Schlüsselschrauben** (W-A) und den **Unterlegscheiben** (W-C). Verwenden Sie zum Befestigen einen geeigneten Steckschlüssel.

1

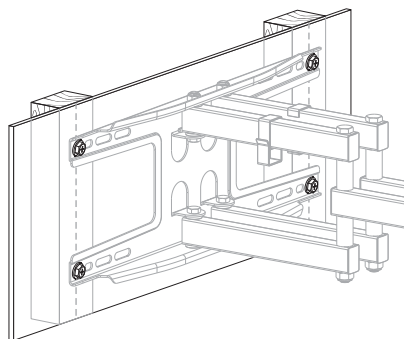
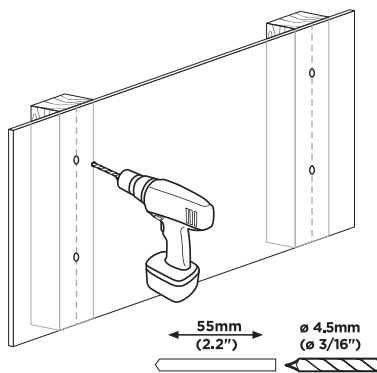
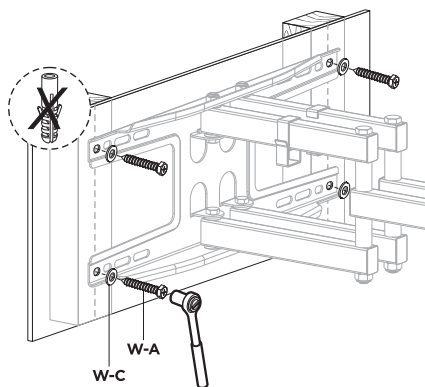
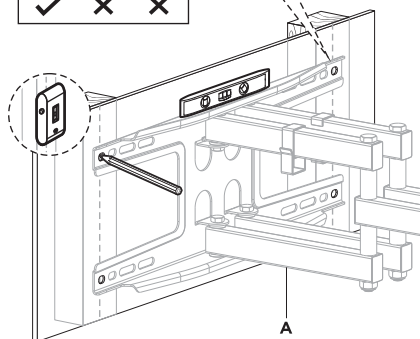
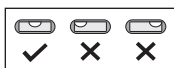
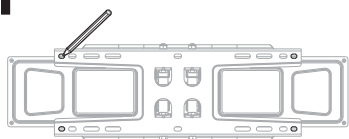

1

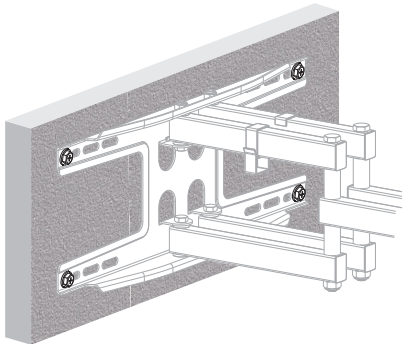
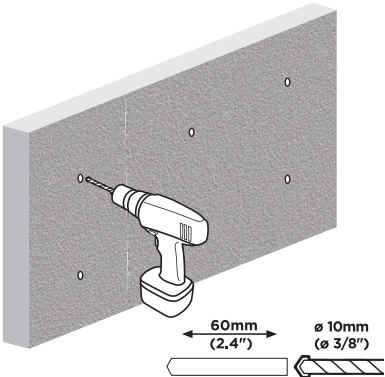
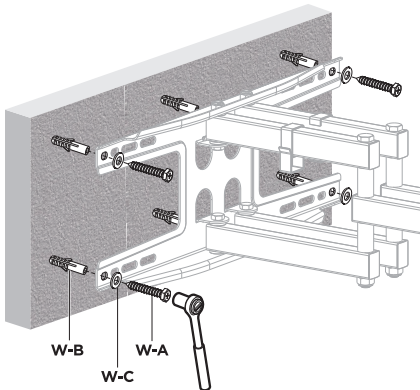
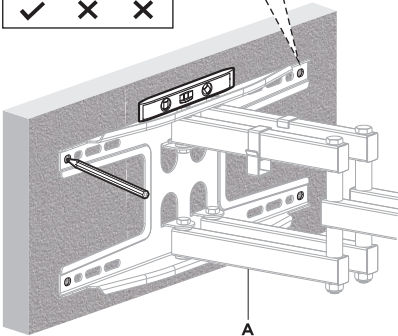
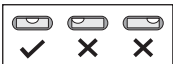
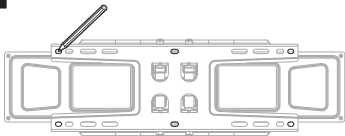

## Bildschirmmontage

Verwenden Sie je nach Größe der Gewinde an Ihrem Flachbildschirm die **Kreuzschlitzschrauben M5x14 (M-A)**, **Kreuzschlitzschrauben M6x14 (M-B)**, **Kreuzschlitzschrauben M6x30 (M-C)**, **Kreuzschlitzschrauben M8x30 (M-D)** oder die **Kreuzschlitzschrauben M8x50 (M-E)** sowie die **Doppelunterlegscheiben (M-F)**, um die **Adapterhalterungen (B)** am Bildschirm zu befestigen (siehe **Abb. 2**).

Verwenden Sie zusätzlich, je nach Bedarf, die schmalen **Abstandhalter (M-G)** bzw. die breiten **Abstandhalter (M-H)**, um Beschädigungen an Ihrem Bildschirm zu vermeiden (siehe **Abb. 2**, unten).

**i** Achten Sie darauf, die Adapterhalterungen richtig herum am Bildschirm zu befestigen: Die vorinstallierten Schrauben der Adapterhalterungen gehören an die untere Seite des Bildschirms.

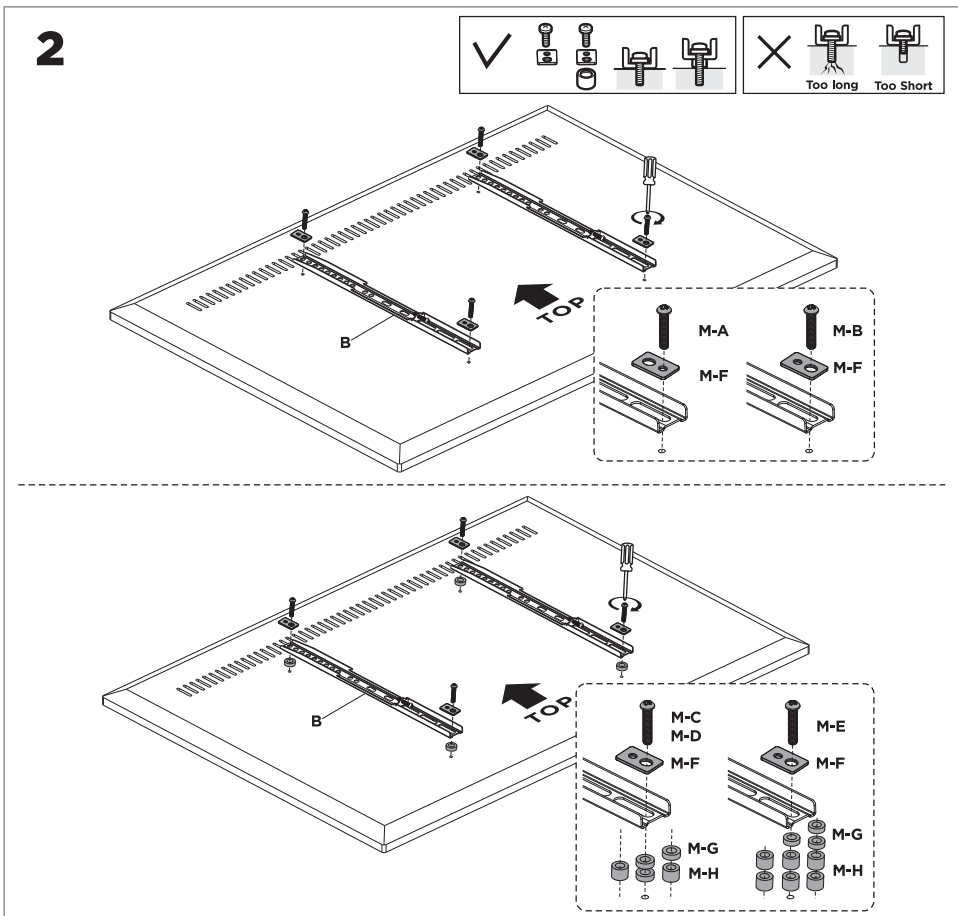



## Bildschirm einhängen und sichern



Hängen Sie den vorbereiteten Bildschirm mit den **Adapterhalterungen** (B) richtig herum und zusammen mit einer zweiten Person auf die montierte **Wandhalterung** (A). Schrauben Sie anschließend die vorinstallierten Kreuzschlitzschrauben an den unteren Enden der Adapterhalterungen mit einem Kreuzschlitz-Schraubendreher fest, um den eingehängten Bildschirm sicher zu fixieren (siehe **Abb. 3**).

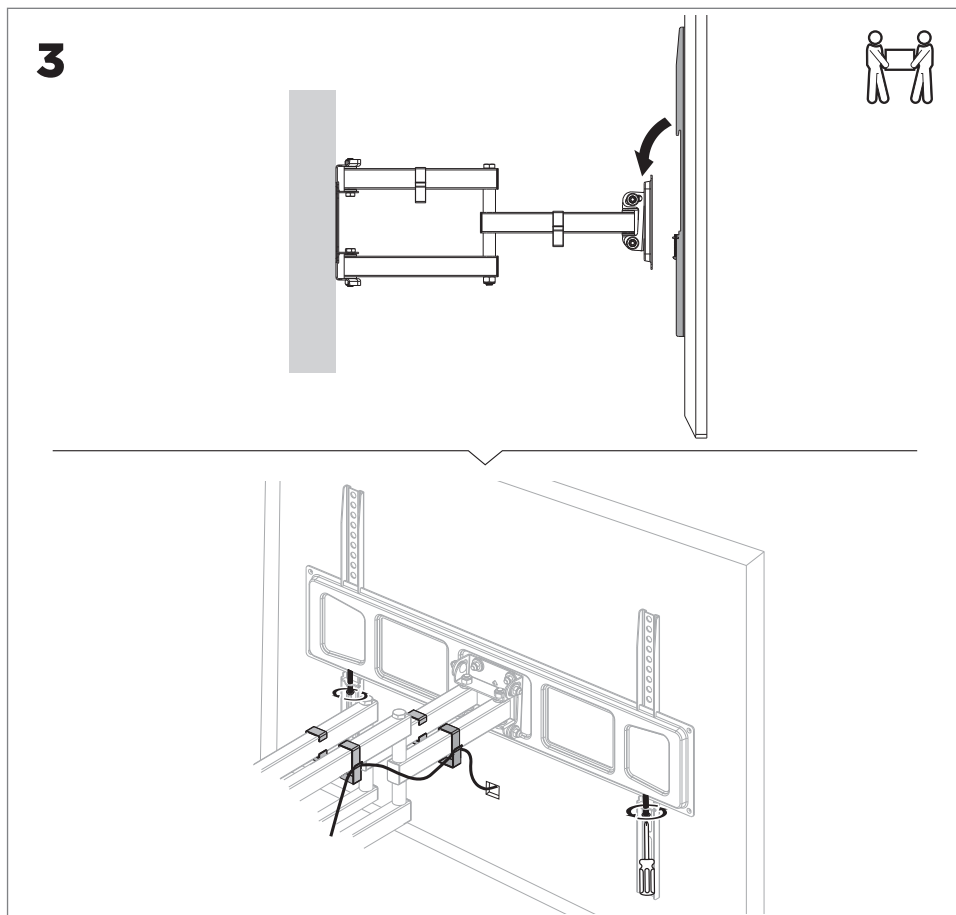

**i** Das Produkt verfügt über Clips, mit denen die Anschlusskabel des Bildschirms geordnet werden können.

Sorgen Sie für ausreichend Belüftung und Beweglichkeit rund um die Quell- und Ausgabegeräte und im Neigungsbereich.

## Bildschirm einstellen

Das Produkt kann vertikal geneigt, horizontal geschwenkt und axial gedreht werden. Richten Sie den Bildschirm je nach Bedarf aus. Wenn Sie den Bildschirm in einem bestimmten Winkel fixieren möchten, drehen Sie die Schlüsselschrauben an der Halterung des Produkts mit dem **Doppelmaulschlüssel (C)** fest (siehe **Abb. 4**).

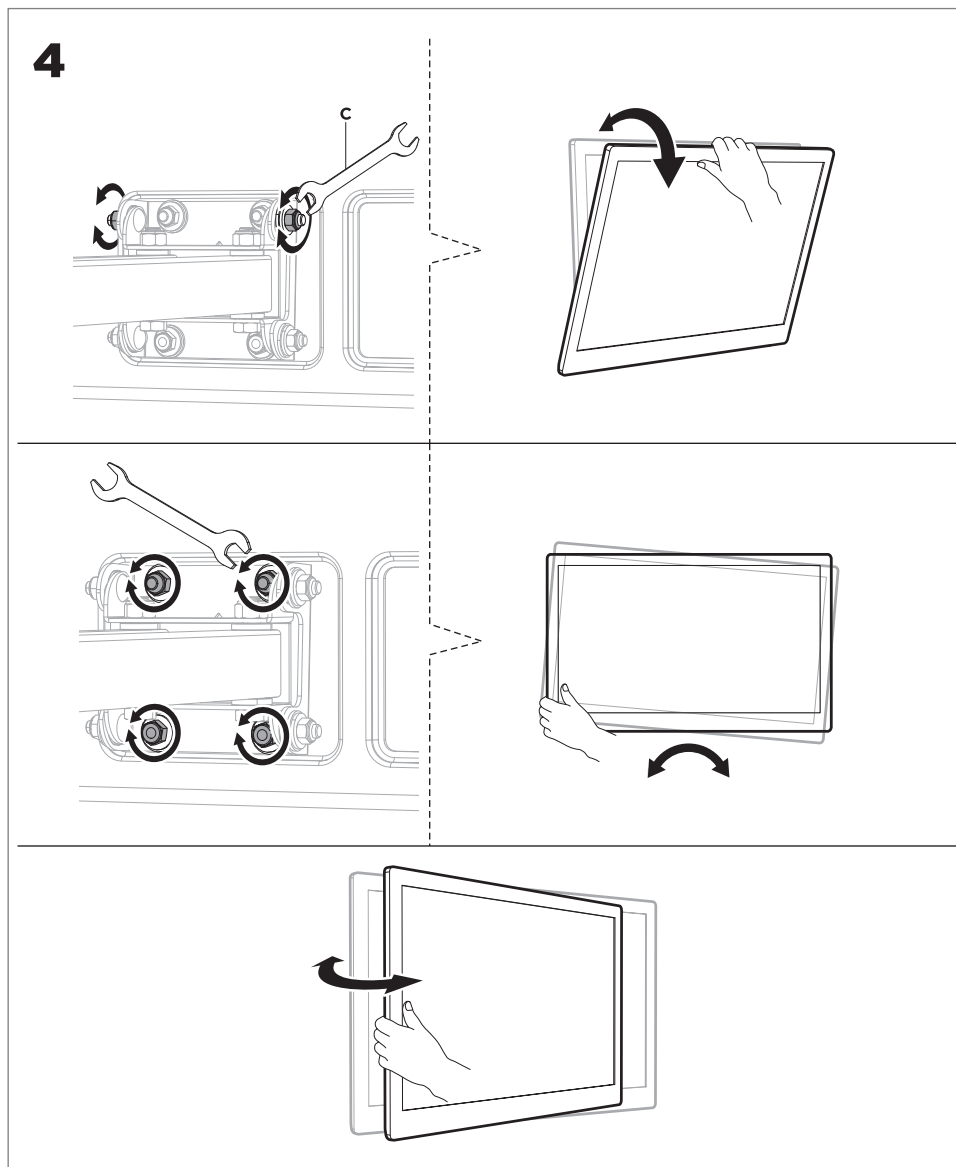

## Problembehandlung

- **Wie kann ich die Beschaffenheit der Wand überprüfen?**

Erkundigen Sie sich bzgl. Verkehrslasten in Wohnräumen in den verschiedenen gültigen EU-Richtlinien.

Prüfen Sie die Wandstärke sowie das Material unter Putz bzw. unter der Tapete. Ziehen Sie im Zweifel Fachpersonal zu Rate.

- **Wie kann ich sicherstellen, keine elektrische Leitung o.ä. anzubohren?**

Halten Sie genügend Abstand von sichtbaren äußeren Merkmalen, wie z.B. Steckdosen.

Verwenden Sie vor der Montage einen Leitungsprüfer oder Wandortungsgeräte.

- **Wie müssen die Löcher gebohrt werden?**

Halten Sie das Produkt vor der Montage an die Wand und zeichnen Sie die vier bzw. sechs Bohrlöcher mit einem Stift vor (siehe **Abb. 1**). Für eine gerade Ausrichtung benutzen Sie eine Wasserwaage.

- **Wie kann ich den montierten Bildschirm ausrichten?**

Der Bildschirm kann ohne den Einsatz von zusätzlichem Werkzeug vertikal geneigt ( $-15^\circ$  -  $+5^\circ$ ), horizontal geschwenkt ( $-60^\circ$  -  $+60^\circ$ ) und axial gedreht ( $-3^\circ$  -  $+3^\circ$ ) werden.

- **Der montierte Bildschirm lässt sich schwer bzw. gar nicht ausrichten.**

Wenn sich der Bildschirm nicht neigen oder drehen lässt, lockern Sie ein wenig die entsprechenden Schrauben am Wandhalter (siehe **Abb. 4**) mit dem mitgelieferten Doppelmaulschlüssel.

## Reinigung

### HINWEIS!

#### Beschädigungsgefahr!

Unsachgemäßer Umgang mit dem Produkt kann zu Beschädigungen des Produkts führen.

- Verwenden Sie keine aggressiven Reinigungsmittel, Bürsten mit Metall- oder Nylonborsten sowie keine scharfen oder metallischen Reinigungsgegenstände wie Messer, harte Spachtel und dergleichen. Diese können die Oberflächen beschädigen.
1. Befreien Sie die beweglichen Gelenke regelmäßig von Schmutz.
  2. Reinigen Sie das Produkt vorsichtig mit einem weichen, trockenen Tuch, um Kratzer zu vermeiden. Feuchten Sie das Tuch leicht mit Wasser an, um starke Verschmutzungen zu entfernen. Verwenden Sie keine Reinigungsmittel oder Chemikalien, um Beschädigungen am Material zu vermeiden.
  3. Lassen Sie alle Teile danach vollständig trocknen.

## Wartung

Prüfen Sie regelmäßig (mindestens alle 3 Monate) alle Befestigungen und Schrauben auf festen Halt. Ziehen Sie diese bei eventuellen Lockerungen wieder vorsichtig fest. Lose Schraubverbindungen führen zur Beeinträchtigung der Sicherheit und es besteht Verletzungsgefahr.

## Aufbewahrung

Alle Teile müssen vor dem Aufbewahren vollkommen trocken sein.

- Bewahren Sie das Produkt stets an einem trockenen Ort auf.
- Lagern Sie das Produkt für Kinder unzugänglich, sicher verschlossen und bei einer Lagertemperatur zwischen 5 °C und 20 °C (Zimmertemperatur).
- Nach der Demontage können Bohrlöcher an der Wand sichtbar bleiben. Nach längerem Gebrauch kann eine sichtbare Farbveränderung des Untergrunds an der Montagestelle zurückbleiben.

Technische Daten	
Artikelnummer	723534
Modellnummer	LWHD6346
Passend für	Flachbildfernseher, Curved TVs, Flachbildschirme
Bildschirmdiagonale	37" – 80" (94 – 203 cm)
VESA	75x75 / 100x100 / 100x150 / 150x100 / 100x200 / 200x100 / 150x150 / 200x200 / 300x200 / 400x200 / 300x300 / 400x300 / 400x400 / 600x400
Tragkraft	Max. 40 kg
Neigung (vertikal)	-15° - +5°
Schwenken (horizontal)	-60° - +60°
Drehung (axial)	-3° - +3°
Wandabstand	62 – 468 mm
Produktmaterial	Pulverbeschichteter Stahl
Farbe	Schwarz
Abmessungen (B x H x T)	655 x 420 x 468 mm
Gewicht	5,20 kg

## VESA-Standard

Die VESA (Video Electronics Standards Association) ist eine einheitliche Norm von Videostandards speziell für den Bereich der Halterungen. Unter Zuhilfenahme der entsprechenden Angaben auf Ihrem Gerät oder in den Technischen Daten der dazugehörigen Gebrauchsanleitung und den Angaben dieser Montageanleitung können die Befestigungspunkte definiert werden.

## Entsorgung

### Verpackung entsorgen



Entsorgen Sie die Verpackung sortenrein. Geben Sie Pappe und Karton zum Altpapier, Folien in die Wertstoffsammlung.

### Produkt entsorgen

Entsorgen Sie das Produkt entsprechend den in Ihrem Land gültigen Gesetzen und Bestimmungen.

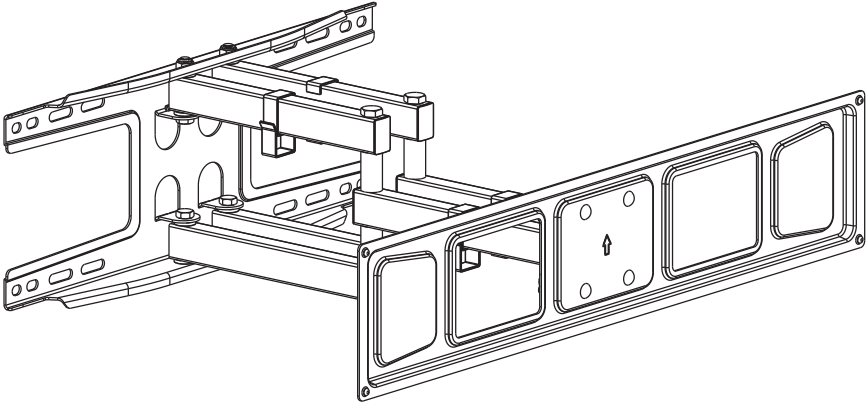

**A (x1)**



**B (x2)**

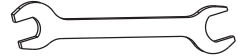

**C (x1)**



**M-A (x4)**  
M5x14



**M-B (x4)**  
M6x14

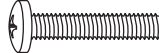

**M-C (x4)**  
M6x30

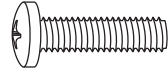

**M-D (x4)**  
M8x30

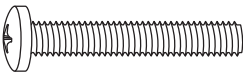

**M-E (x4)**  
M8x50



**M-F (x4)**



**M-G (x8)**



**M-H (x8)**



**W-A (x6)**  
ST6.3x55

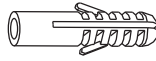

**W-B (x6)**  
Ø10x45



**W-C (x6)**

## Contenu de la livraison / Composants

- A** Support mural
- B** 2x supports d'adaptation
- C** Clé à fourche double
- M-A** 4x vis cruciformes M5x14
- M-B** 4x vis cruciformes M6x14
- M-C** 4x vis cruciformes M6x30
- M-D** 4x vis cruciformes M8x30
- M-E** 4x vis cruciformes M8x50
- M-F** 4x rondelles doubles
- M-G** 8x petits espaceurs
- M-H** 8x gros espaceurs
- W-A** 6x vis à tête hexagonale 6,3 x 55 mm
- W-B** 6x chevilles murales 10 x 45 mm
- W-C** 6x rondelles



## Outils nécessaires non fournis

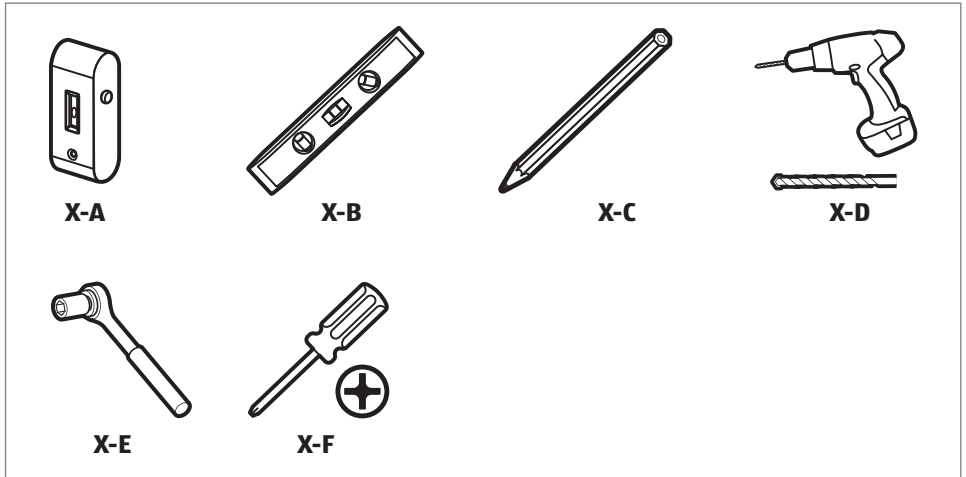

**X-A** Détecteur mural

**X-B** Niveau à bulle

**X-C** Crayon

**X-D** Perceuse avec mèche à pierre/béton/bois

**X-E** Clé à douille

**X-F** Tournevis cruciforme

## Montage : 2 personnes



# Table des matières

<b>Contenu de la livraison</b> .....	<b>22</b>
Composants.....	24
Outils nécessaires non fournis.....	25
<b>Général</b> .....	<b>27</b>
Lire la notice de montage et la conserver en lieu sûr .....	27
Utilisation prévue .....	27
Explication des symboles .....	27
<b>Sécurité</b> .....	<b>28</b>
Explication des mots et des symboles d'avertissement .....	28
Consignes de sécurité générales .....	28
<b>Montage</b> .....	<b>32</b>
Vérification du contenu de la livraison.....	32
Montage au mur .....	33
Montage de l'écran.....	36
Accrocher et sécuriser l'écran .....	37
Réglage de l'écran.....	38
<b>Résolution des problèmes</b> .....	<b>39</b>
<b>Nettoyage</b> .....	<b>39</b>
<b>Maintenance</b> .....	<b>40</b>
<b>Stockage</b> .....	<b>40</b>
<b>Données techniques</b> .....	<b>40</b>
<b>Norme VESA</b> .....	<b>41</b>
<b>Élimination</b> .....	<b>41</b>
Élimination de l'emballage .....	41
Élimination du produit.....	41

# Général

## Lire la notice de montage et la conserver en lieu sûr



Cette notice de montage appartient à ce support mural pour téléviseur (ci-après dénommé „produit“). Elle contient des informations importantes sur le montage et l'utilisation du produit.

Lisez attentivement la notice de montage, en particulier les consignes de sécurité, avant d'utiliser le produit. Le non-respect des instructions de cette notice peut entraîner des blessures graves et endommager le produit.

La notice de montage est basée sur les normes et les règles applicables dans l'Union européenne. Lorsque vous êtes à l'étranger, veuillez également respecter les directives et les lois spécifiques au pays.

Conservez la notice de montage pour pouvoir la consulter ultérieurement. Si vous transmettez le produit à une tierce partie, veuillez à inclure cette notice.

## Utilisation prévue

Le produit est conçu exclusivement pour le montage mural d'un écran plat ayant une diagonale d'écran, un poids et des points de fixation spécifiques, qui correspondent aux caractéristiques techniques de ce produit. Le montage ne peut se faire que sur des murs verticaux et suffisamment solides. Le produit est destiné à un usage privé uniquement et ne convient pas à un usage commercial.

N'utilisez le produit que conformément aux indications données dans la présente notice de montage. Toute autre utilisation est considérée comme inappropriée et peut entraîner des dommages matériels. Ce produit n'est pas un jouet.

Le fabricant ou le revendeur n'accepte aucune responsabilité pour les dommages causés par une utilisation inappropriée ou incorrecte.

## Explication des symboles

Les symboles et mots de signalisation suivants sont utilisés dans ce mode d'emploi, sur le produit ou sur l'emballage.



Ce symbole vous indique des informations complémentaires utiles sur le montage ou le fonctionnement.



Ne montez le produit qu'avec l'aide d'une deuxième personne.

# Sécurité

## Explication des mots et des symboles d'avertissement

Les symboles et mots d'avertissement suivants sont utilisés dans ce mode d'emploi.

### **AVERTISSEMENT !**

Ce symbole/mot d'avertissement indique un danger avec un niveau de risque moyen qui, s'il n'est pas évité, peut entraîner la mort ou des blessures graves.

### **ATTENTION !**

Ce symbole/mot d'avertissement indique un danger avec un faible niveau de risque qui, s'il n'est pas évité, peut entraîner une blessure mineure ou modérée.

### **ATTENTION !**

Ce mot d'avertissement signale la possibilité de dommages matériels.

## Consignes de sécurité générales

### **AVERTISSEMENT !**

#### **Risque de blessure !**

Une utilisation incorrecte du produit peut entraîner des blessures.

- Ce produit n'est pas un jouet. Les enfants ne doivent pas monter le produit.
- N'utilisez pas le produit s'il est manifestement endommagé.
- Veillez à ne pas endommager les câbles sous tension ou autres conduites se trouvant dans le mur.
- Ne dépassez pas la capacité de charge maximale autorisée du produit. Des dommages ou éventuellement des blessures peuvent en résulter.
- N'utilisez que des outils appropriés. Le montage du produit ne doit être effectué que par des installateurs professionnels. En cas de doute, adressez-vous à un spécialiste qualifié et formé pour le montage et n'essayez pas de le faire vous-même.

## **AVERTISSEMENT !**

### **Risque d'étouffement !**

Si des enfants jouent avec le film d'emballage, ils risquent de s'y emmêler et de s'étouffer. Si les enfants portent à leur bouche de petites pièces des accessoires de montage, ils peuvent les avaler et s'étouffer.

- Tenez les enfants de moins de huit ans éloignés du produit.
- Veillez à ce que les enfants ne jouent pas avec le film d'emballage ou les petites pièces des accessoires de montage.

## **ATTENTION !**

### **Danger en cas de montage incorrect !**

Un montage incorrect du produit peut entraîner des blessures ou endommager le produit.

- Ce produit peut être monté sur des murs en pierre, en béton ou en bois appropriés et suffisamment solides.
- Les surfaces porteuses doivent pouvoir supporter en toute sécurité le poids total du produit, de l'appareil installé et de tous les composants supplémentaires.
- Un montage correct est obligatoire et ne relève pas de la responsabilité du fabricant. Les vis fournies doivent être utilisées exclusivement pour fixer le produit à un mur et les supports d'adaptation à l'arrière d'un écran plat.
- Le type de fixation, en particulier les vis et les chevilles utilisées, dépend du matériau du mur. Les vis et les chevilles fournies sont en principe prévues pour une fixation sur des murs en béton. Leur utilisation dépend toutefois de la nature du mur prévue pour l'installation. Veuillez utiliser d'autres vis et chevilles si celles fournies ne correspondent pas à la nature de votre mur.
- Lors du montage, il convient également de respecter les instructions d'installation et d'utilisation des appareils à installer. Le fabricant décline toute responsabilité en cas d'utilisation non conforme et non prévue dans les instructions.

- Avant le montage, il convient d'évaluer sur place la capacité de support du mur sur lequel le produit sera monté ainsi que le poids prévu pour l'installation. Il faut impérativement veiller au respect des lois et des prescriptions en vigueur sur le lieu de montage. Si nécessaire, il convient d'utiliser des matériaux de fixation adaptés supplémentaires ou de renforcer la construction. La responsabilité finale du montage correct, ainsi que de l'évaluation du mur prévu pour le montage et des moyens de fixation à utiliser incombe dans tous les cas au client ou à l'installateur à qui il a confié la réalisation des travaux.
- Le fabricant n'est en aucun cas responsable des dommages directs, indirects ou consécutifs résultant d'un montage incorrect et/ou inapproprié, d'un montage sur des murs présentant une capacité de support insuffisante, d'une surcharge, du non-respect des instructions de montage, d'une combinaison avec des produits ne provenant pas du fabricant ou d'une combinaison non conforme des produits du fabricant.
- N'apportez aucune modification au produit.
- Ne montez pas le produit à des endroits où des personnes pourraient se trouver sous le produit installé.
- Après le montage, vérifiez que le produit et l'appareil installé sur celui-ci sont solidement fixés sans risque de tomber.
- Vérifiez régulièrement que toutes les vis sont bien serrées. Resserrez les vis si nécessaire.

## **ATTENTION !**

### **Risque de blessure !**

- Veillez à ne pas vous pincer les doigts lors du montage du produit.
- L'ouverture ou la fermeture accidentelle du produit lors du montage ou du démontage présente un risque de pincement ou d'écrasement des doigts. C'est pourquoi il convient de sécuriser les bras porteurs du produit pour éviter toute ouverture ou fermeture accidentelle.

- Risque de blessure dû à des conditions d'environnement inappropriées. Vérifiez la nature du mur et choisissez un endroit sûr pour le montage.
- Les parties non sécurisées et saillantes peuvent provoquer des blessures en cas de trébuchement ou de chute. Veillez à placer, installer ou transporter le produit et tous ses accessoires en toute sécurité afin d'éviter d'éventuelles blessures.
- Une utilisation négligente du produit peut entraîner des écrasements par des pièces lourdes en mouvement. Veillez à ne pas mettre vos mains entre les parties mobiles articulées présentent un risque de pincement lorsque vous manipulez le produit.
- Faites attention à la mobilité du produit pendant son utilisation. Il peut se déplacer vers vous ou s'éloigner du mur.

## **i ATTENTION !**

### **Risque de dommages !**

Une mauvaise manipulation du produit peut endommager celui-ci.

- N'utilisez le produit que dans des espaces intérieurs secs.
- Ne modifiez pas le produit sans l'accord du fabricant et n'utilisez pas d'équipements supplémentaires non autorisés ou fournis par le fabricant.
- N'utilisez que des pièces de rechange fournies ou approuvées par le fabricant.
- Lors du serrage des vis, n'appliquez qu'une force modérée afin de ne pas endommager les filetages. Ne serrez pas trop les vis.
- Ne posez jamais un écran plat à plat sur le sol. Évitez d'utiliser des vis trop longues pour ne pas endommager l'écran.
- Les câbles de connexion qui passent par les bras de support peuvent être endommagés par écrasement. Lors de l'accrochage de l'écran, veillez à ce que les câbles de connexion puissent se déplacer librement.
- Ne chargez pas le produit d'un seul côté afin d'éviter de l'endommager.

## Montage

**i** Ne montez le produit qu'avec l'aide d'une deuxième personne.

Avant de monter un écran plat, tenez compte de ses possibilités de raccordement spécifiques pour le câblage. Vérifiez que toutes les prises restent accessibles après le montage.

### Vérification du contenu de la livraison

**i ATTENTION !**

#### Risque de dommages !

Si vous ouvrez l'emballage sans précaution avec un couteau tranchant ou un autre objet pointu, vous risquez d'endommager le produit.

- Faites très attention en l'ouvrant.

1. Sortez le produit de son emballage.
2. Vérifiez que la livraison est complète (voir la **fig. Contenu de la livraison**).
3. Vérifiez si le produit ou les pièces individuelles présentent des dommages. Si c'est le cas, n'utilisez pas le produit. Contactez le fabricant à l'adresse de service indiquée sur la carte de garantie.



## Montage au mur

**i** Pour un montage correct, respectez le sens indiqué par la flèche sur la face avant du produit.

- Avant de commencer à percer le mur, vérifiez à l'aide d'un détecteur mural s'il y a des fils électriques ou des conduites de gaz ou d'eau dans le mur afin d'éviter tout dommage.

**Mur en bois (Fig. 1, côté gauche) ;**

1. Marquez les quatre ou six trous de perçage à l'aide d'un crayon et d'un niveau à bulle.
2. Percez quatre ou six trous de 55 mm de profondeur dans le mur avec une mèche à bois de 4,5 mm.
3. Fixez le **support mural (A)** avec les **vis à tête hexagonale (W-A)** et les **rondelles (W-C)**. Utilisez une clé à douille appropriée pour la fixation.

Veillez noter que les chevilles murales fournies ne sont pas adaptées aux murs en bois.

**Mur en pierre ou en béton (Fig. 1, côté droit) ;**

1. Marquez les six trous de perçage à l'aide d'un crayon et d'un niveau à bulle.
2. Percez six trous de 60 mm de profondeur dans le mur à l'aide d'une mèche à pierre ou à béton de 10 mm.
3. Insérez une **cheville murale (W-B)** dans chaque trou.
4. Fixez le **support mural (A)** avec les **vis à tête hexagonale (W-A)** et les **rondelles (W-C)**. Utilisez une clé à douille appropriée pour la fixation.

1

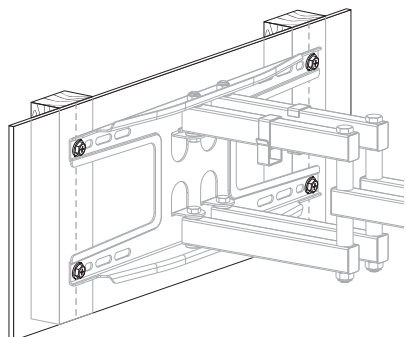
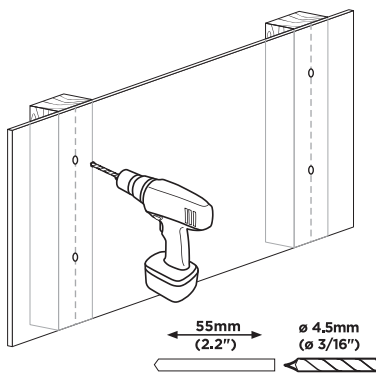
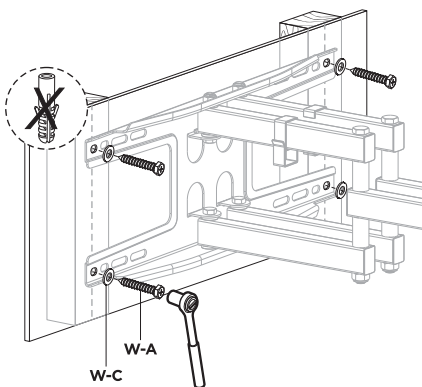
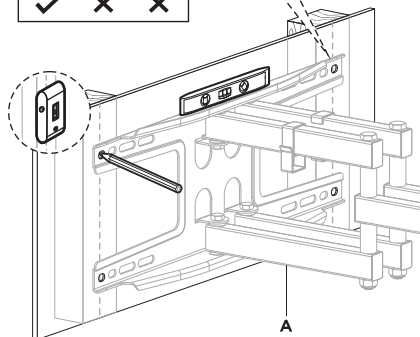
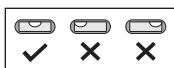
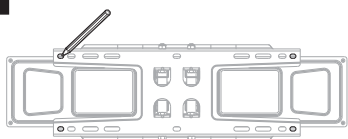

1

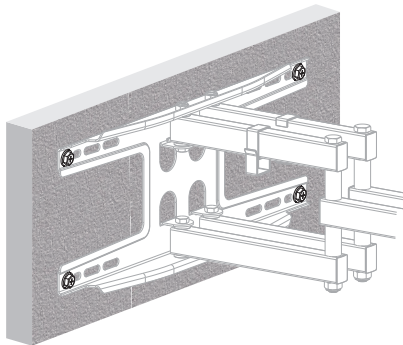
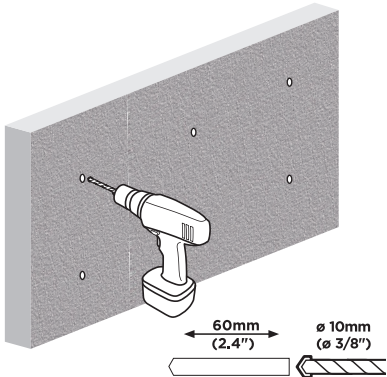
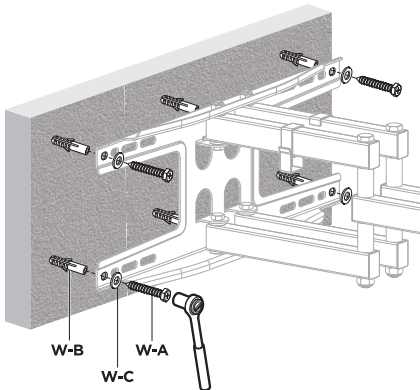
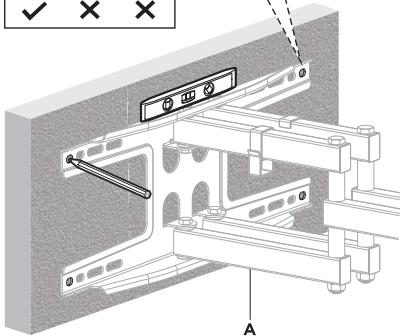
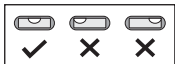
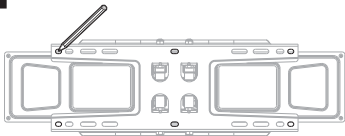

## Montage de l'écran

Selon la taille des filetages de votre écran plat, utilisez les **vis cruciformes M5x14** (M-A), les **vis cruciformes M6x14** (M-B), les **vis cruciformes M6x30** (M-C), les **vis cruciformes M8x30** (M-D) ou les **vis cruciformes M8x50** (M-E) ainsi que les **rondelles doubles** (M-F) pour fixer les **soutiens d'adaptation** (B) à l'écran. (voir **Fig. 2**).

Utilisez en plus, selon les besoins, les **petits espaceurs** (M-G) ou les **grands espaceurs** (M-H) pour éviter d'endommager votre écran (voir **Fig. 2** ci-dessous).

**i** Veillez à fixer les supports d'adaptation à l'écran dans le bon sens : Les vis préinstallées des supports d'adaptation doivent se trouver sur le côté inférieur de l'écran.

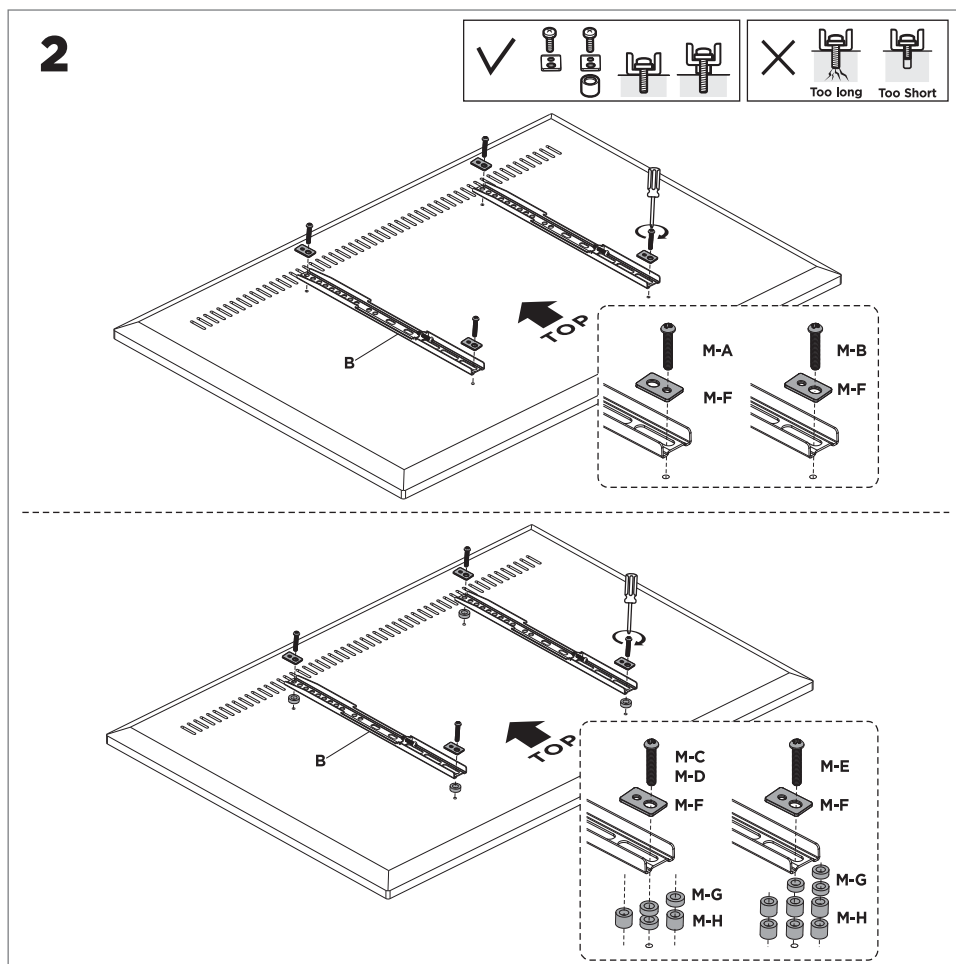

## Accrocher et sécuriser l'écran



Avec l'aide d'une deuxième personne, accrochez l'écran préparé avec les **supports d'adaptation** (B) dans le bon sens sur le **support mural** (A) monté. Vissez ensuite les vis cruciformes préinstallées aux extrémités inférieures des supports d'adaptation à l'aide d'un tournevis cruciforme afin de fixer solidement l'écran accroché. (voir **Fig. 3**).

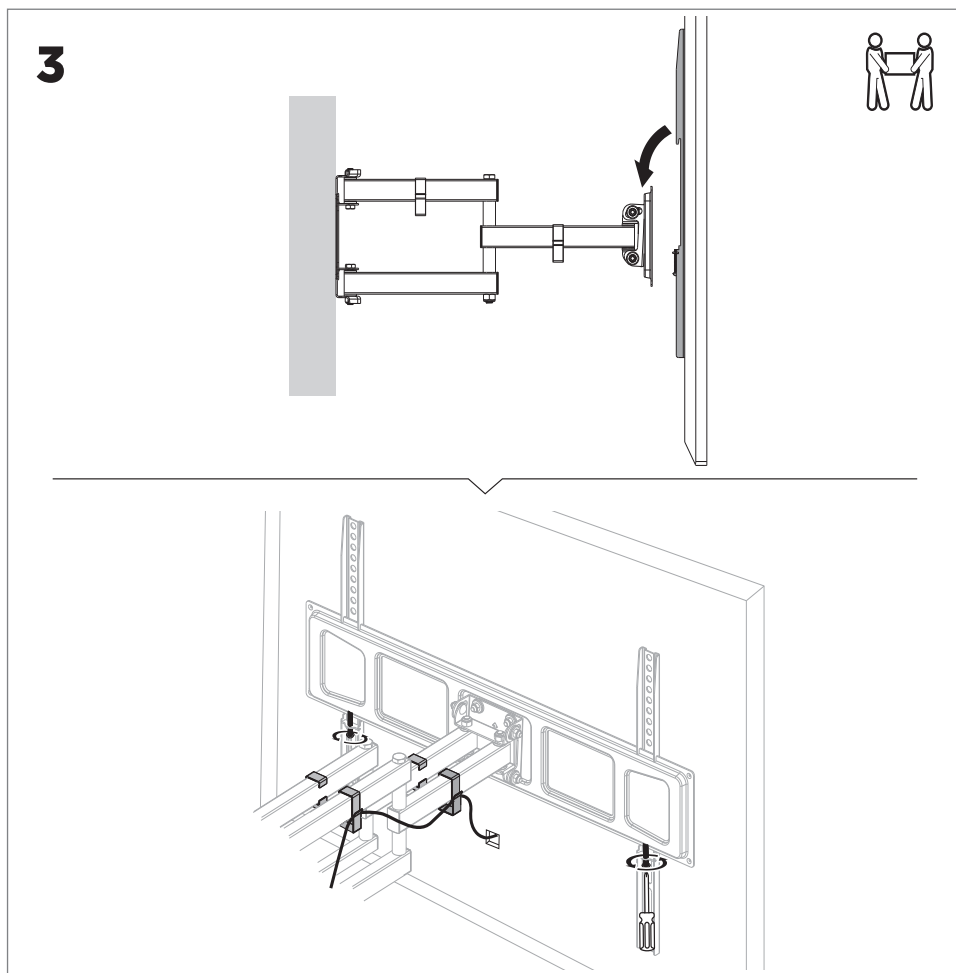

**i** Le produit dispose de clips qui permettent de ranger les câbles de connexion de l'écran.

Veillez à assurer une ventilation suffisante et un accès aisé autour des unités de source et de sortie ainsi que dans la zone d'inclinaison.

## Réglage de l'écran

Le produit peut être incliné verticalement, pivoté horizontalement et tourné axialement. Orientez l'écran en fonction des besoins. Si vous souhaitez fixer l'écran à un certain angle, serrez les vis à tête hexagonale sur le support du produit avec la **clé à fourche double (C)** (voir Fig. 4).

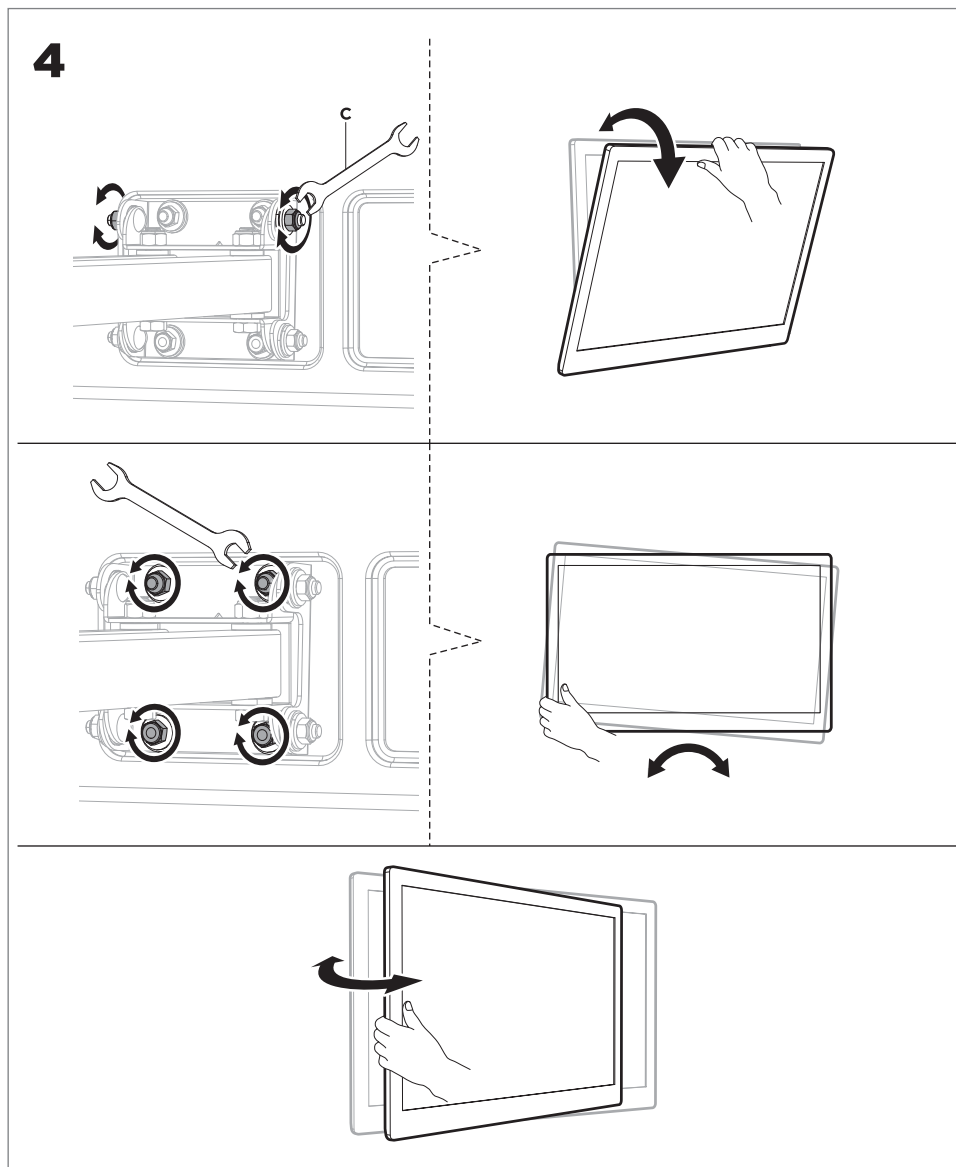

## Résolution des problèmes

### • Comment puis-je vérifier l'état du mur ?

Renseignez-vous sur les différentes directives européennes en vigueur concernant les charges de circulation dans les locaux d'habitation.

Vérifiez l'épaisseur du mur et le matériau sous le crépi ou le papier peint.

En cas de doute, demandez conseil à un spécialiste.

### • Comment puis-je m'assurer de ne pas percer un fil électrique ou une autre conduite ?

Maintenez une distance suffisante par rapport aux éléments extérieurs visibles indiquant la présence de telles conduites, telles que les prises de courant.

Utilisez un détecteur mural avant de procéder à l'installation.

### • Comment faut-il percer les trous ?

Avant le montage, plaquez le produit contre le mur et dessinez les quatre ou six trous à percer avec un crayon (voir **Fig. 1**). Utilisez un niveau à bulle pour que le produit soit installé bien de niveau.

### • Comment puis-je orienter l'écran monté ?

L'écran peut être incliné verticalement ( $-15^\circ$  -  $+5^\circ$ ), pivoté horizontalement ( $-60^\circ$  -  $+60^\circ$ ) et tourné axialement ( $-3^\circ$  -  $+3^\circ$ ) sans outil supplémentaire.

### • Il est difficile, voire impossible, d'orienter l'écran monté.

Si l'écran ne peut pas être incliné ou tourné, desserrez un peu les vis correspondantes sur le support mural (voir **Fig. 4**) à l'aide de la clé à fourche double fournie.

## Nettoyage

### **i** ATTENTION !

#### Risque de dommages !

Une mauvaise manipulation du produit peut endommager celui-ci.

- N'utilisez pas de produits de nettoyage agressifs, de brosses à poils métalliques ou en nylon, ni d'objets de nettoyage tranchants ou métalliques tels que des couteaux, des spatules rigides, etc. Ceux-ci peuvent endommager les surfaces du produit.

1. Nettoyez régulièrement les articulations mobiles.
2. Nettoyez le produit avec précaution, uniquement avec un chiffon doux et sec, pour éviter de le rayer. Humidifiez légèrement le chiffon avec de l'eau pour éliminer les salissures importantes. N'utilisez pas de produits de nettoyage ou de produits chimiques afin d'éviter d'endommager le matériau.
3. Laissez ensuite le produit sécher complètement.

## Maintenance

Vérifiez régulièrement (au moins tous les 3 mois) que toutes les fixations et les vis sont bien serrées. Resserrez-les avec précaution en cas de desserrage éventuel. Les vis desserrées présentent un risque pour la sécurité et peuvent entraîner des blessures.

## Stockage

Le produit doit être complètement sec avant d'être stocké.

- Conservez toujours le produit dans un endroit sec.
- Conservez le produit hors de portée des enfants bien fermé et à une température de stockage comprise entre 5°C et 20°C (température ambiante).
- Après le démontage, des trous percés peuvent rester visibles sur le mur. Après une utilisation prolongée, une modification visible de la couleur du mur peut subsister à l'endroit du montage.

<b>Caractéristiques techniques</b>	
Référence article	723534
Numéro de modèle	LWHD6346
Convient pour	Téléviseurs à écran plat, téléviseurs incurvés, écrans plats
Diagonale de l'écran	37" – 80" (94 – 203 cm)
VESA	75x75 / 100x100 / 100x150 / 150x100 / 100x200 / 200x100 / 150x150 / 200x200 / 300x200 / 400x200 / 300x300 / 400x300 / 400x400 / 600x400
Capacité de charge	Max. 40 kg
Inclinaison verticale	-15° - +5°
Pivotement horizontal	-60° - +60°
Rotation axiale	-3° - +3°
Distance au mur	62 – 468 mm
Matériau du produit	Acier thermolaqué
Couleur	Noir
Dimensions (L x H x P)	655 x 420 x 468 mm
Poids	5,20 kg



## Norme VESA

La norme d'interface VESA (Video Electronics Standards Association) est une famille de normes pour le montage de moniteurs sur supports muraux. Les points de fixation peuvent être définis à l'aide des indications correspondantes sur votre appareil ou dans les caractéristiques techniques du mode d'emploi correspondant et des indications de cette notice de montage.

## Élimination

### Élimination de l'emballage



Éliminer l'emballage en fonction de son type. Le carton et les boîtes en papier doivent être déposés dans les conteneurs pour papiers à recycler, et les films d'emballage dans les conteneurs pour recyclage correspondants.

### Élimination du produit

Éliminez le produit conformément aux lois et dispositions en vigueur dans votre pays.

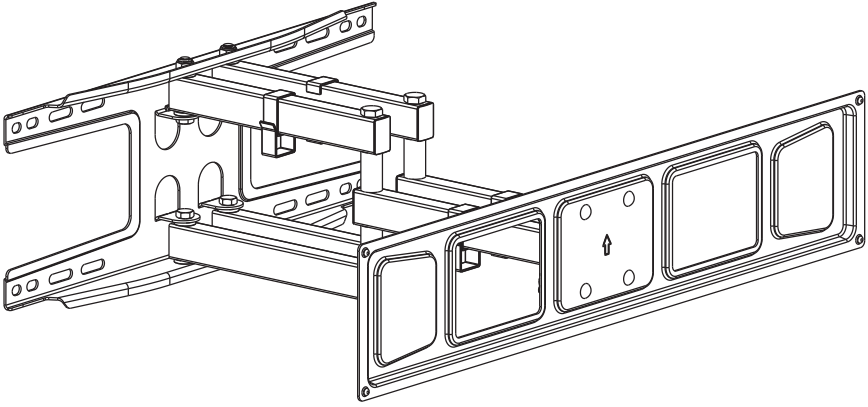

**A (x1)**



**B (x2)**

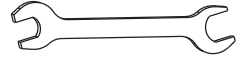

**C (x1)**



**M-A (x4)**  
M5x14



**M-B (x4)**  
M6x14

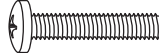

**M-C (x4)**  
M6x30

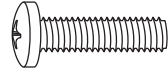

**M-D (x4)**  
M8x30

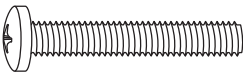

**M-E (x4)**  
M8x50



**M-F (x4)**



**M-G (x8)**



**M-H (x8)**

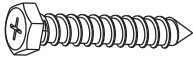

**W-A (x6)**  
ST6.3x55

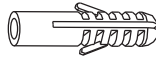

**W-B (x6)**  
Ø10x45



**W-C (x6)**

## Contenuto della fornitura / Componenti

- A** Base per il montaggio a parete
- B** 2x staffe di adattamento
- C** Chiave doppia
- M-A** 4x viti a croce M5x14
- M-B** 4x viti a croce M6x14
- M-C** 4x viti a croce M6x30
- M-D** 4x viti a croce M8x30
- M-E** 4x viti a croce M8x50
- M-F** 4x rondelle doppie
- M-G** 8x distanziali piccoli
- M-H** 8x distanziali grandi
- W-A** 6x vite a testa esagonale 6,3 x 55 mm
- W-B** 6x tasselli 10 x 45 mm
- W-C** 6x rondelle

## Gli strumenti necessari non sono inclusi

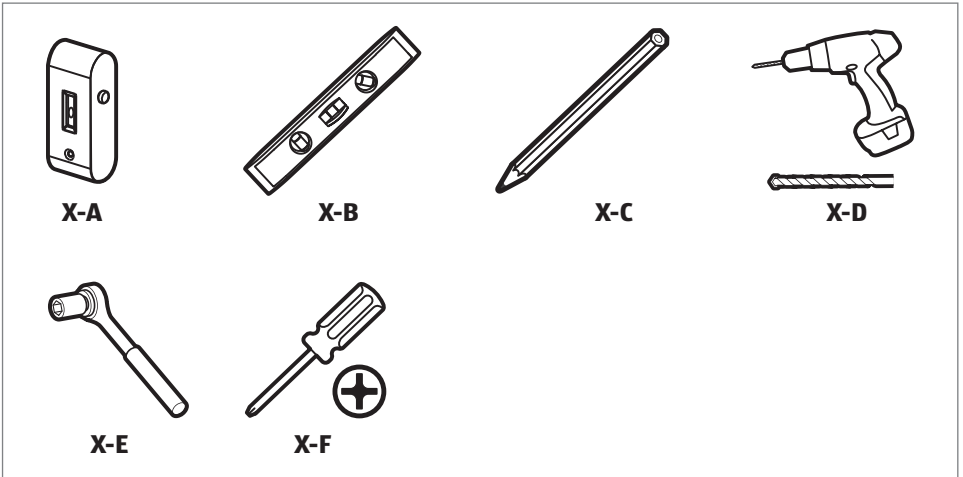

**X-A** Sensore a parete

**X-B** Livella

**X-C** Matita

**X-D** Trapano con punta per pietra/cemento/legno

**X-E** Chiave a bussola

**X-F** Cacciavite a croce

## Montaggio : 2 persone



# Indice dei contenuti

<b>Contenuto della fornitura</b> .....	<b>42</b>
Componenti.....	44
Strumenti necessari non inclusi nella fornitura.....	45
<b>Informazioni generali</b> .....	<b>47</b>
Leggere le istruzioni di montaggio e conservarle in un luogo sicuro .....	47
Uso previsto.....	47
Spiegazione dei simboli .....	47
<b>Sicurezza</b> .....	<b>48</b>
Spiegazione delle parole e dei simboli di avvertimento .....	48
Istruzioni generali di sicurezza .....	48
<b>Montaggio</b> .....	<b>52</b>
Controllo del contenuto della consegna.....	52
Montaggio a parete.....	53
Montaggio dello schermo .....	56
Montaggio e fissaggio dello schermo .....	57
Regolazione dello schermo .....	58
<b>Risoluzione dei problemi</b> .....	<b>59</b>
<b>Pulizia</b> .....	<b>59</b>
<b>Manutenzione</b> .....	<b>60</b>
<b>Stoccaggio</b> .....	<b>60</b>
<b>Dati tecnici</b> .....	<b>60</b>
<b>Standard VESA</b> .....	<b>61</b>
<b>Smaltimento</b> .....	<b>61</b>
Smaltimento degli imballaggi.....	61
Smaltimento del prodotto.....	61

# Informazioni generali

## Leggere le istruzioni di montaggio e conservarle in un luogo sicuro



Le presenti istruzioni di montaggio si riferiscono al presente supporto a parete per TV (di seguito denominata „prodotto“). Contiene informazioni importanti sul montaggio e sull'uso del prodotto.

Prima di utilizzare il prodotto, leggere attentamente le istruzioni di montaggio, in particolare quelle relative alla sicurezza. La mancata osservanza delle istruzioni contenute nel presente manuale può causare gravi lesioni e danni al prodotto.

Le istruzioni di montaggio si basano sugli standard e sulle normative vigenti nell'Unione Europea. Quando si è all'estero, si prega di osservare anche le direttive e le leggi specifiche del paese.

Conservare le istruzioni per il montaggio per riferimenti futuri. Se si cede il prodotto a terzi, assicurarsi di includere queste istruzioni.

## Uso previsto

Il prodotto è progettato esclusivamente per il montaggio a parete di un monitor a schermo piatto con diagonale, peso e punti di montaggio specifici, che corrispondono alle specifiche tecniche di questo prodotto. Il prodotto può essere montato solo su pareti verticali e sufficientemente solide. Il prodotto è destinato esclusivamente all'uso privato e non è adatto all'uso commerciale.

Utilizzare il prodotto solo in conformità alle istruzioni contenute nel presente manuale di installazione. Qualsiasi altro uso è considerato inappropriato e può causare danni materiali. Questo prodotto non è un giocattolo.

Il produttore o il rivenditore non si assume alcuna responsabilità per i danni causati da un uso improprio o non corretto.

## Spiegazione dei simboli

Nelle presenti istruzioni, sul prodotto o sull'imballaggio vengono utilizzati i seguenti simboli e parole di segnalazione.



Questo simbolo indica informazioni aggiuntive utili per l'installazione o il funzionamento.



Assemblare il prodotto solo con l'aiuto di una seconda persona.

## Sicurezza

### Spiegazione delle parole e dei simboli di avvertenza

Nelle presenti istruzioni per l'uso vengono utilizzati i seguenti simboli e parole di avvertimento.

#### **AVVERTIMENTO!**

Questo simbolo/parola di avvertimento indica un pericolo con un livello di rischio medio che, se non viene evitato, può causare morte o lesioni gravi.

#### **ATTENZIONE!**

Questo simbolo/avvertenza indica un pericolo con un livello di rischio basso che, se non viene evitato, può provocare lesioni minori o moderate.

#### **AVVISO!**

Questa avvertenza indica la possibilità di danni materiali.

## Istruzioni generali di sicurezza

### **AVVERTIMENTO!**

#### **Rischio di lesioni!**

L'uso non corretto del prodotto può provocare lesioni.

- Questo prodotto non è un giocattolo. I bambini non devono salire sul prodotto.
- Non utilizzare il prodotto se è evidentemente danneggiato.
- Fare attenzione a non danneggiare i cavi sotto tensione o altre tubature nella parete.
- Non superare la capacità di carico massima consentita dal prodotto. Ciò potrebbe causare danni o possibili lesioni.
- Utilizzare solo strumenti adeguati. Il prodotto può essere installato solo da installatori professionisti. In caso di dubbio, rivolgersi a uno specialista qualificato e addestrato per l'installazione e non tentare di farlo da soli.



** AVVERTIMENTO!****Pericolo di soffocamento!**

Se bambini giocano con la pellicola dell'imbballaggio, possono rimanervi impigliati e soffocare. Se bambini mettono in bocca piccole parti degli accessori di montaggio, possono ingoiarle e soffocare.

- Tenere lontani dal prodotto i bambini di età inferiore agli otto anni.
- Assicurarsi che i bambini non giochino con la pellicola di imballaggio o con le piccole parti degli accessori di montaggio.

** ATTENZIONE!****Pericolo dovuto a un montaggio errato!**

Un montaggio errato del prodotto può causare lesioni o danni al prodotto stesso.

- Questo prodotto può essere montato su pareti in pietra, cemento o legno adeguate e sufficientemente solide.
- Le superfici di appoggio devono essere in grado di sostenere in modo sicuro il peso totale del prodotto, dell'apparecchio installato e di tutti i componenti aggiuntivi.
- La corretta installazione è obbligatoria e non è responsabilità del produttore. Le viti in dotazione devono essere utilizzate esclusivamente per fissare il prodotto alla parete e le staffe di adattamento al retro di uno schermo piatto.
- Il tipo di fissaggio, in particolare le viti e i tasselli utilizzati, dipende dal materiale della parete. Le viti e i tasselli forniti sono in linea di massima destinati al fissaggio alle pareti in calcestruzzo. Tuttavia, il loro utilizzo dipende dal tipo di parete da installare. Utilizzare altre viti e tasselli se quelli forniti non sono adatti alla parete.
- Durante l'installazione, è necessario osservare anche le istruzioni per l'installazione e il funzionamento dei dispositivi da installare. Il produttore non si assume alcuna responsabilità per un utilizzo non conforme alle istruzioni.

- Prima dell'installazione, è necessario valutare in loco la capacità di carico della parete su cui il prodotto deve essere montato e il peso previsto dell'installazione. È essenziale assicurarsi che vengano rispettate le leggi e le normative del luogo di installazione. Se necessario, è necessario utilizzare altri materiali di fissaggio adeguati o rinforzare la struttura. La responsabilità finale della corretta installazione, così come la valutazione della parete da installare e dei materiali di fissaggio da utilizzare, è in ogni caso del cliente o dell'installatore a cui è stato commissionato il lavoro.
- Il produttore non è in alcun modo responsabile dei danni diretti, indiretti o consequenziali derivanti da un'installazione errata e/o inadeguata, da un'installazione su pareti con capacità di supporto insufficiente, da un sovraccarico, dalla mancata osservanza delle istruzioni di installazione, dall'abbinamento con prodotti non forniti dal produttore o da un abbinamento improprio dei prodotti del produttore.
- Non apportare modifiche al prodotto.
- Non installare il prodotto in luoghi in cui le persone potrebbero trovarsi sotto il prodotto installato.
- Dopo l'installazione, verificare che il prodotto e il dispositivo installato su di esso siano fissati saldamente senza rischio di caduta.
- Controllare regolarmente che tutte le viti siano ben strette. Se necessario, serrare le viti.

## **ATTENZIONE!**

### **Pericolo di lesioni!**

- Fare attenzione a non schiacciarsi le dita durante il montaggio del prodotto.
- Se il prodotto viene accidentalmente aperto o chiuso durante il montaggio o lo smontaggio, sussiste il rischio di schiacciamento delle dita. Pertanto, i bracci di trasporto del prodotto devono essere fissati per evitare aperture o chiusure accidentali.
- Rischio di lesioni dovuto a condizioni ambientali non idonee. Verificare la natura della parete e scegliere un punto sicuro per il montaggio.

- Le parti non fissate e sporgenti possono causare lesioni in caso di inciampo o caduta. Assicurarsi di posizionare, installare o trasportare il prodotto e tutti i suoi accessori in modo sicuro per evitare possibili lesioni.
- L'uso incauto del prodotto può provocare lo schiacciamento da parte di pesanti parti in movimento. Fare attenzione a non infilare le mani tra le parti mobili incernierate che presentano un rischio di schiacciamento quando si maneggia il prodotto.
- Fare attenzione alla mobilità del prodotto durante l'uso. Può muoversi verso di voi o allontanarsi dalla parete.

## **i AVVISO!**

### **Rischio di danni!**

L'uso improprio del prodotto può causare danni.

- Utilizzare il prodotto solo in ambienti interni asciutti.
- Non modificare il prodotto senza il consenso del produttore e non utilizzare apparecchiature aggiuntive non autorizzate o fornite dal produttore.
- Utilizzare esclusivamente parti di ricambio fornite o approvate dal produttore.
- Quando si stringono le viti, applicare solo una forza moderata per evitare di danneggiare le filettature. Non serrare eccessivamente le viti.
- Non posare mai uno schermo piatto sul pavimento. Evitare di utilizzare viti troppo lunghe per non danneggiare lo schermo.
- I cavi di collegamento che passano attraverso i bracci di supporto possono essere danneggiati dallo schiacciamento. Quando si appende lo schermo, assicurarsi che i cavi di collegamento possano muoversi liberamente.
- Non caricare il prodotto solo su un lato per evitare di danneggiarlo.

## Montaggio

**i** Montare il prodotto solo con l'aiuto di una seconda persona.

Prima di montare uno schermo piatto, tenere conto delle possibilità di collegamento specifiche per il cablaggio. Assicurarsi che tutte le prese rimangano accessibili dopo l'installazione.

### Controllo del contenuto della consegna

**i** **AVVISO!**

#### Rischio di danni!!

Se si apre la confezione in modo incauto con un coltello affilato o un altro oggetto appuntito, il prodotto potrebbe danneggiarsi.

- Fate molta attenzione quando lo aprite.
1. Estrarre il prodotto dalla confezione.
  2. Controllare che la consegna sia completa (vedere **Fig. Contenuto della fornitura**).
  3. Controllare che il prodotto o le singole parti non siano danneggiate. In tal caso, non utilizzare il prodotto. Contattare il produttore all'indirizzo di assistenza indicato sulla scheda di garanzia.

## Montaggio a parete

**i** Per un montaggio corretto, rispettare la direzione indicata dalla freccia sulla parte anteriore del prodotto.

- Prima di iniziare a forare la parete, verificare con un rilevatore di muri se nella parete sono presenti cavi elettrici o tubi del gas o dell'acqua, per evitare danni.

### Muro di legno (Fig. 1, lato sinistro);

1. Segnare i quattro o sei fori con una matita e una livella.
  2. Praticare quattro o sei fori profondi 55 mm nella parete con una punta da legno da 4,5 mm.
  3. Fissare il **supporto a parete** (A) con le **viti a testa esagonale** (W-A) e le **rondelle** (W-C). Per il fissaggio utilizzare una chiave a bussola adatta.
- Si prega di notare che i tasselli forniti non sono adatti alle pareti in legno.

### Muro di pietra o di cemento (Fig. 1, lato destro);

1. Segnare i sei fori con una matita e una livella.
2. Praticare sei fori profondi 60 mm nella parete utilizzando una punta da 10 mm per pietra o cemento.
3. Inserire un **tassello** (W-B) in ogni foro.
4. Fissare il **supporto a parete** (A) con le **viti a testa esagonale** (W-A) e le **rondelle** (W-C). Per il fissaggio utilizzare una chiave a bussola adatta.

1

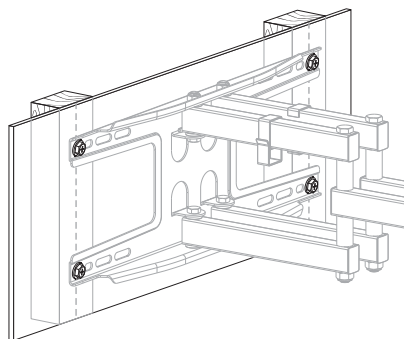
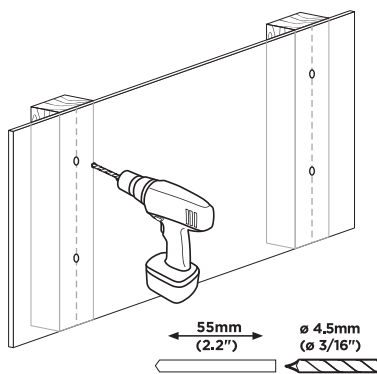
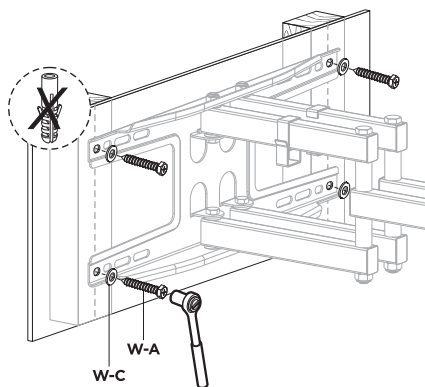
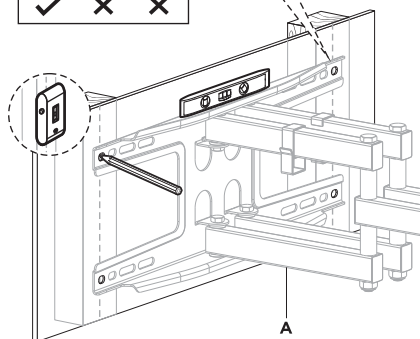
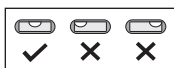
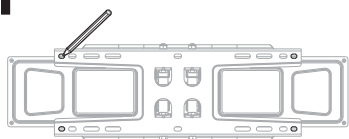

1

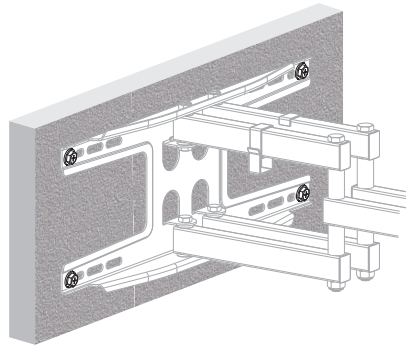
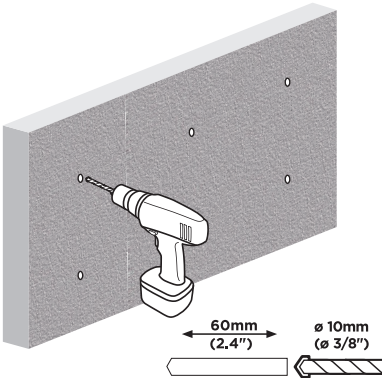
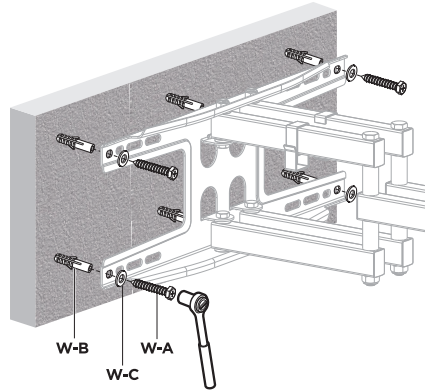
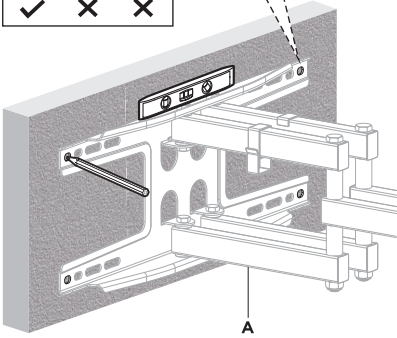
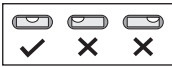
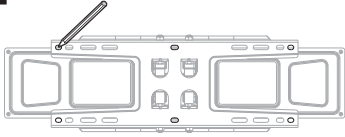

## Montaggio dello schermo

A seconda delle dimensioni delle filettature dello schermo piatto, utilizzare le **viti a croce M5x14 (M-A)**, le **viti a croce M6x14 (M-B)**, le **viti a croce M6x30 (M-C)**, le **viti a croce M8x30 (M-D)** o le **viti a croce M8x50 (M-E)** e **rondelle doppie (M-F)** per fissare le **staffe di adattamento (B)** allo schermo. (vedere Fig. 2).

Inoltre, utilizzare **distanziatori piccoli (M-G)** o **distanziatori grandi (M-H)** come richiesto per evitare di danneggiare lo schermo (vedere Fig. 2 sotto).

**i** Assicurarsi di fissare le staffe dell'adattatore allo schermo nella direzione corretta: Le viti preinstallate delle staffe dell'adattatore devono trovarsi sul lato inferiore dello schermo.

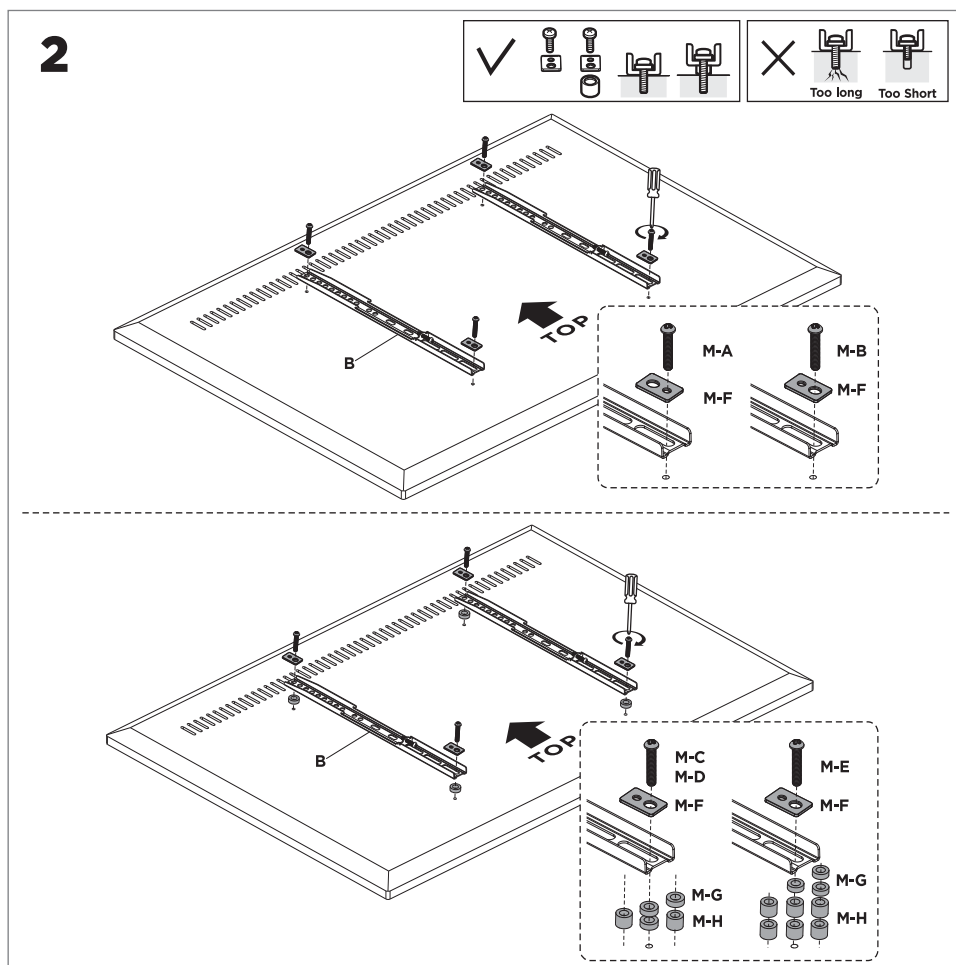



## Appendere e fissare lo schermo



Con l'aiuto di una seconda persona, appendere lo schermo preparato con le **staffe di adattamento** (B) nella direzione corretta sul **supporto a parete** (A). Avvitare quindi le viti Phillips preinstallate alle estremità inferiori delle staffe di adattamento utilizzando un cacciavite Phillips per fissare saldamente lo schermo sospeso. (vedere **Fig. 3**).

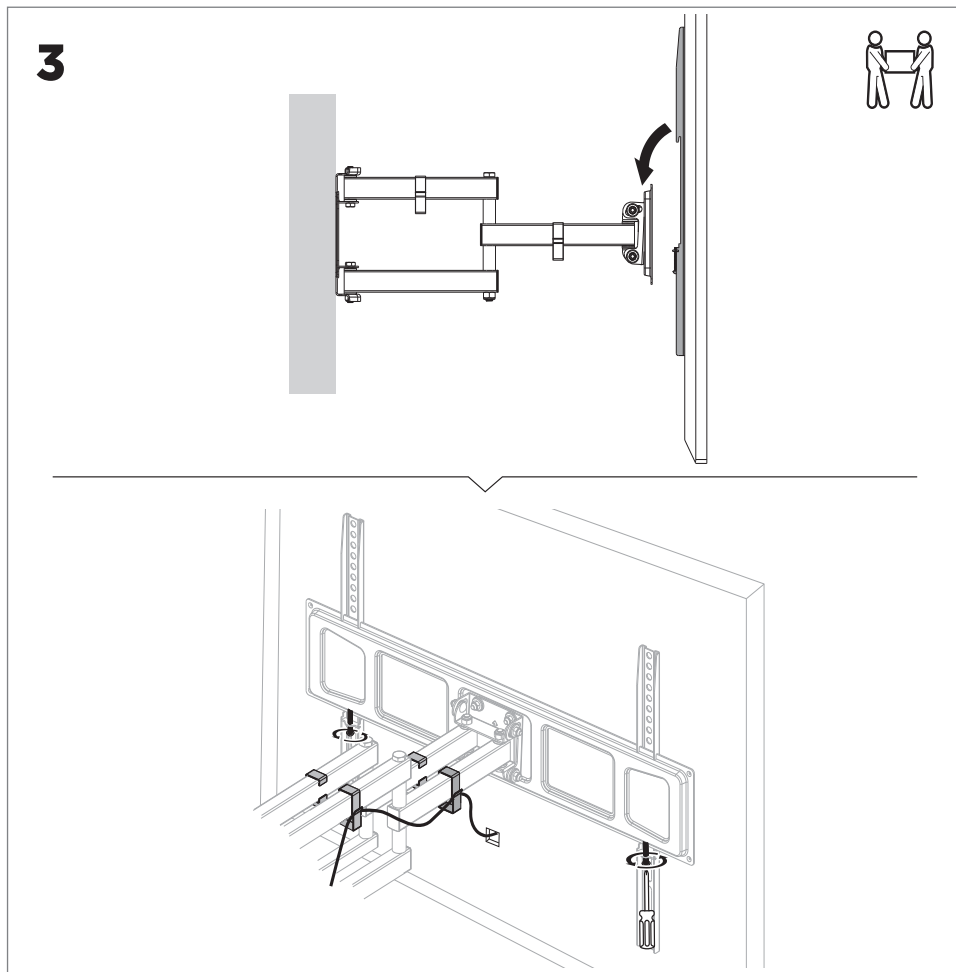

Il prodotto è dotato di clip per riporre i cavi di collegamento dello schermo.

Garantire una ventilazione sufficiente e un accesso agevole intorno alle unità sorgente e di uscita e nell'area di inclinazione.

## Regolazione dello schermo

Il prodotto può essere inclinato verticalmente, ruotato orizzontalmente e ruotato assialmente. Orientare lo schermo come richiesto. Se si desidera fissare lo schermo a una certa angolazione, stringere le viti a testa esagonale sulla staffa del prodotto con la **chiave doppia (C)** (vedere Fig. 4).

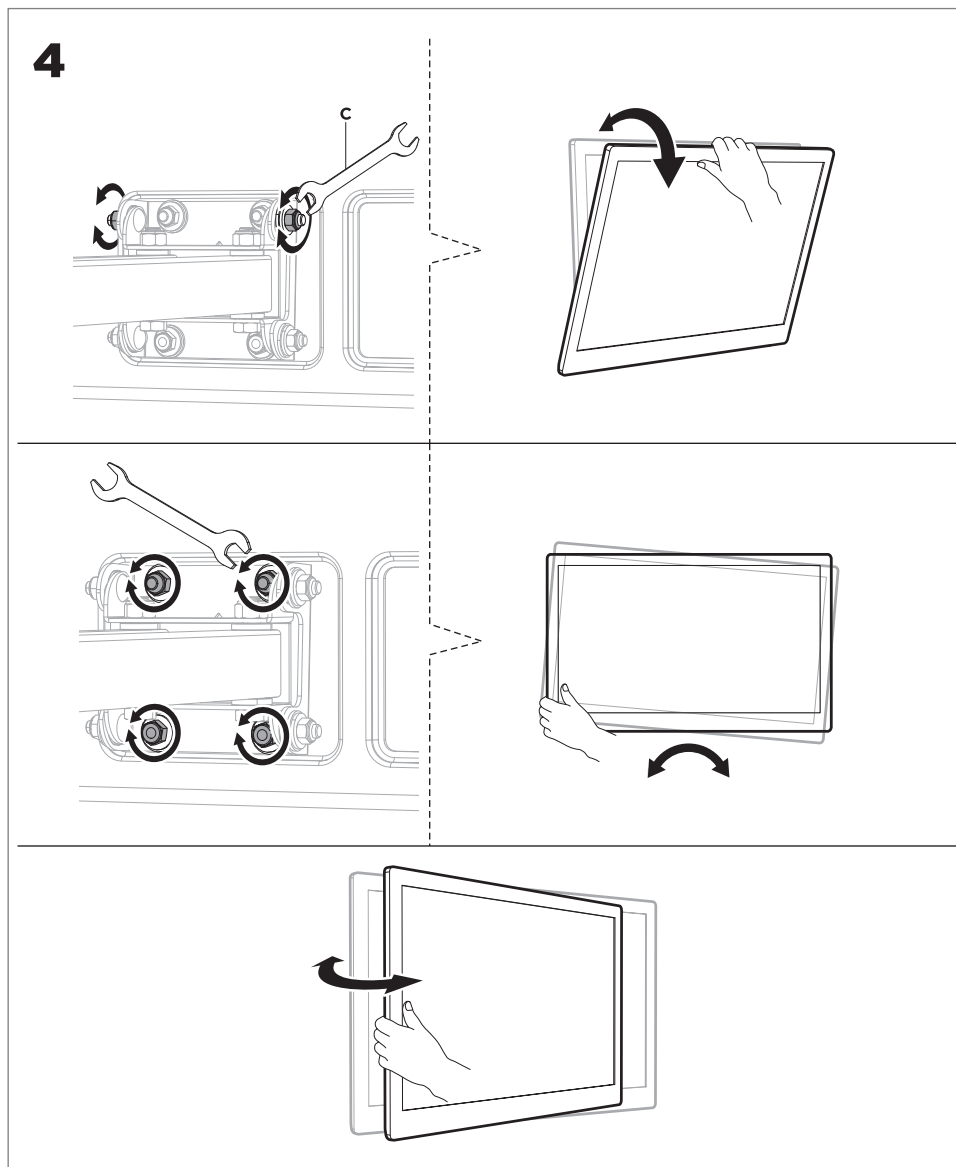

## Risoluzione dei problemi

- **Come posso verificare le condizioni della parete?**

Informatevi sulle varie direttive europee in vigore in materia di carichi di traffico negli ambienti abitativi.

Controllare lo spessore del muro e il materiale sotto l'intonaco o la carta da parati. In caso di dubbio, chiedere consiglio a uno specialista.

- **Come posso assicurarmi di non bucare un cavo elettrico o un'altra conduttura?**

Mantenere una distanza sufficiente da elementi esterni visibili che indichino la presenza di tali tubi, come ad esempio le prese.

Utilizzare un rilevatore a parete prima dell'installazione.

- **Come devono essere eseguiti i fori?**

Prima dell'installazione, appoggiare il prodotto alla parete e segnare con una matita i quattro o sei fori da praticare. (vedere **Fig. 1**). Utilizzare una livella a bolla d'aria per assicurarsi che il prodotto sia installato in piano.

- **Come posso orientare lo schermo montato?**

Lo schermo può essere inclinato verticalmente (-15° - +5°), ruotato orizzontalmente (-60° - +60°) e ruotato assialmente (-3° - +3°) senza bisogno di altri strumenti.

- **È difficile, se non impossibile, ruotare lo schermo montato.**

Se non è possibile inclinare o ruotare lo schermo, allentare leggermente le viti corrispondenti sul supporto a parete (vedere **Fig. 4**) con la doppia chiave in dotazione.

## Pulizia

### **i** AVVISI!

#### **Pericolo di danni!**

Un uso improprio del prodotto può causare danni al prodotto.

- Non utilizzare detergenti aggressivi, spazzole metalliche o di nylon o oggetti di pulizia affilati o metallici come coltelli, spatole rigide, ecc. Questi possono danneggiare le superfici del prodotto.
1. Pulire regolarmente i giunti mobili.
  2. Pulire con cura il prodotto solo con un panno morbido e asciutto, per evitare di graffiarlo. Inumidire leggermente il panno con acqua per rimuovere lo sporco pesante. Non utilizzare detergenti o prodotti chimici per evitare di danneggiare il materiale.
  3. Lasciare quindi asciugare completamente il prodotto.

## Manutenzione

Controllare regolarmente (almeno ogni 3 mesi) che tutti i fissaggi e le viti siano ben stretti. Se si allentano, serrarli con attenzione. Le viti allentate rappresentano un pericolo per la sicurezza e possono causare lesioni.

## Conservazione

Tutte le parti devono essere completamente asciutte prima dello stoccaggio.

- Conservare sempre il prodotto in un luogo asciutto.
- Conservare il prodotto fuori dalla portata dei bambini, ben chiuso e a una temperatura di conservazione compresa tra 5°C e 20°C (temperatura ambiente).
- Dopo lo smontaggio, i fori possono rimanere visibili sulla parete. Dopo un uso prolungato, è possibile che sul luogo di installazione si verifichi una variazione visibile del colore della parete.

<b>Dati tecnici</b>	
Codice articolo	723534
Numero di modello	LWHD6346
Adatto per	TV a schermo piatto, TV curvi, schermi piatti
Diagonale dello schermo	37" - 80" (94 - 203 cm)
VESA	75x75 / 100x100 / 100x150 / 150x100 / 100x200 / 200x100 / 150x150 / 200x200 / 300x200 / 400x200 / 300x300 / 400x300 / 400x400 / 600x400
Capacità di carico	Max. 40 kg
Inclinazione verticale	-15° - +5°
Girevole orizzontale	-60° - +60°
Rotazione assiale	-3° - +3°
Distanza dalla parete	62 - 468 mm
Materiale del prodotto	Acciaio verniciato a polvere
Colore	Nero
Dimensioni (L x A x P)	655 x 420 x 468 mm
Peso	5,20 kg

## Standard VESA

Lo standard di interfaccia VESA (Video Electronics Standards Association) è una famiglia di standard per il montaggio di monitor su supporti a parete. I punti di montaggio possono essere determinati utilizzando le informazioni corrispondenti sul dispositivo o i dati tecnici delle relative istruzioni per l'uso e le informazioni contenute nelle presenti istruzioni per il montaggio.

## Smaltimento

### Smaltimento dell'imballaggio



Smaltire l'imballaggio in base alla sua tipologia. Le scatole di cartone e di carta devono essere smaltite negli appositi contenitori per il riciclaggio della carta, mentre le pellicole da imballaggio negli appositi contenitori per il riciclaggio.

### Smaltimento del prodotto

Smaltire il prodotto in conformità alle leggi e alle normative vigenti nel proprio Paese.







CH

**Vertrieben durch: | Commercialisé par: |  
Commercializzato da:**

Schwaiger GmbH  
Würzburger Straße 17  
90579 Langenzenn  
GERMANY

**KUNDENDIENST • SERVICE APRÈS-VENTE  
ASSISTENZA POST-VENDITA** 723534

Bitte wenden Sie sich an Ihre **ALDI SUISSE** Filiale.

Veuillez vous adresser à votre filiale **ALDI SUISSE**.

La preghiamo di rivolgersi alla sua filiale **ALDI SUISSE**.

MODELL / MODÈLE / MODELLO:

LWHD6346

11/2022

**3**

**JAHRE GARANTIE  
ANS GARANTIE  
ANNI GARANZIA**