



# Bedienungs- anleitung

## **MEDION**<sup>®</sup> **STEREO DAB+** **UNTERBAURADIO MIT** **BLUETOOTH**<sup>®</sup> **E66568 (MD 43568)**



# Inhalt

<b>Zu dieser Bedienungsanleitung .....</b>	<b>5</b>
Zeichenerklärung.....	5
<b>Bestimmungsgemäßer Gebrauch .....</b>	<b>7</b>
<b>Sicherheitshinweise .....</b>	<b>8</b>
Eingeschränkter Personenkreis.....	8
Betriebssicherheit .....	9
Stromversorgung .....	10
Aufstellungsort / Umgebung .....	11
Reparatur .....	13
Umgang mit Batterien .....	14
<b>Lieferumfang .....</b>	<b>16</b>
<b>Geräteübersicht.....</b>	<b>17</b>
Vorderseite .....	17
Rückseite .....	19
Fernbedienung .....	20
<b>Montage (hängend).....</b>	<b>22</b>
Aufstellung (stehend).....	23
<b>Vorbereitungen zur Inbetriebnahme .....</b>	<b>24</b>
Batterie in die Fernbedienung einlegen .....	24
<b>Inbetriebnahme .....</b>	<b>25</b>
<b>Bedienung .....</b>	<b>26</b>
Gerät ein-/ausschalten.....	26
Displaybeleuchtung einstellen .....	26
LED-Lichtleiste ein-/ausschalten.....	26
Lautstärke einstellen/Gerät stummschalten.....	27
<b>FM Radiobetrieb .....</b>	<b>27</b>
Einstellungen des FM Betriebes .....	27
Manuelle Sendersuche.....	28
Automatischer Sendersuchlauf .....	29
Manuelle Frequenzabstimmung .....	29
Gespeicherte Sender aufrufen .....	29
Senderinformationen anzeigen .....	29
DAB Radiobetrieb .....	30

Einstellungen des DAB+ Betriebes .....	30
Wiedergabe starten/anhalten.....	32
Titelwahl, Schneller Rück-/Vorlauf.....	32
<b>Telefonieren .....</b>	<b>32</b>
<b>Geräte über AUX anschließen .....</b>	<b>33</b>
<b>Grundeinstellungen .....</b>	<b>33</b>
Uhrzeit manuell einstellen (TIME) .....	34
Datumsformat einstellen .....	35
Automatische Uhrzeitsynchronisation.....	35
Uhrzeitformat einstellen .....	36
Alarm einstellen .....	36
Spezieller Datums Alarm (SDA) einstellen .....	42
Displaybeleuchtung einstellen .....	43
Werkseinstellungen ausführen.....	44
<b>Equalizer .....</b>	<b>45</b>
Voreingestellte EQ Einstellungen .....	45
<b>Sleep-Timer-Funktion.....</b>	<b>46</b>
<b>Koch-Timer-Funktion .....</b>	<b>46</b>
Vorinstallierte Timer-Zeiten aufrufen und starten .....	46
<b>Reinigung .....</b>	<b>47</b>
<b>Fehlersuche .....</b>	<b>48</b>
<b>Lagerung bei Nichtbenutzung.....</b>	<b>49</b>
<b>EU Konformitätsinformation .....</b>	<b>49</b>
<b>Entsorgung .....</b>	<b>49</b>
<b>Technische Daten.....</b>	<b>50</b>
<b>Serviceinformationen .....</b>	<b>51</b>
<b>Datenschutzerklärung .....</b>	<b>52</b>
<b>Impressum .....</b>	<b>53</b>

## Zu dieser Bedienungsanleitung



Vielen Dank, dass Sie sich für unser Produkt entschieden haben. Wir wünschen Ihnen viel Freude mit dem Gerät.

Lesen Sie vor Inbetriebnahme die Sicherheitshinweise aufmerksam durch. Beachten Sie die Warnungen auf dem Gerät und in der Bedienungsanleitung.

Bewahren Sie die Bedienungsanleitung immer in Reichweite auf. Wenn Sie das Gerät verkaufen oder weitergeben, händigen Sie unbedingt auch diese Bedienungsanleitung aus, da sie ein wesentlicher Bestandteil des Produktes ist.

## Zeichenerklärung

Ist ein Textabschnitt mit einem der nachfolgenden Warnsymbole gekennzeichnet, muss die im Text beschriebene Gefahr vermieden werden, um den dort beschriebenen, möglichen Konsequenzen vorzubeugen.



Dieses Signalwort bezeichnet eine Gefährdung mit einem hohen Risikograd, die, wenn sie nicht vermieden wird, den Tod oder eine schwere Verletzung zur Folge hat.



Dieses Signalwort bezeichnet eine Gefährdung mit einem mittleren Risikograd, die, wenn sie nicht vermieden wird, den Tod oder eine schwere Verletzung zur Folge haben kann.



Dieses Signalwort warnt vor möglichen Sachschäden.



Hinweise in der Bedienungsanleitung beachten!



Dieses Symbol gibt Ihnen nützliche Zusatzinformationen zum Zusammenbau oder zum Betrieb.



Mit diesem Symbol markierte Produkte erfüllen die Anforderungen der EU-Richtlinien (siehe Kapitel „Konformitätsinformation“).

- Aufzählungspunkt / Information über Ereignisse während der Bedienung
- Auszuführende Handlungsanweisung
- Auszuführende Sicherheitshinweise



Symbol für Gleichstrom



Symbol für Wechselstrom

### Schutzklasse II



Elektrogeräte der Schutzklasse II sind Elektrogeräte die durchgehend doppelte und/oder verstärkte Isolierung besitzen und keine Anschlussmöglichkeiten für einen Schutzleiter haben. Das Gehäuse eines isolierstoffumschlossenen Elektrogerätes der Schutzklasse II kann teilweise oder vollständig die zusätzliche oder verstärkte Isolierung bilden.



### Benutzung in Innenräumen

Geräte mit diesem Symbol sind nur für die Verwendung in Innenräumen geeignet.

Abb. A



### Polaritätskennzeichnung

Bei Geräten mit Hohlsteckern kennzeichnen diese Symbole die Polarität des Steckers, es gibt zwei Varianten der Polarität entweder Innen Plus und Außen Minus (Abb. A) oder Innen Minus und Außen Plus (Abb. B).

Abb. B



### Energieeffizienz Level VI

Die Energie Effizienz Level sind eine Standardunterteilung der Wirkungsgrade externer und interner Netzteile. Die Energieeffizienz gibt dabei den Wirkungsgrad an und wird bis zur Level VI (effizientestes Level) unterteilt.



### Geprüfte Sicherheit

Mit diesem Symbol gekennzeichnete Produkte erfüllen die Anforderungen des Produktsicherheitsgesetzes.



Außerhalb der Reichweite von Kindern aufbewahren.

## Bestimmungsgemäßer Gebrauch

Dies ist ein Gerät der Unterhaltungselektronik. Das Gerät dient der Wiedergabe von Audiomaterial, welches via Bluetooth zugeschickt werden kann, sowie zum FM-Radioempfang. Externe Wiedergabegeräte (z. B. MP3-Player) können über den AUX-Anschluss an das Gerät angeschlossen werden. Das Gerät verfügt zudem über eine Timerfunktion.

Das Gerät ist nur für den privaten und nicht für den industriellen/kommerziellen Gebrauch bestimmt.

Der genannte Empfangsbereich stellt die technischen Möglichkeiten des Gerätes dar. Außerhalb dieses Bereiches empfangene Informationen dürfen nicht verwendet oder weiter verbreitet werden. Die jeweiligen Landesgesetze sind zu beachten.

Bitte beachten Sie, dass im Falle des nicht bestimmungsgemäßen Gebrauchs die Haftung erlischt:

- Bauen Sie das Gerät nicht ohne unsere Zustimmung um und verwenden Sie keine nicht von uns genehmigten oder gelieferten Zusatzgeräte.
- Verwenden Sie nur von uns gelieferte oder genehmigte Ersatz- und Zubehörteile.
- Beachten Sie alle Informationen in dieser Bedienungsanleitung, insbesondere die Sicherheitshinweise. Jede andere Bedienung gilt als nicht bestimmungsgemäß und kann zu Personen- oder Sachschäden führen.
- Benutzen Sie das Gerät nicht in explosionsgefährdeten Bereichen. Hierzu zählen z. B. Tankanlagen, Kraftstofflagerbereiche oder Bereiche, in denen Lösungsmittel verarbeitet werden. Auch in Bereichen mit teilchenbelasteter Luft (z. B. Mehl- oder Holzstaub) darf dieses Gerät nicht verwendet werden.
- Verwenden Sie das Gerät nicht im Freien.

- Setzen Sie das Gerät keinen extremen Bedingungen aus. Zu vermeiden sind:
  - hohe Luftfeuchtigkeit oder Nässe
  - extrem hohe oder tiefe Temperaturen
  - direkte Sonneneinstrahlung
  - offenes Feuer

## **Sicherheitshinweise**

### **Eingeschränkter Personenkreis**

- Das Gerät ist nicht dafür bestimmt, durch Personen (einschließlich Kinder) mit eingeschränkten physischen, sensorischen oder geistigen Fähigkeiten oder mangels Erfahrung und/oder mangels Wissen benutzt zu werden, es sei denn, sie werden durch eine für ihre Sicherheit zuständige Person beaufsichtigt oder erhalten von ihr Anweisungen, wie das Gerät zu benutzen ist. Kinder müssen beaufsichtigt werden, um sicherzustellen, dass sie nicht mit dem Gerät spielen.
- Bewahren Sie das Gerät und das Zubehör an einem für Kinder unerreichen Platz auf.
- Die Reinigung und Benutzerwartung des Gerätes darf nicht von Kindern durchgeführt werden.



### **Erstickungsgefahr!**

Verpackungsmaterial ist kein Spielzeug! Verpackungsfolien können verschluckt oder unsachgemäß benutzt werden, daher besteht Erstickungsgefahr!

- Halten Sie das Verpackungsmaterial, wie z. B. Folien oder Plastikbeutel von Kindern fern.
- Verpackungsmaterial ist kein Spielzeug!

## Betriebssicherheit

- Überprüfen Sie das Gerät und das Netzteil vor der Benutzung auf Beschädigungen. Ein defektes oder beschädigtes Radio oder Netzteil darf nicht verwendet werden.



### Stromschlaggefahr!

Verletzungsgefahr durch Stromschlag durch stromführende Teile. Bei diesen besteht durch unabsichtlichen Kurzschluss die Gefahr eines elektrischen Schlages oder eines Brandes.

- Stellen Sie keine mit Flüssigkeit gefüllten Gefäße, wie z.B. Vasen, auf das Gerät oder in die nähere Umgebung und schützen Sie alle Teile vor Tropf- und Spritzwasser. Das Gefäß kann umkippen und die Flüssigkeit kann die elektrische Sicherheit beeinträchtigen.
- Öffnen Sie niemals das Gehäuse des Gerätes und des Netzteils und führen Sie keine Gegenstände durch die Schlitze und Öffnungen ins Innere des Gerätes/Netzteils.
- Ziehen Sie bei Beschädigungen des Netzadapters, des Anschlusskabel oder des Gerätes, sofort den Netzadapter aus der Steckdose. Dies gilt auch wenn Flüssigkeiten oder Fremdkörper ins Innere des Gerätes gelangt sind.
- Ziehen Sie bei längerer Abwesenheit oder Gewitter den Netzadapter aus der Steckdose.



## **Stromversorgung**



### **Stromschlaggefahr!**

Verletzungsgefahr durch Stromschlag durch stromführende Teile.

- Schließen Sie den Netzadapter nur an eine gut erreichbare, ordnungsgemäß installierte Schutzkontaktsteckdose (100-240 V ~ 50/60 Hz) an, die sich in der Nähe des Aufstellortes befindet.
- Lassen Sie die Steckdose unbedingt jederzeit frei zugänglich, damit der Stecker ungehindert abgezogen werden kann.

Auch bei ausgeschaltetem Gerät sind Teile des Gerätes unter Spannung.

- Um die Stromversorgung zu Ihrem Gerät zu unterbrechen, oder es gänzlich von Spannung freizuschalten, ziehen Sie den Netzadapter aus der Steckdose.
- Ziehen Sie das Anschlusskabel stets am Netzadapter aus der Steckdose, ziehen Sie nicht am Kabel.
- Entfernen Sie das Anschlusskabel und/oder die Batterien in einer Notsituation wie z. B. bei Rauch oder ungewöhnlichen Geräuschen aus dem Gerät.
- Der Netzadapter muss in einer Notsituation schnell erreichbar sein. Daher ist darauf zu achten, dass die Steckdose immer leicht erreichbar ist.
- Auch in ausgeschaltetem Zustand verbraucht das Gerät eine geringe Menge Strom. Trennen Sie zum vollständigen Abschalten des Gerätes den Netzadapter vom Stromnetz.

## Netzadapter

- Verwenden Sie nur den mitgelieferten Netzadapter.
- Wenn das Gehäuse des Netzadapters oder des Anschlusskabel beschädigt ist, muss der Netzadapter entsorgt und durch einen neuen Netzadapter des gleichen Typs ersetzt werden.
- Der Netzadapter darf nur in trockenen Innenräumen verwendet werden.

## Aufstellungsort / Umgebung



### Stromschlaggefahr!

Bei großen Temperatur- oder Feuchtigkeitsschwankungen kann es durch Kondensation zur Feuchtigkeitsbildung innerhalb des Gerätes kommen, die einen elektrischen Kurzschluss verursachen kann.

- Warten Sie nach einem Transport des Gerätes solange mit der Inbetriebnahme, bis es die Umgebungstemperatur angenommen hat.
- Das Gerät kann bei einer Umgebungstemperatur von  $-10\text{ °C}$  bis  $+40\text{ °C}$ , bei einer relativen Feuchtigkeit von max. 85 % betrieben werden.
- Im ausgeschalteten Zustand kann das Gerät bei  $0\text{ °C}$  bis  $+40\text{ °C}$  gelagert werden.

### HINWEIS!

### Gefahr von Geräteschaden!

Ungünstige Umgebungsbedingungen können zur Beschädigung des Gerätes führen.

- Verwenden Sie das Gerät nur in trockenen Innenräumen.
- Stellen und betreiben Sie alle Komponenten auf einer stabilen, ebenen und vibrationsfreien Unterlage, um Stürze des Gerätes zu vermeiden.

- Achten Sie bei der Aufstellung darauf, dass
  - ausreichender Abstand zu anderen Gegenständen besteht und die Lüftungsschlitze nicht verdeckt sind, damit immer eine ausreichende Belüftung gewährleistet ist;
  - keine direkten Wärmequellen (z. B. Heizungen) auf das Gerät/auf den Netzadapter wirken;
  - kein direktes Sonnenlicht auf das Gerät/auf den Netzadapter trifft;
  - der Kontakt mit Feuchtigkeit, Tropf- oder Spritzwasser vermieden wird und dass keine mit Flüssigkeit gefüllten Gegenstände – z. B. Vasen - auf das Gerät oder in die Nähe des Geräts gestellt werden;
  - das Gerät nicht in unmittelbarer Nähe von Magnetfeldern (z. B. Fernsehern oder anderen Lautsprechern) steht;
  - keine offenen Brandquellen (z. B. brennende Kerzen) in der Nähe des Geräts stehen;
  - das Anschlusskabel nicht unter Zugspannung steht und nicht geknickt wird.

## Montage

Das Gerät kann unterhalb einer horizontalen Montageplatte z. B. unter einem Hängeschrank angebracht werden.



## Brandgefahr/Kurzschlussgefahr!

Durch aufsteigenden Dampf oder Hitze kann ein Kurzschluss die Gefahr eines elektrischen Schlages oder eines Brandes auslösen.

- Montieren Sie das Gerät niemals oberhalb von Herdplatten oder anderen Hitze- oder Dampfquellen (wie etwa Wasserkocher etc.).

- Lassen Sie auch das Anschlusskabel niemals über einer Herdplatte oder anderen Hitzequelle hängen.

## Reparatur



### Stromschlaggefahr!

Es besteht die Gefahr eines elektrischen Schlags durch stromführende Teile.

- Vor dem ersten Gebrauch und nach jeder Benutzung das Gerät sowie das Anschlusskabel auf Beschädigungen überprüfen.
- Gerät nicht in Betrieb nehmen, wenn das Gerät oder der Netzadapter sichtbare Schäden aufweist.
- Wenn Sie einen Schaden feststellen oder technische Probleme feststellen, überlassen Sie die Reparatur Ihres Gerätes ausschließlich qualifiziertem Fachpersonal.
- Im Falle einer notwendigen Reparatur wenden Sie sich bitte ausschließlich an unseren Service.

## Umgang mit Batterien

Die Fernbedienung dieses Gerätes wird mit einer Batterie betrieben.

Beachten Sie hierzu folgende Hinweise:

- Halten Sie neue und gebrauchte Batterien von Kindern fern. Batterien nicht verschlucken, es besteht die Gefahr einer chemischen Verätzung.



### Verätzungsgefahr!

Die mitgelieferte Fernbedienung beinhaltet eine Knopfzellen-Batterie. Wird diese Batterie verschluckt, kann sie innerhalb von 2 Stunden ernsthafte innere Verätzungen verursachen, die zum Tode führen können.

- Wenn Sie vermuten, Batterien könnten verschluckt oder in irgendeinen Teil des Körpers gelangt sein, suchen Sie unverzüglich medizinische Hilfe.
- Benutzen Sie die Fernbedienung nicht mehr, wenn das Batteriefach nicht sicher schließt.
- Halten Sie Batterien und Fernbedienung von Kindern fern, um Gefährdungen und Missbrauch zu vermeiden.
- Prüfen Sie vor dem Einlegen der Batterie, ob die Kontakte im Gerät und an der Batterie sauber sind und reinigen Sie diese gegebenenfalls.
- Legen Sie grundsätzlich nur neue Batterien gleichen Typs ein. Benutzen Sie nie alte und neue Batterien zusammen.
- Achten Sie beim Einlegen der Batterie auf die Polarität (+/-).
- Bei unsachgemäßem Auswechseln der Batterie besteht Explosionsgefahr! Ersetzen Sie die Batterie nur durch denselben oder einen gleichwertigen Typ.
- Versuchen Sie niemals Batterien wieder aufzuladen. Es besteht Explosionsgefahr!

- Setzen Sie Batterien niemals übermäßiger Wärme (wie Sonnenschein, Feuer oder dergleichen) aus.
- Lagern Sie Batterien an einem kühlen, trockenen Ort. Direkte starke Wärme kann die Batterien beschädigen. Setzen Sie das Gerät daher keinen starken Hitzequellen aus.
- Schließen Sie Batterien nicht kurz, nehmen Sie sie nicht auseinander.
- Werfen Sie Batterien nicht in Feuer. Es besteht Explosionsgefahr!
- Nehmen Sie ausgelaufene Batterien sofort aus der Fernbedienung. Reinigen Sie die Kontakte, bevor Sie neue Batterien einlegen. Es besteht Verätzungsgefahr durch Batteriesäure! Bei Kontakt mit Batteriesäure die betroffenen Stellen sofort mit reichlich klarem Wasser spülen und umgehend einen Arzt aufsuchen.
- Entfernen Sie auch leere Batterien aus der Fernbedienung.
- Wenn Sie die Fernbedienung für längere Zeit nicht benutzen, nehmen Sie die Batterie heraus.

## Lieferumfang



### **Erstickungsgefahr!**

Es besteht Erstickungsgefahr durch Verschlucken oder Einatmen von Kleinteilen oder Folien.

- Halten Sie die Verpackungsfolie von Kindern fern.
  - Bitte überprüfen Sie die Vollständigkeit der Lieferung und benachrichtigen Sie uns innerhalb von 14 Tagen nach dem Kauf, falls die Lieferung nicht komplett ist.

Mit dem von Ihnen erworbenen Paket haben Sie erhalten:

- Stereo-Bluetooth®-Unterbauradio
- Montageplatte
- Fernbedienung inkl. Batterie (3V CR2025 Knopfzelle)
- Netzadapter
- Befestigungsmaterial (4x kurze Schrauben, 4x lange Schrauben, 4x Abstandshalter)
- Bedienungsanleitung und Garantieunterlagen

# Geräteübersicht



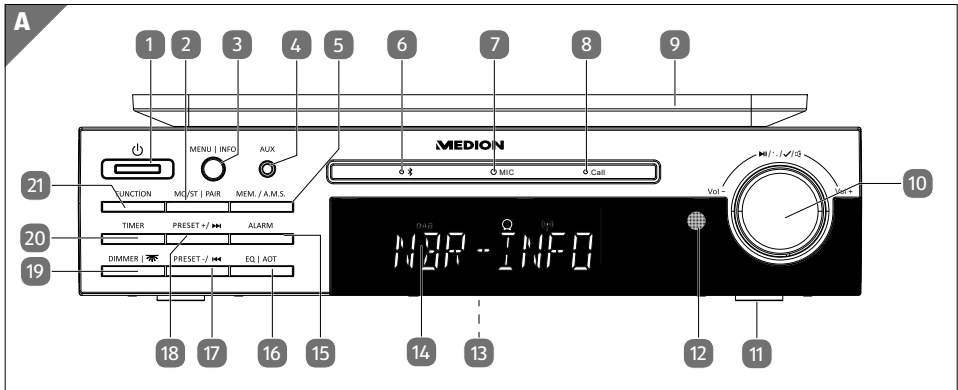



## Vorderseite

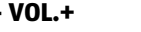

1		Gerät einschalten / in den Standby-Modus schalten
2	<b>MO/ST Pair</b>	Im Radiobetrieb: Zwischen Mono und Stereo umschalten Im Bluetooth-Betrieb: Aktuelle Bluetooth-Verbindung trennen und das Unterbauradio in den Bluetooth-Kopplungsmodus versetzen; Verbindung zum zuletzt via Bluetooth verbundenen Audioausgabegerät wiederherstellen
3	<b>MENU/INFO</b>	Gedrückt halten: Einstellungsmenü aufrufen (Einstellungen: Time Set (Uhrzeit einstellen), Date Set (Datum einstellen), CT Update (Automatische Uhrzeitsynchronisation an/aus), DT (Dimmer-Timer-Funktion an/aus), 12 H /24 H (Uhrzeitformat))
4	<b>AUX</b>	Anschluss für externe Audioausgabegeräte
5	<b>MEM./AMS</b>	Kurz drücken: aktuell gewählten Sender speichern Gedrückt halten: Automatischen Sendersuchlauf durchführen
6		Pairing-LED
7	<b>MIC</b>	Mikrofon
8	<b>Call</b>	Anruf-LED
9		Halterung



## Geräteübersicht

10	 /  /  /  / <b>- VOL.+</b>	<p>Drehen: Lautstärke verringern/Lautstärke erhöhen, Wert während einer Auswahl ändern</p> <p>Drücken: Eine Auswahl bestätigen</p> <p>Im Bluetooth-Betrieb kurz drücken: Wiedergabe starten/anhalten</p> <p>Im Radiobetrieb gedrückt halten: Manuelle Frequenzabstimmung</p> <p>Im Radio-/AUX-Betrieb:          Kurz drücken: Gerät stummschalten          Erneut drücken während der Stummschaltung -&gt; Stummschaltung aufheben</p> <p>Bei einem eingehenden Anruf:          Kurz drücken: Gespräch annehmen, Gespräch beenden          Gedrückt halten: Gespräch abweisen</p>
11		Standfüße
12		Infrarot-Sensor: Empfangsfeld für die Infrarot-Signale der Fernbedienung
13		LED-Lichtleiste und Typenschild (auf der Geräteunterseite)
14		Display
15	<b>ALARM</b>	Alarm-Einstellungsmenü ( <b>ALARM 1 / ALARM 2</b> ) öffnen
16	<b>EQ/AOT</b>	<p>Gedrückt halten: Sleep-Timer (AOT- Automatischen Ausschalt-Timer) programmieren</p> <p>Kurz drücken: Equalizer-Einstellung wählen</p>
17	PRESET -/ 	<p>Im Bluetooth-Betrieb:          Kurz drücken: Vorigen Titel abspielen;</p> <p>Im Radiobetrieb:          Kurz drücken: Senderspeicherplatz zurück, vorige Frequenz,          Gedrückt halten: Sendersuchlauf rückwärts</p>
18	PRESET +/ 	<p>Im Bluetooth-Betrieb:          Kurz drücken: Nächsten Titel abspielen</p> <p>Im Radiobetrieb:          Kurz drücken: Senderspeicherplatz vor, nächste Frequenz,          Gedrückt halten: Sendersuchlauf vorwärts</p>
19	<b>DIMMER</b> 	<p>Hintergrundbeleuchtung des Displays ein-/ausschalten</p> <p>LED-Lichtleiste ein-/ausschalten</p>

20	<b>TIMER</b>	Koch-Timer-Speicherplatz ( <b>CT1-CT6</b> ) wählen
21	<b>FUNCTION</b>	Radio-(DAB/FM)/Bluetooth-/AUX-Betriebsmodus auswählen

## Rückseite

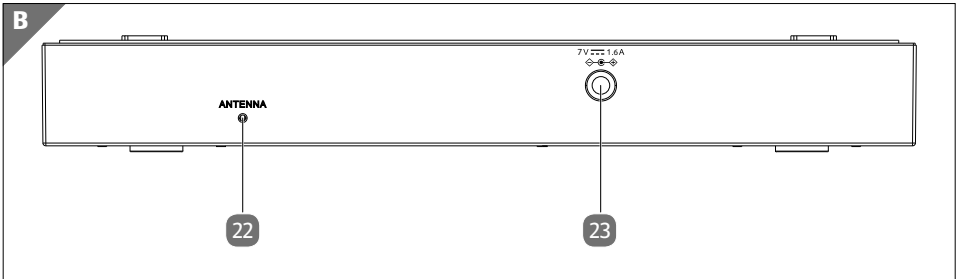

22	<b>ANTENNA</b>	FM-Wurfantenne
23	7 V --- 1.6 A ⬡⬢⬣⬤	Anschluss Netzadapter

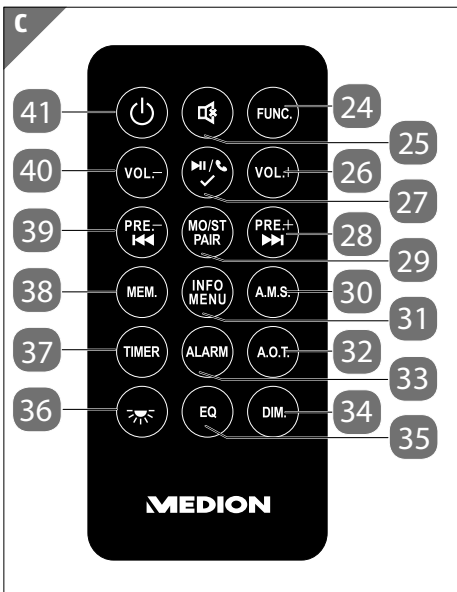

## Fernbedienung



24	<b>FUNC</b>	Radio-/Bluetooth-/AUX-Betriebsmodus auswählen
25	⊘	Ton stummschalten
26	<b>VOL +</b>	Lautstärke erhöhen; aufsteigenden Wert während einer Auswahl wählen

## Geräteübersicht

27		<p>Eine Auswahl bestätigen</p> <p>Im Bluetooth-Betrieb: Wiedergabe starten/anhalten Erneut drücken während der Stummschaltung -&gt; Stummschalten aufheben</p> <p>Bei einem eingehenden Anruf: Kurz drücken: Gespräch annehmen, Gespräch beenden Gedrückt halten: Gespräch abweisen</p>
28	PRESET +/- ►►	<p>Im Bluetooth-Betrieb: Kurz drücken: Nächsten Titel abspielen; Im Radiobetrieb: Kurz drücken: Senderspeicherplatz vor, nächste Frequenz Gedrückt halten: Sendersuchlauf vorwärts</p>
29	<b>MO/ST/PAIR</b>	<p>Im Radiobetrieb: Zwischen Mono und Stereo umschalten Im Bluetooth-Betrieb: Aktuelle Bluetooth-Verbindung trennen und das Unterbaudio in den Bluetooth-Kopplungsmodus versetzen; Verbindung zum zuletzt via Bluetooth verbundenen Audioausgabegerät wiederherstellen</p>
30	<b>AMS</b>	Automatischen Sendersuchlauf durchführen
31	<b>INFO/MENU</b>	<p>Einstellungsmenü aufrufen (Einstellungen: Time Set (Uhrzeit einstellen), Date Set (Datum einstellen), CT Update (Automatische Uhrzeitsynchronisation an/aus), DT (Dimmer-Timer-Funktion an/aus), 12 H /24 H (Uhrzeitformat))</p>
32	<b>AOT</b>	Sleep-Timer (AOT- Automatischen Ausschalt-Timer) programmieren
33	<b>ALARM</b>	Alarm-Einstellungsmenü ( <b>ALARM 1</b> / <b>ALARM 2</b> ) öffnen
34	<b>DIM.</b>	Hintergrundbeleuchtung des Displays einstellen
35	<b>EQ</b>	Equalizer-Einstellung wählen
36		LED-Lichtleiste ein-/ausschalten
37	<b>TIMER</b>	Koch-Timer-Speicherplatz ( <b>CT1</b> - <b>CT6</b> ) wählen
38	<b>MEM</b>	Im Radiobetrieb: Sender speichern

39	PRESET -/ 	Im Bluetooth-Betrieb: Kurz drücken: Vorigen Titel abspielen; Gedrückt halten: Schneller Rücklauf innerhalb eines Titels Im Radiobetrieb: Kurz drücken: Senderspeicherplatz zurück, vorige Frequenz, Gedrückt halten: Sendersuchlauf rückwärts
40	<b>VOL -</b>	Lautstärke verringern; absteigenden Wert während einer Auswahl wählen
41		Gerät einschalten / in den Standby-Modus schalten

## Montage (hängend)

Das Unterbauradio ist dafür vorgesehen, an der Unterseite eines Hängeschrankes oder Regalbretts befestigt zu werden. Zur Befestigung benötigen Sie 4 Schrauben. Die Größe und Länge der Schrauben muss zur Montageplatte und zur Halterung passen.

Schließen die Türen Ihres Hängeschrankes nicht bündig mit dem Korpus ab, benötigen Sie für die Montage zudem die mitgelieferten Abstandhalter, um die Schranktür weiterhin problemlos öffnen zu können. Sie können das Radio auch vorab provisorisch mit eingeschobener Montageplatte unter Ihrem Hängeschrank anhalten und überprüfen, dass die Frontblende nicht verdeckt wird.

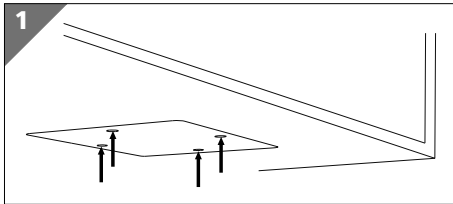

- Wählen Sie einen Platz in der Nähe einer Netzsteckdose.
- Halten Sie die Montageplatte an die gewünschte Position und zeichnen Sie die 4 Bohrlöcher an (**siehe Abb. 1**).

- Überprüfen Sie mit dem Gerät, ob die angezeichnete Position passt.
- Falls notwendig, bohren Sie mit einem 1,5 mm Bohrer auf der Unterseite des Regalbretts an den eingezeichneten Stellen 4 passende Löcher (Durchmesser ca. 1 mm).



Die mitgelieferten Schrauben sind für die Montage auf Holzuntergründen geeignet. Für andere Materialien müssen geeignete Schrauben verwendet werden. Bei einer Montage auf Holzuntergründen ist ein Vorbohren in der Regel nicht notwendig.

- Setzen Sie ggf. die Abstandhalter zwischen Montagefläche und Halterung **9**.
- Ziehen Sie die 4 Schrauben an (**siehe Abb. 2**).
- Setzen Sie das Gerät auf die Haltezapfen der Halterung und schieben Sie das Gerät vorsichtig nach hinten, bis es einrastet (**siehe Abb. 3**).

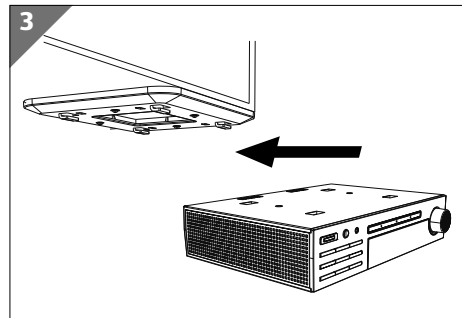
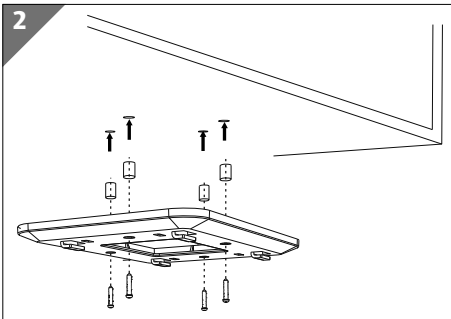

**WARNUNG!****Brandgefahr/Kurzschlussgefahr!**

Durch aufsteigenden Dampf oder Hitze kann ein Kurzschluss die Gefahr eines elektrischen Schlages oder eines Brandes auslösen.

- Montieren Sie das Gerät niemals oberhalb von Herdplatten oder anderen Hitze- oder Dampfquellen (wie etwa Wasserkocher etc.).
- Lassen Sie auch das Anschlusskabel niemals über einer Herdplatte oder anderen Hitzequelle hängen.

**Aufstellung (stehend)**

Sie können das Gerät alternativ zur Montage an einer Hängeschrankunterseite oder einem Regalbrett auch auf einen Tisch oder Schrank stellen, ohne es dauerhaft befestigen zu müssen. Für diesen Zweck verfügt das Gerät über Standfüße  11.

**HINWEIS!****Beschädigungsgefahr!**

Geräteschaden durch unsachgemäßen Umgang mit dem Gerät.

- Betreiben Sie das Gerät auf einer stabilen, ebenen und vibrationsfreien Unterlage, um Stürze des Geräts zu vermeiden. Einige aggressive Möbellacke können die Gummifüße des Gerätes angreifen. Stellen Sie das Gerät ggf. auf eine Unterlage.
- Halten Sie mindestens einen Meter Abstand von hochfrequenten und magnetischen Störquellen (Fernsehgerät, anderen Lautsprecherboxen, Mobiltelefon usw.), um Funktionsstörungen zu vermeiden.

## Vorbereitungen zur Inbetriebnahme

### Batterie in die Fernbedienung einlegen

In der Fernbedienung ist eine Lithium Batterie CR2025 3V eingesetzt.



Wenn Sie die Fernbedienung zum ersten Mal in Betrieb nehmen, ziehen Sie die transparente Folie mit der Beschriftung „Vor Gebrauch entfernen“ heraus, ohne das Batteriefach zu öffnen.



### Verätzungsgefahr!

Wenn das Batteriefach nicht sicher schließt, kann es zu einem unabsichtlichen Verschlucken der Knopfzelle kommen.

- Benutzen Sie die Fernbedienung in diesem Fall nicht mehr und halten Sie diese von Kindern fern.

Wenn das Gerät nicht oder nur schlecht auf die Fernbedienung reagiert, muss die Batterie ausgetauscht werden. Verfahren Sie dazu wie nachfolgend beschrieben:



### Explosionsgefahr!

Explosionsgefahr bei unsachgemäßem Auswechseln der Batterie.

- Ersatz nur durch denselben oder einen gleichwertigen Typ.

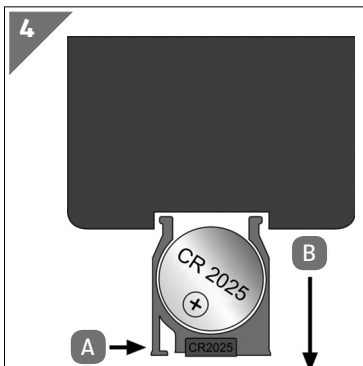

- Drücken Sie (wie auf **Abb. 4** dargestellt) den Arretierungshebel (**A**) und ziehen Sie die Batteriehalterung mit der Batterie (**B**) aus der Fernbedienung heraus.
- Entsorgen Sie die Altbatterie entsprechend den gesetzlichen Bestimmungen.

- Legen Sie eine neue Batterie des Typs CR2025 3V mit dem Pluspol nach oben zeigend in die Halterung ein. Achten Sie beim Einlegen auf die richtige Polarität.
- Schieben Sie die Halterung mit der Batterie wieder vollständig in die Fernbedienung.

## Inbetriebnahme

- Um das Gerät in Betrieb zu nehmen, schließen Sie den mitgelieferten Netzadapter an der Anschlussbuchse **23** auf der Rückseite des Gerätes an.

### HINWEIS!

### Mögliche Sachschäden

Durch die Verwendung eines nicht kompatiblen Netzadapters können Geräteschäden entstehen.

- Verwenden Sie nur den mitgelieferten Netzadapter.
- Verbinden Sie den Netzadapter mit einer immer gut zugänglichen Netzsteckdose 100-240 V ~ 50/60 Hz.
- Verlegen Sie die Wurfantenne **22**.





Wenn Sie das Unterbauradio zum ersten Mal anschließen, startet der automatische Sendersuchlauf (**AMS**), sobald ein Signal empfangen wurde. Im Anschluss führt das Gerät eine automatische Uhrzeitsynchronisation durch. Im Display **14** wird **SYNC** angezeigt. Dieser Vorgang kann bis zu 2 Minuten in Anspruch nehmen. Nach Abschluss der Synchronisation wird im Display die aktuelle Uhrzeit angezeigt und das Radio schaltet sich in den Standby-Modus.

Wenn die Synchronisation länger als 5 Minuten dauert, ist der FM-Empfang unzureichend. Wählen Sie einen anderen Aufstellort für das Unterbauradio oder drücken Sie zunächst die Taste  **1**/**41** und stellen Sie die Uhr anschließend wie unter „Uhrzeit manuell einstellen“ manuell ein.



## Bedienung

### Gerät ein-/ausschalten

- Drücken Sie die Taste  **1** / **41**, um das Gerät einzuschalten.
- Drücken Sie die Taste  erneut, um das Gerät in den Standby-Modus zu schalten.



Auch in ausgeschaltetem Zustand verbraucht das Gerät eine geringe Menge Strom. Trennen Sie zum vollständigen Abschalten des Gerätes den Netzadapter vom Stromnetz.

### Displaybeleuchtung einstellen

- Drücken Sie die Taste **DIMMER** **19** / **34** wiederholt, um die Beleuchtungsstärke des Display einzustellen.



Es stehen 3 Stufen zur Verfügung.

### LED-Lichtleiste ein-/ausschalten

Auf der Unterseite des Radios befindet sich eine LED-Lichtleiste **13**.

- Drücken Sie die Taste  **3** / **24**, um die LED-Lichtleiste ein- bzw. auszuschalten.



Nach einer Leuchtzeit von 120 Minuten schaltet sich die LED-Lichtleiste automatisch ab.



Diese Beleuchtung ist zur punktuellen, unterstützenden Beleuchtung von Arbeitsflächen und nicht zur Raumbeleuchtung konzipiert.

## Lautstärke einstellen/Gerät stummschalten

- Stellen Sie mithilfe des Reglers **10** oder den Tasten **VOL+** **26** / **VOL-** **40** auf der Fernbedienung die gewünschte Lautstärke ein.
- Drücken Sie im Radio- oder AUX-Betrieb auf den Regler **10** oder die Taste **▶/~/✓** **27** auf der Fernbedienung, um das Radio stummzuschalten.

Im Display **14** wird **MUTE** angezeigt, solange das Gerät stummgeschaltet ist.

- Drücken Sie erneut auf den Regler oder die Taste **▶/~/✓/🔊** auf der Fernbedienung, um die Stummschaltung aufzuheben.

## FM Radiobetrieb

- Wickeln Sie die angeschlossene Wurfantenne **22** für den Radioempfang ganz ab.
- Schalten Sie das Gerät ein.



Wenn Sie das Radio einschalten, startet es im zuletzt verwendeten Betriebsmodus. Drücken Sie ggf. mehrmals die Taste **FUNCTION** **21** oder die Taste **FUNC.** **24** auf der Fernbedienung, um in den Radiobetrieb **FM** zu wechseln.

- Um während des Radiobetriebs von Stereo- auf Mono-Wiedergabe umzuschalten, drücken Sie die Taste **MO / ST** **2** / **29**.

## Einstellungen des FM Betriebes

- Im FM Betrieb können Sie 2 wesentliche Einstellungen vornehmen:
  - **SCAN-SET:** Kriterien für den automatischen Sendersuchlauf festlegen
  - **AUDIOSET:** Zwischen Mono und Stereo Empfang umschalten

### SCAN-Set

- Schalten Sie das Gerät ein.
- Halten Sie während des Radiobetriebs die Taste **MENU/INFO** **3** oder die Taste **INFO/MENU** **31** auf der Fernbedienung gedrückt, um das Untermenü zu öffnen.
- Wählen Sie im Einstellungsmenü den Unterpunkt **SCAN-SET** aus und bestätigen Sie Ihre Auswahl durch Drücken des Reglers **10** oder der Taste **▶/~/✓** **27** auf der Fernbedienung.
- Stellen Sie mithilfe des Reglers oder der Tasten **VOL+** **26** / **VOL-** **40** auf der Fernbedienung ein ob alle Radiosender beim automatischen Suchlauf gespeichert werden sollen (**ALL**) oder nur die gut zu empfangenen (**STRONG**).

- Drücken Sie auf den Regler **10** oder die Taste **▶/◀/✓** **27** auf der Fernbedienung, um Ihre Eingaben zu bestätigen.

Die Einstellungen werden gespeichert und im Display erscheint **SAVED**.

### AUDIO SET

- Halten Sie während des Radiobetriebs die Taste **MENU/INFO** **3** oder die Taste **INFO/MENU** **31** auf der Fernbedienung gedrückt, um das Untermenü zu öffnen.
- Wählen Sie im Einstellungsmenü den Unterpunkt **AUDIOSET** aus und bestätigen Sie Ihre Auswahl durch Drücken des Reglers **10** oder der Taste **▶/◀/✓** **27** auf der Fernbedienung.
- Stellen Sie mithilfe des Reglers oder der Tasten **VOL+** **26** / **VOL-** **40** auf der Fernbedienung ein ob alle Radiosender beim automatischen Suchlauf gespeichert werden sollen (**MONO**) oder nur die Radiostation mit Stereo Ton (**STEREO**).
- Drücken Sie auf den Regler **10** oder die Taste **▶/◀/✓** **27** auf der Fernbedienung, um Ihre Eingaben zu bestätigen.

Die Einstellungen werden gespeichert und im Display erscheint **SAVED**.

### Manuelle Sendersuche

- Halten Sie die Taste **PRESET +/ ▶▶** **18** / **28** gedrückt, um die Frequenz nach oben zu verändern.
- Halten Sie die Taste **PRESET -/ ◀◀** **17** / **39** gedrückt, um die Frequenz nach unten zu verändern.
- Um die eingestellte Radiofrequenz zu speichern, drücken Sie einmal die Taste **MEM. / A.M.S** **5** oder die Taste **MEM** **38** auf der Fernbedienung.

Die aktuell ausgewählte Speicherplatznummer "**(FREQUENZ)01 - 30**" blinkt im Display **14**.

- Drehen Sie den Regler **10**, bis die gewünschte Speicherplatznummer angezeigt wird.
- Um die eingestellte Radiofrequenz zu speichern, drücken Sie einmal die Taste **MEM. / A.M.S** **5** oder die Taste **MEM** **38** auf der Fernbedienung.

## Automatischer Sendersuchlauf

Das Gerät ist eingeschaltet und befindet sich im Radiobetrieb.

- Halten Sie die Taste **MEM./A.M.S** **5** oder die Taste **A.M.S** **30** auf der Fernbedienung gedrückt, um einen automatischen Sendersuchlauf zu starten.

Das Radio wird automatisch nach empfangbaren Sendern (max. 30 Sender) suchen und diese abspeichern. Vorher bereits manuell vergebene Speicherplätze werden dabei überschrieben.

## Manuelle Frequenzabstimmung

Neben dem Automatischen Sendersuchlauf (**AMS**) sowie der Manuellen Sendersuche besteht die Möglichkeit, die Frequenz eines Radiosenders manuell abzustimmen. Gehen Sie dazu wie folgt vor:

- Halten Sie bei einer im Display **14** angezeigten Frequenz, z. B. 99.2 MHz, den Regler **10** auf der Fernbedienung gedrückt, bis die Frequenzanzeige blinkt.
- Drehen Sie den Regler in Richtung **VOL+** oder drücken Sie die Taste **VOL+** **26** auf der Fernbedienung, um die Frequenz in 0.1-MHz-Schritten zu erhöhen.
- Drehen Sie den Regler in Richtung **VOL-** oder drücken Sie die Taste **VOL-** **40** auf der Fernbedienung, um die Frequenz in 0.1-MHz-Schritten zu verringern.
- Wenn die gewünschte Frequenz eingestellt ist, warten Sie einige Sekunden, bis die Frequenzanzeige aufhört zu blinken.
- Um die eingestellte Frequenz unter einer Speicherplatznummer abzuspeichern, gehen Sie wie im Kapitel „Manuelle Sendersuche“ vor.

## Gespeicherte Sender aufrufen

- Mit den Tasten **PRESET +/▶▶** **18/28** oder **PRESET -/◀◀** **17/39** können Sie zwischen den gespeicherten Radiosendern wechseln.



Richten Sie ggf. die Wurfantenne **22** für einen optimalen Empfang erneut aus.

## Senderinformationen anzeigen

- Drücken Sie während des Radiobetriebs wiederholt die Taste **MENU/INFO** **3** oder die Taste **INFO/MENU** **31** auf der Fernbedienung, um die verschiedenen Senderinformationen anzeigen zu lassen.

## DAB Radiobetrieb

- Wickeln Sie die angeschlossene Wurfantenne **22** für den Radioempfang ganz ab.
- Schalten Sie das Gerät ein.



Wenn Sie das Radio einschalten, startet es im zuletzt verwendeten Betriebsmodus. Drücken Sie ggf. mehrmals die Taste **FUNCTION** **21** oder die Taste **FUNC.** **24** auf der Fernbedienung, um in den Radiobetrieb **DAB** zu wechseln.

## Einstellungen des DAB+ Betriebes

- Im DAB+ Betrieb können Sie 3 wesentliche Einstellungen vornehmen:
  - **FULLSCAN**: Kriterien für den automatischen Sendersuchlauf festlegen
  - **MANUAL TUNE**: Zwischen Mono und Stereo Empfang umschalten
  - **PRUNE**: Zwischen Mono und Stereo Empfang umschalten

### FULLSCAN

- Schalten Sie das Gerät ein.
- Halten Sie während des Radiobetriebs die Taste **MENU/INFO** **3** oder die Taste **INFO/MENU** **31** auf der Fernbedienung gedrückt, um das Untermenü zu öffnen.
- Wählen Sie im Einstellungs Menü den Unterpunkt **FULLSCAN** aus und bestätigen Sie Ihre Auswahl durch Drücken des Reglers **10** oder der Taste **▶/◀/✓** **27** auf der Fernbedienung.

Das Gerät führt nun einen vollständigen automatischen Sendersuchlauf durch.

### MANUAL TUNE

- Halten Sie während des Radiobetriebs die Taste **MENU/INFO** **3** oder die Taste **INFO/MENU** **31** auf der Fernbedienung gedrückt, um das Untermenü zu öffnen.
- Wählen Sie im Einstellungs Menü den Unterpunkt **MANUAL TUNE** aus und bestätigen Sie Ihre Auswahl durch Drücken des Reglers **10** oder der Taste **▶/◀/✓** **27** auf der Fernbedienung.
- Wählen Sie das gewünschte DAB Band aus und bestätigen Sie Ihre Auswahl durch Drücken des Reglers **10** oder der Taste **▶/◀/✓** **27** auf der Fernbedienung.

Im Display erscheint **SEARCH** und es wird ein Sendersuchlauf in dem gewählten Band ausgeführt.

## PRUNE

- Halten Sie während des Radiobetriebs die Taste **MENU/INFO** (3) oder die Taste **INFO/MENU** (31) auf der Fernbedienung gedrückt, um das Untermenü zu öffnen.
- Wählen Sie im Einstellungs Menü den Unterpunkt **PRUNE** aus und bestätigen Sie Ihre Auswahl durch Drücken des Reglers (10) oder der Taste **▶/◀/✓** (27) auf der Fernbedienung.
- Wählen Sie **YE** und bestätigen Sie Ihre Auswahl durch Drücken des Reglers (10) oder der Taste **▶/◀/✓** (27) auf der Fernbedienung.

Alle schlecht empfangbaren Sender werden nun aus der Senderliste gelöscht.

- Wählen Sie **NO** und bestätigen Sie Ihre Auswahl durch Drücken des Reglers (10) oder der Taste **▶/◀/✓** (27) auf der Fernbedienung.

Das Unterbauradio bricht die Funktion ab und kehrt zur Radio Wiedergabe zurück.

## Geräte über Bluetooth® verbinden

- Drücken Sie die Taste **⏻** (1) / (41), um das Unterbauradio einzuschalten.
- Drücken Sie ggf. mehrmals die Taste **FUNCTION** (21) oder die Taste **FUNC** (24) auf der Fernbedienung, bis **BT** im Display angezeigt wird.

Die Pairing-LED (6) blinkt blau und das Unterbauradio befindet sich im Suchmodus.

- Schalten Sie an Ihrem Audioausgabegerät die Bluetooth-Funktion ein und aktivieren Sie dort den Suchmodus.
- Wählen Sie an Ihrem Audioausgabegerät in der Auflistung der verfügbaren Geräte in der Nähe Ihr Radio „**MD 43568**“ aus und koppeln Sie die Geräte miteinander.



Informationen über die Bluetooth-Funktion Ihres Audioausgabegerätes entnehmen Sie ggf. der dazugehörigen Bedienungsanleitung.

Die Kopplung der beiden Geräte ist abgeschlossen, wenn die Pairing-LED konstant blau leuchtet und das Unterbauradio einen Signalton ausgibt.

- Drücken Sie die Taste **MO / ST / PAIR** (2) oder die Taste **MO / ST / PAIR** (29) auf der Fernbedienung, um die aktuelle Bluetooth-Verbindung zu trennen und das Unterbauradio wieder in den Bluetooth-Kopplungsmodus zu versetzen.

## Telefonieren

---

Sie können nun ein anderes Audioausgabegerät mit dem Unterbauradio koppeln.

- Drücken Sie alternativ erneut die Taste **MO / ST / PAIR** oder die Taste **PAIRING** auf der Fernbedienung, um die Verbindung zum zuletzt via Bluetooth verbundenen Audioausgabegerät wiederherzustellen.

## Wiedergabe starten/anhalten

- Drücken Sie auf den Regler **10** oder die Taste **▶/⏮/✓** **27** auf der Fernbedienung, um die Wiedergabe von Titeln zu starten.
- Um die Wiedergabe zu unterbrechen, drücken Sie den Regler oder die Taste **▶/⏮/✓** erneut. Ein weiteres Drücken setzt die Wiedergabe fort.

## Titelwahl, Schneller Rück-/Vorlauf

- Drücken Sie während der Wiedergabe die Taste **PRESET - / ⏮** **17 / 39**, um den vorigen Titel wiederzugeben.
- Drücken Sie die Taste **PRESET + / ⏭** **18 / 28**, um den nächsten Titel wiederzugeben.

## Telefonieren

Sobald ein Anruf eingeht, blinkt die Anruf-LED **8** grün.

- Drücken Sie auf den Regler **10** oder die Taste **▶/⏮/✓** **27** auf der Fernbedienung, um einen eingehenden Anruf anzunehmen.

Die Anruf-LED leuchtet grün und der Anruf ist angenommen. Während des Gesprächs wird die Musikwiedergabe stummgeschaltet.

- Halten Sie während eines eingehenden Anrufs den Regler oder die Taste **▶/⏮/✓** auf der Fernbedienung gedrückt, um den Anruf abzulehnen.
- Drücken Sie während des Gesprächs auf den Regler oder die Taste **▶/⏮/✓** **27** auf der Fernbedienung, um den Anruf zu beenden.

Die Anruf-LED erlischt, nachdem der Anruf beendet wurde.

## Geräte über AUX anschließen

Für den Anschluss eines externen Wiedergabegerätes (z. B. MP3-Player) benötigen Sie ein Audiokabel mit einem 3,5 mm Klinkenstecker (nicht im Lieferumfang enthalten).

- Stellen Sie bei dem Wiedergabegerät eine mittlere Lautstärke ein und schalten Sie es anschließend aus.
- Verbinden Sie den 3,5 mm Klinkenstecker mit dem Kopfhöreranschluss oder dem LINE OUT-Anschluss des Wiedergabegerätes.
- Verbinden Sie das andere Ende des Kabels mit dem **AUX**-Anschluss **4** an Ihrem Unterbauradio.
- Drücken Sie die Taste **FUNCTION** **21** oder die Taste **FUNC.** **24** auf der Fernbedienung mehrmals, bis im Display **14** **AUX** angezeigt wird.
- Schalten Sie das Wiedergabegerät ein und starten Sie dort die Wiedergabe.

## Grundeinstellungen

Um die verschiedenen Einstellungen vorzunehmen, muss sich das Radio im Standby-Modus befinden.

- Halten Sie die Taste **MENU/ INFO** **5** gedrückt oder drücken Sie die Taste **INFO/ MENU** **31** auf der Fernbedienung, um das **SYSTEM** Menü zu öffnen.
- Drücken Sie den Regler **10** oder drücken Sie die Taste **▶/◀/✓** **27** auf der Fernbedienung, um das Gerätemenü zu öffnen.
- Drehen Sie den Regler **10** oder drücken Sie eine der Tasten **VOL+** **26** / **VOL-** **40** auf der Fernbedienung, um eine der folgenden Einstellungsmöglichkeiten auszuwählen:
  - Time (Uhrzeit, Datum, Datumsanzeige einstellen)
  - Alarm (Alarm 1 / Alarm 2 einstellen)
  - Set SDA (Spezieller Datums Alarm einstellen)
  - Display (Automatische Dimmfunktion, Dimmer Timer an/aus)
  - Reset (Werkseinstellung herstellen)
  - EQ (Equalizereinstellung auswählen)
  - SW VER (Softwareversion anzeigen lassen)
- Drücken Sie den Regler **10** oder drücken Sie die Taste **▶/◀/✓** **27** auf der Fernbedienung, um das gewünschte Menü zu öffnen.



Wird im Einstellmenü innerhalb von 10 Sekunden keine Taste betätigt, wird das Menü automatisch beendet. Bis dahin vorgenommene Einstellungen werden gespeichert. Um weitere Änderungen vorzunehmen, müssen Sie alle Menüeinstellungen noch einmal durchlaufen.



## Uhrzeit manuell einstellen (TIME)

- Wählen Sie im Einstellungsmenü den Unterpunkt **TIME** aus und bestätigen Sie Ihre Auswahl durch Drücken des Reglers (10) oder der Taste  $\blacktriangleright/\blacktriangleleft/\checkmark$  (27) auf der Fernbedienung.
- Wählen Sie im **TIME** Menü den Unterpunkt **TIME SET** aus und bestätigen Sie Ihre Auswahl durch Drücken des Reglers (10) oder der Taste  $\blacktriangleright/\blacktriangleleft/\checkmark$  (27) auf der Fernbedienung.

Die Stundenanzeige blinkt im Display (14).

- Stellen Sie mithilfe des Reglers (10) oder der Tasten **VOL+** (26) / **VOL-** (40) auf der Fernbedienung die aktuelle Stunde ein.
- Drücken Sie auf den Regler oder die Taste  $\blacktriangleright/\blacktriangleleft/\checkmark$  auf der Fernbedienung, um Ihre Eingaben zu bestätigen.

Die Minutenanzeige blinkt im Display (14).

- Stellen Sie mithilfe des Reglers oder der Tasten **VOL+** (26) / **VOL-** (40) auf der Fernbedienung die aktuelle Minute ein.
- Drücken Sie auf den Regler oder die Taste  $\blacktriangleright/\blacktriangleleft/\checkmark$  (27) auf der Fernbedienung, um Ihre Einstellungen zu speichern.

Die Tagesanzeige blinkt im Display (14).

- Stellen Sie mithilfe des Reglers oder der Tasten **VOL+** (26) / **VOL-** (40) auf der Fernbedienung den aktuellen Tag ein.
- Drücken Sie auf den Regler oder die Taste  $\blacktriangleright/\blacktriangleleft/\checkmark$  (27) auf der Fernbedienung, um Ihre Eingaben zu bestätigen.

Die Monatsanzeige blinkt im Display (14).

- Stellen Sie mithilfe des Reglers oder der Tasten **VOL+** (26) / **VOL-** (40) auf der Fernbedienung den aktuellen Monat ein.
- Drücken Sie auf den Regler oder die Taste  $\blacktriangleright/\blacktriangleleft/\checkmark$  (27) auf der Fernbedienung, um Ihre Eingaben zu bestätigen.

Die Jahresanzeige blinkt im Display (14).

- Stellen Sie mithilfe des Reglers oder der Tasten **VOL+** (26) / **VOL-** (40) auf der Fernbedienung das aktuelle Jahr ein.
- Drücken Sie auf den Regler (10) oder die Taste  $\blacktriangleright/\blacktriangleleft/\checkmark$  (27) auf der Fernbedienung, um Ihre Eingaben zu bestätigen.

Die Einstellungen werden gespeichert und im Display erscheint **SAVED**.

## Datumsformat einstellen

- Wählen Sie im Einstellungs Menü den Unterpunkt **TIME** aus und bestätigen Sie Ihre Auswahl durch Drücken des Reglers **10** oder der Taste **▶/◀/✓** **27** auf der Fernbedienung.
- Wählen Sie im **TIME** Menü den Unterpunkt **DATETYPE** aus und bestätigen Sie Ihre Auswahl durch Drücken des Reglers **10** oder der Taste **▶/◀/✓** **27** auf der Fernbedienung.
- Drehen Sie den Regler oder drücken Sie eine der Tasten **VOL+ 26** / **VOL- 40** auf der Fernbedienung und wählen Sie das gewünschte Datumsformat aus (**MMTTJJJJ** oder **TTMMJJJJ**).
- Drücken Sie auf den Regler **10** oder die Taste **▶/◀/✓** **27** auf der Fernbedienung, um Ihre Eingaben zu bestätigen.

Die Einstellungen werden gespeichert und im Display erscheint **SAVED**.

## Automatische Uhrzeitsynchronisation

Wenn die automatische Uhrzeitsynchronisation aktiviert ist, gleicht Ihr Radio täglich die aktuelle Uhrzeiteinstellung mit den Informationen ab, die es über das Radiosystem erhält und passt die Uhrzeiteinstellung automatisch an.

Gehen Sie wie folgt vor, um die automatische Uhrzeitsynchronisation ein- bzw. auszuschalten:

- Wählen Sie im Einstellungs Menü den Unterpunkt **TIME** aus und bestätigen Sie Ihre Auswahl durch Drücken des Reglers **10** oder der Taste **▶/◀/✓** **27** auf der Fernbedienung.
- Wählen Sie im **TIME** Menü den Unterpunkt **UPDATE** aus und bestätigen Sie Ihre Auswahl durch Drücken des Reglers **10** oder der Taste **▶/◀/✓** **27** auf der Fernbedienung.
- Drehen Sie den Regler oder drücken Sie eine der Tasten **VOL+ 26** / **VOL- 40** auf der Fernbedienung, um die gewünschte Einstellung auszuwählen:
  - **RADIO** = Synchronisierung über das Radio Signal
  - **NO ANY** = keine Synchronisierung.
- Drücken Sie auf den Regler **10** oder die Taste **▶/◀/✓** **27** auf der Fernbedienung, um Ihre Eingaben zu bestätigen.

Die Einstellungen werden gespeichert und im Display erscheint **SAVED**.

## Uhrzeitformat einstellen

- Wählen Sie im Einstellungsmenü den Unterpunkt **TIME** aus und bestätigen Sie Ihre Auswahl durch Drücken des Reglers **10** oder der Taste **▶/◀/✓** **27** auf der Fernbedienung.
- Wählen Sie im **TIME** Menü den Unterpunkt **-12--24-** aus und bestätigen Sie Ihre Auswahl durch Drücken des Reglers **10** oder der Taste **▶/◀/✓** **27** auf der Fernbedienung.
- Drehen Sie den Regler oder drücken Sie eine der Tasten **VOL+ 26** / **VOL- 40** auf der Fernbedienung und wählen Sie das gewünschte Uhrzeitformat aus (24-Stundenanzeigen **24H** oder 12-Stundenanzeige **12H**).
- Drücken Sie auf den Regler **10** oder die Taste **▶/◀/✓** **27** auf der Fernbedienung, um Ihre Eingaben zu bestätigen.

Die Einstellungen werden gespeichert und im Display erscheint **SAVED**.

## Alarm einstellen

- Wählen Sie im Einstellungsmenü den Unterpunkt **ALARM** aus und bestätigen Sie Ihre Auswahl durch Drücken des Reglers **10** oder der Taste **▶/◀/✓** **27** auf der Fernbedienung.
- Wählen Sie im **ALARM** Menü den Unterpunkt **ALARM 1** oder **ALARM 2** aus und bestätigen Sie Ihre Auswahl durch Drücken des Reglers **10** oder der Taste **▶/◀/✓** **27** auf der Fernbedienung.

Die Stundenanzeige blinkt.

- Drehen Sie den Regler oder drücken Sie eine der Tasten **VOL+ 26** / **VOL- 40** auf der Fernbedienung um die gewünschte Stunde einzustellen.
- Drücken Sie auf den Regler **10** oder die Taste **▶/◀/✓** **27** auf der Fernbedienung, um Ihre Eingaben zu bestätigen.
- Drehen Sie den Regler oder drücken Sie eine der Tasten **VOL+ 26** / **VOL- 40** auf der Fernbedienung um die gewünschte Minute einzustellen.
- Drücken Sie auf den Regler **10** oder die Taste **▶/◀/✓** **27** auf der Fernbedienung, um Ihre Eingaben zu bestätigen.

Folgende Möglichkeiten stehen zur Auswahl:

- **BUZZER:** Signalton
- **FM:** FM Radiosender
- **DAB:** DAB Radiosender
- Drehen Sie den Regler oder drücken Sie eine der Tasten **VOL+ 26** / **VOL- 40** auf der Fernbedienung um die gewünschte Weckart einzustellen.

- Drücken Sie auf den Regler **10** oder die Taste **▶/~/✓ 27** auf der Fernbedienung, um Ihre Eingaben zu bestätigen.

## BUZZER

- Drehen Sie den Regler oder drücken Sie eine der Tasten **VOL+ 26** / **VOL- 40** auf der Fernbedienung um die Weckart **BUZZER** einzustellen.
- Drücken Sie auf den Regler **10** oder die Taste **▶/~/✓ 27** auf der Fernbedienung, um Ihre Eingaben zu bestätigen.

Folgende Möglichkeiten stehen zur Auswahl:

- **SINGLE**

- Drücken Sie auf den Regler **10** oder die Taste **▶/~/✓ 27** auf der Fernbedienung, um Ihre Eingaben zu bestätigen.

Der Wecker weckt Sie nun an einen von Ihnen gewählten Wochentag.

- Drehen Sie den Regler oder drücken Sie eine der Tasten **VOL+ 26** / **VOL- 40** auf der Fernbedienung um einen gewünschte Tag (**MON, TUE, WED, THU, FRI, SAT** o der **SUN**) einzustellen.
- Drücken Sie auf den Regler **10** oder die Taste **▶/~/✓ 27** auf der Fernbedienung, um Ihre Eingaben zu bestätigen.
- Drehen Sie den Regler oder drücken Sie eine der Tasten **VOL+ 26** / **VOL- 40** auf der Fernbedienung um die gewünschte Lautstärke (zwischen **VOL 04** und **VOL 20**) einzustellen.
- Drücken Sie auf den Regler **10** oder die Taste **▶/~/✓ 27** auf der Fernbedienung, um Ihre Eingaben zu bestätigen.
- Drehen Sie den Regler oder drücken Sie eine der Tasten **VOL+ 26** / **VOL- 40** auf der Fernbedienung um den gerade eingestellten Alarm einzustellen (**ALARM ON**) oder auszustellen (**ALARM OFF**).

- **DAILY**

- Drücken Sie auf den Regler **10** oder die Taste **▶/~/✓ 27** auf der Fernbedienung, um Ihre Eingaben zu bestätigen.

Der Wecker weckt Sie nun täglich.

- Drehen Sie den Regler oder drücken Sie eine der Tasten **VOL+ 26** / **VOL- 40** auf der Fernbedienung um die gewünschte Lautstärke (zwischen **VOL 04** und **VOL 20**) einzustellen.
- Drücken Sie auf den Regler **10** oder die Taste **▶/~/✓ 27** auf der Fernbedienung, um Ihre Eingaben zu bestätigen.
- Drehen Sie den Regler oder drücken Sie eine der Tasten **VOL+ 26** / **VOL- 40** auf der Fernbedienung um den gerade eingestellten Alarm einzustellen (**ALARM ON**) oder auszustellen (**ALARM OFF**).

## Grundeinstellungen

---

### • **WEEK DAY**

- Drücken Sie auf den Regler **10** oder die Taste **▶/◀/✓ 27** auf der Fernbedienung, um Ihre Eingaben zu bestätigen.

Der Wecker weckt Sie nun jeden Arbeitstag (**MON - FRI**).

- Drehen Sie den Regler oder drücken Sie eine der Tasten **VOL+ 26** / **VOL- 40** auf der Fernbedienung um die gewünschte Lautstärke (zwischen **VOL 04** und **VOL 20**) einzustellen.
- Drücken Sie auf den Regler **10** oder die Taste **▶/◀/✓ 27** auf der Fernbedienung, um Ihre Eingaben zu bestätigen..
- Drehen Sie den Regler oder drücken Sie eine der Tasten **VOL+ 26** / **VOL- 40** auf der Fernbedienung um den gerade eingestellten Alarm einzustellen (**ALARM ON**) oder auszustellen (**ALARM OFF**).

### • **WEEK END**

- Drücken Sie auf den Regler **10** oder die Taste **▶/◀/✓ 27** auf der Fernbedienung, um Ihre Eingaben zu bestätigen.

Der Wecker weckt Sie nun am Wochenende (**SAT - SUN**).

- Drehen Sie den Regler oder drücken Sie eine der Tasten **VOL+ 26** / **VOL- 40** auf der Fernbedienung um die gewünschte Lautstärke (zwischen **VOL 04** und **VOL 20**) einzustellen.
- Drücken Sie auf den Regler **10** oder die Taste **▶/◀/✓ 27** auf der Fernbedienung, um Ihre Eingaben zu bestätigen.
- Drehen Sie den Regler oder drücken Sie eine der Tasten **VOL+ 26** / **VOL- 40** auf der Fernbedienung um den gerade eingestellten Alarm einzustellen (**ALARM ON**) oder auszustellen (**ALARM OFF**).

Die Einstellungen werden gespeichert und im Display erscheint **SAVED**.

## **FM**

- Drehen Sie den Regler oder drücken Sie eine der Tasten **VOL+ 26** / **VOL- 40** auf der Fernbedienung, um die Weckart **FM** einzustellen.
- Drücken Sie auf den Regler **10** oder die Taste **▶/◀/✓ 27** auf der Fernbedienung, um Ihre Eingaben zu bestätigen.
- Drehen Sie den Regler oder drücken Sie eine der Tasten **VOL+ 26** / **VOL- 40** auf der Fernbedienung um einen abgespeicherten Sender auszuwählen.
- Drücken Sie auf den Regler **10** oder die Taste **▶/◀/✓ 27** auf der Fernbedienung, um Ihre Eingaben zu bestätigen.

Folgende Möglichkeiten stehen zur Auswahl:

- **SINGLE**

- Drücken Sie auf den Regler **10** oder die Taste **▶/◀/✓** **27** auf der Fernbedienung, um Ihre Eingaben zu bestätigen.

Der Wecker weckt Sie nun an einen von Ihnen gewählten Wochentag.

- Drehen Sie den Regler oder drücken Sie eine der Tasten **VOL+ 26** / **VOL- 40** auf der Fernbedienung um einen gewünschte Tag (**MON, TUE, WED, THU, FRI, SAT** o der **SUN**) einzustellen.
- Drücken Sie auf den Regler **10** oder die Taste **▶/◀/✓** **27** auf der Fernbedienung, um Ihre Eingaben zu bestätigen.
- Drehen Sie den Regler oder drücken Sie eine der Tasten **VOL+ 26** / **VOL- 40** auf der Fernbedienung um die gewünschte Lautstärke (zwischen **VOL 04** und **VOL 20**) einzustellen.
- Drücken Sie auf den Regler **10** oder die Taste **▶/◀/✓** **27** auf der Fernbedienung, um Ihre Eingaben zu bestätigen.
- Drehen Sie den Regler oder drücken Sie eine der Tasten **VOL+ 26** / **VOL- 40** auf der Fernbedienung um den gerade eingestellten Alarm einzustellen (**ALARM ON**) oder auszustellen (**ALARM OFF**).

- **DAILY**

- Drücken Sie auf den Regler **10** oder die Taste **▶/◀/✓** **27** auf der Fernbedienung, um Ihre Eingaben zu bestätigen.

Der Wecker weckt Sie nun täglich.

- Drehen Sie den Regler oder drücken Sie eine der Tasten **VOL+ 26** / **VOL- 40** auf der Fernbedienung um die gewünschte Lautstärke (zwischen **VOL 04** und **VOL 20**) einzustellen.
- Drücken Sie auf den Regler **10** oder die Taste **▶/◀/✓** **27** auf der Fernbedienung, um Ihre Eingaben zu bestätigen.
- Drehen Sie den Regler oder drücken Sie eine der Tasten **VOL+ 26** / **VOL- 40** auf der Fernbedienung um den gerade eingestellten Alarm einzustellen (**ALARM ON**) oder auszustellen (**ALARM OFF**).

- **WEEK DAY**

- Drücken Sie auf den Regler **10** oder die Taste **▶/◀/✓** **27** auf der Fernbedienung, um Ihre Eingaben zu bestätigen.

Der Wecker weckt Sie nun jeden Arbeitstag (**MON - FRI**).

- Drehen Sie den Regler oder drücken Sie eine der Tasten **VOL+ 26** / **VOL- 40** auf der Fernbedienung um die gewünschte Lautstärke (zwischen **VOL 04** und **VOL 20**) einzustellen.
- Drücken Sie auf den Regler **10** oder die Taste **▶/◀/✓** **27** auf der Fernbedienung, um Ihre Eingaben zu bestätigen..

## Grundeinstellungen

---

- Drehen Sie den Regler oder drücken Sie eine der Tasten **VOL+ 26** / **VOL- 40** auf der Fernbedienung um den gerade eingestellten Alarm einzustellen (**ALARM ON**) oder auszustellen (**ALARM OFF**).
- **WEEK END**
  - Drücken Sie auf den Regler **10** oder die Taste **▶/◀/✓ 27** auf der Fernbedienung, um Ihre Eingaben zu bestätigen.

Der Wecker weckt Sie nun am Wochenende (**SAT - SUN**).

- Drehen Sie den Regler oder drücken Sie eine der Tasten **VOL+ 26** / **VOL- 40** auf der Fernbedienung um die gewünschte Lautstärke (zwischen **VOL 04** und **VOL 20**) einzustellen.
- Drücken Sie auf den Regler **10** oder die Taste **▶/◀/✓ 27** auf der Fernbedienung, um Ihre Eingaben zu bestätigen.
- Drehen Sie den Regler oder drücken Sie eine der Tasten **VOL+ 26** / **VOL- 40** auf der Fernbedienung um den gerade eingestellten Alarm einzustellen (**ALARM ON**) oder auszustellen (**ALARM OFF**).

Die Einstellungen werden gespeichert und im Display erscheint **SAVED**.

## DAB

- Drehen Sie den Regler oder drücken Sie eine der Tasten **VOL+ 26** / **VOL- 40** auf der Fernbedienung, um die Weckart **DAB** einzustellen.
- Drücken Sie auf den Regler **10** oder die Taste **▶/◀/✓ 27** auf der Fernbedienung, um Ihre Eingaben zu bestätigen.
- Drehen Sie den Regler oder drücken Sie eine der Tasten **VOL+ 26** / **VOL- 40** auf der Fernbedienung um einen abgespeicherten Sender auszuwählen.
- Drücken Sie auf den Regler **10** oder die Taste **▶/◀/✓ 27** auf der Fernbedienung, um Ihre Eingaben zu bestätigen.

Folgende Möglichkeiten stehen zur Auswahl:

- **SINGLE**
  - Drücken Sie auf den Regler **10** oder die Taste **▶/◀/✓ 27** auf der Fernbedienung, um Ihre Eingaben zu bestätigen.

Der Wecker weckt Sie nun an einen von Ihnen gewählten Wochentag.

- Drehen Sie den Regler oder drücken Sie eine der Tasten **VOL+ 26** / **VOL- 40** auf der Fernbedienung um einen gewünschte Tag (**MON, TUE, WED, THU, FRI, SAT** o der **SUN**) einzustellen.
- Drücken Sie auf den Regler **10** oder die Taste **▶/◀/✓ 27** auf der Fernbedienung, um Ihre Eingaben zu bestätigen.

- Drehen Sie den Regler oder drücken Sie eine der Tasten **VOL+ 26** / **VOL- 40** auf der Fernbedienung um die gewünschte Lautstärke (zwischen **VOL 04** und **VOL 20**) einzustellen.
- Drücken Sie auf den Regler **10** oder die Taste **▶/~/✓ 27** auf der Fernbedienung, um Ihre Eingaben zu bestätigen.
- Drehen Sie den Regler oder drücken Sie eine der Tasten **VOL+ 26** / **VOL- 40** auf der Fernbedienung um den gerade eingestellten Alarm einzustellen (**ALARM ON**) oder auszustellen (**ALARM OFF**).
- **DAILY**
- Drücken Sie auf den Regler **10** oder die Taste **▶/~/✓ 27** auf der Fernbedienung, um Ihre Eingaben zu bestätigen.

Der Wecker weckt Sie nun täglich.

- Drehen Sie den Regler oder drücken Sie eine der Tasten **VOL+ 26** / **VOL- 40** auf der Fernbedienung um die gewünschte Lautstärke (zwischen **VOL 04** und **VOL 20**) einzustellen.
- Drücken Sie auf den Regler **10** oder die Taste **▶/~/✓ 27** auf der Fernbedienung, um Ihre Eingaben zu bestätigen.
- Drehen Sie den Regler oder drücken Sie eine der Tasten **VOL+ 26** / **VOL- 40** auf der Fernbedienung um den gerade eingestellten Alarm einzustellen (**ALARM ON**) oder auszustellen (**ALARM OFF**).
- **WEEK DAY**
- Drücken Sie auf den Regler **10** oder die Taste **▶/~/✓ 27** auf der Fernbedienung, um Ihre Eingaben zu bestätigen.

Der Wecker weckt Sie nun jeden Arbeitstag (**MON - FRI**).

- Drehen Sie den Regler oder drücken Sie eine der Tasten **VOL+ 26** / **VOL- 40** auf der Fernbedienung um die gewünschte Lautstärke (zwischen **VOL 04** und **VOL 20**) einzustellen.
- Drücken Sie auf den Regler **10** oder die Taste **▶/~/✓ 27** auf der Fernbedienung, um Ihre Eingaben zu bestätigen..
- Drehen Sie den Regler oder drücken Sie eine der Tasten **VOL+ 26** / **VOL- 40** auf der Fernbedienung um den gerade eingestellten Alarm einzustellen (**ALARM ON**) oder auszustellen (**ALARM OFF**).
- **WEEK END**
- Drücken Sie auf den Regler **10** oder die Taste **▶/~/✓ 27** auf der Fernbedienung, um Ihre Eingaben zu bestätigen.

Der Wecker weckt Sie nun am Wochenende (**SAT - SUN**).



## Grundeinstellungen

---

- Drehen Sie den Regler oder drücken Sie eine der Tasten **VOL+ 26** / **VOL- 40** auf der Fernbedienung um die gewünschte Lautstärke (zwischen **VOL 04** und **VOL 20**) einzustellen.
- Drücken Sie auf den Regler **10** oder die Taste **▶/~/✓ 27** auf der Fernbedienung, um Ihre Eingaben zu bestätigen.
- Drehen Sie den Regler oder drücken Sie eine der Tasten **VOL+ 26** / **VOL- 40** auf der Fernbedienung um den gerade eingestellten Alarm einzustellen (**ALARM ON**) oder auszustellen (**ALARM OFF**).

Die Einstellungen werden gespeichert und im Display erscheint **SAVED**.



Die Weckart Radio hat eine Weckdauer von 60 Minuten, Signaltöne werden 10 Minuten lang wiedergegeben.

Ist ein Alarm eingestellt erscheint im Display das dazugehörige Symbol:

- ALARM 1:
- ALARM 2:

## Spezieller Datums Alarm (SDA) einstellen

- Wählen Sie im Einstellungs Menü den Unterpunkt **SET SDA** aus und bestätigen Sie Ihre Auswahl durch Drücken des Reglers **10** oder der Taste **▶/~/✓ 27** auf der Fernbedienung.
- Drehen Sie den Regler oder drücken Sie eine der Tasten **VOL+ 26** / **VOL- 40** auf der Fernbedienung um den gewünschten Monat des Alarms (**1-12**) einzustellen.
- Drücken Sie auf den Regler **10** oder die Taste **▶/~/✓ 27** auf der Fernbedienung, um Ihre Eingaben zu bestätigen.
- Drehen Sie den Regler oder drücken Sie eine der Tasten **VOL+ 26** / **VOL- 40** auf der Fernbedienung um den gewünschten Tag des Alarms (**1-31**) einzustellen.
- Drücken Sie auf den Regler **10** oder die Taste **▶/~/✓ 27** auf der Fernbedienung, um Ihre Eingaben zu bestätigen.

Im Display wird das Datum erneut angezeigt und abgespeichert.

## Displaybeleuchtung einstellen

### Automatische Displaybeleuchtung

- Wählen Sie im Einstellungsmenü den Unterpunkt **DISPLAY** aus und bestätigen Sie Ihre Auswahl durch Drücken des Reglers **10** oder der Taste **▶/◀/✓** **27** auf der Fernbedienung.
- Wählen Sie im **DISPLAY** Menü den Unterpunkt **AUTO DIM** aus und bestätigen Sie Ihre Auswahl durch Drücken des Reglers **10** oder der Taste **▶/◀/✓** **27** auf der Fernbedienung.
- Drehen Sie den Regler oder drücken Sie eine der Tasten **VOL+ 26** / **VOL- 40** auf der Fernbedienung um die automatische Display Beleuchtung ein (**ON**) oder aus (**OFF**) zu stellen.
- Drücken Sie auf den Regler **10** oder die Taste **▶/◀/✓** **27** auf der Fernbedienung, um Ihre Eingaben zu bestätigen.

Die Einstellungen werden gespeichert und im Display erscheint **SAVED**.

Bei aktivierter automatischer Displaybeleuchtung wird die Displaybeleuchtung Ihres Radios bei Nichtbenutzung gedimmt.

### Dimmer Timer

- Wählen Sie im Einstellungsmenü den Unterpunkt **DISPLAY** aus und bestätigen Sie Ihre Auswahl durch Drücken des Reglers **10** oder der Taste **▶/◀/✓** **27** auf der Fernbedienung.
- Wählen Sie im **DISPLAY** Menü den Unterpunkt **DT** aus und bestätigen Sie Ihre Auswahl durch Drücken des Reglers **10** oder der Taste **▶/◀/✓** **27** auf der Fernbedienung.
- Drehen Sie den Regler oder drücken Sie eine der Tasten **VOL+ 26** / **VOL- 40** auf der Fernbedienung um den **DIMMER TIMER** ein (**ON**) oder aus (**OFF**) zu stellen.
- Drücken Sie auf den Regler **10** oder die Taste **▶/◀/✓** **27** auf der Fernbedienung, um Ihre Eingaben zu bestätigen.

Die Einstellungen werden gespeichert und im Display erscheint **SAVED**.

Bei aktivierter Dimmer-Timer-Funktion wird die Displaybeleuchtung Ihres Radios in der Zeit zwischen 23 Uhr und 6 Uhr automatisch gedimmt. Im Display wird **DT** angezeigt.

### Werkseinstellungen ausführen

#### Reset

- Wählen Sie im Einstellungsmenü den Unterpunkt **RESET** aus und bestätigen Sie Ihre Auswahl durch Drücken des Reglers **10** oder der Taste **▶/◀/✓** **27** auf der Fernbedienung.
- Drehen Sie den Regler oder drücken Sie eine der Tasten **VOL+ 26** / **VOL- 40** auf der Fernbedienung um den **RESET** auszuführen (**YES**) oder abzubrechen (**NO**) zu stellen.
- Drücken Sie auf den Regler **10** oder die Taste **▶/◀/✓** **27** auf der Fernbedienung, um Ihre Eingaben zu bestätigen.



Alle gespeicherten Daten werden bei der Rücksetzung gelöscht.

Sobald die Rücksetzung abgeschlossen ist, wird ein Signalton vom Unterbauradio ausgegeben.

- Trennen Sie das Gerät nach hören des Signaltons einmal kurz vom Strom und schließen Sie danach das Unterbauradio wieder an.

# Equalizer

## Voreingestellte EQ Einstellungen

- Wählen Sie im Einstellungsmenü den Unterpunkt **EQ** aus und bestätigen Sie Ihre Auswahl durch Drücken des Reglers **10** oder der Taste **▶/◀/✓** **27** auf der Fernbedienung.
- Drehen Sie den Regler oder drücken Sie eine der Tasten **VOL+ 26** / **VOL- 40** auf der Fernbedienung um eine der voreingestellten EQ Einstellungen zu wählen (**NORMAL, FLAT, ROCK, POP, JAZZ, CLASSIC, BASS**).
- Drücken Sie auf den Regler **10** oder die Taste **▶/◀/✓** **27** auf der Fernbedienung, um Ihre Eingaben zu bestätigen.

## Eigene EQ Einstellung

- Wählen Sie im Einstellungsmenü den Unterpunkt **EQ** aus und bestätigen Sie Ihre Auswahl durch Drücken des Reglers **10** oder der Taste **▶/◀/✓** **27** auf der Fernbedienung.
- Wählen Sie im **EQ** Menü den Unterpunkt **MY EQ** aus und bestätigen Sie Ihre Auswahl durch Drücken des Reglers **10** oder der Taste **▶/◀/✓** **27** auf der Fernbedienung.
- Drücken Sie auf den Regler **10** oder die Taste **▶/◀/✓** **27** auf der Fernbedienung, um Ihre Eingaben zu bestätigen.
- Drehen Sie den Regler oder drücken Sie eine der Tasten **VOL+ 26** / **VOL- 40** auf der Fernbedienung um die tiefen Frequenzen (**BASS**) zu verändern (**-6 dB / + 6dB**).
- Drücken Sie auf den Regler **10** oder die Taste **▶/◀/✓** **27** auf der Fernbedienung, um Ihre Eingaben zu bestätigen.
- Drehen Sie den Regler oder drücken Sie eine der Tasten **VOL+ 26** / **VOL- 40** auf der Fernbedienung um die hohen Frequenzen (**TREB**) zu verändern (**-6 dB / + 6dB**).
- Drücken Sie auf den Regler **10** oder die Taste **▶/◀/✓** **27** auf der Fernbedienung, um Ihre Eingaben zu bestätigen.

Ihre Equalizer-Einstellung wird automatisch für alle Betriebsmodi übernommen. Das Radio schließt nach einigen Sekunden das Equalizer-Menü und kehrt zur vorherigen Displayanzeige zurück.

## Sleep-Timer-Funktion

Mit dem Sleep-Timer (AOT - automatischer OFF-Timer) ist das Radio für einen bestimmten Zeitraum (zwischen 5 und maximal 120 Minuten) in Betrieb und schaltet sich nach Ablauf der eingestellten Zeit in den Standby-Modus.

- Halten Sie während des Betriebes die Taste **AOT/EQ** (16) oder die Taste **AOT** (35) auf der Fernbedienung gedrückt.

Im Display wird **ROT 15** angezeigt.

- Drehen Sie den Regler oder drücken Sie eine der Tasten **VOL+** (26) / **VOL-** (40) auf der Fernbedienung um die gewünschte Abschaltzeit (**15,30,60,90,120,OFF**) auszuwählen.
- Drücken Sie auf den Regler (10) oder die Taste **▶/◀/✓** (27) auf der Fernbedienung, um Ihre Eingaben zu bestätigen.

Der aktivierte Sleep-Timer wird im Display (14) durch die Anzeige **AOT** angezeigt.

- Drehen Sie den Regler oder drücken Sie eine der Tasten **VOL+** (26) / **VOL-** (40) auf der Fernbedienung und Wählen Sie die Option **OFF** aus, um die Sleep-Timer-Funktion zu deaktivieren.

## Koch-Timer-Funktion

Das Gerät verfügt über eine Koch-Timer-Funktion. Kurz vor und nach Ablauf einer eingestellten Timer-Zeit (max. 23 Stunden, 59 Minuten) erklingen Signaltöne. Sie können entweder eine der 6 voreingestellten Timer-Zeiten wählen.

### Vorinstallierte Timer-Zeiten aufrufen und starten

- Drücken Sie die Taste **TIMER** (20)/(37) einmal oder mehrmals, um zwischen den folgenden vorinstallierten Timer-Zeiten (**CT1-CT6**) zu wechseln:
  - **T1** = 5 Minuten
  - **T2** = 15 Minuten
  - **T3** = 30 Minuten
  - **T4** = 60 Minuten
  - **T5** = 120 Minuten
  - **T6** = 179 Minuten
- Drücken Sie auf den Regler (10) oder die Taste **▶/◀/✓** (27) auf der Fernbedienung, um den angezeigten Timer auszuwählen.
- Drehen Sie den Regler oder drücken Sie eine der Tasten **VOL+** (26) / **VOL-** (40) auf der Fernbedienung um die voreingestellten Zeiten zu verändern.

- Drücken Sie auf den Regler **10** oder die Taste  **27** auf der Fernbedienung, um Ihre Eingaben zu bestätigen.

Der Kochtimer ist nun aktiv und im Display wird **CT** angezeigt.

- Drücken Sie die Taste **TIMER 20/37**, um die Restlaufzeit des aktuell eingestellten Koch-Timer anzeigen zu lassen.
- Drücken Sie die Taste **TIMER 20/37** erneut, um den erklingen Alarm des Koch-Timers abzustellen.

## Reinigung



**GEFAHR!**

### Stromschlaggefahr!

Verletzungsgefahr durch Stromschlag durch stromführende Teile.

- Ziehen Sie vor der Reinigung des Gerätes den Netzadapter aus der Steckdose.

**HINWEIS!**

### Beschädigungsgefahr!

Gefahr von Geräteschaden durch unsachgemäßen Umgang mit dem Gerät.

- Verwenden Sie für die Reinigung nur ein trockenes, weiches Tuch. Bei hartnäckiger Verschmutzung kann ein leicht feuchtes Tuch mit einem milden Reinigungsmittel verwendet werden. Benutzen Sie keine chemischen Lösungs- und Reinigungsmittel, weil diese die Oberfläche und/oder die Beschriftungen des Gerätes beschädigen können.
- Achten Sie darauf, dass keine Flüssigkeit in das Innere des Unterbauradios gelangt.

## Fehlersuche

Sollte das Gerät Funktionsstörungen zeigen, kann es sein, dass eine elektrostatische Entladung stattgefunden hat.

- Ziehen Sie in diesem Fall den Netzadapter aus der Steckdose.
- Schließen Sie das Gerät wieder ans Stromnetz an. Das Gerät wird auf diese Weise zurückgesetzt.

PROBLEM	MÖGLICHE URSACHE	ABHILFE
Das Gerät lässt sich nicht einschalten.	Der Netzadapter ist nicht angeschlossen.	<ul style="list-style-type: none"> <li>- Überprüfen Sie ob der Netzadapter angeschlossen ist.</li> </ul>
Radioempfang und die automatische Uhrzeit-/Senderspeicherung funktionieren nicht.	Die Sondersignale sind zu schwach.	<ul style="list-style-type: none"> <li>- Stellen Sie ggf. Uhrzeit/Sender manuell ein.</li> <li>- Ändern Sie ggf. den Standort des Radios oder die Ausrichtung der Antenne, um den Empfang zu verbessern.</li> </ul>
Kein Ton	Die Lautstärke ist zu gering eingestellt.	<ul style="list-style-type: none"> <li>- Stellen Sie die gewünschte höhere Lautstärke ein.</li> <li>- Bei AUX-Wiedergabe: Stellen Sie auch die Lautstärke am Wiedergabegerät höher.</li> </ul>
Keine Funktion	Störung durch ein Gewitter, eine statische Aufladung oder einen anderen externen Faktor	<ul style="list-style-type: none"> <li>- Ziehen Sie den Netzadapter und entnehmen Sie die Batterie. Stecken Sie den Netzadapter wieder ein.</li> </ul> <div style="display: flex; align-items: center; margin-top: 10px;"> <div style="border: 2px solid black; padding: 5px; margin-right: 10px; text-align: center;"> <b>i</b> </div> <p>Hierdurch wird das Gerät in den Auslieferungszustand zurückgesetzt.</p> </div>
Das Gerät reagiert nicht auf die Fernbedienung	Die Batterie ist verbraucht oder falsch eingelegt.	<ul style="list-style-type: none"> <li>- Tauschen Sie die Batterie gegen eine neue des Typs 3V CR2025 aus und achten Sie beim Einlegen auf die richtige Polarität.</li> </ul>
	Der Infrarotsender empfängt kein Signal.	<ul style="list-style-type: none"> <li>- Entfernen Sie eventuelle Hindernisse zwischen dem Infrarotsender, der Fernbedienung und dem Sensor am Gerät.</li> <li>- Verringern Sie die Entfernung zum Gerät.</li> </ul>

## Lagerung bei Nichtbenutzung

- Wenn Sie das Gerät für einen längeren Zeitraum nicht benutzen, lagern Sie es an einen trockenen, kühlen Ort und achten Sie darauf, dass das Gerät vor Staub und extremen Temperaturschwankungen geschützt ist.
- Entnehmen Sie bei längerem Nichtgebrauch die Batterie aus der Fernbedienung und entfernen Sie den Netzadapter vom Gerät.

## EU Konformitätsinformation

 Hiermit erklärt die MEDION AG, dass sich dieses Gerät in Übereinstimmung mit den grundlegenden Anforderungen und den übrigen einschlägigen Bestimmungen befindet:

- RE- Richtlinie 2014/53/EU
- Öko-Design Richtlinie 2009/125/EG (und Öko-Design Verordnung 2019/1782)
- RoHS-Richtlinie 2011/65/EU.

Die vollständige EU-Konformitätserklärung kann unter [www.medion.com/conformity](http://www.medion.com/conformity) heruntergeladen werden.

## Entsorgung



### VERPACKUNG

Ihr Gerät befindet sich zum Schutz vor Transportschäden in einer Verpackung. Verpackungen sind aus Materialien hergestellt, die umweltschonend entsorgt und einem fachgerechten Recycling zugeführt werden können.



### GERÄT

Alle mit dem nebenstehenden Symbol gekennzeichneten Altgeräte dürfen nicht im normalen Hausmüll entsorgt werden.

Entsprechend Richtlinie 2012/19/EU ist das Gerät am Ende seiner Lebensdauer einer geordneten Entsorgung zuzuführen.

Dabei werden im Gerät enthaltene Wertstoffe der Wiederverwertung zugeführt und die Belastung der Umwelt vermieden.

Geben Sie das Altgerät an einer Sammelstelle für Elektroschrott oder einem Wertstoffhof ab. Nehmen Sie vorher die Batterie aus der Fernbedienung und geben Sie diese getrennt an einer Sammelstelle für Altbatterien ab.

Wenden Sie sich für nähere Auskünfte an Ihr örtliches Entsorgungsunternehmen oder Ihre kommunale Verwaltung.





### BATTERIEN

Verbrauchte Batterien gehören nicht in den Hausmüll. Batterien müssen sachgerecht entsorgt werden. Zu diesem Zweck stehen im batterievertreibenden Handel sowie bei kommunalen Sammelstellen entsprechende Behälter zur Entsorgung bereit. Weitere Auskünfte erteilen Ihr örtlicher Entsorgungsbetrieb oder Ihre kommunale Verwaltung.

Im Zusammenhang mit dem Vertrieb von Batterien oder mit der Lieferung von Geräten, die Batterien enthalten, sind wir verpflichtet, Sie auf folgendes hinzuweisen:

Sie sind zur Rückgabe gebrauchter Batterien als Endnutzer gesetzlich verpflichtet.

Das Symbol der durchgekreuzten Mülltonne bedeutet, dass die Batterie nicht in den Hausmüll gegeben werden darf.

## Technische Daten

Allgemein	
Abmessungen (B x H x T):	300 mm x 68 mm x 228 mm (ohne Halterung)
Gewicht:	1,16 kg ohne Halterung, 1,26 mit Halterung, 1,39 inkl. Zubehör
Umgebungstemperatur (in Betrieb):	+10 °C bis +35 °C bei einer relativen Luftfeuchtigkeit (nicht kondensierend) von max. 85%
Umgebungstemperatur (Lagerung):	0 °C bis +40 °C bei einer relativen Luftfeuchtigkeit (nicht kondensierend) von max. 85%
Ausgangsleistung:	2 x 5W RMS
Netzadapter	
Hersteller:	Hung Kay Industrial Co. Ltd. Importeur: MEDION AG Am Zehnthof 77 45307 Essen Deutschland HR-Nummer: HRB 13274
Modellbezeichnung:	HKP15-0701600dV
Eingangsspannung / Strom / Eingangswechselstromfrequenz:	100 - 240 V ~ 50/60Hz, 0,4 A Max
Ausgangsspannung / Strom:	7,0 V --- 1,6 A ⚡⚡⚡

Ausgangsleistung:	11,2 W
<b>Netzadapter</b>	
Durchschnittliche Effizienz im Betrieb:	83,34 %
Effizienz bei geringer Last (10%):	78,62 %
Leistungsaufnahme bei Nulllast:	0,07 W
Schutzart:	Schutzklasse II
	
<b>Radio</b>	
UKW-Band:	87.5 - 108 MHz
DAB+	174 - 239 MHz
Anzahl der Senderspeicherplätze:	60 (2 x 30)
FM-Antenne:	fest installierte Wurfantenne
<b>Anschlüsse</b>	
AUX IN:	3,5 mm Klinenstecker
<b>Fernbedienung</b>	
Übertragungsart:	Infrarot
Batterientyp:	1 x 3V CR2025 (Knopfzelle)
Reichweite:	ca. 6 m
<b>Bluetooth®</b>	
Bluetooth-Version:	5.0
Frequenz:	2402 MHz - 2480 MHz
Max. Sendeleistung:	3,40 dBm

## Serviceinformationen

Sollte Ihr Gerät einmal nicht wie gewünscht und erwartet funktionieren, wenden Sie sich zunächst an unseren Kundenservice. Es stehen Ihnen verschiedene Wege zur Verfügung, um mit uns in Kontakt zu treten:

- In unserer Service-Community treffen Sie auf andere Benutzer sowie unsere Mitarbeiter und können dort Ihre Erfahrungen austauschen und Ihr Wissen weitergeben.  
Sie finden unsere Service-Community unter [community.medion.com](http://community.medion.com).
- Gerne können Sie auch unser Kontaktformular unter [www.medion.com/contact](http://www.medion.com/contact) nutzen.

## Datenschutzerklärung

---

- Selbstverständlich steht Ihnen unser Serviceteam auch über unsere Hotline oder postalisch zur Verfügung.

<b>Öffnungszeiten</b>	<b>Rufnummer</b>
Mo. - Fr.: 08:00 - 20:00 Sa.: 10:00 - 18:00	① 01 928 7661
<b>Serviceadresse</b>	
<b>MEDION Service Center</b> <b>Franz-Fritsch-Str. 11</b> <b>4600 Wels</b> <b>Österreich</b>	



Diese und viele weitere Bedienungsanleitungen stehen Ihnen über das Serviceportal [www.medionservice.com](http://www.medionservice.com) zum Download zur Verfügung.

Sie können auch den nebenstehenden QR-Code scannen und die Bedienungsanleitung über das Serviceportal auf Ihr mobiles Endgerät laden.

## Datenschutzerklärung

Sehr geehrter Kunde!

Wir teilen Ihnen mit, dass wir, die MEDION AG, Am Zehnthof 77, D-45307 Essen als Verantwortliche Ihre personenbezogenen Daten verarbeiten.

In datenschutzrechtlichen Angelegenheiten werden wir durch unseren betrieblichen Datenschutzbeauftragten, erreichbar unter MEDION AG, Datenschutz, Am Zehnthof 77, D-45307 Essen; [datenschutz@medion.com](mailto:datenschutz@medion.com) unterstützt. Wir verarbeiten Ihre Daten zum Zweck der Garantieabwicklung und damit zusammenhängender Prozesse (z. B. Reparaturen) und stützen uns bei der Verarbeitung Ihrer Daten auf den mit uns geschlossenen Kaufvertrag.

Ihre Daten werden wir zum Zweck der Garantieabwicklung und damit zusammenhängender Prozesse (z. B. Reparaturen) an die von uns beauftragten Reparaturdienstleister übermitteln. Wir speichern Ihre personenbezogenen Daten im Regelfall für die Dauer von drei Jahren, um Ihre gesetzlichen Gewährleistungsrechte zu erfüllen.

Uns gegenüber haben Sie das Recht auf Auskunft über die betreffenden personenbezogenen Daten sowie auf Berichtigung, Löschung, Einschränkung der Verarbeitung, Widerspruch gegen die Verarbeitung sowie auf Datenübertragbarkeit.

Beim Auskunfts- und beim Löschungsrecht gelten jedoch Einschränkungen nach den

§§ 34 und 35 BDSG ( Art. 23 DS-GVO), darüber hinaus besteht ein Beschwerderecht bei einer zuständigen Datenschutzaufsichtsbehörde (Art. 77 DS-GVO i. V. m. § 19 BDSG). Für die MEDION AG ist das die Landesbeauftragte für Datenschutz und Informationsfreiheit Nordrhein Westfalen, Postfach 200444, 40212 Düsseldorf, [www.lidi.nrw.de](http://www.lidi.nrw.de).

Die Verarbeitung Ihrer Daten ist für die Garantieabwicklung erforderlich; ohne Bereitstellung der erforderlichen Daten ist die Garantieabwicklung nicht möglich.

## **Impressum**

Copyright © 2022

Stand: 21.07.2022

Alle Rechte vorbehalten.

Diese Bedienungsanleitung ist urheberrechtlich geschützt.

Vervielfältigung in mechanischer, elektronischer und jeder anderen Form ohne die schriftliche Genehmigung des Herstellers ist verboten.

Das Copyright liegt beim Inverkehrbringer:

**MEDION AG**

**Am Zehnthof 77**

**45307 Essen**

**Deutschland**

Bitte beachten Sie, dass die oben stehende Anschrift keine Retourenanschrift ist. Kontaktieren Sie zuerst immer unseren Kundenservice.



AT

**Vertrieben durch:**

MEDION AG  
AM ZEHNTHOF 77  
45307 ESSEN  
DEUTSCHLAND

**KUNDENDIENST**

723501



AT

**01 928 7661**

(Zum regulären Festnetztarif Ihres  
Telefonanbieters.)



**www.medion.at**

MODELL:

MD 43568

12/2022

**3**

**JAHRE  
GARANTIE**