



Használati útmutató
Navodila za uporabo

AMBIANO®

ESZPRESSZÓ KÁVÉFŐZŐ

KAVNI APARAT ZA ESPRESSO

Magyar 02
Slovenski ... 28



Szállítási terjedelem

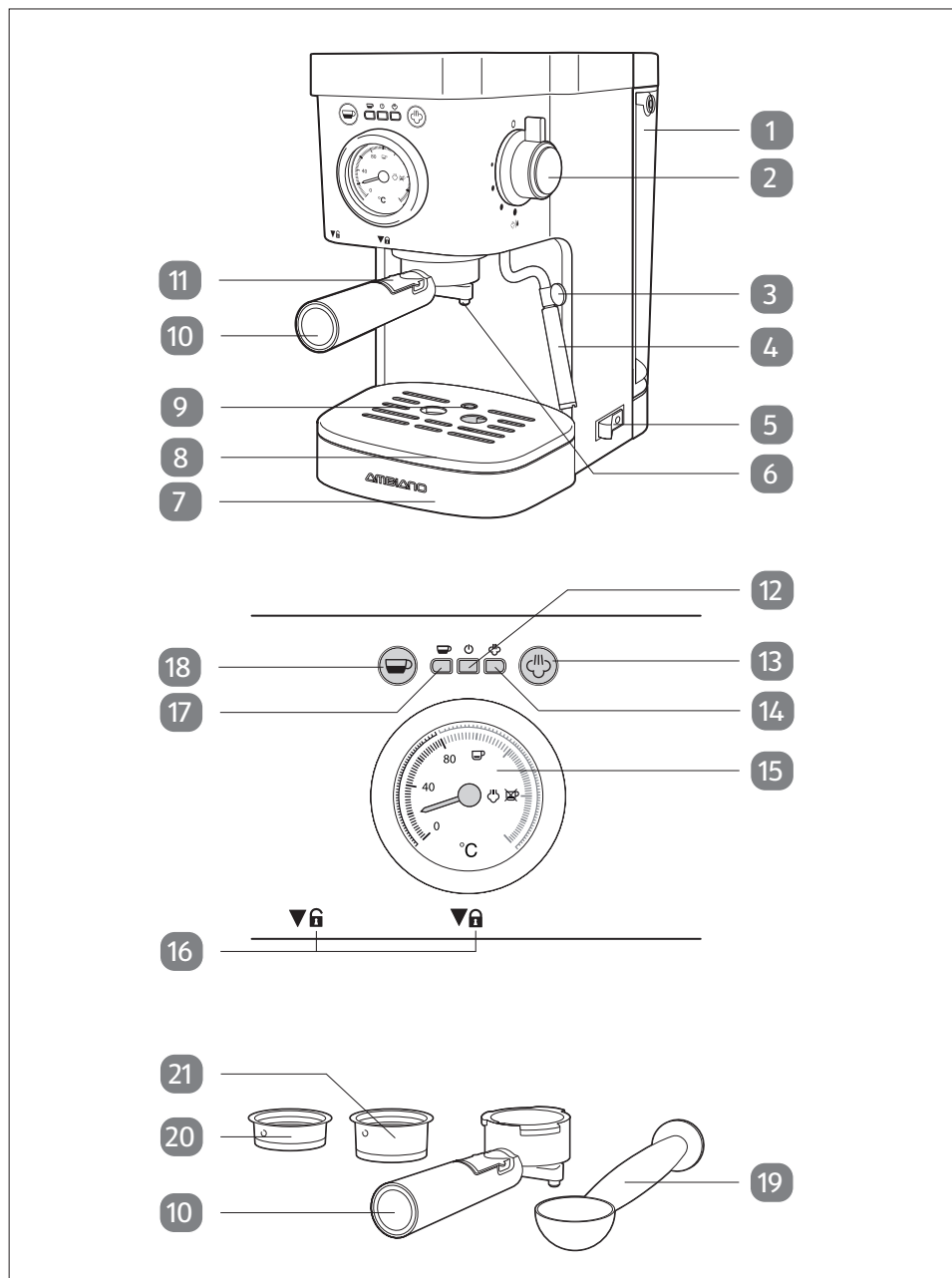

Készülékreszek

- 1 Víztartály
- 2 Gőzmennyiség-szabályozó
- 3 Fogó
- 4 Tejhabosító
- 5 Be/ki billenőkapcsoló
- 6 Kávé kifolyó
- 7 Csepegtetőtál
- 8 Csepegtetőrács
- 9 Tisztítási művelet szükséges kijelző
- 10 Szűrőtartó
- 11 Szűrőretesz
- 12 Működést jelző lámpa (piros)
- 13 Gőz gomb
- 14 Gőznyomás jelzőlámpa (sárga)
- 15 Hőmérséklet jelzőlámpa
- 16 Szűrőtartó reteszelés szimbólumai
- 17 Eszpresszó forrázási hőmérséklet jelzőlámpa (zöld)
- 18 Eszpresszó gomb
- 19 Tömővel ellátott mérőkanál
- 20 Kicsi forrázószűrő
- 21 Nagy forrázószűrő

A szállítási terjedelem további része:

- Kezelési útmutató
- Garanciakártya

Tartalom

Szállítási terjedelem.....	2
Készülékreszek.....	3
Általános tudnivalók	5
A kezelési útmutató elolvasása és megőrzése	5
Jelmagyarázat	5
Biztonság	6
Rendeltetésszerű használat	6
Biztonsági útmutatások	6
Üzembe helyezés	11
Szállítási terjedelem ellenőrzése	11
Az első használat előtti tisztítás.....	11
Használat	11
Szűrőtartó betétele és a reteszelés kioldása.....	11
Eszpresszó kávéfőző előkészítése (Első üzembe helyezés)	12
Használat előtti felmelegítés	14
Eszpresszó elkészítése	14
Az eszpresszó elkészítését követően (forrázószűrő ürítése)	16
Kapucsínó készítés/tejhabosítás.....	17
Húzza ki a hálózati kábel csatlakozódugóját a csatlakozóaljzatból.....	19
Csepegtetőtál ürítése.....	19
Eszpresszó kávéfőző kikapcsolása	20
Tejhabosítási tippek	20
Hibakeresés	20
Tisztítás	22
Forrázószűrő tisztítása	23
Napi tisztítás	23
Habosító tisztítása	23
Ház tisztítása.....	24
Eszpresszó kávéfőző vízkőmentestése	24
Vízmentesítési figyelmeztetés	24
Tárolás	25
Műszaki adatok	25
Megfelelőségi nyilatkozat	26
Hulladékkénti elhelyezés	26
Csomagolás hulladékkénti elhelyezése	26
Régi készülék hulladékkénti elhelyezése.....	26
QR kódokkal gyorsan és egyszerűen célba érni	27

Általános tudnivalók

A kezelési útmutató elolvasása és megőrzése



E Használati útmutató az eszpresszó kávéfőző tartozéka. Fontos tudnivalókat tartalmaz az üzembe helyezéssel és a használattal kapcsolatban. Különös tekintettel a biztonsági útmutásokra alaposan olvassa el a Használati útmutatót az eszpresszó kávéfőző használatának megkezdése előtt.

E Használati útmutató tartalmának figyelmen kívül hagyása súlyos sérüléseket okozhat vagy az eszpresszó kávéfőző károsodásához vezethet. A Használati útmutató az Európai Unióban érvényes szabványok és szabályok alapján készült. Vegye figyelembe az adott országban érvényes irányelveket és törvényeket. Őrizze meg a használati útmutatót. Ha harmadik félnek átadja az eszpresszó kávéfőzőt, akkor feltétlenül adja át e Használati útmutatót is.

Jelmagyarázat

E Használati útmutatóban, az eszpresszó kávéfőzőn vagy a csomagoláson a következő jelölések és figyelemfelhívó szavak szerepelnek.

▲ FIGYELMEZTETÉS!

E figyelemfelhívó jel/szó közepes kockázatú veszélyt jelöl, amelyet ha nem kerülnek el súlyos akár halálos sérülésekhez vezethet.

ÚTMUTATÁS!

E figyelemfelhívó jel/szó a lehetséges anyagi károokra figyelmeztet.



Hasznos kiegészítő információkat nyújt az összeszereléssel és a használattal kapcsolatban.



Megfelelőségi nyilatkozat (lásd „Megfelelőségi nyilatkozat” c. rész): A jellel ellátott áruk teljesítik az Európai Gazdasági Térség közösségi előírásainak valamennyi követelményét.



Ellenőrzött biztonság: Az ilyen jelzéssel ellátott termékek megfelelnek a német Termékbiztonsági törvény (ProdSG) követelményeinek.



Élelmiszerekkel való érintkezésre alkalmas.

Biztonság

Rendeltetésszerű használat

Az eszpresszó kávéfőzőt kizárólag háztartási mennyiségű kávé/eszpresszó és vízgőz segítségével tejhab készítésére tervezték. Ezért kizárólag hideg, szénsavmentes, vizet töltsön a víztartályba.

Kizárólag magáncélú használatra alkalmas a gép és nem alkalmas jövedelemszerző tevékenységre vagy boltok, irodák egyéb professzionális területek munkatársai számára fenntartott konyháiban háztartási használatra, mezőgazdasági létesítményekben, szállodákban, motelekben ill. egyéb szálláshelyeken vagy reggeliző panziókban való használatra.

Kizárólag e Használati útmutatóban leírt módon használja az eszpresszó kávéfőzőt. Bármely más használat rendeltetésellenes használatnak minősül, anyagi kárt vagy személyi sérülést okozhat. Nem játszószer az eszpresszó kávéfőző.

A gyártó és a forgalmazó a rendeltetésellenes vagy hibás használatból eredő károkért nem vállal felelősséget.

Szakszerűtlen kezelés esetén többek között égési sérülés és forrázás fordulhat elő.

Biztonsági útmutatások

FIGYELMEZTETÉS!

Áramütés veszélye!

A hibás elektromos csatlakoztatás, illetve a túl magas hálózati feszültség áramütéshez vezethet.

- Kizárólag akkor csatlakoztassa az eszpresszó kávéfőzőt, ha a hálózati feszültség adatai egyeznek a típustáblán feltüntetett adatokkal.
- A Be/ki billenőkapcsoló választja le az eszpresszó kávéfőzőt a hálózatról. Ügyeljen arra, hogy csak jól megközelíthető csatlakozóaljzathoz csatlakoztassa az eszpresszó kávéfőzőt, hogy szükség esetén a hálózati kábel csatlakozódugóját gyorsan ki lehessen húzni a hálózati csatlakozóaljzathoz.
- Ne használja az eszpresszó kávéfőzőt, ha látható sérüléseket tapasztal, vagy ha a hálózati kábel, illetve a hálózati csatlakozódugó meghibásodott.
- Ha az eszpresszó kávéfőző hálózati kábele sérült, a veszélymegelőzés érdekében ki kell cserélni a gyártóval,

a vevőszolgálattal vagy hasonló képzettséggel rendelkező személlyel.

- A használó veszélyeztetésének elkerülése érdekében ne bontsa meg a készülék burkolatát, hanem bízza szakemberre a javítást. Forduljon szakműhelyhez. Nem érvényesíthető garanciális és jótállási igény maga által végzett javítások, szakszerűtlen csatlakoztatás vagy hibás kezelés esetén.
- A javításhoz csak olyan alkatrészeket szabad használni, amelyek megfelelnek az eredeti készülékadatoknak. Olyan elektromos és mechanikus alkatrészek találhatóak ezen eszpresszó kávéfőzőben, melyek a veszélyforrásokkal szembeni védelemhez elengedhetetlenül szükségesek.
- Tilos az eszpresszó kávéfőzőt kapcsolóóráról vagy külön távvezérlő rendszerről üzemeltetni.
- A víztartályba töltés előtt kapcsolja ki az eszpresszó kávéfőzőt és húzza ki a hálózati kábel csatlakozódugóját a hálózati csatlakozóaljzatból.
- Ha vízbe vagy más folyadékba meríti az eszpresszó kávéfőzőt, hálózati kábel vagy a csatlakozódugót.
- Ne fogja meg nedves kézzel a hálózati kábel csatlakozódugóját.
- Úgy helyezze el az eszpresszó kávéfőzőt, hogy ne folyhasson folyadék a készülék dugaszoló csatlakozójára.
- A hálózati csatlakozót sohase a hálózati kábelnél, hanem a csatlakozódugónál fogva húzza ki a csatlakozóaljzatból.
- Ne hálózati kábelnél fogva szállítsa.
- Az eszpresszó kávéfőzőt, a hálózati csatlakozódugót és a hálózati kábelt tartsa távol a nyílt lángtól és a forró felülettől.
- Úgy vezesse a hálózati kábelt, hogy az ne idézzen elő botlásveszélyt.
- Ne törje meg és ne vezesse éles peremeken keresztül a hálózati kábelt.
- Kizárólag száraz helységekben használja az eszpresszó kávéfőzőt.

- Sohase tegye olyan helyre az eszpresszó kávéfőzőt, ahonnan kádba vagy mosdóba eshet.
- Ne nyúljon elektromos készülék után, ha az a vízbe esett. Ilyen esetben azonnal húzza ki a hálózati kábel csatlakozódugóját.
- Ügyeljen arra, hogy ne dugjanak a gyerekek valamilyen tárgyat az eszpresszó kávéfőzőbe.
- Ha nem használja az eszpresszó kávéfőzőt, ha tisztítja vagy üzemzavar lép fel, mindig kapcsolja ki és húzza ki a hálózati kábel csatlakozódugóját a csatlakozóaljzatból.



▲ FIGYELMEZTETÉS!

Veszélyes a gyermekekre és a korlátozott fizikai, érzékszervi vagy mentális képességű személyekre (például idősebb emberekre és azokra, akik nincsenek fizikai vagy szellemi képességeik teljes birtokában) vagy azon személyekre, akik nem rendelkeznek megfelelő tapasztalattal és tudással (például nagyobb gyerekek).

- Ezen eszpresszó kávéfőzőt a nyolc évnél idősebb gyermekek, valamint a csökkent fizikai, érzékelési vagy szellemi képességű, vagy korlátozott tudással, illetve tapasztalattal rendelkező személyek, csak felügyelet mellett vagy az eszpresszó kávéfőző biztonságos használhatják betanítása és az esetleges veszélyek megértése után használhatják. Ne végezhetik a tisztítást vagy a felhasználói karbantartást gyermekek, kivéve akkor, ha nyolc évesek vagy idősebbek és azt felügyelet mellett végzik.
- Tartsa távol a nyolc évesnél fiatalabb gyermekeket az eszpresszó kávéfőzőtől és a hálózati kábeltől.
- Ne hagyja felügyelet nélkül működés közben az eszpresszó kávéfőzőt.
- Ne engedje, hogy a gyerekek a csomagolófóliával játszanak. Játék közben abba beleakadhatnak vagy abban megfulladhatnak a gyermekek.

▲ FIGYELMEZTETÉS!**Forrázásveszély!**

A használat során forró víz, illetve gőz lép ki az eszpresszó kávéfőzőből. Nagyon felforrósodnak az eszpresszó kávéfőző részei. Leforráztatja magát.

- Az eszpresszó kávéfőző minden bekapcsolása előtt, mindig ütközésig fordítsa jobbra a gőzmennyiség szabályozót. Ellenkező esetben akaratlanul is forró víz, illetve gőz léphet ki a habosítóból.
- Nyitáshoz és záráshoz kizárólag a fekete műanyagfogónál **3** fogja meg a habosítót. A habosítás során, majd azután egyáltalán ne fogja meg a habosítót.
- Mindig nagyon körültekintően használja a habosítót és sohase fordítsa egy testrészt irányába.
- Sohase érintse meg működés közben a kávékifolyót és ne fogja meg alul.
- Kizárólag kikapcsolt és lehűlt állapotban tisztítsa a eszpresszó kávéfőzőt.
- Ne nyissa ki a működő gép szűrőtartóját: Forró víz spriccelhet ki. Ütközési be kell fordítania a szűrőtartót. Ekkor az előlap síkjához képest 90° -os szöveget zár be szűrőtartó fogója. Figyeljen a készülék elején található ▼ / ▼ reteszelés és kioldás szimbólumra.
- Hagyja teljesen lehűlni a szűrőtartót, mielőtt beteszi a forrázósűrőt.
- Ügyeljen arra, hogy az eszpresszó kávéfőző a kikapcsolás után is forró gőzt fejleszthet.
- Ne töltse túl kávéőrleménnyel a forrázósűrőt, mivel ne lehet megfelelően betenni a szűrőtartót. Ezáltal forró gőz léphet ki oldalt.

ÚTMUTATÁS!

Anyagi kár okozásának veszélye!

Az eszpresszó kávéfőző szakszerűtlen kezelése az eszpresszó kávéfőző sérüléséhez vezethet.

- Sohase töltsön forró vagy szénsavas vizet a víztartályba.
- Sohase működtesse víz nélkül az eszpresszó kávéfőzőt, mivel károsodhat a szivattyú.
- Kizárólag a forrázósűrőbe tegyen kávéőrleményt. Ennél ügyeljen a MAX jelzésre. Ne töltse túl!
- Védje a fagytól az eszpresszó kávéfőzőt: 0 °C alatti hőmérsékleteken megfagy a maradék víz és károsodik a fűtés.
- Egy jól hozzáférhető, sík, száraz, hőálló stabil és jól tisztítható munkafelületen helyezze el az eszpresszó kávéfőzőt. Ne tegye az eszpresszó kávéfőzőt a munkafelület szélére, illetve szegélyére.
- Ne tegye fal mellé, függőszekrény alá vagy hasonló helyekre az eszpresszó kávéfőzőt, hogy elkerülje a hőtorlódást. A kilépő víz, illetve gőz károsíthatja a bútordarabokat.
- Sohase tegye forró felületekre vagy azok közelébe (pl. tűzhelylap) az eszpresszó kávéfőzőt.
- Ne érintse a hálózati kábelt a forró részekhez.
- Ne tegye ki az eszpresszó kávéfőzőt magas hőmérsékletnek (fűtés stb.) vagy az időjárás hatásainak (eső stb.).
- Tisztítása során sohase merítse vízbe az eszpresszó kávéfőzőt és ne használjon gőztisztítót a tisztításához. Ellenkező esetben sérülhet az eszpresszó kávéfőző.
- Ne használja tovább az eszpresszó kávéfőzőt, ha a műanyag alkatrészekon vagy a felületeken repedések vagy törések vannak, illetve deformálódtak. Kizárólag megfelelő eredeti pótalkatrészekkel pótolja a termék sérült alkatrészeit.

Üzembe helyezés

Szállítási terjedelem ellenőrzése

1. Vegye ki a csomagolásból az eszpresszó kávéfőzőt.
2. Ellenőrizze, hogy hiánytalanul megérkezett-e.
3. Sérülések szempontjából ellenőrizze az eszpresszó kávéfőzőt vagy az egyes alkatrészeket. Ha sérült, akkor ne használja az eszpresszó kávéfőzőt. Forduljon a garanciakártyán szereplő című gyári szervizhez.

Az első használat előtti tisztítás



Tartsa be a víztartályon elhelyezett biztonsági címkén írottakat, és a használat előtt vegye ki a színes dugót a víztartályból. Csupán szállítási rögzítésre szolgál ezen dugó.

1. Távolítsa el a csomagolóanyagokat és valamennyi védőfóliát.
2. Az első használat előtt tisztítsa meg az eszpresszó kávéfőző mindegyik alkatrészét a „Tisztítás” című részben leírtak szerint.
3. Hagyjon kb. 2-3 csésze vizet átfolyni gépen (lásd az „Eszpresszó kávéfőző előkészítése”).

Használatra kész az eszpresszó kávéfőző.

Használat

Szűrőtartó betétele és a reteszelés kioldása

Az eszpresszó kávéfőző kompakt kivitele miatt a szűrőtartó **10** betételénél és reteszelés kioldásánál a szabad kezével meg kell tartania azt.

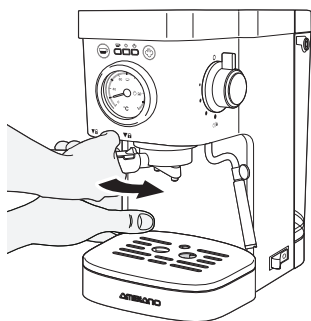

Szűrőtartó rögzítése

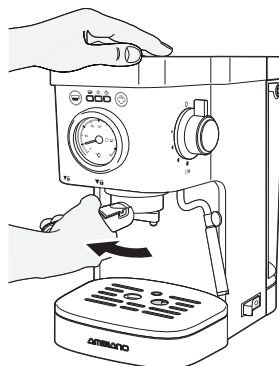

Szűrőtartó reteszelésének kioldása

Eszpresszó kávéfőző előkészítése (Első üzembe helyezés)

Az első üzembe helyezés előtt és az eszpresszó kávéfőző használatának hosszabb szüneteltetése után hagyjon átfolyni a gépen kb. 2-3 csésze vizet. Hogy megtisztítsa a vízkört és felhevítse minden alkotóelemét.



Az első használatkor előfordulhat, hogy kissé hangosabban működik a szivattyú. Ez normális jelenség. Kb. 20 másodperc elteltével megtelik vízzel a rendszer és csökken a zaj.

1. Ellenőrizze, hogy ki van-e kapcsolva az eszpresszó kávéfőző és szükség esetén húzza ki a hálózati kábel csatlakozódugóját.

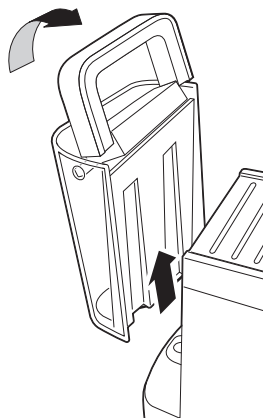



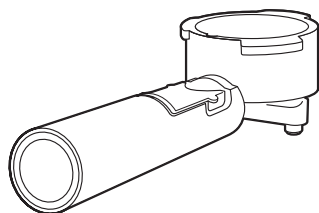

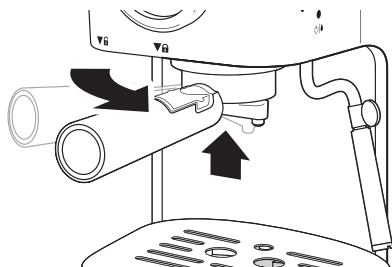

2. Hajtsa fel a víztartály **1** zárószervezetét és hordozófogóját és emelje ki a víztartály. Tölts fel friss, hideg és szénsavmentes vízzel a víztartályt. Figyeljen a MAX maximális töltés jelzésre.
3. Tegye vissza a víztartályt és hajtsa le a hordozófogantyút. Ügyeljen a tartály helyes fekvésére.



4. Tegye a kicsi **20** vagy a nagy forrázósűrőt **21** a szűrőtartóba **10**. Ne töltsön kávéőrleményt a forrázósűrőbe az első alkalommal.







5. Tegye a szűrőtartót alulról az eszpresszó kávéfőző alá: Ehhez balra kell fordítani a kart (▼  állásba).

6. Tolja ütközésig jobbra a kart. Stabilan kell a befogóban feküdnie, és 90°-kal előrefelé kell mutatnia (▼  állás).
7. Tegyen egy nagy csészét középre a szűrőtartó kávékifolyója alá .
8. A gőzfúvóka elzárására fordítsa felfelé a „0” állásba a gőzszabályozót .
9. Csatlakoztassa a hálózati kábel csatlakozódugóját egy csatlakozóaljzatba, majd nyomja meg a Be/ki billenőkapcsolót . Piros színnel világít a működésjelző lámpa .





Csak akkor kezd világítani a Működést jelző lámpa, amikor a gőzmennyiség-szabályozót  a „0” állásba fordítja.

10. Ezután azonnal nyomja meg az Eszpresszó   gombot.
Most megtelik vízzel a szivattyú-/fűtőrendszer.
11. Mihelyt elegendő vizet szívott fel a szivattyú, hideg víz folyik a csészébe.
12. Az Presszó gomb  megnyomásával állítsa le a víz kifolyását.
13. Várjon, amíg zöld színnel nem kezd világítani az eszpresszó forrázási hőmérséklet jelzőlámpája .



A hőmérséklet kijelzőn  is jól követhető a hőmérséklet emelkedése. Mihelyt piros színnel világít a jelzőlámpa, megkezdheti az eszpresszó készítést. A döntő azonban az, hogy világítani kezd a lámpa. A felmelegedést a lámpa lassú villogása jelzi.

14. Nyomja meg ismét az Eszpresszó gombot  és hagyja az eszpresszó kávéfőző átmosásához összesen kb. 60 másodpercig a forró vizet átfolyani.
15. Ha majdnem megtelt egy csésze, akkor az Eszpresszó gomb  újabb megnyomásával szakítsa meg a víz folyását.
16. Ezután összesen kb. 60 másodpercig folytassa az átmosást.
 - Ha ekkor villog a zöld lámpa, akkor felmelegedett a rendszer.
 - Ha ismét világít a zöld lámpa, akkor elérte az eszpresszókészítés a kimeneti hőmérsékletet.

Használat előtti felmelegítés

A lehető legjobb és forró eszpresszó elkészítéséhez célszerű a gép minden használata alatt azt felmelegíteni.

Előfeltétel:

- Elegendően feltöltött víztartály (kb. 1/4-ig tele).
 - Bedugott hálózati kábel csatlakozódugó.
1. Tegye a kicsi **20** vagy a nagy forrázószűrőt **21** a szűrőtartóba **10**. Még ne tegye a kávéőrleményt a forrázószűrőbe.
 2. Tegye a szűrőtartót alulról az eszpresszó kávéfőző alá: Ehhez balra kell fordítani a kart (**▼** **🔒** állásba).
 3. Tolja ütközésig jobbra a kart. Stabilan kell a befogóban feküdnie, és 90°-kal előrefelé kell mutatnia (**▼** **🔒** állás).
 4. Tegyen egy nagy csészét középre a szűrőtartó kávékifolyója **6** alá.
 5. A gőzfúvóka elzárására fordítsa felfelé a „0” állásba a gőzszabályozót **2**.
 6. Nyomja meg a Be/ki billenőkapcsolót **5**. Piros színnel világít a működésjelző lámpa **12**.
 7. Várjon egy percre, amíg folyamatosan nem kezd világítani (zöld színnel) az eszpresszó forrázási hőmérséklet jelzőlámpája **17**.
 8. Nyomja meg az Eszpresszó gombot **☞** **18** és hagyja a forró vizet egy csészébe ömleni. A csésze megtelése előtt ismét nyomja meg az Eszpresszó gomb **☞** az eljárás leállítására.
 9. Ürítse ki az előmelegített csészét.

Befejeződik az előmelegítés és hozzákezdhet a tulajdonképpeni eszpresszó vagy kapucsínó elkészítéséhez.

Eszpresszó elkészítése

Egy jó eszpresszó elkészítéséhez a kávéfajtán és az őrlemény finomságán kívül a forrázószűrőbe nyomás is döntő fontosságú.

Ezenkívül arról is gondoskodjon, hogy az eszpresszószűrő mindig tiszta és őrleményszemcséktől mentes legyen.

⚠ FIGYELMEZTETÉS!

Forrázásveszély!

Ha kávékészítés közben veszi ki a szűrőtartót, akkor forró vízcseppek és vízgőz távoznak, illetve távozik az eszpresszó kávéfőzőből. Leforrázhatja magát.

– Várjon kb. 10 másodpercig a szűrőtartó kivétele előtt.

1. Hajtsa fel a víztartály **1** zárószerszámát és hordozófogóját és emelje ki a víztartályt.
2. Töltse fel friss, hideg és szénsavmentes vízzel a víztartályt. Figyeljen a MAX maximális töltés jelzésre.
3. Tegye vissza a víztartályt és hajtsa le a hordozófogantyút. Ügyeljen a tartály helyes reteszelésére.
Célszerű előmelegíteni használat előtt az eszpresszó kávéfőzőt. Ha ezt akarja, akkor a „Használat előtti felmelegítés” című résznél leírtak szerint járjon el.

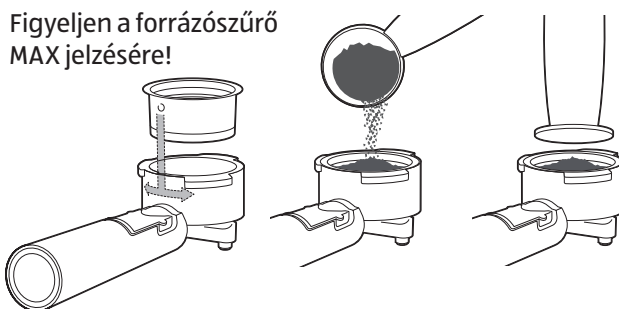

4. Tegye a kicsi vagy a nagy forrázószűrőt a szűrőtartóba:
 - **Egy eszpresszó** elkészítéséhez a kicsi forrázószűrőt **20** tegye be.
 - **Két eszpresszó**, illetve **dupla eszpresszó** elkészítéséhez a nagy forrázószűrőt **21** tegye be.

Csupán egyféle állásban lehet szűrőt betenni. Ezután fordítsa el jobbra vagy balra 90°-kal a szűrőt. Figyeljen a készülék elején található ▼ / ▼ reteszelés és kioldás szimbólumra.

5. A mérőkanálon **9** tölts meg a szűrőt a MAX jelzésig eszpresszó őrleménnyel.
6. A mérőkanálon található tömővel tömörítse az eszpresszó őrleményt.
 - Szükség esetén töltsön be további eszpresszó őrleményt, hogy a MAX jelzésig meg legyen töltve a forrázószűrő.
 - Tömörítse ismét a tömővel az eszpresszó őrleményt.



Az eszpresszókészítés lényeges lépése az eszpresszó őrlemény tömörítése.

- Ha tömörre van döngölve az eszpresszó őrlemény, akkor lassan szivárog át az eszpresszó és több hab képződik.
- Ha nem olyan tömör az eszpresszó őrlemény, akkor gyorsabban szivárog át az eszpresszó és kevesebb hab képződik.

7. Tegye a szűrőtartót alulról az eszpresszó kávéfőző alá: Ehhez balra kell fordítani a kart (▼🔒 állásba).
8. Tolja ütközésig jobbra a kart. Stabilan kell a befogóban feküdnie, és 90°-kal előrefelé kell mutatnia (▼🔒 állás).
9. Tegyen egy vagy két előmelegített csészét a kávékifolyó **6** alá.
10. Várjon, amíg zöld színnel nem kezd világítani az eszpresszó forrázási hőmérséklet jelzőlámpája **17**.
11. Nyomja meg az Eszpresszó gombot **☞ 18**.
A csészébe folyik az eszpresszó. Az eszpresszókészítés alatt lassan villog a zöld LED.
12. Nyomja meg ismét az Eszpresszó gombot **☞**, ha a kívánt mennyiség (kb. 24-40 ml) folyt a csészébe.

Elkészült az eszpresszó.

Az eszpresszó elkészítését követően (forrázósűrő ürítése)

⚠ FIGYELMEZTETÉS!

Égésveszély!

Felforrósodnak a használat során a szűrőtartó fémrészei és a forrázósűrő.

- A forrázósűrő ürítése előtt legalább 10 másodpercig várjon az utolsó használat után.

Távolítsa el a használat után az eszpresszó őrleményt a szűrőből.

1. Vegye ki a szűrőtartót **10** a gépből azáltal, hogy ütközésig balra fordítja.

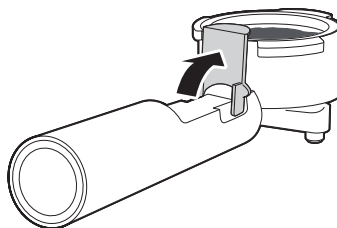

2. Hajtsa fel a szűrőreteszt **11**, nehogy kiessen a betett szűrő a szűrőtartóból.
3. Ürítse ki az eszpresszószűrőt azáltal, hogy reteszelt eszpresszószűrővel lefelé fordítja és ezzel egyidejűleg a hüvelykujját a szűrőreteszre nyomja.
4. Ütögesse ki az eszpresszó őrleményt, a legjobb biohulladékba.
Figyelem: Ne üsse semmihez sem a szűrőtartó elülső szélét. Ezáltal megsérülhet a széle.

Kapucsínó készítés/tejhabosítás

⚠ FIGYELMEZTETÉS!

Forrázásveszély!

Forró cseppek keletkezhetnek a tej habosítása során.

- Mindig lassan mozgassa a gőzszabályozót és legyen elővigyázatos.
- Ügyeljen a tejhabosító fogantyújának a megfelelő helyzetére.

Egy klasszikus kapucsínó eszpresszóból (kb. 25-40 ml) egy 150 ml-es csészében készül, melyet azután forró habosított tejjel kell feltölteni.

1. Készítsen elő egy kb. 100 ml-es edényben hideg tejet a habosításhoz. Ideális esetben rozsdamentes acélból készült a habtartály.
Ügyeljen a „Tejhabosítási tippek” című részben írottakra is.
2. Készítsen egy nagy csészében (kb. 150 ml) egy eszpresszót (lásd az Eszpresszó elkészítése” című fejezet). Ezután tegye félre az eszpresszót.
3. A gőzfúvóka elzárására fordítsa felfelé a „0” állásba a gőzszabályozót **2**.
4. Húzza ki a tejhabosítót **4** oldalra. Ekkor kizárólag a fogójánál **3** fogja meg.
5. Nyomja meg a Gőz gombot **13**.
6. Várjon, amíg folyamatosan zöld fénnel kezd világítani a gőznyomás jelzőlámpája **14**.



A hőmérséklet kijelzőn **15** is jól követhető a gőznyomás emelkedése. A döntő azonban az, hogy világítani kezd a jelzőlámpa.

7. Tartson egy **üres edényt** a tejhabosító alá. Lassan fordítsa lefelé a gőzmennyiség-szabályozót. Kondenzált víz és cseppek jön, illetve jönnek ki a fúvókából. Így történik a készülék belsejében lévő fúvóka és a vízkör tisztítása.
8. Várjon kb. 15 másodpercig, majd ütközésig felfelé fordítással zárja el ismét a gőzmennyiség-szabályozót, amíg nem jön ki több gőz a fúvókából. Tegye félre a használt edényt.
9. Vegye kézbe a hideg tejet tartalmazó habtartályt és vezesse e tejhabosító fúvókáját a tejbe. Tartsa kissé ferdén a habosítótartályt.
10. Lassan fordítsa lefelé a gőzmennyiség-szabályozót.
11. Mozgassa kissé ide-oda az edényt, hogy a habosító folyamatosan a tejbe merüljön. Ezalatt tartsa a fúvóka végét szorosan a felület alatt: elég mélyen, hogy ne freccsenjen minden irányba a tej, és elég magasan, hogy vastag hab képződjön.



- Ha villog a zöld hőmérséklet jelzőlámpa, akkor felmelegedett a gép. Ennek ellenére tovább használhatja a habosítót, amíg gőz áramlik a fúvókából. Ezután zárja el a gőzmennyiség-szabályozót, és várjon egy kicsit, amíg ismét folyamatosan világítani kezd a hőmérséklet jelzőlámpa. Ezután folytatni lehet a habosítást.
- Ha túl nagy a gépben a gőz hőmérséklete, akkor az Eszpresszó gomb  megnyomása ellenére az néhány pillanatig hatástalan. Onnan tudhatja, hogy az eszpresszó forrázási hőmérséklet jelzőlámpa **17** zöld fénnel gyorsan villog. Akkor áll ismét rendelkezésre a funkció, amikor csökken a gépben a gőz hőmérséklete







12. Ha elegendő tejhab képződött, akkor tegye rövid időre félre az edényt és tegye a magas, üres csészét a habosító alá.
13. Nyissa ki ismét a gőzszabályozót és hagyja néhány másodpercig a gőzt gyorstisztítás céljából kilépni.
14. Ismét a „0” állásba fordításával zárja el a gőzmennyiség-szabályozót.
15. Fordítsa ismét vissza, hátrafelé a tejhabosítót **4**. Ekkor a tejhabosítót kizárólag a fogójánál **3** fogja meg.
16. Hagyja a tejhabot óvatosan az eszpresszóra folyni. Tetszés szerint lehet cukrozni vagy kakaóporral beszórni.
17. Minden használat után egy nedves kendővel gondosan tisztítsa meg a tejhabosítót (belső és külső csövet)! Különösen alul a belső cső gőz kimenetét. Ellenkező esetben az eldugulhat.
Rövid hűlési idő elteltével tisztítsa meg az eszpresszó kávéfőzőt, hogy ne

száradjon meg a kávézacc a tejmaradék (lásd a „Tisztítás“ című rész).

Figyelem: Különösen a fémrészek maradnak hosszabb ideig forróak.

Húzza ki a hálózati kábel csatlakozódugóját a csatlakozóaljzathól



Gőzfejlesztés után hagyja 5 percig hűlni az eszpresszó kávéfőzőt egy újabb eszpresszó készítése előtt. Ezért célszerű előbb az eszpresszót, majd a tejhabot elkészíteni. Gyorsíthatja a hűlési folyamatot:

1. Nyomja meg az Eszpresszó gombot , hogy az „Eszpresszó módba“ kapcsoljon. Gyorsan villog a zöld LED.
2. Tegye az üres tartályt a tejhabosító  alá.
3. Nyissa ki kissé a gőzszabályozót .
4. Addig hagyja a gőzt és a vizet a csészébe folyni, amíg az eszpresszó forrázási hőmérséklet jelzőlámpája   ismét zöld színnek nem kezd el villogni. A hőmérséklet jelzőlámpa  is mutatja a hőmérséklet csökkenését. Már csak víz folyik ki a fúvókából.
5. Zárja el ismét a gőzmennyiség-szabályozót.
6. Fordítsa ismét vissza, hátrafelé a tejhabosítót. Ekkor a tejhabosítót kizárólag a fogójánál  fogja meg.

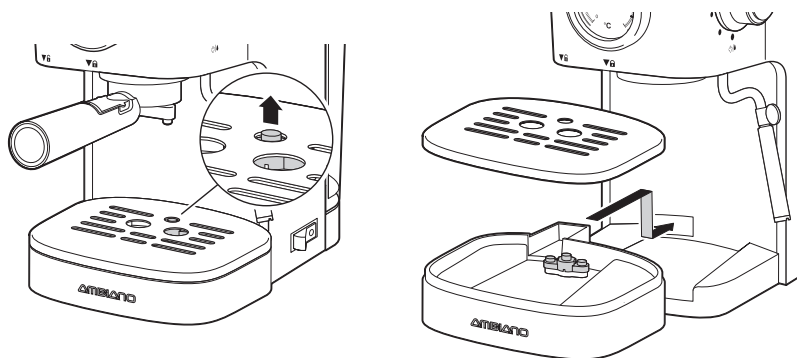

Ha folyamatos zöld fénnel világít az eszpresszó forrázási hőmérséklet jelzőlámpa , akkor lehet egy eszpresszó készítését elkezdni.

Csepegtetőtál ürítése



A csepegtetőtál  rendelkezik egy Tisztítási művelet szükséges jelző . A legkésőbb, amikor láthatóvá válik ki kell vennie a csepegtetőtálat és ki kell azt ürítenie.

Espresszó kávéfőző kikapcsolása

- Nyomja meg a Be/ki kapcsológombot  **5**.
- Kialszik a piros működést jelző lámpa  **12**.



A bekapcsolást követő kb. 29 perce elteltével az Automatikus kikapcsolás funkció kikapcsolja a presszógépet.

Tejhabosítási tippek

- Alapvetően mindegyik tejfajtát (a szója- és rizstejet is) lehet habosítani. Azonban egyes tejfajták esetén jobb az eredmény, mint másoknál.
- Ne olyan könnyen ég le a zsírszegény tej, mint a nem zsírtalanított tej, azonban nem lehet túl alacsony a zsírtartalom. Célszerű ezért 1,5 - 3,5 % zsírtartalmú tejet használni.
- Jobban lehet habosítani a jól lehűtött tejet, mint a kevésbé hideget. Javasolt hőmérséklet: kb. 7 °C.
- Ne végezze kétszer a habosítást (leégés veszélye).
- Hagyja kb. 30 másodpercig állni a habosított tejet, mielőtt az espresszóba tölti a habot. Ezalatt kipukkadnak a nagy buborékok és a még folyékony tej leülepszik. Ezáltal még finomabbá válik a hab.
- Ne melegítse 70 °C fölé a tejet, mivel akkor nem lesz elég kemény a hab.

Hibakeresés

Probléma	Lehetséges okok	Hibaelhárítás
Nem működik.	Nincs áram.	Dugja a hálózati kábel csatlakozódugóját egy csatlakozóaljzatba.
A bekapcsolás után piros fénnel villog a forrázási hőmérséklet jelzőlámpa.	Nyitva van a gőzmennyiség-szabályozó.	Állítsa „0” állásba a gőzmennyiség-szabályozót.
Az Espresszó gomb  18 megnyomása után gyorsan villog a zöld jelzőlámpa  17 .	Még túl magas a gépben a gőz hőmérséklete.	Várjon egy kevesebb, amíg a gépben lecsökken a gőz hőmérséklete. Ezután lehet ismét a szokásos módon gőzt fejleszteni.
Nem világít a zöld ellenőrzőlámpa  17 .	Meg van nyomva a Gőz gomb  13 .	Nyomja meg a Gőz gombot a gőzfejlesztés kikapcsolásához.

Probléma	Lehetséges okok	Hibaelhárítás
Nincs gőz, nem folyik ki a kávé.	Túl kevés víz van a víztartályban, nem tud szívni a szivattyú.	Ellenőrizze, hogy fel van-e töltve és megfelelően be van-e téve a víztartály.
Nincs gőz.	El van dugulva a habosító gőzfúvókája.	Fa fogpiszkálóval távolítsa el a tejhabosító lyukaiból az esetleges tej lerakódásokat.
Víz folyik ki a szűrőtartó oldalánál.	Túl sok kávéőrlemény van a forrázószűrőben, nem lehet ütközésig elfordítani a szűrőtartót.	Vegye le a szűrőtartót ki, egy kicsi szivaccsal tisztítsa meg a foglalatot és ellenőrizze a kávémennységet.
	Kávémaradék található a szűrőtartó foglalatának a tömítésén.	
	Eltömődött a forrázószűrő, a szilikonos szűrőbetét vagy a kávékifolyó.	
Nem elég erős és forró az eszpresszó.	Túl durvára van darálva a kávéőrlemény.	Kizárólag finom kávéőrleményt használjon.
Túlságosan lassan vagy egyáltalán nem folyik ki az eszpresszó.	Eltömődtek a tejhabosító lyukai.	A „Kifolyószűrő tisztítása” című részben leírtak szerint járjon el.
	Eltömődött a forrázószűrő.	Óvatosan vegye ki a szűrőtartót, mivel egy esetleges maradék nyomás miatt víz freckendezhet ki. Tisztítsa meg a forrázószűrőt.
	Túl finomra van darálva a kávéőrlemény.	Használjon durvábbra darált őrleményt.
	Túl tömör a kávéőrlemény.	Kisebb erővel tömje a kávé a forrázószűrőbe.
	Elvízkövesedett a gép.	Végezze el a gép vízkömentesítését.
Az élettartam növekedésével egyre kevesebb hab képződik.	Részben eltömődtek a forrázószűrő nyílásai.	Az „Eszpresszó kávéfőző előkészítése (Első üzembe helyezés)” című résznél leírtak szerint járjon el.

Probléma	Lehetséges okok	Hibaelhárítás
A felmelegítés után 5-ször felvillan mind a három lámpa.	Vízmentesítési figyelmeztetés jelent meg.	A „Vízmentesítési figyelmeztetés” című részben leírtak szerint járjon el.

Tisztítás

▲ FIGYELMEZTETÉS!

Égésveszély!

Működés közben felforrósodik az eszpresszó kávéfőző. Megégetheti magát. Különösen a fémrészek maradnak hosszabb ideig forróak.

- Tisztítás előtt várjon, amíg lehűl az eszpresszó kávéfőző.

ÚTMUTATÁS!

Zárlatveszély!

Zárlatot okozhat a házba bejutó víz.

- Sohase merítse vízbe vagy más folyadékba az eszpresszó kávéfőzőt.
- Ügyeljen arra, hogy ne jusson víz vagy más folyadék a házba.

ÚTMUTATÁS!

Anyagi kár okozásának veszélye!

Anyagi károkat okozhat az eszpresszó kávéfőző szakszerűtlen használata.

- Ne használjon agresszív tisztítószeret, illetve éles vagy fém tisztítóeszközöket, mint kés, kemény simítóeszköz és hasonlók. A felület sérülését okozhatják.
1. Húzza ki a hálózati kábel csatlakozódugóját a csatlakozóaljzathól.
 2. Hagyja lehűlni az eszpresszó kávéfőzőt.

Forrázószűrő tisztítása

- Minden használat után ürítse ki és vízzel alaposan mossa ki a forrázószűrőt **20** / **21**, mielőtt újra megtölti.

Napi tisztítás

1. Tisztítsa meg alaposan a forrázószűrőt és a szűrőtartót **10** mosogatóvízben, ezután minden alkatrész tiszta vízzel öblítsen le.
2. Ha eltömődtek a szűrő lyukai, akkor egy finom kefével tisztítsa meg azokat.
3. Ürítse ki a csepegtetőtálat **7**, mossa ki és szárítsa meg.

Kifolyószűrő tisztítása

Ha elvízkövesedett a gép, akkor nézze meg a „Vízkömentesítés” című részt, és a kifolyószűrőt is meg kell tisztítania.

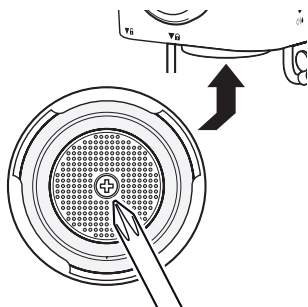

1. Kereszthornyos csavarhúzóval csavarja ki a kifolyószűrőt rögzítő csavart.
2. Vegye ki a kifolyószűrőt, és folyóvízzel tisztítsa meg azt. Akadálymentesnek és tisztának kell lenniük a lyukaknak.
3. Tegye be ismét a kifolyószűrőt, majd rögzítse a csavarral.

Habosító tisztítása

⚠ FIGYELMEZTETÉS!

Forrázásveszély!

A működés közben felhevülnek a habosító fémcsövecskéje. Leforrázhatja magát.

- Várjon addig a tisztítással, amíg lehűl a habosító.

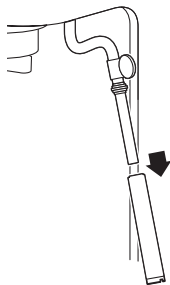

1. Kissé elfordítva körültekintően húzza le vastagabb fémcsövecskét.
2. Mosogatóvízben tisztítsa meg, majd tiszta vízzel öblítse le a csövecskét.
3. Szárítsa meg a csövecskét.

4. Egy nedves és nem durva anyagból készült kendővel tisztítsa meg a fogót és a fúvókát. Különösen a belső cső (gőz kimenet) alján található fúvókát tisztítsa meg, ellenkező esetben az eltömődik.
5. Ütközésig tolja vissza a csövecskét.

Ház tisztítása

1. Rendszeresen tisztítsa meg egy mosogatóvízzel megnedvesített kendővel vagy szivaccsal a víztartályt **2**.
2. Mosogatóvízben mosogassa el a csepegtetőrácsot **8** és a csepegtetőtálat **7**.
3. Egy kissé megnedvesített, puha kendővel tisztítsa meg a házat.

Eszpresszó kávéfőző vízkőmentestése

Egy kemény, magas mésztartalmú víz esetén hamarabb alakul ki a vízkő, mint a kisebb mésztartalmú víz esetén. Rendszeresen el kell távolítania a vízkövet.

Ezért a kereskedelemben kapható vízkőmentesítőt használja a kávéfőzőben. Ügyeljen a vízkőmentesítőn szereplő útmutatások betartására.

Vízmentesítési figyelmeztetés

Biztonsági okokból integrált „Vízmentesítési figyelmeztetés” funkcióval rendelkezik a gép, amely kb. 500 főzési ciklus után jelez. Amikor eléri ezt a számot, akkor a felmelegítés után 5-ször felvillan mind a három lámpa.

- Egyidejűleg tartsa kb. 3 másodpercig megnyomva az Eszpresszó gombot **18** és a Gőz gombot **13** a figyelmeztetés kikapcsolására.
- Szükség esetén végezze el a gép vízkőmentesítését.

Tárolás

1. Hosszabb tárolás előtt alaposan tisztítsa meg az eszpresszó kávéfőzőt.
2. Ürítse ki a víztartályt és a csepegtetőtálat, majd hagyja mindkettőt alaposan megszáradni.
3. Száraz, fagy- és pormentes helyen tárolja az eszpresszó kávéfőzőt.

Műszaki adatok

Típus:	GT-EM-02
Bemeneti feszültség:	230 V~, 50 Hz
Teljesítmény:	1100 W
Szivattyúnyomás:	15 bar
Víztartály űrtartalma:	1,15 liter
Automatikus kikapcsolás:	29 perc elteltével

Mivel termékeinket folyamatosan továbbfejlesztjük, ezért kiviteli és műszaki eltérések lehetségesek.

PDF-fájlként e Használati útmutató a **www.gt-support.de** című honlapunkról tölthető le.

Megfelelőségi nyilatkozat



Garantált a termék törvényesen előírt szabványoknak való megfelelése. A teljes megfelelési nyilatkozat az alábbi internetcímen található www.gt-support.de

Hulladékkénti elhelyezés

Csomagolás hulladékkénti elhelyezése



Gondoskodjon a csomagolóanyagok szelektív elhelyezéséről. Tegye a papírt és a kartont a hulladékpapír, míg a fóliákat a műanyag gyűjtőhelyre.

Régi készülék hulladékkénti elhelyezése

Az illető ország hatályos előírásainak megfelelően végezze az eszpresszó kávéfőző hulladékkénti elhelyezést.



Tilos a háztartási szemétbe dobni a régi terméket!

Ha már nem használhatóak az eszpresszó kávéfőző, akkor minden felhasználó **törvényileg kötelezett a régi eszközök háztartási szeméttől elkülönített** módon, pl. az önkormányzat/ városrész gyűjtőhelyén való leadására. Ezáltal garantált a hulladék szakszerű felhasználása és a környezetre kifejtett negatív hatások kiküszöbölése. Ezért a fenti szimbólummal vannak ellátva az elektromos készülékek.

QR kódokkal gyorsan és egyszerűen célba érni

Függetlenül attól, hogy termékinformációkra, cserealkatrészekre vagy tartozékokra van szüksége, vagy a gyártói garanciát vagy a szervizhelyszínek listáját szeretné megtekinteni vagy csak egy videó útmutatót nézne meg – QR kódunkkal mindezt könnyen megteheti.

Mi az a QR kód?

A QR (Quick Response – Gyors Válasz) kódok olyan grafikus kódok, amelyek egy okostelefon kamerával beolvashatók és amelyek pl. egy internet oldalra irányítják vagy elérhetőség adatokat tartalmaznak.

Előnyei: Nem kell begépelni az internet oldal URL webcímét vagy az elérhetőség adatokat!

Hogyan működik?

A QR kódok használatához olyan okostelefon szükséges, amely rendelkezik QR kód olvasóval és internetkapcsolattal is*.

A QR kód olvasót rendszerint ingyen letöltheti okostelefonja alkalmazásboltjából.

Próbálja ki most

Olvassa be okostelefonjával a következő QR kódot és tudjon meg többet a megvásárolt Aldi termékről*.

A Aldi-szerviz oldala

Minden itt megadott információ elérhető a Aldi-szerviz oldaláról is; amelyet a következő weboldalról érhet el: www.aldi-service.hu.

*A QR kód olvasó használata során az internetkapcsolatért a szolgáltatójával fennálló szerződés szerint fizetnie kell.



Obseg dobave

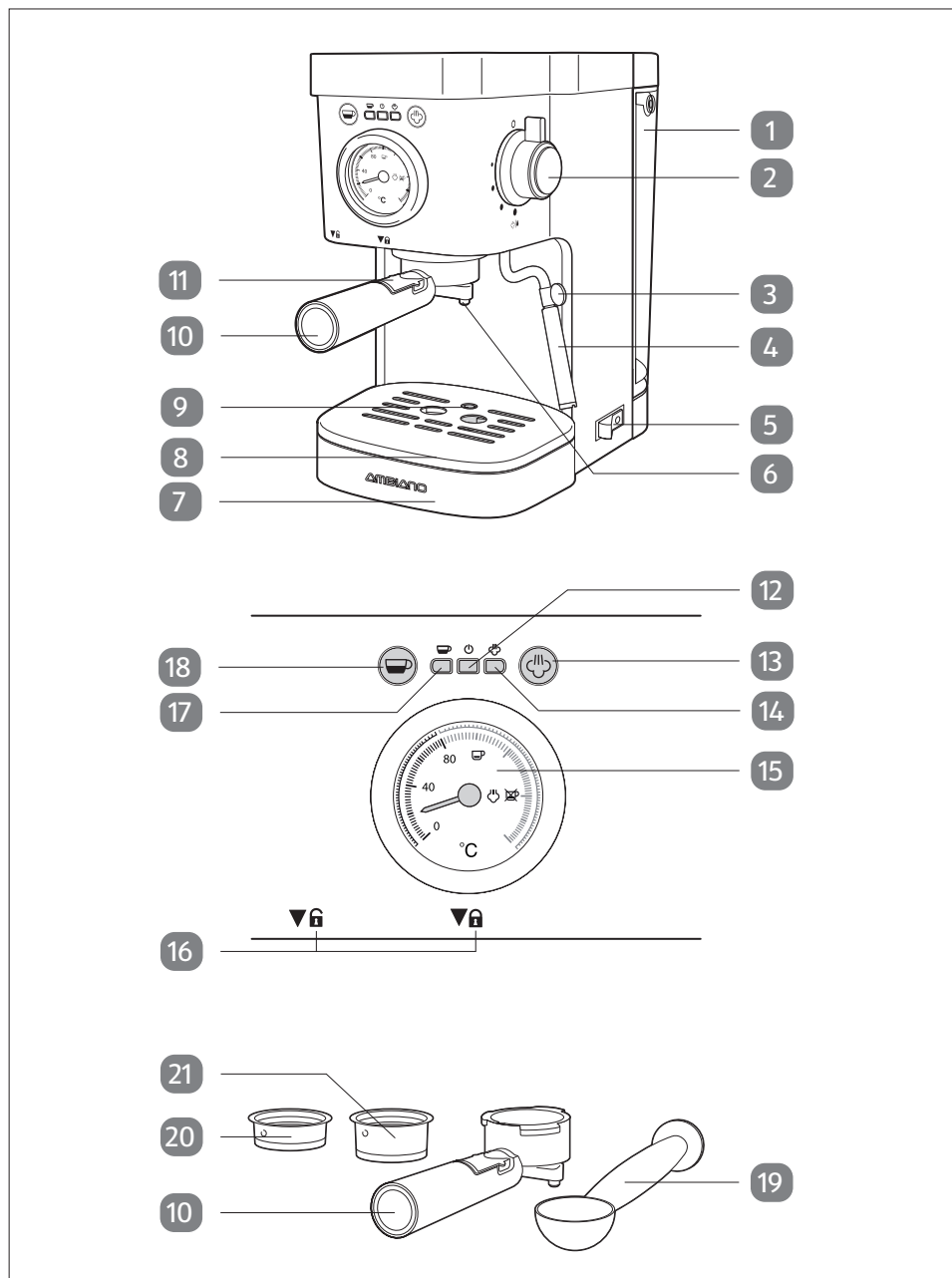

Deli naprave

- 1 Rezervoar za vodo
- 2 Regulator količine pare
- 3 Ročaj
- 4 Penilec mleka
- 5 Stikalo za vklop/izklop
- 6 Iztok kave
- 7 Odcejevalni pladenj
- 8 Odcejevalna rešetka
- 9 Prikaz čiščenja
- 10 Nosilec sita
- 11 Blokator sita
- 12 Obratovalna lučka (rdeča)
- 13 Tipka za paro
- 14 Kontrolna lučka za parni tlak (zelena)
- 15 Temperaturni indikator
- 16 Simboli zaklepanja nosilca sita
- 17 Kontrolna lučka za temperaturo kuhanja Espresso (zelena)
- 18 Tipka za Espresso
- 19 Merilna žlica s tlačilko
- 20 Majhno sito za kuhanje
- 21 Veliko sito za kuhanje

Dodatni obseg dobave:

- navodila za uporabo
- garancijska kartica

Kazalo

Obseg dobave.....	28
Deli naprave	29
Splošno	31
Branje in shranjevanje navodil	31
Razlaga skic	31
Varnost.....	32
Namenska uporaba.....	32
Varnostna opozorila	32
Začetek uporabe	36
Preverjanje Espresso kavnega aparata in obsega dobave	36
Osnovno čiščenje pred prvo uporabo.....	36
Uporaba	37
Vstavljanje in odvijanje nosilca za sito	37
Priprava Espresso kavnega aparata (prva uporaba)	37
Segrevanje pred uporabo.....	39
Priprava Espresso	40
Po pripravi Espresso (praznjenje sita za kuhanje)	42
Priprava Cappuccina / Penjenje mleka	42
Po uporabi	44
Praznjenje odcejevalne skodelice	45
Izklop Espresso kavnega aparata	45
Nasveti za penjenje mleka	45
Iskanje napak.....	46
Čiščenje	47
Izvlcite omrežni vtič iz vtičnice.	48
Dnevno čiščenje	48
Čiščenje penilca	49
Čiščenje ohišja	49
Odstranjevanje vodnega kamna iz Espresso kavnega aparata	49
Alarm za odstranjevanje vodnega kamna	49
Shranjevanje	50
Tehnični podatki	50
Izjava o skladnosti	50
Odstranjevanje med odpadke.....	50
Odstranjevanje embalaže	50
Odstranitev stare naprave	50
Hitro in preprosto do cilja s kodami QR.....	51

Splošno

Branje in shranjevanje navodil



To navodilo za uporabo spada k temu profesionalnemu Espresso kavnemu aparatu. Vsebuje pomembne informacije o začetku uporabe in rokovanju. Preden uporabljate Espresso kavni aparat, skrbno preberite navodilo za uporabo, še posebej varnostna obvestila.

Neupoštevanje tega navodila za uporabo lahko povzroči resne poškodbe ali škodo na Espresso kavnem aparatu. Navodilo za uporabo temelji na standardih in predpisih, ki veljajo v Evropski uniji. V tujini upoštevajte tudi smernice in zakone posameznih držav. Navodilo za uporabo shranite za nadaljnjo uporabo. Če Espresso kavni aparat predate tretji osebi, obvezno priložite tudi to navodilo za uporabo.

Razlaga skic

Naslednji simboli in signalne besede so uporabljeni v tem navodilu za uporabo, na Espresso kavnem aparatu ali na embalaži.



OPOZORILO!

Ta signalni simbol/signalna beseda označuje nevarnost s srednjo stopnjo tveganja, ki lahko, če se ji ne izognete, povzroči smrt ali hudo telesno poškodbo.

NAPOTEK!

Ta signalni simbol/signalna beseda svari pred možnimi materialnimi škodami.



Ta simbol daje koristne dodatne informacije za montažo in delovanje.



Izjava o skladnosti (glejte poglavje „Izjava o skladnosti“): S tem simbolom označeni izdelki izpolnjujejo vse veljavne predpise Skupnosti v okviru Evropskega gospodarskega prostora.



Preverjena varnost: Izdelki, ki so označeni s tem simbolom, ustrezajo zahtevam nemškega Zakona o varnosti izdelkov (ProdSG).



Primeren za stik z živili.

Varnost

Namenska uporaba

Espresso kavni aparat je zasnovan izključno za pripravo količin kave/espressa, kot so običajne v gospodinjstvu, in za penjenje mleka s pomočjo vodne pare. V ta namen se sme v rezervoar za vodo naliti izključno hladno vodo brez ogljikove kisline.

Aparat je namenjen izključno za zasebno uporabo in ni primeren za komercialno ali gospodinjstvu podobno uporabo v kuhinji za delavce v trgovinah, pisarnah in drugih komercialnih področjih, na kmetijskih posestvih, s strani strank v hotelih, motelih ali drugih bivalnih ustanovah ali v prenočiščih z zajtrkom.

Espresso kavni aparat uporabljajte le na način, kot je opisan v tem navodilu za uporabo. Vsaka druga uporaba velja kot nenamenska in lahko vodi do materialnih škod ali celo do telesnih poškodb. Espresso kavni aparat ni igrača.

Proizvajalec ali trgovec ne prevzemata nobenega jamstva za škode, ki nastanejo zaradi nenamenske ali napačne uporabe izdelka.

V primeru nepravilne uporabe lahko med drugim pride do opeklin in oparin.

Varnostna opozorila

OPOZORILO!

Nevarnost udara električnega toka!

Poškodovana električna instalacija ali previsoka omrežna napetost lahko vodi do električnega udara.

- Espresso kavni aparat priključite le, če se omrežna napetost vtičnice ujema z navedbo na tipski tablici.
- Stikalo za vklop/izklop ne odklopi Espresso kavnega aparata z električnega omrežja. Espresso kavni aparat zato priključite le na dobro dostopno vtičnico, da ga lahko v primeru motnje hitro odklopite z električnega omrežja.
- Espresso kavnega aparata ne uporabljajte, če izkazuje vidne škode ali če je omrežni kabel oz. omrežni vtič okvarjen.
- Če je omrežni kabel Espresso kavnega aparata poškodovan, ga mora proizvajalec, njegova servisna služba ali podobno usposobljena oseba zamenjati, da se prepreči nevarnost.
- Ne odpirajte ohišja, temveč prepustite popravilo strokovnjakom, da se preprečijo nevarnosti za uporabnika.

V ta namen se obrnite na strokovno delavnico. Pri samostojno izvedenih popravilih, nepravilni priključitvi ali napačnem upravljanju so jamstveni in garancijski zahtevki izključeni.

- Za popravila se smejo uporabiti le deli, ki ustrezajo prvotnim podatkom naprave. V tem Espresso kavnem aparatu so električni in mehanski deli, ki so nujno potrebni za zaščito proti virom nevarnosti.
- Espresso kavnega aparata se ne sme uporabljati z zunanjo časovno stikalno uro ali ločenim daljinskim sistemom.
- Pred polnjenjem rezervoarja za vodo, izklopite Espresso kavni aparat in izvlecite omrežni vtič iz vtičnice.
- Espresso kavnega aparata in omrežnega kabla ali omrežnega vtiča ne potaplajte v vodo ali druge tekočine.
- Omrežnega vtiča nikoli ne prijemajte z vlažnimi rokami.
- Omrežnega vtiča nikoli ne vlecite iz vtičnice za omrežni kabel, temveč vedno primite omrežni vtič.
- Espresso kavni aparat postavite tako, da se ne vtični spoj aparata ne more preliti tekočina.
- Omrežnega kabla nikoli ne uporabljajte kot nosilni ročaj.
- Espresso kavni aparat, omrežni vtič in omrežni kabel hranite proč od odprtega ognja in vročih površin.
- Omrežni kabel položite tako, da ne predstavlja nevarnosti za spotikanje.
- Omrežnega kabla ne prepogibajte in ne polagajte ga preko ostrih robov.
- Espresso kavni aparat uporabljajte le v suhih notranjih prostorih.
- Espresso kavnega aparata nikoli ne shranjujte tako, da lahko pade v kad ali v korito.
- Če je električna naprava padla v vodo, je ne prijemajte. V tem primeru takoj izvlecite omrežni vtič.
- Poskrbite za to, da otroci ne vstavljajo predmetov v Espresso kavni aparat.

- Če Espresso kavnega aparata ne uporabljate, ga očistite, ali če nastopi motnja, ga izklopite in izvlecite omrežni vtič iz vtičnice.

⚠ OPOZORILO!

Nevarnosti za otroke in osebe z zmanjšanimi fizičnimi, senzoričnimi ali duševnimi sposobnostmi (na primer delni invalidi, starejše osebe z omejitvami njihovih fizičnih in duševnih sposobnosti) ali pomanjkljivimi izkušnjami in znanjem (na primer starejši otroci).

- Ta Espresso kavni aparat lahko uporabljajo otroci od 8. leta dalje ter osebe z zmanjšanimi fizičnimi, senzoričnimi ali duševnimi sposobnostmi ali pomanjkljivimi izkušnjami in znanjem, če so nadzorovani ali so bili poučeni o varni uporabi Espresso kavnega aparata in so razumeli nevarnosti, ki izhajajo iz njegove uporabe. Otroci se z Espresso kavnim aparatom ne smejo igrati. Otroci ne smejo aparata čistiti ali opravljati uporabniškega vzdrževanja, razen če so stari osem let ali več in so pod nadzorom.
- Otroci, mlajši od osem let, se ne smejo približevati Espresso kavnemu aparatu in priključnemu kablu.
- Espresso kavnega aparata med obratovanjem ne pustite brez nadzora.
- Ne dovolite otrokom, da se igrajo z embalažno folijo. Med igro se lahko vanjo zapletejo in zadušijo.

⚠ OPOZORILO!

Nevarnost oparin!

Med uporabo Espresso kavnega aparata iz njega izstopa vroča voda oz. vroča para. Deli Espresso kavnega aparata se zelo segrejejo. Lahko se poparite.

- Pred vsakim vklopom Espresso kavnega aparata obrnite regulator za količino pare povsem v desno. Sicer lahko iz penilca nehote izstopa vroča voda oz. vroča para.

- Za razklapljanje in sklapljanje penilca prijemljite le-tega izključno za črn plastični ročaj **3**. Med penjenjem in tudi po njem se penilca sploh ne sme dotikati.
- Penilec uporabljajte zelo previdno in ga nikoli ne usmerjajte v dele telesa.
- Iztoka kave se nikoli ne dotikajte med obratovanjem in nikoli ne segajte pod njega.
- Espresso kavni aparat očistite le, ko je izklopljen in ohlajen.
- Nosilca sita ne odstranjujte pri delujočem aparatu: Ven lahko brizgne vroča voda. Nosilec sita je treba obrniti popolnoma do konca. Ročaj nosilca sita je takrat pod kotom 90° na sprednjo površino. Upoštevajte simbole zaklepanja in odklepanja ▼🔒 / ▼🔓 spredaj na aparatu.
- Pustite, da se nosilec sita popolnoma ohladi, preden menjate vstavljeno sito za kuhanje.
- Upoštevajte, da lahko iz Espresso kavnega aparata tudi po izklopu še uhaja vroča para.
- Sita za kuhanje ne prenapolnite z zmleto kavo, v nasprotnem primeru nosilca sita ni mogoče pravilno montirati. Zaradi tega lahko ob strani izstopa vroča para.

NAPOTEK!

Nevarnost poškodb!

Nepravilno rokovanje z Espresso kavnim aparatom lahko vodi do poškodb Espresso kavnega aparata.

- Nikoli ne nalivajte vroče vode ali vode, ki vsebuje ogljikovo kislino, v rezervoar za vodo.
- Espresso kavnega aparata nikoli ne uporabljajte brez vode, ker se sicer črpalka poškoduje.
- V sito za kuhanje dodajte le zmleto kavo. Pri tem upoštevajte oznako MAX. Ne napolnite preveč!
- Espresso kavni aparat zaščitite pred zmrzaljo: Pri temperaturah pod 0 °C lahko ostanki vode zmrznejo in poškodujejo grelec.

- Espresso kavni aparat postavite na dobro dostopno, ravno, suho, toplotno odporno, zadostno stabilno delovno površino, ki jo je mogoče dobro očistiti. Espresso kavnega aparata ne postavljajte na rob delovne površine.
- Zastajanje toplote preprečite tako, da Espresso kavnega aparata ne postavljate neposredno ob steno ali pod viseče omarice ipd. Zaradi izstopajoče pare oz. izstopajoče vode se lahko poškodujejo deli pohištva.
- Espresso kavnega aparata nikoli ne postavljajte na vroče površine ali v njihovo bližino (npr. štedilniki itd.).
- Omrežni kabel ne sme priti v stik z vročimi deli.
- Espresso kavnega aparata ne izpostavljajte visokim temperaturam (grelci itd.) ali neugodnim vremenskim vplivom (dež itd.).
- Espresso kavnega aparata nikoli ne potaplajte v vodo z namenom čiščenja in za čiščenje ne uporabljajte parnega čistilnika. Espresso kavni aparat se sicer lahko poškoduje.
- Espresso kavnega aparata ne uporabljajte več, če imajo njegovi plastični sestavni deli špranje ali razpoke ali če so se deformirali. Poškodovane sestavne dele zamenjajte le z ustreznimi originalnimi rezervnimi deli.

Začetek uporabe

Preverjanje Espresso kavnega aparata in obsega dobave

1. Espresso kavni aparata vzemite iz embalaže.
2. Preverite, ali je obseg dobave popoln.
3. Preverite, ali Espresso kavni aparat oz. posamezni deli izkazujejo škodo. Če je tako, Espresso kavnega aparata ne uporabljajte. Preko servisnega naslova, navedenega na garancijski kartici, se obrnite na proizvajalca.

Osnovno čiščenje pred prvo uporabo



Upoštevajte varnostno nalepko na rezervoarju za vodo in pred uporabo odstranite barvni čep iz rezervoarja za vodo. Ta čep služi samo kot transportno varovalo.

1. Odstranite embalažni material in vse zaščitne folije.
2. Pred prvo uporabo očistite vse dele Espresso kavnega aparata, kot je opisano v poglavju „Čiščenje“.
3. Najprej skozi stroj spustite vsebino pribl. 2-3 skodelic vode (glejte „Priprava Espresso kavnega aparata“).
Espresso kavni aparat je pripravljen za uporabo.

Uporaba

Vstavljanje in odvijanje nosilca za sito

Zaradi kompaktne zasnove je treba pri vstavljanju in odvijanju nosilca za sito **10** Espresso kavni aparat fiksirati s prosto roko.

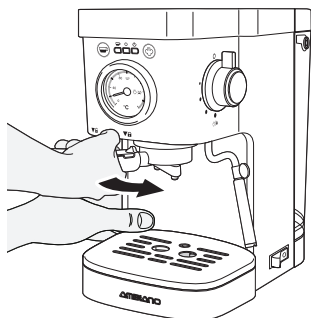

Pritrjevanje nosilca za sito

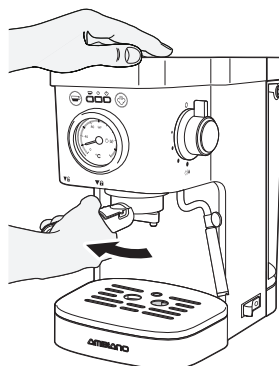

Odvijanje nosilca za sito

Priprava Espresso kavnega aparata (prva uporaba)

Pred prvo uporabo in po daljšem obdobju mirovanja Espresso kavnega aparata spustite skozi aparat približno 2-3 skodelice vode. S tem se očisti krogotok vode in segrejejo vsi deli.



Pri prvi uporabi se lahko zgodi, da črpalka povzroča nekoliko glasnejše šume. To je običajno. Po pribl. 20 sekundah je sistem napolnjen z vodo in šumi postanejo tišji.

1. Zagotovite, da je Espresso kavni aparat izklopljen in po potrebi izvlecite omrežni vtič.

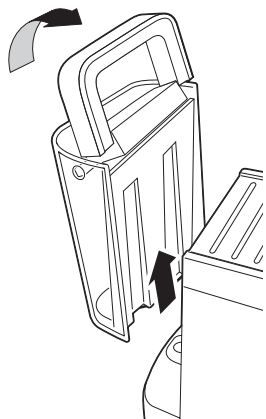

2. Zaporni ročaj in nosilni ročaj rezervoarja za vodo **1** dvignite navzgor in rezervoar za vodo odstranite navzgor. V rezervoar nalijte svežo, mrzlo vodo brez mehurčkov. Upoštevajte oznako za maksimalno višino polnjenja MAX.
3. Ponovno vstavite rezervoar za vodo in nosilni ročaj spustite navzdol. Pazite na to, da rezervoar pravilno sedi.

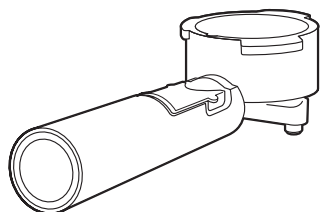

4. V nosilec sita **20** vstavite majhno **21** ali veliko sito za kuhanje **10**. Za prvi pretok ne dodajte še kave za Espresso v sito za kuhanje.

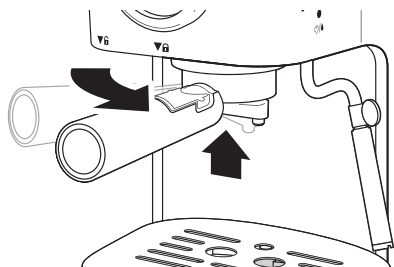

5. Vstavite nosilec sita od spodaj v Espresso kavni aparat: Ročica mora pri tem gledati poševno v levo (položaj **▼** **🔒**).

6. Potisnite ročico do konca v desno. Trdno mora sedeti v ogrodju in pod kotom 90° gledati naprej (položaj **▼** **🔒**)
7. Pod iztok za kavo **6** nosilca sita podstavite veliko skodelico.
8. Obrnite regulator količine pare **2** navzgor na "0", da je parna šoba zaprta.
9. Vtaknite omrežni vtič v vtičnico in pritisnite stikalo za vklop/izklop **5**. Obratovalna lučka **12** sveti rdeče.



Obratovalna lučka zasveti le, če je regulator količine pare **2** obrnjena na položaj izklopa „0“.

10. Zatem takoj pritisnite tipko za Espresso **18**.
Črpalni/grelni sistem se sedaj polni z vodo.
Takoj ko črpalka načrpa dovolj vode, teče mrzla voda v skodelico.
11. Iztekanje vode končajte tako, da pritisnete tipko za Espresso **18**.
12. Počakajte, dokler kontrolna lučka za temperaturo kuhanja Espresso **17** ne sveti zeleno.



Dvig temperature lahko dobro spremljate tudi na temperaturnem indikatorju **15**. Takoj ko je prikaz v rdečem območju, lahko pripravite Espresso. Odločilno pa je, da zasveti lučka. Segrevanje je prikazano s počasnim pulzirajočim utripanjem lučke.



13. Ponovno pritisnite tipko za Espresso **18** in pustite, da se Espresso kavni aparat spere tako, da skozenj pribl. 60 sekund teče vroča voda.
14. Ko je skodelica skoraj popolnoma polna, prekinite iztekanje vode s ponovnim pritiskom tipke za Espresso **18**.
15. Nato za skupno pribl. 60 sekund ponovite spiranje.
 - Ko pri tem zelena lučka pulzirajoče utripa, se sistem segreva.
 - Ko zelena lučka ponovno zasveti, je izhodiščna temperatura za pripravo Espresso dosežena.

Segrevanje pred uporabo

Za pripravo čim boljšega in vročega Espresso je priporočljivo, da aparat pred vsako uporabo segrejete.

Predpogoj:

- Rezervoar za vodo je dovolj napolnjen (pribl. 1/4 poln).
 - Omrežni vtič je vtaknjen v vtičnico.
1. Vstavite majhno **20** ali veliko sito za kuhanje **21** v nosilec sita **10**.
V sito za kuhanje še ne dodajte kave za Espresso.
 2. Vstavite nosilec sita od spodaj v Espresso kavni aparat: Ročica mora pri tem gledati poševno v levo (položaj **▼** **19**).
 3. Potisnite ročico do konca v desno. Trdno mora sedeti v ogrodju in pod kotom 90° gledati naprej (položaj **▼** **19**).

- Pod iztok za kavo nosilca sita postavite veliko skodelico.
 - Obrnite regulator količine pare **2** navzgor na „0“, da je parna šoba zaprta
 - Pritisnite stikalo za vklop/izklop. **5**. Obratovalna lučka **12** sveti rdeče.
 - Počakajte trenutek, dokler lučka za temperaturo kuhanja Espresso **17** prav tako ne sveti neprekinjeno (zeleno).
 - Pritisnite tipko za Espresso  **18** in pustite, da vroča voda teče v veliko skodelico. Preden je skodelica polna, ponovno pritisnite tipko za Espresso , da ustavite postopek.
 - Izpraznite predhodno segreto skodelico.
- Predhodno segrevanje je zaključeno in lahko začnete z dejansko pripravo Espresso Cappuccina.

Priprava Espresso

Za dober Espresso je poleg vrste kave in stopnje mletja zmlete kave odločilen tudi pritiski tlak v situ za kuhanje.

Poleg tega vedno zagotovite, da je sito za Espresso čisto in ne vsebuje ostankov zmlete kave.

OPOZORILO!

Nevarnost oparin!

Če nosilec sita med točenjem kave odstranite, brizgajo vroče kapljice vode in vodna para iz Espresso kavnega aparata. Lahko se poparite.

- Po pripravi počakajte še približno 10 sekund, preden nosilec sita odstranite.
- Zaporni ročaj in nosilni ročaj rezervoarja za vodo **1** dvignite navzgor in rezervoar za vodo odstranite navzgor.
 - V rezervoar za vodo nalijte svežo, mrzlo vodo brez mehurčkov. Upoštevajte oznako za maksimalno višino polnjenja MAX.
 - Ponovno vstavite rezervoar za vodo in zaporni ročaj spustite navzdol. Pazite na to, da je rezervoar za vodo pravilno zaskočen. Priporoča se, da Espresso kavni aparat pred uporabo segrejete. Če želite, nadaljujte kot je opisano v poglavju „Segrevanje pred uporabo“.

Upoštevajte oznako MAX v situ za kuhanje!

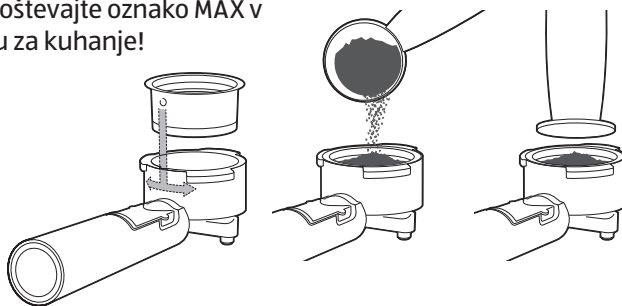

4. V nosilec sita vstavite majhno ali veliko sito za kuhanje:

- Za pripravo **enega Espresso** vstavite majhno sito za kuhanje **20**.
- Za pripravo **dveh Espresso** oz. **dvojnega Espresso** vstavite veliko sito za kuhanje **21**.

Sito se lahko vstavi le v enem položaju. Nato sito obrnite za 90° v desno ali levo.

Upoštevajte simbole zaklepanja in odklepanja ▼**6** / ▼**6** spredaj na aparatu.

5. Z merilno žličko **19** napolnite sito do oznake MAX s kavo za Espresso.

6. Kavo za Espresso stisnite s pomočjo tlačilke na merilni žlici.

- Po potrebi dodajte še kave za Espresso, da je sito za kuhanje napolnjeno do oznake MAX.
- Kavo za Espresso ponovno potlačite s tlačilko.



Tlačenje kave za Espresso je bistveni postopek pri pripravi Espresso.

- Če se kava za Espresso močno potlači, teče Espresso počasi skozi in nastane več Creme.
- Če se kava za Espresso ne potlači tako močno, teče Espresso hitreje skozi in nastane manj Creme.

7. Vstavite nosilec sita od spodaj v Espresso kavni aparat: Ročica mora pri tem gledati poševno v levo (položaj ▼**6**).

8. Potisnite ročico do konca v desno. Trdno mora sedeti v ogrodju in pod kotom 90° gledati naprej (položaj ▼**6**).

9. Pod iztok za kavo **6** postavite eno ali dve predhodno ogreti skodelici.

10. Počakajte, dokler lučka za temperaturo kuhanja Espresso **17** ne sveti zeleno.

11. Pritisnite tipko za Espresso **18**.

Espresso teče v skodelico. Med pripravo Espresso zelena LED-lučka utripa počasi.

12. Ponovno pritisnite tipko za Espresso ☞, ko je skodelica napolnjena do zelene količine (pribl. 25-40 ml).

Espresso je dokončno pripravljen.

Po pripravi Espresso (praznjenje sita za kuhanje)

⚠ OPOZORILO!

Nevarnost opeklin!

Kovinski deli nosilca sita in uporabljeno sito za kuhanje se med uporabo zelo segrejeta.

- Po zadnji uporabi počakajte najmanj 10 sekund, preden sito za kuhanje izpraznite.

Po uporabi izpraznite kavo za Espresso iz sita.

1. Odstranite nosilec sita 10 iz aparata tako, da ga do konca obrnete v levo.

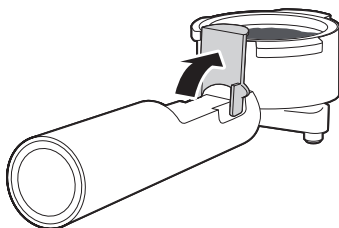

2. Dvignite blokator sita 11 navzgor, tako da vstavljeno sito ne more pasti iz nosilca sita.
3. Izpraznite sito za Espresso tako, da nosilec sita z blokiranim sitom za Espresso obrnete in pri tem palca pritisnete proti blokatorju sita.
4. Kavo za Espresso izpraznite iz sita, najboljše med biološke odpadke.
Pozor: sprednjega roba nosilca za sito ne udarjajte v nekaj. Rob se lahko pri tem poškoduje.

Priprava Cappuccina / Penjenje mleka

⚠ OPOZORILO!

Nevarnost oparin!

Pri penjenju mleka lahko pride do vročih brizgljajev.

- Regulator pare vedno upravljajte počasi in ravnajte previdno.

– Pazite na pravilno nasedanje ročaja na penilcu mleka.

Klasičen Cappuccino se pripravi iz Espresso (pribl. 25-40 ml) v 150 ml skodelici, ki se nato napolni z vročim spenjenim mlekom.

1. V večji posodi pribl. 100 ml pripravite hladno mleko za penjenje. Idealno mora biti posoda za penjenje iz nerjavnega jekla. Upoštevajte pri tem tudi poglavje „Nasveti za penjenje mleka“.
2. V večji skodelici (pribl. 150 ml) pripravite Espresso (glejte poglavje „Priprava Espresso“). Nato Espresso najprej odstavite ob stran.
3. Obrnite regulator količine pare **2** navzgor na „0“, da je parna šoba zaprta.
4. Izvlecite penilec mleka **4** v stran. Pri tem ga primite le za ročaj **3**.
5. Pritisnite tipko za paro **13**.
6. Počakajte, da kontrolna lučka za tlak pare **14** sveti neprekinjeno zeleno.



Dvig tlaka pare lahko dobro spremljate tudi na temperaturnem indikatorju **15**. Odločilno pa je, da zasveti kontrolna lučka.

7. Najprej držite **prazno posodo** pod penilcem mleka. Regulator količine pare počasi obrnite navzdol. Iz šobe prideta kondenzna voda in brizgljaji. Tako se šoba in krogotok vode v notranjosti naprave očistita.
8. Počakajte pribl. 15 sekund in nato ponovno zaprite regulator količine pare tako, da ga obrnete povsem navzgor, dokler para ne izstopa več iz šobe. Uporabljeno posodo postavite na stran.
9. Vzemite posodo za penjenje s hladnim mlekom v roke in šobo za penjenje mleka narahlo uvedite v mleko. Pri tem držite posodo za penjenje nekoliko postrani.
10. Regulator količine pare počasi obrnite navzdol.
11. Posodo premikajte nekoliko gor in dol, da se penilec vedno znova potopi v mleko. Pri tem držite konico šobe tik pod površino: dovolj globoko, da mleko ne more brizgati v vse smeri, in dovolj visoko, da nastane gosta pena.



- Če zelena temperaturna lučka pulzira, se aparat segreva. Penilec lahko kljub temu uporabljate, dokler para še izhaja iz šobe. Nato regulator količine pare zaprite in počakajte trenutek, da temperaturna lučka ponovno neprekinjeno sveti. Nato lahko nadaljujete s penjenjem mleka.
- Če je temperatura pare v stroju previsoka, lahko pritisnete gumb za Espresso **17**, vendar pa le-ta zaenkrat nima funkcije. To lahko prepoznate po tem, da kontrolna lučka za temperaturo kuhanja Espresso **17** hitro utripa zeleno. Funkcija je ponovno na voljo, ko temperatura pare v stroju pade na temperaturo Espresso.

12. Ko ste naredili dovolj spenjenega mleka, postavite posodo za kratek čas na stran in držite visoko, prazno skodelico pod penilec.
13. Ponovno odprite regulator pare in za hitro čiščenje pustite, da para nekaj sekund izstopa.
14. Regulator za količino pare zaprite tako, da ga ponovno obrnete na položaj „0“.
15. Penilec mleka **4** ponovno obrnite nazaj. Pri tem penilec mleka primite le za ročaj **3**.
16. Mlečno peno previdno pustite, da teče na Espresso. Lahko ga poljubno sladkate ali ga potresete s kakavovim prahom.
17. Penilec mleka (notranjo in zunanjo cev) po vsaki uporabi previdno očistite z vlažno krpo! Zlasti izpust pare notranje cevi na dnu. V nasprotnem primeru se lahko zamaši.

Po kratki fazi ohlajevanja očistite Espresso kavni aparat, da se kavna usedlina in ostanki mleka ne prisušijo (glejte poglavje „Čiščenje“).

Pozor: Posebej kovinski deli ostanejo dalj časa vroči.

Po uporabi

Po pripravi pare pustite Espresso kavni aparat še 5 minut ohlajati, preden ponovno pripravljate Espresso. Zato se priporoča, da najprej pripravite Espresso in nato spenjeno mleko. Ohlajanje pa lahko tudi pospešite:

1. Pritisnite tipko za Espresso **☞**, da najprej preklopite v »način Espresso«. Zelena LED-lučka utripa hitro.
2. Pod penilec mleka **4** postavite prazno posodo.
3. Nekoliko odprite regulator za paro **2**.
4. Pustite, da para in voda toliko časa tečeta v skodelico, dokler zelena kontrolna lučka za temperaturo kuhanja Espresso **☞ 17** ne začne ponovno pulzirajoče utripati. Tudi prikaz na temperaturnem indikatorju **15** kaže na padec temperature. Iz šobe izteka samo še voda.
5. Ponovno zaprite regulator za količino pare.
6. Penilec mleka ponovno obrnite nazaj. Pri tem penilec mleka primite le za ročaj **3**.

Ko lučka za temperaturo kuhanja Espresso **14** sveti zeleno, lahko začnete s pripravo Espresso.

Praznjenje odcejevalne skodelice

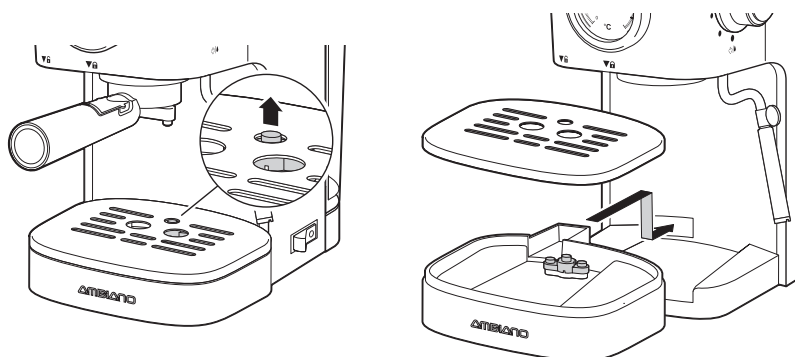

- Odcejevalna skodelica **7** ima prikaz čiščenja **9**. Najkasneje takrat, ko je prikaz viden, je treba odcejevalno skodelico odstraniti in izprazniti.

Izklop Espresso kavnega aparata

- Pritisnite tipko za vklop/izklop **5**.
Rdeča obratovalna lučka **12** ugasne.



Funkcija Auto-off (samodejni izklop) Espresso kavnega aparata izklopi napravo približno 29 minut po vklopu.

Nasveti za penjenje mleka

- Načeloma je mogoče speniti vsako mleko (tudi sojino in rižovo mleko). Pri nekaterih vrstah mleka je rezultat boljši kot pri drugih.
- Posneto mleko se ne prismoji tako lahko, kot polno mleko, delež maščobe pa ne sme biti prenizek. Zato priporočamo mleko z deležem maščobe 1,5 do 3,5%.
- Dobro ohlajeno mleko je mogoče boljše speniti kot manj hladno. Priporočljiva temperatura: pribl. 7°C.
- Mleka ne penite dvakrat (nevarnost prismojitve).
- Pripravljeno spenjeno mleko pustite približno 30 sekund stati, preden peno dodate na Espresso. Med tem časom pokajo večji mehurčki in še tekoče mleko ponikne navzdol. Pena postane zaradi tega še bolj fina.
- Mleka ne segrevajte nad 70 °C, saj se pena ne bo pravilno strdila.

Iskanje napak

Problem	Možen vzrok	Odpravljanje napake
Ne deluje.	Ni električnega toka.	Omrežni vtič vstavite v vtičnico pod napetostjo.
Po vklopu kontrolna lučka za temperaturo kuhanja utripa zeleno.	Regulator količine pare je odprt.	Regulator količine pare nastavite na »0«.
Po pritisku tipke za Espresso 18 rdeča kontrolna lučka 17 hitro utripa.	Temperatura pare v stroju je še vedno previsoka.	Počakajte trenutek, da temperatura pare v stroju še pade. Nato lahko espresso spet pripravite kot običajno.
Zelena kontrolna lučka 17 ne sveti.	Tipka za paro 13 je pritisnjena.	Pritisnite tipko za paro, da izklopite pripravo pare.
Ni pare, ni toka kave.	Premalo vode v rezervoarju za vodo, črpalka ne more črpati.	Preverite, ali je rezervoar za vodo napolnjen in pravilno nameščen.
Ni pare.	Parna šoba na penilcu je zamašena.	Z zobotrebce odstranite morebitne obloge mleka iz luknjic na penilcu.
Voda izstopa ob strani nosilca sita.	Preveč mlete kave v situ za kuhanje, nosilec sita ni bilo mogoče popolnoma obrniti.	Odstranite nosilec sita, očistite ogrodje z majhno gobico in kontrolirajte količino kave.
	Ostanki kave so na tesnilu ogrodja nosilca sita.	
	Sito za kuhanje, silikonska ploščica z luknjicami ali iztok za kavo so zamašeni.	Nosilec sita previdno odstranite, ker lahko morebitni preostali tlak vodi do brizganja vode. Očistite vse dele.
Espresso ni močen in ni dovolj vroč.	Kava je pregrobo zmleta.	Uporabite finejšo mleto kavo.

Problem	Možen vzrok	Odpravljanje napake
Espresso teče prepočasi ali sploh ne.	Luknje v izlivni prhi so blokirane.	Postopajte, kot je opisano pod »Čiščenje izlivne prhe«.
	Sito za kuhanje je zamašeno.	Nosilec sita previdno odstranite, ker lahko morebitni preostali tlak vodi do brizganja vode. Očistite sito za kuhanje.
	Kava je prefino zmleta.	Uporabite bolj grobo mleto kavo.
	Premočno potlačena mleta kava.	Zmleto kavo potlačite z manj pritiska v situ za kuhanje.
	V aparatu so obloge vodnega kamna.	Odstranite vodni kamen iz aparata.
S povečano dobo uporabe se proizvaja manj in manj kreme.	Odprtine v parnih sitih so se deloma uničile.	Postopajte, kot je opisano v poglavju »Priprava Espresso kavnega aparata (prva uporaba)«.
Po segrevanju vse tri lučke utripajo petkrat.	Alarm za odstranjevanje vodnega kamna se je sprožil.	Postopajte, kot je opisano v poglavju »Alarm za odstranjevanje vodnega kamna«.

Čiščenje

OPOZORILO!

Nevarnost opeklin!

Espresso kavni aparat se med obratovanjem zelo segreje. Lahko se opečete. Posebej kovinski deli ostanejo dalj časa vroči.

- Pred čiščenjem počakajte, da se Espresso kavni aparat ohladi.

NAPOTEK!

Nevarnost kratkega stika!

Voda, ki prodre v ohišje, lahko povzroči kratek stik.

- Espresso kavnega aparata nikoli ne potopite v vodo ali druge tekočine.
- Pazite na to, da voda ali druge tekočine ne prodrejo v ohišje.

NAPOTEK!

Nevarnost poškodb!

Nepravilno ravnanje z Espresso kavnim aparatom lahko vodi do poškodb.

- Ne uporabljajte agresivnih čistilnih sredstev, ostrih ali kovinskih predmetov za čiščenje, kot so noži, trde lopatke in podobno. Le-ti lahko površino poškodujejo.

Izvlomite omrežni vtič iz vtičnice.

1. Pustite, da se Espresso kavni aparat ohladi.
2. Čiščenje sita za kuhanje.
3. Uporabljen sito za kuhanje **20** / **21** izpraznite po vsaki uporabi in ga temeljito sperite z vodo, preden ga ponovno napolnite.

Dnevno čiščenje

1. Sita za kuhanje in nosilec sita **18** temeljito očistite z vodo za pomivanje in nato vse dele sperite s čisto vodo.
2. Če so luknjice v situ zamašene, jih očistite s fino krtačko.
3. Izpraznite odcejevalno skodelico **7**, sperite jo in pustite, da se posuši.

Čiščenje izlivne prhe

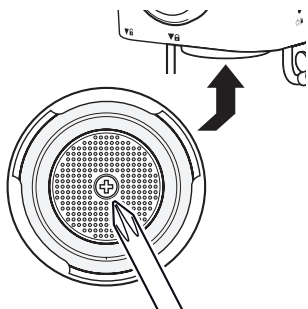

Ko odstranjujete vodni kamen iz stroja, glejte »Odstranjevanje vodnega kamna«, očistite tudi izlivno prho.

1. S križnim izvijačem odstranite vijak, s katerim je pritrjena izlivna prha.
2. Odstranite izlivno prho in jo očistite pod tekočo vodo. Luknje morajo biti proste in čiste.
3. Izlivno prho ponovno vstavite in jo trdno privijte

Čiščenje penilca

⚠ OPOZORILO!

Nevarnost oparin!

Kovinske cevčice penilca se med obratovanjem zelo segrejejo. Lahko se poparite.

– Počakajte s čiščenjem, dokler se penilec ne ohladi.

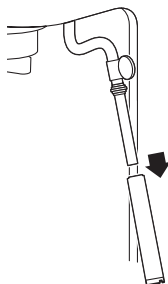

1. Debelejšo kovinsko cevčico z rahlim obračanjem previdno potegnite navzdol.
2. Cevčico očistite z vodo za pomivanje in jo sperite s čisto vodo.
3. Cevčico osušite.
4. Ročaj in šobo očistite z vlažno, krpo, ki ne drgne. Še posebej očistite šobo na dnu notranje cevi (izpust pare), sicer se bo zamašila.
5. Cevčico ponovno potisnite povsem navzgor.

Čiščenje ohišja

1. Rezervoar za vodo **2** redno čistite s krpo ali gobico in nekaj vode za pomivanje.
2. Odcejevalno rešetko **8** in odcejevalno skodelico **7** očistite v vodi za pomivanje.
3. Ohišje očistite z rahlo navlaženo krpo, ki ne drgne.

Odstranjevanje vodnega kamna iz Espresso kavnega aparata

Pri uporabi trde vode z veliko vsebnostjo apnenca pride prej do odlaganja vodnega kamna kot pri vodi z manjšo vsebnostjo apnenca. Te obloge vodnega kamna je treba redno odstranjevati. Za to uporabite običajno sredstvo za odstranjevanje vodnega kamna za kavne aparate. Pri tem upoštevajte navodila sredstva za odstranjevanje vodnega kamna.

Alarm za odstranjevanje vodnega kamna

Iz varnostnih razlogov ima naprava vgrajen »alarm za odstranjevanje vodnega kamna«, ki se sproži po približno 500 ciklih priprave. Ko je to število doseženo, po segrevanju vse lučke utripajo petkrat.

- Pritisnite in za približno 3 sekunde istočasno pridržite tipko za Espresso **18** in tipko za paro **13**, da izklopite alarm.
- Po potrebi odstranite vodni kamen iz aparata.

Shranjevanje

1. Pred daljšim shranjevanjem Espresso kavni aparat temeljito očistite.
2. Izpraznite rezervoar za vodo in odcejevalno skodelico in oboje osušite.
3. Espresso kavni aparat shranite na suhem mestu brez prahu in zmrzovanja.

Tehnični podatki

Model:	GT-EM-02
Vhodna napetost:	230 V~, 50 Hz
Moč:	1100 W
Tlak črpalke:	15 bar
Prostornina rezervoarja za vodo:	1,15 litra
Samodejni izklop:	Po pribl. 29 minutah

Ker naše proizvode nenehno razvijamo naprej in izboljšujemo, so možne spremembe v dizajnu in tehnične spremembe. To navodilo za uporabo lahko z naše spletne strani www.gt-support.de snamete tudi v obliki PDF datoteke.

Izjava o skladnosti



Zagotovljena je skladnost proizvoda z zakonsko predpisanimi standardi. Popolno Izjavo o skladnosti najdete na internetni strani www.gt-support.de

Odstranjevanje med odpadke

Odstranjevanje embalaže



Embalažo zavržite sortno čisto. Lepenko in karton oddajte med star papir, folije v zbiralnik reciklrirnih materialov.

Odstranitev stare naprave

Staro napravo zavržite v skladu z veljavnimi predpisi vaše države.

Stare naprave ne sodijo med gospodinjske odpadke!



V kolikor Espresso javnega aparata ni mogoče več uporabljati, je vsak uporabnik **zakonsko dolžan stare naprave oddati ločeno od gospodinjskih smeti**, npr. na zbirnem mestu njegove občine/mestne četrti. S tem se zagotovi, da se stare naprave strokovno reciklirajo ter se preprečijo negativni vplivi na okolje. Zato so električne naprave označene z gornjim simbolom.

Hitro in preprosto do cilja s kodami QR

Ne glede na to, ali potrebujete informacije o izdelkih, nadomestne dele, dodatno opremo, podatke o garancijah izdelovalcev ali servisih ali si želite udobno ogledati videoposnetek z navodili – s kodami QR oste zlahka na cilju.

Kaj so kode QR?

Kode QR (QR = Quick Response oziroma hiter odziv) so grafične kode, ki jih je mogoče prebrati s kamero pametnega telefona in na primer vsebujejo povezavo do spletne strani ali kontaktne podatke.

Prednost za vas: Ni več nadležnega prepisovanja spletnih naslovov ali kontaktnih podatkov!

Postopek: Za optično branje kode QR potrebujete le pametni telefon, nameščen program (bralnik) za branje kod QR ter povezavo z internetom*.

Bralniki kod QR so praviloma na voljo za brezplačen prenos iz spletne trgovine s programi (aplikacijami) vašega pametnega telefona.

Preizkusite zdaj

S pametnim telefonom preprosto optično preberite naslednjo kodo QR in izvedite več o Hoferjevem izdelku, ki ste ga kupili.*

Hoferjev storitveni portal

Vse zgoraj navedene informacije so na voljo tudi na Hoferjevem storitvenem portalu na spletnem naslovu www.hofer-servis.si.

* Pri uporabi bralnika kod QR lahko nastanejo stroški povezave z internetom, kar je odvisno od vrste vaše naročnine.





Származási hely: Kína

Gyártó / Distributer:

GLOBALTRONICS GMBH & CO. KG
BEI DEN MÜHREN 5
20457 HAMBURG
GERMANY

**ÜGYFÉLSZOLGÁLAT
POPRODAJNA PODPORA**

819640



HU **SI** 00800 / 45622 000



HU gt-support-hu@telemarcom.de

SI gt-support-slo@telemarcom.de

A FOGYASZTÁSI CIKK TÍPUSA / IZDELEK:
GT-EM-02

12/2022

3

**ÉV JÓTÁLLÁS
LETA GARANCIJE**