



Használati útmutató
Navodila za uporabo

AMBIANO®

FÓLIAHEGESZTŐ KÉSZÜLÉK

APARAT ZA VARJENJE FOLIJE



Magyar 2
Slovensko..30



Eredeti használati utasítás
Izvirna navodila

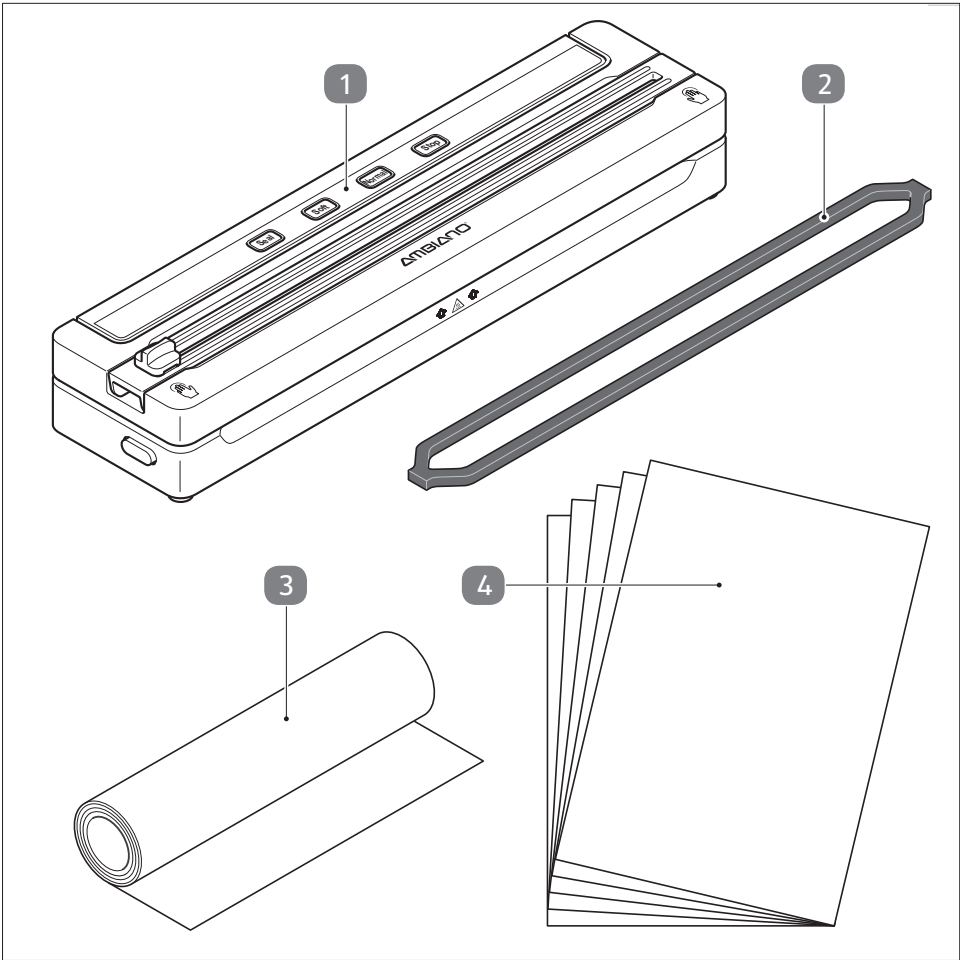

Szállítási terjedelem

- 1 Fóliahegesztő készülék
 - 2 Egy cseretömítés
 - 3 Foliatercs 22 x 30 cm
 - 4 5 fóliatásak (kb. 20 x 30 cm, mikrohullámú sütőbe tehető)
- Használati útmutató/garanciakártya (ábra nélkül)

Tartalomjegyzék

Szállítási terjedelem	2
Általános tudnivalók	4
A készülék használatba vétele előtt olvassa el, majd őrizze meg a Használati útmutatót	4
Jelmagyarázat	5
Biztonság	6
Rendeltetésszerű használat.....	6
Biztonsági tudnivalók	7
Üzembe helyezés	13
Szállítási terjedelem ellenőrzése	13
Az első használat előtt.....	14
Készülék felállítása	15
Használat	16
Fólia előkészítése	17
Csak fóliahegesztés	19
Fólia vákuumozás és fóliahegesztés.....	21
Tisztítás	23
Tárolás.....	24
Hibaelhárítási táblázat	25
Műszaki adatok.....	26
Megfelelőségi nyilatkozat	26
Hulladékkénti elhelyezés.....	27
Csomagolás hulladékkénti elhelyezése	27
Régi készülék hulladékkénti elhelyezése	27
QR kódokkal gyorsan és egyszerűen célba érni	29

Általános tudnivalók

A készülék használatba vétele előtt olvassa el, majd őrizze meg a Használati útmutatót



Az üzembe helyezésre és kezelésre vonatkozó fontos információkat tartalmaz a Használati útmutató.

A termék használata előtt alaposan olvassa át a Használati útmutatót, különösen a biztonsági útmutatásokat. E Használati útmutató tartalmának figyelmen kívül hagyása súlyos sérülésekhez vagy anyagi kár okozásához vezethet.

Az Európai Unió hatályos szabványain és szabályain alapul a Használati útmutató. Ügyeljen az országspecifikus irányelvek és törvények betartására.

Későbbi használatra őrizze meg a Használati útmutatót. Amennyiben a terméket továbbadja másoknak, feltétlenül mellékelje a Használati útmutatót is.

A PDF-formátumú Használati útmutató a **www.gt-support.de** című webhelyről is letölthető.

Jelmagyarázat

E Használati útmutatóban, a terméken vagy a csomagoláson a következő jelölések szerepelnek.



E szimbólumok egy olyan közepes kockázati szintű veszélyt jelölnek, melyet, ha nem kerülnek el, akkor halálos baleset vagy súlyos sérülés következhet be.



E figyelemfelhívó jel/szó alacsony kockázatú veszély jelölése, melyet, ha nem kerülnek el, csekély vagy közepes sérülés lehet a következménye.

TANÁCS!

Lehetséges anyagi károkra figyelmeztet e szimbólum.



Forró felületek! Az üzem közben forró felületeket jelzi e szimbólum – ne érintse meg csupasz kézzel ezeket.



E szimbólum hasznos kiegészítő információkat jelez a felépítéssel vagy a használattal kapcsolatban.



Védelmi osztály II Megerősített vagy dupla szigetelés található a feszültség alatt álló és megérinthető részek között. Általában nincs védővezeték csatlakozása.



Kizárólag beltéri használatra alkalmas.



Az ellenőrzött biztonságot jelzi a „GS” szimbólum. Az ilyen jelzéssel ellátott termékek megfelelnek a német Termékbiztonsági törvény (ProdSG) követelményeinek.

CE Megfelelőségi nyilatkozat (lásd a „Megfelelőségi nyilatkozat” című fejezet) A jellel ellátott áruk teljesítik az Európai Gazdasági Térség közösségi előírásainak valamennyi követelményét.

Biztonság

Rendeltetésszerű használat

Kizárólag olyan élelmiszerek és tárgyak hegesztésére alkalmas a termék, melyek a fellépő fólianyomás miatt nem sérülhetnek meg.

Kizárólag fóliahegesztő gépek számára megfelelő műanyagtekerccsekkel használja a készüléket.

Ipari felhasználásra nem alkalmas a készülék, hanem kizárólag otthoni használatra készült. Nem rendeltetésszerű és elvileg tiltott a készülék minden ettől eltérő használata vagy átalakítás. Nem vállalunk felelősséget a nem rendeltetésszerű vagy hibás felhasználásból eredő károkért.

Biztonsági tudnivalók

FIGYELMEZTETÉS! **Áramütés veszélye!**

A hibás elektromos csatlakoztatás, illetve a túl magas hálózati feszültség áramütéshez vezethet.

- Tilos vízbe vagy más folyadékba mártani a terméket vagy a hálózati kábel csatlakozódugóját.
- Kizárólag a típustáblán szereplő értékeknek megfelelő hálózati feszültségű csatlakozóaljzatba csatlakoztassa a terméket.
- Ne használja a terméket, ha látható sérüléseket tapasztal, vagy ha a hálózati kábel, illetve a hálózati csatlakozódugó meghibásodott.
- Ha a termék hálózati kábele sérült, a veszélymegelőzés érdekében ki kell cseréltetnie a gyártóval, a vevőszolgálattal vagy hasonló képzettséggel rendelkező személlyel.
- Semmiképpen sem próbáljon fémtárgyakat a belsejébe dugni.
- Ne bontsa meg a készülék burkolatát, hanem bízza szakemberre a javítást. Forduljon szakműhelyhez.
- Ne végezzen semmiféle változtatást a terméken. Kizárólag a gyártó által javasolt tartozékokat használjon.
- Nem érvényesíthető garanciális és jótállási igény maga által végzett javítások, szakszerűtlen csatlakoztatás vagy hibás kezelés esetén.
- A javításhoz csak olyan alkatrészeket szabad használni, amelyek megfelelnek az eredeti termék adatainak. A termékben olyan elektromos és mechanikus részegységek találhatóak, amelyek nélkülözhetetlenek a veszélyforrások elleni védelemhez.

- Ne fogja meg nedves kézzel a hálózati kábel csatlakozódugóját.
- A hálózati csatlakozót sohasem a hálózati kábelnél, hanem a csatlakozódugónál fogva húzza ki a csatlakozóaljzatból.
- Sohasem használja a termék húzására a hálózati kábelt.
- A terméket, a hálózati csatlakozódugót és a hálózati kábelt tartsa távol a nyílt lángtól és a forró felülettől.
- Úgy vezesse a hálózati kábelt, hogy az ne idézzen elő botlásveszélyt.
- Ne törje meg és ne vezesse éles peremeken keresztül a hálózati kábelt.
- Gumitalpak találhatóak a termék alján. Mivel a bútorok, illetve tartófelületek különböző anyagokból készülnek, melyeket különböző ápolószerekkel gondoznak nem zárható ki teljes egészében, hogy olyan alkotóelemeket tartalmaznak, melyek megtámadják vagy felpuhítják a gumilábakat. Tegyen egy csúszásmentes alátétet a termék alá.
- Sohasem tegye olyan helyre a terméket, ahonnan kádba vagy mosdókagylóba eshet.
- Ne nyúljon elektromos készülék után, ha az a vízbe esett. Ilyen esetben azonnal húzza ki a hálózati kábel csatlakozódugóját.
- Ha nem használja a terméket, ha tisztítja vagy üzemzavar lép fel, mindig kapcsolja ki és húzza ki a hálózati kábel csatlakozódugóját a csatlakozóaljzatból.



Veszélyes a gyermekekre és a korlátozott fizikai, érzékszervi vagy mentális képességű személyekre (például idősebb emberekre és azokra, akik nincsenek fizikai vagy szellemi képességeik teljes birtokában) vagy azon személyekre, akik nem rendelkeznek megfelelő tapasztalattal és tudással (például nagyobb gyerekek).

- E terméket 8 évnél idősebb gyermekek, valamint olyan személyek, akiknek csökkentek a fizikai, érzékszervi vagy szellemi képességeik, illetve nem rendelkeznek kellő tapasztalattal és/vagy hozzáértéssel csak akkor használhatják, ha megfelelő személy felügyeli őket vagy a termék biztonságos használatával kapcsolatos tájékoztatásban részesültek, továbbá megértették a használatból származó veszélyeket.
- Tilos gyermekeknek felügyelet nélkül a tisztítást és felhasználói karbantartását végezni. Tartsa távol a készüléket és a hálózati kábelt a 8 évesnél fiatalabb gyermekektől.
- Nem játszhatnak gyermekek a készülékkel. A gyermekek nem ismerik fel az elektromos készülékek kezelésével járó veszélyeket. Ezért a használat és a tárolás során a 8 évnél fiatalabb gyerekeket tartson távol a készüléktől.
- Ne hagyja lelógni a hálózati kábelt, nehogy azzal leránthassák.
- Ne engedje, hogy a gyerekek a csomagolófóliával, a műanyagtekerccsel vagy a zacskókkal játszanak. Játék közben belegabalyodhatnak és megfulladhatnak.

 **FIGYELMEZTETÉS! Tűzveszély!**

- Sohase hagyja felügyelet nélkül a bekapcsolt készüléket.
- Egy stabil, sík és hőálló felületen használja a készüléket.
- Sohase fedje le a bekapcsolt készüléket. Túlmelegedés veszélye.
- Sohase működtesse a készüléket gyúlékony folyadékok vagy tűzveszélyes gázok közelében.

 **FIGYELMEZTETÉS! Áramütés veszélye!**

- Tilos zacskóban lévő folyadékokat (pl. leves, szósz, hússzaft) vákuumozni. Beszívja és ezáltal a készülékbe jutnak a folyadékok. Ha mégis megtörtént, akkor állítsa le a **Stop** (Leállítás) **5** gomb megnyomásával az eljárást.
- Húzza ki a hálózati kábel csatlakozódugóját és ne használja a készüléket.
- Ellenőriztesse a készüléket egy szakemberrel vagy a szervizzel.

 **VIGYÁZAT! Égésveszély!**

 **Forró felületek!** Működés közben nagyon felforrósodhatnak e készülék egyes részei. Súlyos sérülésekhez vezethet a szakszerűtlen kezelés.

- Ne érintse meg működés közben a fűtőelemet **6**, mivel az nagyon forró.
- Tisztítás előtt hagyja lehűlni a készüléket.

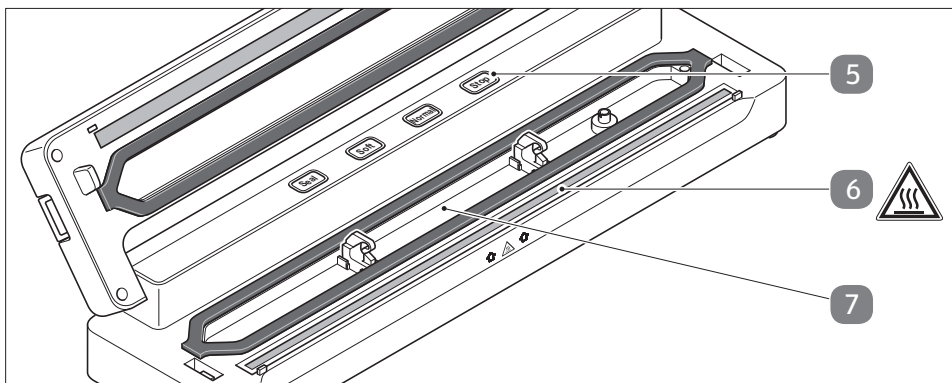

TANÁCS! Higiéniai tanácsok!

Egészségkárosodást okozhat a termék szakszerűtlen használata.

- Különösen ügyeljen a megfelelő higiéniai feltételek biztosítására. Mindig mosson kezet a vákuumozás előtt.
- Tartsa abszolút tisztán az összes munkaeszközt és a terméket.
- Használat után végezzen mindenre kiterjedő és alapos tisztítást, különös tekintettel a folyékony horony **7**.
- Általában a vákuumozás után azonnal távolítsa el a romlandó élelmiszereket vagy melegítés után haladéktalanul fogyassza el azokat. Ne tárolja ezeket szobahőmérsékleten.
- Sohase használjon újra egy már használt zacskót, különösen nyers hús, hal vagy olajos élelmiszerek fóliahegesztése esetén.
- Ne használja újra a zacskókat forró vízben vagy mikrohullámú sütőben való melegítés után.



Ügyeljen a következőkre!

Egy vákuumozás után 15 másodperces hűlési időt kell hagyni. Ezen időn belül nem indítható vákuumozási eljárás.

Kizárólag az alábbi méretű fóliahegesztő gépben használható fóliatekercseket használjon:

- 30 cm-t meg nem haladó szélesség
- 0,1 és 0,2 mm közötti anyagvastagság.

Változhatnak a kereskedelemben kapható fóliatekercsek tekercshosszai. De kész zacskók is használhatóak. Olyan tasakok használhatóak, melyek egyik oldalán vagy rovátkák vagy pontok láthatóak. Nem használhatóak hegesztésre a fényes fóliatekercsek vagy tasakok.

Üzembe helyezés

Szállítási terjedelem ellenőrzése

TANÁCS! Anyagi kár okozásának veszélye!

Megsérülhet a készülék, ha kellő körültekintés nélkül nyitja ki egy éles késsel vagy hegyes tárggyal nyitja ki a csomagolást.

– Körültekintően végezze a nyitást.

1. Vegye ki a készülék minden alkotóelemét és a Használati útmutatót a dobozból, majd távolítsa el a védőfóliákat.
2. Ellenőrizze, hogy hiánytalanul meg van-e minden, lásd **Szállítási terjedelem**.
3. Sérülések szempontjából ellenőrizze az egyes alkatrészeket. Ha sérülést lát, akkor ne használja. Forduljon a garanciakártyán megadott szervizcímen található szervizhez.

Az első használat előtt

TANÁCS! Ne használjon folyékony súroló- és oldószert, illetve éles tárgyakat!

1. Távolítsa el a csomagolóanyagokat és valamennyi védőfóliát.

i Egyidejűleg nyomja meg mindkét kioldó gombot **8** a csapófedél **9** reteszelésének a kioldására.

2. Vegye ki mindkét fóliaütközőt **12**.

3. Az első használat előtt egy kissé megnedvesített kendővel törölje ki a folyékony horony **7**.

4. Majd az ábra szerint tegye vissza a fóliaütközőket **12**.

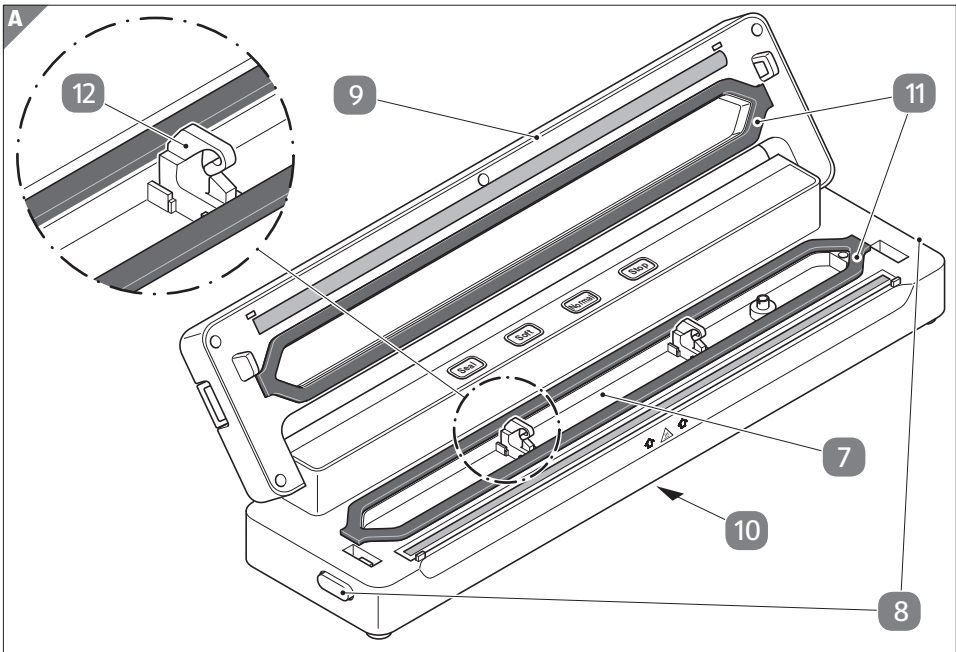

Készülék felállítása

1. Teljesen csévélje ki a hálózati kábelt a kábelrekeszből **10** (alján) és nyomja a kábelt a rekeszből hátrafelé kivezető kicsi nyílásba. Hogy megakadályozza a vákuumozó „billegését”.
2. Egy sík és stabil felületre tegye a vákuumozót. A gumitalpak gondoskodnak a jó tartásról.
3. Ügyeljen arra, hogy jól tisztítható, megfelelően megvilágított és könnyen elérhető legyen a felület.
4. Hajtsa fel a csapófedelet **9** és ellenőrizze a tömítések **11** megfelelő helyzetét. Ezeknek teljesen és egyenletesen kell a befogóban nyomva lenniük.



Ellenkező esetben nem alakul ki vákuum a tasakban.

Használat

⚠ VIGYÁZAT! Égésveszély!



Forró felületek! Működés közben nagyon felforrósodhatnak e készülék egyes részei. Súlyos sérülésekhez vezethet a szakszerűtlen kezelés.

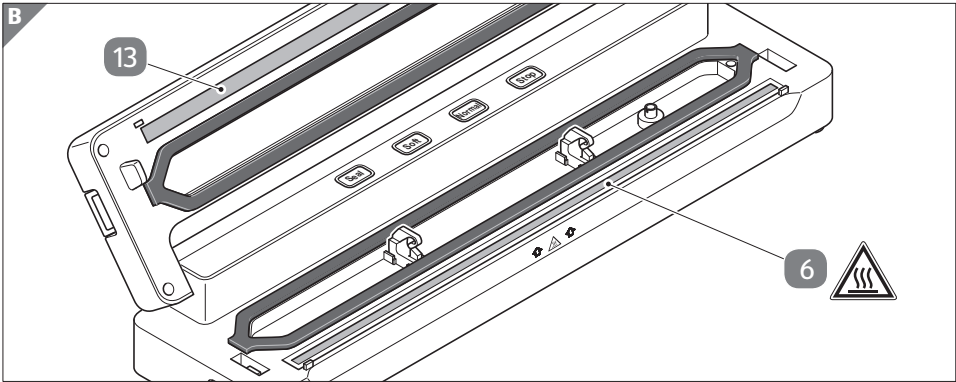

- Az égési sérülések elkerülésére, a hegesztési folyamat és a csapófedél felnyitása után semmiképpen sem érintse meg a fűtőelemet **6** és a nyomóléctet **13**.



Az első használat előtt végezzen 1-2 hegesztési ciklust. Ekkor az esetleg keletkező kevés szag, valamint füstképződés normális jelenség és rövid idő elteltével megszűnik. De gondoskodjon megfelelő szellőzésről, pl. ablaknyitással.

Egymást követő vákuumozás, illetve hegesztési eljárások végzése csak kb. 10 másodperces programozott szünetek beiktatásával lehetséges. 10 egymást követő eljárás után 10 perces hűlési szünetet kell programozni. Ezen időn belül nem indítható el a készülék. Eredeti fóliákat a garanciakártyán szereplő szervizcímekről rendelhet.

Fólia előkészítése

 Ügyeljen arra, hogy ne keresztezzék egymás a vákuumozó által készített varratok. Nem a szomszédos, hanem az ellenkező oldalon kell lennie a nyitott lehegesztendő oldalnak. Ne vágja le a fólián már elkészített hegesztéseket.

1. Először készítse elő a kívánt számú tasakot.

Ehhez csavarjon le a fóliatekercsről egy fóliát és megfelelő ollóval vagy a vágóléc segítségével vágja a kívánt hosszúságú darabot.

 Ekkor figyeljen arra, hogy a hegesztés miatt a tasak hasznos hossza kissé rövidebb lesz, mint a fóliatekercsről levágott darab.

2. A vágóléc **7** használatához az érezhető ellenállásig hajtsa fel azt, lásd **B ábra**.

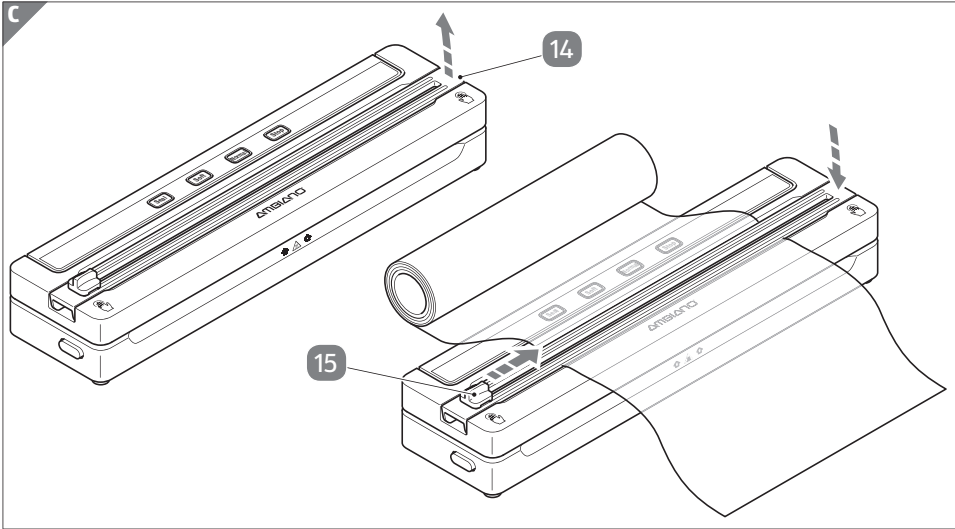

3. Tegye a fóliát a vákuumozóra.
4. A vágóléc bekattintásához reteszelve a jobb oldalon, majd a kés gombot **15** szükség esetén ütközési tolja balra vagy jobbra.
i Ha a fólián kívül van a kés gomb, akkor nem történik vágás a vágási eljárás során.
5. Nyomja a késtartót **15** kissé lefelé a fóliára és emellett tolja a szemben lévő oldalra.

Csak fóliahegesztés

1. Szükség esetén egyidejűleg nyomja meg a kioldó gombokat és hajtsa fel a csapófedelelet.
2. A szerint tegye a fólia egyik szabad végét a fűtőelemre **6**.

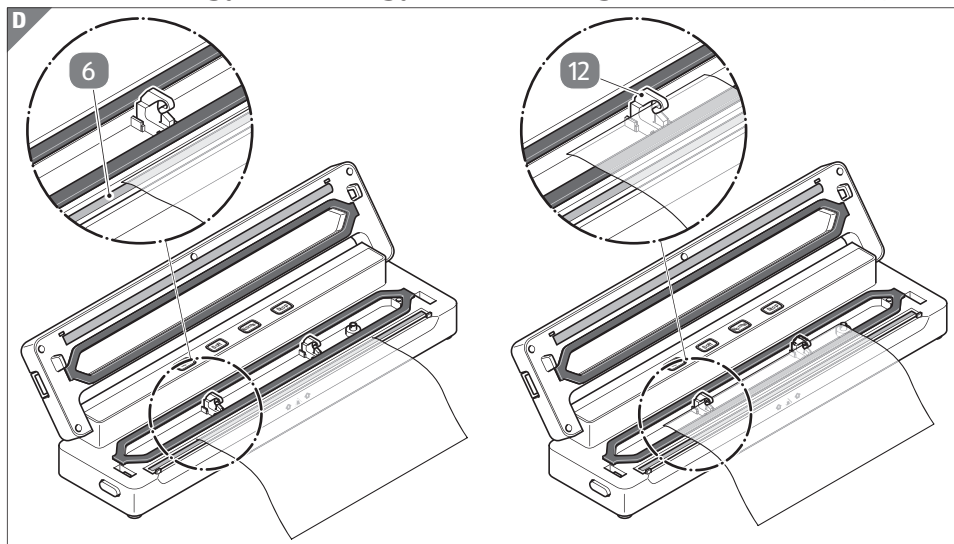

i Mivel nem történik vákuumozás nem kell a fóliavéget a fóliaütközőig **12** vezetni. Elegendő, ha a fólia kb. 1 cm-rel nyúlik a fűtőelemen túl.

3. Hajtsa le a csapófedelelet. Ekkor ügyeljen arra, hogy ne gyűrődjön meg a fólia a fűtőelemen.
4. Mindkét oldalon egyidejűleg addig nyomja erősen a csapófedél kéz jellel jelzett helyeit , amíg hallhatóan ki nem old a rezeselés.

5. A hálózati csatlakozódugóval csatlakoztassa a készüléket a hálózati feszültséghez.

6. Nyomja meg a **Seal** **16** hegesztés gombot.

i A kék színnel világít a hegesztés alatt a gomb ellenőrzőlámpája, majd 3x egyidelűleg villan fel a **Seal** (Hegesztés), **Soft** (Lágy) és **Normal** (Normál) gomb ellenőrzőlámpája. Ekkor befejeződött a hegesztési eljárás.

Idő előtt a **Stop** **19** gombbal állítható le a hegesztési eljárás.

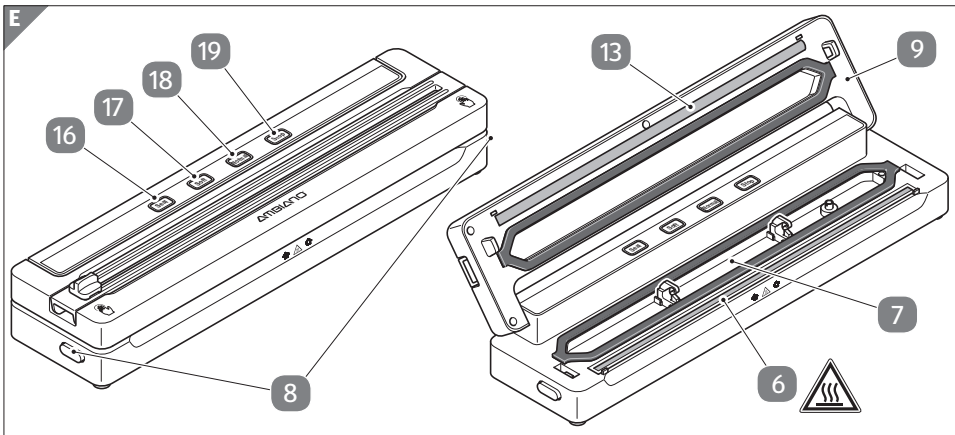

7. Egyidejűleg nyomja meg mindkét kioldó gombot **8** a csapófedél reteszelésének a kioldásához.

8. Hajtsa fel a csapófedelet **9**.

▲ VIGYÁZAT! VIGYÁZAT! Égésveszély!



Forró felületek! A hegesztési eljárás után nagyon forró a fűtőelem **6** és a nyomóléc **13**.

Fólia vákuumozás és fóliahegesztés

**FIGYELMEZTETÉS!**

Áramütés veszélye!

- Tilos tasakban lévő folyadékokat (pl. leves, szósz, hússzajt) vákuumozni. Beszívja és ezáltal a készülékbe jutnak a folyadékok. Ha ez mégis előfordul, akkor húzza ki a hálózati kábel csatlakozódugóját és ne használja a készüléket.
- Ellenőriztesse a készüléket egy szakemberrel vagy a szervizzel.



Csőszerű a tekercsen lévő fólia, ezért egy zárt tasak készítéséhez mindkét oldalán le kell hegeszteni a tasakot.

2 féle vákuumozás végezhető a készülékkel, ahol mindkettőben azonos:

- A **Soft** vákuumozó gomb **17** esetén: A vákuumozás indítását követően rövid idő alatt megtörténik a vákuumozás. Azért, hogy megakadályozza az érzékeny élelmiszerek (pl. zöldség) szétnyomását. Ezután a fólia tartalmára való hatás nélkül, a vákuumozási eljárás végzése rövid idő alatt megtörténik, hogy elérje a kikapcsolási vákuumnyomást.
- A **Normal** vákuumozó gomb **18** esetén: A kikapcsolási vákuumnyomás elérése előtt megtörténik a hegesztési eljárás végzése. Ezáltal nagyobb vákuumot biztosít a tasakban.



Ha kifolyik egy kevés folyadék a vákuumozási eljárás alatt, akkor azt felfogja a folyékony horony **7**. Minden vákuumozás után ellenőrizze a felfogó tálat és távolítsa el a benne összegyűlt folyadékot.

1. Töltse meg az egyik oldalon lehegesztett tasakot.



A „csak hegesztés“ eljárástól eltérően a fóliaütközőig **12** kell a fóliát ráfektetni, lásd **D ábra**.

2. Hajtsa le a csapófedelelet. Ekkor ügyeljen arra, hogy ne gyűrődjön meg a fólia a fűtőelemen.

3. Mindkét oldalon egyidejűleg addig nyomja erősen a csapófedél kéz jellel jelzett helyeit , amíg hallhatóan ki nem old a reteszelés.

4. A hálózati csatlakozódugóval csatlakoztassa a készüléket a hálózati feszültséghez.

5. Nyomja meg a **Soft** **17** vagy a **Normal** **18** vákuumozás gombot.



A vákuumozási eljárás alatt világít a gomb lámpája. Rövid idő eltelte után végrehajtásra kerül a hegesztési eljárás és ezt a **Seal** **16** gomb lámpája jelzi.

Azután 3x egyidelűleg villan fel a **Seal** (Hegesztés), **Soft** (Lágy) és **Normal** (Normál) gomb ellenőrzőlámpája. Ekkor befejeződött a hegesztési eljárás.

Idő előtt a **Stop** **19** gombbal állítható le az eljárás.

6. Egyidejűleg nyomja meg mindkét kioldó gombot **8** a csapófedél reteszelésének a kioldásához.

7. Hajtsa fel a csapófedelelet **9**.

 **VIGYÁZAT! Égésveszély!**



Forró felületek! A hegesztési eljárás után nagyon forró a fűtőelem **6** és a nyomóléc **13**.

Tisztítás



Áramütés veszélye!

Áramütést okozhat a termék hibás használata.

- Ha vízbe vagy más folyadékba meríti a terméket, hálózati kábel vagy a csatlakozódugót.
- A termék tisztítása előtt húzza ki a hálózati kábel csatlakozódugóját a csatlakozóaljzataból.
- Tisztítás előtt hagyja teljesen lehűlni a készüléket.
- Teljesen ki kell szárítani a használat előtt a készüléket.

TANÁCS!

Anyagi kár okozásának veszélye!

Anyagi károk okozhat a termék szakszerűtlen használata.

- Csak kevés mosogatószerrel megnedvesített kendőt használjon a felületek és a folyékony horony **7** tisztításához. Ezt követően törölje szárazra, majd hagyja megszáradni a felületeket. Sohase használjon folyékony súrolószert vagy karcoló kefét vagy szivacsot.
- Semmiképpen sem végezze alkohollal, benzinnel vagy hasonló folyadékokkal a felületek tisztítását.

Tárolás

TANÁCS! Anyagi kár okozásának veszélye!

Anyagi károkat okozhat a termék szakszerűtlen használata.

Nyitott, valamint tiszta és száraz állapotban kell eltenni a készüléket.

- Ha nem használja, akkor ne reteszelve a csapófedelet, hanem csak hajtja le. Ezáltal elkerüli a tömítések sérüléseit.
- Csévélje fel a hálózati kábelt a kábelrekeszben (alján) található kábelcsévélőre.
- Kizárólag, tiszta, száraz, gyermekek által el nem érhető helyen tárolja a terméket.

i Kisebb tisztításra kivehető az alsó és felső tömítés **11** (lásd **A ábra**). Meleg, mosogatószeres vízben tisztíthatóak a tömítések. Ezután tiszta vízzel alaposan öblítse le és maradéktalanul szárítsa meg.

Feltétlenül ügyeljen arra, hogy betételük előtt teljes szárazak legyenek a tömítések. Sohase tegyen be még nedves tömítéseket.

Hibaelhárítási táblázat

Probléma	Lehetséges okok és elhárításuk
Nem működik	Nincs bedugva a hálózati kábel csatlakozódugója. - Dugja a hálózati kábel csatlakozódugóját egy csatlakozóaljzatba.
Nem folyamatos a hegesztési varrat	Szennyezett a hegesztőelem. - Hajtson végre egy hegesztési eljárást, majd ezután egy száraz kendővel távolítsa el a szennyeződések.
	Töltőanyag van a fólia között. - Csökkentse a töltőanyag mennyiségét vagy nyomja a tasakba.
	Gyűrött a hegesztési terület. - Simítsa ki a hegesztési területen a fóliát.
Elégtelen a vákuumozás	Nincs helyesen betéve a fólia. - Lásd alább: Fólia vákuumozás és fóliahegesztés
	Sérült a tömítés 11 . - Tegye be a cseretömítést 2 , lásd Szállítási terjedelem

Műszaki adatok

Típus:	GT-VBS-03
Hálózati feszültség:	220-240 V~, 50 Hz
Teljesítményfelvétel:	120 W
Védelmi osztály:	II 
Tömeg:	kb. 0,9 kg
Méretetek (H x Sz x M):	kb. 374 x 96 x 61 mm
Vákuumozó nyomás:	kb. 0,6 bar (normál vákuum) kb. 0,35 bar (lágú vákuum)
Szívóteljesítmény:	kb. 4,5 liter percenként
Vákuumfólia vastagsága:	maximum 0,1 - 0,2 mm
Vákuumfólia szélessége:	maximum 300 mm

Mivel termékeinket folyamatosan továbbfejlesztjük, ezért kiviteli és műszaki eltérések lehetségesek.

Megfelelőségi nyilatkozat

Garantált a termék törvényesen előírt szabványoknak való megfelelése.

A teljes megfelelési nyilatkozat az alábbi internetcímen található **www.gt-support.de**

Hulladékkénti elhelyezés

Csomagolás hulladékkénti elhelyezése



Gondoskodjon a csomagolóanyagok szelektív elhelyezéséről. Vigye a papírt és a kartont a hulladékpapír, míg a fóliákat egy műanyag gyűjtőhelyre.

Régi készülék hulladékkénti elhelyezése

(Az Európai Unió országában és olyan más olyan európai országokban alkalmazható, melyekben megoldott a újrahasznosítható anyagok szelektív gyűjtése.)



Tilos a háztartási szemétbe dobni a hulladékokat!

Azt jelenti az áthúzott kuka szimbólum, hogy tilos a háztartási szemétként hulladékként elhelyezni az elektromos és elektronikus készülékeket. Törvény kötelezi a felhasználókat arra, hogy az élettartamuk végén az elektromos és elektronikus készülékeket a válogatatlan települési hulladéktól elválasztva gyűjtsék. Így biztosított a környezet- és erőforráskímélő hasznosítás.

Azokat az elemeket és akkumulátorokat, amelyek nincsenek az elektromos és elektronikus készülékekbe beépítve és a károsításuk nélkül kivehetőek, a készülékek gyűjtőhelyen való leadása előtt ki kell venni, és az erre célra előírt módon kell azokat hulladékként elhelyezni. Ugyanez vonatkozik a károsításuk nélkül kivehető lámpákra is.

A magán háztartásokból származó elektromos és elektronikus készülékek tulajdonosai a helyi közterületfenntartó vállalatnál vagy a gyártó, illetve a forgalmazó gyűjtőhelyén adhatják le készülékeiket. Díjtalan a régi készülékek leadása.

Általában a forgalmazó kötelezett a régi készülékek ingyenes visszavételére szolgáló ésszerű távolságra lévő visszavételi lehetőség biztosítására.

Akkor van a felhasználónak lehetősége a régi készülékek ingyenes leadására, ha hasonló értékű és lényegében azonos funkciójú új készüléket vásárol. Ez a lehetőség magán háztartásokba való szállításkor is rendelkezésre áll.

Elttekintve ettől a felhasználó új készülék vásárlási kötelezettség nélkül is díjmentesen leadhat egy az általa forgalmazott készülékfajta a forgalmazó gyűjtőhelyén. Mindazonáltal nem haladhatja meg a 25 cm-t a készülék élhossza.

QR kódokkal gyorsan és egyszerűen célba érni

Függetlenül attól, hogy **termékinformációkra**, **cserealkatrészekre** vagy **tartozékokra** van szüksége, vagy a **gyártói garanciát** vagy a **szervizhelyszínek** listáját szeretné megtekinteni vagy csak egy **videó útmutatót** nézne meg – QR kódunkkal mindezt könnyen megteheti.

Mi az a QR-kód?

A QR (Quick Response – Gyors) kódok olyan grafikus kódok, amelyek egy okostelefon kamerával beolvashatók és amelyek pl. egy internet oldalra irányítják vagy elérhetőség adatokat tartalmaznak.

Elonyei: Nem kell begépelni az internet oldal URL webcímét vagy az elérhetőség adatokat!

Hogyan működik?

A QR kódok használatához olyan okostelefon szükséges, amely rendelkezik QR kódolvasóval és internetkapcsolattal is.*

A QR kód olvasót rendszerint ingyen letöltheti okostelefonja alkalmazásboltjából.

Próbálja ki most

Olvassa be okostelefonjával a következő QR kódot és tudjon meg többet a megvásárolt Aldi termékrol.*

Az Aldi-szervíz oldala

Minden itt megadott információ elérhető a Aldi-szervíz oldaláról is; amelyet a következő weboldalról érhet el: www.aldi-szervizpont.hu.



*A QR kód olvasó használata során az internetkapcsolatért a szolgáltatójával fennálló szerződés szerint fizetnie kell.

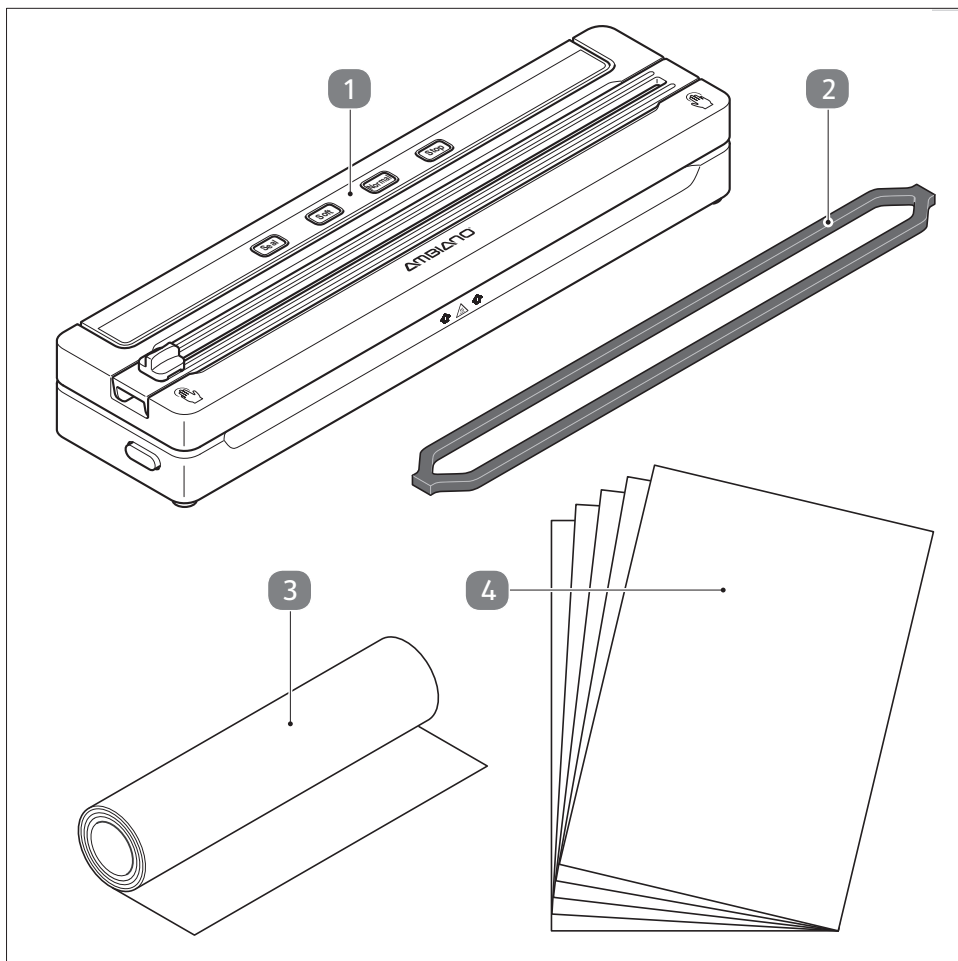

Obseg dobave

- 1 Aparat za varjenje folije
- 2 Nadomestno tesnilo
- 3 Folija v roli 22 x 300 cm
- 4 5 Folijskih vrečk (pribl. 20 x 30 cm, varno za mikrovalovno pečico)

- Navodilo za uporabo/garancijska kartica (brez sl.)

Kazalo vsebine

Obseg dobave	30
Splošno	32
Branje in shranjevanje navodila za uporabo pred zagonom naprave.....	32
Razlaga znakov	33
Varnost	34
Namenska uporaba.....	34
Varnostna opozorila	35
Začetek uporabe	41
Preverjanje obsega dobave.....	41
Pred prvo uporabo	42
Postavljanje naprave	43
Uporaba	44
Priprava folije	45
Samo varjenje folije.....	47
Vakuumiranje in varjenje folije	49
Čiščenje	51
Shranjevanje	52
Tabela motenj	53
Tehnični podatki	54
Izjava o skladnosti	54
Odstranjevanje med odpadke	55
Odstranjevanje embalaže	55
Odstranitev stare naprave.....	55
Hitro in preprosto do cilja s kodami QR	57

Splošno

Branje in shranjevanje navodila za uporabo pred zagonom naprave



Navodilo za uporabo vsebuje pomembne informacije o zagonu in delovanju naprave.

Pred uporabo tega izdelka skrbno preberite navodilo za uporabo, še posebej varnostna obvestila. Neupoštevanje tega navodila za uporabo lahko povzroči resne poškodbe ali materialno škodo.

Navodilo za uporabo temelji na standardih in predpisih, ki veljajo v Evropski uniji. V tujini upoštevajte tudi smernice in zakone posameznih držav.

Navodilo za uporabo shranite za nadaljnjo uporabo. Če ta izdelek predate tretji osebi, obvezno priložite tudi to navodilo za uporabo.

To navodilo za uporabo lahko snamete tudi v obliki PDF-datoteke na naši spletni strani **www.gt-support.de**

Razlaga znakov

Naslednji simboli so uporabljeni v tem navodilu za uporabo, na izdelku ali na embalaži.

 **OPOZORILO!** Ta simbol označuje nevarnost s srednjo stopnjo tveganja, ki lahko, če se ji ne izognete, povzroči smrt ali hudo telesno poškodbo.

 **PREVIDNO!** Ta simbol označuje nevarnost z nizko stopnjo tveganja, ki lahko, če se ji ne izognete, povzroči neznatno ali srednjo telesno poškodbo.

NAPOTEK! Ta simbol svari pred možnimi materialnimi škodami.



Vroče površine! Ta simbol označuje vroče površine med obratovanjem – ne dotikajte se jih z golimi rokami.



Ta simbol vam daje koristne dodatne informacije o sestavi ali upravljanju.



Zaščitni razred II: ojačana ali dvojna izolacija med aktivnimi in dotakljivimi deli. Večinoma brez priključka na zaščitni vodnik.



Primerno le za notranje prostore.



Simbol „GS“ pomeni preverjeno varnost. Izdelki, ki so označeni s tem znakom, ustrezajo zahtevam nemškega Zakona o varnosti izdelkov (ProdSG).

CE Izjava o skladnosti (glejte poglavje „Izjava o skladnosti“): S tem simbolom označeni izdelki izpolnjujejo vse veljavne predpise Skupnosti v okviru Evropskega gospodarskega prostora.

Varnost

Namenska uporaba

Izdelek je primeren izključno za zavaritev živil oz. predmetov, ki jih nastali tlak folije ne more poškodovati.

Napravo uporabljajte le z dvoslojno folijo, ki je primerna za aparate za varjenje folije.

Naprava ni namenjena za komercialno rabo, temveč izključno za uporabo v zasebnem gospodinjstvu. Vsaka druga uporaba ali sprememba naprave ni namenska in je načeloma prepovedana. Za škode, ki nastanejo zaradi nenamenske rabe ali napačnega upravljanja, ne prevzemamo jamstva.

Varnostna opozorila

⚠ OPOZORILO! Nevarnost udara električnega toka!

Poškodovana električna instalacija ali previsoka omrežna napetost lahko vodita do električnega udara.

- Izdelka in omrežnega vtiča ni dovoljeno potapljati v vodo ali druge tekočine.
- Izdelek priključite le, če se omrežna napetost vtičnice ujema z navedbo na tipski tablici.
- Ne uporabljajte izdelka, če izkazuje vidne poškodbe ali je omrežni kabel oz. omrežni vtič okvarjen.
- Če je omrežni kabel izdelka poškodovan, ga mora proizvajalec, njegova servisna služba ali podobno usposobljena oseba zamenjati, da se prepreči nevarnost.
- V nobenem primeru ne poskušajte s kovinskimi predmeti prodreti v notranjost.
- Ne odpirajte ohišja, temveč prepustite popravilo strokovnjaku. V ta namen se obrnite na strokovno delavnico.
- Ne izvajajte sprememb na izdelku. Uporabljajte le dele opreme, ki jih priporoča proizvajalec.
- Pri samostojno izvedenih popravilih, nepravilni priključitvi ali napačnem upravljanju so jamstveni in garancijski zahtevki izključeni.
- Za popravila se smejo uporabiti le deli, ki ustrezajo prvotnim podatkom izdelka. V izdelku so električni in mehanski deli, ki so nepogrešljivi za zaščito proti virom nevarnosti.

- Omrežnega vtiča nikoli ne prijemajte z vlažnimi rokami.
- Omrežnega vtiča nikoli ne vlecite iz vtičnice za omrežni kabel, temveč vedno primite omrežni vtič.
- Omrežnega kabla ne uporabljajte za nošenje izdelka.
- Izdelek, omrežni vtič in omrežni kabel hranite proč od odprtega ognja in vročih površin.
- Omrežni kabel položite tako, da ne predstavlja nevarnosti za spotikanje.
- Omrežnega kabla ne prepogibajte in ne polagajte ga preko ostrih robov.
- Na spodnji strani izdelka so gumijaste nogice. Ker so pohištvo oz. talne površine iz različnih materialov in obdelani z različnimi negovalnimi sredstvi, ni mogoče popolnoma izključiti, da nekatere izmed teh snovi vsebujejo sestavine, ki lahko gumijaste nogice načnejo in razmehčajo. Pod izdelek položite nedrsljivo podlogo.
- Izdelek shranite tako, da ne more pasti v korito ali umivalnik.
- Če je električna naprava padla v vodo, je ne prijemajte. V tem primeru takoj izvlecite omrežni vtič.
- Če izdelka ne uporabljate, ga očistite, ali če nastopi motnja, ga izklopite in ločite od električnega omrežja.

⚠ OPOZORILO! Nevarnosti za otroke in osebe z zmanjšanimi fizičnimi, senzoričnimi ali duševnimi sposobnostmi (na primer delni invalidi, starejše osebe z omejitvami njihovih fizičnih in duševnih sposobnosti) ali pomanjkljivimi izkušnjami in znanjem (na primer starejši otroci).

- Ta izdelek lahko uporabljajo otroci od 8. leta dalje in osebe z zmanjšanimi fizičnimi, senzoričnimi ali duševnimi sposobnostmi ali pomanjkljivimi izkušnjami in/ali znanjem, če so nadzorovani ali so bili poučeni o varni uporabi izdelka in so razumeli nevarnosti, ki izhajajo iz njegove uporabe.
- Čiščenja ali vzdrževanja ne smejo izvajati otroci brez nadzora. Napravo in njen priključni kabel je treba hraniti proč od otrok, mlajših od 8 let.
- Otroci se z napravo ne smejo igrati. Otroci ne prepoznajo nevarnosti, ki lahko nastane pri rokovanju z električnimi napravami. Zato napravo uporabljajte in shranjujte izven dosega otrok, mlajših od 8 let.
- Omrežnega kabla ne pustite viseti navzdol, da ga ni mogoče povleči.
- Ne dovolite otrokom, da se igrajo z embalažno folijo, dvoslojno folijo ali vrečkami. Med igro se lahko vanje zapletejo in zadušijo.

⚠ OPOZORILO! Nevarnost požara!

- Priključene naprave nikoli ne pustite brez nadzora.
- Napravo uporabljajte le na trdni, ravni površini, ki je odporna na vročino.
- Priključene naprave nikoli ne pokrivajte. Nevarnost pregrevanja.
- Naprave nikoli ne uporabljajte v bližini gorljivih tekočin ali požarno nevarnih plinov.

⚠ OPOZORILO! Nevarnost udara električnega toka!

- V vrečke ni dovoljeno vakuimirati tekočin (npr. juhe, omake, mesni sok). Tekočine se vsesajo in pridejo v napravo. Če se to kljub temu zgodi, zaustavite postopek s pritiskom na tipko **Stop** **5**.
- Izvlecite omrežni vtič in ne uporabljajte naprave.
- Napravo naj pregleda strokovni tehnik ali servisni center.

⚠ PREVIDNO! Nevarnost opeklin!

 **Vročje površine!** Deli te naprave se med obratovanjem zelo segrejejo. Nestrokovna uporaba lahko vodi do hudih poškodb.

- Med delovanjem se ne dotikajte grelnega elementa **6**, ker se zelo segreje.
- Pred čiščenjem pustite, da se naprava ohladi.

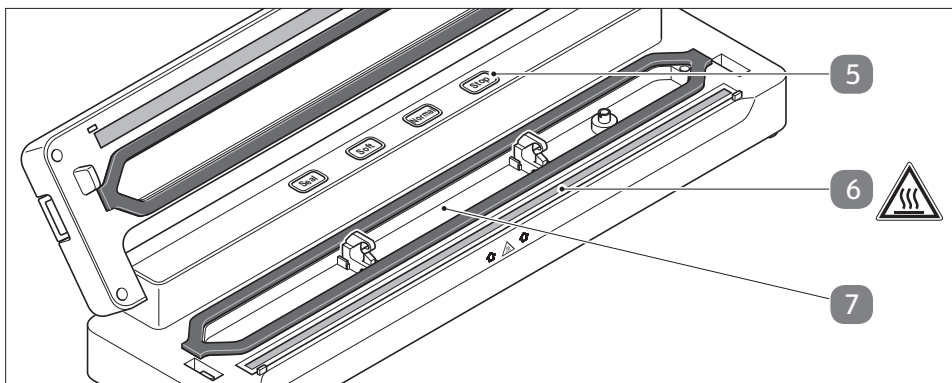

NAPOTEK! Higienski napotki!

Nepravilno ravnanje z izdelkom lahko vodi do poslabšanja zdravja.

- Še posebej pazite na dobre higienske pogoje. Pred vakuumiranjem si umijte roke.
- Vse delovne naprave in izdelek morajo biti absolutno čisti.
- Po uporabi obsežno in temeljito očistite, zlasti prestrezno skledico **7**.
- Na splošno je treba pokvarljiva živila takoj po vakuumiranju zamrzniti, ali jih po segretju nemudoma zaužiti. Ne shranjujte jih pri sobni temperaturi.
- Že uporabljene vrečke nikoli ponovno ne uporabite, še zlasti če so bili v njej zavarjeni meso, ribe ali oljna živila.
- Vrečk prav tako ne uporabite ponovno, če so bile segrevane v vodni kopeli ali v mikrovalovni pečici.



Prosimo upoštevajte!

Po vakuumiranju je potreben čas ohlajanja 15 sekund. V tem času ni mogoče zagnati ponovnega postopka vakuumiranja.

Napravo uporabljajte le s folijskimi cevmi, ki so primerne za aparate za varjenje folije, in so ustrezne dimenzije:

- širina ne več kot 30 cm
- debelina materiala med 0,1 in 0,2 mm.

Dolžina role običajnih dvoslojnih folij se lahko spreminja. Lahko pa se uporabijo tudi že izdelane vrečke. Primerne so vrečke, ki imajo na eni strani žlebiče ali točke. Gladke dvoslojne folije ali vrečke niso primerne za varjenje.

Začetek uporabe

Preverjanje obsega dobave

NAPOTEK! Nevarnost poškodb!

Če embalažo odpirate neprevidno z ostrim nožem ali drugimi kovičastimi predmeti, se lahko naprava poškoduje.

- Pri odpiranju ravnajte previdno.
- 1. Vzemite vse dele naprave in navodilo za uporabo iz kartona in odstranite zaščitne folije.
- 2. Preverite, ali je obseg dobave popoln, glejte **Obseg dobave**.
- 3. Preverite, ali posamezni deli izkazujejo škodo. Če je tako, naprave ne uporabljajte. V ta namen se obrnite na servisni naslov, naveden na garancijski kartici.

Pred prvo uporabo

NAPOTEK!

Ne uporabljajte abrazivnih sredstev in topil ali predmetov z ostrimi robovi!

1. Odstranite embalažni material in vse zaščitne folije.



Po potrebi na obeh straneh istočasno pritisnite tipke za deblokiranje **8**, da deblokirate pokrov **9**.

2. Odstranite oba omejevalnika folije **12**.

3. Pred prvo uporabo naprave splaknite prestrezno skledico **7** z mlačno vodo in jo skrbno posušite.

4. Ponovno namestite omejevalnika folije **12**, kot je prikazano.

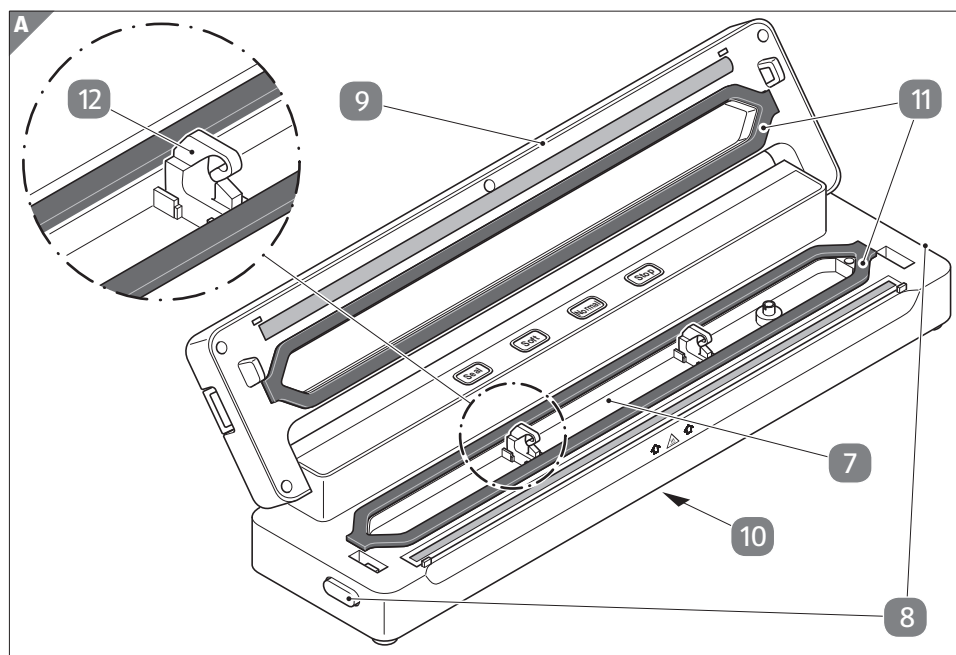

Postavljanje naprave

1. Omrežni kabel v celoti odvijte iz predalčka za kabel **10** (spodnja stran) in kabel pritisnite v majhno odprtino, ki vodi nazaj iz predalčka. S tem preprečite „majanje“ vakuumirnika.
2. Vakuumirnik postavite na ravno in stabilno površino. Gumijaste nogice pri tem poskrbijo za dober oprijem.
3. Pazite na to, da je to površino mogoče zlahka očistiti, da je svetlo osvetljena in dobro dostopna.
4. Dvignite pokrov **9** navzgor in preverite pravilno nasedanje tesnil **11**. Le-ta morajo biti v celoti in enakomerno vtisnjena v nastavek.



V nasprotnem primeru v vrečki ni mogoče proizvesti tlaka.

Uporaba

PREVIDNO! Nevarnost opeklin!

 **Vroče površine!** Deli te naprave se med obratovanjem zelo segrejejo. Nestrokovna uporaba lahko vodi do hudih poškodb.

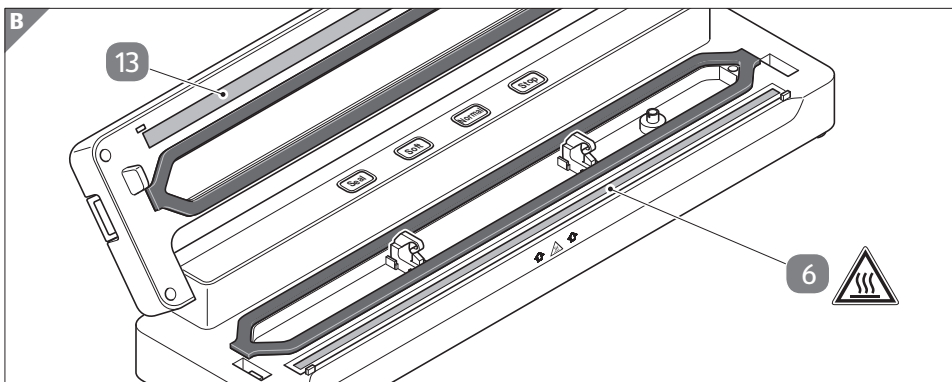

- Po varjenju in odpiranju pokrova se v nobenem primeru ne dotikajte grelnega elementa **6** in pritiskne prečke **13**, da preprečite opekline.

 Pred prvo uporabo izvedite 1 do 2 cikla varjenja. Rahel vonj in rahlo dimljenje, ki se morda pojavita sta običajna in po kratkem času izgineta. Kljub temu poskrbite za zadostno prezračevanje (npr. z odpiranjem okna).

Zaporedni postopki vakuumiranja ali varjenja so možni samo po programiranem premoru približno 10 sekund. Po 10 zaporednih postopkih je programiran premor 10 minut za ohlajanje. V tem času aparata ni mogoče zagnati.

Originalno folijo lahko naročite na servisnem naslovu, ki je naveden na garancijski kartici.

Priprava folije



Pazite, da se vari, ki jih ustvarite z vakuumirnikom, ne križajo. Odprte strani, ki jih morate zvariti, morajo biti nasprotne in ne sosednje. Varov, ki so že na foliji, ne odrežite.

1. Najprej pripravite želeno število vrečk.

V ta namen odvijte kos folije z role in ga odrežite z ustreznimi škarjami ali z rezalno prečko na želeni dolžini.



Pri tem upoštevajte, da je koristna dolžina vrečke zaradi varjenja nekoliko krajša kot kos, ki ste ga odrezali z role folije.

2. Za uporabo rezalne prečke **14** le-to sklopite do občutnega upora.

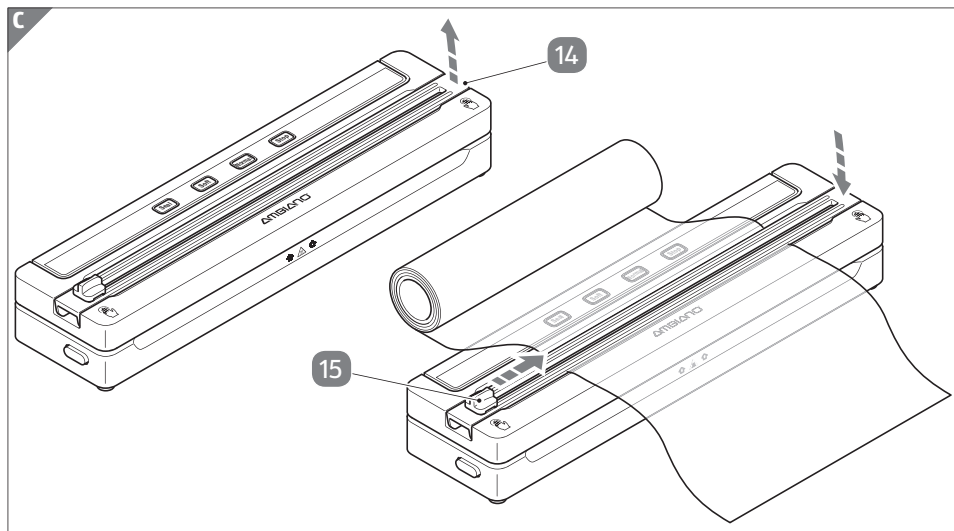

3. Folijo položite preko vakuumirnika.
4. Sklopite rezalno prečko, pustite, da se desno zaskoči in po potrebi potisnite gumb noža **15** v levo ali desno do konca.

i Če gumb noža ni izven območja folije, se pri postopku rezanja rez ne izvede.

5. Glavo noža **15** narahlo pritisnite navzdol na folijo in pri tem potisnite na nasprotno stran.

Samo varjenje folije

- Po potrebi istočasno pritisnite tipke za deblokiranje in dvignite pokrov.
- Položite odprto stran folije preko grelnega elementa **6**, kot je prikazano.

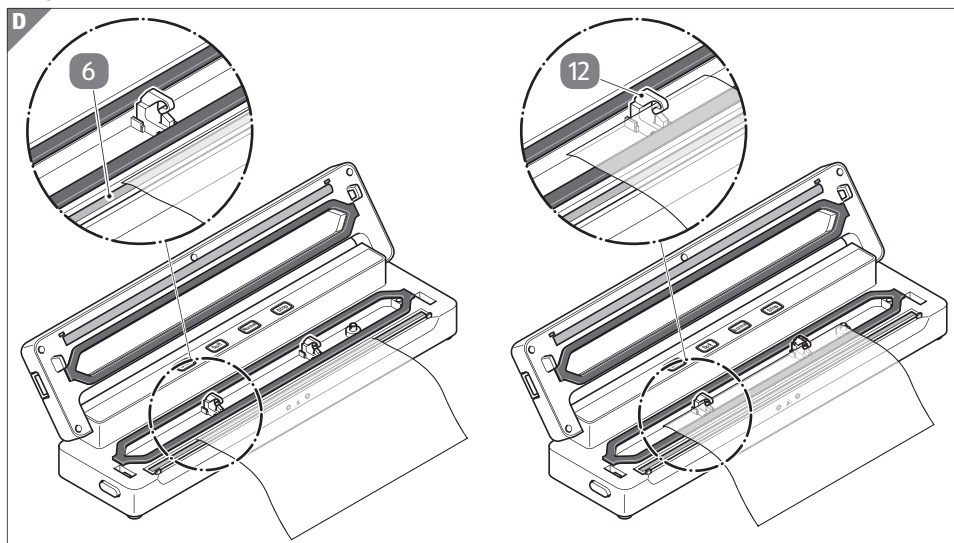

i Ker se vakuumiranje ne izvede, konca folije ni treba položiti na nastavke za folijo **12**. Zadošča, če je folija položena pribl. 1 cm preko grelnega elementa.

- Zaprte pokrov. Pri tem pazite, da folija na grelnem elementu ni nagubana.
- Pokrov močno pritisnite navzdol na obeh straneh istočasno na mesti, ki sta označeni s simbolom dlani , dokler se oba aretirna mehanizma jasno slišno ne zaskočita.

5. Omrežni vtič priključite na električno omrežje.

6. Pritisnite tipko za varjenje **Seal** 16.

i Kontrolna lučka gumba zasveti modro med postopkom varjenja, nato kontrolne lučke gumbov **Seal**, **Soft** in **Normal** utripnejo 3-krat hkrati. S tem je postopek varjenja končan. S tipko **Stop** 19 se lahko postopek varjenja tudi predčasno konča.

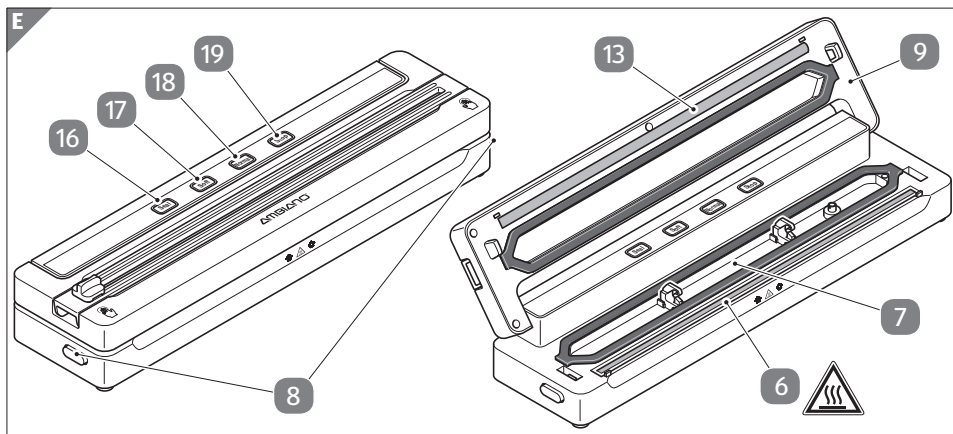

7. Na obeh straneh istočasno pritisnite tipke za deblokiranje 8, da deblokirate pokrov.

8. Dvignite pokrov 9.

⚠ PREVIDNO! Nevarnost opeklin!

⚠ Vroče površine! Grelni element 6 in pritiska prečka 13 sta po varjenju zelo vroča.

Vakuumiranje in varjenje folije

OPOZORILO! Nevarnost udara električnega toka!

- V vrečke ni dovoljeno vakuumirati tekočin (npr. juhe, omake, mesni sok). Tekočine se vsesajo in pridejo v napravo. Če se to kljub temu zgodi, izvlecite omrežni vtič in ne uporabljajte naprave.
- Napravo naj pregleda strokovni tehnik ali servisni center.



Folija na roli je v obliki cevi, t.j. da dobite zaprto vrečko, je treba folijo na dveh straneh zvariti.

Z napravo lahko izvajate 2 vrsti vakuumiranja, ki sta v procesu upravljanja identični:

- S tipko za vakuumiranje **Soft** **17**: Postopek varjenja se izvede malo po začetku vakuumiranja. S tem se prepreči, da bi se občutljiva živila (npr. zelenjava) zmečkala. Postopek vakuumiranja se nato brez vpliva na vsebino folije nadaljuje kratek čas, da se doseže izklopni podtlak.
- S tipko za vakuumiranje **Normal** **18**: Postopek vakuumiranja se izvede malo pred doseženim izklopnim podtlakom. S tem se doseže večji vakuum v vrečki.



Če med postopkom vakuumiranja izstopi nekaj tekočine, jo prestrezna skodelica **7** prestreže. Po vsakem vakuumiranju preverite prestrezno skodelico in odstranite ostanke tekočine.

1. Napolnite z ene strani zavarjeno vrečko.

 V nasprotju s „samo varjenjem“ je treba tu folijo položiti do nastavkov za folijo **11**, glejte **sl. D**.

2. Zaprite pokrov. Pri tem pazite, da folija na grelnem elementu ni nagubana.

3. Pokrov močno pritisnite navzdol na obeh straneh istočasno na mesti, ki sta označeni s simbolom dlani , dokler se oba aretirna mehanizma jasno slišno ne zaskočita.

4. Omrežni vtič priključite na električno omrežje.

5. Pritisnite tipko za vakuumiranje **Soft** **17** ali tipko za vakuumiranje **Normal** **18**.

 Kontrolna lučka tipke med postopkom vakuumiranja svetiti. Po kratkem času se izvede postopek varjenja, ki se označi s svetenjem tipke **Seal** **16**.

Nato kontrolne lučke gumbov **Seal**, **Soft** in **Normal** utripnejo 3-krat hkrati. S tem je postopek varjenja končan.

S tipki **Stop** **19** se lahko postopek tudi predčasno konča.

6. Na obeh straneh istočasno pritisnite tipke za deblokiranje **8**, da deblokirate pokrov.

7. Dvignite pokrov **9**.

 **PREVIDNO! Nevarnost opeklin!**



Vroč površine! Grelni element **6** in pritisna prečka **13** sta po varjenju zelo vroča.

Čiščenje

⚠ OPOZORILO! Nevarnost udara električnega toka!

Nepravilno ravnanje z izdelkom lahko povzroči električni udar.

- Izdelka in omrežnega kabla ali omrežnega vtiča ne potaplajte v vodo ali druge tekočine.
- Izvlecite omrežni vtič iz vtičnice, preden čistite izdelek.
- Pustite, da se naprava popolnoma ohladi, preden jo čistite.
- Naprava mora biti pred začetkom uporabe popolnoma suha.

NAPOTEK! Nevarnost poškodb!

Nepravilno ravnanje z izdelkom lahko vodi do poškodbe.

- Za čiščenje površin in prestrezne skodelice **7** uporabite le mehko krpo, navlaženo z nekaj sredstva za pomivanje posode. Nato površine do suhega obrišite in jih pustite, da se popolnoma posušijo. Nikoli ne uporabljajte abrazivnih sredstev ali krtač in gob, ki površino spraskajo.
- V nobenem primeru ne čistite površin z alkoholom, bencinom ali podobnimi tekočinami.

Shranjevanje

NAPOTEK! Nevarnost poškodb!

Nepravilno ravnanje z izdelkom lahko vodi do poškodbe.

 Naprave mora biti za shranjevanje čista in suha, vendar ne sme biti zaprta.

- Če naprave ne uporabljate, pokrova ne zaskočite, temveč ga le sklopite navzdol. S tem preprečite škodo na tesnilih.
- Omrežni kabel ovijte okoli navitja za kabel v kabelskem predalčku (spodnja stran).
- Izdelek shranite na čistem, suhem mestu, varno pred otroki.

 Spodnje in zgornje tesnilo **11** (glejte **sl. A**) se lahko za lažje čiščenje snameta. Tesnili lahko očistite v topli vodi, ki vsebuje sredstvo za pomivanje posode. Nato ju temeljito sperite s čisto vodo in pustite, da se popolnoma posušita.

Obvezno pazite na to, da sta tesnili pred vstavljanjem popolnoma suhi. Nikoli ne vstavljajte še vlažnih tesnil.

Tabela motenj

Problem	Možen vzrok in pomoč
Ne deluje	Omrežni vtič ni vtaknjen v vtičnico. - Vtaknite omrežni vtič v vtičnico.
Var ni neprekinjen	Varilni element je umazan. - Izvedite postopek varjenja in nato s suho krpo odstranite nečistoče.
	Material za polnjenje med folijo. - Zmanjšajte material za polnjenje ali ga potisnite v vrečko.
	Nagubano območje varjenja. - Folijo na območju varjenja zgladite.
Nezadostno vakuumiranje	Folija ni pravilno vstavljena. - Geljte: Vakuumiranje in varjenje folije
	Tesnilo 11 je poškodovano. - Vstavite nadomestno tesnilo 2 , glejte Obseg dobave

Tehnični podatki

Model:	GT-VBS-03
Omrežna napetost:	220-240 V~, 50 Hz
Poraba moči:	120 W
Razred zaščite:	II 
Teža:	pribl. 0,9 kg
Mere (Š x G x V):	pribl. 374 x 96 x 61 mm
Tlak vakuumiranja:	pribl. 0,6 bar (Normal Vakuum) pribl. 0,35 bar (Soft Vakuum)
Sesalna moč:	pribl. 4,5 litra na minuto
Debelina folije za vakuumiranje:	najv. 0,1 - 0,2 mm
Širina folije za vakuumiranje:	najv. 300 mm

Ker naše proizvode nenehno razvijamo naprej in izboljšujemo, so možne spremembe v dizajnu in tehnične spremembe.

Izjava o skladnosti

Zagotovljena je skladnost proizvoda z zakonsko predpisanimi standardi. Popolno Izjavo o skladnosti najdete na internetni strani **www.gt-support.de**

Odstranjevanje med odpadke

Odstranjevanje embalaže



Embalažo zavrzite sortno čisto. Lepenke in karton oddajte med star papir, folije v zbiralnik reciklirnih materialov.

Odstranitev stare naprave

(Uporabljivo v Evropski uniji in drugih evropskih državah s sistemi za ločeno zbiranje reciklirnih materialov)



Stare naprave ne sodijo med gospodinjske odpadke!

Simbol s prečrtanim smetnjakom na kolesih pomeni, da električne in elektronske opreme ne smete odvreči med gospodinjske odpadke. Potrošniki so zakonsko zavezani, da električno in elektronsko opremo ob koncu njihove življenjske dobe zbirajo ločeno od nerazvrščenih komunalnih odpadkov. Na ta način je zagotovljeno okolju prijazno recikliranje, ki varčuje z viri.

Baterije in akumulatorje, ki niso trdno zaprti z električno ali elektronsko napravo in jih je mogoče odstraniti, ne da bi jih uničili, je treba ločiti od naprave, preden jo predate na zbirno mesto in odpeljete na za to določeno odlagališče. Enako velja za svetilke, ki jih je mogoče odstraniti iz naprave, ne da bi jih uničili.

Lastniki električnih in elektronskih naprav iz zasebnih gospodinjstev lahko le-te oddajo na zbirnih mestih javnih organov za ravnanje z odpadki ali na zbirnih mestih, ki jih postavijo proizvajalci oziroma distributerji. Oddaja stare opreme je brezplačna.

Na splošno so distributerji dolžni zagotoviti, da se stara oprema brezplačno odvzame nazaj, tako da zagotovijo ustrezne možnosti vračila na razumni razdalji.

Potrošniki imajo možnost, da staro opremo brezplačno oddajo distributerju, ki jo je dolžan prevzeti nazaj, če potrošnik kupi novo opremo enake vrednosti z načeloma enako funkcijo. Ta možnost obstaja tudi za dostavo v zasebno gospodinjstvo.

Poleg tega lahko potrošniki staro opremo ene vrste brezplačno oddajo na zbirno mesto distributerja, ne da bi to bilo vezano na nakup nove opreme. Vendar dolžine robov posameznih naprav ne smejo presegati 25 cm.

Hitro in preprosto do cilja s kodami QR

Ne glede na to, ali potrebujete **informacije o izdelkih, nadomestne dele, dodatno opremo**, podatke o **garancijah izdelovalcev** ali **servisih** ali si želite udobno ogledati **videoposnetek z navodili** – s kodami QR boste zlahka na cilju.

Kaj so kode QR?

Kode QR (QR = Quick Response oziroma hiter odziv) so graficne kode, ki jih je mogoce prebrati s kamero pametnega telefona in na primer vsebujejo povezavo do spletne strani ali kontaktne podatke.

Prednost za vas: Ni vec nadležnega prepisovanja spletnih naslovov ali kontaktnih podatkov!

Postopek:

Za opticno branje kode QR potrebujete le pametni telefon, nameščen program (bralnik) za branje kod QR ter povezavo z internetom.*

Bralniki kod QR so praviloma na voljo za brezplačen prenos iz spletne trgovine s programi (aplikacijami) vašega pametnega telefona.

Preizkusite zdaj

S pametnim telefonom preprosto opticno preberite naslednjo kodo QR in izvedite vec o Hoferjevem izdelku, ki ste ga kupili.*

Hoferjev storitveni portal

Vse zgoraj navedene informacije so na voljo tudi na Hoferjevem storitvenem portalu na spletnem naslovu www.hofer-servis.si.



*Pri uporabi bralnika kod QR lahko nastanejo stroški povezave z internetom, kar je odvisno od vrste vaše naročnine.



HU

SI

Származási hely: Kína

Gyártó: / Distributer:

GLOBALTRONICS GMBH & CO. KG

BEI DEN MÜHREN 5

20457 HAMBURG

GERMANY

ÜGYFÉLSZOLGÁLAT

POPRODAJNA PODPORA

819419

Kérjük forduljon a magyarországi ALDI áruházakhoz.
Prosimo, oglasite se v vam najbližji HOFERjevi poslovalnici.

A FOGYASZTÁSI CIKK TÍPUSA / IZDELEK:

GT-VBS-03

11/2022

3

**ÉV JÓTÁLLÁS
LETA GARANCIJE**