



# Bedienungsanleitung Mode d'emploi Istruzioni per l'uso

**WORKZONE®**

## Klapptritt 3-stufig

Escaliers pliants 3 marches |

Scala pieghevole in acciaio, 3 gradini



Deutsch..... 03

Français..... 23

Italiano .....43



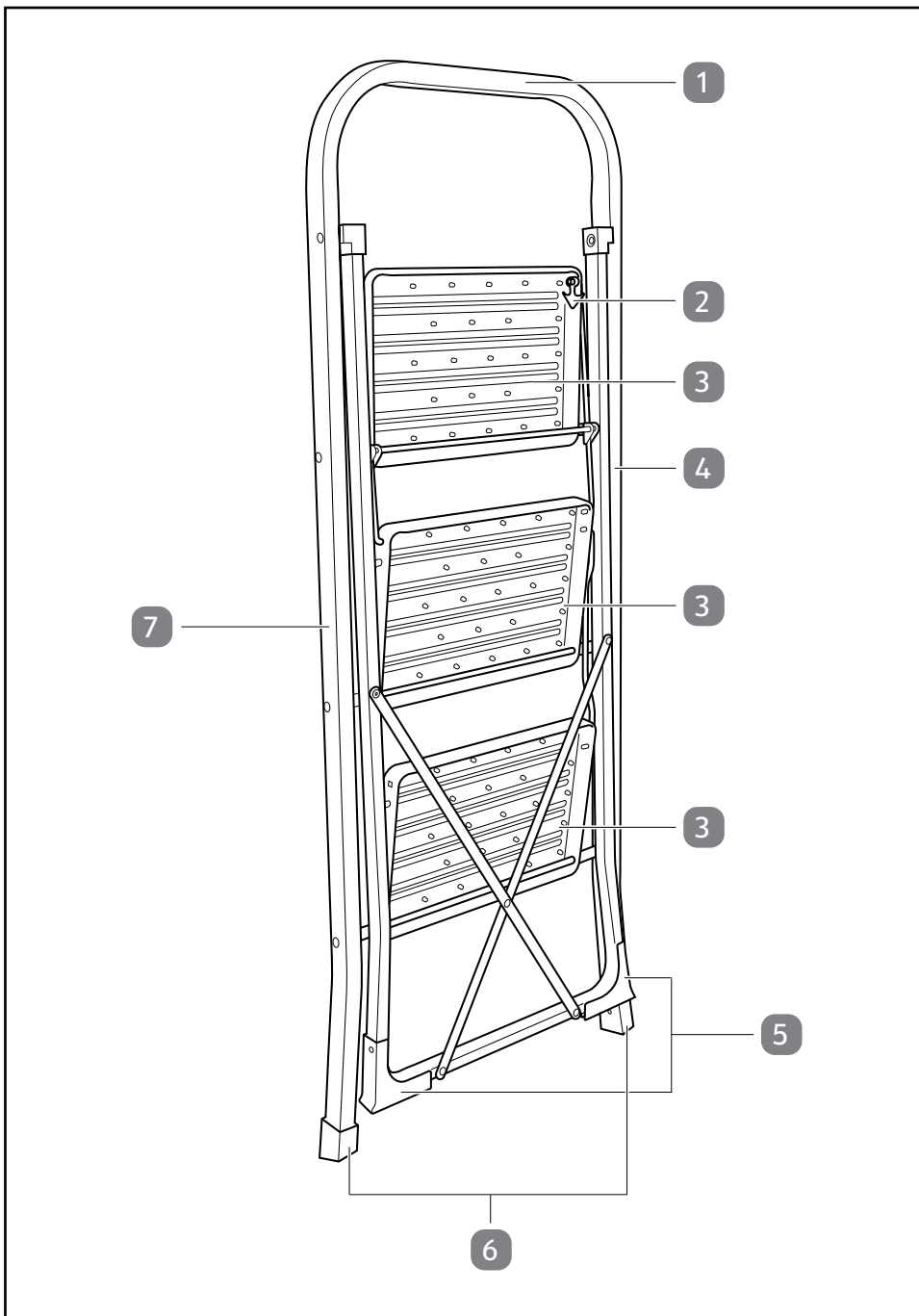

# Lieferumfang

- 1 Tragegriff
- 2 Verriegelung
- 3 Stufe, 3×
- 4 Stützen
- 5 Hintere Standfüße
- 6 Vordere Standfüße
- 7 Holm

# Inhaltsverzeichnis

<b>Lieferumfang</b> .....	<b>3</b>
<b>Allgemeines</b> .....	<b>5</b>
Bedienungsanleitung lesen und aufbewahren.....	5
Bestimmungsgemäßer Gebrauch .....	5
<b>Zeichenerklärung</b> .....	<b>5</b>
<b>Sicherheit</b> .....	<b>8</b>
Hinweiserklärung.....	8
Allgemeine Sicherheitshinweise.....	8
<b>Produktbeschreibung</b> .....	<b>13</b>
<b>Erstgebrauch</b> .....	<b>13</b>
Produkt und Lieferumfang prüfen .....	13
Grundreinigung .....	14
<b>Produkt verwenden</b> .....	<b>14</b>
Produkt aufstellen .....	15
Vor der Verwendung .....	16
Produkt zusammenklappen .....	17
<b>Störung und Behebung</b> .....	<b>17</b>
<b>Reinigung und Wartung</b> .....	<b>18</b>
Reinigung.....	18
Regelmäßige Überprüfung.....	18
Wartung und Pflege .....	19
Aufbewahrung.....	19
<b>Technische Daten</b> .....	<b>20</b>
<b>Entsorgung</b> .....	<b>20</b>
Verpackung entsorgen.....	20
Produkt entsorgen .....	20

# Allgemeines

## Bedienungsanleitung lesen und aufbewahren



Diese Bedienungsanleitung gehört zu diesem Klapptritt 3-stufig (im Folgenden nur „Produkt“ genannt). Sie enthält wichtige Informationen zur Inbetriebnahme und Handhabung.

Lesen Sie die Bedienungsanleitung, insbesondere die Sicherheitshinweise, sorgfältig durch, bevor Sie das Produkt einsetzen. Die Nichtbeachtung dieser Bedienungsanleitung kann zu schweren Verletzungen oder zu Schäden am Produkt führen.

Die Bedienungsanleitung basiert auf den in der Europäischen Union gültigen Normen und Regeln. Beachten Sie im Ausland auch landesspezifische Richtlinien und Gesetze.

Bewahren Sie die Bedienungsanleitung für die weitere Nutzung auf. Wenn Sie das Produkt an Dritte weitergeben, geben Sie unbedingt diese Bedienungsanleitung mit.

## Bestimmungsgemäßer Gebrauch

Das Produkt ist ausschließlich als Aufstiegshilfe konzipiert. Es ist ausschließlich für den Privatgebrauch bestimmt und nicht für den gewerblichen Bereich geeignet.

Verwenden Sie das Produkt nur wie in dieser Bedienungsanleitung beschrieben. Jede andere Verwendung gilt als nicht bestimmungsgemäß und kann zu Sachschäden oder sogar zu Personenschäden führen. Das Produkt ist kein Kinderspielzeug. Der Hersteller oder Händler übernimmt keine Haftung für Schäden, die durch nicht bestimmungsgemäßen oder falschen Gebrauch entstanden sind.

## Zeichenerklärung

Die folgenden Symbole werden in dieser Bedienungsanleitung, auf dem Produkt oder auf der Verpackung verwendet.



Warnung! Gefahr vom Produkt zu fallen.



Lesen Sie die Bedienungsanleitung.

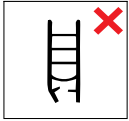

Prüfen Sie das Produkt nach der Lieferung. Führen Sie vor jeder Nutzung des Produkts eine Sichtprüfung durch auf Beschädigungen und sichere Benutzung. Benutzen Sie kein beschädigtes Produkt.



Maximale Nutzlast



Benutzen Sie das Produkt nicht auf einem unebenen oder instabilen Untergrund.



Vermeiden Sie seitliches Hinauslehnen.

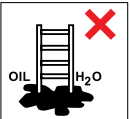

Stellen Sie das Produkt nicht auf verunreinigtem Untergrund auf.

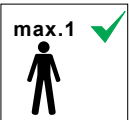

Maximale Anzahl der Benutzer



Das Produkt nicht mit abgewendetem Gesicht auf- oder absteigen.



Beim Aufsteigen, Absteigen und Arbeiten halten Sie sich gut am Produkt fest. Halten Sie sich auch dann am Produkt fest, wenn Sie von ihm aus arbeiten, oder treffen Sie zusätzliche Sicherheitsvorkehrungen, falls dies nicht möglich sein sollte.



Vermeiden Sie Arbeiten, die eine seitliche Belastung auf das Produkt bewirken, z. B. seitliches Bohren durch feste Werkstoffe.



Tragen Sie bei Benutzung des Produkts keine Ausrüstung, die schwer oder unhandlich ist.

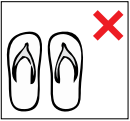

Die Leiter nicht mit ungeeigneten Schuhen besteigen.



Benutzen Sie das Produkt nicht im Fall von körperlichen Einschränkungen. Bestimmte gesundheitliche Gegebenheiten, Medikamenteneinnahme, Alkohol- oder Drogenmissbrauch können bei der Benutzung des Produkts zu einer Gefährdung der Sicherheit führen.



Warnung, elektrische Gefährdung.

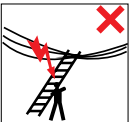

Stellen Sie alle durch elektrische Betriebsmittel im Arbeitsbereich gegebenen Risiken fest, z. B. Hochspannungs-Freileitungen oder andere freiliegende elektrische Betriebsmittel, und verwenden Sie das Produkt nicht, wenn Risiken durch elektrischen Strom bestehen.



Benutzen Sie das Produkt nicht als Überbrückung.



Seitliches Wegsteigen vom Produkt auf eine andere Oberfläche ist unzulässig.



Das Produkt darf nicht als Anlegeleiter verwendet werden.



Öffnen Sie das Produkt vollständig vor Benutzung.

# Sicherheit

## Hinweiserklärung

Die folgenden Symbole und Signalwörter werden in dieser Bedienungsanleitung verwendet.



Dieses Signalsymbol/-wort bezeichnet eine Gefährdung mit einem mittleren Risikograd, die, wenn sie nicht vermieden wird, den Tod oder eine schwere Verletzung zur Folge haben kann.



Dieses Signalsymbol/-wort bezeichnet eine Gefährdung mit einem niedrigen Risikograd, die, wenn sie nicht vermieden wird, eine geringfügige oder mäßige Verletzung zur Folge haben kann.



Dieses Signalwort warnt vor möglichen Sachschäden.

## Allgemeine Sicherheitshinweise



### Verletzungsgefahr!

Wenn Sie das Produkt falsch benutzen, können Sie sich verletzen.

- Prüfen Sie das Produkt nach dem Kauf und vor jeder Benutzung, um den Zustand und die Funktion aller Teile festzustellen. Benutzen Sie das Produkt nicht, wenn es beschädigt ist.
- Führen Sie zu Beginn jedes Arbeitstags, an dem das Produkt benutzt wird, eine Sichtprüfung durch auf Beschädigungen und sichere Benutzung.
- Im Rahmen einer fachgerechten Benutzung muss eine Risikobewertung unter Berücksichtigung der Rechtsvorschriften im Land der Benutzung durchgeführt werden.
- Belasten Sie das Produkt nicht mit mehr als 150 kg.



- 
- Steigen Sie nur auf das Produkt, wenn Sie sich in einer guten gesundheitlichen Verfassung befinden. Manche gesundheitlichen Umstände wie z. B. Schwangerschaften können zu einer erhöhten Gefährdung Ihrer Gesundheit führen. Fragen Sie ggf. Ihren Arzt, bevor Sie auf das Produkt steigen.
  - Bleiben Sie nicht zu lange ohne regelmäßige Unterbrechungen auf dem Produkt (Müdigkeit ist eine Gefahr).
  - Steigen Sie nicht auf das Produkt, wenn Sie unter Alkohol- oder Medikamenteneinfluss stehen oder zuvor andere Drogen konsumiert haben.
  - Stellen Sie sicher, dass das Produkt für den jeweiligen Einsatz geeignet ist.
  - Stellen Sie das Produkt nicht auf Treppen.
  - Stellen Sie das Produkt nicht auf vereiste oder andere rutschige Flächen.
  - Verwenden Sie das Produkt nur auf einem sauberen, ebenen, waagerechten, festen und unbeweglichen Untergrund.
  - Verwenden Sie das Produkt nicht zum Überbrücken bzw. als Brücke.
  - Verwenden Sie das Produkt nicht zum Aufsteigen auf andere Ebenen.
  - Verwenden Sie das Produkt nicht als Anlegeleiter.
  - Verwenden Sie das Produkt nicht für Arbeiten unter elektrischer Spannung. Das Produkt besteht aus leitfähigem Material.
  - Überprüfen Sie Ihre Umgebung auf Leitungen, ungesicherte Fenster und Türen sowie Mauervorsprünge, bevor Sie auf das Produkt steigen.
  - Überprüfen Sie Ihre Umgebung auf Gefahrenquellen wie z. B. frei liegende Hochspannungsleitungen oder andere elektrische Betriebsmittel, bevor Sie das Produkt aufstellen und daraufsteigen.
  - Stellen Sie das Produkt immer auf allen vier Leiterfüßen und nicht auf den Trittstufen auf.
  - Stellen Sie das Produkt an der richtigen Stelle auf und achten Sie darauf, dass das Produkt vollständig geöffnet ist.

- Verwenden Sie das Produkt nicht, wenn eine oder mehrere der rutschfesten Gummikappen an den Standfüßen fehlen oder sichtbar beschädigt sind.
- Stellen Sie das Produkt so auf, dass dieses immer frei zugänglich ist.
- Steigen Sie immer mit dem Gesicht zum Produkt herauf oder herunter.
- Halten Sie das Produkt beim Auf- und Absteigen stets gut mit beiden Händen fest.
- Lehnen Sie sich nicht zu weit vom Produkt weg. Beide Füße sollten stets auf derselben Stufe stehen. Ihre Körpermitte (der Bauchnabel) sollte sich nur zwischen den Holmen bewegen.
- Steigen Sie Stufe für Stufe hoch und nehmen Sie nicht mehrere Trittstufen auf einmal.
- Rutschen Sie nicht an den Holmen herunter.
- Sichern Sie die Standfestigkeit des Produkts ggf. zusätzlich ab.
- Wenn Sie in größerer Höhe arbeiten, sichern Sie das Produkt zusätzlich ab.
- Transportieren Sie das Produkt nur im zusammengeklappten Zustand.
- Stellen Sie beim Transport des Produkts sicher, dass dieses z. B. auf dem Dachgepäckträger oder auf der Ladefläche ausreichend gesichert ist.
- Verhindern Sie beim Transport des Produkts Schäden, z. B. durch Festzurren und Sicherstellen, dass es auf angemessene Weise befestigt/angebracht ist.
- Verschieben Sie das Produkt nicht, wenn Sie selbst darauf stehen oder wenn eine andere Person darauf steht.
- Legen Sie keine Werkzeuge oder andere Gegenstände auf den Trittstufen ab, und hängen Sie nichts an das Produkt.
- Vermeiden Sie Arbeiten, die eine einseitige Belastung bewirken, z. B. seitliches Bohren durch einen Werkstoff wie Beton.
- Transportieren Sie auf dem Produkt nur leichte und handliche Gegenstände.

- 
- Halten Sie sich beim Arbeiten auf dem Produkt stets mit einer Hand fest oder sorgen Sie für zusätzliche Sicherheitsvorrichtungen.
  - Steigen Sie nur mit festen, sauberen und trockenen Schuhen auf das Produkt.
  - Tragen Sie nur eng anliegende Kleidung, wenn Sie auf das Produkt steigen. Sie können sich in langen Schals und Ähnlichem verfangen und von dem Produkt herunterfallen.
  - Benutzen Sie das Produkt bei Verunreinigung, z. B. nasse Farbe, Schmutz, Öl oder Schnee, nicht.
  - Beseitigen Sie alle Verunreinigungen wie Öl, Schnee oder nasse Farbe auf den Stufen, an und unter dem Produkt, bevor Sie das Produkt weiterbenutzen.
  - Verwenden Sie das Produkt nur für Arbeiten von kurzer Dauer. Verlassen Sie das Produkt sofort, wenn Sie Müdigkeit verspüren.
  - Verlängern Sie das Produkt nicht behelfsmäßig, und verändern Sie es auch in keiner anderen Weise in Form und Funktion.
  - Um sicherzustellen, dass Kinder nicht mit dem Produkt spielen, lassen Sie das aufgestellte Produkt nicht unbeaufsichtigt.
  - Halten Sie Kinder von dem Produkt fern.
  - Lassen Sie Kinder nicht mit der Verpackungsfolie spielen. Kinder können sich beim Spielen darin verfangen und ersticken.
  - Wenn das Produkt in Stellung gebracht wird, ist auf das Risiko einer Kollision zu achten, z. B. mit Fußgängern, Fahrzeugen oder Türen. Verriegeln Sie Fenster und Türen (jedoch nicht Notausgänge) im Arbeitsbereich, falls möglich.
  - Benutzen Sie für unvermeidbare Arbeiten unter elektrischer Spannung nichtleitende Leitern.
  - Verändern Sie die Konstruktion des Produkts nicht.

## **HINWEIS!**

### **Beschädigungsgefahr!**

Unsachgemäßer Umgang mit dem Produkt kann zu Beschädigungen des Produkts führen.

- Falls Sie Schmiermittel auftragen, vermeiden Sie, dass dieses auf die Trittstufen oder die Holme gelangt.
- Lassen Sie das Produkt nur von einer fachkundigen Person und gemäß den Angaben des Herstellers reparieren.
- Verwenden Sie zur Reparatur nur Original- oder gleichwertige Ersatzteile.
- Wenn Sie das Produkt auf einen weichen Untergrund stellen und Druckstellen vermeiden möchten, verwenden Sie eine rutschfeste Unterlage.

## Produktbeschreibung

Das Produkt ist als auf- und zuklappbare Aufstiegshilfe konzipiert und verfügt über drei besteigbare Stufen (3). Die Verriegelung (2) verhindert ein ungewolltes Zuklappen und der Tragegriff (1) ermöglicht ein sicheres Tragen des Produkts.

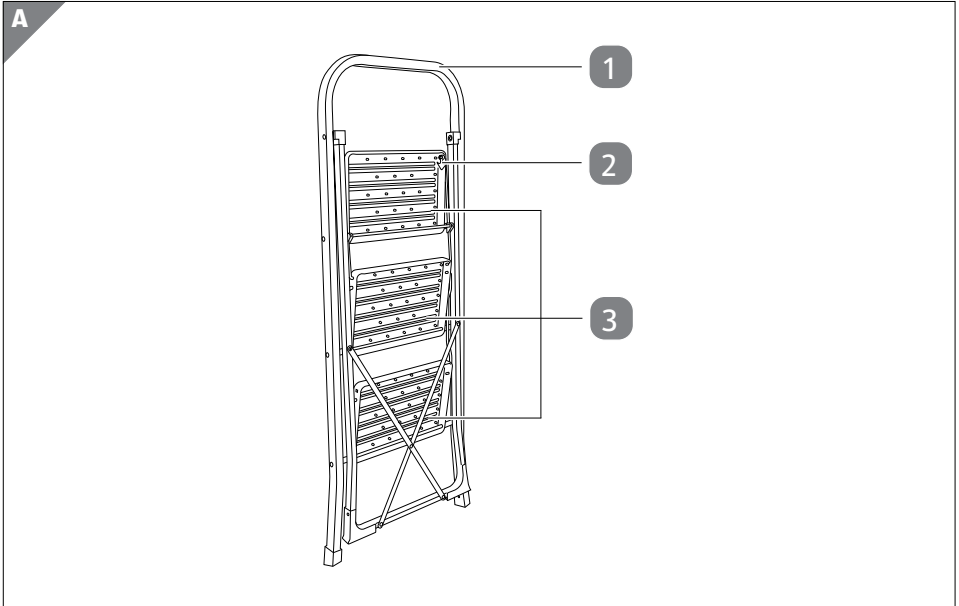

## Erstgebrauch

### Produkt und Lieferumfang prüfen

#### HINWEIS!

#### Beschädigungsgefahr!

Wenn Sie die Verpackung unvorsichtig mit einem scharfen Messer oder anderen spitzen Gegenständen öffnen, kann das Produkt schnell beschädigt werden.

– Gehen Sie beim Öffnen sehr vorsichtig vor.

1. Nehmen Sie das Produkt aus der Verpackung.
2. Prüfen Sie, ob die Lieferung vollständig ist (siehe Kapitel „Lieferumfang“).

3. Kontrollieren Sie, ob das Produkt oder die Einzelteile Schäden aufweisen. Ist dies der Fall, benutzen Sie das Produkt nicht. Wenden Sie sich wie auf der Garantiekarte beschrieben an den Garantiegeber.

## Grundreinigung

1. Entfernen Sie das Verpackungsmaterial und sämtliche Schutzfolien.
2. Reinigen Sie vor der erstmaligen Benutzung alle Teile des Produkts wie im Kapitel „Reinigung und Wartung“ beschrieben.

## Produkt verwenden



### Verletzungsgefahr!

Fehlerhafte Benutzung kann zu Verletzungen führen.

- Steigen Sie nur auf das Produkt, wenn Sie
  - dieses ordnungsgemäß und an einem geeigneten Ort aufgestellt haben,
  - feste Schuhe tragen,
  - das Kapitel „Sicherheit“ aufmerksam durchgelesen und verstanden haben.
- Stellen Sie sicher, dass sich Kinder nicht unbeaufsichtigt mit dem aufgestellten Produkt im selben Raum aufhalten. Kinder dürfen nicht mit dem Produkt spielen.
- Stellen Sie sicher, dass alle Standfüße des Produkts fest und eben auf dem Boden stehen. Das Produkt darf nicht wackeln.



### Quetschungsgefahr!

Wenn Sie das Produkt aufstellen oder zusammenklappen, können Sie sich Ihre Finger einquetschen.

- Stellen Sie sicher, dass Sie das Produkt beim Aufstellen und Zusammenklappen am Tragegriff und an den Stützen anfassen.

## Produkt aufstellen

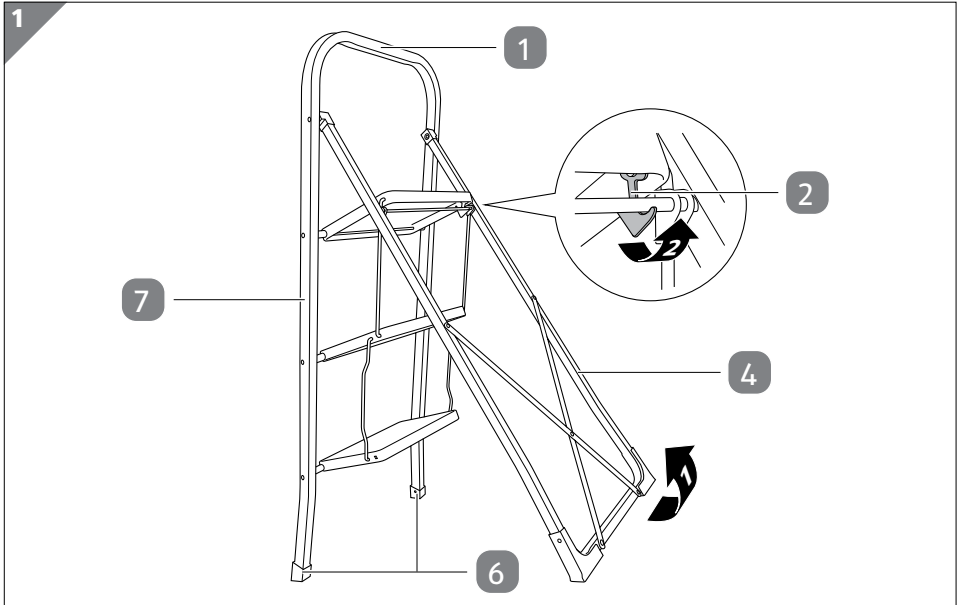

1. Halten Sie das Produkt am Tragegriff **1**, sodass es auf den beiden vorderen Standfüßen **6** steht.
2. Klappen Sie das Produkt auseinander, indem Sie die Stützen **4** ganz nach hinten von den Holmen **7** wegziehen.
3. Bringen Sie die Verriegelung **2** an, indem Sie sie an der Strebe einhaken. Sie haben das Produkt erfolgreich aufgestellt.

## Vor der Verwendung

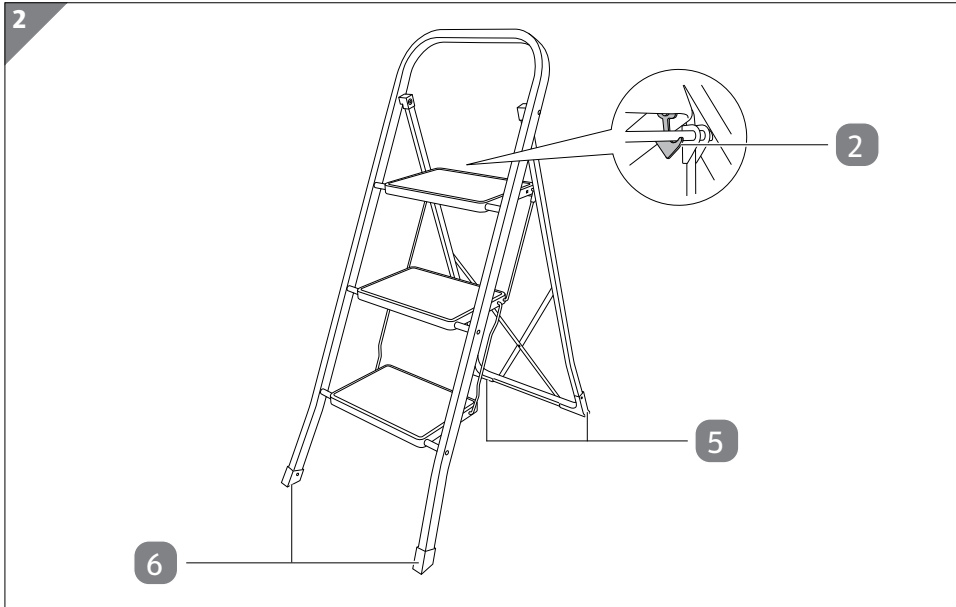

- Bevor Sie das Produkt verwenden, achten Sie darauf, dass es auf einem ebenen, festen Untergrund steht und nicht umkippen kann. Die hinteren und vorderen Standfüße **5** / **6** müssen fest auf dem Boden stehen. Vergewissern Sie sich vor der Verwendung nochmals, dass die Verriegelung **2** korrekt eingehakt ist.



## Produkt zusammenklappen

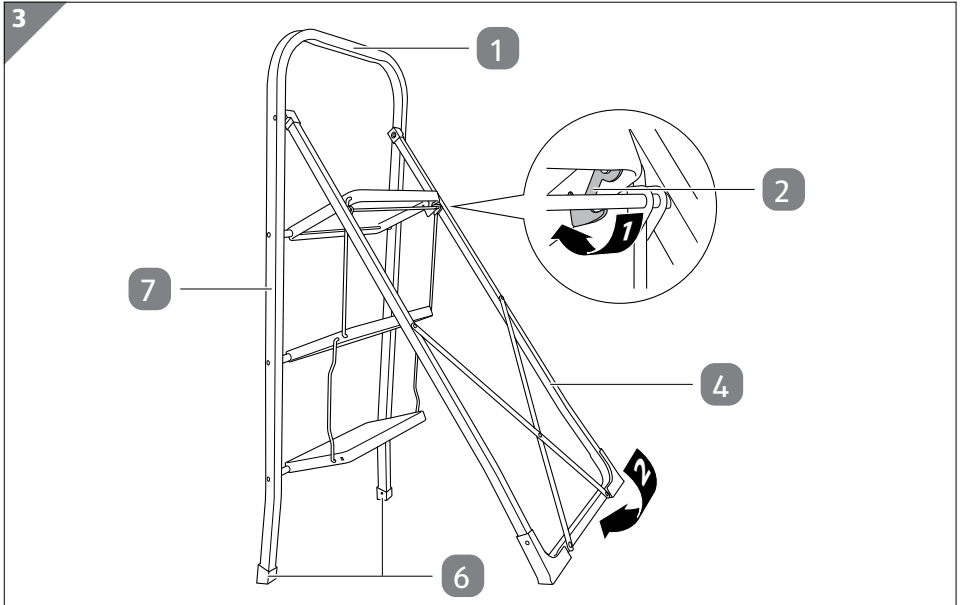

1. Halten Sie das Produkt am Tragegriff **1** und kippen Sie es nach vorne, sodass es auf den vorderen Standfüßen **6** steht.
2. Lösen Sie die Verriegelung **2**, indem Sie sie aus der Strebe aushaken.
3. Klappen Sie das Produkt vollständig zusammen, indem Sie die Stützen **4** zu den Holmen **7** ziehen.

Sie haben das Produkt erfolgreich zusammengeklappt.

## Störung und Behebung

Problem	Mögliche Ursache	Lösung
Das Produkt steht nicht stabil.	Der Untergrund ist uneben.	Stellen Sie das Produkt auf einen festen, ebenen Untergrund.
	Die Verriegelung <b>2</b> ist nicht ordnungsgemäß eingehakt.	Bringen Sie die Verriegelung an (siehe Kapitel „Produkt aufstellen“).
Das Produkt lässt sich nicht zusammenklappen.	Die Verriegelung wurde nicht gelöst.	Lösen Sie die Verriegelung (siehe Kapitel „Produkt zusammenklappen“).

# Reinigung und Wartung

## HINWEIS!

### Beschädigungsgefahr!

Unsachgemäßer Umgang mit dem Produkt kann zu Beschädigungen des Produkts führen.

- Verwenden Sie keine aggressiven Reinigungsmittel, Bürsten mit Metall- oder Nylonborsten sowie keine scharfen oder metallischen Reinigungsgegenstände wie Messer, harte Spachtel und dergleichen. Diese können die Oberflächen beschädigen.
- Wenn Sie Schmiermittel auftragen, vermeiden Sie, dass dieses auf die Stufen und Holme gelangt.

### Reinigung

1. Wischen Sie das Produkt mit einem feuchten Tuch ab.
2. Lassen Sie das Produkt vollständig trocknen.
3. Tragen Sie bei Bedarf Schmiermittel auf, um eine leichtgängige Funktion zu gewährleisten. Wischen Sie überschüssiges Schmiermittel mit einem trockenen, sauberen Tuch ab.

Sie können das Produkt jetzt zusammenklappen oder weiterbenutzen.

### Regelmäßige Überprüfung

Überprüfen Sie das Produkt regelmäßig auf Folgendes:

- Überprüfen Sie, dass Holme/Standfüße (aufrecht stehende Teile) nicht verbogen, gekrümmt, verdreht, verbeult, gerissen, korrodiert oder verrottet sind.
- Überprüfen Sie, dass Holme/Standfüße um die Fixierpunkte für andere Teile in gutem Zustand sind.
- Überprüfen Sie, dass Befestigungen (üblicherweise Nieten, Schrauben, Bolzen) nicht fehlen und nicht lose oder korrodiert sind.
- Überprüfen Sie, dass Stufen nicht fehlen und nicht lose, stark abgenutzt, korrodiert oder beschädigt sind.
- Überprüfen Sie, dass Gelenke zwischen Vorder- und Rückseite nicht beschädigt, lose oder korrodiert sind.
- Überprüfen Sie, dass die Verriegelung in horizontaler Stellung bleibt, hintere Schienen und Eckversteifungen nicht fehlen und nicht verbogen, lose, korrodiert oder beschädigt sind.

- Überprüfen Sie, dass Sicherungshaken nicht fehlen, nicht beschädigt, lose oder korrodiert sind und sich ordnungsgemäß einhaken lassen.
- Überprüfen Sie, dass Standfüße nicht fehlen und nicht lose, stark abgenutzt, korrodiert oder beschädigt sind.
- Überprüfen Sie, dass das Produkt frei von Verunreinigung ist (z. B. Schmutz, Farbe, Öl oder Fett).

Ergibt eine der oben stehenden Überprüfungen kein zufriedenstellendes Ergebnis, sollte das Produkt NICHT benutzt werden.

## Wartung und Pflege

- Reparaturen und Wartungsarbeiten an dem Produkt müssen von einer fachkundigen Person\* und den Anleitungen des Herstellers entsprechend durchgeführt werden.  
\*Eine fachkundige Person ist jemand, der über Kenntnisse verfügt, um Reparaturen oder Wartungsarbeiten durchzuführen, z. B. durch Teilnahme an einer Schulung des Herstellers.
- Bei Reparatur und Austausch von Teilen, wie z. B. Standfüßen, ist der Hersteller zu kontaktieren.

## Aufbewahrung

### HINWEIS!

### Beschädigungsgefahr!

Wenn Sie das Produkt feucht aufbewahren, kann sich Rost bilden. Die Funktionalität bzw. die Belastbarkeit des Produkts kann davon dauerhaft und irreparabel beeinträchtigt werden.

- Schützen Sie das Produkt vor Feuchtigkeit, direktem Sonnenlicht und Frost.

Alle Teile müssen vor dem Aufbewahren vollkommen trocken sein.

- Bewahren Sie das Produkt an einem trockenen und sauberen Ort auf.
- Halten Sie das Produkt von Kindern fern.
- Bewahren Sie das Produkt in Übereinstimmung mit den Anleitungen des Herstellers auf.
- Stellen Sie das Produkt gegen eine Wand, oder legen Sie es flach auf den Boden. Stellen Sie sicher, dass das Produkt nicht an den Stufen aufgehängt ist.
- Bewahren Sie das Produkt an einem Ort auf, wo es nicht durch Fahrzeuge, schwere Gegenstände oder Verschmutzung beschädigt werden kann.

- Bewahren Sie das Produkt an einem Ort auf, wo es keine Stolpergefahr und kein Hindernis darstellt.
- Bewahren Sie das Produkt an einem Ort auf, wo es nicht mit Leichtigkeit für kriminelle Zwecke verwendet werden kann.
- Stellen Sie bei dauerhafter Aufstellung des Produkts (z. B. auf einem Gerüst) sicher, dass das Produkt nicht von unbefugten Personen (z. B. von Kindern) benutzt werden kann.

## Technische Daten

Modell:	SSL3S22G/SSL3S22W
Gewicht:	ca. 6,0 kg
Max. Tragfähigkeit:	150 kg
Abmessungen (B × H × T)	
zusammengeklappt:	ca. 46,5 × 116 × 5 cm
ausgeklappt:	ca. 46,5 × 104 × 73 cm
Stufengröße:	ca. 30 × 20 cm
Materialstärke	
Stahlrohrgestell und Stufen:	0,9 mm
Artikelnummer:	818736

## Entsorgung

### Verpackung entsorgen



Entsorgen Sie die Verpackung sortenrein. Geben Sie Pappe und Karton zum Altpapier, Folien in die Wertstoffsammlung.

### Produkt entsorgen

- Entsorgen Sie das Produkt entsprechend den in Ihrem Land gültigen Gesetzen und Bestimmungen.

# Mit QR-Codes schnell und einfach ans Ziel

Egal, ob Sie **Produktinformationen**, **Ersatzteile** oder **Zubehör** benötigen, Angaben über **Herstellergarantien** oder **Servicestellen** suchen oder sich bequem eine **Video-Anleitung** anschauen möchten, mit unseren QR-Codes gelangen Sie kinderleicht ans Ziel.

## Was sind QR-Codes?

QR-Codes (QR = Quick Response) sind grafische Codes, die mithilfe einer Smartphone-Kamera gelesen werden und beispielsweise einen Link zu einer Internetseite oder Kontaktdaten enthalten.

**Ihr Vorteil:** Kein lästiges Eintippen von Internet-Adressen oder Kontaktdaten!

## Und so geht's

Zum Scannen des QR-Codes benötigen Sie lediglich ein Smartphone, einen installierten QR-Code-Reader sowie eine Internet-Verbindung.\*

Einen QR-Code-Reader finden Sie in der Regel kostenlos im App Store Ihres Smartphones.

## Jetzt ausprobieren

Scannen Sie einfach mit Ihrem Smartphone den folgenden QR-Code und erfahren Sie mehr über Ihr neu erworbenes ALDI-Produkt.\*

## Ihr ALDI-Serviceportal

Alle oben genannten Informationen erhalten Sie auch im Internet über das ALDI-Serviceportal unter [www.aldi-service.ch](http://www.aldi-service.ch).



\*Beim Ausführen des QR-Code-Readers können abhängig von Ihrem Tarif Kosten für die Internet-Verbindung entstehen.

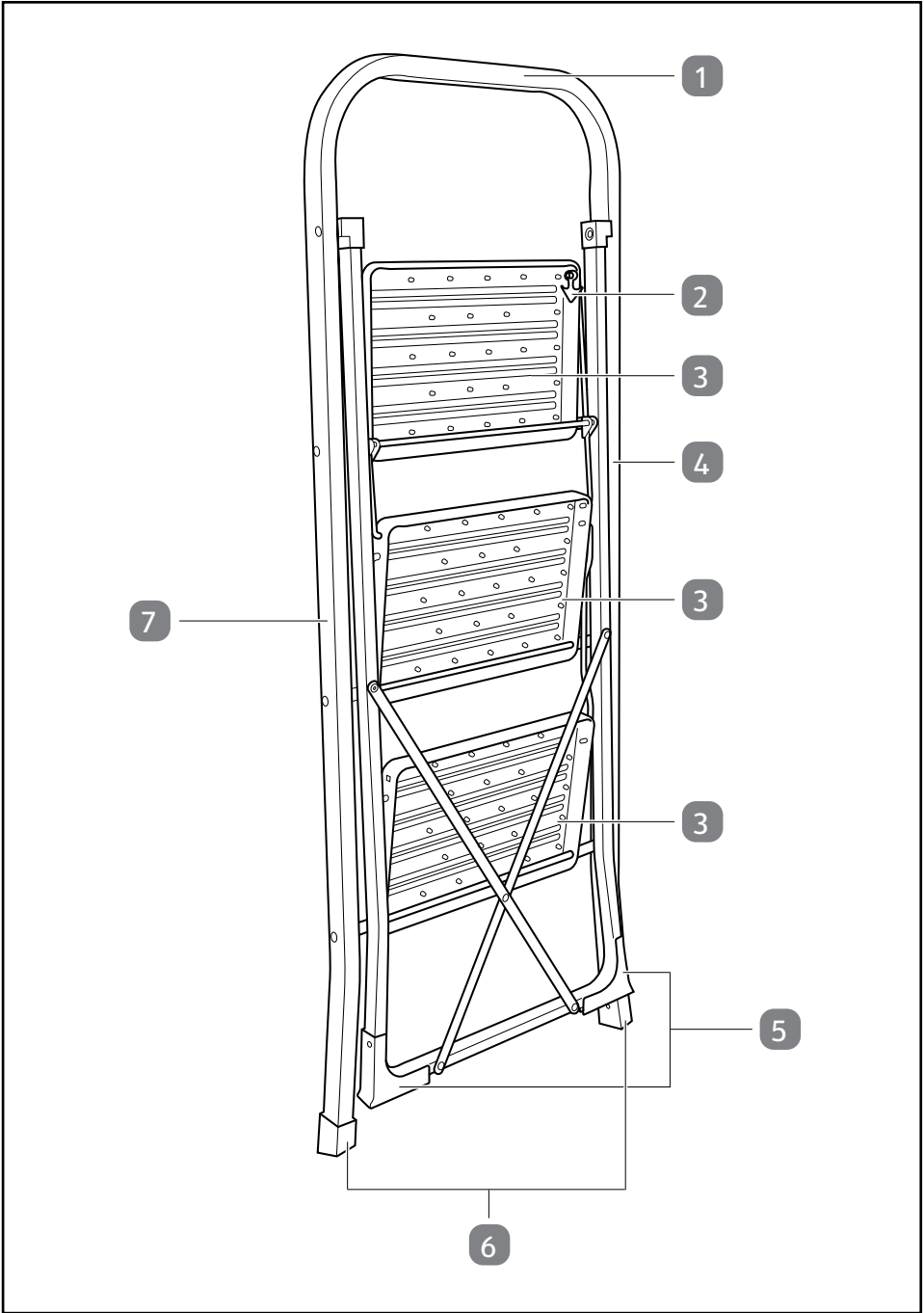

## Contenu de la livraison

- 1 Poignée de transport
- 2 Dispositif de verrouillage
- 3 Marche, 3×
- 4 Supports
- 5 Pieds d'appui arrière
- 6 Pieds d'appui avant
- 7 Montant

# Répertoire

<b>Contenu de la livraison</b> .....	<b>23</b>
<b>Généralités</b> .....	<b>25</b>
Lire le mode d'emploi et le conserver .....	25
Utilisation conforme à l'usage prévu .....	25
<b>Légende des symboles</b> .....	<b>25</b>
<b>Sécurité</b> .....	<b>28</b>
Légende des avis .....	28
Consignes de sécurité générales .....	28
<b>Description de produit</b> .....	<b>32</b>
<b>Première utilisation</b> .....	<b>33</b>
Vérifier le produit et le contenu de la livraison .....	33
Premier nettoyage.....	33
<b>Utiliser le produit</b> .....	<b>33</b>
Installer le produit .....	34
Avant l'utilisation .....	35
Replier le produit .....	36
<b>Panne et remède</b> .....	<b>36</b>
<b>Nettoyage et entretien</b> .....	<b>37</b>
Nettoyage.....	37
Contrôles réguliers .....	37
Maintenance et entretien .....	38
Rangement .....	38
<b>Données techniques</b> .....	<b>39</b>
<b>Élimination</b> .....	<b>39</b>
Élimination de l'emballage.....	39
Éliminer le produit .....	39
<b>Aller rapidement et facilement au but avec les codes QR</b> .....	<b>40</b>



# Généralités

## Lire le mode d'emploi et le conserver



Ce mode d'emploi fait partie de cet escaliers pliants 3 marches (ci-après simplement appelé «produit»). Il contient des informations importantes pour la mise en service et l'utilisation.

Lisez attentivement le mode d'emploi, en particulier les consignes de sécurité, avant d'utiliser le produit. Le non-respect de ce mode d'emploi peut provoquer des blessures graves ou endommager le produit.

Le mode d'emploi est basé sur les normes et réglementations en vigueur dans l'Union européenne. À l'étranger, veuillez respecter les directives et lois spécifiques au pays.

Conservez le mode d'emploi pour des utilisations futures. Si vous remettez le produit à des tiers, joignez-y impérativement ce mode d'emploi.

## Utilisation conforme à l'usage prévu

Le produit est conçu exclusivement pour monter. Il est destiné exclusivement à l'usage privé et n'est pas adapté au domaine professionnel.

Utilisez le produit uniquement de la manière décrite dans ce mode d'emploi. Toute autre utilisation est considérée comme non conforme à l'usage prévu et peut provoquer des dommages matériels ou même corporels. Le produit n'est pas un jouet pour enfants.

Le fabricant ou commerçant décline toute responsabilité pour les dommages causés par une utilisation non conforme ou contraire à l'usage prévu.

## Légende des symboles

Les symboles suivants sont utilisés dans ce mode d'emploi, sur le produit ou sur l'emballage.



Avertissement! Risque de chute du produit.



Lisez le mode d'emploi.

## Légende des symboles

---

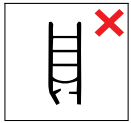

Vérifiez le produit après la livraison. Avant chaque utilisation, inspectez visuellement le produit pour détecter d'éventuels dommages et permettre une utilisation en toute sécurité. N'utilisez pas le produit s'il est endommagé.



Capacité de charge maximale



N'utilisez pas le produit sur une surface inégale ou instable.



Évitez de vous pencher vers le côté.

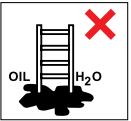

N'installez pas le produit sur une surface sale.



Nombre maximal d'utilisateurs



Il ne faut pas monter ou descendre du produit en regardant ailleurs.



Tenez-vous fermement lors de la montée, de la descente et du travail sur le produit. Tenez-vous également fermement au produit lorsque vous en descendez, ou trouvez des mesures de sécurité supplémentaires si cela n'est pas possible.



Évitez d'effectuer des travaux provoquant une charge unilatérale sur le produit (p. ex.: perçage latéral dans des matériaux durs).



Ne portez jamais d'équipement lourd ou peu maniable en utilisant le produit.



Ne montez pas sur le produit avec des chaussures inadaptées.



N'utilisez pas le produit en cas de limitations physiques. Certains états de santé, la prise de médicaments ainsi que l'abus d'alcool et de drogues peuvent présenter un risque pour la sécurité lors de l'utilisation du produit.



Avertissement, risque électrique.

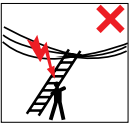

Déterminez tous les risques dus aux équipements électriques présents dans la zone de travail (p. ex.: lignes aériennes haute tension ou autres équipements électriques non protégés) et n'utilisez pas le produit en cas de risques dus au courant électrique.



N'utilisez pas le produit comme passerelle.



Il est interdit de descendre latéralement du produit pour atteindre une autre surface.



Le produit ne doit pas être utilisé comme une échelle simple.



Ouvrez complètement le produit avant de l'utiliser.

# Sécurité

## Légende des avis

Les symboles et mots signalétiques suivants sont utilisés dans ce mode d'emploi.



Ce symbole/mot signalétique désigne un risque à un degré moyen qui, si on ne l'évite pas, peut avoir comme conséquence la mort ou une grave blessure.



Ce symbole/mot signalétique indique qu'il existe un risque de faible degré qui, si on ne l'évite pas, peut entraîner une blessure légère ou moyenne.



Ce mot signalétique met en garde contre les dommages matériels possibles.

## Consignes de sécurité générales



### Risque de blessure!

Si vous utilisez mal le produit, vous pouvez vous blesser.

- Contrôlez l'état du produit et la fonctionnalité de toutes ses parties à l'achat et avant chaque utilisation. N'utilisez pas le produit s'il est endommagé.
- Avant chaque journée de travail avec le produit, inspectez-le visuellement pour détecter d'éventuels dommages et permettre une utilisation en toute sécurité.
- Dans le cadre d'une utilisation professionnelle, une évaluation des risques doit être réalisée en tenant compte des exigences légales du pays d'utilisation.
- Ne chargez pas le produit avec plus de 150 kg.
- Ne montez sur le produit que si vous êtes en bon état de santé. Certains états de santé (p. ex.: grossesse) peuvent accroître les risques pour votre santé. En cas de doute, consultez votre médecin avant de monter sur le produit.

- Ne restez pas trop longtemps sans interruptions régulières sur le produit (la fatigue est dangereuse).
- Ne montez pas sur le produit si vous êtes sous influence de l'alcool ou de médicaments ou si vous avez préalablement consommé d'autres drogues.
- Assurez-vous que le produit est adapté à l'utilisation correspondante.
- Ne placez pas le produit dans des escaliers.
- Ne placez pas le produit sur des surfaces gelées ou autrement glissantes.
- Utilisez le produit uniquement sur une surface propre, plane, horizontale, solide et qui n'est pas meuble.
- N'utilisez pas le produit pour franchir un obstacle ou comme pont.
- N'utilisez pas le produit pour accéder à un niveau supérieur.
- N'utilisez pas le produit comme une échelle simple.
- N'utilisez pas le produit pour des travaux sous tension électrique. Le produit est composé de matériau conducteur.
- Vérifiez l'environnement autour de vous, les fenêtres et portes non sécurisées ainsi que les murs en saillie, avant de monter sur le produit.
- Avant d'installer le produit et de monter dessus, vérifiez qu'il n'y ait pas dans votre environnement de sources de danger comme des lignes à haute tension exposées ou d'autres matériels électriques exposés.
- Positionnez toujours le produit sur ses quatre pieds de l'esca-beau et non sur les marches.
- Placez le produit au bon endroit et veillez à ce qu'il soit complètement déplié.
- N'utilisez pas le produit si un ou plusieurs embouts en caout-chouc antidérapants manquent sur les pieds d'appui ou s'ils présentent des dommages visibles.
- Stockez le produit de manière qu'il soit toujours accessible.

- Descendez et montez toujours sur le produit avec le visage orienté vers lui.
- Lors de la montée et descente, tenez toujours le produit avec les deux mains.
- Ne vous penchez pas trop du produit. Les deux pieds doivent toujours être sur la même marche. Le centre de votre corps (le nombril) doit se déplacer uniquement entre les montants.
- Montez marche par marche et non plusieurs marches à la fois.
- Ne descendez pas en glissant sur les montants.
- Sécurisez également la stabilité du produit si nécessaire.
- Si vous travaillez à des hauteurs plus élevées, sécurisez davantage le produit.
- Transportez le produit uniquement lorsqu’il est plié.
- Lors du transport du produit, assurez-vous que celui-ci est suffisamment sécurisé, p. ex., sur la galerie porte-bagages ou sur la plateforme de chargement.
- Lors du transport du produit, évitez tout dommage, p. ex. en l’attachant fermement, et assurez-vous qu’il soit fixé/attaché de manière appropriée.
- Ne déplacez pas le produit si vous ou une autre personne vous trouvez dessus.
- Ne posez pas d’outils ou d’autres objets sur les marches et n’accrochez rien sur le produit.
- Évitez tout travail qui provoque une charge unilatérale, comme le perçage sur le côté dans un matériau comme le béton.
- Ne transportez que des objets légers et manipulables sur le produit.
- Lors de travaux sur le produit, tenez-vous toujours avec une main et veillez à avoir des dispositifs de sécurité complémentaires.
- Montez sur le produit uniquement avec des chaussures solides, propres et sèches.

- Portez toujours des vêtements près du corps quand vous montez sur le produit. Vous pouvez vous empêtrer dans une longue écharpe ou autre et tomber du produit.
- N'utilisez pas le produit s'il présente des salissures (p. ex.: peinture humide, saleté, huile ou neige).
- Éliminez toute trace de saleté (p. ex.: huile, neige, peinture humide) se trouvant sur les marches et sous le produit avant de continuer à utiliser le produit.
- N'utilisez le produit que pour des travaux de courte durée. Descendez du produit dès que vous ressentez de la fatigue.
- Ne prolongez pas le produit de manière improvisée et ne modifiez d'aucune façon sa forme et sa fonction.
- Pour être sûr que les enfants ne joueront pas avec le produit, ne laissez pas le produit installé sans surveillance.
- Tenez les enfants à l'écart du produit.
- Ne laissez pas les enfants jouer avec le film d'emballage. Les enfants peuvent s'y emmêler et s'étouffer en jouant.
- Quand vous positionnez le produit, veuillez tenir compte du risque de collision, p. ex., avec des personnes, des véhicules ou des portes. Verrouillez les fenêtres et portes (excepté les sorties de secours) dans la zone de travail, si c'est possible.
- Utilisez des échelles non conductrices pour les travaux inévitables sous tension électrique.
- Ne modifiez pas la construction du produit.

## **AVIS!**

### **Risque d'endommagement!**

La manipulation non conforme du produit peut provoquer des dommages sur celui-ci.

- Si vous appliquez des produits de graissage, évitez qu'ils ne se déposent sur les marches ou les montants.
- Faites réparer le produit uniquement par un professionnel qualifié et conformément aux instructions du fabricant.

- Pour les réparations, utilisez exclusivement des pièces de rechange d'origine ou similaires.
- Si vous placez le produit sur un sol mou et que vous voulez éviter les points de pression, utilisez un support antidérapant.

## Description de produit

Le produit est conçu pour monter. Il se déplie, se referme et dispose de trois marches accessibles **3**. Le verrouillage **2** empêche toute fermeture intempestive et la poignée **1** permet de transporter le produit en toute sécurité.

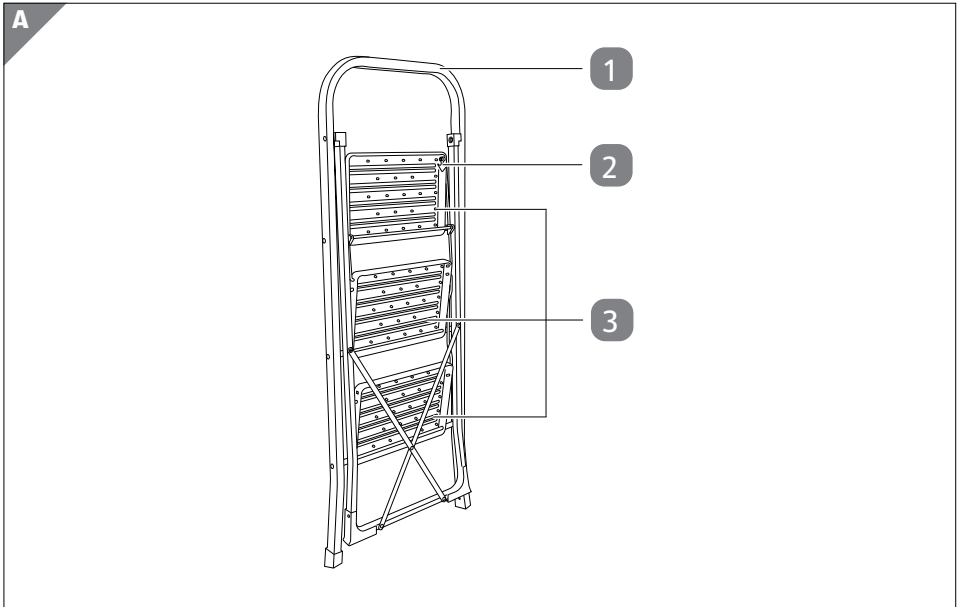



## Première utilisation

### Vérifier le produit et le contenu de la livraison

#### AVIS!

#### Risque d'endommagement!

Si vous ouvrez l'emballage négligemment avec un couteau très tranchant ou à l'aide d'autres objets pointus, vous risquez d'endommager rapidement le produit.

– Soyez très prudent lors de l'ouverture.

1. Retirez le produit de l'emballage.
2. Vérifiez si la livraison est complète (voir chapitre «Contenu de la livraison»).
3. Contrôlez si le produit ou les pièces détachées sont endommagés. Si c'est le cas, n'utilisez pas le produit. Adressez-vous au garant, comme décrit sur la carte de garantie.

#### Premier nettoyage

1. Retirez le matériel d'emballage et tous les films protecteurs.
2. Avant d'utiliser le produit pour la première fois, nettoyez-en tous les éléments de la manière décrite au chapitre «Nettoyage et entretien».

### Utiliser le produit



#### Risque de blessure!

Une utilisation incorrecte peut provoquer des blessures.

- Ne montez sur le produit que si vous
  - l'avez placé correctement et à un endroit adapté,
  - portez des chaussures solides,
  - et que vous avez lu attentivement et compris le chapitre «Sécurité».

- Assurez-vous que le produit rangé ne se trouve pas dans la même pièce que des enfants sans surveillance. Les enfants ne doivent pas jouer avec le produit.
- Assurez-vous que tous les pieds d'appui du produit soient fermement positionnés et stables sur le sol. Le produit ne doit pas chanceler.



### Risque d'écrasement!

Vous risquez de vous coincer les doigts quand vous installez ou déployez le produit.

- Quand vous installez et déployez le produit, assurez-vous de le tenir par la poignée et les supports.

### Installer le produit

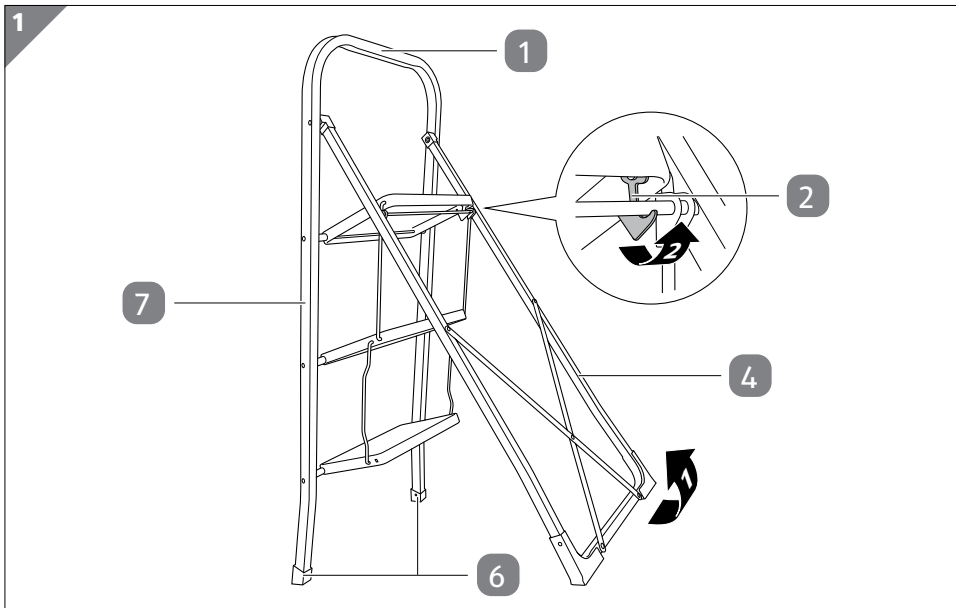

1. Maintenez le produit par la poignée **1**, de sorte qu'il tienne sur les deux pieds d'appui avant **6**.

2. Dépliez le produit en éloignant les supports **4** des montants **7** en les tirant à fond vers l'arrière.
3. Fixez le dispositif de verrouillage **2** en l'accrochant à l'entretoise.  
Vous avez correctement monté le produit.

## Avant l'utilisation

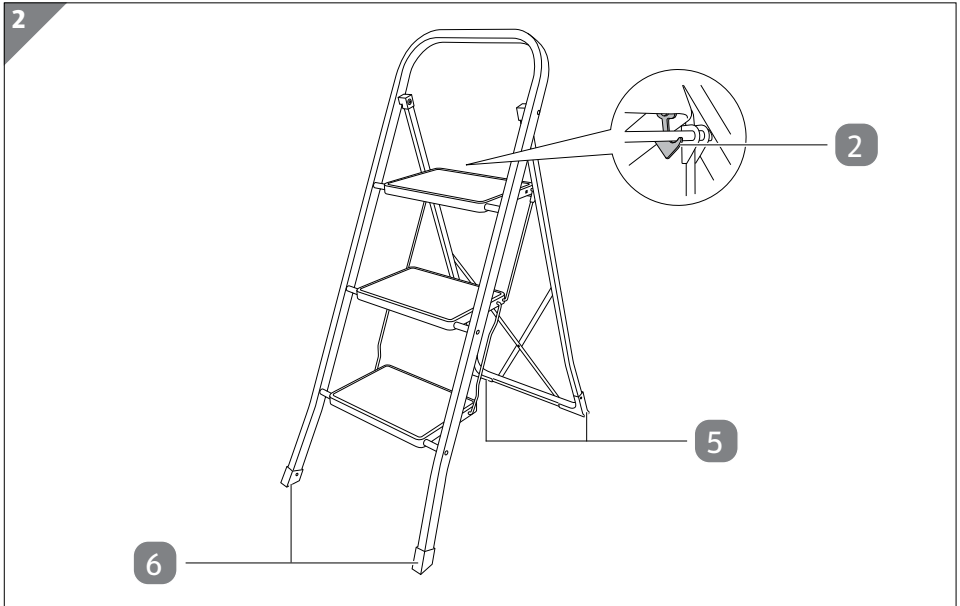

- Avant d'utiliser le produit, assurez-vous qu'il soit posé sur une surface plane et solide et qu'il ne risque pas de basculer. Les pieds d'appui arrière et avant **5** / **6** doivent reposer fermement sur le sol. Assurez-vous à nouveau que le dispositif de verrouillage **2** soit correctement accroché avant de l'utiliser.

## Replier le produit

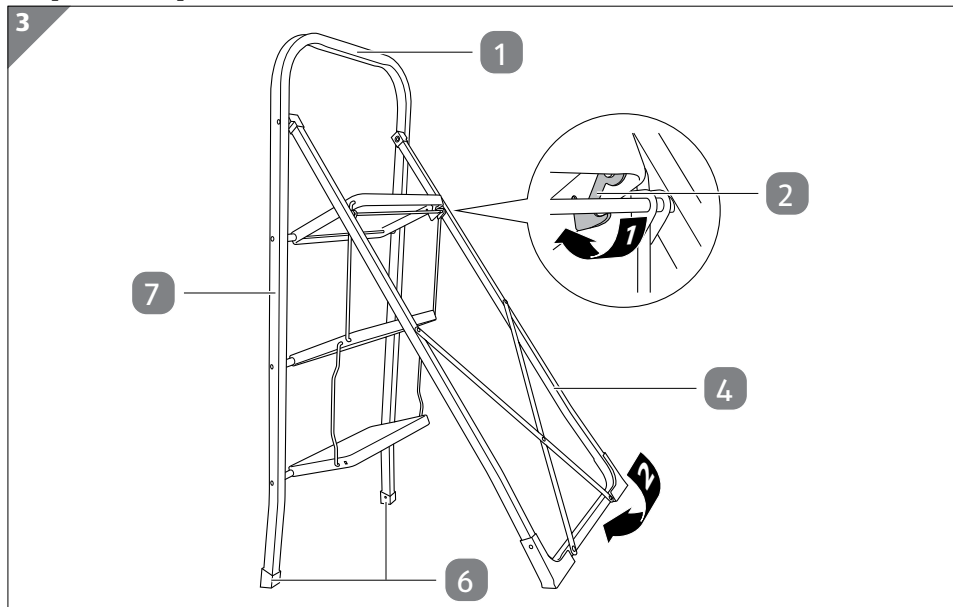

1. Maintenez le produit par la poignée **1** et basculez-le vers l'avant, de sorte qu'il tienne sur les pieds d'appui avant **6**.
  2. Desserrez le dispositif de verrouillage **2** en le décrochant de l'entretoise.
  3. Repliez entièrement le produit en rapprochant les supports **4** des montants **7**.
- Vous avez correctement replié le produit.

## Panne et remède

Problème	Cause possible	Solution
Le produit n'est pas stable.	La surface n'est pas plane.	Placez le produit sur une surface solide et plane.
	Le dispositif de verrouillage <b>2</b> n'est pas correctement accroché.	Fixez le dispositif de verrouillage (voir chapitre «Installer le produit»).
Le produit ne se replie pas.	Le dispositif de verrouillage n'est pas desserré.	Desserrez le dispositif de verrouillage (voir chapitre «Replier le produit»).

# Nettoyage et entretien

## AVIS!

### Risque d'endommagement!

La manipulation non conforme du produit peut provoquer des dommages sur celui-ci.

- N'utilisez aucun produit de nettoyage agressif, aucune brosse métallique ou en nylon, ainsi qu'aucun ustensile de nettoyage tranchant ou métallique tel qu'un couteau, une spatule dure ou un objet similaire. Ceux-ci peuvent endommager les surfaces.
- Si vous appliquez du lubrifiant, évitez qu'il ne se répande sur les marches ou les montants.

### Nettoyage

1. Essuyez le produit avec un chiffon humide.
2. Laissez sécher complètement le produit.
3. Si nécessaire, appliquez un produit de graissage pour garantir une fonctionnalité plus fluide. Essuyez les graisses excédentaires avec un chiffon propre et sec.

Vous pouvez désormais replier le produit ou continuer de l'utiliser.

### Contrôles réguliers

Contrôlez régulièrement les éléments suivants du produit:

- Vérifiez que les montants/pieds d'appui (pièces debout) ne sont pas tordus, courbés, déformés, bosselés, fissurés, rouillés ou décomposés.
- Vérifiez que les montants/pieds d'appui sont en bon état autour des points de fixation pour d'autres pièces.
- Vérifiez qu'il ne manque aucune fixation (rivets, vis, boulons) et qu'elles ne sont ni desserrées ni rouillées.
- Vérifiez que les marches ne manquent pas et ne sont pas détachées, fortement usées, rouillées ou endommagées.
- Vérifiez que les articulations entre les faces avant et arrière ne sont pas endommagées, détachées ou rouillées.
- Vérifiez que le mécanisme de verrouillage reste en position horizontale, que les rails arrière et les renforts d'angle ne manquent pas et ne sont pas pliés, desserrés, corrodés ou endommagés.

- Vérifiez que les crochets de sécurité ne manquent pas, ne sont pas endommagés, détachés ou rouillés et qu'ils peuvent être fixés correctement.
- Vérifiez que les pieds d'appui ne manquent pas et ne sont pas détachés, fortement usés, rouillés ou endommagés.
- Vérifiez que le produit est exempt de salissures (par ex. saleté, peinture, huile ou graisse).

N'utilisez PAS le produit si l'un des contrôles susmentionnés ne donne pas le résultat escompté.

## Maintenance et entretien

- Une personne compétente\* doit effectuer les réparations et travaux d'entretien sur le produit, conformément aux instructions du fabricant.  
\* Une personne compétente est une personne qui possède les connaissances nécessaires pour effectuer des réparations ou des travaux d'entretien, par exemple grâce à la participation à une formation du fabricant.
- En cas de réparation et de remplacement de pièces telles que les pieds d'appui, contactez le fabricant.

## Rangement

**AVIS!**

### Risque d'endommagement!

Le produit peut rouiller s'il est rangé en étant humide. La fonctionnalité ou la capacité de charge du produit peut en être endommagée de manière durable et irréversible.

- Protégez le produit contre l'humidité, les rayons directs du soleil et le gel.

Toutes les pièces doivent être totalement sèches avant de pouvoir être rangées.

- Rangez le produit dans un endroit sec et propre.
- Gardez le produit hors de portée des enfants.
- Conservez le produit conformément aux instructions du fabricant.
- Placez le produit contre un mur ou posez-le à plat par terre. Assurez-vous que le produit n'est pas suspendu par les marches.
- Conservez le produit dans un endroit où il ne peut pas être endommagé par des véhicules, des objets lourds ou de la salissure.

- Conservez le produit dans un endroit où il ne représente pas un risque de trébuchement ou un obstacle.
- Conservez le produit dans un endroit où il ne peut pas facilement être utilisé à des fins criminelles.
- Si le produit est installé de façon permanente (p. ex.: à un échafaudage), assurez-vous qu'il ne sera pas utilisé par des personnes non autorisées (p. ex.: des enfants).

## Données techniques

Modèle:	SSL3S22G/SSL3S22W
Poids:	env. 6,0 kg
Portance max.:	150 kg
Dimensions (l × h × p)	
plié:	env. 46,5 × 116 × 5 cm
déplié:	env. 46,5 x 104 x 73 cm
Taille des marches:	env. 30 × 20 cm
Épaisseur du matériau	
Structure en tube d'acier et marches:	0,9 mm
Numéro de référence:	818736

## Élimination

### Élimination de l'emballage



Éliminez l'emballage selon les sortes. Mettez le carton dans la collecte de vieux papier, les films dans la collecte de recyclage.

### Éliminer le produit

- Éliminez le produit conformément aux lois et réglementations en vigueur dans votre pays.

## Aller rapidement et facilement au but avec les codes QR

Si vous avez besoin **d'informations sur les produits**, de **pièces de rechange** ou **d'accessoires**, de données sur les **garanties fabricant** ou sur les unités de service ou si vous souhaitez regarder confortablement des **instructions en vidéo** – avec nos codes QR, vous parvenez au but en toute facilité.

### Les codes QR, qu'est-ce?

Les codes QR (QR = Quick Response) sont des codes graphiques qui peuvent être lus à l'aide d'un appareil photo du smartphone et qui contiennent par exemple un lien vers un site Internet ou des données de contact.

**Votre avantage:** plus de frappe contraignante d'adresses Internet ou de données de contact!

### Comment faire?

Pour scanner les codes QR, vous avez simplement besoin d'un smartphone, d'un lecteur de codes QR installé ainsi que d'une connexion Internet.\*

Vous trouverez généralement un lecteur de codes QR gratuitement dans l'App Store de votre smartphone.

### Testez dès maintenant

Scannez simplement le code QR suivant avec votre smartphone pour en savoir plus sur votre nouveau produit ALDI.\*

### Votre portail de services ALDI

Toutes les informations mentionnées plus haut sont également disponibles sur Internet via le portail de services ALDI sous [www.aldi-service.ch](http://www.aldi-service.ch).



\*L'exécution du lecteur de codes QR peut entraîner des frais pour la connexion Internet en fonction de votre tarif.



---

---

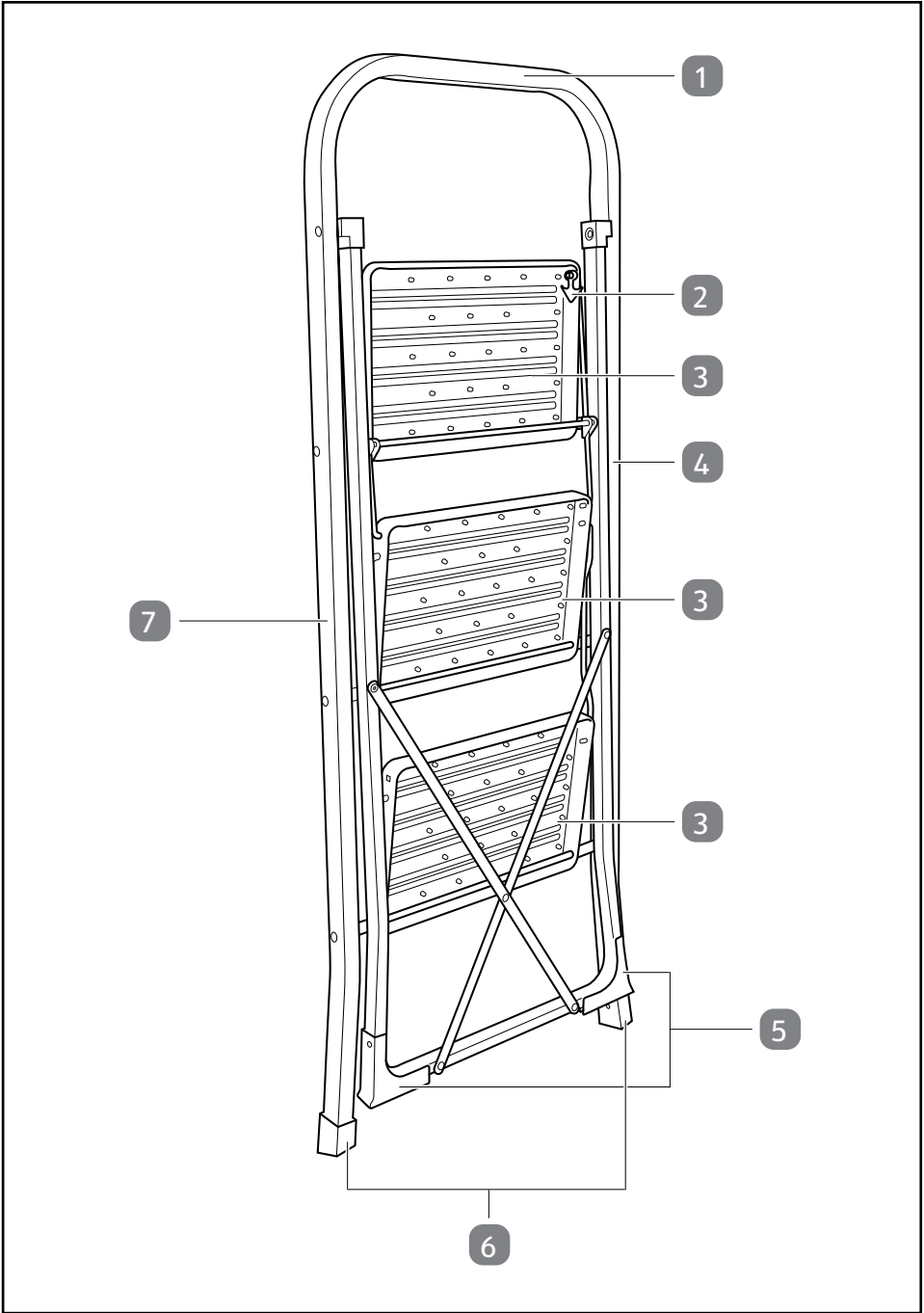

---

## Dotazione

- 1 Maniglia
- 2 Gancio di bloccaggio
- 3 Gradino, 3×
- 4 Supporti
- 5 Piedi d'appoggio posteriori
- 6 Piedi d'appoggio anteriori
- 7 Staggio

# Sommario

<b>Dotazione .....</b>	<b>43</b>
<b>Informazioni generali.....</b>	<b>45</b>
Leggere e conservare le istruzioni per l'uso.....	45
Utilizzo conforme all'uso previsto.....	45
<b>Descrizione pittogrammi .....</b>	<b>45</b>
<b>Sicurezza.....</b>	<b>48</b>
Legenda delle avvertenze.....	48
Avvertenze generali di sicurezza .....	48
<b>Descrizione del prodotto .....</b>	<b>52</b>
<b>Primo utilizzo .....</b>	<b>52</b>
Controllo del prodotto e della dotazione .....	52
Pulizia preliminare.....	53
<b>Utilizzo del prodotto .....</b>	<b>53</b>
Posizionamento del prodotto .....	54
Prima dell'utilizzo.....	55
Chiusura del prodotto.....	56
<b>Anomalie e rimedi.....</b>	<b>56</b>
<b>Pulizia e manutenzione .....</b>	<b>57</b>
Pulizia.....	57
Controlli regolari .....	57
Manutenzione e cura.....	58
Conservazione.....	58
<b>Dati tecnici.....</b>	<b>59</b>
<b>Smaltimento .....</b>	<b>59</b>
Smaltimento dell'imballaggio .....	59
Smaltimento del prodotto .....	59

# Informazioni generali

## Leggere e conservare le istruzioni per l'uso



Le presenti istruzioni per l'uso sono parte integrante di questa scala pieghevole in acciaio, 3 gradini (di seguito denominata semplicemente "prodotto"). Contengono informazioni importanti relative alla messa in funzione e all'utilizzo.

Prima di utilizzare il prodotto leggere attentamente le istruzioni per l'uso, in particolare modo le avvertenze di sicurezza. Il mancato rispetto delle presenti istruzioni per l'uso può provocare lesioni gravi o danni al prodotto.

Le istruzioni per l'uso si basano sulle normative e sui regolamenti vigenti nell'Unione Europea. All'estero rispettare anche le direttive e le normative nazionali.

Conservare le istruzioni per l'uso per un riferimento futuro. In caso di cessione del prodotto a terzi, consegnare tassativamente anche le presenti istruzioni per l'uso.

## Utilizzo conforme all'uso previsto

Il prodotto è progettato esclusivamente quale ausilio per salire. È destinato esclusivamente all'uso privato e non è idoneo all'uso in ambito commerciale.

Utilizzare il prodotto esclusivamente come descritto nelle presenti istruzioni per l'uso. Ogni altro utilizzo è da intendersi come non conforme allo scopo previsto e può provocare danni materiali o addirittura lesioni personali. Il prodotto non è un giocattolo per bambini.

Il produttore o rivenditore non si assume alcuna responsabilità per danni dovuti all'uso non conforme allo scopo previsto o all'uso scorretto.

## Descrizione pittogrammi

Nelle istruzioni per l'uso, sul prodotto o sull'imballaggio sono riportati i seguenti simboli.



Avvertenze! Pericolo di caduta dal prodotto.



Leggere le istruzioni per l'uso.

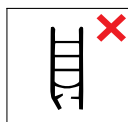

Ispezionare il prodotto dopo la consegna. Prima di ogni utilizzo del prodotto effettuare un controllo visivo per rilevare eventuali danni e garantire un uso sicuro. Non utilizzare il prodotto se è danneggiato.



Carico utile massimo



Non utilizzare il prodotto su una superficie irregolare o instabile.



Evitare di sporgersi lateralmente.



Non posizionare il prodotto su una superficie contaminata.

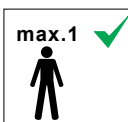

Numero massimo di utilizzatori



Non salire o scendere dalla scala guardando altrove.



Tenersi saldamente al prodotto durante la salita, la discesa e l'esecuzione dei lavori. Tenersi saldamente al prodotto anche quando si lavora su di esso; qualora ciò non fosse possibile, adottare ulteriori precauzioni di sicurezza.



Evitare lavori che comportano lo spostamento del carico su un solo lato del prodotto, ad es. la perforazione di materiali solidi situati lateralmente.



Durante l'utilizzo del prodotto non portare con sé attrezzature pesanti o ingombranti.



Non salire sulla scala con scarpe non idonee.



Non usare il prodotto in caso di impedimenti fisici. Determinate condizioni di salute, l'assunzione di farmaci e l'abuso di alcol e droghe possono rappresentare un rischio per la sicurezza durante l'utilizzo del prodotto.



Avvertenza, pericolo elettrico!

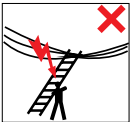

Individuare tutti i rischi generati da attrezzature elettriche nell'area di lavoro, ad es. linee aeree ad alta tensione o altro genere di materiale elettrico scoperto, e non utilizzare il prodotto se sussiste il rischio di scosse elettriche.



Non utilizzare il prodotto come attraversamento.



Non è consentito spostarsi lateralmente dal prodotto a un'altra superficie.



Il prodotto non deve essere utilizzato come scala da appoggio.



Prima dell'utilizzo aprire completamente il prodotto.

## Sicurezza

### Legenda delle avvertenze

Nelle istruzioni per l'uso sono utilizzati i seguenti simboli e parole d'avvertimento.



Questo simbolo/parola d'avvertimento indica un rischio di livello medio che, se non evitato, può avere come conseguenza la morte o lesioni gravi.



Questo simbolo/parola d'avvertimento indica un pericolo a basso rischio che, se non evitato, può avere come conseguenza lesioni di lieve o media entità.



Questa parola d'avvertimento indica possibili danni materiali.

### Avvertenze generali di sicurezza



#### Pericolo di lesioni!

L'uso scorretto del prodotto può causare lesioni.

- Dopo l'acquisto e prima di ogni utilizzo controllare il prodotto per verificare lo stato e il funzionamento di tutte le sue parti. Non utilizzare il prodotto se è danneggiato.
- All'inizio di ogni giornata lavorativa nella quale sarà utilizzato il prodotto, effettuare un controllo visivo per rilevare eventuali danni e garantire un uso sicuro.
- Ai fini di un corretto utilizzo, effettuare una valutazione del rischio tenendo in considerazione le prescrizioni di legge in vigore nel Paese di utilizzo.
- Non caricare il prodotto con più di 150 kg.
- Salire sul prodotto soltanto se si è in buono stato di salute. Alcune condizioni particolari, come la gravidanza, possono comportare un aumento dei rischi per la salute. Eventualmente consultare il proprio medico prima di salire sul prodotto.



- 
- Non rimanere troppo a lungo sul prodotto senza effettuare pause regolari (la stanchezza costituisce un pericolo).
  - Non salire sulla scala se si è sotto l'influenza di alcool o farmaci o dopo aver consumato altre sostanze stupefacenti.
  - Assicurarsi che il prodotto sia idoneo allo specifico utilizzo.
  - Non posizionare il prodotto su scale.
  - Non posizionare il prodotto su superfici ghiacciate o scivolose.
  - Utilizzare il prodotto solo su un piano di appoggio pulito, piano, orizzontale, solido e inamovibile.
  - Non utilizzare il prodotto come ponte o come attraversamento.
  - Non utilizzare il prodotto per salire su superfici più elevate.
  - Non utilizzare il prodotto come scala da appoggio.
  - Non utilizzare il prodotto per lavori sotto tensione elettrica. Il prodotto è realizzato in materiale conduttivo.
  - Prima di salire sul prodotto verificare la presenza di condutture, finestre e porte non chiuse e sporgenze nei muri.
  - Prima di posizionare il prodotto e salire su di esso, verificare anche la presenza di fonti di pericolo nello spazio circostante, ad es. linee elettriche ad alta tensione esposte o altre apparecchiature elettriche.
  - Posizionare il prodotto sempre su tutti e quattro i piedi d'appoggio e non sui gradini.
  - Posizionare il prodotto nella posizione giusta e assicurarsi che sia completamente aperto.
  - Non utilizzare il prodotto se uno o più tappi antiscivolo in gomma dei piedi d'appoggio mancano o sono visibilmente danneggiati.
  - Posizionare il prodotto in modo che sia sempre liberamente accessibile.
  - Salire e scendere sempre dal prodotto con il viso rivolto verso di esso.
  - Durante la salita e la discesa tenere sempre saldamente il prodotto con entrambe le mani.

- Non sporgersi troppo dalla scala. Entrambi i piedi devono trovarsi sempre sullo stesso gradino. Il tronco (ombelico) deve muoversi solo nello spazio compreso tra gli staggi.
- Salire un gradino dopo l'altro senza fare più gradini alla volta.
- Non scendere scivolando sugli staggi.
- Se necessario, assicurare ulteriormente il prodotto per una maggiore stabilità.
- Se si lavora a notevole altezza, fissare ulteriormente il prodotto.
- Trasportare il prodotto soltanto in posizione chiusa.
- Durante il trasporto, accertarsi che il prodotto sia adeguatamente fissato, ad es. al portapacchi o alla superficie di carico.
- Evitare danni durante il trasporto del prodotto, ad es. legandolo saldamente e assicurandosi che sia adeguatamente fissato/posizionato.
- Non spostare il prodotto mentre ci si trova su di esso o se vi si trova un'altra persona.
- Non appoggiare attrezzi o altri oggetti sui gradini e non appendere nulla al prodotto.
- Evitare lavori in cui il peso grava solo su un lato del prodotto, ad es. forare lateralmente un materiale come il cemento.
- Trasportare sul prodotto solo oggetti leggeri e maneggevoli.
- Durante il lavoro tenersi sempre saldamente al prodotto con una mano o assicurarsi che vi siano ulteriori dispositivi di sicurezza.
- Salire sul prodotto solo con scarpe chiuse, pulite e asciutte.
- Indossare solo indumenti aderenti quando si sale sul prodotto. Lunghe scarpe e altri indumenti simili possono essere causa di inciampo e caduta dal prodotto.
- Non usare il prodotto se presenta impurità come vernice fresca, sporcizia, olio o neve.
- Prima di continuare a utilizzare il prodotto, asportare tutte le impurità come olio, neve o vernice fresca dai gradini, dal prodotto e da sotto di esso.

- Utilizzare il prodotto solo per lavori di breve durata. Scendere dal prodotto non appena si avverte stanchezza.
- Non prolungare il prodotto con mezzi di fortuna e non modificarne in alcun modo la forma e la funzione.
- Per assicurarsi che i bambini non giochino con il prodotto, non lasciarlo incustodito quando è aperto.
- Tenere i bambini lontani dal prodotto.
- Evitare che i bambini giochino con la pellicola d'imballaggio. Potrebbero restarvi imprigionati e soffocare.
- Durante il posizionamento del prodotto prestare attenzione al rischio di collisione, per es. con pedoni, veicoli o porte. Bloccare finestre e porte (escluse le uscite di emergenza) nella zona di lavoro.
- Se è inevitabile lavorare sotto tensione elettrica, usare una scala isolante.
- Non modificare la struttura del prodotto.

### **AVVISO!**

#### **Pericolo di danneggiamento!**

L'uso improprio del prodotto può danneggiarlo.

- Nel caso in cui si applichino lubrificanti, evitare che questi raggiungano i gradini, la piattaforma o gli staggi.
- Far eseguire le riparazioni del prodotto esclusivamente da personale qualificato e secondo le disposizioni del produttore.
- Per la riparazione utilizzare solo ricambi originali o equivalenti.
- Qualora si posizioni il prodotto su una superficie morbida e si desideri evitare impronte, utilizzare un supporto antiscivolo.

## Descrizione del prodotto

Il prodotto è concepito come ausilio per la salita, è apribile e richiudibile e dotato di tre gradini transitabili **3**. Il gancio di blocco **2** ne impedisce la chiusura involontaria e la maniglia **1** consente di trasportare il prodotto in sicurezza.

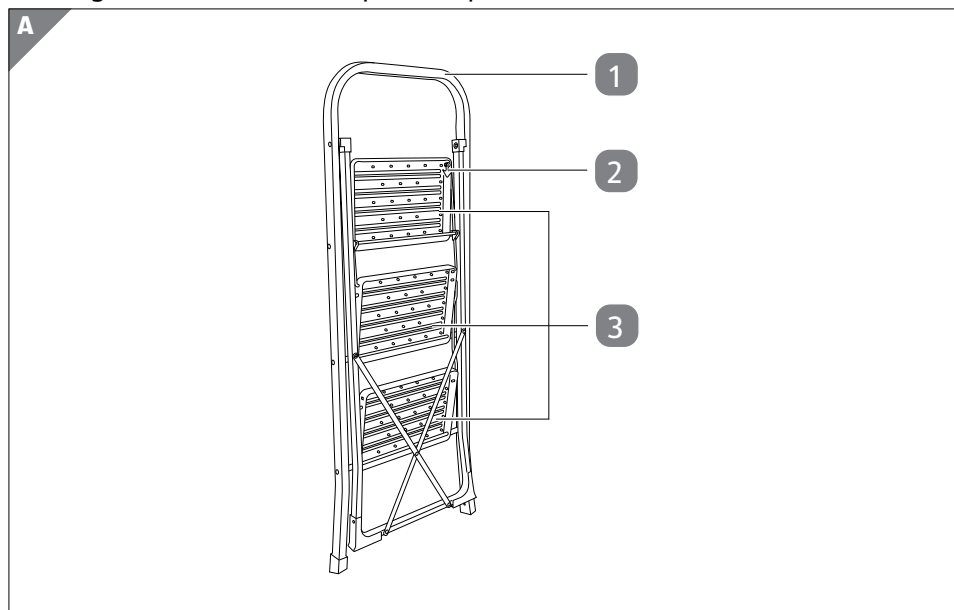

## Primo utilizzo

### Controllo del prodotto e della dotazione

#### **AVVISO!**

#### **Pericolo di danneggiamento!**

Se si apre l'imballaggio con un coltello affilato o altri oggetti appuntiti senza prestare sufficiente attenzione, si rischia di danneggiare subito il prodotto.

– Prestare molta attenzione durante l'apertura dell'imballaggio.

1. Estrarre il prodotto dall'imballaggio.
2. Controllare se la fornitura è completa (vedi capitolo "Dotazione").

3. Verificare che il prodotto o le singole parti non presentino danni. In tale eventualità non utilizzare il prodotto. Rivolgersi al fornitore della garanzia secondo le modalità descritte nella scheda di garanzia.

## Pulizia preliminare

1. Rimuovere l'imballaggio e tutte le pellicole protettive.
2. Prima di utilizzare il prodotto per la prima volta, pulire tutte le parti del prodotto come descritto nel capitolo "Pulizia e manutenzione".

## Utilizzo del prodotto



### Pericolo di lesioni!

L'uso errato può provocare lesioni.

- Salire sul prodotto soltanto se
  - è stato posizionato correttamente e in un luogo idoneo,
  - si indossano scarpe solide,
  - si è letto attentamente e compreso il capitolo "Sicurezza".
- Assicurarsi che nell'ambiente in cui è posizionato il prodotto non vi siano bambini privi di sorveglianza. Non permettere ai bambini di giocare con il prodotto.
- Accertarsi che tutti i piedi del prodotto siano saldamente posizionati su una superficie piana. Il prodotto non deve oscillare.



### Pericolo di schiacciamento!

Durante il posizionamento o la chiusura della scala vi è il rischio di schiacciamento delle dita.

- All'atto del posizionamento e della chiusura accertarsi di afferrare la maniglia e i supporti del prodotto.

## Posizionamento del prodotto

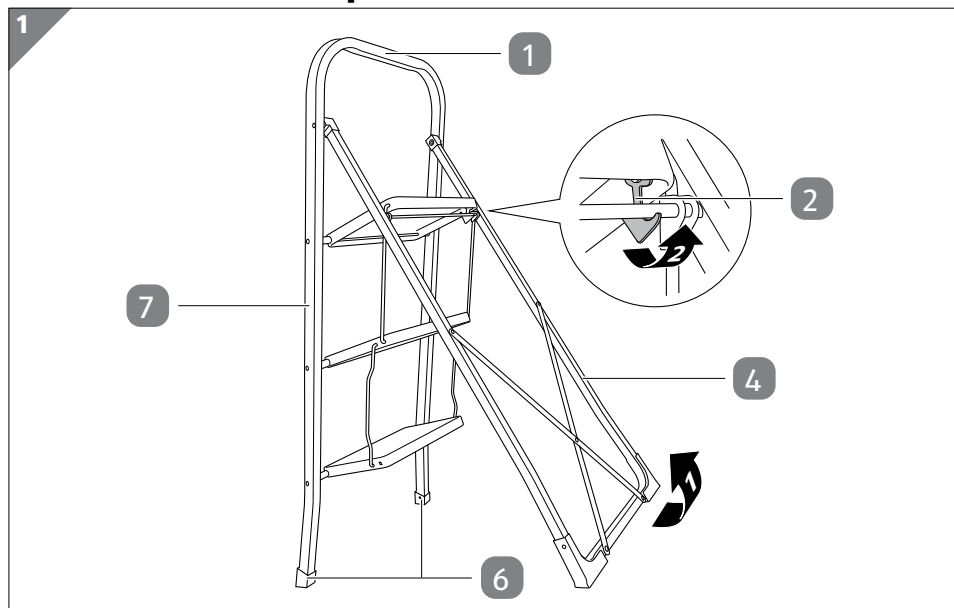

1. Tenere il prodotto in corrispondenza della maniglia **1** in modo che poggi su entrambi i piedi d'appoggio anteriori **6**.
2. Aprire il prodotto tirando completamente indietro i supporti **4** allontanandoli dagli staggi **7**.
3. Applicare il gancio di blocco **2** incastrandolo nel longherone. Il posizionamento del prodotto è terminato.

## Prima dell'utilizzo

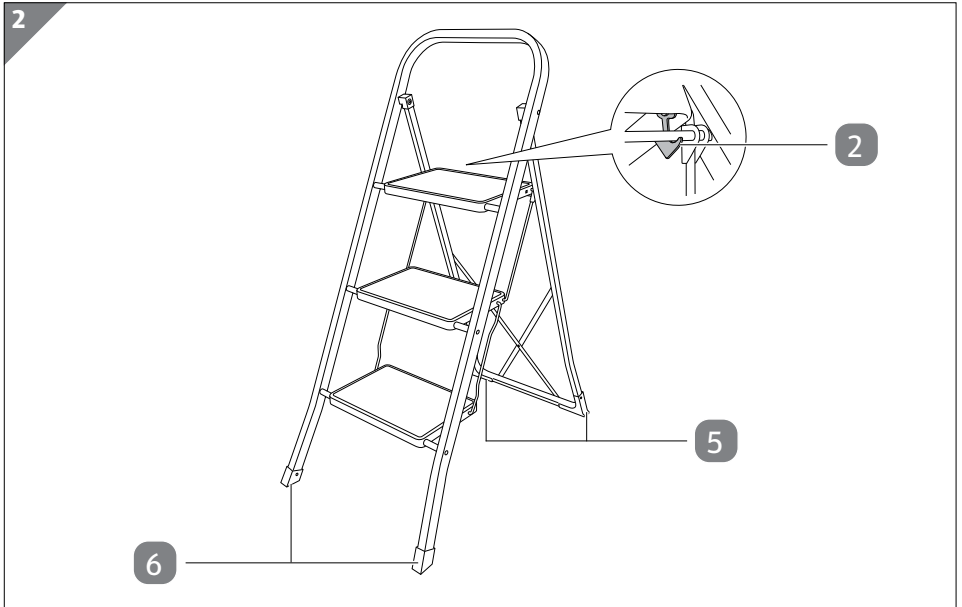

- Prima di usare il prodotto, accertarsi che sia collocato su una superficie piana e solida e che non possa ribaltarsi. I piedi d'appoggio posteriori e anteriori **5** / **6** devono poggiare saldamente a terra. Prima dell'uso, accertarsi ulteriormente che il gancio di blocco **2** sia correttamente inserito.

## Chiusura del prodotto

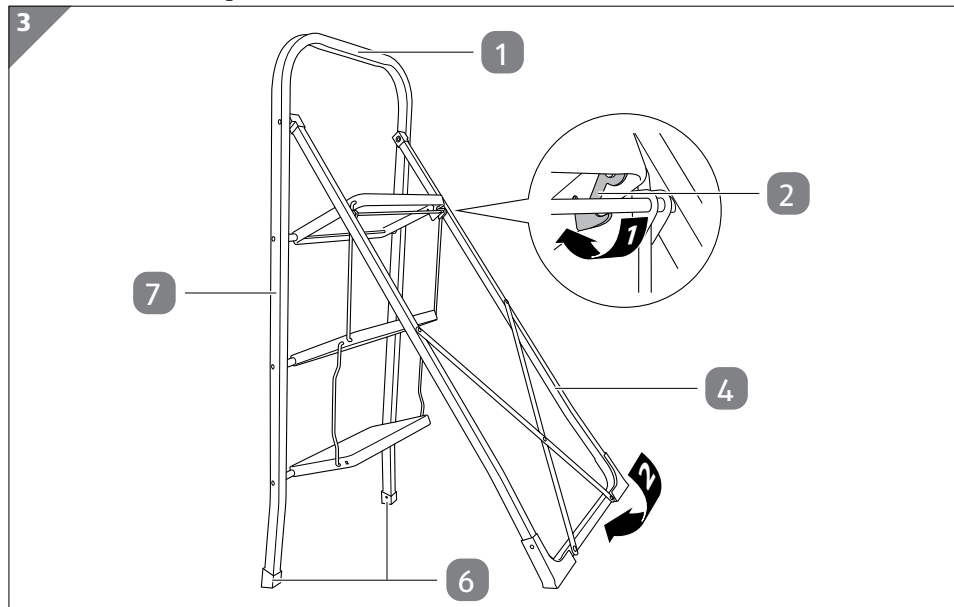

1. Tenere il prodotto in corrispondenza della maniglia **1** e inclinarlo in avanti in modo che poggi sui piedi d'appoggio anteriori **6**.
  2. Sbloccare il gancio di blocco **2** staccandolo dal longherone.
  3. Chiudere completamente il prodotto tirando i supporti **4** verso gli staggi **7**.
- Il prodotto è stato chiuso correttamente.

## Anomalie e rimedi

Problema	Possibili cause	Rimedio
Il prodotto non è stabile.	La superficie d'appoggio non è piana.	Posizionare il prodotto su una superficie piana e stabile.
	Il gancio di bloccaggio <b>2</b> non è correttamente inserito.	Applicare il gancio di bloccaggio (vedi capitolo "Posizionamento del prodotto").
Il prodotto non si chiude.	Il gancio di bloccaggio non è stato staccato.	Staccare il gancio di bloccaggio (vedi capitolo "Chiusura del prodotto").



## Pulizia e manutenzione

### AVVISO!

#### Pericolo di danneggiamento!

L'uso improprio del prodotto può danneggiarlo.

- Non utilizzare detergenti aggressivi, spazzolini con setole metalliche o di nylon, utensili appuntiti o metallici quali coltelli, raschietti rigidi e simili. Essi potrebbero danneggiare le superfici.
- Nel caso in cui si utilizzasse del lubrificante, evitare che questo raggiunga i gradini e i montanti.

#### Pulizia

1. Pulire il prodotto con un panno umido.
2. Lasciar asciugare completamente il prodotto.
3. Se necessario applicare del lubrificante sulle cerniere della scala per garantire un funzionamento agevole. Pulire il lubrificante in eccesso con un panno asciutto e pulito.

Ora è possibile chiudere o riutilizzare il prodotto.

#### Controlli regolari

Controllare il prodotto a intervalli regolari:

- Verificare che gli staggi/i piedi d'appoggio (parti verticali) non siano piegati, curvi, contorti, ammaccati, fessurati, corrosi o deteriorati.
- Controllare che gli staggi/i piedi d'appoggio siano in buone condizioni nei punti in cui vengono fissati agli altri componenti.
- Controllare che i dispositivi di fissaggio (solitamente rivetti, viti, bulloni) siano presenti e non siano allentati o corrosi.
- Controllare che i gradini siano presenti e non siano allentati, fortemente usurati, corrosi o danneggiati.
- Controllare che i giunti tra la parte anteriore e posteriore non siano danneggiati, allentati o corrosi.
- Controllare che il blocco rimanga in posizione orizzontale, le guide posteriori e i rinforzi angolari siano presenti e non siano piegati, allentati, corrosi o danneggiati.

- Verificare che i ganci di sicurezza siano presenti, che non siano danneggiati, allentati o corrosi e che possano essere agganciati correttamente ai gradini.
- Controllare che i piedi d'appoggio siano presenti e non siano allentati, fortemente usurati, corrosi o danneggiati.
- Controllare che il prodotto non presenti impurità (come sporco, vernice, olio o grasso).

Qualora uno dei controlli summenzionati non risultasse soddisfacente, il prodotto NON deve essere utilizzato.

## **Manutenzione e cura**

- Le riparazioni e i lavori di manutenzione del prodotto devono essere eseguiti da personale qualificato\* e secondo le indicazioni del produttore.  
\*Personale qualificato è chi dispone delle competenze adeguate ad eseguire lavori di riparazione e manutenzione, ad es. chi ha frequentato un corso di formazione presso il produttore.
- Contattare il produttore per riparazioni e sostituzioni di componenti quali ad esempio i piedi d'appoggio.

## **Conservazione**

### **AVVISO!**

### **Pericolo di danneggiamento!**

Se il prodotto viene risposto quando è ancora umido potrebbe arrugginire. La funzionalità o la capacità di carico del prodotto potrebbe esserne compromessa in maniera irreparabile e permanente.

- Proteggere il prodotto dall'umidità, dai raggi diretti del sole e dal gelo.

Prima di riporre il prodotto tutti i componenti devono essere completamente asciutti.

- Conservare il prodotto in un luogo asciutto e pulito.
- Tenere il prodotto fuori dalla portata dei bambini.
- Conservare il prodotto conformemente alle indicazioni del produttore.
- Appoggiare il prodotto a una parete o distenderlo sul pavimento. Assicurarsi che il prodotto non sia appeso per i gradini.
- Riporre il prodotto in un luogo in cui non possa essere danneggiato da veicoli, oggetti pesanti o sporcizia.

- Riporre il prodotto in un luogo in cui non costituisca pericolo di inciampo od ostacolo.
- Riporre il prodotto in un luogo in cui non possa essere facilmente utilizzato per scopi criminali.
- Qualora il prodotto venga posizionato in modo permanente (ad es. su un ponteggio), assicurarsi che non possa essere utilizzato da persone non autorizzate (ad es. da bambini).

## Dati tecnici

Modello:	SSL3S22G/SSL3S22W
Peso:	ca. 6,0 kg
Max. capacità di carico:	150 kg
Dimensioni (L × A × P)	
chiuso:	ca. 46,5 × 116 × 5 cm
aperto:	ca. 46,5 × 104 × 73 cm
Dimensioni dei gradini:	ca. 30 × 20 cm
Spessore del materiale	
Struttura in tubolare in acciaio e gradini:	0,9 mm
Codice articolo:	818736

## Smaltimento

### Smaltimento dell'imballaggio



Smaltire l'imballaggio differenziandolo. Gettare il cartone e la scatola nella raccolta di carta straccia, la pellicola nella raccolta dei materiali riciclabili.

### Smaltimento del prodotto

- Smaltire il prodotto secondo le leggi e le disposizioni in vigore nel proprio Paese di residenza.

## Arrivare all'obiettivo in modo veloce e semplice grazie ai codici QR

Non importa se siete alla ricerca di **informazioni relative a prodotti, pezzi di ricambio o accessori**, se cercate **garanzie dei produttori** o **centri di assistenza** o se desiderate vedere comodamente un **video-tutorial** – grazie ai nostri codici QR riuscirete ad arrivare in modo semplicissimo al vostro obiettivo.

### Cosa sono i codici QR?

I codici QR (QR = Quick Response) sono codici grafici acquisibili mediante la fotocamera di uno smartphone e che contengono per esempio un link ad un sito internet o dati di contatto.

**Il vostro vantaggio:** non si necessita più di dover digitare faticosamente indirizzi internet o dati di contatto!

### Ecco come si fa

Per poter acquisire il codice QR si necessita semplicemente di uno smartphone, aver installato un software che legga i codici QR e di un collegamento internet.\*

Software che leggono i codici QR sono disponibili nello App Store del vostro smartphone e in genere sono gratuiti.

### Provate ora

Basta acquisire con il vostro smartphone il seguente codice QR per ottenere ulteriori informazioni relative al vostro prodotto ALDI.\*

### Il portale di assistenza ALDI

Tutte le suddette informazioni sono disponibili anche in internet nel portale di assistenza ALDI all'indirizzo [www.aldi-service.ch](http://www.aldi-service.ch).



\*Eseguendo il lettore di codici QR potrebbero generarsi costi a seconda della tariffa scelta con il vostro operatore mobile a seguito del collegamento ad internet.



**Vertrieben durch: | Commercialisé par: |  
Commercializzato da:**

EIE Import GmbH  
Hofer Straße 5  
4642 Sattledt  
AUSTRIA

**KUNDENDIENST • SERVICE APRÈS-VENTE  
ASSISTENZA POST-VENDITA**

818736

Bitte wenden Sie sich an Ihre **ALDI SUISSE Filiale**.  
Veuillez vous adresser à votre **filiale ALDI SUISSE**.  
La preghiamo di rivolgersi alla sua **filiale ALDI SUISSE**.

MODELL / MODÈLE / MODELLO:  
SSL3S22G/SSL3S22W

09/2022

**3**

**JAHRE GARANTIE  
ANS GARANTIE  
ANNI GARANZIA**