



Istruzioni  
per l'uso



# ASPIRAPOLVERE CON MANICO A BATTERIA



Istruzioni originali

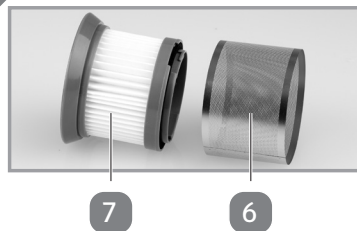

**A****B****C****D**

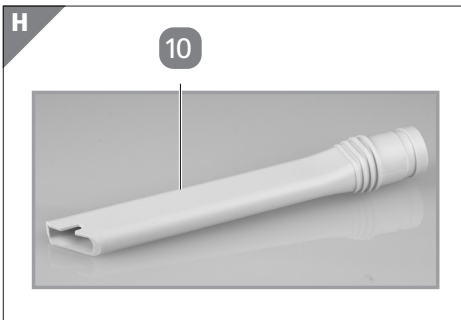
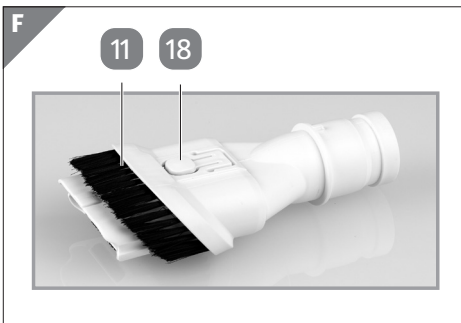
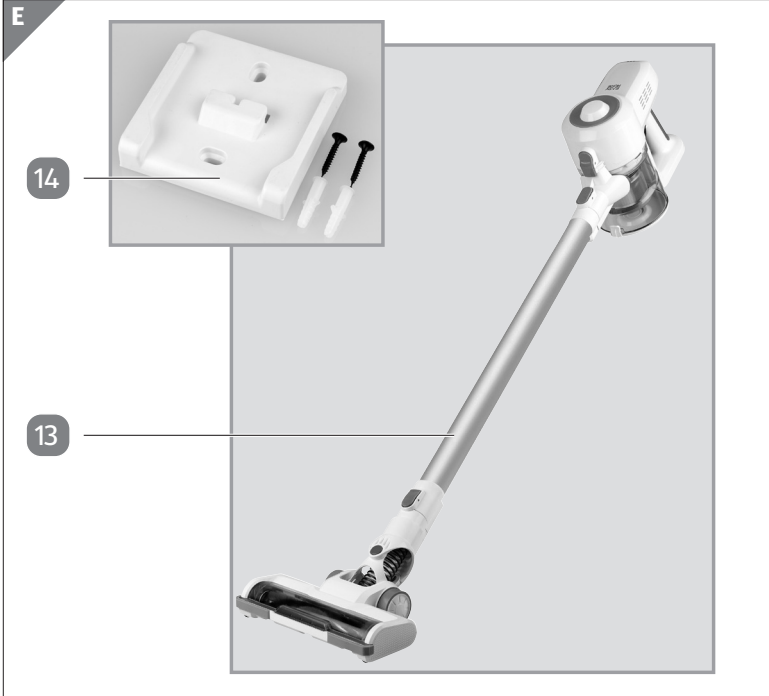

## Dotazione/Parti dell'apparecchio

- 1 Apparecchio di base
- 2 Indicatore di stato della batteria
- 3 Tasto di sblocco contenitore raccogli-polvere
- 4 Apertura di aspirazione  
(=vano di ricezione per bocchette di aspirazione/tubo di aspirazione)
- 5 Contenitore raccogli-polvere
- 6 Filtro a maglia grossa
- 7 Filtro a maglia fine (HEPA)
- 8 Interruttore ON/OFF
- 9 Presa per ricarica
- 10 Bocchetta per fessure
- 11 Bocchetta per imbottiture/con spazzole
- 12 Spazzola pavimenti
- 13 Tubo di aspirazione
- 14 Supporto a parete (incl. materiale di montaggio)
- 15 Tasto di sblocco per apertura di aspirazione
- 16 Graffa di sblocco
- 17 Aperture di uscita dell'aria
- 18 Tasto di sblocco
- 19 Adattatore di rete/alimentatore (senza fig.)
- 20 Istruzioni per l'uso e scheda di garanzia (non mostrato)

Salvo modifiche tecniche ed estetiche.

# Sommario

|   |           |
|---|-----------|
| <b>Panoramica prodotto</b> .....  | <b>2</b>  |
| <b>Dotazione/Parti dell'apparecchio</b> .....   | <b>4</b>  |
| <b>In generale</b> .....  | <b>6</b>  |
| Leggere e conservare le istruzioni per l'uso .....                                      | 6         |
| Descrizione pittogrammi e altre informazioni utili.....                                 | 6         |
| <b>Sicurezza</b> .....  | <b>8</b>  |
| Utilizzo conforme alla destinazione d'uso .....   | 8         |
| Note relative alla sicurezza .....  | 8         |
| Pericoli per bambini e persone con capacità limitate.....                               | 8         |
| Pericoli durante l'uso degli apparecchi elettrici .....                                 | 9         |
| Pericoli durante l'uso dell'aspirapolvere con manico a batteria .....                   | 10        |
| <b>Installazione e montaggio</b> .....  | <b>14</b> |
| Prima di utilizzare l'apparecchio per la prima volta .....                              | 14        |
| Montaggio del supporto a parete .....   | 14        |
| Ricaricare il pacco batteria .....  | 16        |
| Significato delle spie LED (indicatore di stato della batteria).....                    | 16        |
| Processo di carica (viene visualizzato durante la ricarica dell'apparecchio).....       | 16        |
| Processo di scarica (viene visualizzato durante il funzionamento dell'apparecchio)..... | 17        |
| <b>Uso</b> .....  | <b>18</b> |
| Uso dell'apparecchio .....  | 18        |
| Riepilogo delle bocchette di aspirazione .....  | 19        |
| Livelli di aspirazione .....  | 20        |
| Utilizzo dell'apparecchio .....   | 21        |
| <b>Guasti e risoluzione</b> .....   | <b>22</b> |
| <b>Manutenzione, pulizia e cura</b> .....   | <b>23</b> |
| Pulire la spazzola pavimenti .....  | 24        |
| Svuotare il contenitore raccogli-polvere .....  | 25        |
| Pulire il filtro .....  | 26        |
| Conservazione .....   | 27        |
| <b>Dati tecnici</b> .....   | <b>28</b> |
| <b>Dichiarazione di conformità</b> .....  | <b>29</b> |
| <b>Smaltimento</b> .....  | <b>29</b> |
| Smaltimento della confezione .....  | 29        |
| Smaltimento dell'apparecchio .....  | 29        |
| Alimentatore a spina .....  | 30        |
| Rimozione del pacco batteria .....  | 30        |
| Istruzioni sullo smaltimento della batteria agli ioni di litio .....                    | 31        |
| <b>Arrivare all'obiettivo in modo veloce e semplice grazie ai codici QR</b> .....       | <b>32</b> |

## In generale

### Leggere e conservare le istruzioni per l'uso



Le presenti istruzioni per l'uso sono relative a questo aspirapolvere con manico a batteria. Contengono importanti informazioni sulla messa in funzione e l'impiego.

Prima di utilizzare l'aspirapolvere con manico a batteria, leggere con cura le istruzioni per l'uso, in particolare le indicazioni di sicurezza. L'inosservanza delle presenti istruzioni per l'uso può causare gravi lesioni o danni all'aspirapolvere con manico a batteria.

Le istruzioni per l'uso sono basate su norme e regolamenti in vigore all'interno dell'Unione Europea. All'estero prestare attenzione anche a disposizioni e leggi specifiche del Paese.

Conservare le istruzioni anche per gli usi successivi. Se l'aspirapolvere con manico a batteria viene consegnato a terzi, allegare sempre le istruzioni per l'uso.

### Descrizione pittogrammi e altre informazioni utili

Le parole chiave e i simboli seguenti trovano impiego nelle presenti istruzioni per l'uso, sull'apparecchio e/o sull'imballaggio o servono a rappresentare ulteriori informazioni.



Leggere e conservare le istruzioni per l'uso!

Importante avvertenze sono contrassegnate con questo simbolo.

 **AVVERTENZA!**

Si riferisce a danni alle persone

**AVVISO!**

Si riferisce a danni alle cose



Con questo simbolo sono contrassegnate informazioni importanti.



Dichiarazione di conformità (vedi il capitolo "Dichiarazioni di conformità"): i prodotti contrassegnati da questo simbolo soddisfano i requisiti delle direttive CE esistenti.



Solo per alimentatore a spina/adattatore di rete  
 Titolare della licenza:  
 Chou Sen Electronics  
 (Shenzhen) Co.,Ltd

Il sigillo “Geprüfte Sicherheit” (a norma di sicurezza) conferma che questo apparecchio è sicuro in caso di utilizzo prevedibile. Il sigillo di controllo conferma la conformità di questo apparecchio alla normativa sulla sicurezza dei prodotti.



L'alimentatore a spina corrisponde alla classe di protezione II.



L'apparecchio di base (parte manuale) è conforme alla classe di protezione III.



Utilizzare solo in luoghi chiusi



Polarità della spina di collegamento: esterno (-) / interno (+)



Per ricaricare l'apparecchio utilizzare l'alimentatore a spina separato in dotazione CS13A270050FGF.



Questo simbolo segnala le normative specifiche per lo smaltimento di vecchi apparecchi (vedi il capitolo "Smaltimento").



**Attenzione** – La batteria contiene sostanze nocive per l'ambiente. Dal 1° ottobre 1998 è vietato per legge lo smaltimento con i rifiuti domestici. Smaltire la batteria secondo le disposizioni in vigore tramite il rivenditore o in un punto di raccolta autorizzato dalle autorità addette allo smaltimento (centro di riciclo)!

# Sicurezza

## Utilizzo conforme alla destinazione d'uso

L'apparecchio è adatto esclusivamente per aspirare lo sporco asciutto in ambienti asciutti o in auto (o veicoli simili) con l'accessorio adatto. Inoltre, l'apparecchio non è destinato a impieghi industriali ma soltanto all'utilizzo in abitazioni private. Qualsiasi altro utilizzo o modifica dell'apparecchio non è appropriata ed è in linea di principio proibita. Si declina ogni responsabilità per danni derivanti da utilizzo non appropriato o uso errato.

## Note relative alla sicurezza

### **AVVERTENZA!**

**Leggere e osservare tutte le indicazioni per la sicurezza riportate di seguito. La mancata osservanza comporta notevoli rischi di incidenti e lesioni e il pericolo di danni materiali e all'apparecchio.**

## Pericoli per bambini e persone con capacità limitate

- L'apparecchio può essere utilizzato da bambini a partire dagli 8 anni e da persone con ridotte capacità fisiche, sensoriali o mentali o con scarsa esperienza e/o inesperte solo se sorvegliati o informati in merito all'uso sicuro dell'apparecchio e avendo compreso i pericoli derivanti.
- I lavori di pulizia e manutenzione a cura dell'utente non devono essere eseguiti da bambini senza una sorveglianza adeguata.
- Tenere l'apparecchio, l'alimentatore a spina e il cavo di collegamento fuori dalla portata dei bambini di età inferiore a 8 anni.



- I bambini non devono giocare con l'apparecchio. I bambini non conoscono i pericoli che possono derivare dall'uso di apparecchi elettrici. Per questo motivo l'apparecchio deve essere usato e conservato lontano dalla portata dei bambini. Non lasciar penzolare il cavo di alimentazione per evitare di inciamparvi.
- Tenere il materiale di imballaggio lontano dai bambini – **Pericolo di soffocamento!**

### **Pericoli durante l'uso degli apparecchi elettrici**

- Collegare l'alimentatore a spina solo a una presa installata a norma con la tensione di rete indicata sulla targhetta.
- Un cavo di alimentazione danneggiato non può essere sostituito. Smaltire un alimentatore a spina danneggiato e sostituirlo con un alimentatore dello stesso tipo. Controllare regolarmente la presenza di eventuali danni sull'alimentatore a spina e sul cavo di alimentazione.
- Le riparazioni devono essere eseguite solo da laboratori specializzati e autorizzati. Le apparecchiature non riparate a regola d'arte sono pericolose per chi le utilizza.
- L'apparecchio può essere messo in funzione solo con l'alimentatore a spina in dotazione.
- Per evitare incidenti tenere sempre sotto controllo l'apparecchio quando è in funzione.
- Non immergere in acqua l'alimentatore a spina e l'aspirapolvere manuale a batteria e non utilizzarli all'aperto, in quanto questi componenti non vanno esposti a pioggia o altra umidità! **Pericolo di scossa elettrica!**
- Se l'apparecchio dovesse cadere in acqua, staccare prima l'alimentatore a spina, poi estrarre l'apparecchio. Non mettere più in funzione l'apparecchio, ma richiedere prima una verifica presso un centro di assistenza autorizzato. Questo vale anche se l'alimentatore a spina dovesse essere caduto

in acqua o se il cavo di alimentazione o l'apparecchio sono danneggiati o se l'apparecchio è caduto.

- Assicurarsi che l'alimentatore a spina, il cavo di alimentazione e l'apparecchio non si trovino mai su superfici calde o in prossimità di fonti di calore. Posare il cavo di alimentazione in modo che non entri in contatto con oggetti bollenti o affilati. **Pericolo di scossa elettrica!**
- Non piegare mai il cavo e non avvolgerlo intorno all'apparecchio, in quanto questo può causare una rottura del cavo.
- Staccare sempre l'alimentatore a spina in caso di anomalie di funzionamento, prima di ogni pulizia e se l'apparecchio non è in uso! Non tirare mai il cavo di alimentazione! **Pericolo di scossa elettrica!**
- Non aprire mai l'apparecchio e/o l'alimentatore a spina e non cercare in alcun modo di raggiungerne l'interno con oggetti metallici. **Pericolo di scossa elettrica!**
- Non usare l'apparecchio sul pavimento bagnato o con le mani bagnate o se l'apparecchio stesso è umido. **Pericolo di scossa elettrica!**

### **Pericoli durante l'uso dell'aspirapolvere con manico a batteria**

- Caricare il pacco batterie dell'aspirapolvere a batteria "Stick" esclusivamente con l'adattatore a spina/alimentatore a spina in dotazione - Modello: CS13A270050FGF (pacco batteria agli ioni di litio 22,2 V  $\approx$ , 2200 mAh). Non ricaricare batterie che non sono ricaricabili! **Pericolo di esplosione!**
- Utilizzare l'alimentatore a spina in dotazione esclusivamente per caricare il pacco batterie contenuto in questo apparecchio.

- Non coprire l'alimentatore a spina e le aperture di uscita dell'aria dell'aspirapolvere manuale per evitarne il surriscaldamento!
- Pacchi batteria danneggiati o con perdite di liquido vanno rimossi immediatamente dall'apparecchio. Evitare il contatto con pelle, occhi e mucose. **In caso di contatto con il liquido delle batterie, risciacquare immediatamente la parte interessata con abbondante acqua pulita e consultare subito un medico.**
- Non tentare di aprire l'involucro del pacco batteria né di smontare il pacco batteria, potreste danneggiare il pacco batteria stesso. **Maggiore pericolo di fuoriuscita del liquido della batteria!**
- Il pacco batteria contenuto nell'apparecchio non è sostituibile.
- Evitare forti urti e scosse.
- Non riporre l'aspirapolvere e gli accessori in luoghi caldi o freddi, umidi o sporchi. Condizioni ambiente estreme danneggiano la capacità di ricarica del pacco batteria.
- Non usare bocchette o accessori difettosi perché si corre il rischio di danneggiare gli oggetti da pulire o di ferirsi!
- Per evitare pericoli non mettere in funzione l'apparecchio se i filtri della polvere sono stati rimossi o danneggiati!
- Per evitare pericoli spegnere sempre l'apparecchio prima di applicare o rimuovere una delle bocchette o gli accessori.
- Evitare di toccare le parti in movimento. Per prevenire danni a cose o persone, assicurarsi che mani, capelli, abiti e altri oggetti e parti del corpo non entrino in contatto con le parti in movimento durante il funzionamento (ad es. rullo rotante della spazzola pavimenti). **Pericolo di lesioni!**

- Non aspirare cenere incandescente, sigarette accese o fiammiferi né oggetti appuntiti, frammenti di vetro e acqua o altri liquidi. In tal caso si può recare un danno all'aspirapolvere e creare un pericolo per se stessi. La cenere incandescente, le sigarette accese ecc. provocano la bruciatura del filtro, l'umidità può causare un cortocircuito e gli oggetti appuntiti danneggiano il filtro.
- Non mettere in funzione l'apparecchio se il corpo presenta danni visibili o se si sospetta un difetto non visibile (ad es. dopo una caduta).
- Quando si effettuano la pulizia e la manutenzione dell'apparecchio, si sostituiscono parti o lo si predispone per un'altra funzione, l'apparecchio deve essere spento. Inoltre, l'apparecchio o il pacco batterie non vanno collegati all'alimentatore a spina.
- Non aspirare con la spazzola pavimenti superfici nelle vicinanze di cavi, linee e lunghe frange di tappeti. Questi oggetti possono danneggiarsi o incastrarsi nella spazzola rotante e quindi danneggiare l'apparecchio.
- Per evitare incidenti non usare l'apparecchio per aspirare oggetti nocivi per la salute, umidi, bagnati, esplosivi, tossici, frammenti di vetro grossi, diluenti, toner, gesso, cemento, polvere di pietra, polvere di foratura, gas o brace.
- Per evitare incidenti non passare l'aspirapolvere su esseri viventi. Non passare l'aspirapolvere su capi di abbigliamento indossati. Tenere sempre le estremità delle bocchette e le altre aperture di aspirazione lontane da capelli, occhi e orecchie.
- Utilizzare solo accessori originali! L'impiego di accessori non originali comporta un maggior pericolo di incidenti. Si declina qualsiasi responsabilità in caso di incidenti o danni con accessori non originali. Se si utilizzano accessori di terze parti decade qualsiasi diritto di garanzia per i danni all'apparecchio.

- Usare la massima cautela quando si passa l'apparecchio sui gradini delle scale. **Pericolo di incidenti!**
- I LED sul lato anteriore della spazzola pavimenti non sono sostituibili.

# Installazione e montaggio

## Prima di utilizzare l'apparecchio per la prima volta

### **⚠ AVVERTENZA!**

**Dopo aver tolto l'apparecchio dall'imballaggio, controllare che sia completo e che non abbia subito danni da trasporto per evitare pericoli. In caso di dubbio non usarlo e rivolgersi al nostro servizio clienti. L'indirizzo del centro assistenza è riportato sulla cartolina di garanzia.**

L'apparecchio si trova in un imballaggio che lo protegge dai danni da trasporto.

- Estrarre con cautela l'apparecchio dall'imballaggio.
- Rimuovere tutte le parti dell'imballaggio.
- Pulire l'apparecchio e tutti gli accessori dai residui di polvere dell'imballaggio seguendo le indicazioni del capitolo "Manutenzione, pulizia e cura".

## Montaggio del supporto a parete

Affinché l'apparecchio sia sempre a portata di mano, la dotazione comprende un supporto a parete **14**, in cui poter riporre comodamente l'apparecchio.

### **⚠ AVVERTENZA!**

**Prima del fissaggio del supporto a parete assicurarsi che nella o dietro la parete non vi siano linee elettriche o tubi dell'acqua. Pericolo di scossa elettrica! Se necessario utilizzare un rilevatore di cavi o consultare un tecnico.**

- Scegliere un luogo adatto per il fissaggio del supporto a parete **14**. Assicurarsi che l'apparecchio non sia accessibile ai bambini anche se le parti sono applicate nel supporto a parete **14**.

- Assicurarsi che il supporto a parete **14** si trovi vicino alla presa di corrente, che può essere utilizzata per ricaricare il pacco batteria.
- Ricordarsi inoltre di applicare il supporto a parete **14** a un'altezza adeguata, che consenta – qualora lo si desideri – di fissare l'apparecchio correttamente insieme al tubo di aspirazione **13** e alla spazzola pavimenti **12**.
- Per determinare le posizioni del foro è possibile utilizzare il supporto a parete **14** come stencil.
- Disegnare con una matita la posizione dei fori attraverso i fori nel supporto a parete **14**.
- Per fissare il supporto a parete **14** realizzare due fori nella parete con un trapano adatto ai tasselli.
- Inserire i tasselli nei fori.
- Fissare sulla parete il supporto **14** con le viti.



## Ricaricare il pacco batteria

L'aspirapolvere a batteria deve esser ricaricato per 4-5 ore prima del primo utilizzo. Il processo di carica deve avvenire tra i 0° e i 40°C.

1. Per ricaricare l'aspirapolvere manuale a batteria inserire l'adattatore **9** nell'apposita presa per ricarica **1** dell'apparecchio di base.
2. Inserire l'alimentatore a spina **19** nella presa e le spie LED (indicatore di stato della batteria) **2** si accendono.



Durante il processo di carica non è possibile utilizzare l'apparecchio.

Consigliamo di staccare l'apparecchio dall'alimentazione appena il processo di carica è concluso.

## Significato delle spie LED (indicatore di stato della batteria)

Lo stato di carica e scarica del pacco batteria viene visualizzato dalle spie LED (indicatore di stato della batteria) **2**. La visualizzazione si compone di tre spie sulla zona posteriore superiore dell'apparecchio di base. Nella descrizione che segue le tre spie sono indicate con i numeri 1, 2 e 3, di cui il numero 1 indica la spia posta più a sinistra.

L'indicatori di stato per il processo di ricarica o di scarica (quando l'apparecchio è in uso) sono configurati come segue.



## Processo di ricarica (viene visualizzato durante la ricarica dell'apparecchio)

| Stato di carica | Spie LED (indicatore di stato della batteria)   |
|-----------------|---|
| 0%-40%          | Le spie 1, 2 e 3 lampeggiano                    |
| 40%-70%         | La spia 1 è fissa<br>Le spie 2 e 3 lampeggiano  |
| 70%-100%        | Le spie 1 e 2 sono fisse<br>La spia 3 lampeggia |
| 100%            | Le spie 1, 2 e 3 sono accese con luce fissa     |

## Processo di scarica (viene visualizzato durante il funzionamento dell'apparecchio)

| Stato di carica | Spie LED (indicatore di stato della batteria) |
|-----------------|---|
| 70%-100%        | Le spie 1, 2 e 3 sono accese con luce fissa   |
| 40%-70%         | Le spie 1 e 2 sono fisse                      |
| 10%-40%         | La spia 1 è fissa                             |
| <10%            | La spia 1 lampeggia                           |
| 0%              | L'apparecchio e le spie si spengono           |

# Uso

## Uso dell'apparecchio

### **⚠ AVVERTENZA!**

**Non aspirare con l'apparecchio sostanze velenose o nocive per la salute, infiammabili o esplosive oppure a brace dal camino o dal forno. Pericolo di incendio ed esplosione!**

### **⚠ AVVERTENZA!**

**Non aspirare assolutamente: toner, gesso, cemento, polvere di pietra, polvere di foratura, sostanze tossiche o esplosive, cenere incandescente, sigarette accese o fiammiferi, oggetti appuntiti come frammenti di vetro, liquidi!**

### **AVVISO!**

**Se uno dei filtri durante l'uso dell'aspirapolvere non è inserito correttamente o è danneggiato, la polvere o lo sporco aspirati possono penetrare nel carter del motore e danneggiare l'aspirapolvere. Utilizzare l'aspirapolvere solo se tutti i filtri sono inseriti correttamente e non presentano danni.**

L'apparecchio è dotato di diversi accessori, che offrono varie possibilità di utilizzo.

Ad esempio la dotazione comprende una bocchetta per fessure (10), una bocchetta per imbottiture/con spazzole (11) e una spazzola pavimenti (12). Tutte le bocchette sono applicabili direttamente sull'apparecchio di base (1) o sulla sua apertura di aspirazione (4) e l'apparecchio è utilizzabile come aspirapolvere manuale. In alternativa è possibile dapprima fissare il tubo di aspirazione (13) nell'apparecchio di base (1) o nella sua apertura di aspirazione (4) e poi inserire gli accessori in modo analogo sul tubo di aspirazione (13), si ottiene così un aspirapolvere con manico o a pavimento.

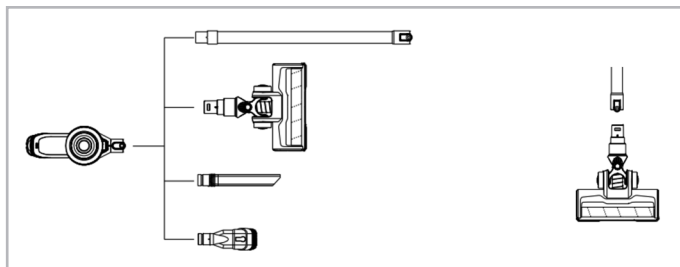

## Informazioni generali bocchette di aspirazione

### **Bocchetta per fessure** 10

La bocchetta per fessure 10 è idonea per aspirare tra le pieghe di tessuti, fessure, angoli o nicchie.

- Per utilizzare la bocchetta, inserirla fino alla battuta nell'apertura di aspirazione 4 dell'apparecchio di base fino a quando è bloccata con un "clic". In alternativa è possibile utilizzare la bocchetta anche in combinazione con il tubo di aspirazione 13 per raggiungere meglio i punti difficilmente accessibili.
- Per rimuovere la bocchetta, premere il tasto di sblocco 15 sull'apertura di aspirazione 4 o eventualmente sul tubo di aspirazione 13 e rimuovere la bocchetta.

### **Bocchetta per imbottiture/con spazzole** 11

Si tratta di una bocchetta 2 in 1, che a seconda della posizione della parte spazzola scorrevole può essere utilizzata come bocchetta per imbottiture o come bocchetta con spazzole.

- Per utilizzare la bocchetta, inserirla fino alla battuta nell'apertura di aspirazione 4 dell'apparecchio di base fino a quando è bloccata con un "clic". In alternativa è possibile utilizzare la bocchetta anche in combinazione con il tubo di aspirazione 13 per raggiungere meglio i punti difficilmente accessibili.
- Se si desidera utilizzare la bocchetta per imbottiture/con spazzole 11 come bocchetta con spazzole, premere lo sblocco 18 qui applicato e far scorrere la parte spazzola in avanti in direzione dell'estremità di aspirazione della bocchetta per imbottiture/con spazzole 11, fino a bloccarla.

La bocchetta con spazzole è idonea per una pulizia delicata ad esempio di cornici di quadri/telai di porte, libri, dispositivi di protezione, paralumi ecc.

- Per utilizzare la bocchetta per imbottiture/con spazzole **11** come bocchetta per imbottiture, posizionare la parte della spazzola nella posizione posteriore. Premere a tal fine lo sblocco **18** applicato sulla parte spazzola e far scorrere indietro la parte spazzola, lontano dall'estremità di aspirazione della bocchetta per imbottiture/con spazzole **11** fino alla battuta.
- Per rimuovere la bocchetta, premere il tasto di sblocco **15** sull'apertura di aspirazione **4** o eventualmente sul tubo di aspirazione **13** e rimuovere la bocchetta.

### **Spazzola pavimenti **12****

La spazzola pavimenti **12** è idonea per pulire superfici più ampie. Abbinata al tubo di aspirazione consente una facile pulizia dei pavimenti. La spazzola pavimenti **12** è dotata sul lato inferiore di una spazzola rotante aggiuntiva che insieme alla funzione di aspirazione assicura un risultato di pulitura ottimale. In linea generale si consiglia di utilizzare la spazzola pavimenti **12** abbinata al tubo di aspirazione **13**. Ovviamente è possibile anche applicarla direttamente sull'apparecchio di base **1**.

Inoltre la spazzola pavimenti è dotata di luce LED sul lato anteriore. La luce LED illumina la zona da trattare.

- Per utilizzare la spazzola pavimenti **12**, impostare dapprima il tubo di aspirazione **13** nell'apertura di aspirazione **4**, fino a farlo bloccare in modo udibile e collegare poi la spazzola pavimenti **12** con il tubo di aspirazione **13**, fino a farla bloccare in modo udibile.
- Per rimuovere la bocchetta, premere il tasto di sblocco **15** sull'apertura di aspirazione **4** o eventualmente sul tubo di aspirazione **13** e rimuovere la bocchetta.

## **Livelli di aspirazione**



L'apparecchio è dotato di due livelli di aspirazione da utilizzare in modo alterno a seconda dell'applicazione selezionando l'interruttore ON/OFF in base alla frequenza e al tipo di azionamento. Segue una breve descrizione dei livelli di aspirazione.

Livello di aspirazione 1 → Basso livello di aspirazione per una aspirazione delicata e a basso consumo su superfici delicate e/o in presenza di sporco leggero. Se si utilizza il livello di aspirazione basso, l'apparecchio ha una durata maggiore per ogni ricarica della batteria.

Livello di aspirazione 2 → Alto livello di aspirazione - aspirazione forte di sporco ostinato.

- Se si accende l'apparecchio dall'interruttore ON/OFF **8** (premere 1 volta brevemente l'interruttore ON/OFF **8**), viene attivato automaticamente il livello di aspirazione 2.
- Se si desidera passare al livello di aspirazione 1 inferiore, tenere premuto nel livello di aspirazione 2 l'interruttore ON/OFF. Per passare di nuovo a un altro livello di aspirazione tenere premuto ancora l'interruttore ON/OFF.
- Premere di nuovo brevemente l'interruttore ON/OFF per spegnere l'apparecchio **8**.

## Utilizzo dell'apparecchio

### **⚠ AVVERTENZA!**

**Dopo l'uso e prima di applicare o rimuovere gli accessori l'apparecchio deve essere sempre spento.**

- Per utilizzare l'apparecchio, applicare l'accessorio desiderato e premere poi brevemente l'interruttore ON/OFF **8**, per accendere l'apparecchio. Il motore inizia a funzionare e l'apparecchio aspira con un livello di aspirazione alto.
- Se si desidera lavorare con un livello di aspirazione basso, tenere ancora premuto a lungo l'interruttore ON/OFF **8**, fino a quando l'apparecchio passa a un livello di aspirazione più basso.
- Far scorrere e tirare la rispettiva bocchetta con attenzione sulla superficie da pulire ed eventualmente anche negli angoli.
- Spegnere l'apparecchio con l'interruttore ON/OFF **8**.

## Guasti e risoluzione

| <b>Guasto:</b>   | <b>Causa:</b>  | <b>Risoluzione:</b>  |
|--|--|--|
| L'apparecchio non funziona.                                      | La batteria è scarica.   | Caricare la batteria.  |
|  | L'apparecchio non è acceso.  | Premere l'interruttore ON/OFF per accendere l'apparecchio.   |
| La spia di controllo si accende durante il processo di ricarica. | Pacco batterie non collegato correttamente all'alimentatore a spina. | Collegare l'adattatore dell'alimentatore a spina alla presa per ricarica dell'apparecchio di base e inserire l'alimentatore a spina in una presa idonea. |
| La potenza di aspirazione è debole.                              | Il contenitore raccogli-polvere è pieno.                             | Svuotare il contenitore raccogli-polvere.  |
|  | Filtro non inserito correttamente o sporco.                          | Pulire o inserire correttamente il filtro.   |
|  | Le bocchette di aspirazione sono occluse.                            | Spegnere l'apparecchio. Rimuovere l'occlusione.  |
| La luce della spazzola pavimenti è debole o non illumina.        | Spia (LED) difettosa.  | Si prega di contattare il nostro servizio clienti.   |

In caso di guasti non indicati qui sopra, rivolgersi al nostro servizio clienti. Il nostro consulente sarà lieto di aiutarvi. L'indirizzo del centro di assistenza è riportato sulla cartolina di garanzia. Poiché i nostri prodotti sono continuamente soggetti a sviluppi e miglioramenti, sono possibili modifiche di design e tecniche.

Queste istruzioni per l'uso possono anche essere scaricate come file PDF dal nostro sito [www.gt-support.de](http://www.gt-support.de).

## Manutenzione, pulizia e cura

### **⚠ AVVERTENZA!**

**Prima della pulizia, staccare sempre la spina e fare raffreddare completamente l'apparecchio prima di pulirlo e riporlo. Pericolo di scossa elettrica!**

### **⚠ AVVERTENZA!**

**Assicurarsi che nessun liquido penetri nell'apparecchio. Non immergere mai l'apparecchio nell'acqua. Lo stesso vale per l'alimentatore a spina. Pericolo di scossa elettrica!**

### **AVVISO!**

**Per la pulizia non utilizzare mai detersivi aggressivi o abrasivi né oggetti appuntiti.**

### **AVVISO!**

**Non lavare i filtri nella lavastoviglie! Non utilizzare acqua bollente, detersivi o spazzole dure per pulire i filtri.**

### **AVVISO!**

**Prima del successivo utilizzo assicurarsi che i filtri siano completamente asciutti. Lasciare asciugare i filtri sempre all'aria, non utilizzare assolutamente apparecchi di riscaldamento. Un filtro bagnato o umido può ridurre la potenza di aspirazione dell'apparecchio o danneggiare i componenti elettronici.**



Pulire periodicamente le aperture di uscita dell'aria e il filtro. Se note una potenza ridotta dell'apparecchio, spesso è un segno che occorre pulire i filtri e/o le aperture di uscita dell'aria.

- Per pulire l'esterno dell'apparecchio e il contenitore raccogli-polvere **5** e altri accessori usare un panno asciutto o al massimo umido e ben strizzato.
- Quindi strofinare finché è ben asciutto
- Di tanto in tanto spazzolare con una spazzola morbida le aperture di uscita dell'aria.

## Pulire la spazzola pavimenti

### **⚠ AVVERTENZA!**

**Prima della pulizia della spazzola pavimenti o della spazzola rotante rimuovere la spazzola pavimenti dall'apparecchio di base o dal tubo di aspirazione. Si evita così un funzionamento accidentale.**

- Aspirare di tanto in tanto la spazzola pavimenti **12** sul suo lato inferiore con l'apparecchio di base **1** (aspirapolvere manuale).



In presenza di sporco ostinato si può rimuovere la spazzola rotante dalla spazzola pavimenti e pulirla a parte.

Per rimuovere la spazzola rotante procedere nel modo seguente.

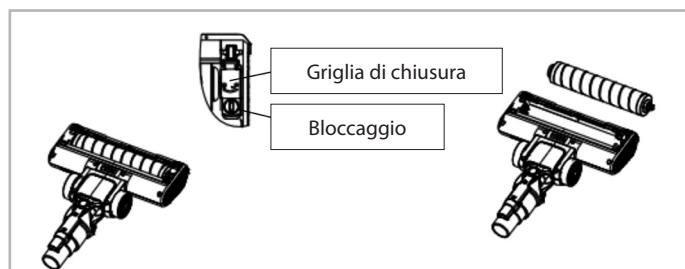



- Aprire la griglia di chiusura sul lato inferiore della spazzola pavimenti **12**, ruotando leggermente il blocco con una moneta o un cacciavite in direzione della freccia “lucchetto aperto” fino a quando è possibile aprire la griglia di chiusura.
- Rimuovere la spazzola rotante dalla spazzola pavimenti **12**.
- Pulire a fondo la spazzola rotante per eliminare eventuali impurità.
- Rimettere poi la spazzola rotante nella spazzola pavimenti **12**, inserendola dapprima con il lato opposto alla griglia di chiusura e poi sull'altro lato.
- Richiudere la griglia di chiusura e fissarla ruotando brevemente il blocco in direzione della freccia “lucchetto chiuso”.

## Svuotare il contenitore raccogli polvere **5**

**Avvertenza:** per svuotare il contenitore raccogli polvere **5** o per rimuovere il filtro consigliamo di indossare guanti idonei per la pulizia o guanti monouso. Svuotare il contenitore raccogli polvere **5** preferibilmente all'aperto.

Inoltre consigliamo di svuotare il contenitore raccogli polvere **5** dopo ogni aspirazione, al più tardi però quando il livello di riempimento raggiunge la tacca max sul contenitore. Se il contenitore raccogli polvere **5** è particolarmente pieno la forza aspirante può ridursi.

- Riporre l'apparecchio preferibilmente con il contenitore raccogli polvere verso il basso.
- Per rimuovere il contenitore raccogli polvere **5** premere l'apposito tasto di sblocco **3**, ruotare il contenitore raccogli polvere in senso antiorario fino a quando il triangolo sull'apparecchio di base **1** è rivolto verso il simbolo “lucchetto aperto” sul contenitore raccogli polvere **3** e rimuoverlo verso il basso.

## Pulire i filtri ( 6 + 7 )

- Aprire la griglia sul lato inferiore del contenitore raccogliipolvere 5 e ruotare i filtri ( 6 + 7 ) leggermente in senso antiorario (in direzione della freccia "UNLOCK"), fino a quando è possibile rimuoverli dal contenitore raccogliipolvere 5 (verso il lato inferiore).



- Togliere il filtro a maglia grossa 6 dal filtro a maglia fine 7.

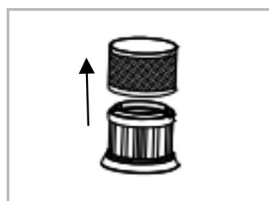

- Svuotare i filtri battendoli con attenzione su un cestino e pulirli con una spazzola morbida. In presenza di sporco intenso pulire a fondo il filtro con acqua (utilizzare al massimo acqua tiepida) e poi lasciarlo asciugare completamente.



- Dopo aver pulito e asciugato il rispettivo filtro reinserire il filtro a maglia grossa **6** nel filtro a maglia fine **7**. In tal caso la rientranza sul filtro a maglia grossa deve trovarsi sopra l'oggetto sul filtro a maglia fine. Poi reinserire il filtro con precisione nel contenitore raccogli-polvere **5** e bloccarlo con una breve rotazione in senso orario (in direzione della freccia "LOCK"). Verificare la sede corretta.
- Richiudere ora la griglia e fissare il contenitore raccogli-polvere **5** sull'apparecchio di base **1**. Verificare che durante la riapplicazione il triangolo sull'apparecchio di base sia allineato con il simbolo "lucchetto aperto" sul contenitore raccogli-polvere **5** e ruotare leggermente il contenitore raccogli-polvere **5** in modo che il triangolo sull'apparecchio di base **1** sia allineato con il simbolo "lucchetto chiuso" sul contenitore raccogli-polvere **5** e le due parti siano bloccate insieme saldamente.

## Conservazione

Riporre l'apparecchio con gli accessori e l'alimentatore a spina **19** in un luogo asciutto, al riparo dalla polvere e fuori dalla portata dei bambini.

Non riporre l'apparecchio con il pacco batteria scarico per evitare un danneggiamento irreversibile a causa di una scarica totale. Il livello di carica ottimale della batteria per lo stoccaggio è di circa due terzi (i due LED a sinistra dell'indicatore di stato della batteria si accendono durante il funzionamento dell'apparecchio).

Per riporre l'apparecchio e alcuni accessori è possibile utilizzare anche il supporto a parete **14**.

Agganciare e far scorrere l'apparecchio dall'alto con il tubo di aspirazione **13** eventualmente applicato e la spazzola pavimenti **12** qui applicata con le sospensioni dell'apparecchio di base **1** negli appositi ganci sul supporto a parete **14**.

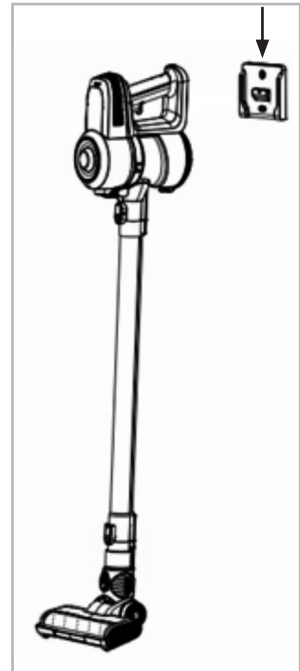

## Dati tecnici

### Adattatore di rete / Alimentatore a spina:

|                       |  |
|-----------------------|--|
| Modello:              | CS13A270050FGF   |
| Tensione di entrata:  | 100-240 V~   |
| Frequenza:            | 50/60Hz  |
| Corrente di entrata:  | 0,5 A  |
| Tensione di uscita:   | 27 V ===   |
| Corrente di uscita:   | 500 mA   |
| Potenza di uscita:    | 13,5 W   |
| Classe di protezione: | II  |

### Pacco batterie:

|           |                |
|-----------|----------------|
| Tensione: | 22,2 V ===     |
| Capacità: | 2200 mAh       |
| Tipo:     | 6 x 3,7 Li-Ion |

### Apparecchio di base (aspirapolvere):

|                       |   |
|-----------------------|---|
| Modello:              | GT-SF-VCS-01  |
| Potenza:              | 140 W   |
| Classe di protezione: | III  |

Temperatura di esercizio/ricarica: Eseguire il funzionamento o il processo di ricarica solo a una temperatura di 10°C - 35°C

# Dichiarazione di conformità

La dichiarazione di conformità UE può essere richiesta all'indirizzo riportato sulla cartolina di garanzia.



I prodotti contrassegnati dalla marcatura CE soddisfano i requisiti delle direttive CE esistenti.

## Smaltimento

### Smaltimento della confezione



Smaltire la confezione in modo conforme. Il cartone e la carta devono essere conferiti con la carta da riciclare, le pellicole nella raccolta apposita.

### Smaltimento dell'apparecchio

Smaltire l'apparecchio in modo conforme alle normative vigenti nella relativa nazione.



#### **Non smaltire gli apparecchi con i rifiuti domestici!**

Il simbolo con il bidone barrato significa che gli apparecchi elettrici ed elettronici non devono essere smaltiti insieme ai rifiuti domestici. I consumatori hanno l'obbligo per legge di conferire gli apparecchi elettrici ed elettronici al termine della loro durata separatamente dai rifiuti domestici. In questo modo si assicura un riciclaggio conforme nel rispetto delle risorse evitando effetti negativi sull'ambiente.

Batterie ed accumulatori, non completamente integrati nell'apparecchio elettrico o elettronico, che possono essere separati dallo stesso senza distruggerlo, devono essere separati dall'apparecchio prima della consegna presso un centro di raccolta e conferiti per uno smaltimento conforme. Ciò vale anche per le lampade che possono essere prelevate senza distruggere l'apparecchio.

I proprietari di apparecchi elettrici ed elettronici di economie domestiche private possono conferirli presso i centri di raccolta ufficiali e pubblici addetti allo smaltimento o presso i punti di raccolta approntati dai produttori o distributori. Il conferimento degli apparecchi vecchi è gratuito.

In generale i distributori hanno l'obbligo di garantire il ritiro gratuito degli apparecchi vecchi tramite opportunità di ritiro entro distanze ragionevoli.

I consumatori hanno la possibilità di consegna gratuita di un apparecchio vecchio presso un distributore con obbligo di ritiro quando acquistano un apparecchio

nuovo equivalente con funzioni essenzialmente identiche. Questa possibilità esiste anche in caso di consegna a un domicilio privato.

Oltre a ciò i consumatori possono consegnare gratuitamente gli apparecchi vecchi di un tipo presso un punto di raccolta di un distributore senza che ciò sia legato all'acquisto di un nuovo apparecchio. Tuttavia le dimensioni dei lati degli apparecchi non devono superare i 25 cm.

## Alimentatore a spina

Quando l'alimentatore a spina non è più utilizzabile staccare il cavo e portare i componenti in un centro di smaltimento ecocompatibile, secondo le disposizioni in vigore. Ulteriori informazioni sono disponibili presso le autorità comunali competenti.

## Rimozione del pacco batteria

### AVVISO!

**I pacchi batteria devono essere smaltiti separatamente dalle altre parti dell'apparecchio. Se la batteria si è esaurita, rimuovere il pacco batteria e smaltirlo in maniera conforme.**

### AVVERTENZA!

**Tra i contatti della batteria non deve essere creato alcun collegamento elettricamente conduttivo. Pericolo di cortocircuito.**

- Prima di rimuovere il pacco batterie, lasciare acceso l'apparecchio di base **1** fino a quando smette di funzionare.
- Rimuovere il contenitore raccogli-polvere **5** dall'apparecchio di base **1**.

- Dopo aver rimosso il contenitore raccogli-polvere **5** le quattro viti sono di nuovo accessibili sul lato inferiore del perimetro circolare dell'apparecchio di base **1**. Svitare queste viti con un idoneo cacciavite.
- Rimuovere il coperchio dell'alloggiamento superiore dall'apparecchio di base **1**.
- Separare tutti i collegamenti dei cavi sfilandoli dai collegamenti a innesto.
- Allentare le tre viti con cui si è fissato il pacco batterie all'apparecchio di base **1**.
- Rimuovere il pacco batterie e smaltirlo in modo conforme.

## Istruzioni sullo smaltimento della batteria agli ioni di litio



**Attenzione** – La batteria contiene sostanze nocive per l'ambiente. Dal 1° ottobre 1998 è vietato per legge lo smaltimento con i rifiuti domestici. Smaltire la batteria secondo le disposizioni in vigore tramite il commercio o un punto di raccolta autorizzato dalle autorità addette allo smaltimento (centro di riciclo)!

Scaricare completamente la batteria prima dello smaltimento. Tenere acceso l'apparecchio fino a quando il motore smette di girare. Osservare per lo smaltimento anche il sistema chimico della batteria (vedere "Dati tecnici")

# Arrivare all'obiettivo in modo veloce e semplice grazie ai codici QR

Non importa se siete alla ricerca di **informazioni relative a prodotti, pezzi di ricambio** o **accessori**, se cercate **garanzie dei produttori** o **centri di assistenza** o se desiderate vedere comodamente un **video-tutorial** – grazie ai nostri codici QR riuscirete ad arrivare in modo semplicissimo al vostro obiettivo.

## Cosa sono i codici QR?

I codici QR (QR = Quick Response) sono codici grafici acquisibili mediante la fotocamera di uno smartphone e che contengono per esempio, un link ad un sito internet o dati di contatto.

**Il vostro vantaggio:** non è più necessario digitare faticosamente indirizzi internet o dati di contatto!

## Ecco come si fa

Per poter acquisire il codice QR è sufficiente uno smartphone, aver installato un software che legga i codici QR e un collegamento internet. Software che leggono i codici QR sono disponibili nell'App Store del vostro smartphone e in genere sono gratuiti.

## Provare ora

Basta acquisire con il vostro smartphone il seguente codice QR per ottenere ulteriori informazioni relative al vostro prodotto ALDI.

## Il portale di assistenza ALDI

Tutte le suddette informazioni sono disponibili anche in internet nel portale di assistenza ALDI all'indirizzo [www.aldi-service.it](http://www.aldi-service.it).



Eseguendo la lettura di codici QR potrebbero generarsi costi a seconda della tariffa del vostro operatore mobile per il collegamento ad internet.



---



---

---



IT

**Imprenditore:**

GLOBALTRONICS GMBH & CO. KG  
BEI DEN MÜHREN 5  
20457 HAMBURG  
GERMANIA

**ASSISTENZA POST-VENDITA**

820008



IT

**00800 / 456 22 000**  
**(Hotline di assistenza gratuita)**  
**gt-support-it@telemarcom.de**



MODELLO:  
GT-SF-VCS-01

P051031179  
10/2022

**3**

**ANNI DI  
GARANZIA**