



# Bedienungs- anleitung



## AKKU- STIELSTAUBSAUGER



Originalbetriebsanleitung

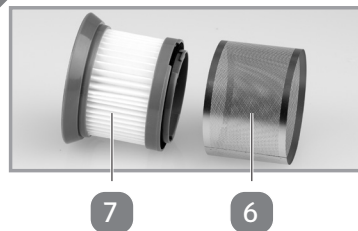

**A****B****C****D**

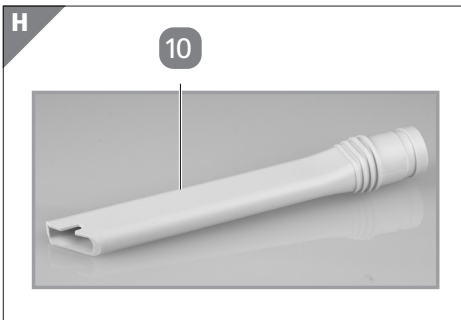
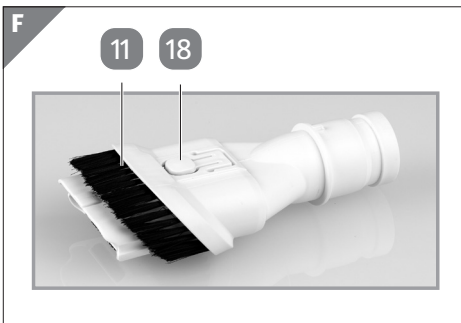
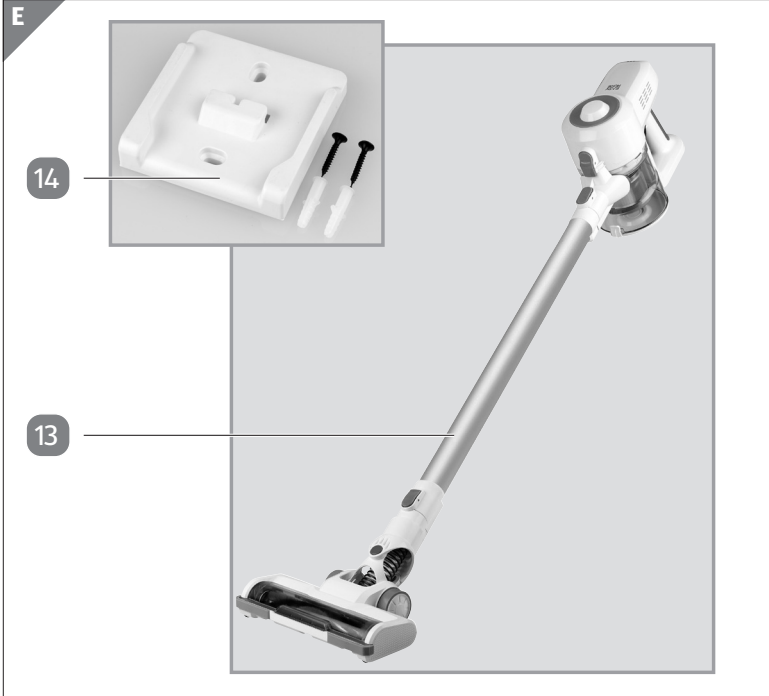

# Lieferumfang/Geräteteile

- 1 Grundgerät
- 2 Akku-Statusanzeige
- 3 Entriegelungstaste Staubbehälter
- 4 Saugöffnung (=Aufnahme für Saugdüsen/Saugrohr)
- 5 Staubbehälter
- 6 Grobstaubfilter
- 7 Feinstaubfilter (HEPA)
- 8 Ein-/Aus-Taste
- 9 Ladebuchse
- 10 Fugendüse
- 11 Polster-/Bürstendüse
- 12 Bodendüse
- 13 Saugrohr
- 14 Wandhalterung (inkl. Montagematerial)
- 15 Entriegelungstaste Saugöffnung
- 16 Entriegelungsklammer
- 17 Abluftöffnungen
- 18 Entriegelungstaste
- 19 Netzadapter/Steckernetzteil (ohne Abb.)
- 20 Bedienungsanleitung und Garantiekarte (ohne Abb.)

Technische und optische Änderungen vorbehalten.

# Inhaltsverzeichnis

<b>Übersicht</b> .....	<b>2</b>
<b>Lieferumfang/Geräteteile</b> .....	<b>4</b>
<b>Allgemeines</b> .....	<b>6</b>
Bedienungsanleitung lesen und aufbewahren.....	6
Zeichenerklärung und weitere Informationen.....	6
<b>Sicherheit</b> .....	<b>8</b>
Bestimmungsgemäße Verwendung.....	8
Sicherheitshinweise .....	8
Gefahren für Kinder und Personen mit eingeschränkten Fähigkeiten .....	8
Gefahren beim Umgang mit Elektrogeräten.....	9
Gefahren beim Betrieb des Akku-Stielstaubsaugers .....	10
<b>Aufbau und Montage</b> .....	<b>14</b>
Vor dem ersten Gebrauch.....	14
Montage der Wandhalterung.....	14
Laden des Akku-Packs.....	16
Bedeutung der LED-Leuchten (Akku-Statusanzeige) .....	16
Ladevorgang (Wird beim Laden des Gerätes angezeigt).....	16
Entladevorgang (Wird beim Betrieb des Gerätes angezeigt).....	17
<b>Bedienung</b> .....	<b>18</b>
Benutzung des Gerätes.....	18
Übersicht Saugdüsen .....	19
Saugstufen.....	21
Gerät verwenden .....	21
<b>Störung und Behebung</b> .....	<b>22</b>
<b>Wartung, Reinigung und Pflege</b> .....	<b>23</b>
Bodendüse reinigen.....	24
Staubbehälter entleeren .....	25
Filter reinigen .....	26
Aufbewahrung.....	27
<b>Technische Daten</b> .....	<b>28</b>
<b>Konformitätserklärungen</b> .....	<b>29</b>
<b>Entsorgung</b> .....	<b>29</b>
Verpackung entsorgen.....	29
Gerät entsorgen .....	29
Steckernetzteil.....	30
Entnahme des Akkupacks.....	30
Hinweis zur Entsorgung des Li-Ion-Akkus .....	31
<b>Mit QR-Codes schnell und einfach ans Ziel</b> .....	<b>32</b>

# Allgemeines

## Bedienungsanleitung lesen und aufbewahren



Diese Bedienungsanleitung gehört zu diesem Akku-Stielstaubsauger. Sie enthält wichtige Informationen zur Inbetriebnahme und Handhabung.

Lesen Sie die Bedienungsanleitung, insbesondere die Sicherheitshinweise sorgfältig durch, bevor Sie den Akku-Stielstaubsauger einsetzen. Die

Nichtbeachtung dieser Bedienungsanleitung kann zu schweren Verletzungen oder Schäden an dem Akku-Stielstaubsauger.

Die Bedienungsanleitung basiert auf den in der Europäischen Union gültigen Normen und Regeln. Beachten Sie im Ausland auch landesspezifische Richtlinien und Gesetze.

Bewahren Sie die Bedienungsanleitung für die weitere Nutzung auf. Wenn Sie den Akku-Stielstaubsauger an Dritte weitergeben, geben Sie unbedingt diese Bedienungsanleitung mit.

## Zeichenerklärung und weitere Informationen

Die folgenden Symbole und Signalworte werden in dieser Bedienungsanleitung, auf dem Gerät und/oder auf der Verpackung verwendet oder dienen zur Darstellung von zusätzlichen Informationen.



Bedienungsanleitung lesen und beachten!

Wichtige Warnhinweise sind mit diesem Symbol gekennzeichnet.

**⚠️ WARNUNG!**

bezieht sich auf Personenschäden

**HINWEIS!**

bezieht sich auf Sachschäden



Wichtige Informationen sind mit diesem Symbol gekennzeichnet.



Konformitätserklärung (siehe Kapitel "Konformitätserklärungen"): Mit diesem Symbol markierte Produkte erfüllen die Anforderungen der relevanten EG-Richtlinien.



Das Siegel „Geprüfte Sicherheit“ bestätigt, dass dieses Gerät bei vorhersehbarem Gebrauch sicher ist. Das Prüfsiegel bestätigt die Konformität dieses Gerätes mit dem Produktsicherheitsgesetz.

Nur für Steckernetzteil/  
Netzadapter  
Lizenzinhaber: Chou Sen  
Electronics (Shenzhen)  
Co.,Ltd



Das Steckernetzteil entspricht der Schutzklasse II.



Das Grundgerät (Handteil) entspricht der Schutzklasse III.



Nur in geschlossenen Innenräumen verwenden



Polarität Anschlussstecker: außen (-) / innen (+)



Zum Laden des Gerätes muss der im Lieferumfang enthaltene separate Netzadapter CS13A270050FGF verwendet werden.



Dieses Symbol signalisiert besondere Vorschriften zur Entsorgung von Altgeräten (siehe Kapitel "Entsorgung").



Li-Ion

**Achtung** – Der Akku enthält umweltgefährdende Inhaltsstoffe. Eine Entsorgung über den Hausmüll ist seit dem 1. 10. 1998 gesetzlich untersagt. Entsorgen Sie den Akku nach den geltenden gesetzlichen Bestimmungen über den Handel oder eine von den öffentlichrechtlichen Entsorgungsträgern dafür eingerichtete Rücknahmestelle (Wertstoffhof)!

# Sicherheit

## Bestimmungsgemäße Verwendung

Das Gerät ist ausschließlich zum Saugen von trockenem Schmutz in trockenen Räumen oder in Autos (oder ähnlichen Fahrzeugen) mit dem entsprechenden Zubehör geeignet. Zudem ist das Gerät nicht für den gewerblichen Gebrauch bestimmt, sondern ausschließlich für die Benutzung im privaten Haushalt. Jede andere Verwendung oder Änderung des Gerätes ist nicht bestimmungsgemäß und ist grundsätzlich untersagt. Für Schäden, die durch nicht bestimmungsgemäßen Gebrauch oder falsche Bedienung entstanden sind, kann keine Haftung übernommen werden.

## Sicherheitshinweise

**▲ WARNUNG!**

**Lesen und beachten Sie alle nachfolgend aufgeführten Sicherheitshinweise. Bei Nichtbeachten bestehen erhebliche Unfall- und Verletzungsrisiken sowie die Gefahr von Sach- und Geräteschäden.**

## Gefahren für Kinder und Personen mit eingeschränkten Fähigkeiten

- Dieses Gerät kann von Kindern ab 8 Jahren und darüber sowie von Personen mit reduzierten physischen, sensorischen oder mentalen Fähigkeiten oder Mangel an Erfahrung und/oder Wissen benutzt werden, wenn sie beaufsichtigt werden oder bezüglich des sicheren Gebrauchs des Gerätes unterwiesen wurden und die daraus resultierenden Gefahren verstanden haben.



- Reinigung und die Wartung durch den Benutzer dürfen nicht durch Kinder ohne Beaufsichtigung durchgeführt werden.
- Das Gerät, das Steckernetzteil und seine Anschlussleitung sind von Kindern jünger als 8 Jahre, fernzuhalten.
- Kinder dürfen nicht mit dem Gerät spielen. Kinder erkennen nicht die Gefahr, die beim Umgang mit elektrischen Geräten entstehen kann. Deshalb das Gerät außerhalb der Reichweite von Kindern benutzen und aufbewahren. Lassen Sie das Netzkabel nicht herunterhängen, damit nicht daran gezogen wird.
- Halten Sie Verpackungsmaterial von Kindern fern – **Erstickungsgefahr!**

### **Gefahren beim Umgang mit Elektrogeräten**

- Steckernetzteil nur an eine vorschriftsmäßig installierte Steckdose mit einer Netzspannung gemäß Typenschild anschließen.
- Ein beschädigtes Verbindungskabel kann nicht ersetzt werden. Entsorgen Sie ein beschädigtes Steckernetzteil und ersetzen Sie es durch ein Steckernetzteil des gleichen Typs. Untersuchen Sie das Steckernetzteil sowie das Verbindungskabel regelmäßig auf Beschädigungen.
- Reparaturen dürfen nur von zugelassenen Fachwerkstätten ausgeführt werden. Nicht fachgerecht reparierte Geräte stellen eine Gefahr für den Benutzer dar.
- Das Gerät darf nur mit dem mitgelieferten Steckernetzteil geladen werden.
- Das Gerät während des Betriebes nicht ohne Aufsicht lassen, um Unfälle zu vermeiden.
- Das Steckernetzteil und den Akku-Handstaubsauger nie in Wasser tauchen und nicht im Freien benutzen, da diese

Komponenten weder Regen noch anderer Feuchtigkeit ausgesetzt werden dürfen! **Stromschlaggefahr!**

- Sollte das Gerät einmal ins Wasser gefallen sein, erst das Steckernetzteil ziehen, dann das Gerät herausnehmen. Das Gerät danach nicht mehr in Betrieb nehmen, sondern erst von einer zugelassenen Servicestelle überprüfen lassen. Dies gilt auch, wenn das Steckernetzteil ins Wasser gefallen sein sollte oder wenn das Verbindungskabel oder das Gerät beschädigt sind oder das Gerät heruntergefallen ist.
- Darauf achten, dass Steckernetzteil, Verbindungskabel und das Gerät nie auf heißen Oberflächen oder in der Nähe von Wärmequellen platziert werden. Das Verbindungskabel so verlegen, dass es nicht mit heißen oder scharfkantigen Gegenständen in Berührung kommt. **Stromschlaggefahr!**
- Das Verbindungskabel keinesfalls knicken und nicht um das Gerät wickeln, da dies zu einem Kabelbruch führen kann.
- Immer das Steckernetzteil ziehen, bei Betriebsstörungen, vor jeder Reinigung und wenn nicht mit dem Gerät verbunden! Niemals am Verbindungskabel ziehen!

**Stromschlaggefahr!**

- Das Gerät und/oder das Steckernetzteil nie selbst öffnen und keinesfalls versuchen, mit Metallgegenständen in das Innere zu gelangen. **Stromschlaggefahr!**
- Das Gerät nicht benutzen, wenn man sich auf feuchtem Boden befindet oder wenn die Hände oder das Gerät nass sind. **Stromschlaggefahr!**

### **Gefahren beim Betrieb des Akku-Stielstaubsaugers**

- Laden Sie den Akku-Pack des Akku-Stielstaubsaugers ausschließlich mit dem im Lieferumfang enthaltenen Netzadapter/Steckernetzteil - Modell: CS13A270050FGF (Lion-Akkupack 22,2 V  $\approx$ , 2200 mAh). Laden Sie keinesfalls nicht wiederaufladbare Batterien! **Explosionsgefahr!**

- Verwenden Sie das im Lieferumfang enthaltene Stecker-  
netzteil ausschließlich zum Laden des in diesem Gerät  
enthaltenen Akkupacks.
- Steckernetzteil und Abluftöffnungen des Handstaubsaugers nicht abdecken, um Überhitzung zu vermeiden!
- Ausgelaufene oder beschädigte Akkupacks sind umge-  
hend vom Gerät zu entfernen. Vermeiden Sie den Kontakt  
mit Haut, Augen und Schleimhäuten. **Bei Kontakt mit  
Batterie- bzw. Akkuflüssigkeit die betroffenen Stellen  
sofort mit reichlich klarem Wasser spülen und umge-  
hend einen Arzt aufsuchen!**
- Versuchen Sie nicht, die Hülle des Akkupacks zu öffnen  
oder den Akkupack zu zerlegen, dies würde den Akku-  
pack zerstören. **Erhöhte Auslaufgefahr!**
- Der im Gerät enthaltene Akku-Pack ist nicht austauschbar.
- Vermeiden Sie starke Stöße und Erschütterungen.
- Bewahren Sie den Staubsauger und die Zubehörteile  
nicht an heißen oder kalten, feuchten oder schmutzigen  
Orten auf. Extreme Umgebungsbedingungen beeinträch-  
tigen das Ladevermögen des Akkupacks.
- Verwenden Sie keine defekten Düsen bzw. Zubehörteile,  
dadurch besteht die Gefahr, dass der zu reinigende Ge-  
genstand beschädigt wird oder Sie sich verletzen!
- Betreiben Sie das Gerät niemals mit entfernten oder be-  
schädigten Staubfiltern, um Gefährdungen zu vermeiden!
- Um Gefährdungen zu vermeiden, schalten Sie das Gerät  
stets aus, bevor Sie eine der Düsen bzw. Zubehör aufset-  
zen oder abnehmen.
- Vermeiden Sie Berührungen mit beweglichen Teilen. Um  
Personen- oder Sachschäden zu verhindern, darauf ach-  
ten, dass Hände, Haare, Kleidung und andere Gegenstän-  
de und Körperteile während des Betriebs nicht in Kontakt

mit sich bewegenden Teilen (z. B. Bürstenrolle der Bodendüse) gelangen. **Verletzungsgefahr!**

- Saugen Sie weder glühende Asche, brennende Zigaretten oder Streichhölzer noch spitze Gegenstände, Glassplitter sowie Wasser oder andere Flüssigkeiten auf. Dadurch können Sie den Staubsauger beschädigen und sich selbst in Gefahr bringen. Glühende Asche, brennende Zigaretten etc. setzen die Filter in Brand, Feuchtigkeit kann zum Kurzschluss führen, spitze Gegenstände beschädigen die Filter.
- Das Gerät nicht in Betrieb nehmen, wenn das Gehäuse erkennbare Schäden aufweist oder der Verdacht auf einen unsichtbaren Defekt (z.B. nach einem Sturz) besteht.
- Beim Reinigen und Warten des Gerätes, beim Auswechseln von Teilen oder beim Umstellen auf eine andere Funktion ist das Gerät vorher auszuschalten. Zusätzlich darf das Gerät bzw. der Akku-Pack nicht mit dem Stecker-Netzteil verbunden sein.
- Saugen Sie mit der Bodendüse nicht in der Nähe von Kabeln, Leitungen und langen Teppichfransen. Diese Gegenstände können dabei beschädigt werden oder sich in der Bürstenrolle verfangen und so das Gerät beschädigen.
- Um Unfälle zu vermeiden, saugen Sie mit dem Gerät keine gesundheitsbeeinträchtigenden, feuchten, nassen, explosiven, giftigen Gegenstände, groben Glassplitter, Lösungsmittel, Toner, Gips, Zement, Steinstaub, Bohrstaub, Gase oder Glut auf oder ab.
- Um Unfälle zu vermeiden, saugen Sie keine Lebewesen ab. Saugen Sie keine Kleidungsstücke ab, die am Körper getragen werden. Düsen- und andere Saugöffnungen dürfen niemals in die Nähe von Haaren, Augen und Ohren gelangen.

- Verwenden Sie ausschließlich Originalzubehör. Bei Verwendung von nicht Originalzubehörteilen ist mit erhöhter Unfallgefahr zu rechnen. Bei Unfällen oder Schäden mit nicht Originalzubehör entfällt jede Haftung. Bei Verwendung fremder Zubehörteile und daraus resultierenden Geräteschäden erlischt jeglicher Garantieanspruch.
- Seien Sie besonders vorsichtig, wenn Sie auf Treppenstufen saugen. **Unfallgefahr!**
- Die LEDs an der Vorderseite der Bodendüse sind nicht austauschbar.

# Aufbau und Montage

## Vor dem ersten Gebrauch

**⚠️ WARNUNG!**

**Bitte überprüfen Sie das Gerät nach dem Auspacken auf Vollständigkeit und eventuelle Transportschäden, um Gefährdungen zu vermeiden. Benutzen Sie es im Zweifelsfalle nicht, sondern wenden Sie sich in diesem Falle an unseren Kundendienst. Die Serviceadresse finden Sie auf der Garantiekarte.**

Ihr Gerät befindet sich zum Schutz vor Transportschäden in einer Verpackung.

- Nehmen Sie das Gerät vorsichtig aus seiner Verkaufsverpackung.
- Entfernen Sie alle Verpackungsteile.
- Reinigen Sie das Gerät und alle Zubehörteile von Verpackungsstaubresten, gemäß den Angaben im Kapitel "Wartung, Reinigung und Pflege".

## Montage der Wandhalterung

Damit das Gerät immer griffbereit zu Ihrer Verfügung steht, ist eine Wandhalterung **14** im Lieferumfang enthalten, in der Sie das Gerät bequem verstauen können.

**⚠️ WARNUNG!**

**Bei der Befestigung der Wandhalterung ist unbedingt darauf zu achten, dass sich in bzw. hinter der Wand keine elektrischen Leitungen oder Wasserrohre befinden. Stromschlaggefahr! Verwenden Sie ggf. einen Kabel-detektor oder ziehen einen Fachmann zu Rate.**

- Wählen Sie einen geeigneten Ort zur Befestigung der Wandhalterung **14**. Beachten Sie dabei, dass das Gerät für Kinder unzugänglich sein sollten, auch wenn es in der Wandhalterung **14** angebracht ist.
- Achten Sie auch darauf, dass sich die Wandhalterung **14** in der Nähe einer Steckdose befindet, die zum Laden des Akku-Packs verwendet werden kann.
- Bitte bedenken Sie auch, dass Sie die Wandhalterung **14** in ausreichender Höhe anbringen, so dass das Gerät inklusive Saugrohr **13** und Bodendüse **12** korrekt befestigt werden kann, sofern Sie das wünschen..
- Zur Bestimmung der Bohrloch-Positionen kann die Wandhalterung **14** als Schablone zu Hilfe genommen werden.
- Zeichnen Sie mit einem Stift durch die Löcher in der Wandhalterung **14** die Position der Bohrlöcher an.
- Zur Befestigung der Wandhalterung **14** bohren Sie mit einem den Dübeln entsprechenden Bohrer 2 Löcher in die Wand.
- Stecken Sie die Dübel in die Bohrlöcher.
- Befestigen Sie die Wandhalterung **14** mit den Schrauben an der Wand.

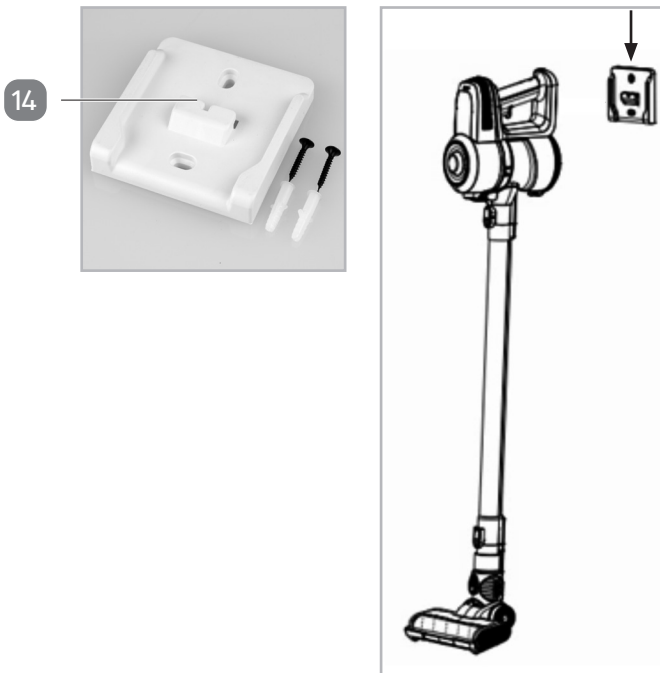

## Laden des Akku-Packs

Der Akku-Stielstaubsauger muss vor dem ersten Gebrauch 4-5 Stunden geladen werden. Der Ladevorgang muss zwischen 0° und 40°Celsius stattfinden.

1. Um den Akku-Handstaubsauger aufzuladen, stecken Sie den Ladestecker in die Ladebuchse **9** des Grundgerätes **1**.
2. Stecken Sie das Steckernetzteil **19** in die Steckdose und die LED-Leuchten (Akku-Statusanzeige) **2** leuchtet auf.



Während des Ladevorgangs ist kein Betrieb des Gerätes möglich.

Wir empfehlen Ihnen das Gerät von der Stromversorgung zu trennen, sobald der Ladevorgang abgeschlossen ist.

## Bedeutung der LED-Leuchten (Akku-Statusanzeige)

Der Lade- und Entladestatus des Akkupacks wird ihnen über die LED-Leuchten (Akku-Statusanzeige) **2** angezeigt. Die Anzeige besteht aus drei Leuchten am hinteren oberen Bereich des Grundgerätes. In nachfolgender Beschreibung sind die drei Leuchten mit den Nummern 1, 2 und 3 benannt, wobei die Nummer 1 die Leuchte bezeichnet, die am weitesten links angeordnet ist.

Hierbei sind die Statusanzeigen für den Ladevorgang bzw. den Entladevorgang (bei der Benutzung des Gerätes) wie folgt ausgelegt.

## Ladevorgang (Wird beim Laden des Gerätes angezeigt)

Ladestatus	LED-Leuchten (Akku-Statusanzeige)
0%-40%	Leuchten 1, 2 und 3 blinken
40%-70%	Leuchte 1 leuchtet kontinuierlich Leuchten 2 und 3 blinken
70%-100%	Leuchten 1 und 2 leuchten kontinuierlich Leuchte 3 blinkt
100%	Leuchten 1, 2 und 3 leuchten kontinuierlich



## Entladevorgang (Wird beim Betrieb des Gerätes angezeigt)

Ladestatus	LED-Leuchten (Akku-Statusanzeige)
70%-100%	Leuchten 1, 2 und 3 leuchten kontinuierlich
40%-70%	Leuchten 1 und 2 leuchten kontinuierlich
10%-40%	Leuchte 1 leuchtet kontinuierlich
<10%	Leuchte 1 blinkt
0%	Gerät inkl. Leuchten schalten ab

# Bedienung

## Benutzung des Gerätes

### **⚠️ WARNUNG!**

**Saugen Sie mit dem Gerät keine giftigen bzw. gesundheitsgefährdenden, feuergefährlichen oder explosiven Stoffe auf oder Glut aus dem Kamin oder Ofen. Brand- und Explosionsgefahr!**

### **⚠️ WARNUNG!**

**Saugen Sie auf keinen Fall: Toner, Gips, Zement, Stein-  
staub, Bohrstaub, toxische oder explosive Stoffe, glühende  
Asche, brennende Zigaretten oder Streichhölzer, spitze  
Gegenstände wie Glassplitter, Flüssigkeit!**

### **HINWEIS!**

**Wenn einer der Filter während der Verwendung des  
Staubsaugers nicht korrekt eingesetzt oder beschädigt  
ist, können aufgesaugter Staub oder Schmutz in das Mo-  
torgehäuse gelangen und den Staubsauger beschädigen.  
Verwenden Sie den Staubsauger nur, wenn sämtliche  
Filter unbeschädigt und korrekt eingesetzt sind.**

Ihr Gerät ist mit verschiedenen Zubehörteilen ausgestattet, die vielfältige Anwendungsmöglichkeiten bieten.

So sind im Lieferumfang eine Fugendüse **10**, eine Polster-/Bürstendüse **11** sowie eine Bodendüse **12** enthalten. Sämtliche dieser Düsen können Sie direkt am Grundgerät **1** bzw. dessen Saugöffnung **4** anbringen und das Gerät als Handstaubsauger nutzen. Alternativ können Sie zuerst das Saugrohr **13** am Grundgerät **1** bzw. dessen Saugöffnung **4** befestigen und die Zubehörteile analog am Saugrohr **13** einsetzen und erhalten so einen Stiel- bzw. Bodenstaubsauger.

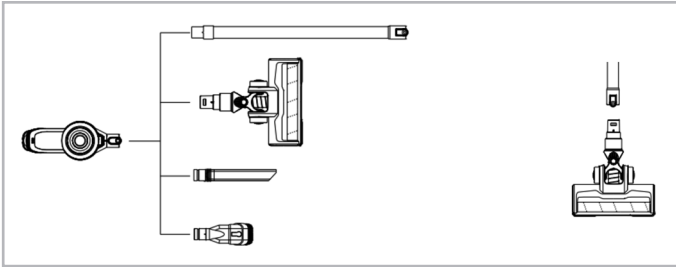

## Übersicht Saugdüsen

### **Fugendüse** 10

Die Fugendüse 10 eignet sich zum Aussaugen von Stofffalten, Fugen, Ecken oder Nischen.

- Um die Düse zu benutzen, setzen Sie sie bis zum Anschlag in die Saugöffnung 4 des Grundgerätes ein, bis sie mit einem „Klick“ verriegelt ist. Alternativ können Sie die Düse auch in Kombination mit dem Saugrohr 13 verwenden, um besser an schwer zugängliche Stellen zu gelangen.
- Um die Düse wieder abzunehmen, drücken sie die Entriegelungstaste 15 an der Saugöffnung 4 oder ggf. am Saugrohr 13 und nehmen die Düse ab.

### **Polster-/Bürstendüse** 11

Hierbei handelt es sich um eine 2 in 1 Düse, die Sie je nach Positionierung des verschiebbaren Bürstenteils entweder als Polsterdüse oder als Bürstendüse benutzen können.

- Um die Düse zu benutzen, setzen Sie sie bis zum Anschlag in die Saugöffnung 4 des Grundgerätes ein, bis sie mit einem „Klick“ verriegelt ist. Alternativ können Sie die Düse auch in Kombination mit dem Saugrohr 13 verwenden, um besser an schwer zugängliche Stellen zu gelangen.

- Möchten Sie die Polster-/Bürstendüse **11** als Bürstendüse verwenden, so drücken Sie ggf. die dort angebrachte Entriegelung **18** und schieben das Bürstenteil nach vorne in Richtung Saugende der Polster-/Bürstendüse **11**, bis es dort einrastet.

Als Bürstendüse eignet sie sich zur schonenden Reinigung von beispielsweise Bilder-/Türrahmen, Büchern, Sichtschutzeinrichtungen, Lampenschirmen usw.

- Um die Polster-/Bürstendüse **11** als Polsterdüse zu nutzen, stellen Sie das Bürstenteil in die hintere Position. Drücken Sie hierfür die am Bürstenteil angebrachte Entriegelung **18** und schieben das Bürstenteil nach hinten, weg vom Saugende der Polster-/Bürstendüse **11** bis zum Anschlag.
- Um die Düse wieder abzunehmen, drücken sie die Entriegelungstaste **15** an der Saugöffnung **4** oder ggf. am Saugrohr **13** und nehmen die Düse ab.

### **Bodendüse **12****

Die Bodendüse **12** eignet sich zum Reinigen größerer Flächen. In Verbindung mit dem Saugrohr können Sie hiermit bequem Ihre Fußböden reinigen. Die Bodendüse **12** verfügt an der Unterseite über eine zusätzliche Bürstenrolle, die zusammen mit der Saugfunktion für ein optimales Reinigungsergebnis sorgt. Grundsätzlich empfehlen wir Ihnen die Nutzung der Bodendüse **12** in Verbindung mit dem Saugrohr **13**. Selbstverständlich können Sie sie aber auch direkt am Grundgerät **1** anbringen.

Zudem ist die Bodendüse an der Vorderseite mit einer LED-Beleuchtung ausgestattet. Die LED-Beleuchtung beleuchtet dabei den zu bearbeitenden Bereich.

- Um die Bodendüse **12** zu nutzen, setzen Sie zunächst das Saugrohr **13** in die Saugöffnung **4**, bis es hörbar einrastet und verbinden dann die Bodendüse **12** mit dem Saugrohr **13**, bis sie hörbar einrastet.
- Um die Düse wieder abzunehmen, drücken sie die Entriegelungstaste **15** an der Saugöffnung **4** oder ggf. am Saugrohr **13** und nehmen die Düse ab.

## Saugstufen



Ihr Gerät verfügt über zwei Saugstufen, die Sie je nach Anwendung über die Häufigkeit bzw. die Art der Betätigung der Ein-/Aus-Taste auswählen können. Nachfolgend eine kurze Beschreibung der Saugstufen.

**Saugstufe 1** → niedrige Saugstufe – zum schonenden und energiesparenden Saugen auf empfindlichen Oberflächen und/oder bei geringer Verschmutzung. Bei Verwendung der niedrigen Saugstufe, verfügt das Gerät über eine längere Laufzeit pro Akku-Ladung.

**Saugstufe 2** → hohe Saugstufe - kraftvolles Saugen bei starker Verschmutzung.

- Wenn Sie das Gerät mit Hilfe der Ein-/Aus-Taste **8** einschalten (Ein-/Aus-Taste **8** 1x kurz drücken), ist automatisch die Saugstufe 2 aktiviert.
- Möchten Sie in die niedrigere Saugstufe 1 wechseln, drücken Sie in der Saugstufe 2 die Ein-/Aus-Taste langandauernd. Zum erneuten Wechsel der Saugstufe drücken Sie ein weiteres Mal die Ein-/Aus-Taste langandauernd.
- Um das Gerät abzuschalten, drücken Sie erneut kurz die Ein-/Aus-Taste **8**.

## Gerät verwenden

### **⚠ WARNUNG!**

**Das Gerät muss nach jeder Benutzung sowie vor dem Anbringen oder Abnehmen von Zubehöerteilen ausgeschaltet werden.**

- Um das Gerät zu nutzen, bringen Sie das gewünschte Zubehör an und drücken danach kurz die Ein-/Aus-Taste **8**, um das Gerät einzuschalten. Der Motor beginnt zu arbeiten und das Gerät saugt mit der hohen Saugstufe.
- Möchten Sie mit der niedrigen Saugstufe arbeiten, drücken Sie nochmals langandauernd die Ein-/Aus-Taste **8**, bis das Gerät zur niedrigeren Saugstufe wechselt.
- Schieben und ziehen Sie die jeweilige Düse vorsichtig über die zu reinigende Fläche und ggf. auch in die Ecken.
- Schalten Sie danach das Gerät mit Hilfe der Ein-/Aus-Taste **8** ab.

## Störung und Behebung

Störung:	Ursache:	Behebung:
Das Gerät zeigt keine Funktion.	Der Akku ist leer.	Akku laden.
	Das Gerät ist nicht eingeschaltet.	Drücken Sie die Ein-/Aus-Taste um das Gerät einzuschalten.
Die Kontrollleuchte leuchtet während des Ladevorganges nicht.	Akku-Pack nicht korrekt mit dem Steckernetzteil verbunden.	Schließen Sie den Ladestecker des Steckernetzteils an die Ladebuchse des Grundgerätes an und stecken das Steckernetzteil in eine geeignete Steckdose.
Saugleistung ist schwach.	Staubbehälter ist voll.	Staubbehälter entleeren.
	Filter nicht korrekt eingesetzt oder verschmutzt.	Filter korrekt einsetzen bzw. reinigen.
	Saugdüsen sind verstopft.	Gerät ausschalten. Verstopfung entfernen.
Beleuchtung der Bodendüse ist schwach oder leuchtet nicht.	Leuchtmittel (LEDs) defekt.	Bitte kontaktieren Sie unseren Kundendienst.

Bei hier nicht aufgeführten Störungen wenden Sie sich bitte an unseren Kundendienst. Unsere Kundenberater helfen Ihnen gerne weiter. Unsere Serviceadresse können Sie der Garantiekarte entnehmen. Da unsere Produkte ständig weiterentwickelt und verbessert werden, sind Design- und technische Änderungen möglich. Diese Bedienungsanleitung kann auch als pdf-Datei von unserer Homepage [www.gt-support.de](http://www.gt-support.de) heruntergeladen werden.

## Wartung, Reinigung und Pflege

### **⚠️ WARNUNG!**

**Ziehen Sie vor dem Reinigen immer das Steckernetzteil und lassen Sie das Gerät vollständig abkühlen, bevor Sie es reinigen und verstauen! Stromschlaggefahr!**

### **⚠️ WARNUNG!**

**Achten Sie darauf, dass keine Flüssigkeit in das Innere des Gerätes gelangt. Das Gerät nie in Wasser tauchen. Gleiches gilt für das Steckernetzteil. Stromschlaggefahr!**

### **HINWEIS!**

**Benutzen Sie zur Reinigung nie scharfe oder scheuernde Reinigungsmittel oder scharfkantige Gegenstände.**

### **HINWEIS!**

**Reinigen Sie keinen der Filter in der Geschirrspülmaschine. Kein heißes Wasser, Reinigungsmittel oder harte Bürsten zur Reinigung der Filter verwenden.**

### **HINWEIS!**

**Achten Sie darauf, dass jeder der Filter vor der nächsten Benutzung vollständig getrocknet ist. Lassen Sie die Filter ausschließlich an der Luft trocknen, verwenden Sie keinesfalls irgendwelche Heizgeräte. Ein feuchter oder nasser Filter kann die Saugleistung des Gerätes herabsetzen oder zu einer Beschädigung der Elektronik führen.**



Reinigen Sie die Abluftöffnungen sowie die Filter in regelmäßigen Abständen. Wenn Sie eine verminderte Leistung des Gerätes feststellen, ist dies oft ein Zeichen dafür, dass Filter und/oder Abluftöffnungen gereinigt werden sollten.

- Zur Reinigung des Geräteäußeren und des Staubbehälters **5** sowie der weiteren Zubehörteile benutzen Sie ein trockenes, allenfalls mäßig feuchtes, gut ausgewrungenes Tuch.
- Anschließend gut trocken reiben.
- Abluftöffnungen von Zeit zu Zeit mit einer weichen Bürste reinigen.

## Bodendüse reinigen

### **WARNUNG!**

**Nehmen Sie vor der Reinigung der Bodendüse bzw. der Bürstenrolle die Bodendüse vom Grundgerät bzw. dem Saugrohr ab. Sie vermeiden so einen versehentlichen Betrieb.**

- Die Bodendüse **12** an deren Unterseite gelegentlich mit dem Grundgerät **1** (Handstaubsauger) absaugen.



Die Bürstenrolle kann bei starker Verschmutzung aus der Bodendüse entnommen werden und separat gereinigt werden.



Zur Entnahme der Bürstenrolle gehen Sie wie folgt vor.

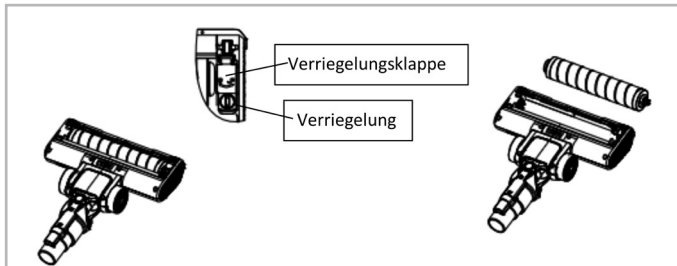

- Öffnen Sie die Verriegelungsklappe an der Unterseite der Bodendüse (12), indem Sie die Verriegelung mit Hilfe einer Münze oder eines Schraubendrehers ein kurzes Stück in Pfeilrichtung „geöffnetes Schloss“ drehen, bis Sie die Verriegelungsklappe öffnen können.
- Nehmen Sie die Bürstenrolle aus der Bodendüse (12).
- Reinigen Sie die Bürstenrolle gründlich von den Verschmutzungen.
- Setzen Sie danach die Bürstenrolle wieder in die Bodendüse (12) ein, indem Sie sie zuerst mit der, der Verriegelungsklappe abgewandten Seite und dann auf der anderen Seite einsetzen.
- Schließen Sie die Verriegelungsklappe wieder und fixieren sie durch eine kurze Drehung der Verriegelung in Pfeilrichtung „geschlossenes Schloss“.

## Staubbehälter (5) entleeren

**Hinweis:** Wir empfehlen Ihnen beim Entleeren des Staubbehälters (5) bzw. der Entnahme der Filter die Verwendung von geeigneten Reinigungs- oder Einweghandschuhen. Entleeren Sie den Staubbehälter (5) vorzugsweise im Freien.

Zudem empfehlen wir den Staubbehälter (5) nach jedem Saugen, spätestens aber wenn die Füllmenge die MAX-Markierung am Behälter erreicht hat, zu entleeren. Bei stark gefülltem Staubbehälter (5) kann die Saugkraft nachlassen.

- Halten Sie das Gerät vorzugsweise mit dem Staubbehälter nach unten.
- Zum Abnehmen des Staubbehälters (5) drücken Sie die Entriegelungstaste Staubbehälter (3) und drehen den Staubbehälter soweit gegen den Uhrzeigersinn, bis das Dreieck am Grundgerät (1) auf das Symbol „geöffnetes Schloss“ am Staubbehälter (3) zeigt und nehmen ihn nach unten ab.

## Filter ( 6 + 7 ) reinigen

- Öffnen Sie die Klappe an der Unterseite des Staubbehälters **5** und drehen die Filter ( **6** + **7** ) ein kurzes Stück gegen den Uhrzeigersinn (in Pfeilrichtung „UNLOCK“), bis Sie sie aus dem Staubbehälter **5** (zur Unterseite) entnehmen können.



- Ziehen Sie den Grobstaubfilter **6** vom Feinstaubfilter **7** ab.

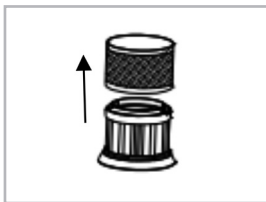

- Klopfen Sie die Filter vorsichtig über einem Mülleimer aus und reinigen sie mit einer weichen Bürste. Bei starker Verschmutzung den jeweiligen Filter gründlich mit Wasser (höchstens lauwarmes Wasser verwenden) reinigen und anschließend vollständig trocknen lassen.



- Nach der Reinigung und dem Trocknen des jeweiligen Filters setzen Sie den Grobstaubfilter **6** wieder auf den Feinstaubfilter **7** auf. Dabei muss die Aussparung am Grobstaubfilter über der Nase am Feinstaubfilter sitzen. Danach die Filter wieder passgenau in den Staubbehälter **5** einsetzen und durch eine kurze Drehung im Uhrzeigersinn (in Pfeilrichtung „LOCK“) verriegeln. Überprüfen Sie den korrekten Sitz.
- Schließen Sie nun die Klappe wieder und befestigen Sie den Staubbehälter **5** wieder am Grundgerät **1**. Achten Sie beim Wiederaufsetzen darauf, dass das Dreieck am Grundgerät mit dem Symbol „geöffnetes Schloss“ auf dem Staubbehälter **5** fluchtet und drehen Sie den Staubbehälter **5** dann ein kurzes Stück, so dass das Dreieck auf dem Grundgerät **1** mit dem Symbol „geschlossenes Schloss“ auf dem Staubbehälter **5** fluchtet und beide Teile fest miteinander verriegelt sind.

## Aufbewahrung

Verstauen Sie nun das Gerät inkl. Zubehör und Stecker-Netzteil **19** an einem trockenen, vor Staub geschützten und für Kinder unzugänglichen Ort.

Lagern Sie das Gerät nicht mit entlademem Akku-Pack, um eine irreversible Beschädigung durch Tiefentladung zu vermeiden. Der optimale Ladestand der Akkus für die Lagerung beträgt ca. zwei Drittel (die beiden linken LEDs der Akku-Statusanzeige leuchten beim Betrieb des Gerätes).

Zum Verstauen des Gerätes sowie einiger Zubehörteile können Sie auch die Wandhalterung **14** verwenden.

Hängen bzw. schieben Sie das Gerät hierfür von oben mit ggf. angebrachtem Saugrohr **13** und dort angebrachter Bodendüse **12** mit den Aufhängungen des Grundgerätes **1** in die dafür vorgesehenen Haken an der Wandhalterung **14**.

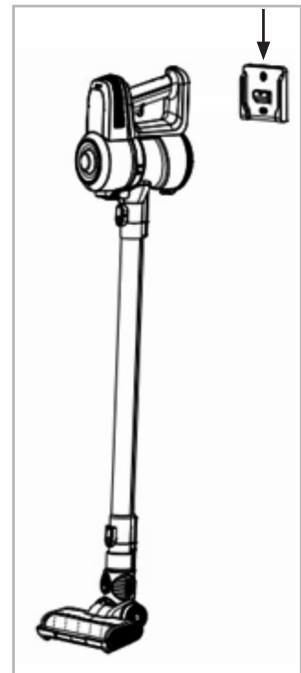

# Technische Daten

## Netzadapter/ Steckernetzteil:

Modell:	CS13A270050FGF
Eingangsspannung:	100-240 V~
Frequenz:	50/60Hz
Eingangsstrom:	0,5 A
Ausgangsspannung:	27 V ===
Ausgangsstrom:	500mA
Ausgangsleistung:	13,5 W
Schutzklasse:	II 

## Akkupacks:

Spannung:	22,2 V ===
Kapazität:	2200 mAh
Typ:	6 x 3,7 Li-Ion

## Grundgerät (Staubsauger):

Modell:	GT-SF-VCS-01
Leistung:	140 W
Schutzklasse:	III 

Betriebs-/Ladetemperatur: Betrieb bzw. Ladevorgang nur bei einer Temperatur von 10°C - 35°C durchführen

# Konformitätserklärungen

Die EU-Konformitätserklärung kann bei der auf der beigelegten Garantiekarte angeführten Adresse angefordert werden.



Mit dem CE Symbol markierte Produkte erfüllen die Anforderungen aller zutreffenden EG-Richtlinien.

## Entsorgung

### Verpackung entsorgen



Entsorgen Sie die Verpackung sortenrein. Geben Sie Pappe und Karton zum Altpapier, Folien in die Wertstoff-Sammlung.

### Altgerät entsorgen

(Anwendbar in der Europäischen Union und anderen europäischen Staaten mit Systemen zur getrennten Sammlung von Wertstoffen)



#### **Altgeräte gehören nicht in den Hausmüll!**

Das Symbol mit der durchgestrichenen Mülltonne bedeutet, dass Elektro- und Elektronikgeräte nicht zusammen mit dem Hausmüll entsorgt werden dürfen. Verbraucher sind gesetzlich dazu verpflichtet, Elektro- und Elektronikgeräte am Ende ihrer Lebensdauer einer vom unsortierten Siedlungsabfall getrennten Erfassung zuzuführen. Auf diese Weise wird eine umwelt- und ressourcenschonende Verwertung sichergestellt.

Batterien und Akkumulatoren, die nicht fest vom Elektro- oder Elektronikgerät umschlossen sind und zerstörungsfrei entnommen werden können, sind vor der Abgabe des Geräts an einer Erfassungsstelle von diesem zu trennen und einer vorgesehenen Entsorgung zuzuführen. Das Gleiche gilt für Lampen, die zerstörungsfrei aus dem Gerät entnommen werden können.

Elektro- und Elektronikgerätebesitzer aus privaten Haushalten können diese bei den Sammelstellen der öffentlich-rechtlichen Entsorgungsträger oder bei den von den Herstellern bzw. Vertreibern eingerichteten Sammelstellen abgeben. Die Abgabe von Altgeräten ist unentgeltlich.

Generell haben Vertreter die Pflicht, die unentgeltliche Rücknahme von Altgeräten durch geeignete Rücknahmemöglichkeiten in zumutbarer Entfernung zu gewährleisten.

Verbraucher haben die Möglichkeit zur unentgeltlichen Abgabe eines Altgeräts bei einem rücknahmepflichtigen Vertreter, wenn sie ein gleichwertiges Neugerät mit

einer im Wesentlichen gleichen Funktion erwerben. Diese Möglichkeit besteht auch bei Lieferungen an einen privaten Haushalt.

Abgesehen davon können Verbraucher Altgeräte einer Geräteart bei einer Sammelstelle eines Vertriebers unentgeltlich abgeben, ohne dass dies an den Erwerb eines Neugeräts geknüpft ist. Allerdings dürfen die Kantenlängen der jeweiligen Geräte 25 cm nicht überschreiten. seiner Gemeinde/seines Stadtteils, abzugeben. Damit wird gewährleistet, dass Altgeräte fachgerecht verwertet und negative Auswirkungen auf die Umwelt vermieden werden.

## Steckernetzteil

Wenn das Steckernetzteil ausgedient hat, das Verbindungskabel abtrennen und die Teile einer umweltgerechten Entsorgung – gemäß den aktuell geltenden Bestimmungen – zuführen. Weiterführende Auskünfte erteilt die zuständige kommunale Verwaltungsbehörde.

## Entnahme des Akkupacks

### HINWEIS!

**Die Akkupacks müssen getrennt von den anderen Geräteteilen entsorgt werden. Wenn der Akku ausgedient hat, so entnehmen Sie die Akkupacks und entsorgen sie vorschriftsgemäß.**

### WARNUNG!

**Zwischen den Batteriekontakten darf keine elektrisch leitende Verbindung hergestellt werden. Es besteht die Gefahr eines Kurzschlusses.**

- Betreiben Sie das Grundgerät **1** vor der Entnahme des Akku-Packs so lange, bis es keine Funktion mehr zeigt.
- Nehmen Sie den Staubbehälter **5** vom Grundgerät (A) ab.

- Nach dem Abnehmen des Staubbehälter **5** werden vier Schrauben an der Unterseite des kreisrunden Umfangs des Grundgerätes **1** zugänglich. Schrauben Sie mit einem geeigneten Schraubendreher diese Schrauben ab.
- Nehmen Sie nun die obere Gehäuseabdeckung vom Grundgerät **1** ab.
- Trennen Sie nun sämtliche Kabelverbindungen, indem Sie sie an den Steckverbindungen abziehen.
- Lösen Sie nun die drei Schrauben, mit denen der Akku-Pack am Grundgerät **1** befestigt ist.
- Entnehmen Sie den Akku-Pack und entsorgen ihn vorschriftsgemäß.

## Hinweis zur Entsorgung des Li-Ion-Akkus



**Achtung** – Der Akku enthält umweltgefährdende Inhaltsstoffe. Eine Entsorgung über den Hausmüll ist seit dem 1. 10. 1998 gesetzlich untersagt. Entsorgen Sie den Akku nach den geltenden gesetzlichen Bestimmungen über den Handel oder eine von den öffentlichrechtlichen Entsorgungsträgern dafür eingerichtete Rücknahmestelle (Wertstoffhof)!

Entladen Sie den Akku vor der Entsorgung vollständig. Lassen Sie hierfür das Gerät so lange eingeschaltet, bis der Motor nicht mehr läuft. Beachten Sie bei der Entsorgung auch das chemische System des Akkus (siehe „Technische Daten“).

## Mit QR-Codes schnell und einfach ans Ziel

Egal, ob Sie **Produktinformationen**, **Ersatzteile** oder **Zubehör** benötigen, Angaben über **Herstellergarantien** oder **Servicestellen** suchen oder sich bequem eine **Video-Anleitung** anschauen möchten, mit unseren QR-Codes gelangen Sie kinderleicht ans Ziel.

### Was sind QR-Codes?

QR-Codes (QR = Quick Response) sind grafische Codes, die mithilfe einer Smartphone-Kamera gelesen werden und beispielsweise einen Link zu einer Internetseite oder Kontaktdaten enthalten.

**Ihr Vorteil:** Kein lästiges Eintippen von Internet-Adressen oder Kontaktdaten!

### Und so geht's

Zum Scannen des QR-Codes benötigen Sie lediglich ein Smartphone, einen installierten QR-Code-Reader sowie eine Internet-Verbindung.\*

Einen QR-Code-Reader finden Sie in der Regel kostenlos im App Store Ihres Smartphones.

### Jetzt ausprobieren

Scannen Sie einfach mit Ihrem Smartphone den folgenden QR-Code und erfahren Sie mehr über Ihr neu erworbenes Hofer-Produkt.\*

### Ihr Hofer-Serviceportal

Alle oben genannten Informationen erhalten Sie auch im Internet über das Hofer-Serviceportal unter [www.hofer-service.at](http://www.hofer-service.at).



\*Beim Ausführen des QR-Code-Readers können abhängig von Ihrem Tarif Kosten für die Internet-Verbindung entstehen.



---

---



---

---



AT

**Importeur:**

GLOBALTRONICS GMBH & CO. KG  
BEI DEN MÜHREN 5  
20457 HAMBURG  
DEUTSCHLAND

**KUNDENSERVICE**

820008



AT 00800 / 456 22 000 (kostenfrei)



gt-support-at@telemarcom.de

MODELL:  
GT-SF-VCS-01

P051031178  
10/2022

**3**  
JAHRE  
GARANTIE