



Istruzioni
per l'uso

belavi

PROIETTORE A LED CON EFFETTI DI LUCE



Istruzioni originali

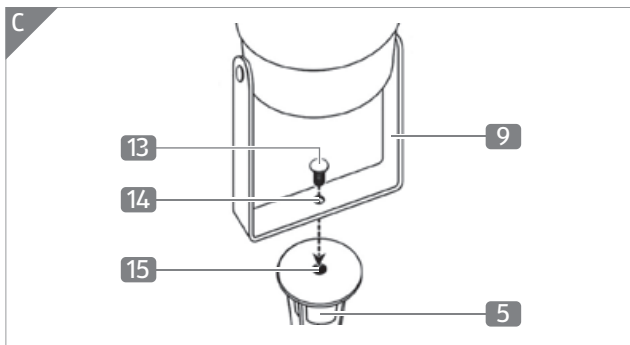
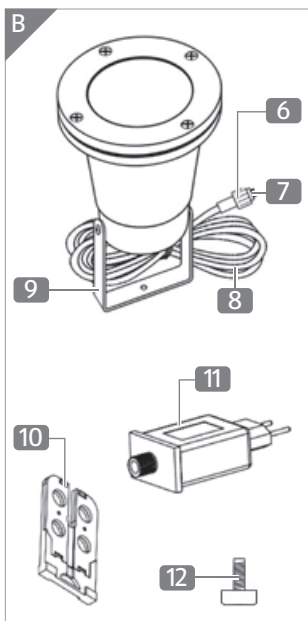
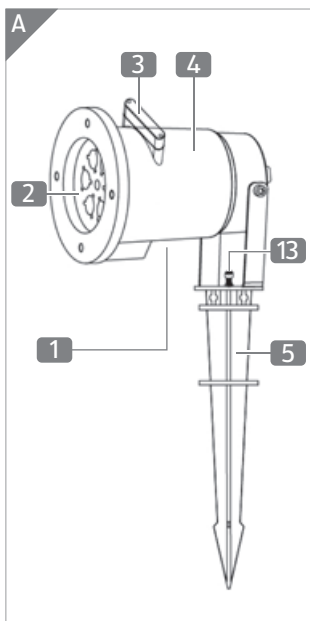

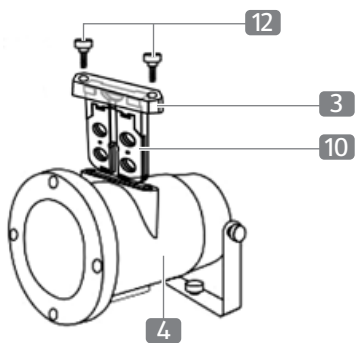
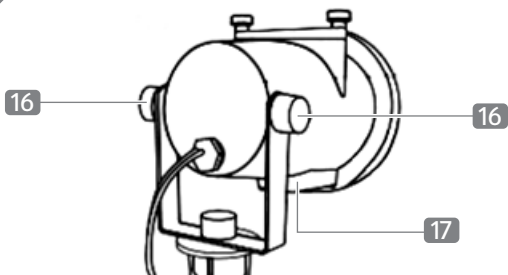
D**E**

Contenuto della fornitura / Componenti

1	Proiettore a LED con effetti di luce
2	Proiettore LED
3	Coperchio della cassetta
4	Alloggiamento
5	Picchetto di terra
6	Cappuccio di protezione dalle intemperie
7	Spina dell'adattatore a 2 pin
8	Cavo di collegamento
9	Staffa di montaggio
10	Cassette a motivi (4 pezzi inclusi, diversi motivi)
11	Adattatore di rete
12	Viti (2, per il coperchio)
13	Vite (una, per il picchetto di terra)
14	Foro di montaggio (staffa di montaggio)
15	Foro di montaggio (picchetto di terra)
16	Vite di regolazione dell'angolo
17	Apertura di ventilazione

Indice dei contenuti

Contenuto della fornitura	2
Componenti	4
Informazioni generali.....	6
Leggere le istruzioni per l'uso e conservarle in un luogo sicuro	6
Uso previsto	6
Spiegazione dei simboli.....	7
Sicurezza	8
Spiegazione delle parole di avvertimento e dei simboli	8
Istruzioni generali di sicurezza	9
Messa in funzione iniziale	15
Controllo del contenuto della consegna	15
Montaggio del prodotto.....	16
Operazione.....	17
Installazione delle cassette	17
Orientamento del proiettore.....	18
Collegamento del proiettore.....	19
Pulizia.....	20
Stoccaggio.....	21
Dati tecnici	22
Dichiarazione di conformità	24
Smaltimento.....	24
Smaltimento degli imballaggi	24
Smaltimento del prodotto	24

Informazioni generali

Leggere le istruzioni per l'uso e conservarle in un luogo sicuro



Queste istruzioni per l'uso appartengono a questo proiettore a LED con effetti di luce (di seguito denominato „prodotto“). Contiene informazioni importanti su come avviare e utilizzare il prodotto.

Si prega di leggere attentamente le istruzioni per l'uso, in particolare le istruzioni di sicurezza, prima di utilizzare il prodotto. Il mancato rispetto di queste istruzioni per l'uso può provocare gravi lesioni e danni al prodotto.

Le istruzioni per l'uso si basano sulle norme e i regolamenti applicabili nell'Unione Europea. Quando si è all'estero, si prega di osservare anche le direttive e le leggi specifiche del paese.

Conservare le istruzioni per l'uso per riferimento futuro. Se passate il prodotto a terzi, assicuratevi di includere queste istruzioni.

Uso previsto

Il prodotto è progettato per illuminare solo le pareti o gli oggetti e non dovrebbe mai essere diretto ai veicoli sulla strada o alle persone. Si possono proiettare diversi motivi e colori usando le cassette di motivi incluse nella consegna. Il prodotto è destinato esclusivamente all'uso privato e non è adatto all'uso commerciale.

Usare il prodotto solo come descritto in queste istruzioni per l'uso. Qualsiasi altro uso è considerato improprio e può causare danni alle cose.

Il produttore o il rivenditore non si assume alcuna responsabilità per i danni causati da un uso improprio o scorretto.

Spiegazione dei simboli

In queste istruzioni per l'uso, sul prodotto o sull'imballaggio vengono utilizzati i seguenti simboli e parole chiave.



Questo simbolo indica utili informazioni aggiuntive sull'installazione o sul funzionamento.



Dichiarazione di conformità (vedere il capitolo „Dichiarazione di conformità“): I prodotti contrassegnati da questo simbolo sono conformi alla legislazione UE applicabile dello Spazio Economico Europeo.



Questo simbolo indica che il prodotto è conforme alla classe di protezione III.

IP65

Questo simbolo indica il tipo di protezione del prodotto. Ha una protezione completa contro i contatti accidentali. Il prodotto è a prova di polvere e protetto contro i getti d'acqua da qualsiasi angolo.



Questo simbolo indica che l'adattatore AC del prodotto è di classe di protezione II. Un dispositivo elettrico della classe di protezione II è un dispositivo con isolamento doppio e/o rinforzato su tutta la sua superficie e non è collegato a un conduttore di protezione. L'involucro di un apparecchio elettrico isolato della classe di protezione II può formare parzialmente o completamente un isolamento supplementare o rinforzato.



I prodotti contrassegnati con questo simbolo sono dotati di un trasformatore di sicurezza a prova di cortocircuito.



Questo simbolo identifica l'alimentatore come un dispositivo di illuminazione ausiliario indipendente.

IP44 Questo simbolo indica il tipo di protezione dell'adattatore AC del prodotto. L'adattatore AC è protetto contro l'ingresso di corpi estranei solidi con un diametro >1 mm e contro gli spruzzi.

Sicurezza

Spiegazione delle parole e dei simboli di segnalazione

I seguenti simboli e parole di segnalazione sono utilizzati in queste istruzioni per l'uso.

AVVERTIMENTO!

Questo simbolo/parola di avvertimento indica un pericolo con un livello medio di rischio che, se non evitato, può provocare la morte o lesioni gravi.

ATTENZIONE!

Questo simbolo/parola di avvertimento indica un pericolo con un basso livello di rischio che, se non evitato, può provocare lesioni minori o moderate.

AVVISO!

Questa parola di segnalazione indica la possibilità di danni alla proprietà.

Istruzioni generali di sicurezza



AVVERTIMENTO!

Pericolo di scossa elettrica!

Un'installazione elettrica difettosa o una tensione di rete eccessiva possono causare scosse elettriche.

- Collegare il prodotto solo se la tensione di rete della presa corrisponde a quella indicata sulla targhetta.
- Collegare il prodotto solo ad una presa facilmente accessibile in modo da poterlo scollegare rapidamente in caso di guasto.
- Non usare il prodotto se ci sono danni visibili al prodotto o se il cavo di collegamento o l'adattatore di alimentazione sono difettosi.
- Se il cavo di collegamento del prodotto è danneggiato, deve essere sostituito dal produttore o dal suo agente di servizio o da una persona altrettanto qualificata per evitare pericoli.
- Non aprire l'alloggiamento, lasciare i lavori di riparazione a personale qualificato. Contattare un'officina professionale per questo scopo. Nessuna responsabilità o garanzia viene assunta per riparazioni, collegamenti errati o lavori di manutenzione errati eseguiti da voi.

- Durante la manutenzione, utilizzare solo parti che soddisfano le specifiche dell'equipaggiamento originale. Questo prodotto contiene parti elettriche e meccaniche essenziali per la protezione contro le fonti di pericolo.
- Non immergere il prodotto, il cavo di collegamento o l'adattatore AC in acqua o altri liquidi.
- Non toccare mai l'adattatore AC con le mani bagnate.
- Non scollegare mai l'adattatore CA dalla presa a muro tirando il cavo, ma sempre tenendo l'adattatore.
- Non usare mai il cavo di collegamento come maniglia di trasporto.
- Tenere il prodotto, l'adattatore CA e il cavo di collegamento lontano da fiamme libere e superfici calde.
- Posare il cavo di collegamento in modo che non costituisca un pericolo di inciampo.
- Non piegare il cavo di collegamento e non appoggiarlo su bordi taglienti.
- Non mettere mai il prodotto dove può cadere in uno stagno, piscina, ecc.
- Non cercare mai di prendere un apparecchio elettrico se è caduto in acqua. Se ciò accade, scollegare immediatamente l'adattatore AC.
- Assicurarsi che i bambini non mettano oggetti nel prodotto.

- Quando non si usa il prodotto, lo si pulisce o se si verifica un malfunzionamento, spegnere sempre il prodotto e scollegare l'adattatore CA.

AVVERTIMENTO!

Pericoli per i bambini e le persone con ridotte capacità fisiche, sensoriali o mentali (ad esempio, persone parzialmente disabili, anziani con limitate capacità fisiche e mentali) o mancanza di esperienza e conoscenza (ad esempio, adolescenti).

- Questo prodotto può essere usato da bambini di almeno 8 anni e da persone con ridotte capacità fisiche, sensoriali o mentali o con mancanza di esperienza e conoscenza, a condizione che siano sorvegliati o istruiti sull'uso sicuro del prodotto e che comprendano i rischi connessi. I bambini non devono giocare con il prodotto. La pulizia e la manutenzione del prodotto non devono essere eseguite da bambini senza supervisione.
- Tenere i bambini sotto gli otto anni lontano dal prodotto e dal cavo di collegamento.
- Non lasciare il prodotto incustodito durante il funzionamento.
- Non permettere ai bambini di giocare con la pellicola d'imballaggio. I bambini possono rimanerci impigliati mentre giocano e soffocare.

- Se i bambini ingoiano piccole parti, possono soffocare. Tenere le piccole parti del prodotto fuori dalla portata dei bambini.

AVVERTIMENTO!

Rischio di esplosione e incendio!

L'uso improprio del prodotto può causare un'esplosione o un incendio.

- Non utilizzare il prodotto in atmosfere potenzialmente esplosive.
- Tenere il prodotto lontano da acqua, altri liquidi, fiamme libere e superfici calde.
- Non coprire il prodotto con oggetti o indumenti.
- Mantenere una distanza di almeno 5 cm dai materiali facilmente infiammabili.

ATTENZIONE!

Pericolo di lesioni!



La luce della lampada a LED è luminosa e può causare danni agli occhi se vista troppo da vicino.

- Non guardare mai la lampada a LED accesa da una breve distanza.
- Non guardare mai la lampada a LED accesa con una lente d'ingrandimento o un altro strumento ottico.
- Non puntare il proiettore verso persone, animali o veicoli, o verso il traffico terrestre, acquatico o aereo.
- Non puntate il proiettore verso superfici riflettenti.
- Quando non è in uso, o quando si trasporta o si pulisce il proiettore, scollegarlo dall'alimentazione.

i **AVVISO!**

Pericolo di danni!

L'uso improprio del prodotto può danneggiarlo.

- Installare il prodotto su una superficie facilmente accessibile e sufficientemente stabile. Non posizionare il prodotto sul bordo o contro il bordo del piano di lavoro.
- Non installare mai il prodotto su o vicino a superfici calde (ad esempio, piastre elettriche).
- Non toccare il prodotto o il cavo di collegamento con oggetti caldi.
- Non esporre mai il prodotto ad alte temperature (riscaldamento, ecc.).
- Non immergere mai il prodotto in acqua o usare un pulitore a vapore per pulirlo. Questo potrebbe danneggiare il prodotto.
- Non collegare il prodotto a prese dimmerabili. Il prodotto non è dimmerabile.
- Non utilizzare il prodotto se i componenti in plastica del prodotto sono incrinati o deformati. Sostituire i componenti danneggiati solo con pezzi di ricambio originali adatti.
- La sorgente luminosa del prodotto non è sostituibile. Quando la sorgente luminosa raggiunge la fine della sua vita, sostituire l'intero prodotto.

Messa in funzione

Controllo del contenuto della consegna

AVVISO!

Pericolo di danni!

Se si apre la confezione incautamente con un coltello affilato o un altro oggetto appuntito, si può danneggiare il prodotto.

- Fate molta attenzione quando lo aprite.
1. Rimuovere il prodotto dalla confezione.
 2. Controllare che la consegna sia completa (vedere **Fig. A-B**).
 3. Controllare che il prodotto o le singole parti non siano danneggiate. Se è così, non usare il prodotto. Contattare il produttore all'indirizzo di servizio indicato sulla scheda di garanzia.

Montaggio del prodotto

i Usare il **picchetto di terra** **5** per fissare l'apparecchio al suolo quando si illuminano superfici dal basso. Assicuratevi che il **picchetto di terra** **5** e quindi il **proiettore a LED con effetti di luce** **1** sia ben ancorato.

Se volete appendere il prodotto, non usate il **picchetto di terra** **5**, ma attaccate un elemento di montaggio adatto (non fornito) alla **staffa di montaggio** **9**. Assicuratevi anche che il **proiettore a LED con effetti di luce** **1** non possa cadere.

Per installare il prodotto con il **picchetto di terra** **5** incluso, procedere come segue (vedere anche **Fig. C**):

1. Svitare la **vite** **13** e rimuoverla dal **picchetto di terra** **5**.
2. Inserire la **vite** **13** nel **foro di montaggio** **14** della **staffa di fissaggio** **9** dall'alto e nel **foro di montaggio** **15** del **picchetto di terra** **5**.
3. Poi stringere la **vite** **13**.

Operazione

Installazione delle cassette

La confezione contiene quattro diverse **cassette** 10 con motivi a tema Halloween, Natale e Capodanno, che possono essere proiettate sulle superfici utilizzando il **proiettore a LED con effetti di luce** 1.

i Si prega di notare che una **cassetta con motivi** 10 è già inserita nell'**alloggiamento** 4 del **proiettore a LED con effetti di luce** 1 alla consegna. Quando si cambia la **cassetta con motivi** 10, potrebbe essere necessario regolare la distanza di proiezione per ottenere un'immagine chiara.

Per inserire o sostituire una **cassetta con motivi** 10 nella **alloggiamento** 4, procedere come segue (vedere anche **Fig. D**):

1. Svitare a mano le **viti** 12 del **coperchio a cassetta** 3 sulla parte superiore della **cassa** 4.
2. Rimuovere il **coperchio della cassetta** 3 e le **viti** 12.
3. Rimuovere la **cassetta con motivi** inserita 10 dall'**alloggiamento** 4 tirandola verso l'alto.
4. Inserire un'altra **cassetta con motivi** 10 nell'**alloggiamento** 4 dall'alto.
5. Riposizionare il **coperchio della cassetta** 3 sopra la **cassetta con motivi** 10 inserita.
6. Poi inserite le due **viti** 12 nel **coperchio del cassetto** 3 dall'alto e stringetele a mano.

Orientamento del proiettore

Per prima cosa, scegliete una superficie adatta, come le pareti di una casa, per la proiezione. Fate attenzione a non puntare mai il proiettore verso persone, animali, veicoli o vie di traffico per evitare pericoli.

Per orientare correttamente il **proiettore a LED con effetti di luce 1**, procedere come segue (vedi anche **Fig. E**):

1. Scegliere una superficie adatta (per esempio la terra) per installare il **proiettore a LED con effetti di luce 1** per mezzo del **picchetto di terra 5**.
2. Posizionare il **proiettore a LED con effetti di luce 1** a una distanza da 3 a 5 m dalla superficie scelta per la proiezione, a seconda delle dimensioni della superficie da illuminare. L'area massima di proiezione è di 30 m².
3. Puntare il **proiettore LED 2** sulla superficie da illuminare.
4. Regolare l'angolo di proiezione allentando o stringendo le **viti di regolazione dell'angolo 16**.

i Quando si posiziona il **proiettore LED 2**, assicurarsi che l'**alloggiamento 4** sia orientato con l'**apertura di ventilazione 17** verso il basso. L'**apertura di ventilazione 17** non deve essere coperta in alcun modo.

Collegamento del proiettore

Il **proiettore a LED con effetti di luce 1** funziona con il **adattatore 11** incluso. Per collegare correttamente il **proiettore a LED con effetti di luce 1**, seguite i passi seguenti:

1. Inserire la spina dell'**adattatore a 2 pin 7** all'estremità del **cavo di collegamento 8** nella presa corrispondente dell'**adattatore di alimentazione 11**.
2. Poi avvitare il **tappo di protezione intemperie 6** sulla filettatura della **spina dell'adattatore 7** per proteggere il connettore dalle intemperie.
3. Inserire l'**adattatore di alimentazione 11** in una presa di corrente facilmente accessibile e correttamente installata.

i Per prolungare la vita del **proiettore a LED con effetti di luce 1**, spegnere il prodotto per circa 30 minuti per lasciarlo raffreddare dopo 6 ore di funzionamento continuo. È possibile limitare o controllare automaticamente il tempo di funzionamento installando un timer esterno (non incluso).

Pulizia

AVVISO!

Pericolo di corto circuito!

L'acqua o altri liquidi che entrano nell'alloggiamento possono causare un corto circuito.

- Non immergere mai il prodotto in acqua o altri liquidi.
- Assicuratevi di proteggere l'alloggiamento dall'acqua o da altri liquidi.

i AVVISO!**Pericolo di danni!**

Un uso improprio del prodotto può causare danni al prodotto.

- Non usare detergenti aggressivi, spazzole metalliche o di nylon, o oggetti di pulizia affilati o metallici come coltelli, spatole rigide, ecc. che possono danneggiare le superfici del prodotto. Questi possono danneggiare le superfici del prodotto.
1. Scollegare il prodotto prima della pulizia.
 2. Scollegare il cavo di collegamento.
 3. Pulire il prodotto con un panno morbido e asciutto.
 4. In caso di sporco persistente, utilizzare un panno leggermente umido e, se necessario, un po' di detersivo delicato.
 5. Poi lasciate che il prodotto si asciughi completamente.

Stoccaggio

Il prodotto deve essere completamente asciutto prima di essere immagazzinato.

- Conservare sempre il prodotto in un luogo asciutto.
- Tenere il prodotto fuori dalla portata dei bambini, ben chiuso e ad una temperatura di conservazione compresa tra 5°C e 20°C (temperatura ambiente).

Dati tecnici	
Codice articolo	716083
Numero di modello	LWP-280
Alimentazione	12,0 V DC 0,5 A
Consumo di energia	6,0 W
Agente luminoso	4x 1 W LED
Flusso luminoso	215 Lm
Temperatura di colore	2.700 K
Vita di servizio	ca. 20.000 h
Classe di protezione della lampada	III
Tipo di protezione	IP 65
Portata di proiezione	ca. 8 m
Area di proiezione	ca. 30 m ²
Angolo di proiezione	180°
Temperatura d'esercizio	-10° C ~ +40° C
Peso	410 g
Dimensioni (L x W x H)	91 x 91 x 116 mm
Lunghezza del picchetto di terra	210 mm
Lunghezza del cavo di collegamento	5 m
Materiale del prodotto	ABS
Colore	nero

Adattatore di rete	
Connessione	1x spina di alimentazione (Schuko tipo F)
Tensione di alimentazione	100 – 240 V AC, 50/60 Hz
Tensione di uscita	12,0 V DC
Corrente di uscita	0,5 A
Potenza di uscita	6,0 W
Efficienza media durante il funzionamento	79,0 %
Efficienza a basso carico (10%)	65,9 %
Consumo di energia a vuoto	0,09 W
Classe di protezione	II
Tipo di protezione	IP 44

Dichiarazione di conformità

 Con il marchio CE, la Schwaiger GmbH dichiara che il prodotto è conforme ai requisiti di base delle direttive e dei regolamenti applicabili.

Smaltimento

Smaltimento dell'imballaggio

 Smaltire l'imballaggio secondo il suo tipo. Le scatole di cartone e di carta devono essere smaltite negli appositi contenitori per il riciclaggio della carta e le pellicole da imballaggio negli appositi contenitori per il riciclaggio.

Smaltimento del prodotto

(Applicabile nell'Unione Europea e in altri paesi europei con sistemi di raccolta differenziata per i materiali riciclabili)

Le vecchie apparecchiature non devono essere smaltite nei rifiuti domestici!

 Se il prodotto non può più essere utilizzato e deve essere smaltito, il consumatore è **obbligato per legge a separarlo dai rifiuti domestici e a smaltirlo come vecchio materiale**, per esempio in un punto di raccolta designato nel suo comune/città. In questo modo si garantisce che i vecchi elettrodomestici vengano riciclati correttamente e si evitano effetti negativi sull'ambiente. Pertanto, gli apparecchi elettrici sono contrassegnati con il simbolo qui raffigurato.



IT

Produttore:

Schwaiger GmbH
Würzburger Straße 17
90579 Langenzenn
GERMANY

ASSISTENZA POST-VENDITA 716083

La preghiamo di recarsi nel suo punto vendita **ALDI**.

MODELLO:
LWP-280 11/2021

3
ANNI DI
GARANZIA